

RE 90.0

STIHL



2 - 25
25 - 46

οδηγίες χρήσης
Упутство за употребу



Πίνακας περιεχομένων

1	Πρόλογος.....	2
2	Πληροφορίες σχετικά με αυτό το εγχειρίδιο οδηγιών.....	2
3	Περιεχόμενα.....	3
4	Προφυλάξεις ασφαλείας.....	4
5	Προετοιμασία πλυστικού υψηλής πίεσης για χρήση.....	11
6	Συναρμολόγηση πλυστικού υψηλής πίεσης.....	12
7	Σύνδεση σε πηγή νερού.....	14
8	Σύνδεση του πλυστικού υψηλής πίεσης στο ηλεκτρικό δίκτυο.....	16
9	Θέση σε λειτουργία και εκτός λειτουργίας.....	16
10	Εργασία με το πλυστικό υψηλής πίεσης... ..	16
11	Μετά την εργασία.....	18
12	Μεταφορά.....	19
13	Φύλαξη.....	19
14	Καθάρισμα.....	19
15	Συντήρηση.....	20
16	Επισκευή.....	20
17	Αντιμέτωπη βλαβών.....	20
18	Τεχνικά χαρακτηριστικά.....	22
19	Ανταλλακτικά και παρελκόμενα.....	24
20	Απόρριψη.....	24
21	Δήλωση συμμόρφωσης ΕΕ.....	24
22	Πιστοποιητικό συμβατότητας UKCA.....	24

1 Πρόλογος

Αγαπητέ πελάτη,

Ευχαριστούμε που επιλέξατε την STIHL για την αγορά σας. Στόχος μας είναι να σχεδιάζουμε και να κατασκευάζουμε προϊόντα κορυφαίας ποιότητας, που ανταποκρίνονται στις ανάγκες των πελατών μας. Έτσι δημιουργούμε προϊόντα με υψηλή αξιοπιστία, ακόμα και κάτω από ακραίες συνθήκες χρήσης.

Παράλληλα, η STIHL παρέχει σέρβις κορυφαίας ποιότητας. Οι πιστοποιημένοι αντιπρόσωποί μας μπορούν να σας προσφέρουν έγκυρες συμβουλές, εκπαίδευση και πλήρη τεχνική υποστήριξη.

Η STIHL δηλώνει ρητά την προσήλωσή της στη βιώσιμη και υπεύθυνη χρήση των φυσικών πόρων. Οι παρούσες οδηγίες χρήσης θα σας βοηθήσουν να χρησιμοποιήσετε το προϊόν STIHL σας για πολλά χρόνια με ασφάλεια και με σεβασμό στο περιβάλλον.

Σας ευχαριστούμε για την εμπιστοσύνη και ευχόμαστε η χρήση των προϊόντων STIHL να είναι για εσάς μια ευχάριστη εμπειρία.



Δρ Nikolas Stihl

ΣΗΜΑΝΤΙΚΟ! ΔΙΑΒΑΣΤΕ ΤΟ ΕΓΧΕΙΡΙΔΙΟ ΑΥΤΟ ΠΡΙΝ ΑΠΟ ΤΗ ΧΡΗΣΗ ΚΑΙ ΦΥΛΑΞΤΕ ΤΟ.

2 Πληροφορίες σχετικά με αυτό το εγχειρίδιο οδηγιών

2.1 Έγγραφα που εφαρμόζονται

Ισχύουν οι τοπικοί κανονισμοί ασφαλείας.

- ▶ Εκτός από αυτό το εγχειρίδιο οδηγιών, διαβάστε, κατανοήστε και φυλάξτε επίσης τα παρακάτω έγγραφα:
 - Οδηγίες χρήσης και συσκευασίας του χρησιμοποιούμενου παρελκόμενου
 - Οδηγίες χρήσης και συσκευασίας του χρησιμοποιούμενου απορρυπαντικού

2.2 Χρήση προειδοποιητικών συμβόλων στο κείμενο

ΚΙΝΔΥΝΟΣ

- Το σύμβολο αυτό χρησιμοποιείται για την επισήμανση κινδύνων που οδηγούν σε σοβαρό τραυματισμό ή θάνατο.
 - ▶ Τα μέτρα που περιγράφονται μπορούν να αποτρέψουν σοβαρούς τραυματισμούς και θανατηφόρα ατυχήματα.

ΠΡΟΕΙΔΟΠΟΙΗΣΗ

- Το σύμβολο αυτό χρησιμοποιείται για την επισήμανση κινδύνων που **μπορεί** να οδηγήσουν σε σοβαρό τραυματισμό ή θάνατο.
 - ▶ Τα μέτρα που περιγράφονται μπορούν να αποτρέψουν σοβαρούς τραυματισμούς και θανατηφόρα ατυχήματα.

ΣΗΜΕΙΩΣΗ

- Το σύμβολο αυτό χρησιμοποιείται για την επισήμανση κινδύνων που μπορούν να προκαλέσουν υλικές ζημιές.
 - ▶ Τα μέτρα που περιγράφονται μπορούν να αποτρέψουν υλικές ζημιές.

2.3 Παραπομπή σε κείμενο



Το σύμβολο αυτό παραπέμπει σε ένα κεφάλαιο αυτού του εγχειριδίου οδηγιών.

3 Περιεχόμενα

3.1 Πλυστικό υψηλής πίεσης

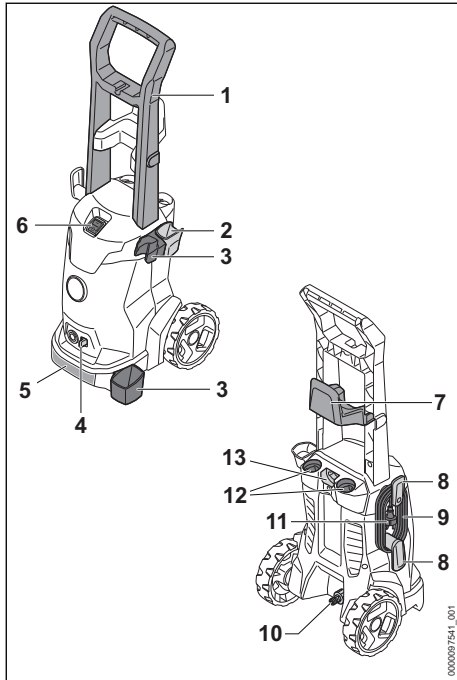

- 1 Λαβή**
Η λαβή χρησιμοποιείται για τη μεταφορά του πλυστικού υψηλής πίεσης.
- 2 Στήριγμα**
Το στήριγμα χρησιμοποιείται για τη φύλαξη του πιστολιού εκτόξευσης.
- 3 Στήριγμα**
Το στήριγμα χρησιμοποιείται για τη φύλαξη του συστήματος εκτόξευσης.
- 4 Μοχλός ασφάλισης**
Ο μοχλός ασφάλισης συγκρατεί το ρακόρ μέσα στο πλυστικό υψηλής πίεσης.
- 5 Λαβή μεταφοράς**
Η λαβή μεταφοράς χρησιμοποιείται για τη μεταφορά του πλυστικού υψηλής πίεσης.
- 6 Επιλογέας**
Ο επιλογέας χρησιμοποιείται για την ενεργοποίηση και απενεργοποίηση του πλυστικού υψηλής πίεσης.
- 7 Στήριγμα**
Το στήριγμα χρησιμοποιείται για τη φύλαξη του σωλήνα υψηλής πίεσης.

- 8 Στήριγμα**
Το στήριγμα χρησιμοποιείται για τη φύλαξη του καλώδιου τροφοδοσίας.
- 9 Καλώδιο τροφοδοσίας**
Το καλώδιο τροφοδοσίας συνδέει το πλυστικό υψηλής πίεσης με το φις.
- 10 Ρακόρ**
Το ρακόρ χρησιμοποιείται για τη σύνδεση του σωλήνα νερού.
- 11 Φις**
Το φις χρησιμοποιείται για τη σύνδεση του καλώδιου τροφοδοσίας σε πρίζα.
- 12 Θήκες**
Οι θήκες χρησιμοποιούνται για τη φύλαξη των μπεκ που παραδίδονται μαζί με το μηχάνημα.
- 13 Στήριγμα**
Το στήριγμα χρησιμοποιείται για τη φύλαξη του σετ ψεκασμού.

Πινακίδα ισχύος με αριθμό μηχανήματος

3.2 Σύστημα εκτόξευσης

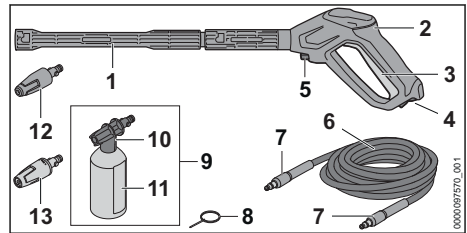

- 1 Σωλήνας εκτόξευσης**
Ο σωλήνας εκτόξευσης συνδέει το πιστόλι εκτόξευσης με το μπεκ.
- 2 Πιστόλι εκτόξευσης**
Το πιστόλι εκτόξευσης χρησιμοποιείται για το κράτημα και την οδήγηση του συστήματος εκτόξευσης.
- 3 Σκανδάλη**
Η σκανδάλη ανοίγει και κλείνει τη βαλβίδα μέσα στο πιστόλι εκτόξευσης. Η σκανδάλη ξεκινά και διακόπτει τη δέσμη νερού.
- 4 Διακόπτης κλειδώματος**
Ο διακόπτης κλειδώματος απασφαλίζει τη σκανδάλη.
- 5 Μοχλός ασφάλισης**
Ο μοχλός ασφάλισης συγκρατεί το ρακόρ μέσα στο πιστόλι εκτόξευσης.
- 6 Εύκαμπτος σωλήνας υψηλής πίεσης**
Ο εύκαμπτος σωλήνας υψηλής πίεσης οδηγεί το νερό από την αντλία υψηλής πίεσης προς το πιστόλι εκτόξευσης.

7 Ρακόρ

Το ρακόρ συνδέει τον σωλήνα υψηλής πίεσης με την αντλία υψηλής πίεσης και το πιστόλι εκτόξευσης.

8 Βελόνα καθαρισμού

Η βελόνα καθαρισμού χρησιμεύει για το καθαρίσµα των µπεκ.

9 Σετ ψεκασμού¹

Το σετ ψεκασμού χρησιμεύει για το καθαρίσµα µε απορρυπαντικά.

10 Μπεκ ψεκασμού

Το µπεκ ψεκασμού αναµιγνύει το νερό µε το απορρυπαντικό.

11 Φιάλη

Η φιάλη περιέχει το απορρυπαντικό.

12 Μπεκ περιστρεφόμενης δέσμης

Το µπεκ περιστρεφόμενης δέσμης δηµιουργεί µια δυνατή, περιστρεφόμενη δέσμη νερού.

13 Μπεκ επίπεδης δέσμης

Το µπεκ επίπεδης δέσμης δηµιουργεί µια επίπεδη δέσμη νερού.

3.3 Σύμβολα

Στο πλυστικό υψηλής πίεσης, στο σύστηµα εκτόξευσης και στο σετ ψεκασμού µπορεί να υπάρχουν τα εξής σύµβολα:



Σ' αυτή τη θέση, ο διακόπτης κλειδώµατος ελευθερώνει τη σκανδάλη.



Σ' αυτή τη θέση, ο διακόπτης κλειδώµατος μπλοκάρει τη σκανδάλη.



Πριν τη µεταφορά, αδειάστε το σετ ψεκασμού ή τοποθετήστε το µε τέτοιο τρόπο, ώστε να µην µπορεί να ανατραπεί ή να µετακινηθεί.



Μην απορρίψετε το προϊόν µαζί µε τα οικιακά απορρίµµατα.



LWA Εγγυηµένη στάθµη ηχητικής ισχύος σε dB(A) προσδιορισµένη σύµφωνα µε την Οδηγία 2000/14/EK, προκειµένου να υπάρχει δυνατότητα σύγκρισης του θορύβου που εκπέµπεται από διάφορα ηλεκτρικά προϊόντα.



Τα σύµβολα αυτά χαρακτηρίζουν τα γνήσια ανταλλακτικά και τα γνήσια παρελκόμενα της STIHL.

4 Προφυλάξεις ασφαλείας**4.1 Προειδοποιητικά σύµβολα**

Τα προειδοποιητικά σύµβολα πάνω στο πλυστικό υψηλής πίεσης έχουν τις εξής σηµασίες:



Τηρείτε τις υποδείξεις ασφαλείας και τα σχετικά µέτρα.



Διαβάστε, κατανοήστε και φυλάξτε το εγχειρίδιο οδηγιών.



Να φοράτε γυαλιά ασφαλείας.



- Μην κατευθύνετε τη δέσμη νερού σε ανθρώπους ή ζώα.
- Μην κατευθύνετε τη δέσμη νερού σε ηλεκτρικές εγκαταστάσεις, ηλεκτρικές συνδέσεις, πρίζες ή ηλεκτροφόρα καλώδια.
- Μην κατευθύνετε τη δέσμη νερού σε ηλεκτρικές συσκευές ή στο ίδιο το πλυστικό υψηλής πίεσης.



Αν υπάρχει ζηµιά στο καλώδιο τροφοδοσίας ή στο καλώδιο προέκτασης, αποσυνδέστε το φως από την πρίζα.



Μην συνδέετε το πλυστικό υψηλής πίεσης απευθείας στο δίκτυο πόσιµου νερού.



Απενεργοποιείτε το πλυστικό υψηλής πίεσης σε κάθε διάλειµµα εργασίας και κατά τη διάρκεια της µεταφοράς, της φύλαξης και της εκτέλεσης εργασιών συντήρησης ή επισκευής.



Μην χρησιµοποιείτε, µεταφέρετε ή φυλάσσετε το πλυστικό υψηλής πίεσης σε θεµοκρασίες κάτω των 0 °C.

4.2 Προβλεπόμενος σκοπός χρήσης

Το πλυστικό υψηλής πίεσης STIHL RE 90.0 χρησιµεύει για το καθαρίσµα π.χ. αυτοκινήτων, ρυµουλκώµενων, πλακόστρωτων, δρόµων και προσόψεων κτηρίων.

Το πλυστικό υψηλής πίεσης δεν είναι κατάλληλο για επαγγελµατική χρήση.

Το πλυστικό υψηλής πίεσης δεν επιτρέπεται να χρησιµοποιείται στη βροχή.

¹Περιλαµβάνεται στο παραδοτέο ανάλογα µε την έκδοση και τη χώρα διάθεσης.

▲ ΠΡΟΕΙΔΟΠΟΙΗΣΗ

- Αν το πλυστικό υψηλής πίεσης δεν χρησιμοποιείται σύμφωνα με τις οδηγίες, υπάρχει κίνδυνος σοβαρού ή και θανατηφόρου τραυματισμού και πρόκλησης υλικών ζημιών.
 - ▶ Το πλυστικό υψηλής πίεσης πρέπει να χρησιμοποιείται όπως περιγράφεται σε αυτό το εγχειρίδιο οδηγιών χρήσης.

Το πλυστικό υψηλής πίεσης STIHL RE 90.0 δεν είναι κατάλληλο για τις εξής εφαρμογές:

- Καθάρισμα αμιαντοσιμεντού και παρόμοιων επιφανειών
- Καθάρισμα επιφανειών που είναι επιστρωμένες με μολυβδόχο χρώμα ή βερνικι
- Καθάρισμα επιφανειών που έρχονται σε επαφή με τρόφιμα
- Καθάρισμα του ίδιου του πλυστικού υψηλής πίεσης

4.3 Απαιτήσεις από τον χρήστη

▲ ΠΡΟΕΙΔΟΠΟΙΗΣΗ

- Χρήστες που δεν διαθέτουν κατάλληλη εκπαίδευση, δεν είναι σε θέση να αναγνωρίσουν ή να εκτιμήσουν τους κινδύνους που σχετίζονται με τη χρήση του πλυστικού υψηλής πίεσης. Υπάρχει κίνδυνος σοβαρού ή θανατηφόρου τραυματισμού του χρήστη ή άλλων ατόμων.



- ▶ Διαβάστε, κατανοήστε και φυλάξτε τις οδηγίες χρήσης.

- ▶ Όταν δανείζετε το πλυστικό υψηλής πίεσης σε άλλο άτομο πρέπει να δίνετε μαζί και το εγχειρίδιο οδηγιών.
- ▶ Βεβαιωθείτε ότι ο χρήστης πληροί τις εξής απαιτήσεις:
 - Ο χρήστης είναι ξεκούραστος.

– Το μηχάνημα αυτό δεν επιτρέπεται να χρησιμοποιείται από άτομα (συμπεριλαμβανομένων των παιδιών) με μειωμένες σωματικές, αισθητηριακές ή νοητικές ικανότητες, καθώς και με ελλιπή εμπειρία ή ελλείψεις γνώσεις.

- Ο χρήστης είναι σε θέση να αναγνωρίσει και να εκτιμήσει τους κινδύνους που σχετίζονται με το πλυστικό υψηλής πίεσης.

– Ο χρήστης είναι ενήλικας ή ο χρήστης εκπαιδεύεται υπό επιτήρηση στο πλαίσιο επαγγελματικής κατάρτισης σύμφωνα με τους εθνικούς κανονισμούς.

– Ο χρήστης έχει λάβει εκπαίδευση από πιστοποιημένο αντιπρόσωπο της STIHL ή από ειδικευμένο πρόσωπο, πριν από την πρώτη χρήση του πλυστικού υψηλής πίεσης.

– Ο χρήστης δεν βρίσκεται υπό την επήρεια αλκοόλ, φαρμάκων ή ναρκωτικών.

- ▶ Αν έχετε οποιαδήποτε απορία, απευθυνθείτε στον πιστοποιημένο αντιπρόσωπο της STIHL.

4.4 Ενδυμασία και εξοπλισμός

▲ ΠΡΟΕΙΔΟΠΟΙΗΣΗ

- Κατά τη διάρκεια της εργασίας μπορεί να εκσφενδονιστούν αντικείμενα με μεγάλη ταχύτητα. Υπάρχει κίνδυνος τραυματισμού του χρήστη.



- ▶ Να φοράτε εφαρμοστά προστατευτικά γυαλιά. Κατάλληλα προστατευτικά γυαλιά είναι δοκιμασμένα σύμφωνα με το πρότυπο EN 166 ή τους εθνικούς κανονισμούς και διατίθενται στο εμπόριο με σχετική επισήμανση.
- ▶ Να φοράτε εφαρμοστό, μακρυμάνικο ρούχο και μακρύ παντελόνι.
- Κατά τη διάρκεια της εργασίας μπορούν να σχηματιστούν αερολύματα. Η εισπνοή των αερολυμάτων μπορεί να προκαλέσει βλάβη στην υγεία και να προξενήσει αλλεργικές αντιδράσεις.
 - ▶ Αξιολογήστε τον κίνδυνο με βάση την επιφάνεια που θέλετε να καθαρίσετε και τις συνθήκες στο άμεσο περιβάλλον της.
 - ▶ Αν η αξιολόγηση κινδύνου δείξει ότι σχηματίζονται αερολύματα, φορέστε μάσκα προστασίας της αναπνοής της κατηγορίας FFP2 ή συγκρίσιμης κατηγορίας προστασίας.
- Αν ο χρήστης φορά ακατάλληλα υποδήματα, μπορεί να γλιστρήσει. Υπάρχει κίνδυνος τραυματισμού του χρήστη.

- ▶ Να φοράτε γερά, κλειστά υποδήματα με αντιολισθητική σόλα.

4.5 Περιοχή εργασίας και περιβάλλον

▲ ΠΡΟΕΙΔΟΠΟΙΗΣΗ

- Άσχετα προς την εργασία άτομα, παιδιά και ζώα δεν είναι σε θέση να αναγνωρίσουν ή να εκτιμήσουν τους κινδύνους που σχετίζονται με τη χρήση του πλυστικού υψηλής πίεσης και με τα αντικείμενα που μπορεί να εκσφενδονίζονται. Αυτό μπορεί να οδηγήσει σε σοβαρό τραυματισμό των εν λόγω ατόμων, παιδιών και ζώων, καθώς και σε υλικές ζημιές.
 - ▶ Διατηρείτε άσχετα άτομα, παιδιά και ζώα σε ασφαλή απόσταση από το σημείο εργασίας.
 - ▶ Μην αφήνετε το πλυστικό υψηλής πίεσης χωρίς επίβλεψη.
 - ▶ Βεβαιωθείτε ότι τα παιδιά δεν μπορούν να χρησιμοποιήσουν το πλυστικό υψηλής πίεσης σαν παιχνίδι.
- Σε περίπτωση χρήσης στη βροχή ή σε υγρό περιβάλλον, μπορεί να προκληθεί ηλεκτροπληξία. Αυτό μπορεί να οδηγήσει σε σοβαρό τραυματισμό ή θάνατο του χρήστη και σε ζημιά στο πλυστικό υψηλής πίεσης.
 - ▶ Μην εργάζεστε στη βροχή.
 - ▶ Τοποθετήστε το πλυστικό υψηλής πίεσης σε μέρος όπου δεν βρέχεται από σταγόνες που πέφτουν.
 - ▶ Τοποθετήστε το πλυστικό υψηλής πίεσης έξω από την υγρή περιοχή εργασίας.
- Τα ηλεκτρικά εξαρτήματα του πλυστικού υψηλής πίεσης μπορούν να προκαλέσουν σπινθήρες. Σε εύφλεκτο ή εκρηκτικό περιβάλλον, οι σπινθήρες μπορούν να προκαλέσουν πυρκαγιές ή εκρήξεις. Υπάρχει κίνδυνος για σοβαρό τραυματισμό ή θανατηφόρο ατύχημα και για υλικές ζημιές.
 - ▶ Μην εργάζεστε σε εύφλεκτο ή εκρηκτικό περιβάλλον.

4.6 Ασφαλής κατάσταση

Το πλυστικό υψηλής πίεσης είναι σε ασφαλή κατάσταση, εφόσον πληρούνται οι εξής προϋποθέσεις:

- Το πλυστικό υψηλής πίεσης είναι σε άρτια κατάσταση.
- Ο σωλήνας υψηλής πίεσης, η λαβή, οι σύνδεσμοι και το σύστημα εκτόξευσης είναι σε άρτια κατάσταση.
- Ο σωλήνας υψηλής πίεσης, η λαβή και το σύστημα εκτόξευσης έχουν συνδεθεί με τον σωστό τρόπο.
- Το καλώδιο τροφοδοσίας, το καλώδιο προέκτασης και τα φις είναι σε άρτια κατάσταση.
- Το πλυστικό υψηλής πίεσης είναι καθαρό και στεγνό.
- Το σύστημα εκτόξευσης είναι καθαρό.
- Τα χειριστήρια λειτουργούν και δεν έχουν τροποποιηθεί.
- Στο πλυστικό υψηλής πίεσης έχουν προσαρμοστεί γνήσια παρελκόμενα της STIHL.
- Τα παρελκόμενα έχουν προσαρμοστεί με τον σωστό τρόπο.

▲ ΠΡΟΕΙΔΟΠΟΙΗΣΗ

- Αν ο εξοπλισμός δεν είναι σε ασφαλή κατάσταση, ορισμένα εξαρτήματα μπορεί να μην επιτελούν τις λειτουργίες τους με τον σωστό τρόπο και οι διατάξεις ασφαλείας μπορεί να τεθούν εκτός λειτουργίας. Υπάρχει κίνδυνος σοβαρού ή θανατηφόρου τραυματισμού.
 - ▶ Χρησιμοποιείτε το πλυστικό υψηλής πίεσης μόνο εφόσον είναι σε άρτια κατάσταση.
 - ▶ Χρησιμοποιείτε τον σωλήνα υψηλής πίεσης, τη λαβή, τους συνδέσμους και το σύστημα εκτόξευσης μόνο εφόσον είναι σε άρτια κατάσταση.
 - ▶ Συνδέετε τον σωλήνα υψηλής πίεσης, τη λαβή και το σύστημα εκτόξευσης όπως περιγράφεται σε αυτό το εγχειρίδιο οδηγιών.
 - ▶ Χρησιμοποιείτε το μηχανήμα μόνο εφόσον το καλώδιο τροφοδοσίας, το καλώδιο προέκτασης ή τα φις είναι σε άρτια κατάσταση.
 - ▶ Καθαρίστε το πλυστικό υψηλής πίεσης αν έχει λερωθεί ή βραχεί, και αφήστε το να στεγνώσει.
 - ▶ Καθαρίστε το σύστημα εκτόξευσης αν έχει λερωθεί.
 - ▶ Μην κάνετε μετατροπές στο πλυστικό υψηλής πίεσης.
 - ▶ Μη χρησιμοποιείτε το πλυστικό υψηλής πίεσης αν τα χειριστήρια δεν λειτουργούν.
 - ▶ Χρησιμοποιείτε γνήσια παρελκόμενα της STIHL γι' αυτό το πλυστικό υψηλής πίεσης.

- ▶ Προσαρμόζετε τα παρελκόμενα όπως περιγράφεται σ' αυτές τις οδηγίες χρήσης ή στις οδηγίες χρήσης του παρελκόμενου.
- ▶ Μην τοποθετείτε αντικείμενα μέσα στα ανοίγματα του πλυστικού υψηλής πίεσης.
- ▶ Αντικαταστήστε τα αυτοκόλλητα αν έχουν φθαρεί ή καταστραφεί.
- ▶ Αν έχετε οποιαδήποτε απορία, απευθυνθείτε στον πιστοποιημένο αντιπρόσωπο της STIHL.

4.7 Εργασία

▲ ΠΡΟΕΙΔΟΠΟΙΗΣΗ

- Υπάρχουν συνθήκες, κάτω από τις οποίες ο χρήστης δεν είναι σε θέση να εργαστεί συγκεντρωμένα. Μπορεί να σκοντάψει, να πέσει και να υποστεί σοβαρό τραυματισμό.
 - ▶ Να εργάζεστε ήρεμα και συγκεντρωμένα.
 - ▶ Μην εργάζεστε με το πλυστικό υψηλής πίεσης σε περιβάλλον με κακό φωτισμό ή κακή ορατότητα.
 - ▶ Ο χειρισμός του πλυστικού υψηλής πίεσης πρέπει να γίνεται από ένα άτομο κάθε φορά.
 - ▶ Να προσέχετε για εμπόδια.
 - ▶ Να εργάζεστε από το έδαφος και να διατηρείτε την ισορροπία σας. Αν πρέπει να εργαστείτε σε ύψος, χρησιμοποιήστε μια πλατφόρμα εργασίας ή μια ασφαλή σκαλωσιά.
 - ▶ Αν αρχίσετε να νιώθετε κόπωση, κάντε ένα διάλειμμα.
- Οποιαδήποτε αλλαγή στη λειτουργία ή ασυνήθιστη συμπεριφορά του πλυστικού υψηλής πίεσης κατά τη διάρκεια της εργασίας μπορεί να είναι ένδειξη ότι το πλυστικό υψηλής πίεσης δεν είναι σε ασφαλή κατάσταση. Υπάρχει κίνδυνος σοβαρού τραυματισμού και υλικών ζημιών.
 - ▶ Διακόψτε την εργασία, αποσυνδέστε το φως από την πρίζα και απευθυνθείτε στον πιστοποιημένο αντιπρόσωπο της STIHL.
 - ▶ Χρησιμοποιείτε το πλυστικό υψηλής πίεσης μόνο σε όρθια θέση.
 - ▶ Μην καλύπτετε το πλυστικό υψηλής πίεσης, ώστε να εξασφαλίζεται επαρκής κυκλοφορία του αέρα ψύξης.
- Όταν αφήνετε ελεύθερη τη σκανδάλη του πιστολιού εκτόξευσης, η αντλία υψηλής πίεσης σβήνει αυτόματα και η ροή του νερού από το μπεκ εκτόξευσης διακόπτεται. Το πλυστικό υψηλής πίεσης βρίσκεται σε κατάσταση αναμονής, αλλά παραμένει ενεργοποιημένο. Όταν πιέσετε ξανά τη σκανδάλη του πιστολιού εκτόξευσης, η αντλία υψηλής πίεσης θα ενεργο-

ποιηθεί αυτόματα και θα αρχίσει να τρέχει νερό από το μπεκ εκτόξευσης. Υπάρχει κίνδυνος σοβαρού τραυματισμού και υλικών ζημιών.

- ▶ Όσο δεν εργάζεστε, ασφαλίστε τη σκανδάλη του πιστολιού εκτόξευσης.



- ▶ Απενεργοποιήστε το πλυστικό υψηλής πίεσης.

- ▶ Αποσυνδέστε το φως του πλυστικού υψηλής πίεσης από την πρίζα.
- Σε θερμοκρασίες κάτω του 0 °C, το νερό στις επιφάνειες που πλένετε και μέσα στα εξαρτήματα του πλυστικού υψηλής πίεσης μπορεί να παγώσει. Ο χρήστης μπορεί να γλιστρήσει, να πέσει και να υποστεί σοβαρό τραυματισμό. Υπάρχει κίνδυνος για υλικές ζημιές.
 - ▶ Μη χρησιμοποιείτε το πλυστικό υψηλής πίεσης σε θερμοκρασίες κάτω του 0 °C.
- Αν τραβήξετε τον σωλήνα υψηλής πίεσης, τον σωλήνα νερού ή το καλώδιο τροφοδοσίας, το πλυστικό υψηλής πίεσης μπορεί να μετακινηθεί και να ανατραπεί. Υπάρχει κίνδυνος για υλικές ζημιές.
 - ▶ Μην τραβάτε τον σωλήνα υψηλής πίεσης, τον σωλήνα νερού ή το καλώδιο τροφοδοσίας.
- Αν το πλυστικό υψηλής πίεσης βρίσκεται πάνω σε κεκλιμένη, ανώμαλη ή ασταθή επιφάνεια, μπορεί να μετακινηθεί και να ανατραπεί. Υπάρχει κίνδυνος για υλικές ζημιές.
 - ▶ Τοποθετείτε το πλυστικό υψηλής πίεσης πάνω σε οριζόντια, επίπεδη και σταθερή επιφάνεια.
- Αν δουλεύετε σε υψηλά σημεία, το πλυστικό υψηλής πίεσης ή το σύστημα εκτόξευσης μπορεί να πέσει. Υπάρχει κίνδυνος σοβαρού τραυματισμού και υλικών ζημιών.
 - ▶ Χρησιμοποιείτε ανυψούμενο καλάθι ή ασφαλή σκαλωσιά.
 - ▶ Μην τοποθετείτε το πλυστικό υψηλής πίεσης πάνω σε ανυψούμενο καλάθι ή σκαλωσιά.
 - ▶ Αν δεν αρκεί το μήκος του σωλήνα υψηλής πίεσης, επεκτείνετε τον σωλήνα υψηλής πίεσης με την ειδική προέκταση σωλήνα υψηλής πίεσης.
 - ▶ Ασφαλίστε το σύστημα εκτόξευσης από πτώση.
- Η δέσμη νερού μπορεί να ελευθερώσει ίνες αμιάντου από επιφάνειες. Αφού στεγνώσουν, οι ίνες αμιάντου μπορούν να διασπαρθούν στον αέρα και να εισπνευστούν. Η εισπνοή ινών αμιάντου μπορεί να βλάψει την υγεία.
 - ▶ Μην καθαρίζετε επιφάνειες που περιέχουν αμιάντο (π.χ. ελενίτ).

- Η δέσμη νερού μπορεί να ελευθερώσει λάδι από αυτοκίνητα ή μηχανήματα. Το νερό που περιέχει το λάδι μπορεί να καταλήξει στο έδαφος, στα ύδατα ή στο σύστημα αποχέτευσης. Υπάρχει κίνδυνος για το περιβάλλον.
 - ▶ Τα αυτοκίνητα και μηχανήματα πρέπει να καθαρίζονται σε χώρους που διαθέτουν ελαιοδιαχωριστή.
- Σε περίπτωση χρήσης πάνω σε μολυβδόχρα χρώματα, η δέσμη νερού μπορεί να σχηματίσει μολυβδόχρα αερολύματα και μολυβδόχο νερό. Τα μολυβδόχρα αερολύματα και το μολυβδόχο νερό μπορούν να καταλήξουν στο έδαφος, στα ύδατα και στο σύστημα αποχέτευσης. Η εισπνοή των αερολυμάτων μπορεί να προκαλέσει βλάβη στην υγεία και να προξενήσει αλλεργικές αντιδράσεις. Υπάρχει κίνδυνος για το περιβάλλον.
 - ▶ Μην καθαρίζετε επιφάνειες που έχουν επστρωθεί με μολυβδόχρα χρώματα ή βερνίκια.
- Η δέσμη νερού μπορεί να προκαλέσει ζημιές σε ευαίσθητες επιφάνειες. Υπάρχει κίνδυνος για υλικές ζημιές.
 - ▶ Μην καθαρίζετε ευαίσθητες επιφάνειες με το μπεκ περιστρεφόμενης δέσμης.
 - ▶ Καθαρίζετε ευαίσθητες επιφάνειες από καουτσούκ, ύφασμα, ξύλο και παρόμοια υλικά με μειωμένη πίεση λειτουργίας και από μεγαλύτερη απόσταση.
- Αν το μπεκ περιστρεφόμενης δέσμης βυθιστεί και λειτουργήσει μέσα σε βρόμικο νερό κατά τη διάρκεια της εργασίας, μπορεί να προκληθεί ζημιά στο μπεκ περιστρεφόμενης δέσμης.
 - ▶ Μη χρησιμοποιείτε το μπεκ περιστρεφόμενης δέσμης μέσα σε βρόμικο νερό.
 - ▶ Όταν καθαρίζετε δοχεία, αδειάστε πρώτα το δοχείο και αφήστε το χρησιμοποιούμενο νερό να φύγει.
- Η αναρρόφηση εύφλεκτων και εκρηκτικών υγρών μπορεί να οδηγήσει σε πυρκαγιές και εκρήξεις. Υπάρχει κίνδυνος σοβαρού ή θανατηφόρου τραυματισμού και υλικών ζημιών.
 - ▶ Μη χρησιμοποιείτε το μηχάνημα για την αναρρόφηση ή τον ψεκασμό εύφλεκτων ή εκρηκτικών υγρών.
- Η αναρρόφηση ερεθιστικών, διαβρωτικών και τοξικών υγρών μπορεί να προκαλέσει κίνδυνο για την υγεία και για εξαρτήματα του πλυστικού υψηλής πίεσης. Υπάρχει κίνδυνος σοβαρού ή θανατηφόρου τραυματισμού και υλικών ζημιών.
 - ▶ Μη χρησιμοποιείτε το μηχάνημα για την αναρρόφηση ή τον ψεκασμό ερεθιστικών, διαβρωτικών ή τοξικών υγρών.
- Η δυνατή δέσμη νερού μπορεί να προκαλέσει σοβαρούς τραυματισμούς ανθρώπων και ζώων, καθώς και υλικές ζημιές.
 - ▶ Μην κατευθύνετε τη δέσμη νερού σε ανθρώπους ή ζώα.
 - ▶ Μην κατευθύνετε τη δέσμη νερού σε σημεία με τα οποία δεν έχετε καλή οπτική επαφή.
 - ▶ Μην καθαρίζετε ρούχα όσο αυτά φοριούνται.
 - ▶ Μην καθαρίζετε παπούτσια όσο αυτά φοριούνται.
- Σε περίπτωση επαφής ηλεκτρικών εγκαταστάσεων, ηλεκτρικών συνδέσεων, ρευματοδοτών (πρίζες) και ηλεκτροφόρων καλωδίων με νερό, μπορεί να προκληθεί ηλεκτροπληξία. Υπάρχει κίνδυνος σοβαρού ή θανατηφόρου τραυματισμού και υλικών ζημιών.
 - ▶ Μην κατευθύνετε τη δέσμη νερού σε ηλεκτρικές εγκαταστάσεις, ηλεκτρικές συνδέσεις, πρίζες ή ηλεκτροφόρα καλώδια.
 - ▶ Μην κατευθύνετε τη δέσμη νερού στο καλώδιο τροφοδοσίας ή στο καλώδιο προέκτασης.
- Εάν ηλεκτρικές συσκευές ή το ίδιο το πλυστικό υψηλής πίεσης έρθουν σε επαφή με νερό, μπορεί να προκληθεί ηλεκτροπληξία. Υπάρχει κίνδυνος για βαρύ τραυματισμό ή θάνατο του χρήστη και για υλικές ζημιές.
 - ▶ Μην κατευθύνετε τη δέσμη νερού σε ηλεκτρικές συσκευές ή στο ίδιο το πλυστικό υψηλής πίεσης.
- ▶ Διατηρείτε ηλεκτρικές συσκευές και το ίδιο το πλυστικό υψηλής πίεσης μακριά από τις επιφάνειες που καθαρίζετε.
- Σε περίπτωση λάθους τοποθέτησης, ο σωλήνας υψηλής πίεσης μπορεί να υποστεί ζημιά. Σε περίπτωση ζημιάς, νερό υπό υψηλή πίεση μπορεί να διαφύγει ανεξέλεγκτα στο περιβάλλον. Υπάρχει κίνδυνος σοβαρού τραυματισμού και υλικών ζημιών.
 - ▶ Μην κατευθύνετε τη δέσμη νερού στον σωλήνα υψηλής πίεσης.
 - ▶ Τοποθετείτε τον σωλήνα υψηλής πίεσης με τέτοιο τρόπο, ώστε να είναι στρωτός και να μην τεντώνεται.
 - ▶ Τοποθετείτε τον σωλήνα υψηλής πίεσης με τέτοιο τρόπο, ώστε να μη φθείρεται, να μην τσακίζεται, να μη συνθλίβεται και να μην τρίβεται πάνω σε αντικείμενα.



- ▶ Προστατεύετε τον σωλήνα υψηλής πίεσης από θερμότητα, λάδια και χημικά προϊόντα.
- Σε περίπτωση λάθους τοποθέτησης του σωλήνα νερού, μπορεί να προκληθεί ζημιά στον σωλήνα ή να σκοντάψουν άνθρωποι πάνω του. Υπάρχει κίνδυνος για τραυματισμό ατόμων και για ζημιές στον σωλήνα νερού.
 - ▶ Μην κατευθύνετε τη δέσμη νερού στον σωλήνα νερού.
 - ▶ Τοποθετείτε και επισημαίνετε τον σωλήνα νερού με τέτοιο τρόπο, ώστε να μην προκαλεί κίνδυνο να σκοντάψουν άνθρωποι.
 - ▶ Τοποθετείτε τον σωλήνα νερού με τέτοιο τρόπο, ώστε να είναι στρωτός και να μην τεντώνεται.
 - ▶ Τοποθετείτε τον σωλήνα νερού με τέτοιο τρόπο, ώστε να μη φθίρειται, να μην τσακίζεται, να μη συνθλίβεται και να μην τρίβεται πάνω σε αντικείμενα.
 - ▶ Προστατεύετε τον σωλήνα νερού από θερμότητα, λάδια και χημικά προϊόντα.
- Η δυνάτη δέσμη νερού προκαλεί δυνάμεις αντίδρασης. Λόγω των δυνάμεων αντίδρασης, ο χρήστης ενδέχεται να χάσει τον έλεγχο του συστήματος εκτόξευσης. Υπάρχει κίνδυνος για σοβαρό τραυματισμό και για υλικές ζημιές.
 - ▶ Κρατάτε το πιστόλι εκτόξευσης και με τα δύο χέρια.
 - ▶ Ακολουθείτε τις οδηγίες εργασίας που δίνονται σε αυτές τις οδηγίες χρήσης.

4.8 Απορρυπαντικά

▲ ΠΡΟΕΙΔΟΠΟΙΗΣΗ

- Σε περίπτωση επαφής του προϊόντος καθαρισμού με το δέρμα ή τα μάτια, μπορεί να προκληθεί ερεθισμός στο δέρμα ή στα μάτια.
 - ▶ Ακολουθήστε τις οδηγίες χρήσης του προϊόντος καθαρισμού.
 - ▶ Αποφεύγετε την επαφή με τα προϊόντα καθαρισμού.
 - ▶ Σε περίπτωση επαφής με το δέρμα, πλύντε την προσβεβλημένη περιοχή με άφθονο νερό και σαπούνι.
 - ▶ Σε περίπτωση επαφής με τα μάτια, ξεπλύντε τα μάτια με άφθονο νερό για τουλάχιστον 15 λεπτά και συμβουλευτείτε έναν γιατρό.
- Τα λάθος ή μη ενδεδειγμένα απορρυπαντικά μπορούν να προκαλέσουν ζημιές στο πλυστικό υψηλής πίεσης ή στην επιφάνεια του αντικείμενου που καθαρίζετε, αλλά και στο περιβάλλον.
 - ▶ Η STIHL συνιστά να χρησιμοποιείτε γνήσια απορρυπαντικά STIHL.
 - ▶ Ακολουθήστε τις οδηγίες χρήσης του προϊόντος καθαρισμού.

- ▶ Αν έχετε οποιαδήποτε απορία, απευθυνθείτε στον πιστοποιημένο αντιπρόσωπο της STIHL.

4.9 Σύνδεση νερού

▲ ΠΡΟΕΙΔΟΠΟΙΗΣΗ

- Όταν ο χειριστής αφήνει τη σκανδάλη του πιστολιού εκτόξευσης, δημιουργείται ανάκρουση στον σωλήνα νερού. Η ανάκρουση μπορεί να πιέσει βρόμικο νερό πίσω στο δίκτυο πόσιμου νερού. Υπάρχει κίνδυνος ρύπανσης του πόσιμου νερού.
 - ▶ Μην συνδέετε το πλυστικό υψηλής πίεσης απευθείας στο δίκτυο πόσιμου νερού.
- ▶ Λαμβάνετε υπόψη τους κανονισμούς της εταιρείας παροχής νερού. Σε περίπτωση σύνδεσης με το δίκτυο πόσιμου νερού χρησιμοποιείτε ενδεδειγμένο διαχωρισμό συστήματος (π.χ. ανεπίστροφη βαλβίδα), εφόσον απαιτείται.
- Άμμος και ρύποι μέσα στο νερό μπορούν να προκαλέσουν ζημιά σε εξαρτήματα του πλυστικού υψηλής πίεσης.
 - ▶ Χρησιμοποιείτε καθαρό νερό.
 - ▶ Αν το χρησιμοποιούμενο νερό περιέχει ρύπους ή άμμο, χρησιμοποιείτε το πλυστικό υψηλής πίεσης σε συνδυασμό με ένα φίλτρο νερού.
- Αν το πλυστικό υψηλής πίεσης δεν τροφοδοτείται με αρκετό νερό, μπορεί να προκληθεί ζημιά σε εξαρτήματα του πλυστικού υψηλής πίεσης.
 - ▶ Ανοίγετε τη βρύση μέχρι το τέρμα.
 - ▶ Φροντίζετε ώστε το πλυστικό υψηλής πίεσης να τροφοδοτείται με αρκετό νερό,  18.1.

4.10 Ηλεκτρική σύνδεση

Επαφή με εξαρτήματα υπό τάση μπορεί να προκληθεί από τα εξής αίτια:

- Ζημιά στο καλώδιο τροφοδοσίας ή στο καλώδιο προέκτασης.
- Ζημιά στο φινι του καλωδίου τροφοδοσίας ή του καλωδίου προέκτασης.
- Λάθος εγκατάσταση της πρίζας.

▲ ΚΙΝΔΥΝΟΣ

- Η επαφή με εξαρτήματα υπό τάση μπορεί να προκαλέσει ηλεκτροπληξία. Υπάρχει κίνδυνος σοβαρού ή θανατηφόρου τραυματισμού του χρήστη.

- ▶ Βεβαιωθείτε ότι το καλώδιο τροφοδοσίας, το καλώδιο προέκτασης και τα φις είναι σε καλή κατάσταση.



Αν υπάρχει ζημιά στο καλώδιο τροφοδοσίας ή στο καλώδιο προέκτασης:

- ▶ Μην αγγίζετε τα σημεία που έχουν ζημιά.
- ▶ Αποσυνδέστε το φις από την πρίζα.
- ▶ Μην πιάνετε το καλώδιο τροφοδοσίας, το καλώδιο προέκτασης (μπαλαντζέζα) ή τα φις τους με βρεγμένα χέρια.
- ▶ Συνδέστε το φις του καλωδίου τροφοδοσίας ή του καλωδίου προέκτασης σε μια σωστά εγκατεστημένη πρίζα με επαφή γείωσης.
- ▶ Η ηλεκτρική σύνδεση πρέπει να γίνει από εξειδικευμένο ηλεκτρολόγο σύμφωνα με τις απαιτήσεις του προτύπου IEC 60364-1.
- ▶ Συνιστούμε το μηχάνημα να συνδέεται στην παροχή ρεύματος μέσω ασφαλειοδιακόπτη διαρροής («ρελέ») που διακόπτει την τροφοδοσία όταν το ρεύμα που διαρρέει προς τη γη υπερβαίνει τα 30 mA για διάστημα άνω των 30 ms, ή να διαθέτει μετρητή γείωσης.
- Ένα ακατάλληλο καλώδιο προέκτασης ή μια ενδεχόμενη ζημιά στο καλώδιο προέκτασης μπορεί να προκαλέσει ηλεκτροπληξία. Υπάρχει κίνδυνος σοβαρού ή θανατηφόρου τραυματισμού.
 - ▶ Χρησιμοποιείτε καλώδιο προέκτασης με κατάλληλη διατομή αγωγών, **18.2**.
 - ▶ Χρησιμοποιείτε καλώδιο προέκτασης (μπαλαντζέζα) με προστασία από πρόσπτωση νερού και εγκεκριμένο για εξωτερική χρήση.
 - ▶ Χρησιμοποιείτε μπαλαντζέζα με τις ίδιες ιδιότητες όπως το καλώδιο τροφοδοσίας του πλυστικού υψηλής πίεσης, **18.2**.
 - ▶ Συνιστούμε τη χρήση ανέμης καλωδίου, η οποία κρατά την πρίζα σε απόσταση τουλάχιστον 60 mm πάνω από το έδαφος.

▲ ΠΡΟΕΙΔΟΠΟΙΗΣΗ

- Τυχόν εσφαλμένη τάση ή συχνότητα δικτύου μπορεί να προκαλέσει υπέρταση στο πλυστικό υψηλής πίεσης κατά τη διάρκεια της χρήσης. Μπορεί να προκληθεί ζημιά στο πλυστικό υψηλής πίεσης.
 - ▶ Βεβαιωθείτε ότι η τάση και η συχνότητα δικτύου του ηλεκτρικού δικτύου συμφωνούν με τα στοιχεία που αναγράφονται στην πινακίδα τύπου του πλυστικού υψηλής πίεσης.
- Αν συνδεθούν περισσότερες από μία ηλεκτρικές συσκευές σε πολύπριζο, μπορεί να σημειωθεί υπερφόρτωση των ηλεκτρικών εξαρτημάτων κατά τη διάρκεια της χρήσης. Τα ηλεκτρικά εξαρτήματα μπορεί να ζεσταθούν ή

να προκαλέσουν πυρκαγιά. Υπάρχει κίνδυνος σοβαρού ή θανατηφόρου τραυματισμού και υλικών ζημιών.

- ▶ Μην συνδέετε άλλες συσκευές στην πρίζα μαζί με το πλυστικό υψηλής πίεσης.
- ▶ Μην συνδέετε το πλυστικό υψηλής πίεσης σε πολύπριζο.
- Σε περίπτωση λάθος τοποθέτησης των καλωδίων τροφοδοσίας ή προέκτασης, μπορεί να προκληθεί ζημιά στα καλώδια ή να σκοντάψει κάποιος σε αυτά. Ενδέχεται να προκληθούν τραυματισμοί ή υλικές ζημιές στο καλώδιο τροφοδοσίας ή προέκτασης.
 - ▶ Τοποθετείτε τα καλώδια τροφοδοσίας και προέκτασης με τέτοιο τρόπο, ώστε η δέσμη νερού να μην μπορεί να έρθει σε επαφή με αυτά.
 - ▶ Τοποθετείτε και επισημαίνετε το καλώδιο τροφοδοσίας και το καλώδιο προέκτασης (μπαλαντζέζα) με τέτοιο τρόπο, ώστε να μην αποτελούν κίνδυνο να σκοντάψει κάποιος σε αυτά.
 - ▶ Τοποθετείτε τα καλώδια τροφοδοσίας και προέκτασης στρωτά και με τέτοιο τρόπο ώστε να μην τεντώνονται.
 - ▶ Τοποθετείτε τα καλώδια τροφοδοσίας και προέκτασης με τέτοιο τρόπο ώστε να μη φθείρονται, να μην σακίζονται, να μη συνθλίβονται και να μην τρίβονται πάνω σε αντικείμενα.
 - ▶ Προστατεύετε τα καλώδια τροφοδοσίας και προέκτασης από θερμότητα, λάδια και χημικές ουσίες.
 - ▶ Τοποθετείτε τα καλώδια τροφοδοσίας και προέκτασης μόνο σε στεγνό έδαφος.
- Κατά τη διάρκεια της εργασίας, το καλώδιο προέκτασης ζεσταίνεται. Η θερμότητα αυτή, αν δεν μπορεί να διαχυθεί, μπορεί να προκαλέσει πυρκαγιά.
 - ▶ Αν χρησιμοποιείτε καλώδιο σε ανέμη, ξετυλίξτε ολόκληρο το καλώδιο από την ανέμη.

4.11 Μεταφορά

▲ ΠΡΟΕΙΔΟΠΟΙΗΣΗ

- Κατά τη διάρκεια της μεταφοράς, το πλυστικό υψηλής πίεσης μπορεί να ανατραπεί ή να μετακινηθεί. Υπάρχει κίνδυνος για τραυματισμό και υλικές ζημιές.
 - ▶ Ασφαλίξτε τη σκανδάλη του πιστολιού εκτόξευσης.
 - ▶ Σβήστε το πλυστικό υψηλής πίεσης.
- ▶ Αποσυνδέστε το φις του πλυστικού υψηλής πίεσης από την πρίζα.





▶ Αδειάστε το σει ψεκασμού ή τοποθετήστε το με τέτοιο τρόπο, ώστε να μην μπορεί να ανατραπεί ή να μετακινηθεί.

▶ Ασφαλίστε το πλυστικό υψηλής πίεσης με λουριά, ιμάντες ή δίχτυ, ώστε να μην μπορεί να ανατραπεί ή να μετακινηθεί.

■ Σε θερμοκρασίες κάτω του 0 °C, το νερό μέσα στα εξαρτήματα του πλυστικού υψηλής πίεσης μπορεί να παγώσει. Μπορεί να προκληθεί ζημιά στο πλυστικό υψηλής πίεσης.

▶ Αδειάστε τον σωλήνα υψηλής πίεσης και το σύστημα εκτόξευσης.



▶ Αν δεν μπορεί να αποφευχθεί η έκθεση του πλυστικού υψηλής πίεσης σε παγετό κατά τη διάρκεια της μεταφοράς, προστατέψτε το μηχάνημα με ένα αντιπαγετικό υγρό με βάση τη γλυκόλη.

4.12 Φύλαξη

▲ ΠΡΟΕΙΔΟΠΟΙΗΣΗ

■ Τα παιδιά δεν είναι σε θέση να εκτιμήσουν τους κινδύνους του πλυστικού υψηλής πίεσης. Υπάρχει κίνδυνος σοβαρού τραυματισμού για παιδιά.

▶ Ασφαλίστε τη σκανδάλη του πιστολιού εκτόξευσης.



▶ Σβήστε το πλυστικό υψηλής πίεσης.

▶ Αποσυνδέστε το φινι του πλυστικού υψηλής πίεσης από την πρίζα.

▶ Φυλάξτε το πλυστικό υψηλής πίεσης μακριά από τα παιδιά.

■ Οι ηλεκτρικές επαφές μέσα στο πλυστικό υψηλής πίεσης και τα μεταλλικά εξαρτήματα μπορεί να οξειδωθούν (σκουριάσουν) από υγρασία. Μπορεί να προκληθεί ζημιά στο πλυστικό υψηλής πίεσης.

▶ Φυλάξτε το πλυστικό υψηλής πίεσης σε καθαρό και στεγνό μέρος.

■ Σε θερμοκρασίες κάτω του 0 °C, το νερό μέσα στα εξαρτήματα του πλυστικού υψηλής πίεσης μπορεί να παγώσει. Μπορεί να προκληθεί ζημιά στο πλυστικό υψηλής πίεσης.

▶ Αδειάστε τον σωλήνα υψηλής πίεσης και το σύστημα εκτόξευσης.



▶ Αν δεν μπορεί να αποφευχθεί η έκθεση του πλυστικού υψηλής πίεσης σε παγετό κατά τη διάρκεια της φύλαξης, προστατέψτε το μηχάνημα με ένα αντιπαγετικό υγρό με βάση τη γλυκόλη.

4.13 Καθάρισμα, συντήρηση και επισκευή

▲ ΠΡΟΕΙΔΟΠΟΙΗΣΗ

■ Αν το φινι του καλωδίου τροφοδοσίας είναι συνδεδεμένο με πρίζα κατά τη διάρκεια των εργασιών καθαρισμού, συντήρησης ή επισκευής, το πλυστικό υψηλής πίεσης μπορεί να τεθεί κατά λάθος σε λειτουργία. Υπάρχει κίνδυνος σοβαρού τραυματισμού και υλικών ζημιών.



▶ Απενεργοποιήστε το πλυστικό υψηλής πίεσης.

▶ Αποσυνδέστε το φινι του πλυστικού υψηλής πίεσης από την πρίζα.

■ Τα σκληρά απορρυπαντικά, το καθαρίσμα με δέσμη νερού και τα μυτερά αντικείμενα μπορούν να προκαλέσουν ζημιές στο πλυστικό υψηλής πίεσης. Αν το πλυστικό υψηλής πίεσης δεν καθαρίζεται σωστά, τα εξαρτήματα μπορεί να μην επιτελούν τις λειτουργίες τους με τον σωστό τρόπο και οι διατάξεις ασφαλείας μπορεί να τεθούν εκτός λειτουργίας. Υπάρχει κίνδυνος σοβαρού τραυματισμού.

▶ Καθαρίζετε το πλυστικό υψηλής πίεσης, όπως περιγράφεται σε αυτό το εγχειρίδιο οδηγιών.

■ Αν το πλυστικό υψηλής πίεσης δεν συντηρείται ή επισκευάζεται σωστά, τα εξαρτήματα μπορεί να μην επιτελούν τις λειτουργίες τους με τον σωστό τρόπο και οι διατάξεις ασφαλείας μπορεί να τεθούν εκτός λειτουργίας. Υπάρχει κίνδυνος σοβαρού ή θανατηφόρου τραυματισμού.

▶ Μην εκτελείτε μόνος σας εργασίες συντήρησης ή επισκευής στο πλυστικό υψηλής πίεσης.









▶ Αν υπάρχει ελάττωμα ή ζημιά στο καλώδιο τροφοδοσίας, ζητήστε από τον πιστοποιημένο αντιπρόσωπο της STIHL να το επισκευάσει.

▶ Αν το πλυστικό υψηλής πίεσης χρειάζεται συντήρηση ή επισκευή, απευθυνθείτε στον πιστοποιημένο αντιπρόσωπο της STIHL.

5 Προετοιμασία πλυστικού υψηλής πίεσης για χρήση

5.1 Προετοιμασία πλυστικού υψηλής πίεσης για χρήση

Πριν από την έναρξη κάθε εργασίας, εκτελείτε τα εξής βήματα:

- ▶ Βεβαιωθείτε ότι το πλυστικό υψηλής πίεσης, ο σωλήνας υψηλής πίεσης, ο σύνδεσμος του σωλήνα και το καλώδιο τροφοδοσίας είναι σε ασφαλή κατάσταση,  4.6.
- ▶ Καθαρίστε το πλυστικό υψηλής πίεσης,  14.
- ▶ Τοποθετήστε το πλυστικό υψηλής πίεσης πάνω σε ένα σταθερό και επίπεδο υπόστρωμα, προστατευμένο από ολίσθηση και ανατροπή.
- ▶ Συνδέστε τον σωλήνα υψηλής πίεσης,  6.2.1.
- ▶ Συνδέστε το πιστόλι εκτόξευσης,  6.3.1.
- ▶ Συνδέστε τον σωλήνα εκτόξευσης,  6.4.1.
- ▶ Τοποθετήστε το μπεκ,  6.5.1.
- ▶ Αν χρησιμοποιείτε απορρυπαντικό, συμβουλευτείτε το σχετικό κεφάλαιο,  10.4.
- ▶ Συνδέστε το πλυστικό υψηλής πίεσης στην παροχή νερού,  7.
- ▶ Συνδέστε το πλυστικό υψηλής πίεσης στο ηλεκτρικό δίκτυο,  8.1.
- ▶ Αν δεν μπορείτε να ολοκληρώσετε κάποιο από τα παραπάνω βήματα, μην χρησιμοποιήσετε το πλυστικό υψηλής πίεσης και απευθυνθείτε στον πιστοποιημένο αντιπρόσωπο της STIHL.

6 Συναρμολόγηση πλυστικού υψηλής πίεσης

6.1 Συναρμολόγηση πλυστικού υψηλής πίεσης

Τοποθέτηση στηρίγματος

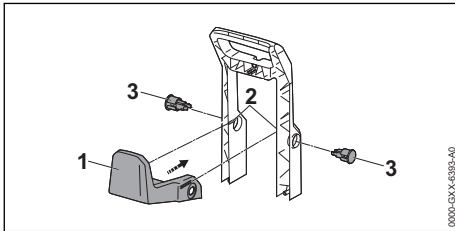

- ▶ Περάστε το στήριγμα (1) μέσα στους οδηγούς (2). Το στήριγμα (1) κουμπώνει με έναν χαρακτηριστικό ήχο.
- ▶ Περάστε τις τάπες (3) μέσα στις υποδοχές. Οι τάπες (3) κουμπώνουν με έναν χαρακτηριστικό ήχο.

Τοποθέτηση λαβής

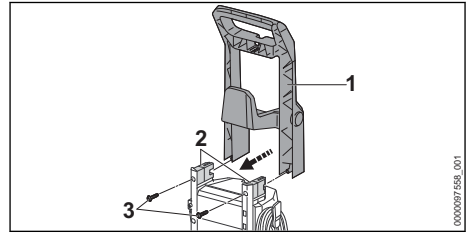

- ▶ Περάστε τη λαβή (1) πάνω στο στήριγμα (2).
- ▶ Βιδώστε τις βίδες (3) και σφίξτε τις γερά.

Τοποθέτηση στηρίγματος

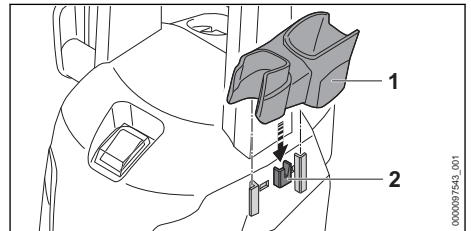

- ▶ Ασφαλίστε το στήριγμα (1) στους οδηγούς (2). Το στήριγμα (1) κουμπώνει με έναν χαρακτηριστικό ήχο.

Τοποθέτηση των μπεκ

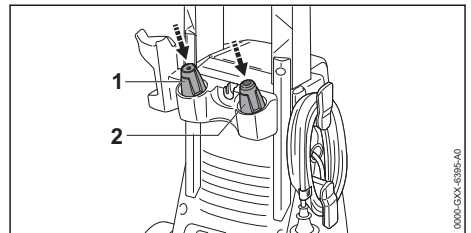

- ▶ Τοποθετήστε το μπεκ επίπεδης δέσμης (1) και το μπεκ περιστρεφόμενης δέσμης (2).

Τοποθέτηση σετ ψεκασμού

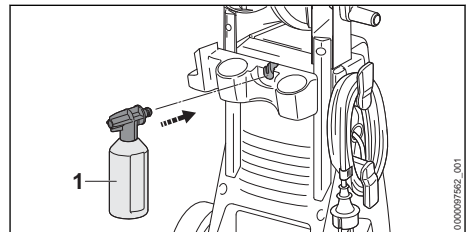

- ▶ Τοποθετήστε το σετ ψεκασμού (1) στη θέση του.

6.2 Σύνδεση και αποσύνδεση σωλήνα υψηλής πίεσης

6.2.1 Σύνδεση σωλήνα υψηλής πίεσης

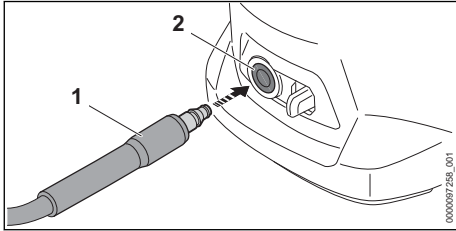

- ▶ Περάστε το ρακόρ (1) στο πλυστικό υψηλής πίεσης (2). Το ρακόρ (1) κουμπώνει με έναν χαρακτηριστικό ήχο.
- ▶ Αν δυσκολεύεστε να περάσετε το ρακόρ (1) στο πλυστικό υψηλής πίεσης, αλείψτε το ρακόρ (1) με κατάλληλο γράσο.

6.2.2 Αποσύνδεση σωλήνα υψηλής πίεσης

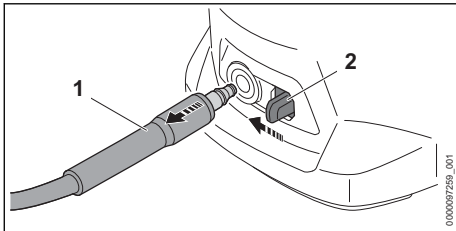

- ▶ Πιέστε την ασφάλεια της σκανδάλης (2) και κρατήστε την πατημένη.
- ▶ Τραβήξτε έξω το ρακόρ (2).

6.3 Σύνδεση και αποσύνδεση πιστολιού εκτόξευσης

6.3.1 Σύνδεση του πιστολιού εκτόξευσης

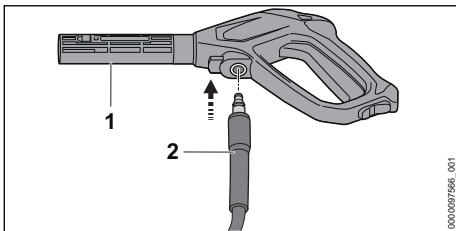

- ▶ Περάστε το ρακόρ (2) μέσα στο πιστόλι εκτόξευσης (1). Το ρακόρ (2) κουμπώνει με έναν χαρακτηριστικό ήχο.
- ▶ Αν δυσκολεύεστε να περάσετε το ρακόρ (2) μέσα στο πιστόλι εκτόξευσης (1), αλείψτε τη

ροδέλα στεγανοποίησης του ρακόρ (2) με γράσο.

6.3.2 Αποσύνδεση του πιστολιού εκτόξευσης

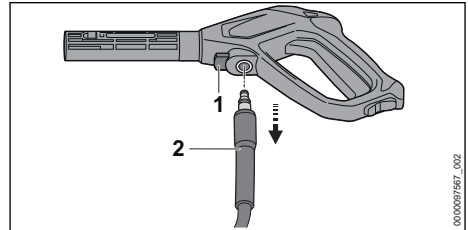

- ▶ Πιέστε την ασφάλεια της σκανδάλης (1) και κρατήστε την πατημένη.
- ▶ Τραβήξτε έξω το ρακόρ (2).

6.4 Σύνδεση και αποσύνδεση σωλήνα εκτόξευσης

6.4.1 Σύνδεση σωλήνα εκτόξευσης

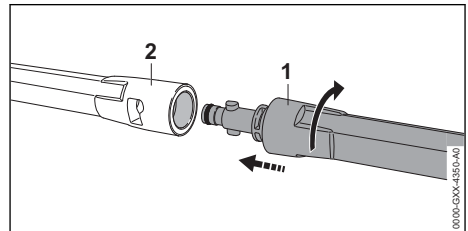

- ▶ Περάστε τον σωλήνα εκτόξευσης (1) στο πιστόλι εκτόξευσης (2).
- ▶ Περιστρέψτε τον σωλήνα εκτόξευσης (1) μέχρι να κουμπώσει.
- ▶ Αν δυσκολεύεστε να περάσετε τον σωλήνα εκτόξευσης (1) μέσα στο πιστόλι εκτόξευσης (2), αλείψτε τη ροδέλα στεγανοποίησης του σωλήνα (1) με γράσο.

6.4.2 Αποσύνδεση σωλήνα εκτόξευσης

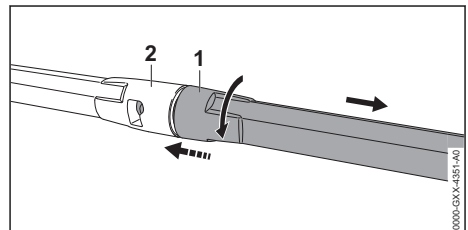

- ▶ Συμπιέστε τον σωλήνα εκτόξευσης (1) και το πιστόλι εκτόξευσης (2) και στρέψτε μέχρι το τέρμα.

- ▶ Τραβήξτε τον σωλήνα εκτόξευσης (1) από το πιστόλι (2).

6.5 Τοποθέτηση και αφαίρεση των μπεκ

6.5.1 Τοποθέτηση μπεκ

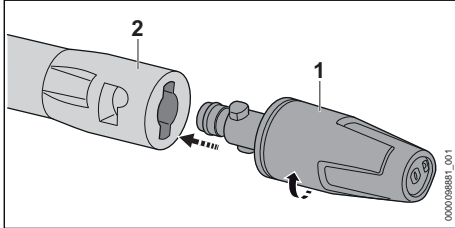

- ▶ Περάστε το μπεκ (1) στον σωλήνα εκτόξευσης (2).
- ▶ Γυρίστε το μπεκ (1) μέχρι να κουμπώσει.
- ▶ Αν δυσκολεύετε να περάσετε το μπεκ (1) μέσα στον σωλήνα εκτόξευσης (2), αλείψτε τη ροδέλα στεγανοποίησης του μπεκ (1) με γράσο.

6.5.2 Αφαίρεση μπεκ

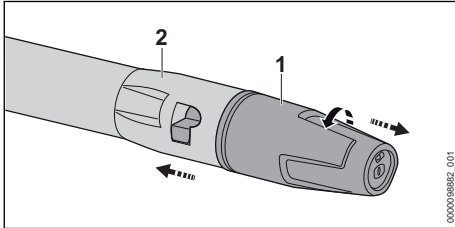

- ▶ Πιέστε το μπεκ(1) και τον σωλήνα εκτόξευσης (2) μεταξύ τους και στρέψτε μέχρι το τέρμα.
- ▶ Τραβήξτε το μπεκ (1) από τον σωλήνα εκτόξευσης (2).

7 Σύνδεση σε πηγή νερού

7.1 Σύνδεση πλυστικού υψηλής πίεσης στο δίκτυο νερού

Σύνδεση φίλτρου νερού

Αν το πλυστικό υψηλής πίεσης τροφοδοτείται με νερό που περιέχει άμμο ή με νερό από στέρνα, πρέπει στο πλυστικό υψηλής πίεσης να συνδεθεί ένα φίλτρο νερού. Το φίλτρο νερού συγκρατεί την άμμο και τους ρύπους που υπάρχουν στο νερό, προστατεύοντας έτσι τα εξαρτήματα του πλυστικού υψηλής πίεσης από ζημιές.

Ανάλογα με τη χώρα αγοράς, το φίλτρο νερού μπορεί να περιέχεται στη συσκευασία του πλυστικού υψηλής πίεσης.

- ▶ Ξεβιδώστε το ρακόρ.

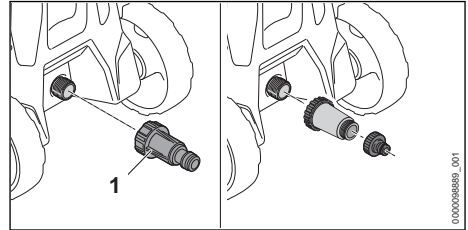

- ▶ Βιδώστε το φίλτρο νερού (1) στη σύνδεση νερού και σφίξτε το με το χέρι.

Σύνδεση σωλήνα νερού

Ο σωλήνας νερού πρέπει να ικανοποιεί τις εξής απαιτήσεις:

- Ο σωλήνας νερού έχει διάμετρο 1/2".
- Ο σωλήνας νερού έχει μήκος μεταξύ 10 m και 25 m.
- ▶ Συνδέστε τον σωλήνα νερού σε μια βρύση.
- ▶ Ανοίξτε τη βρύση πλήρως και ξεπλύντε τον σωλήνα νερού με νερό.
Ο σωλήνας νερού καθαρίζεται από άμμο και ρύπους. Ο σωλήνας νερού εξαερίζεται.
- ▶ Κλείστε τη βρύση.

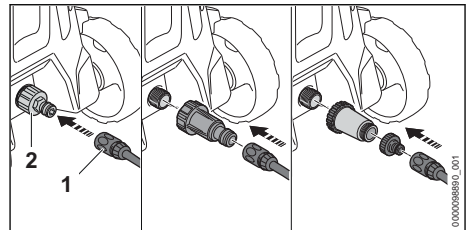

- ▶ Βιδώστε τον σύνδεσμο (1) στο ρακόρ (2). Ο σύνδεσμος (1) κουμπώνει με έναν χαρακτηριστικό ήχο.
- ▶ Ανοίξτε τη βρύση πλήρως.
- ▶ Αν ο σωλήνας εκτόξευσης είναι συνδεδεμένος στο πιστόλι εκτόξευσης, αφαιρέστε τον σωλήνα εκτόξευσης.
- ▶ Πατήστε τη σκανδάλη του πιστολιού εκτόξευσης μέχρι να βγαίνει μια ομοιόμορφη δέσμη νερού από το πιστόλι εκτόξευσης.
- ▶ Αφήστε ελεύθερη τη σκανδάλη του πιστολιού εκτόξευσης.
- ▶ Ασφαλίστε τη σκανδάλη του πιστολιού εκτόξευσης.
- ▶ Συνδέστε τον σωλήνα εκτόξευσης.
- ▶ Τοποθετήστε το μπεκ.

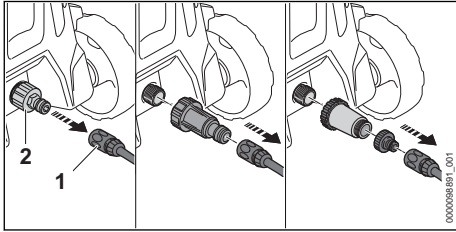
Αποσύνδεση του σωλήνα νερού

- ▶ Κλείστε τη βρύση.
- ▶ Τραβήξτε ή στρέψτε και κρατήστε τον δακτύλιο (1) για να απελευθερώσετε τον σύνδεσμο.
- ▶ Αφαιρέστε τον σύνδεσμο από το ρακόρ (2).

7.2 Σύνδεση του πλυστικού υψηλής πίεσης σε άλλη πηγή νερού

Το πλυστικό υψηλής πίεσης μπορεί να αναρροφήσει νερό από βαρέλια, στέρνες και τρεχούμενα ή λιμνάζοντα επιφανειακά ύδατα.

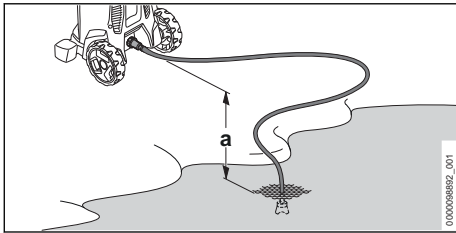

Αναρρόφηση νερού είναι δυνατή μόνο εφόσον η υψομετρική διαφορά ανάμεσα στο πλυστικό υψηλής πίεσης και την πηγή νερού δεν υπερβαίνει το μέγιστο ύψος αναρρόφησης (a),  18.1.

Πρέπει να χρησιμοποιείται το κατάλληλο σετ αναρρόφησης της STIHL. Μαζί με το σετ αναρρόφησης παραδίδεται ένας σωλήνας νερού με ειδικό σύνδεσμο.

Ανάλογα με τη χώρα αγοράς, το σετ αναρρόφησης STIHL μπορεί να περιλαμβάνεται στη συσκευασία του πλυστικού υψηλής πίεσης.

Σύνδεση φίλτρου νερού

Αν το πλυστικό υψηλής πίεσης πρόκειται να χρησιμοποιηθεί με νερό από βαρέλια, στέρνες, από τρεχούμενα ή λιμνάζοντα ύδατα το οποίο περιέχει άμμο, πρέπει να συνδεθεί ένα φίλτρο νερού στο πλυστικό υψηλής πίεσης.

Ανάλογα με τη χώρα αγοράς, το φίλτρο νερού μπορεί να περιέχεται στη συσκευασία του πλυστικού υψηλής πίεσης.

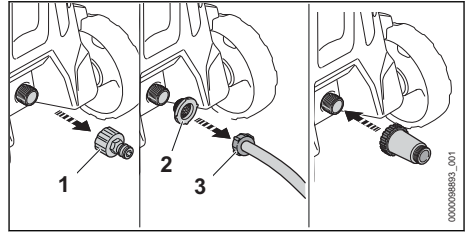

- ▶ Ξεβιδώστε το ρακόρ (1).
- ▶ Τοποθετήστε τη σήτα παροχής νερού (2) στον σύνδεσμο του σωλήνα νερού (3).

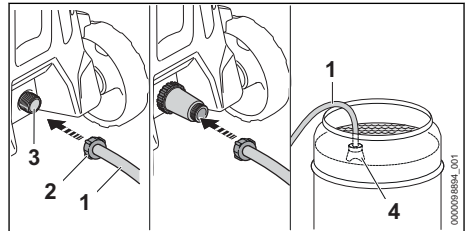
Σύνδεση σωλήνα νερού

- ▶ Γεμίστε τον σωλήνα νερού (1) με νερό, εκτοπίζοντας όλο τον αέρα από τον σωλήνα νερού.
- ▶ Βιδώστε τον σύνδεσμο (2) στο ρακόρ σύνδεσης του πλυστικού υψηλής πίεσης (3) και σφίξτε τον με το χέρι.
- ▶ Κρεμάστε τη βεντούζα αναρρόφησης (4) στην πηγή νερού με τέτοιο τρόπο, ώστε η βεντούζα (4) να μην έρχεται σε επαφή με τον πυθμένα.
- ▶ Αν το πιστόλι εκτόξευσης είναι συνδεδεμένο στον σωλήνα υψηλής πίεσης, αφαιρέστε το πιστόλι εκτόξευσης.
- ▶ Κρατήστε τον σωλήνα υψηλής πίεσης προς τα κάτω.
- ▶ Ενεργοποιήστε το πλυστικό υψηλής πίεσης και περιμένετε μέχρι να αρχίσει να βγαίνει μια ομοιόμορφη δέσμη νερού από τον σωλήνα υψηλής πίεσης.

ΣΗΜΕΙΩΣΗ

- Αν το πλυστικό υψηλής πίεσης δεν αναρροφά νερό, η αντλία μπορεί να λειτουργήσει χωρίς νερό και να προκαληθεί ζημιά στο πλυστικό υψηλής πίεσης.
 - ▶ Αν μετά από δύο λεπτά δεν βγει νερό από το πλυστικό υψηλής πίεσης, απενεργοποιήστε το και ελέγξτε την παροχή νερού.
- ▶ Απενεργοποιήστε το πλυστικό υψηλής πίεσης.
- ▶ Συνδέστε το πιστόλι εκτόξευσης στον σωλήνα υψηλής πίεσης.

- ▶ Πατήστε και κρατήστε πατημένη τη σκανδάλη του πιστολιού εκτόξευσης.
- ▶ Ενεργοποιήστε το πλυστικό υψηλής πίεσης.

8 Σύνδεση του πλυστικού υψηλής πίεσης στο ηλεκτρικό δίκτυο

8.1 Σύνδεση του πλυστικού υψηλής πίεσης στο ηλεκτρικό δίκτυο

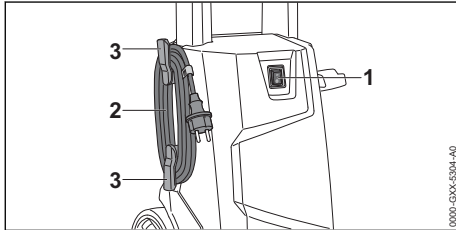

- ▶ Γυρίστε τον διακόπτη (1) στη θέση 0.
- ▶ Αφαιρέστε το καλώδιο τροφοδοσίας (2) από το στήριγμα (3).
- ▶ Συνδέστε το φίς του καλωδίου τροφοδοσίας (2) σε μια σωστά εγκατεστημένη πρίζα.

9 Θέση σε λειτουργία και εκτός λειτουργίας

9.1 Ενεργοποίηση του πλυστικού υψηλής πίεσης

Σε ηλεκτρικά δίκτυα με δυσμενή χαρακτηριστικά μπορούν να παρουσιαστούν διακυμάνσεις της τάσης κατά την ενεργοποίηση του πλυστικού υψηλής πίεσης. Αυτές οι διακυμάνσεις της τάσης μπορούν να επηρεάσουν άλλες συσκευές που είναι συνδεδεμένες στο ίδιο κύκλωμα.

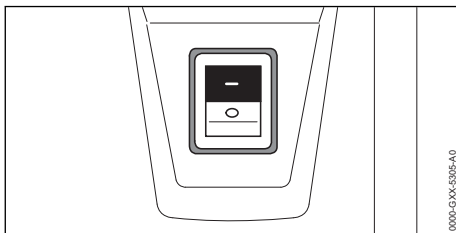

- ▶ Γυρίστε τον επιλογέα στη θέση I.

9.2 Θέση εκτός λειτουργίας

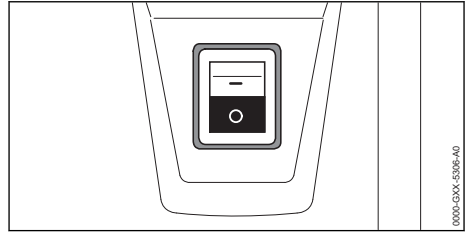

- ▶ Γυρίστε τον επιλογέα στη θέση 0.

10 Εργασία με το πλυστικό υψηλής πίεσης

10.1 Κράτημα και καθοδήγηση του πιστολιού εκτόξευσης

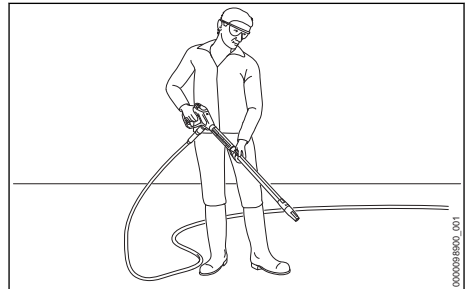

- ▶ Κρατήστε το πιστόλι εκτόξευσης στο ένα χέρι, περισφίγγοντας τη λαβή με τον αντίχειρα.
- ▶ Με το άλλο χέρι, κρατήστε τον σωλήνα εκτόξευσης, περισφίγγοντάς τον με τον αντίχειρα.
- ▶ Κατευθύνετε το μπεκ στο έδαφος.

10.2 Πάτημα και ασφάλιση της σκανδάλης του πιστολιού εκτόξευσης

Πάτημα της σκανδάλης του πιστολιού εκτόξευσης

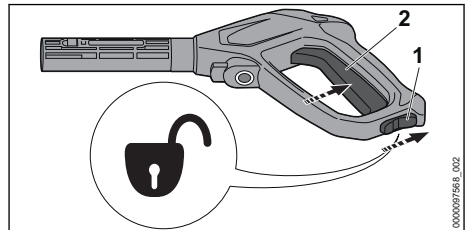

- ▶ Ωθήστε τον διακόπτη κλειδώματος (1) στη θέση \mathcal{C} .

- ▶ Πατήστε τη σκανδάλη (2) και κρατήστε την πατημένη.
Η αντλία υψηλής πίεσης ενεργοποιείται αυτόματα, προωθώντας νερό στο μπεκ.

Ασφάλιση της σκανδάλης του πιστολιού εκτόξευσης

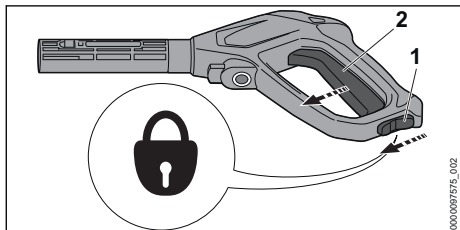

- ▶ Αφήστε τη σκανδάλη (2) ελεύθερη.
Η αντλία υψηλής πίεσης απενεργοποιείται αυτόματα, διακόπτοντας τη ροή του νερού στο μπεκ. Το πλυστικό υψηλής πίεσης παραμένει ενεργοποιημένο.
- ▶ Ωθήστε τον διακόπτη κλειδώματος (1) στη θέση \ominus .

10.3 Καθάρισμα

Ανάλογα με την εφαρμογή, μπορούν να χρησιμοποιηθούν τα εξής μπεκ:

- Μπεκ επίπεδης δέσμης: Το μπεκ επίπεδης δέσμης είναι κατάλληλο για το καθαρίσμα μεγάλων επιφανειών.
- Μπεκ περιστρεφόμενης δέσμης: Το μπεκ περιστρεφόμενης δέσμης είναι κατάλληλο για την απομάκρυνση επίμονων ρύπων.

Χρησιμοποιείται από μικρή απόσταση όταν πρέπει να απομακρυνθούν επίμονοι ρύποι.

Χρησιμοποιείται από μεγάλη απόσταση όταν πρέπει να καθαριστούν επιφάνειες των εξής τύπων:

- βερνικωμένες επιφάνειες
- ξύλινες επιφάνειες
- επιφάνειες από καουτσούκ

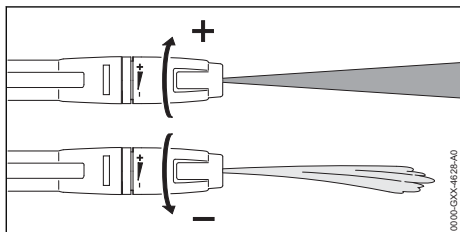

Το μπεκ επίπεδης δέσμης ρυθμίζεται.

Στρέφοντας το μπεκ επίπεδης δέσμης προς την κατεύθυνση +, η πίεση λειτουργίας αυξάνεται.

Στρέφοντας το μπεκ επίπεδης δέσμης προς την κατεύθυνση -, η πίεση λειτουργίας μειώνεται.

- ▶ Πριν ξεκινήσετε το καθαρίσμα, κατευθύνετε τη δέσμη νερού σε ένα μη ορατό σημείο της επιφάνειας και βεβαιωθείτε ότι δεν προκαλείται ζημιά στην επιφάνεια.
- ▶ Κρατήστε το μπεκ σε τέτοια απόσταση από την επιφάνεια, ώστε να μην προκαλείται ζημιά στην επιφάνεια.
- ▶ Ρυθμίστε το μπεκ επίπεδης δέσμης με τέτοιο τρόπο, ώστε να μην προκαλείται ζημιά στην επιφάνεια που καθαρίζετε.

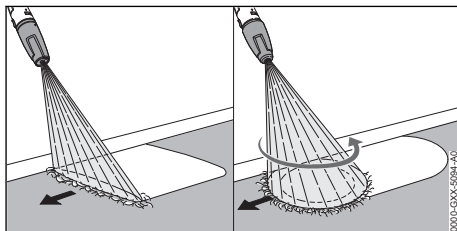

- ▶ Κινείτε το σύστημα εκτόξευσης κατά μήκος της επιφάνειας με ομοιόμορφες κινήσεις.
- ▶ Προχωρήστε αργά και ελεγχόμενα.

10.4 Χρήση απορρυπαντικού

Τα απορρυπαντικά μπορούν να ενισχύσουν την καθαριστική δράση του νερού. Για την εργασία με απορρυπαντικό απαιτείται η χρήση του σετ ψεκασμού STIHL. Το σετ ψεκασμού STIHL περιλαμβάνεται στο παραδοτέο, ανάλογα με την έκδοση και τη χώρα διάθεσης.

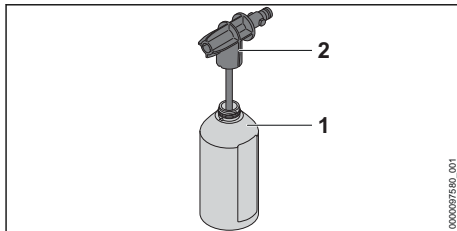

- ▶ Για τη δΟΣΟΛΟΓΙΑ και τη χρήση του απορρυπαντικού, ακολουθήστε τις οδηγίες χρήσης του απορρυπαντικού.
- ▶ Γεμίστε τη φιάλη (1) με απορρυπαντικό έως το πολύ 500 mL.
- ▶ Βιδώστε το μπεκ ψεκασμού (2) στη φιάλη (1) και σφίξτε το με το χέρι.

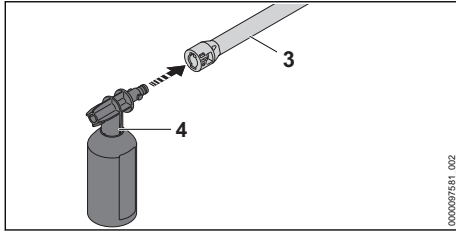

- ▶ Αν έχει συνδεθεί μπεκ στον σωλήνα εκτόξευσης (3), αποσυνδέστε το μπεκ.
- ▶ Συνδέστε το σετ ψεκασμού (4) στον σωλήνα εκτόξευσης (3).
- ▶ Πριν από το καθάρισμα βρέξτε τις πολύ λερωμένες επιφάνειες με νερό για να μαλακώσουν οι ρύποι.
- ▶ Πατήστε τη σκανδάλη του πιστολιού εκτόξευσης και ψεκάστε απορρυπαντικό πάνω στην επιφάνεια.
- ▶ Ψεκάστε το απορρυπαντικό, ξεκινώντας από κάτω και δουλεύοντας προς τα πάνω. Μην αφήσετε το απορρυπαντικό να στεγνώσει πάνω στο αντικείμενο.
- ▶ Αποσυνδέστε το σετ ψεκασμού.
- ▶ Τοποθετήστε το μπεκ.
- ▶ Καθαρίστε την επιφάνεια.

11 Μετά την εργασία

11.1 Μετά την εργασία

- ▶ Σβήστε το πλυστικό υψηλής πίεσης και αποσυνδέστε το φιν από την πρίζα.
- ▶ Αν το πλυστικό υψηλής πίεσης είναι συνδεδεμένο στο δίκτυο νερού, κλείστε τη βρύση.
- ▶ Πατήστε τη σκανδάλη του πιστολιού εκτόξευσης.
Η πίεση του νερού εκτονώνεται.
- ▶ Ασφαλίστε τη σκανδάλη του πιστολιού εκτόξευσης.
- ▶ Αποσυνδέστε το πλυστικό υψηλής πίεσης από την πηγή νερού.
- ▶ Αποσυνδέστε τον σωλήνα νερού.
- ▶ Αποσυνδέστε τον σωλήνα υψηλής πίεσης και αδειάστε το νερό που απέμεινε μέσα στον σωλήνα.
- ▶ Αποσυνδέστε και καθαρίστε το μπεκ και τον σωλήνα εκτόξευσης.
- ▶ Αποσυνδέστε το πιστόλι εκτόξευσης και αδειάστε το νερό που απέμεινε μέσα στο πιστόλι.
- ▶ Καθαρίστε το πλυστικό υψηλής πίεσης.

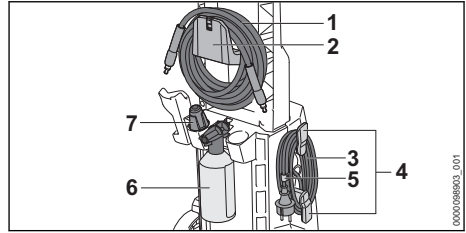

- ▶ Τυλίξτε τον σωλήνα υψηλής πίεσης (1) και κρεμάστε τον στο στήριγμα (2).
- ▶ Τυλίξτε το καλώδιο τροφοδοσίας (3) στο στήριγμα (4).
- ▶ Στερεώστε το καλώδιο τροφοδοσίας (3) με τον συνδετήρα (5).
- ▶ Τοποθετήστε το σετ ψεκασμού (6) στη θέση του.
- ▶ Τοποθετήστε το μπεκ (7) στη θέση του.

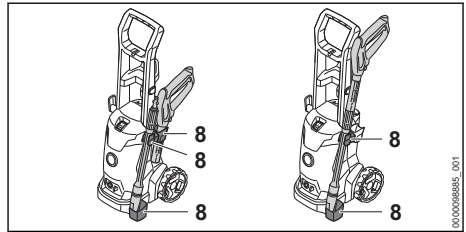

- ▶ Φυλάξτε το σύστημα εκτόξευσης στα στηρίγματα (8) του πλυστικού υψηλής πίεσης.

11.2 Προστασία του πλυστικού υψηλής πίεσης με αντιπαγετικό υγρό

- Αν δεν μπορεί να αποφευχθεί η έκθεση ή φύλαξη του πλυστικού υψηλής πίεσης σε παγετό κατά τη διάρκεια της φύλαξης, το μηχάνημα πρέπει να προστατευτεί με ένα αντιπαγετικό υγρό με βάση τη γλυκόλη. Το αντιπαγετικό αποτρέπει το πάγωμα του νερού που υπάρχει μέσα στο πλυστικό υψηλής πίεσης και πιθανή ζημιά στο πλυστικό υψηλής πίεσης.
- ▶ Αποσυνδέστε τον σωλήνα εκτόξευσης.
 - ▶ Συνδέστε έναν όσο το δυνατόν πιο κοντό σωλήνα νερού στο πλυστικό υψηλής πίεσης. Όσο πιο κοντός είναι ο σωλήνας νερού, τόσο λιγότερο αντιπαγετικό υγρό χρειάζεται.
 - ▶ Αναμείξτε το αντιπαγετικό υγρό όπως περιγράφεται στις οδηγίες χρήσης του υγρού.
 - ▶ Ρίξτε το αντιπαγετικό υγρό μέσα σε ένα καθαρό δοχείο.
 - ▶ Βυθίστε τον σωλήνα νερού μέσα στο δοχείο με αντιπαγετικό υγρό.

- ▶ Πατήστε και κρατήστε τη σκανδάλη του πιστολιού εκτόξευσης.
- ▶ Θέστε το πλυστικό υψηλής πίεσης σε λειτουργία.
- ▶ Κρατήστε τη σκανδάλη του πιστολιού εκτόξευσης πατημένη μέχρι το αντιπαγετικό υγρό να αρχίσει να βγαίνει από το πιστόλι εκτόξευσης σε ομαλή ροή, και κατευθύνετε το πιστόλι εκτόξευσης μέσα στο δοχείο.
- ▶ Πιέστε επανειλημμένα τη σκανδάλη του πιστολιού εκτόξευσης και αφήστε την ελεύθερη.
- ▶ Σβήστε το πλυστικό υψηλής πίεσης και αποσυνδέστε το φιν από την πρίζα.
- ▶ Αποσυνδέστε το πιστόλι εκτόξευσης, τον σωλήνα υψηλής πίεσης και τον σωλήνα νερού και αφήστε αντιπαγετικό υγρό να τρέξει μέσα στο δοχείο.
- ▶ Φυλάξτε και απορρίψτε το αντιπαγετικό υγρό σύμφωνα με τις προδιαγραφές και τους κανονισμούς για την προστασία της φύσης.

12 Μεταφορά

12.1 Μεταφορά του πλυστικού υψηλής πίεσης

- ▶ Σβήστε το πλυστικό υψηλής πίεσης και αποσυνδέστε το φιν από την πρίζα.
- ▶ Αδειάστε το δοχείο απορρυπαντικού ή ασφαλίστε το με τέτοιο τρόπο, ώστε να μην μπορεί να ανατραπεί, να πέσει ή να μετακινηθεί.

Τράβηγμα ή μεταφορά του πλυστικού υψηλής πίεσης με τα χέρια

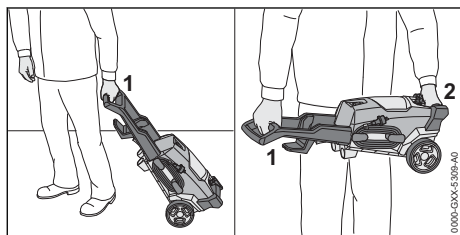

- ▶ Τραβήξτε το πλυστικό υψηλής πίεσης από τη λαβή (1).
- ▶ Μεταφέρετε το πλυστικό υψηλής πίεσης από τη λαβή (1) και τη λαβή μεταφοράς (2).

Μεταφορά του πλυστικού υψηλής πίεσης με όχημα

- ▶ Ασφαλίστε το πλυστικό υψηλής πίεσης με τέτοιο τρόπο, ώστε να μην μπορεί να ανατραπεί ή να μετακινηθεί.
- ▶ Αν δεν μπορεί να αποφευχθεί η έκθεση του πλυστικού υψηλής πίεσης σε παγετό κατά τη διάρκεια της μεταφοράς, προστατέψτε το μηχανήμα με ένα αντιπαγετικό προϊόν.

13 Φύλαξη

13.1 Φύλαξη πλυστικού υψηλής πίεσης

- ▶ Σβήστε το πλυστικό υψηλής πίεσης και αποσυνδέστε το φιν από την πρίζα.
- ▶ Φυλάσσετε το πλυστικό υψηλής πίεσης με τέτοιο τρόπο, ώστε να ικανοποιούνται οι εξής συνθήκες:
 - Το πλυστικό υψηλής πίεσης βρίσκεται μακριά από τα παιδιά.
 - Το πλυστικό υψηλής πίεσης είναι καθαρό και στεγνό.
 - Το πλυστικό υψηλής πίεσης βρίσκεται μέσα σε κλειστό χώρο.
 - Το πλυστικό υψηλής πίεσης είναι προστατευμένο από τον παγετό.
 - Αν δεν μπορεί να αποφευχθεί η έκθεση του πλυστικού υψηλής πίεσης σε παγετό κατά τη διάρκεια της φύλαξης, προστατέψτε το μηχανήμα με ένα αντιπαγετικό υγρό.

14 Καθάρισμα

14.1 Καθάρισμα πλυστικού υψηλής πίεσης και παρελκόμενων

- ▶ Σβήστε το πλυστικό υψηλής πίεσης και αποσυνδέστε το φιν από την πρίζα.
- ▶ Καθαρίστε το πλυστικό υψηλής πίεσης, τον σωλήνα υψηλής πίεσης, το πιστόλι εκτόξευσης και τα παρελκόμενα με ένα υγρό πανί.
- ▶ Καθαρίστε το ρακόρ και τους συνδέσμους του πλυστικού υψηλής πίεσης, του σωλήνα υψηλής πίεσης και του πιστολιού εκτόξευσης με ένα υγρό πανί.
- ▶ Καθαρίστε τις σχισμές αερισμού με ένα πινέλο.

14.2 Καθάρισμα μπεκ και σωλήνα εκτόξευσης

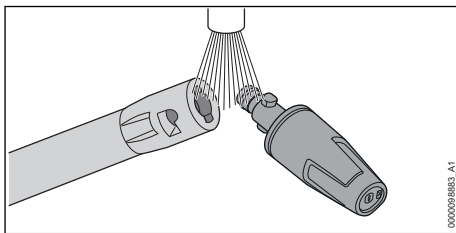

- ▶ Ξεπλύντε το μπεκ και τον σωλήνα εκτόξευσης κάτω από τρεχούμενο νερό και σκουπίστε τα με ένα πανί.

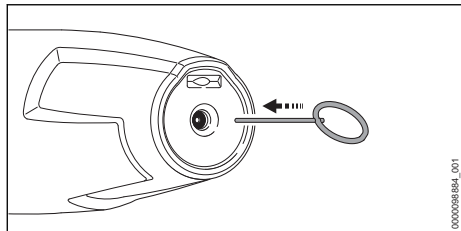

- ▶ Αν το μπεκ έχει βουλώσει, καθαρίστε το με τη βελόνα καθαρισμού.

14.3 Καθάρισμα φίλτρου νερού

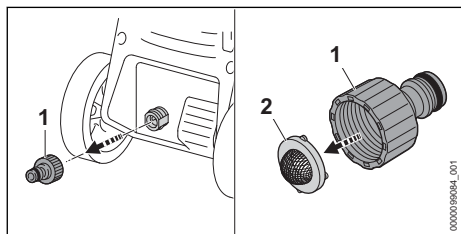

- ▶ Ξεβιδώστε το ρακόρ (1) από τη σύνδεση νερού.
- ▶ Αφαιρέστε τη σήτα παροχής νερού (2) από το ρακόρ.
- ▶ Πλύντε τη σήτα παροχής (2) κάτω από τρεχούμενο νερό.
- ▶ Τοποθετήστε τη σήτα παροχής νερού (2) στο ρακόρ.
- ▶ Βιδώστε το ρακόρ (1) και σφίξτε το με το χέρι.

14.4 Καθαρισμός φίλτρου νερού

Για να καθαρίσετε το φίλτρο νερού, πρέπει να το αποσυναρμολογήσετε.

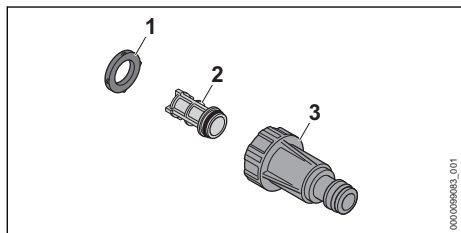

17 Αντιμετώπιση βλαβών

17.1 Αντιμετώπιση βλαβών στο πλυστικό υψηλής πίεσης

Βλάβη	Αιτία	Αντιμετώπιση
Το πλυστικό υψηλής πίεσης δεν ξεκινά όταν πατάτε τη σκαν-	Το φως του καλωδίου τροφοδοσίας ή του καλωδίου προέκτασης δεν έχει συνδεθεί.	▶ Συνδέστε το φως του καλωδίου τροφοδοσίας ή του καλωδίου προέκτασης στην πρίζα.

- ▶ Αφαιρέστε τη ροδέλα στεγανοποίησης (1) από τη βάση του φίλτρου (3).
- ▶ Αφαιρέστε το φίλτρο (2) από τη βάση του φίλτρου (3).
- ▶ Ξεπλύνετε τη ροδέλα στεγανοποίησης (1) και το φίλτρο (2) κάτω από τρεχούμενο νερό.
- ▶ Αλείψτε τη ροδέλα στεγανοποίησης (1) με κατάλληλο γράσο.
- ▶ Συναρμολογήστε το φίλτρο νερού.

15 Συντήρηση

15.1 Διαστήματα συντήρησης

Τα διαστήματα συντήρησης είναι ανάλογα με τις συνθήκες περιβάλλοντος και τις συνθήκες εργασίας. Η STIHL συνιστά τα εξής διαστήματα συντήρησης:

Κάθε μήνα

- ▶ Καθαρίστε το φίλτρο στην παροχή νερού.

16 Επισκευή

16.1 Επισκευή πλυστικού υψηλής πίεσης

Επισκευή του πλυστικού υψηλής πίεσης και των παρελκόμενων του δεν μπορεί να γίνει από τον χρήστη.

- ▶ Αν υπάρχει ζημιά στο πλυστικό υψηλής πίεσης ή σε κάποιο από τα παρελκόμενα, μη χρησιμοποιήσετε το πλυστικό υψηλής πίεσης ή το παρελκόμενο αλλά απευθυνθείτε στον πιστοποιημένο αντιπρόσωπο της STIHL.

Βλάβη	Αιτία	Αντιμετώπιση
δάλη του πιστολιού εκτόξευσης.	Έπεσε ο ασφαλειοδιακόπτης (ασφάλεια) ή ο διακόπτης διαρροής στον πίνακα διανομής ηλεκτρικού ρεύματος. Υπερφόρτωση ή βλάβη στο ηλεκτρικό κύκλωμα.	<ul style="list-style-type: none"> ▶ Εντοπίστε και εξαλείψτε την αιτία ενεργοποίησης της ασφάλειας. Επαναφέρετε τον ασφαλειοδιακόπτη (ασφάλεια) ή τον διακόπτη διαρροής. ▶ Κλείστε τους άλλους καταναλωτές που είναι συνδεδεμένοι στο ίδιο ηλεκτρικό κύκλωμα.
	Η πρίζα δεν προστατεύεται με επαρκή ασφάλεια.	▶ Συνδέστε το φισ του καλωδίου τροφοδοσίας σε μια σωστά προστατευόμενη πρίζα, 18.1 .
	Το καλώδιο προέκτασης δεν έχει τη σωστή διατομή.	▶ Χρησιμοποιήστε ένα καλώδιο προέκτασης με επαρκή διατομή, 18.2
	Το καλώδιο προέκτασης είναι πολύ μακρύ.	▶ Χρησιμοποιήστε ένα καλώδιο προέκτασης με κατάλληλο μήκος, 18.2
	Ο ηλεκτροκινητήρας είναι πολύ ζεστός.	<ul style="list-style-type: none"> ▶ Αφήστε το πλυστικό υψηλής πίεσης να κρυώσει για 5 λεπτά. ▶ Καθαρίστε το μπεκ.
Το πλυστικό υψηλής πίεσης δεν λειτουργεί όταν τον ενεργοποιείτε. Ο ηλεκτροκινητήρας βουίζει.	Η τάση δικτύου είναι πολύ χαμηλή.	<ul style="list-style-type: none"> ▶ Πατήστε τη σκανδάλη του πιστολιού εκτόξευσης και κρατήστε την πατημένη, και ενεργοποιήστε το πλυστικό υψηλής πίεσης. ▶ Κλείστε τους άλλους καταναλωτές που είναι συνδεδεμένοι στο ίδιο ηλεκτρικό κύκλωμα.
	Το καλώδιο προέκτασης δεν έχει τη σωστή διατομή.	▶ Χρησιμοποιήστε ένα καλώδιο προέκτασης με επαρκή διατομή, 18.2
	Το καλώδιο προέκτασης είναι πολύ μακρύ.	▶ Χρησιμοποιήστε ένα καλώδιο προέκτασης με κατάλληλο μήκος, 18.2
Ο ηλεκτροκινητήρας σβήνει στη διάρκεια της λειτουργίας.	Το φισ του καλωδίου τροφοδοσίας ή του καλωδίου προέκτασης αποσυνδέθηκε από την πρίζα.	▶ Συνδέστε το φισ του καλωδίου τροφοδοσίας ή του καλωδίου προέκτασης στην πρίζα.
	Έπεσε ο ασφαλειοδιακόπτης (ασφάλεια) ή ο διακόπτης διαρροής στον πίνακα διανομής ηλεκτρικού ρεύματος. Υπερφόρτωση ή βλάβη στο ηλεκτρικό κύκλωμα.	<ul style="list-style-type: none"> ▶ Εντοπίστε και εξαλείψτε την αιτία ενεργοποίησης της ασφάλειας. Επαναφέρετε τον ασφαλειοδιακόπτη (ασφάλεια) ή τον διακόπτη διαρροής. ▶ Κλείστε τους άλλους καταναλωτές που είναι συνδεδεμένοι στο ίδιο ηλεκτρικό κύκλωμα.
	Η πρίζα δεν προστατεύεται με επαρκή ασφάλεια.	▶ Συνδέστε το φισ του καλωδίου τροφοδοσίας σε μια σωστά προστατευόμενη πρίζα, 18.1 .
	Ο ηλεκτροκινητήρας είναι πολύ ζεστός.	<ul style="list-style-type: none"> ▶ Αφήστε το πλυστικό υψηλής πίεσης να κρυώσει για 5 λεπτά. ▶ Καθαρίστε το μπεκ.
Η αντλία υψηλής πίεσης ανοίγει και κλείνει διαρκώς, χωρίς να πιέζετε τη σκανδάλη του πιστολιού εκτόξευσης.	Διαρροή στην αντλία υψηλής πίεσης, στον σωλήνα υψηλής πίεσης ή στο σύστημα εκτόξευσης.	▶ Ζητήστε από τον πιστοποιημένο αντιπρόσωπο της STIHL να ελέγξει το πλυστικό υψηλής πίεσης.
Η πίεση λειτουργίας αυξομειώνεται ή πέφτει.	Ανεπαρκής τροφοδοσία με νερό.	<ul style="list-style-type: none"> ▶ Ανοίξτε εντελώς τη βρύση. ▶ Βεβαιωθείτε ότι διατίθεται επαρκής ποσότητα νερού.

Βλάβη	Αιτία	Αντιμετώπιση
	Το μπεκ είναι βουλωμένο.	► Καθαρίστε το μπεκ.
	Βουλωμένη σήτα στην παροχή νερού ή φίλτρο νερού.	► Καθαρίστε τη σήτα στην παροχή νερού και το φίλτρο νερού.
	Διαρροή ή βλάβη στην αντλία υψηλής πίεσης, στον σωλήνα υψηλής πίεσης ή στο σύστημα εκτόξευσης.	► Ζητήστε από τον πιστοποιημένο αντιπρόσωπο της STIHL να ελέγξει το πλυστικό υψηλής πίεσης.
Η δέσμη νερού δεν έχει το αναμενόμενο σχήμα.	Το μπεκ είναι βουλωμένο.	► Καθαρίστε το μπεκ.
	Το μπεκ είναι φθαρμένο.	► Αντικαταστήστε το μπεκ.
Δεν γίνεται αναρρόφηση του πρόσθετου απορρυπαντικού.	Η φιάλη είναι άδεια.	► Γεμίστε τη φιάλη με απορρυπαντικό.
	Το μπεκ του σετ ψεκασμού είναι βουλωμένο.	► Καθαρίστε το μπεκ του σετ ψεκασμού.
Δυσκολία στη σύνδεση των συνδέσμων του πλυστικού υψηλής πίεσης, του σωλήνα υψηλής πίεσης, του πιστολιού εκτόξευσης ή του σωλήνα εκτόξευσης	Οι ροδέλες στεγανοποίησης των συνδέσεων δεν έχουν γράσο.	► Αλείψτε τις ροδέλες στεγανοποίησης με γράσο.  17.2

17.2 Γρασάρισμα ροδελών στεγανοποίησης

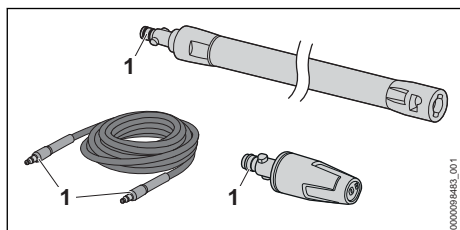

- Αλείψτε τις ροδέλες στεγανοποίησης (1) με κατάλληλο γράσο.

- Ελάχιστη παροχή νερού (Q min): 5,4 L/min (320 L/h)
- Μέγιστο ύψος αναρρόφησης: 0,5 m
- Μέγιστη θερμοκρασία νερού κατά τη λειτουργία πίεσης (t in max): 40 °C
- Μέγιστη θερμοκρασία νερού κατά τη λειτουργία αναρρόφησης: 20 °C
- Διαστάσεις
 - Μήκος: 340 mm
 - Πλάτος: 320 mm
 - Ύψος: 880 mm
- Μήκος σωλήνα υψηλής πίεσης: 6 m
- Βάρος (m) με προσαρμοσμένα παρελκόμενα: 8 kg

18 Τεχνικά χαρακτηριστικά

18.1 Πλυστικό υψηλής πίεσης STIHL RE 90.0

Μοντέλο 100 V / 50 - 60 Hz

- Ασφάλεια (κωδικός C ή K): 15 A
- Κατανάλωση ενέργειας: 1,4 kW
- Κατηγορία ηλεκτρικής προστασίας: II
- Τύπος ηλεκτρικής προστασίας: IPX5
- Πίεση λειτουργίας (p): 6,7 MPa (67 bar)
- Μέγιστη επιτρεπόμενη πίεση (p max.): 10 MPa (100 bar)
- Μέγιστη πίεση παροχής νερού (p in max.): 1 MPa (10 bar)
- Μέγιστη παροχή νερού (Q max.): 7,5 l/min (450 l/h)

Μοντέλο 127 V / 60 Hz

- Ασφάλεια (κωδικός C ή K): 15 A
- Κατανάλωση ενέργειας: 1,5 kW
- Κατηγορία ηλεκτρικής προστασίας: II
- Τύπος ηλεκτρικής προστασίας: IPX5
- Πίεση λειτουργίας (p): 7,2 MPa (72 bar)
- Μέγιστη επιτρεπόμενη πίεση (p max.): 10 MPa (100 bar)
- Μέγιστη πίεση παροχής νερού (p in max.): 1 MPa (10 bar)
- Μέγιστη παροχή νερού (Q max.): 7,5 l/min (450 l/h)
- Ελάχιστη παροχή νερού (Q min): 5,5 L/min (330 L/h)
- Μέγιστο ύψος αναρρόφησης: 0,5 m
- Μέγιστη θερμοκρασία νερού κατά τη λειτουργία πίεσης (t in max): 40 °C

- Μέγιστη θερμοκρασία νερού κατά τη λειτουργία αναρρόφησης: 20°C
- Διαστάσεις
 - Μήκος: 340 mm
 - Πλάτος: 320 mm
 - Ύψος: 880 mm
- Μήκος σωλήνα υψηλής πίεσης: 6 m
- Βάρος (m) με προσαρμοσμένα παρελκόμενα: 8 kg

Μοντέλο 120 V - 127 V / 60 Hz

- Ασφάλεια (κωδικός C ή K): 15 A
- Κατανάλωση ενέργειας: 1,5 kW
- Κατηγορία ηλεκτρικής προστασίας: II
- Τύπος ηλεκτρικής προστασίας: IPX5
- Πίεση λειτουργίας (p): 7,2MPa (72 bar)
- Μέγιστη επιτρεπόμενη πίεση (p max.): 10 MPa (100 bar)
- Μέγιστη πίεση παροχής νερού (p in max.): 1 MPa (10 bar)
- Μέγιστη παροχή νερού (Q max.): 7,2 l/min (430 l/h)
- Ελάχιστη παροχή νερού (Q min): 5,5 L/min (330 L/h)
- Μέγιστο ύψος αναρρόφησης: 0,5 m
- Μέγιστη θερμοκρασία νερού κατά τη λειτουργία πίεσης (t in max): 40 °C
- Μέγιστη θερμοκρασία νερού κατά τη λειτουργία αναρρόφησης: 20°C
- Διαστάσεις
 - Μήκος: 340 mm
 - Πλάτος: 320 mm
 - Ύψος: 880 mm
- Μήκος σωλήνα υψηλής πίεσης: 6 m
- Βάρος (m) με προσαρμοσμένα παρελκόμενα: 8 kg

Μοντέλα από 220 V έως 240 V / από 50 έως 60 Hz

- Ασφάλεια (κωδικός C ή K): 10 A
- Κατανάλωση ενέργειας: 2,1 kW
- Μέγιστη επιτρεπόμενη σύνθετη αντίσταση δικτύου: 0,21 Ohm
- Κατηγορία ηλεκτρικής προστασίας: II
- Τύπος ηλεκτρικής προστασίας: IPX5
- Πίεση λειτουργίας (p): 10 MPa (100 bar)
- Μέγιστη επιτρεπόμενη πίεση (p max.): 13 MPa (130 bar)
- Μέγιστη πίεση παροχής νερού (p in max.): 1 MPa (10 bar)
- Μέγιστη παροχή νερού (Q max.): 7,4 l/min (440 l/h)
- Ελάχιστη παροχή νερού (Q min): 5,8 L/min (350 L/h)
- Μέγιστο ύψος αναρρόφησης: 0,5 m

- Μέγιστη θερμοκρασία νερού κατά τη λειτουργία πίεσης (t in max): 40 °C
- Μέγιστη θερμοκρασία νερού κατά τη λειτουργία αναρρόφησης: 20°C
- Διαστάσεις
 - Μήκος: 340 mm
 - Πλάτος: 320 mm
 - Ύψος: 880 mm
- Μήκος σωλήνα υψηλής πίεσης: 6 m
- Βάρος (m) με προσαρμοσμένα παρελκόμενα: 8 kg

Τα στοιχεία που εξαρτώνται από την πίεση μετρήθηκαν υπό πίεση παροχής 0,3 MPa (3 bar).

18.2 Καλώδια επέκτασης

Αν χρησιμοποιείτε καλώδιο επέκτασης (μπαλαντέζα), το καλώδιο αυτό πρέπει να έχει σύρμα γείωσης και οι αγωγοί πρέπει να έχουν την εξής ελάχιστη διατομή, ανάλογα με την τάση και το μήκος του καλωδίου επέκτασης:

Αν η ονομαστική τάση που αναγράφεται στην πινακίδα ισχύος είναι 220 V έως 240 V:

- Μήκος καλωδίου έως 20 m: AWG 15 / 1,5 mm²
- Μήκος καλωδίου 20 m έως 50 m: AWG 13 / 2,5 mm²

Αν η ονομαστική τάση που αναγράφεται στην πινακίδα ισχύος είναι 100 V έως 127 V:

- Μήκος καλωδίου έως 10 m: AWG 14 / 2,0 mm²
- Μήκος καλωδίου 10 m έως 30 m: AWG 12 / 3,5 mm²

18.3 Τιμές θορύβου και δονήσεων

Ο συντελεστής K για τη στάθμη ηχοπίεσης ανέρχεται σε 2 dB(A). Ο συντελεστής K για τη στάθμη ηχητικής ισχύος ανέρχεται σε 2 dB(A). Ο συντελεστής K για τις δονήσεις ανέρχεται σε 2 m/s².

- Στάθμη ηχοπίεσης L_{PA} μετρούμενη κατά EN 60335-2-79: 80 dB(A)
- Στάθμη ηχητικής ισχύος L_{WA} μετρούμενη κατά EN 60335-2-79: 89 dB(A)
- Δονήσεις a_h μετρούμενες κατά EN 60335-2-79, μπεκ επίπεδης δέσμης: ≤ 2,5 m/s².

Πληροφορίες σχετικά με τη συμμόρφωση προς την Οδηγία 2002/44/EK για την έκθεση των εργαζομένων σε κραδασμούς μπορείτε να βρείτε στην ιστοσελίδα www.stihl.com/vib.

18.4 REACH

REACH είναι το διακριτικό όνομα ενός κανονισμού των ΕΚ για την καταχώριση, την αξιολόγηση και την αδειοδότηση χημικών προϊόντων.

Για πληροφορίες σχετικά με την τήρηση του συστήματος REACH, συμβουλευθείτε την ιστοσελίδα www.stihl.com/reach.

19 Ανταλλακτικά και παρελκόμενα

19.1 Ανταλλακτικά και παρελκόμενα

STIHL Τα σύμβολα αυτά χαρακτηρίζουν τα γνήσια ανταλλακτικά και τα γνήσια παρελκόμενα της STIHL.

Η STIHL συνιστά να χρησιμοποιείτε γνήσια ανταλλακτικά και παρελκόμενα της STIHL.

Παρά τη συνεχή παρακολούθηση της αγοράς, η STIHL δεν είναι σε θέση να κρίνει την αξιοπιστία, την ασφάλεια και την καταλληλότητα ανταλλακτικών και παρελκόμενων από άλλους κατασκευαστές και συνεπώς δεν μπορεί να εγγυηθεί για τη χρήση τους.

Τα γνήσια ανταλλακτικά και παρελκόμενα STIHL είναι διαθέσιμα στον πιστοποιημένο αντιπρόσωπο της STIHL.

20 Απόρριψη

20.1 Απόρριψη του πλυστικού υψηλής πίεσης

Για πληροφορίες σχετικά με την απόρριψη μπορείτε να απευθυνθείτε στις αρμόδιες τοπικές αρχές ή σε πιστοποιημένο αντιπρόσωπο της STIHL.

Τυχόν ακατάλληλη απόρριψη μπορεί να προκαλέσει βλάβες στην υγεία και να επιβαρύνει το περιβάλλον.

- ▶ Μεταφέρετε ή παραδώστε τα προϊόντα STIHL, συμπεριλαμβανομένης της συσκευασίας, σε κατάλληλο σημείο συλλογής για ανακύκλωση σύμφωνα με τους τοπικούς κανονισμούς.
- ▶ Δεν επιτρέπεται η απόρριψη μαζί με τα οικιακά απορρίμματα.

21 Δήλωση συμμόρφωσης ΕΕ

21.1 Πλυστικό υψηλής πίεσης STIHL RE 90.0

ANDREAS STIHL AG & Co. KG
Badstraße 115
D-71336 Waiblingen

Γερμανία

δηλώνει με αποκλειστική της ευθύνη ότι το προϊόν

– Τύπος: Πλυστικό υψηλής πίεσης

- Κατασκευαστής: STIHL
- Τύπος: RE 90.0
- Κωδικός σειράς: RE02

ανταποκρίνεται στις σχετικές διατάξεις των οδηγιών 2011/65/ΕΕ, 2006/42/ΕΚ, 2014/30/ΕΕ και έχει σχεδιαστεί και κατασκευαστεί σύμφωνα με τα εξής πρότυπα, όπως ισχύουν κατά την εκάστοτε ημερομηνία παραγωγής: EN 55014-1, EN 55014-2, EN 60335-1, EN 60335-2-79, EN 61000-3-2, EN 61000-3-3, EN 62233.

Ο προσδιορισμός της μετρημένης και εγγυημένης στάθμης ηχητικής ισχύος πραγματοποιήθηκε σύμφωνα με τη μέθοδο που αναφέρεται στην Οδηγία 2000/14/ΕΚ, παράρτημα V, εφαρμόζοντας το πρότυπο ISO 3744.

- Μετρημένη στάθμη ηχητικής ισχύος: 89 dB(A)
- Εγγυημένη στάθμη ηχητικής ισχύος: 91 dB(A)

Ο τεχνικός φάκελος φυλάσσεται στο τμήμα έγκρισης προϊόντων της ANDREAS STIHL AG & Co. KG.

Το έτος κατασκευής, η χώρα κατασκευής και ο αριθμός του μηχανήματος αναγράφονται στο πλυστικό υψηλής πίεσης.

Waiblingen, 15/07/2021

ANDREAS STIHL AG & Co. KG

κ.ε.

Dr. Jürgen Hoffmann, Διεύθυνση τμήματος έγκρισης και κανονισμών προϊόντων

22 Πιστοποιητικό συμβατότητας UKCA

22.1 Πλυστικό υψηλής πίεσης STIHL RE 90.0

**UK
CA**

ANDREAS STIHL AG & Co. KG
Badstraße 115
D-71336 Waiblingen

Γερμανία

δηλώνει με αποκλειστική της ευθύνη ότι το προϊόν

- Τύπος: Πλυστικό υψηλής πίεσης
- Κατασκευαστής: STIHL
- Τύπος: RE 90.0

– Κωδικός σειράς: RE02

αναπαοκρίνεται στις σχετικές διατάξεις των κανονισμών The Restriction of the Use of Certain Hazardous Substances in Electrical and Electronic Equipment Regulations 2012, Supply of Machinery (Safety) Regulations 2008 και Electromagnetic Compatibility Regulations 2016 του ΗΒ, και έχει σχεδιαστεί και κατασκευαστεί σύμφωνα με τα εξής πρότυπα, όπως ισχύουν κατά την εκάστοτε ημερομηνία παραγωγής: EN 55014-1, EN 55014-2, EN 60335-1, EN 60335-2-79, EN 61000-3-2, EN 61000-3-3, EN 62233.

Ο προσδιορισμός της μετρημένης και εγγυημένης στάθμης ηχητικής ισχύος πραγματοποιήθηκε σύμφωνα με τον κανονισμό Noise Emission in the Environment by Equipment for use Outdoors Regulations 2001, Schedule 8 του ΗΒ, με εφαρμογή του προτύπου ISO 3744.

– Μετρημένη στάθμη ηχητικής ισχύος: 89 dB(A)

– Εγγυημένη στάθμη ηχητικής ισχύος: 91 dB(A)

Ο τεχνικός φάκελος φυλάσσεται στο αρμόδιο τμήμα της ANDREAS STIHL AG & Co. KG.

Το έτος κατασκευής, η χώρα κατασκευής και ο αριθμός του μηχανήματος αναγράφονται στο πλυστικό υψηλής πίεσης.

Waiblingen, 15/07/2021

ANDREAS STIHL AG & Co. KG

J. Hoffmann

κ.ε.

Dr. Jürgen Hoffmann, Διεύθυνση τμήματος έγκρισης και κανονισμών προϊόντων

Sadržaj

1	Predgovor.....	25
2	Informacije uz ovo uputstvo za upotrebu..	25
3	Pregled.....	26
4	Sigurnosne napomene.....	27
5	Príprema čistača visokim pritiskom za upotrebu.....	34
6	Sklapanje čistača visokim pritiskom.....	34
7	Priključivanje na napajanje vodom.....	36
8	Električno priključivanje čistača visokim pritiskom.....	38
9	Uključivanje i isključivanje čistača visokim pritiskom.....	38
10	Rad s čistačem visokim pritiskom.....	38

11	Posle rada.....	40
12	Transportovanje.....	40
13	Čuvanje.....	41
14	Čišćenje.....	41
15	Održavanje.....	42
16	Popravljanje.....	42
17	Otklanjanje smetnji.....	42
18	Tehnički podaci.....	43
19	Rezervni delovi i pribor.....	45
20	Zbrinjavanje.....	45
21	EU izjava o usaglašenosti.....	45
22	UKCA Izjava proizvođača o usaglašenosti.....	46

1 Predgovor

Dragi korisniče,

raduje nas što ste se odlučili za STIHL. Naši proizvodi su koncipirani i izrađeni vrhunskim kvalitetom prema potrebama naših korisnika. Tako nastaju proizvodi visoke pouzdanosti takođe i pri ekstremnim opterećenjima.

STIHL garantuje vrhunski kvalitet takođe i prilikom servisiranja. Naša specijalizovana trgovinska mreža nudi stručne savete i uputstva, kao i obimnu tehničku podršku.

STIHL se izričito zalaže za održiv i odgovoran odnos prema prirodi. Ovo uputstvo za upotrebu ima za svrhu da Vam pomogne u korišćenju proizvoda STIHL na siguran i ekološki način u toku dugog radnog veka.

Hvala Vam na poverenju; želimo Vam puno zadovoljstva uz Vaš proizvod STIHL.

N. S. Stihl

Dr. Nikolas Stihl

VAŽNO! PRE UPOTREBE PROČITATI I SAČUVATI ZA KASNIJU UPOTREBU.

2 Informacije uz ovo uputstvo za upotrebu

2.1 Važeći dokumenti

Važe lokalni sigurnosni propisi.

- ▶ Pročitajte, razumite i sačuvajte sledeće dokumente koji važe uz ovo uputstvo za upotrebu:
 - Uputstvo za upotrebu i ambalaža korištenog pribora
 - Uputstvo za upotrebu i ambalaža korištenog sredstva za čišćenje

2.2 Oznake upozorenja u tekstu

! OPASNOST

- Napomena ukazuje na opasnosti koje dovode do teških povreda ili smrti.
 - ▶ Navedene mere mogu da spreče teške povrede ili smrt.

! UPOZORENJE

- Napomena ukazuje na opasnosti koje **mogu** dovesti do teških povreda ili smrti.
 - ▶ Navedene mere mogu da spreče teške povrede ili smrt.

UPUTSTVO

- Napomena ukazuje na opasnosti koje mogu dovesti do materijalnih šteta.
 - ▶ Navedene mere mogu da spreče materijalne štete.

2.3 Simboli u tekstu



Ovaj simbol ukazuje na poglavlje u ovom uputstvu za upotrebu.

3 Pregled

3.1 Čistač visokim pritiskom

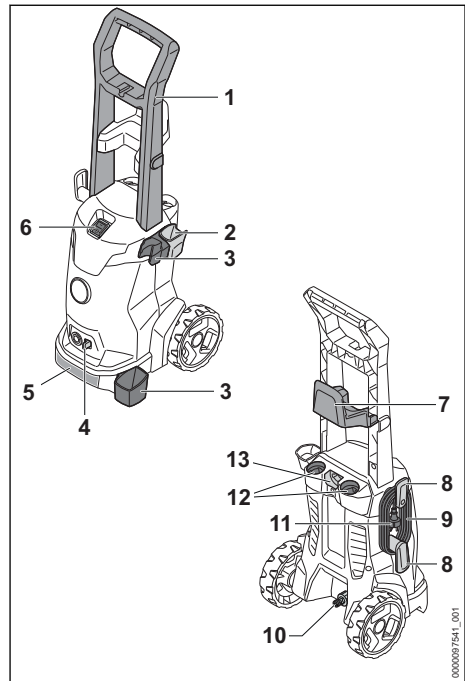

1 Prihvatni držač

Prihvatni držač služi za nošenje čistača visokim pritiskom.

2 Držač

Držač služi za čuvanje pištolja za prskanje.

3 Držač

Držač služi za čuvanje mehanizma za prskanje.

4 Poluga za blokiranje

Poluga za blokiranje drži naglavak u čistaču visokim pritiskom.

5 Transportni držač

Transportni držač služi za nošenje čistača visokim pritiskom.

6 Preklopni prekidač

Preklopni prekidač služi za uključivanje i isključivanje čistača visokim pritiskom.

7 Držač

Držač služi za čuvanje creva visokog pritiska.

8 Držač

Držač služi za čuvanje priključnog kabla.

9 Priklučni kabl

Priklučni kabl povezuje čistač visokim pritiskom sa mrežnim utikačem.

10 Naglavak

Naglavak služi za priključenje creva za vodu.

11 Mrežni utikač

Mrežni utikač povezuje priklučni kabl sa utičnicom.

12 Odeljci

Odeljci služe za čuvanje isporučenih mlaznica.

13 Držač

Držač služi za čuvanje seta za raspršivanje.

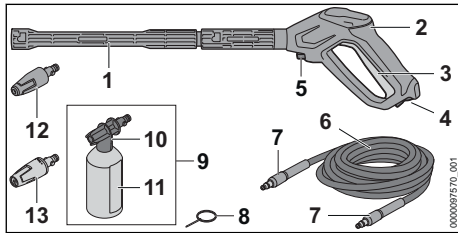
Nazivna pločica sa brojem mašine**3.2 Mehanizam za prskanje****1 Mlazna cev**

Mlazna cev spaja pištolj za prskanje sa mlaznicom.

2 Pištolj za prskanje

Pištolj za prskanje služi za držanje i vođenje mehanizma za prskanje.

3 Poluga

Poluga otvara i zatvara ventil u pištolju za prskanje. Poluga startuje i zaustavlja vodeni mlaz.

4 Poluga za zabavljanje

Poluga za zabavljanje odbravljuje polugu.

5 Poluga za blokiranje

Poluga za blokiranje drži naglavak u pištolju za prskanje.

6 Crevo visokog pritiska

Crevo visokog pritiska provodi vodu od pumpe visokog pritiska do pištolja za prskanje.

7 Naglavak

Naglavak spaja crevo visokog pritiska sa pumpom visokog pritiska i sa pištoljem za prskanje.

8 Igla za čišćenje

Igla za čišćenje služi za čišćenje mlaznica.

9 Set za raspršivanje²

Set za raspršivanje služi za čišćenje sredstvima za čišćenje.

10 Mlaznica za raspršivanje

Mlaznica za raspršivanje meša sredstvo za čišćenje sa vodom.

11 Boca

Boca sadrži sredstvo za čišćenje.

12 Rotirajuća mlaznica

Rotirajuća mlaznica stvara tvrd, rotirajući vodeni mlaz.

13 Mlaznica za ravan mlaz

Mlaznica za ravan mlaz stvara ravan vodeni mlaz.

3.3 Simboli

Simboli mogu da se nalaze na čistaču visokim pritiskom, na mehanizmu za prskanje i na setu za raspršivanje i označavaju sledeće:



Poluga za zabavljanje u ovoj poziciji odbravljuje polugu.



Poluga za zabavljanje u ovoj poziciji zabavljuje polugu.



Set za raspršivanje pre transportovanja ispraznite ili obezbedite od prevrtanja i pokretanja.



Ne bacajte proizvod u kućno smeće.



LWA Garantovani nivo snage zvuka prema smernici 2000/14/EG u dB(A) da bi se omogućilo poređenje emisija zvuka proizvoda.



Ovi simboli označavaju originalne rezervne delove STIHL i originalni pribor STIHL.

4 Sigurnosne napomene**4.1 Simboli upozorenja**

Simboli upozorenja na čistaču visokim pritiskom označavaju sledeće:



Pridržavajte se bezbednosnih napomena i navedenih mera.

²Uključeno u obim isporuke u zavisnosti od verzije i tržišta



Pročitajte, razumite i sačuvajte uputstvo za upotrebu.



Nosite zaštitne naočare.



- Ne usmeravajte vodeni mlaz na ljude i životinje.
- Ne usmeravajte vodeni mlaz na električna postrojenja, električne priključke, utičnice i vodove pod naponom.
- Ne usmeravajte vodeni mlaz na električne uređaje i na čistač visokim pritiskom.



Ako je oštećen priključni kabl ili produžni kabl: Izvucite mrežni utikač iz utičnice.



Čistač visokim pritiskom ne priključujte direktno na mrežu pijaće vode.



Čistač visokim pritiskom isključite prilikom prekida u radu, transportovanja, čuvanja, održavanja ili popravljanja.



Nemojte koristiti, transportovati i čuvati čistač visokim pritiskom na temperaturi ispod 0 °C.

4.2 Namenska upotreba

Čistač visokim pritiskom STIHL RE 90.0 služi za čišćenje, na primer vozila, prikolica, terasa, puteva i fasada.

Čistač visokim pritiskom nije podesan za komercijalnu upotrebu.

Čistač visokim pritiskom ne sme da se koristi na kiši.

▲ UPOZORENJE

- Nenamenska upotreba čistača visokim pritiskom može da dovede do teških povreda ili smrti i moguća je materijalna šteta.
 - ▶ Čistač visokim pritiskom koristite onako, kako je opisano u ovom uputstvu za upotrebu.

Čistač visokim pritiskom STIHL RE 90.0 ne služi za sledeće namene:

- Čišćenje azbestnog cementa i sličnih površina
- Čišćenje površina obojenih ili lakiranih bojom koja sadrži olovo
- Čišćenje površina koje dolaze u dodir sa namirnicama
- Čišćenje samog čistača visokim pritiskom

4.3 Uslovi za korisnike

▲ UPOZORENJE

- Neupućeni korisnici ne mogu da prepoznaju niti da procene opasnosti od čistača visokim pritiskom. Korisnik ili druge osobe mogu biti teško povređeni ili usmrćeni.



- ▶ Pročitajte, razumite i sačuvajte uputstvo za upotrebu.

- ▶ Ukoliko čistač visokim pritiskom dajete drugoj osobi: Priložite i uputstvo za upotrebu.
- ▶ Uverite se da korisnik ispunjava sledeće uslove:
 - Korisnik je odmoran.

– Ovu mašinu ne smeju koristiti osobe (uključujući decu) sa smanjenim fizičkim, senzoričkim ili mentalnim sposobnostima ili nedostatkom iskustva i znanja.

– Korisnik može da prepozna i proceni opasnosti od čistača visokim pritiskom.

– Korisnik je punoletan ili se korisnik obučava u struci pod nadzorom i u skladu sa nacionalnim propisima.

– Korisnik je dobio uputstvo od specijalizovanog prodavca STIHL ili od stručnog lica pre nego što je prvi put koristio čistač visokim pritiskom.

– Korisnik nije pod uticajem alkohola, lekova ili droga.

- ▶ U slučaju nedoumice: Obratite se specijalizovanom prodavcu STIHL.

4.4 Odeća i oprema

▲ UPOZORENJE

- U toku rada predmeti mogu biti odbačeni velikom brzinom. Korisnik može da bude povređen.



► Nosite pripijene zaštitne naočare. Podesne zaštitne naočare su ispitane prema standardu EN 166 ili prema nacionalnim propisima i na tržištu su dostupne pod odgovarajućom oznakom.

- Nosite pripijenu odeću dugih rukava i duge pantalone.
- U toku rada mogu da se stvore aerosoli. Udisanje aerosola može da šteti zdravlju i da izazove alergijske reakcije.
 - Napravite procenu rizika u zavisnosti od površine koju treba očistiti i njene okoline.
 - Ako procena rizika pokazuje da se stvaraju aerosoli: Nosite masku za zaštitu dišnih organa zaštitne klase FFP2 ili uporedive zaštitne klase.
- Korisnik koji nosi nepodesnu obuću može da se oklizne. Korisnik može da bude povređen.
 - Nosite čvrstu, zatvorenu obuću sa hrapavim donom.

4.5 Radni prostor i sredina

▲ UPOZORENJE

- Neovlašćene osobe, deca i životinje ne mogu prepoznati i proceniti opasnosti od čistača visokim pritiskom i zakovitalnih predmeta. Neovlašćene osobe, deca i životinje mogu biti teško povređene i moguće su materijalne štete.
 - Neovlašćene osobe, decu i životinje držite dalje od radne oblasti.
 - Čistač visokim pritiskom ne ostavljajte bez nadzora.
 - Uverite se da deca ne mogu da se igraju čistačem visokim pritiskom.
- Ako se radi na kiši ili u vlažnoj sredini, moguće je da dođe do strujnog udara. Korisnik može da bude teško povređen ili usmrćen, a čistač visokim pritiskom može da bude oštećen.
 - Nemojte raditi na kiši.
 - Čistač visokim pritiskom postavite tako da se ne nakvasi od kapljica vode.
 - Čistač visokim pritiskom postavite dalje od vlažnog radnog prostora.
- Električne komponente čistača visokim pritiskom mogu da stvore varničenje. U lako zapaljivoj ili eksplozivnoj sredini, varničenje može da izazove požare i eksplozije. Osobe mogu

biti teško povređene ili usmrćene i moguća je materijalna šteta.

- Nemojte raditi u lako zapaljivoj niti u eksplozivnoj sredini.

4.6 Stanje za bezbednu upotrebu

Čistač visokim pritiskom je u stanju za bezbednu upotrebu ukoliko su ispunjeni sledeći uslovi:

- Čistač visokim pritiskom je neoštećen.
- Crevo visokog pritiska, prihvatni držač, spojnice i mehanizam za prskanje su neoštećeni.
- Crevo visokog pritiska, prihvatni držač i mehanizam za prskanje su ispravno montirani.
- Priključni kabl, produžni kabl i njihovi mrežni utikači su neoštećeni.
- Čistač visokim pritiskom je čist i suv.
- Mehanizam za prskanje je čist.
- Komandni elementi funkcionišu i nisu izmenjeni.
- Na ovaj čistač visokim pritiskom je montiran originalni pribor STIHL.
- Pribor je ispravno montiran.

▲ UPOZORENJE

- U nebezbednom stanju komponente ne mogu da funkcionišu ispravno i sigurnosni mehanizmi mogu da budu van funkcije. Osobe mogu biti teško povređene ili usmrćene.
 - Radite s neoštećenim čistačem visokim pritiskom.
 - Radite s neoštećenim crevom visokog pritiska, neoštećenim prihvatnim držačem, neoštećenim spojnica i neoštećenim mehanizmom za prskanje.
 - Crevo visokog pritiska, prihvatni držač i mehanizam za prskanje montirajte onako, kako je opisano u ovom uputstvu za upotrebu.
 - Radite s neoštećenim priključnim i produžnim kablom i s neoštećenim mrežnim utikačem.
 - Ako je čistač visokim pritiskom prljav ili mokar: Čistač visokim pritiskom očistite i osušite.
 - Ako je prljav mehanizam za prskanje: Očistite mehanizam za prskanje.
 - Nemojte vršiti izmene na čistaču visokim pritiskom.
 - Ako komandni elementi ne funkcionišu: Nemojte raditi s čistačem visokim pritiskom.
 - Montirajte originalni pribor STIHL za ovaj čistač visokim pritiskom.
 - Pribor montirajte onako, kako je opisano u ovom uputstvu za upotrebu ili u uputstvu za upotrebu pribora.

- ▶ Nemojte stavljati predmete u otvore čistača visokim pritiskom.
- ▶ Pohabane ili oštećene pločice sa uputstvima zamenite.
- ▶ U slučaju nedoumice: Obratite se specijalizovanom prodavcu STIHL.

4.7 Rad

▲ UPOZORENJE

- U određenim situacijama korisnik ne može da radi koncentrisano. Korisnik može da se saplete, padne i teško povredi.
 - ▶ Radite mirno i promišljeno.
 - ▶ Kod loših svetlosnih uslova i vidljivosti: Nemojte raditi čistačem visokim pritiskom.
 - ▶ Čistač visokim pritiskom opslužujte sami.
 - ▶ Pazite na prepreke.
 - ▶ Radite stojeći na tlu i pazeći na ravnotežu. Ako mora da se radi na visini: Koristite radnu platformu ili sigurnu skelu.
 - ▶ Ako se jave simptomi umora: Napravite pauzu u radu.
- Kod promena u radu ili neobičnog ponašanja čistača visokim pritiskom, moguće je da čistač visokim pritiskom nije bezbedan za upotrebu. Osobe mogu biti teško povređene i moguće su materijalne štete.
 - ▶ Završite s radom, izvucite iz utičnice mrežni utikač priključnog kabla i obratite se specijalizovanom prodavcu STIHL.
 - ▶ Čistač visokim pritiskom koristite stojeći.
 - ▶ Nemojte pokrivati čistač visokim pritiskom i pobrinite se za dovoljnu razmenu vazduha za hlađenje.
- Kada se otpusti poluga pištolja za prskanje, pumpa visokog pritiska se automatski isključuje i voda ne izlazi iz mlaznice. Čistač visokim pritiskom je u režimu pripravnosti i ostaje uključen i dalje. Kada se pritisne poluga pištolja za prskanje, pumpa visokog pritiska se automatski uključuje i voda izlazi iz mlaznice. Osobe mogu biti teško povređene i moguće su materijalne štete.
 - ▶ Kad se ne radi: Zabravite polugu pištolja za prskanje.
 - ▶ Isključite čistač visokim pritiskom.



- ▶ Mrežni utikač čistača visokim pritiskom izvucite iz utičnice.

- Na temperaturi ispod 0 °C voda na površini koja se čisti i na komponentama čistača visokim pritiskom može da se zaledi. Korisnik može da se oklizne, padne i teško povredi. Može da nastane materijalna šteta.

- ▶ Nemojte koristiti čistač visokim pritiskom na temperaturi ispod 0 °C.
- Ako se crevo visokog pritiska, crevo za vodu ili priključni kabl povlači, čistač visokim pritiskom može da se pokrene i da padne. Može da nastane materijalna šteta.
 - ▶ Ne vucite crevo visokog pritiska, crevo za vodu ili priključni kabl.
- Ako čistač visokim pritiskom stoji na kosoj, neravnoj ili nepričvršćenoj površini, on može da se pokrene i da padne. Može da nastane materijalna šteta.
 - ▶ Čistač visokim pritiskom postavite na horizontalnu, ravnu i pričvršćenu površinu.
- Ako se radi na visini, čistač visokim pritiskom ili mehanizam za prskanje mogu da padnu. Osobe mogu biti teško povređene i moguće su materijalne štete.
 - ▶ Koristite radnu platformu ili sigurnu skelu.
 - ▶ Čistač visokim pritiskom ne stavljajte na radnu platformu ili na skelu.
 - ▶ Ako domet čistača visokim pritiskom nije dovoljan: Crevo visokog pritiska produžite produžnim crevom visokog pritiska.
 - ▶ Mehanizam za prskanje osigurajte od pada.
- Vodeni mlaz može da oslobodi azbestna vlakna iz površina. Nakon sušenja, azbestna vlakna mogu da dospu u vazduh i da budu udahnuta. Udahnuta azbestna vlakna mogu da štete zdravlju.
 - ▶ Nemojte čistiti površine koje sadrže azbestna vlakna.
- Vodeni mlaz može da oslobodi ulje sa vozila ili mašina. Voda sa uljem može da dospe u zemlju, u vode ili u kanalizaciju. Ugrožena je životna sredina.
 - ▶ Vozila i mašine čistite samo na mestima sa separatorom ulja u odvodu vode.
- Vodeni mlaz, zajedno sa farbom koja sadrži olovo može da stvori olovne aerosole i vodu koja sadrži olovo. Aerosoli i voda koji sadrže olovo mogu da dospu u zemlju, u vode ili u kanalizaciju. Udisanje aerosola može da šteti zdravlju i da izazove alergijske reakcije. Ugrožena je životna sredina.
 - ▶ Nemojte čistiti površine obojene ili lakirane bojom koja sadrži olovo.
- Vodeni mlaz može da ošteti osetljive površine. Može da nastane materijalna šteta.
 - ▶ Osetljive površine ne čistite rotirajućom mlaznicom.
 - ▶ Osetljive površine od gume, tkanine, drveta i sličnih materijala čistite pod smanjenim radnim pritiskom i sa većeg rastojanja.

- Ako se rotirajuća mlaznica u toku rada potopi i pogoni u prljavoj vodi, rotirajuća mlaznica može da se oštetiti.
 - ▶ Nemojte koristiti rotirajuću mlaznicu u prljavoj vodi.
 - ▶ Ako se čisti rezervoar: Rezervoar ispraznite i obezbedite da voda ističe u toku pranja.
- Usisane lako zapaljive i eksplozivne tečnosti mogu da izazovu požare i eksplozije. Osobe mogu biti teško povređene ili usmrćene i moguće su materijalne štete.
 - ▶ Nemojte usisavati niti izbacivati lako zapaljive i eksplozivne tečnosti.
- Usisane nadražujuće, nagrizajuće i otrovne tečnosti mogu da štete zdravlju i mogu da oštete komponente čistača visokim pritiskom. Osobe mogu biti teško povređene ili usmrćene i moguće su materijalne štete.
 - ▶ Nemojte usisavati niti izbacivati nadražujuće, nagrizajuće i otrovne tečnosti.
- Jak vodeni mlaz može da povredi ljude i životinje i može da nastane materijalna šteta.



- ▶ Ne usmeravajte vodeni mlaz na ljude i životinje.

- ▶ Ne usmeravajte vodeni mlaz na loše vidljiva mesta.
- ▶ Nemojte čistiti odeću dok se nosi.
- ▶ Nemojte čistiti cipele dok se nose.
- Ako električna postrojenja, električni priključci, utičnice i vodovi pod naponom dođu u dodir sa vodom, moguće je da dođe do strujnog udara. Osobe mogu biti teško povređene ili usmrćene i moguće su materijalne štete.



- ▶ Ne usmeravajte vodeni mlaz na električna postrojenja, električne priključke, utičnice i vodove pod naponom.

- ▶ Ne usmeravajte vodeni mlaz na priključni kabl ili na produžni kabl.
- Ako električni uređaji ili čistač visokim pritiskom dođu u dodir sa vodom, moguće je da dođe do strujnog udara. Korisnik može da bude teško povređen ili usmrćen i moguća je materijalna šteta.



- ▶ Ne usmeravajte vodeni mlaz na električne uređaje i na čistač visokim pritiskom.

- ▶ Električne uređaje i čistač visokim pritiskom držite dalje od površine koju čistite.
- Pogrešno postavljeno crevo visokog pritiska može da se ošteti. Usled oštećenja voda pod

visokim pritiskom nekontrolisano može da dospe u okolinu. Osobe mogu biti teško povređene i moguće su materijalne štete.

- ▶ Ne usmeravajte vodeni mlaz na crevo visokog pritiska.
- ▶ Crevo visokog pritiska postavite tako da ne bude zategnuto ili zapetljano.
- ▶ Crevo visokog pritiska postavite tako da ne bude oštećeno, prelomljeno ili pritisnuto i da se ne trlja.
- ▶ Crevo visokog pritiska zaštitite od toplote, ulja i hemikalija.
- Pogrešno postavljeno crevo za vodu može da bude oštećeno i osobe mogu da se sapletu o njega. Osobe mogu da se povrede, a crevo za vodu ošteti.
 - ▶ Ne usmeravajte vodeni mlaz na crevo za vodu.
 - ▶ Crevo za vodu postavite i označite tako da osobe ne mogu da se sapletu.
 - ▶ Crevo za vodu postavite tako da ne bude zategnuto ili zapetljano.
 - ▶ Crevo za vodu postavite tako da ne bude oštećeno, prelomljeno ili pritisnuto i da se ne trlja.
 - ▶ Crevo za vodu zaštitite od toplote, ulja i hemikalija.
- Jak vodeni mlaz izaziva sile reakcije. Zbog ovih sila reakcije korisnik može da izgubi kontrolu nad mehanizmom za prskanje. Korisnik može da bude teško povređen i moguća je materijalna šteta.
 - ▶ Pištolj za prskanje držite čvrsto obema rukama.
 - ▶ Radite onako, kako je opisano u ovom uputstvu za upotrebu.

4.8 Sredstva za čišćenje

▲ UPOZORENJE

- Sredstvo za čišćenje koje dođe u dodir sa kožom ili očima može da izazove nadražaj kože ili očiju.
 - ▶ Pridržavajte se uputstva za upotrebu sredstva za čišćenje.
 - ▶ Izbegnite dodir sa sredstvima za čišćenje.
 - ▶ U slučaju dodira sa kožom: Pogođena mesta na koži isperite sa puno vode i sapuna.
 - ▶ U slučaju dodira sa očima: Isperite oči sa puno vode najmanje 15 minuta i obratite se lekaru.
- Pogrešna ili neodgovarajuća sredstva za čišćenje mogu da oštete čistač visokim pritiskom ili površinu objekta koji se čisti i da škode životnoj sredini.

- ▶ STIHL preporučuje korišćenje originalnih sredstava za čišćenje STIHL.
- ▶ Pridržavajte se uputstva za upotrebu sredstva za čišćenje.
- ▶ U slučaju nedoumice: Obratite se specijalizovanom prodavcu STIHL.

4.9 Priklučenje na vodu

▲ UPOZORENJE

- Kada se otpusti poluga pištolja za prskanje, u crevu za vodu nastaje povratni udarac. Povratni udarac može da potisne zaprljanu vodu nazad u mrežu pijaće vode. Pijaća voda može biti zagađena.



- ▶ Čistač visokim pritiskom ne priključujte direktno na mrežu pijaće vode.

- ▶ Pridržavajte se propisa kompanije za vodosnabdevanje. Ako je neophodno, prilikom povezivanja na mrežu pijaće vode koristite sistem za odvajanje u skladu sa propisima (npr. zaustavljač povratnog toka).
- Zaprljana voda ili voda koja sadrži pesak može da ošteti komponente čistača visokim pritiskom.
 - ▶ Koristite čistu vodu.
 - ▶ Ako se koristi zaprljana voda ili voda koja sadrži pesak: Čistač visokim pritiskom koristite zajedno s filterom za vodu.
- Ako se čistač visokim pritiskom napaja sa premalo vode, komponente čistača visokim pritiskom mogu da se oštete.
 - ▶ U potpunosti odvijte slavinu za vodu.
 - ▶ Uverite se da se čistač visokim pritiskom napaja sa dovoljno vode, 18.1.

4.10 Električno priključenje

Dodir sa komponentama pod naponom može da se javi iz sledećih razloga:

- Oštećen priključni kabl ili produžni kabl.
- Oštećen mrežni utikač priključnog kabla ili produžnog kabla.
- Utičnica nije ispravno instalirana.

▲ OPASNOST

- Dodir sa komponentama pod naponom može da dovede do strujnog udara. Korisnik može da bude teško povređen ili usmrćen.
 - ▶ Uverite se da su priključni kabl, produžni kabl i njihovi mrežni utikači neoštećeni.



Ako je oštećen priključni kabl ili produžni kabl:

- ▶ Ne dodirujte oštećeno mesto.
- ▶ Izvucite mrežni utikač iz utičnice.

- ▶ Priključni kabl, produžni kabl i njihove mrežne utikače dodirujte suvim rukama.
- ▶ Mrežni utikač priključnog kabla ili produžnog kabla priključujte na pravilno instaliranu i osiguranu utičnicu sa zaštitnim kontaktom.
- ▶ Priključenje na mrežu mora da izvrši kvalifikovani električar koji ispunjava zahteve IEC 60364-1. Preporučuje se da napajanje strujom ove mašine bude povezano preko zaštitne sklopke za struju greške, koja prekida napajanje čim struja curenja na zemlju pređe 30 mA tokom 30 ms, ili koja ima ispitivač uzemljenja.
- Oštećen ili nepodesan produžni kabl može da izazove strujni udar. Osobe mogu biti teško povređene ili usmrćene.
 - ▶ Koristite produžni kabl sa ispravnim poprečnim presekom vodova, 18.2.
 - ▶ Koristite produžni kabl koji je otporan na prskanje vodom i koji je dozvoljen za upotrebu na otvorenom.
 - ▶ Koristite produžni kabl sa istim karakteristikama, kakve ima priključni kabl čistača visokim pritiskom, 18.2.
 - ▶ Preporučljivo je da se koristi kotur sa produžnim kablom, koji utičnicu drži najmanje 60 mm iznad tla.

▲ UPOZORENJE

- U toku rada, pogrešan napon u mreži ili pogrešna frekvencija mogu da dovedu do nadnapona u čistaču visokim pritiskom. Čistač visokim pritiskom može da bude oštećen.
 - ▶ Uverite se da se napon u mreži i frekvencija poklapaju sa podacima na nazivnoj pločici čistača visokim pritiskom.
- Ako se na višestruku utičnicu priključi više električnih uređaja, moguće je preopterećenje električnih komponentata u toku rada. Električne komponente mogu da se zagreju i da izazovu požar. Osobe mogu biti teško povređene ili usmrćene i moguće su materijalne štete.
 - ▶ Čistač visokim pritiskom priključujte pojedinačno na jednu utičnicu.
 - ▶ Čistač visokim pritiskom ne priključujte na višestruke utičnice.
- Pogrešno postavljene priključni kabl i produžni kabl mogu da budu oštećeni i osobe mogu da se sapletu o njih. Osobe mogu da se povrede, a priključni ili produžni kabl ošteti.
 - ▶ Priključni kabl i produžni kabl postavite tako da ih vodeni mlaz ne mogu dohvatiti.

- ▶ Priključni kabl i produžni kabl postavite i označite tako da osobe ne mogu da se sapletu.
- ▶ Priključni kabl i produžni kabl postavite tako da ne budu zategnuti i da se ne upletu.
- ▶ Priključni kabl i produžni kabl postavite tako da ne budu oštećeni, prelomljeni ili pritisnuti i da se ne trljaju.
- ▶ Priključni kabl i produžni kabl zaštitite od toplote, ulja i hemikalija.
- ▶ Priključni kabl i produžni kabl položite na suhu podlogu.
- Produžni kabl se zagreva u toku rada. Nakupljena toplota može da izazove požar.
 - ▶ Ako se koristi kotur sa produžnim kablom: Odmotajte do kraja kotur sa produžnim kablom.

4.11 Transportovanje

▲ UPOZORENJE

- Čistač visokim pritiskom može da se prevrne ili pokrene u toku transportovanja. Osobe mogu biti povređene i moguće su materijalne štete.
 - ▶ Zabravite polugu pištolja za prskanje.



- ▶ Isključite čistač visokim pritiskom.

- ▶ Mrežni utikač čistača visokim pritiskom izvucite iz utičnice.
- ▶ Set za raspršivanje ispraznite ili obezbedite od prevrtanja i pokretanja.
- ▶ Čistač visokim pritiskom obezbedite od prevrtanja i pokretanja steznim remenima, kaiševima ili mrežom.

- Na temperaturi ispod 0 °C voda u komponentama čistača visokim pritiskom može da se zaledi. Čistač visokim pritiskom može da bude oštećen.
 - ▶ Ispraznite crevo visokog pritiska i mehanizam za prskanje.



- ▶ Ako nije moguće transportovanje čistača visokim pritiskom bez opasnosti od zaleđivanja: Čistač visokim pritiskom zaštitite sredstvom protiv smrzavanja sa glikolom.

4.12 Čuvanje

▲ UPOZORENJE

- Deca ne mogu prepoznati i proceniti opasnosti od čistača visokim pritiskom. Deca mogu biti teško povređena.
 - ▶ Zabravite polugu pištolja za prskanje.



- ▶ Isključite čistač visokim pritiskom.
- ▶ Mrežni utikač čistača visokim pritiskom izvucite iz utičnice.
- ▶ Čistač visokim pritiskom čuvajte van domašaja dece.
- Električni kontakti na čistaču visokim pritiskom i metalne komponente mogu da korodiraju usled vlage. Čistač visokim pritiskom može da bude oštećen.
 - ▶ Čistač visokim pritiskom čuvajte na čistom i suvom.
- Na temperaturi ispod 0 °C voda u komponentama čistača visokim pritiskom može da se zaledi. Čistač visokim pritiskom može da bude oštećen.
 - ▶ Ispraznite crevo visokog pritiska i mehanizam za prskanje.



- ▶ Ako nije moguće čuvanje čistača visokim pritiskom bez opasnosti od zaleđivanja: Čistač visokim pritiskom zaštitite sredstvom protiv smrzavanja sa glikolom.

4.13 Čišćenje, održavanje i popravljanje

▲ UPOZORENJE

- Ako je u toku čišćenja, održavanja ili popravke mrežni utikač priključen na utičnicu, moguće je nenamerno uključivanje čistača visokim pritiskom. Osobe mogu biti teško povređene i moguće su materijalne štete.
 - ▶ Zabravite polugu pištolja za prskanje.



- ▶ Isključite čistač visokim pritiskom.

- ▶ Mrežni utikač čistača visokim pritiskom izvucite iz utičnice.
- Agresivna sredstva za čišćenje, čišćenje vodenim mlazom ili šiljati predmeti mogu da oštete čistač visokim pritiskom. Ako se čistač visokim pritiskom ne čisti pravilno, komponente mogu da ne funkcionišu ispravno i sigurnosni mehanizmi mogu da budu van funkcije. Osobe mogu biti teško povređene.
 - ▶ Čistač visokim pritiskom čistite onako, kako je opisano u ovom uputstvu za upotrebu.
- Ako se čistač visokim pritiskom ne održava ili ne popravlja pravilno, komponente mogu da ne funkcionišu ispravno i sigurnosni mehanizmi mogu da budu van funkcije. Osobe mogu biti teško povređene ili usmrćene.
 - ▶ Čistač visokim pritiskom ne održavajte i ne popravljajte sami.

- ▶ Ako je neispravan ili oštećen priključni kabl: Priključni kabl treba da zameni specijalizovani prodavac STIHL.
- ▶ Ako je neophodno održavanje ili popravka čistača visokim pritiskom: Obratite se specijalizovanom prodavcu STIHL.

5 Priprema čistača visokim pritiskom za upotrebu

5.1 Priprema čistača visokim pritiskom za upotrebu

Pre svakog početka rada morate sprovesti sledeće korake:

- ▶ Uverite se da se čistač visokim pritiskom, crevo visokog pritiska, spojnica creva i priključni kabl nalaze u stanju za bezbednu upotrebu, **11** 4.6.
- ▶ Očistite čistač visokim pritiskom, **11** 14.
- ▶ Čistač visokim pritiskom postavite na čvrstu i ravnu površinu tako da bude otporan na klizanje i prevrtanje.
- ▶ Montirajte crevo visokog pritiska, **11** 6.2.1.
- ▶ Montirajte pištolj za prskanje, **11** 6.3.1.
- ▶ Montirajte mlaznu cev, **11** 6.4.1.
- ▶ Montirajte mlaznicu, **11** 6.5.1.
- ▶ Ako se koristi sredstvo za čišćenje: Radite sa sredstvom za čišćenje, **11** 10.4.
- ▶ Priključite čistač visokim pritiskom na izvor vode, **11** 7.
- ▶ Električno priključite čistač visokim pritiskom, **11** 8.1.
- ▶ Ako ne možete sprovesti ove korake: Nemojte koristiti čistač visokim pritiskom i obratite se specijalizovanom prodavcu STIHL.

6 Sklapanje čistača visokim pritiskom

6.1 Sklapanje čistača visokim pritiskom

Montaža držača

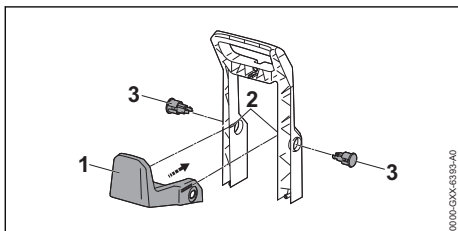

- ▶ Držač (1) gurnite u vođice (2). Držač (1) se čujno zavravljuje.

5 Priprema čistača visokim pritiskom za upotrebu

- ▶ Čepove (3) gurnite u prihvate. Čepovi (3) se čujno zavravljuju.

Montaža prihvatnog držača

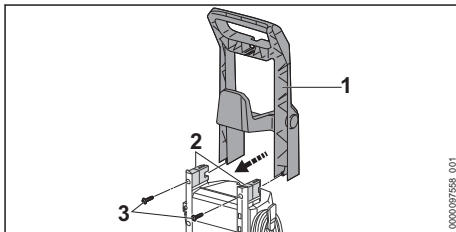

- ▶ Prihvatni držač (1) navucite na držače (2).
- ▶ Zavijte i čvrsto zategnite zavrtnje (3).

Montaža držača

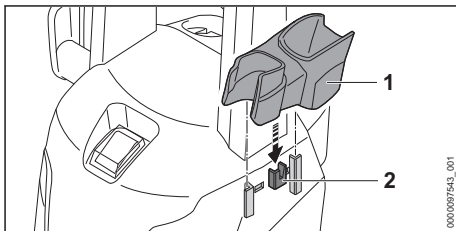

- ▶ Držač (1) zakačite na vođice (2). Držač (1) se čujno zavravljuje.

Nameštanje mlaznica

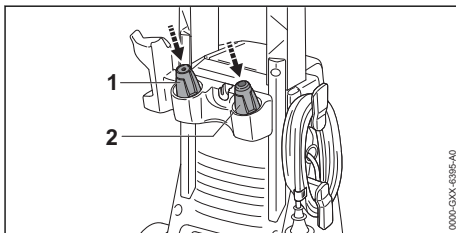

- ▶ Namestite mlaznicu za ravan mlaz (1) i rotirajuću mlaznicu (2).

Montaža seta za raspršivanje

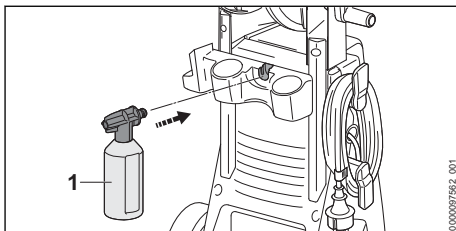

- ▶ Namestite set za raspršivanje (1).

6.2 Montaža i demontaža creva visokog pritiska

6.2.1 Montaža creva visokog pritiska

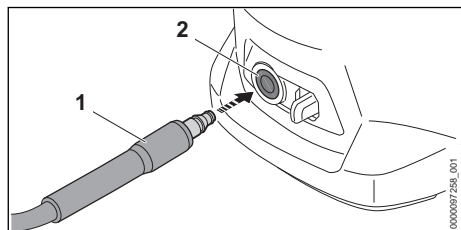

- ▶ Naglavak (1) uvucite u čistač visokim pritiskom (2).
- Naglavak (1) se čujno zabavljuje.
- ▶ Ako se naglavak (1) teško ugurava u čistač visokim pritiskom: Naglavak (1) podmažite montažnom mašću.

6.2.2 Demontaža creva visokog pritiska

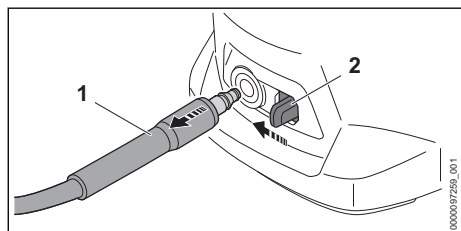

- ▶ Pritisnite i zadržite polugu za blokiranje (2).
- ▶ Izvucite naglavak (2).

6.3 Montaža i demontaža pištolja za prskanje

6.3.1 Montaža pištolja za prskanje

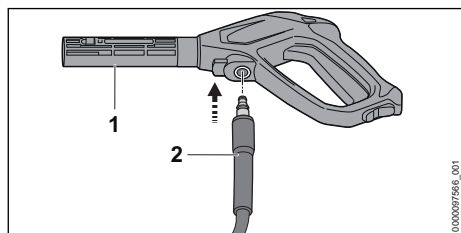

- ▶ Naglavak (2) gurnite u pištolj za prskanje (1). Naglavak (2) se čujno zabavljuje.
- ▶ Ako se naglavak (2) teško ugurava u pištolj za prskanje (1): Zaptivku naglavka (2) podmažite montažnom mašću.

6.3.2 Demontaža pištolja za prskanje

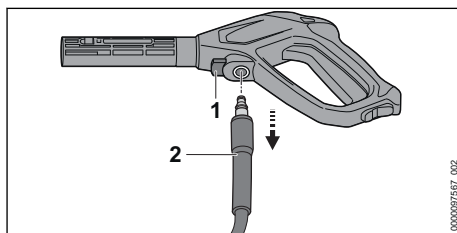

- ▶ Pritisnite i zadržite polugu za blokiranje (1).
- ▶ Izvucite naglavak (2).

6.4 Montaža i demontaža mlazne cevi

6.4.1 Montaža mlazne cevi

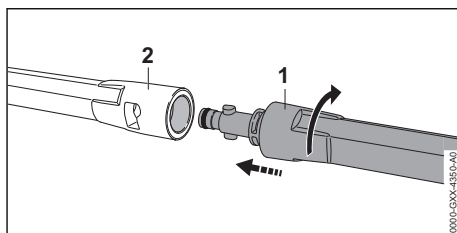

- ▶ Mlaznu cev (1) gurnite u pištolj za prskanje (2).
- ▶ Mlaznu cev (1) okrećite sve dok se zabravi.
- ▶ Ako se mlazna cev (1) teško ugurava u pištolj za prskanje (2): Zaptivku na mlaznoj cevi (1) podmažite montažnom mašću.

6.4.2 Demontaža mlazne cevi

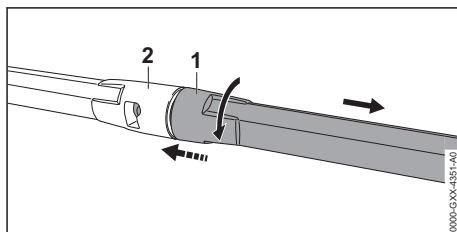

- ▶ Pritisnite uzajamno mlaznu cev (1) i pištolj za prskanje (2) i okrenite do graničnika.
- ▶ Mlaznu cev (1) i pištolj za prskanje (2) razdvojite.

6.5 Montaža i demontaža mlaznice

6.5.1 Montaža mlaznice

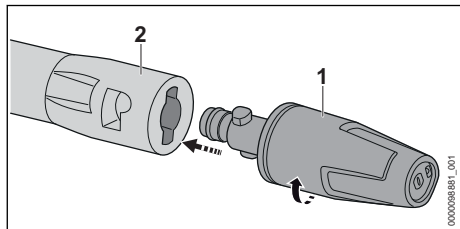

- ▶ Mlaznicu (1) ugurajte u mlaznu cev (2).
- ▶ Mlaznicu (1) okrećite sve dok se zavravi.
- ▶ Ako se mlaznica (1) teško ugurava u mlaznu cev (2): Zaptivku na mlaznici (1) podmažite montažnom mašću.

6.5.2 Demontaža mlaznice

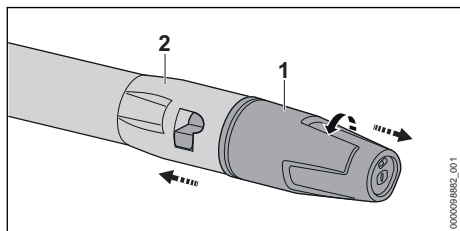

- ▶ Pritisnite uzajamno mlaznicu (1) i mlaznu cev (2) i okrenite do graničnika.
- ▶ Mlaznicu (1) i mlaznu cev (2) razdvojite.

7 Prikliučivanje na napajanje vodom

7.1 Prikličenje čistača visokim pritiskom na vodovod

Prikličenje filtera za vodu

Ako se čistač visokim pritiskom napaja vodom koja sadrži pesak ili vodom iz cisterni, na čistač visokim pritiskom mora da bude prikličen filter za vodu. Filter za vodu filtrira pesak i prljavštinu iz vode i na taj način štiti od oštećenja komponente čistača visokim pritiskom.

U zavisnosti od tržišta, filter za vodu može da bude isporučen sa čistačem visokim pritiskom.

- ▶ Odvijte naglavak.

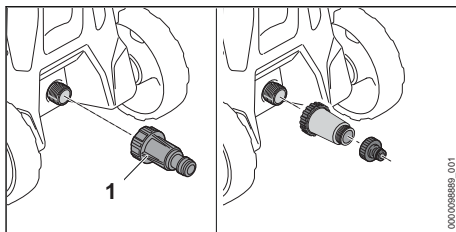

- ▶ Filter za vodu (1) zavijte na priključak za vodu i zategnite rukom.

Prikličenje creva za vodu

Crevo za vodu mora ispuniti sledeće uslove:

- Crevo za vodu ima prečnik od 1/2".
- Crevo za vodu je dugo između 10 m i 25 m.
- ▶ Crevo za vodu je prikličeno na slavinu za vodu.
- ▶ U potpunosti odvijte slavinu za vodu i isperite vodom crevo za vodu. Pesak i nečistoća se ispiraju iz creva za vodu. Vazduh se izbacuje iz creva za vodu.
- ▶ Zatvorite slavinu za vodu.

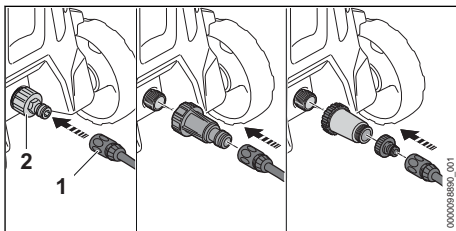

- ▶ Spojnicu (1) navucite na naglavak (2). Spojnica (1) se čujno zavravljuje.
- ▶ U potpunosti otvorite slavinu za vodu.
- ▶ Ako je na pištolju za prskanje montirana mlazna cev: Demontirajte mlaznu cev.
- ▶ Polugu pištolja za prskanje pritisnite sve dok iz pištolja za prskanje ne počne da izlazi ravnomeran mlaz vode.
- ▶ Pustite polugu pištolja za prskanje.
- ▶ Završite polugu pištolja za prskanje.
- ▶ Montirajte mlaznu cev.
- ▶ Montirajte mlaznicu.

Izvlačenje creva za vodu

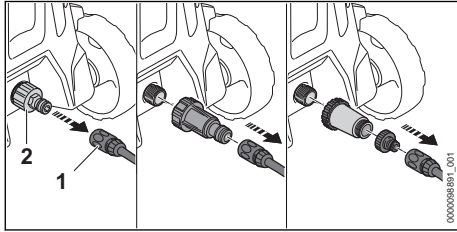

- ▶ Zatvorite slavinu za vodu.
- ▶ Radi odbravljanja spojnice: Prsten (1) povucite ili okrenite i zadržite.
- ▶ Spojnicu izvucite sa naglavka (2).

7.2 Priklučenje čistača visokim pritiskom na drugi izvor vode

Čistač visokim pritiskom može da usisava vodu iz bačvi za kišnicu, cisterni i iz tekućih ili stajaćih voda.

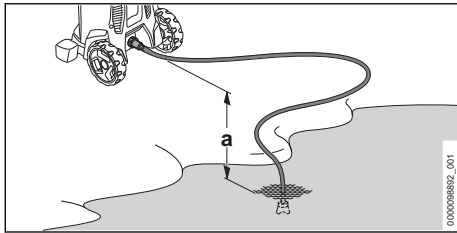

Da bi se omogućilo usisavanje vode, visinska razlika između čistača visokim pritiskom i izvora vode ne sme da prekorači maksimalnu visinu usisavanja (a),  18.1.

Mora da se koristi odgovarajući set za usisavanje STIHL. Set za usisavanje se isporučuje uz crevo za vodu sa specijalnom spojnicom.

U zavisnosti od tržišta, odgovarajući set za usisavanje STIHL može da bude isporučen sa čistačem visokim pritiskom.

Priklučenje filtera za vodu

Ako se čistač visokim pritiskom napaja vodom koja sadrži pesak iz bačvi za kišnicu, cisterni i iz tekućih ili stajaćih voda, na čistač visokim pritiskom mora da bude priključen filter za vodu.

U zavisnosti od tržišta, filter za vodu može da bude isporučen sa čistačem visokim pritiskom.

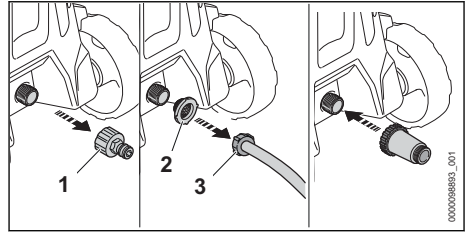

- ▶ Odvijte naglavak (1).
- ▶ Sito za dotok vode (2) stavite u spojnicu creva za vodu (3).

Priklučenje creva za vodu

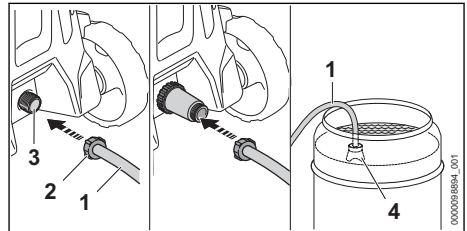

- ▶ Crevo za vodu (1) napunite vodom tako da nema vazduha u crevu za vodu.
- ▶ Spojnicu (2) zavijte na priključni naglavak čistača visokim pritiskom (3) i zategnite rukom.
- ▶ Usisno zvono (4) zakačite u izvoru vode tako, da usisno zvono (4) ne dodiruje dno.
- ▶ Ako je na crevu visokog pritiska montiran pištolj za prskanje: Demontirajte pištolj za prskanje.
- ▶ Crevo visokog pritiska držite prema dole.
- ▶ Čistač visokim pritiskom uključujte sve dok iz creva visokog pritiska ne počne da izlazi ravnomeran mlaz vode.

UPUTSTVO

- Kad čistač visokim pritiskom ne usisava vodu, pumpa može da trokira i čistač visokim pritiskom može da se ošteti.
 - ▶ Ako nakon dva minuta iz čistača visokim pritiskom ne izlazi voda: Isključite čistač visokim pritiskom i proverite dotok vode.
- ▶ Isključite čistač visokim pritiskom.
- ▶ Pištolj za prskanje montirajte na crevo visokog pritiska.
- ▶ Pritisnite i zadržite polugu pištolja za prskanje.
- ▶ Uključite čistač visokim pritiskom.

8 Električno priključivanje čistača visokim pritiskom

8.1 Električno priključivanje čistača visokim pritiskom

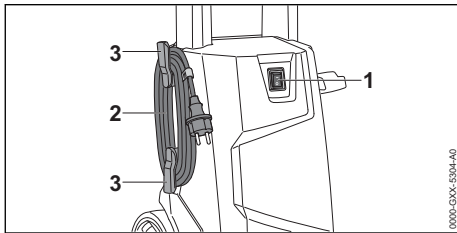

- ▶ Preklopni prekidač (1) stavite u položaj 0.
- ▶ Priključni kabl (2) skinite sa držača (3).
- ▶ Utikač priključnog kabla (2) stavljajte u propisno instaliranu utičnicu.

9 Uključivanje i isključivanje čistača visokim pritiskom

9.1 Uključivanje čistača visokim pritiskom

Kad se čistač visokim pritiskom uključi, moguće je da se pri nepovoljnim uslovima u električnoj mreži pojave promene u naponu. Promene u naponu mogu da utiču na ostale priključene potrošače.

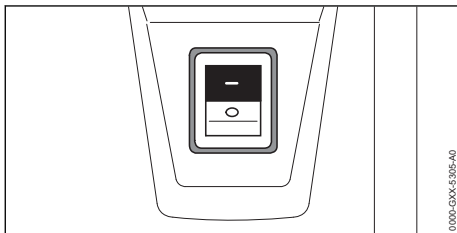

- ▶ Preklopni prekidač stavite u položaj I.

9.2 Isključivanje čistača visokim pritiskom

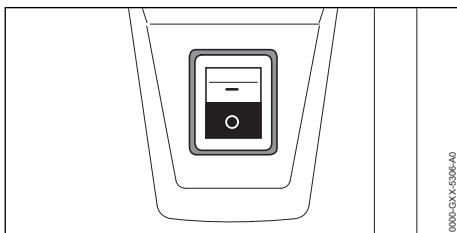

8 Električno priključivanje čistača visokim pritiskom

- ▶ Preklopni prekidač stavite na položaj 0.

10 Rad s čistačem visokim pritiskom

10.1 Držanje i vođenje pištolja za prskanje

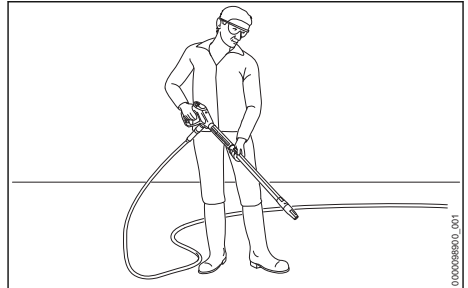

- ▶ Pištolj za prskanje držite jednom rukom za držač tako, da palcem obuhvatite držač.
- ▶ Mlaznu cev držite drugom rukom tako, da palcem obuhvatite mlaznu cev.
- ▶ Mlaznicu usmerite prema tlu.

10.2 Pritiskanje i zabavljanje poluge pištolja za prskanje

Pritiskanje poluge pištolja za prskanje

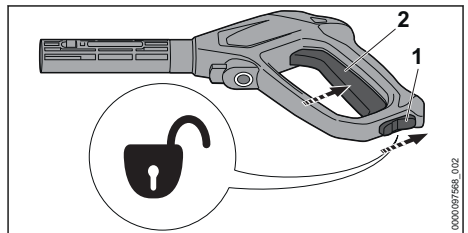

- ▶ Polugu za zabavljanje (1) gurnite na poziciju ⚔.
- ▶ Pritisnite i zadržite polugu (2). Pumpa visokog pritiska se automatski uključuje i voda izlazi iz mlaznice.

Zabavljanje poluge pištolja za prskanje

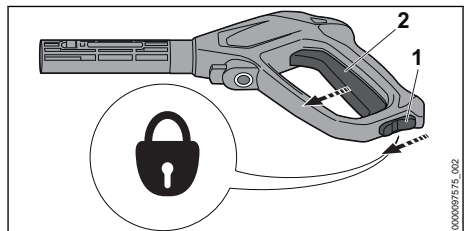

- ▶ Pustite polugu (2).
- Pumpa visokog pritiska se automatski isključuje i voda ne izlazi iz mlaznice. Čistač visokim pritiskom je uključen i dalje.
- ▶ Polugu za zabavljanje (1) gurnite na poziciju 0.

10.3 Čišćenje

U zavisnosti od primene može da se radi sa sledećim mlaznicama:

- Mlaznica za ravan mlaz: Mlaznica za ravan mlaz je pogodna za čišćenje većih površina.
- Rotirajuća mlaznica: Rotirajuća mlaznica je pogodna za odstranjivanje tvrdokorne nečistoće.

Pri odstranjivanju tvrdokorne nečistoće može da se radi sa manjeg rastojanja.

Sa većeg rastojanja može da se radi prilikom čišćenja sledećih površina:

- lakirane površine
- površine od drveta
- površine od gume

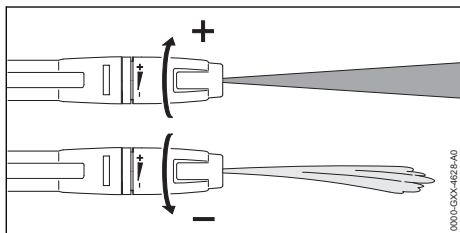

Mlaznica za ravan mlaz može da se podesi.

Kada se mlaznica za ravan mlaz okreće u pravcu +, radni pritisak raste.

Kada se mlaznica za ravan mlaz okreće u pravcu -, radni pritisak opada.

- ▶ Pre čišćenja usmerite vodeni mlaz na neupadljivo mesto površine i proverite da li se površina oštećuje.
- ▶ Rastojanje mlaznice do površine koju čistite prilagodite tako, da se površina koju čistite ne oštećuje.
- ▶ Mlaznicu za ravan mlaz podesite tako, da se površina koju čistite ne oštećuje.

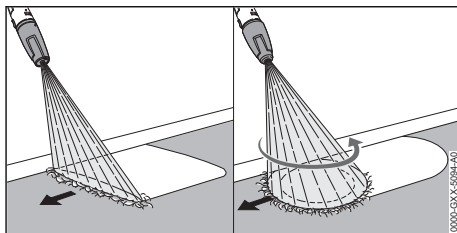

- ▶ Mehanizam za prskanje pomerajte ravnomerno duž površine koju čistite.
- ▶ Hodajte polako i kontrolisano prema napred.

10.4 Rad sa sredstvom za čišćenje

Sredstva za čišćenje mogu da pojačaju učinak čišćenja vode. STIHL set spreja se mora koristiti kada radite sa sredstvima za čišćenje. STIHL set spreja je uključen u obim isporuke u zavisnosti od verzije i tržišta.

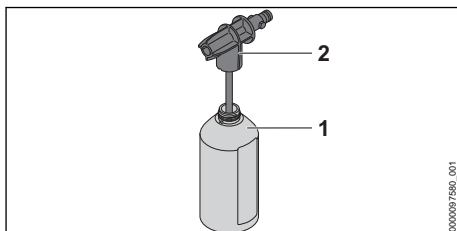

- ▶ Sredstvo za čišćenje dozirajte i koristite onako, kako je opisano u uputstvu za upotrebu sredstva za čišćenje.
- ▶ Bocu (1) napunite s maksimalno 500 ml sredstva za čišćenje.
- ▶ Mlaznicu za raspršivanje (2) zavijte na bocu (1) i zategnite rukom.

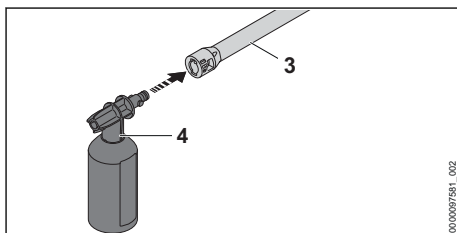

- ▶ Ako je na mlaznoj cevi (3) montirana mlaznica: Demontirajte mlaznicu.
- ▶ Set za raspršivanje (4) montirajte na mlaznu cev (3).
- ▶ Veoma prljave površine natopite vodom pre pranja.
- ▶ Pritisnite polugu pištolja za prskanje i raspršite sredstvo za čišćenje po površini koju čistite.

- ▶ Sredstvo za čišćenje nanosite od dole prema gore i ne dozvolite da se osuši.
- ▶ Demontirajte set za raspršivanje.
- ▶ Montirajte mlaznicu.
- ▶ Očistite površinu.

11 Posle rada

11.1 Posle rada

- ▶ Čistač visokim pritiskom isključite i mrežni utikač izvucite iz utičnice.
- ▶ Ako je čistač visokim pritiskom priključen na vodovod: Zatvorite slavinu za vodu.
- ▶ Pritisnite polugu pištolja za prskanje.
- ▶ Pritisak vode se smanjuje.
- ▶ Zabravite polugu pištolja za prskanje.
- ▶ Čistač visokim pritiskom odvojite od izvora vode.
- ▶ Demontirajte crevo za vodu.
- ▶ Demontirajte crevo visokog pritiska i ispuštite ostatak vode iz creva visokog pritiska.
- ▶ Mlaznicu i mlaznu cev demontirajte i očistite.
- ▶ Demontirajte pištolj za prskanje i ispuštite ostatak vode iz pištolja za prskanje.
- ▶ Očistite čistač visokim pritiskom.

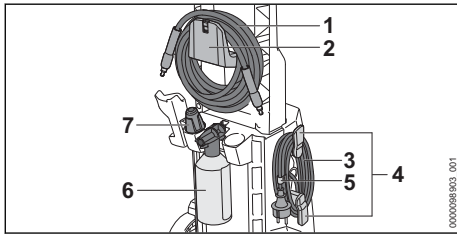

- ▶ Crevo visokog pritiska (1) namotajte i zakačite za držač (2).
- ▶ Priklučni kabl (3) namotajte na držače (4).
- ▶ Priklučni kabl (3) pričvrstite spojnicom (5).
- ▶ Nameštite set za raspršivanje (6).
- ▶ Nameštite mlaznicu (7).

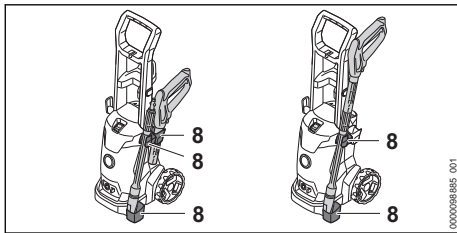

- ▶ Mehanizam za prskanje čuvajte u držačima (8) na čistaču visokim pritiskom.

11.2 Čistač visokim pritiskom zaštite sredstvom protiv smrzavanja

Ako nije moguće transportovanje ili čuvanje čistača visokim pritiskom bez opasnosti od zaleđivanja, onda je neophodno da se uređaj zaštiti sredstvom protiv smrzavanja sa glikolom. Sredstvo protiv smrzavanja sprečava zaleđivanje vode u čistaču visokim pritiskom i oštećenje uređaja.

- ▶ Demontirajte mlaznu cev.
- ▶ Na čistač visokim pritiskom priključite po mogućstvu kratko crevo za vodu. Koliko je crevo za vodu kraće, toliko manje sredstva protiv smrzavanja je potrebno.
- ▶ Sredstvo protiv smrzavanja pomešajte prema opisu u uputstvu za upotrebu sredstva protiv smrzavanja.
- ▶ Sredstvo protiv smrzavanja sipajte u čist kanistar.
- ▶ Crevo za vodu potopite u kanistar sa sredstvom protiv smrzavanja.
- ▶ Pritisnite i zadržite polugu pištolja za prskanje.
- ▶ Uključite čistač visokim pritiskom.
- ▶ Polugu pištolja za prskanje držite pritisnutom sve dok iz pištolja za prskanje ne počne da izlazi ravnomeran mlaz sa sredstvom protiv smrzavanja i pištolj za prskanje usmerite u kanistar.
- ▶ Polugu pištolja za prskanje pritisnite i otpustite više puta.
- ▶ Čistač visokim pritiskom isključite i mrežni utikač izvucite iz utičnice.
- ▶ Pištolj za prskanje, crevo visokog pritiska i crevo za vodu demontirajte i u kanistar ulijte sredstvo protiv smrzavanja.
- ▶ Sredstvo protiv smrzavanja čuvajte i zbrinite propisno i bezbedno po okolinu.

12 Transportovanje

12.1 Transportovanje čistača visokim pritiskom

- ▶ Čistač visokim pritiskom isključite i mrežni utikač izvucite iz utičnice.
- ▶ Rezervoar za sredstvo za čišćenje ispraznite ili obezbedite od prevrtanja i pokretanja.

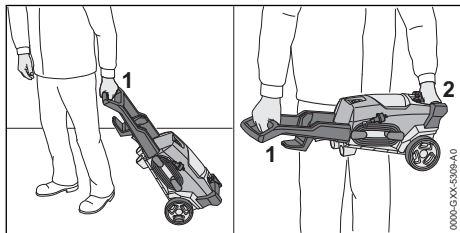
Povlačenje ili nošenje čistača visokim pritiskom

- ▶ Čistač visokim pritiskom vucite za prihvatni držač (1).
- ▶ Čistač visokim pritiskom nosite držeći prihvatni držač (1) i transportni držač (2).

Transportovanje čistača visokim pritiskom u vozilu

- ▶ Čistač visokim pritiskom obezbedite steznim remenima, kaiševima ili mrežom tako, da čistač visokim pritiskom ne može da se prevrne ili pokrene.
- ▶ Ako nije moguće transportovanje čistača visokim pritiskom bez opasnosti od zaleđivanja: Čistač visokim pritiskom zaštitite sredstvom protiv smrzavanja.

13 Čuvanje**13.1 Čuvanje čistača visokim pritiskom**

- ▶ Čistač visokim pritiskom isključite i mrežni utikač izvucite iz utičnice.
- ▶ Čistač visokim pritiskom čuvajte tako da budu ispunjeni sledeći uslovi:
 - Čistač visokim pritiskom je van domašaja dece.
 - Čistač visokim pritiskom je čist i suv.
 - Čistač visokim pritiskom je u zatvorenom prostoru.
 - Čistač visokim pritiskom je u temperaturnom opsegu iznad 0 °C.
 - Ako nije moguće čuvanje čistača visokim pritiskom bez opasnosti od zaleđivanja: Čistač visokim pritiskom zaštitite sredstvom protiv smrzavanja.

14 Čišćenje**14.1 Čišćenje čistača visokim pritiskom i pribora**

- ▶ Čistač visokim pritiskom isključite i mrežni utikač izvucite iz utičnice.
- ▶ Čistač visokim pritiskom, crevo visokog pritiska, pištolj za prskanje i pribor očistite vlažnom krpom.

- ▶ Naglavke i spojnice na čistaču visokim pritiskom, na crevu visokog pritiska i na pištolju za prskanje očistite vlažnom krpom.
- ▶ Otvore za hlađenje očistite četkicom.

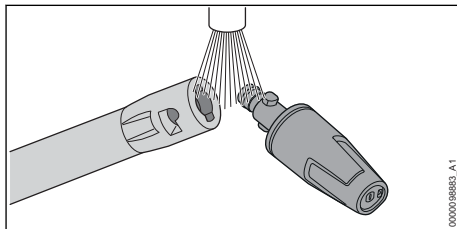
14.2 Čišćenje mlaznice i mlazne cevi

- ▶ Mlaznicu i mlaznu cev isperite tekućom vodom i osušite krpom.

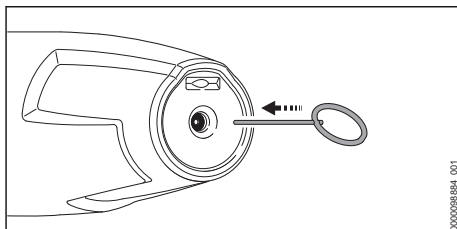

- ▶ Ako je zapušena mlaznica: Mlaznicu očistite iglom za čišćenje.

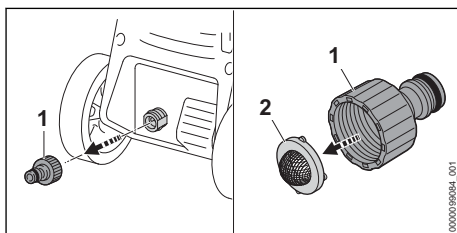
14.3 Čišćenje sita za dotok vode

- ▶ Naglavak (1) priključka za vodu odvijte.
- ▶ Sito za dotok vode (2) izvadite iz naglavka.
- ▶ Sito za dotok vode (2) isperite tekućom vodom.
- ▶ Sito za dotok vode (2) stavite u naglavak.
- ▶ Naglavak (1) zavijte i zategnite rukom.

14.4 Čišćenje filtera za vodu

Filter za vodu mora da se rastavi da bi se očistio.

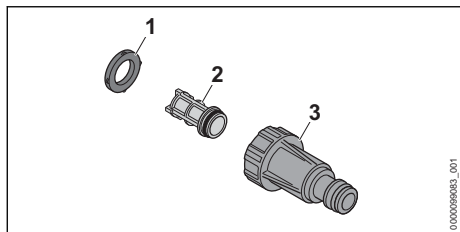

- ▶ Zaptivku (1) izvadite iz filterskog kućišta (3).
- ▶ Filter (2) izvadite iz filterskog kućišta (3).
- ▶ Zaptivku (1) i filter (2) isperite tekućom vodom.
- ▶ Zaptivku (1) podmažite montažnom mašću.
- ▶ Ponovo sklopite filter za vodu.





15 Održavanje

15.1 Intervali održavanja

Intervali održavanja zavise od uslova sredine i od uslova rada. STIHL preporučuje sledeće intervale održavanja:

17 Otklanjanje smetnji

17.1 Uklanjanje smetnji kod čistača visokim pritiskom

Smetnja	Uzrok	Rešenje
Čistač visokim pritiskom se ne pokreće iako je pritisnuta ručica pištolja za prskanje.	Utikač priključnog kabla ili produžnog kabla nije priključen.	▶ Utikač priključnog kabla ili produžnog kabla priključite.
	Strujna zaštitna sklopka (osigurač) ili zaštitna sklopka protiv struje greške je okinula. Strujno kolo je električno preopterećeno ili neispravno.	▶ Potražite i uklonite uzrok okidanja. Strujnu zaštitnu sklopku (osigurač) ili zaštitnu sklopku protiv struje greške aktivirajte. ▶ Isključite ostale potrošače struje, koji su priključeni na isto strujno kolo.
	Utičnica je nedovoljno osigurana.	▶ Utikač priključnog kabla priključite na propisno osiguranu utičnicu,  18.1.
	Produžni kabl ima pogrešan poprečni presek.	▶ Koristite produžni kabl s dovoljnim poprečnim presekom,  18.2
	Produžni kabl je previše dug.	▶ Koristite produžni kabl ispravne dužine,  18.2
	Elektromotor je pretopao.	▶ Čistač visokim pritiskom ostavite 5 minuta da se ohladi. ▶ Očistite mlaznicu.
Čistač visokim pritiskom ne radi kad se uključi. Elektromotor bruji.	Mrežni napon je prenizak.	▶ Pritisnite i zadržite polugu pištolja za prskanje i uključite čistač visokim pritiskom. ▶ Isključite ostale potrošače struje, koji su priključeni na isto strujno kolo.
	Produžni kabl ima pogrešan poprečni presek.	▶ Koristite produžni kabl s dovoljnim poprečnim presekom,  18.2
	Produžni kabl je previše dug.	▶ Koristite produžni kabl ispravne dužine,  18.2

Mesečno



- ▶ Čišćenje sita za dotok vode.

16 Popravljanje

16.1 Popravljanje čistača visokim pritiskom

Korisnik ne može sam da popravlja čistač visokim pritiskom i pribor.

- ▶ Ako su čistač visokim pritiskom ili pribor oštećeni: Nemojte koristiti čistač visokim pritiskom ili pribor i obratite se specijalizovanom prodavcu STIHL.

Smetnja	Uzrok	Rešenje
Čistač visokim pritiskom se isključuje u toku rada.	Utikač priključnog kabla ili produžnog kabla je izvučen iz utičnice.	▶ Utikač priključnog kabla ili produžnog kabla priključite.
	Strujna zaštitna sklopka (osigurač) ili zaštitna sklopka protiv struje greške je okinula. Strujno kolo je električno preopterećeno ili neispravno.	▶ Potražite i uklonite uzrok okidanja. Strujnu zaštitnu sklopku (osigurač) ili zaštitnu sklopku protiv struje greške aktivirajte. ▶ Isključite ostale potrošače struje, koji su priključeni na isto strujno kolo.
	Utičnica je nedovoljno osigurana.	▶ Utikač priključnog kabla priključite na propisno osiguranu utičnicu,  18.1.
	Elektromotor je pretopao.	▶ Čistač visokim pritiskom ostavite 5 minuta da se ohladi. ▶ Očistite mlaznicu.
Pumpa visokog pritiska se neprekidno uključuje i isključuje bez pritiskanja poluge pištolja za prskanje.	Pumpa visokog pritiska, crevo visokog pritiska ili mehanizam za prskanje su nezaptiveni.	▶ Čistač visokim pritiskom treba da proveri specijalizovani prodavac STIHL.
Radni pritisak varira ili opada.	Postoji nedostatak vode.	▶ Otvorite do kraja slavinu za vodu. ▶ Uverite se da je dostupna dovoljna količina vode.
	Mlaznica je zapušena.	▶ Očistite mlaznicu.
	Sito za dotok vode ili filter za vodu su zapušeni.	▶ Sito za dotok vode i filter za vodu očistite.
	Pumpa visokog pritiska, crevo visokog pritiska ili mehanizam za prskanje su nezaptiveni ili neispravni.	▶ Čistač visokim pritiskom treba da proveri specijalizovani prodavac STIHL.
Vodeni mlaz ima izmenjenu formu.	Mlaznica je zapušena.	▶ Očistite mlaznicu.
	Mlaznica je pohabana.	▶ Mlaznicu zamenite.
Ne usisava se dopunsko sredstvo za čišćenje.	Boca je prazna.	▶ Bocu napunite sredstvom za čišćenje.
	Mlaznica seta za raspršivanje je zapušena.	▶ Mlaznicu seta za raspršivanje očistite.
Priključci na čistaču visokim pritiskom, crevo visokog pritiska, pištolj za prskanje ili mlazna cev se teško međusobno spajaju.	Zaptivke priključaka nisu podmazane.	▶ Podmažite zaptivke.  17.2

17.2 Podmazivanje zaptivki

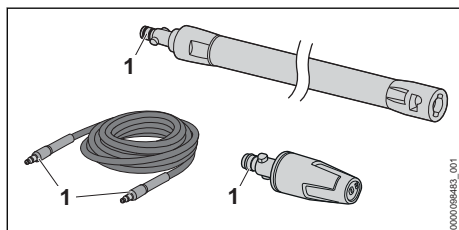

- ▶ Zaptivke (1) podmažite montažnom mašću.

18 Tehnički podaci

18.1 Čistač visokim pritiskom STIHL RE 90.0

Izvedba 100 V / 50 - 60 Hz

- Osigurač (karakteristika „C“ ili „K“): 15 A
- Primljena snaga: 1,4 kW
- električna zaštitna klasa: II

- vrsta električne zaštite: IPX5
- Radni pritisak (p): 6,7 MPa (67 bar)
- Maksimalni dozvoljeni pritisak (p max.): 10 MPa (100 bar)
- Maksimalni pritisak dotoka vode (p in max.): 1 MPa (10 bar)
- Maksimalni protok vode (Q max.): 7,5 l/min (450 l/h)
- Minimalni protok vode (Q min): 5,4 l/min (320 l/h)
- Maksimalna visina usisavanja: 0,5 m
- Maksimalna temperatura vode u režimu pod pritiskom (t in max): 40 °C
- Maksimalna temperatura vode u režimu usisavanja: 20 °C
- Dimenzije
 - Dužina: 340 mm
 - Širina: 320 mm
 - Visina: 880 mm
- Dužina creva visokog pritiska: 6 m
- Težina (m) sa ugrađenim priborom: 8 kg

Izvedba 127 V / 60 Hz

- Osigurač (karakteristika „C“ ili „K“): 15 A
- Primljena snaga: 1,5 kW
- električna zaštitna klasa: II
- vrsta električne zaštite: IPX5
- Radni pritisak (p): 7,2 MPa (72 bar)
- Maksimalni dozvoljeni pritisak (p max.): 10 MPa (100 bar)
- Maksimalni pritisak dotoka vode (p in max.): 1 MPa (10 bar)
- Maksimalni protok vode (Q max.): 7,5 l/min (450 l/h)
- Minimalni protok vode (Q min): 5,5 l/min (330 l/h)
- Maksimalna visina usisavanja: 0,5 m
- Maksimalna temperatura vode u režimu pod pritiskom (t in max): 40 °C
- Maksimalna temperatura vode u režimu usisavanja: 20 °C
- Dimenzije
 - Dužina: 340 mm
 - Širina: 320 mm
 - Visina: 880 mm
- Dužina creva visokog pritiska: 6 m
- Težina (m) sa ugrađenim priborom: 8 kg

Izvedba 120 V - 127 V / 60 Hz

- Osigurač (karakteristika „C“ ili „K“): 15 A
- Primljena snaga: 1,5 kW
- električna zaštitna klasa: II
- vrsta električne zaštite: IPX5
- Radni pritisak (p): 7,2 MPa (72 bar)
- Maksimalni dozvoljeni pritisak (p max.): 10 MPa (100 bar)

- Maksimalni pritisak dotoka vode (p in max.): 1 MPa (10 bar)
- Maksimalni protok vode (Q max.): 7,2 l/min (430 l/h)
- Minimalni protok vode (Q min): 5,5 l/min (330 l/h)
- Maksimalna visina usisavanja: 0,5 m
- Maksimalna temperatura vode u režimu pod pritiskom (t in max): 40 °C
- Maksimalna temperatura vode u režimu usisavanja: 20 °C
- Dimenzije
 - Dužina: 340 mm
 - Širina: 320 mm
 - Visina: 880 mm
- Dužina creva visokog pritiska: 6 m
- Težina (m) sa ugrađenim priborom: 8 kg

Izvedbe od 220 V do 240 V / od 50 do 60 Hz

- Osigurač (karakteristika „C“ ili „K“): 10 A
- Primljena snaga: 2,1 kW
- Maksimalna dozvoljena impedansa mreže: 0,21 Ohm
- električna zaštitna klasa: II
- vrsta električne zaštite: IPX5
- Radni pritisak (p): 10 MPa (100 bar)
- Maksimalni dozvoljeni pritisak (p max.): 13 MPa (130 bar)
- Maksimalni pritisak dotoka vode (p in max.): 1 MPa (10 bar)
- Maksimalni protok vode (Q max.): 7,4 l/min (440 l/h)
- Minimalni protok vode (Q min): 5,8 l/min (350 l/h)
- Maksimalna visina usisavanja: 0,5 m
- Maksimalna temperatura vode u režimu pod pritiskom (t in max): 40 °C
- Maksimalna temperatura vode u režimu usisavanja: 20 °C
- Dimenzije
 - Dužina: 340 mm
 - Širina: 320 mm
 - Visina: 880 mm
- Dužina creva visokog pritiska: 6 m
- Težina (m) sa ugrađenim priborom: 8 kg

Podaci koji zavise od pritiska izmereni su uz ulazni pritisak od 0,3 MPa (3 bar).

18.2 Produžni kablovi

Kada se koristi produžni kabl, morate imati zaštitni provodnik i njegove žile moraju, u zavisnosti od napona i dužine produžnog kabla, da imaju sledeće minimalne poprečne preseke:

Ako je nazivni napon na nazivnoj pločici 220 V do 240 V:

- Dužina kabla do 20 m: AWG 15 / 1,5 mm²
- Dužina kabla 20 m do 50 m: AWG 13 / 2,5 mm²

Ako je nazivni napon na nazivnoj pločici 100 V do 127 V:

- Dužina kabla do 10 m: AWG 14 / 2,0 mm²
- Dužina kabla 10 m do 30 m: AWG 12 / 3,5 mm²

18.3 Vrednosti zvuka i vibracija

K-vrednost za nivo pritiska zvuka iznosi 2 dB(A).
K-vrednost za nivo snage zvuka iznosi 2 dB(A).
K-vrednost za vibracione vrednosti iznosi 2 m/s².

- Nivo pritiska zvuka L_{pA} mereno prema EN 60335-2-79: 80 dB(A)
- Nivo snage zvuka L_{wA} mereno prema EN 60335-2-79: 89 dB(A)
- Vibraciona vrednost a_h merena prema EN 60335-2-79, Mlaznica za ravan mlaz: $\leq 2,5 \text{ m/s}^2$.

Informacije o ispunjavanju smernice za poslodavce Vibracije 2002/44/EG navedene su na www.stihl.com/vib.

18.4 REACH

REACH je oznaka za propis EU u vezi sa registracijom, procenom i dozvolom za upotrebu hemikalija.

Više informacija u vezi sa ispunjavanjem propisa REACH na www.stihl.com/reach.

19 Rezervni delovi i pribor

19.1 Rezervni delovi i pribor

STIHL  Ovi simboli označavaju originalne rezervne delove STIHL i originalni pribor STIHL.

STIHL preporučuje upotrebu originalnih rezervnih delova STIHL i originalnog pribora STIHL.

I pored stalnog nadzora tržišta, STIHL ne može da proceni rezervne delove i pribor drugih proizvođača u smislu pouzdanosti, sigurnosti i pogodnosti, tako da STIHL ne može jamčiti ni za njihovo korišćenje.

Originalni rezervni delovi STIHL i originalni pribor STIHL dostupni su kod specijalizovanog prodavca STIHL.

20 Zbrinjavanje

20.1 Zbrinjavanje čistača visokim pritiskom

Informacije u vezi sa zbrinjavanjem možete dobiti kod lokalne uprave ili kod specijalizovanog prodavca STIHL.

Nepropisno zbrinjavanje može da bude štetno po zdravlje i da zagađuje životnu sredinu.

- ▶ Pošaljite STIHL proizvode, uključujući ambalažu, na odgovarajuće sabirno mesto za reciklažu u skladu sa lokalnim propisima.
- ▶ Ne bacajte u kućno smeće.

21 EU izjava o usaglašenosti

21.1 Čistač visokim pritiskom STIHL RE 90.0

ANDREAS STIHL AG & Co. KG
Badstraße 115
D-71336 Waiblingen

Nemačka

izjavljuje pod punom odgovornošću, da

- Vrsta konstrukcije: Čistač visokim pritiskom
- Fabrička marka: STIHL
- Tip: RE 90.0
- Identifikacija serije: RE02

odgovara merodavnim odredbama u smernicama 2011/65/EU, 2006/42/EG, 2014/30/EU i da je proizvod razvijen i proizveden u saglasnosti sa sledećim normama koje su važeće prema datumu proizvodnje: EN 55014-1, EN 55014-2, EN 60335-1, EN 60335-2-79, EN 61000-3-2, EN 61000-3-3, EN 62233.

Prilikom utvrđivanja izmerenog i garantovanog nivoa snage zvuka postupano je prema smernici 2000/14/EG, dodatak V, uz primenu standarda ISO 3744.

- izmereni nivo snage zvuka: 89 dB(A)
- garantovani nivo snage zvuka: 91 dB(A)

Za tehničku dokumentaciju zadužen je ANDREAS STIHL AG & Co. KG Produktzulasung.

Godina proizvodnje, zemlja proizvodnje i broj mašine navedeni su na čistaču visokim pritiskom.

Waiblingen, 15.7.2021

ANDREAS STIHL AG & Co. KG



po ovlašćenju

Dr. Jürgen Hoffmann, Šef odeljenja za odobravanje i regulaciju proizvoda

22 UKCA Izjava proizvođača o usaglašenosti**22.1 Čistač visokim pritiskom STIHL RE 90.0****UK
CA**

ANDREAS STIHL AG & Co. KG

Badstraße 115

D-71336 Waiblingen

Nemačka

izjavljuje pod punom odgovornošću, da

- Vrsta konstrukcije: Čistač visokim pritiskom
- Fabrička marka: STIHL
- Tip: RE 90.0
- Identifikacija serije: RE02

odgovara relevantnim odredbama britanskih propisa The Restriction of the Use of Certain Hazardous Substances in Electrical and Electronic Equipment Regulations 2012, Supply of Machinery (Safety) Regulations 2008 i Electromagnetic Compatibility Regulations 2016 i da je proizvod razvijen i proizveden u saglasnosti sa verzijama sledećih standarda koje su važeće prema datumu proizvodnje: EN 55014-1, EN 55014-2, EN 60335-1, EN 60335-2-79, EN 61000-3-2, EN 61000-3-3, EN 62233.

Prilikom utvrđivanja izmerenog i garantovanog nivoa snage zvuka postupano je prema britanskom Noise Emission in the Environment by Equipment for use Outdoors Regulations 2001, Schedule 8 propisu, uz primenu standarda ISO 3744.

- izmereni nivo snage zvuka: 89 dB(A)
- garantovani nivo snage zvuka: 91 dB(A)

Za tehničku dokumentaciju zadužen je ANDREAS STIHL AG & Co. KG.

Godina proizvodnje, zemlja proizvodnje i broj mašine navedeni su na čistaču visokim pritiskom.

Waiblingen, 15.7.2021

ANDREAS STIHL AG & Co. KG



po ovlašćenju

Dr. Jürgen Hoffmann, Šef odeljenja za odobravanje i regulaciju proizvoda

www.stihl.com



0458-002-9021-A



0458-002-9021-A