

**STIHL**

**STIHL AL 101**

Instruction Manual  
Notice d'emploi



Ⓞ **Instruction Manual**  
**1 - 12**

Ⓞ **Notice d'emploi**  
**13 - 25**

# Contents

|           |  |           |             |  |           |
|-----------|--|-----------|-------------|--|-----------|
| <b>1</b>  | <b>INTRODUCTION</b> .....                    | <b>2</b>  | <b>13.4</b> | <b>EMC Compliance Statement for Power Tool and Charger</b> ..... | <b>11</b> |
| <b>2</b>  | <b>GUIDE TO USING THIS MANUAL</b> .....      | <b>2</b>  | <b>14</b>   | <b>REPLACEMENT PARTS AND EQUIPMENT</b> .....                     | <b>12</b> |
| 2.1       | Signal Words .....                           | 2         | 14.1        | Genuine STIHL Replacement Parts .....                            | 12        |
| 2.2       | Symbols in Text .....                        | 2         | <b>15</b>   | <b>DISPOSAL</b> .....  | <b>12</b> |
| <b>3</b>  | <b>MAIN PARTS</b> .....                      | <b>2</b>  | 15.1        | Disposal of the Charger .....                                    | 12        |
| 3.1       | Charger .....                                | 2         |             |  |           |
| <b>4</b>  | <b>SAFETY SYMBOLS ON THE PRODUCTS</b> .....  | <b>3</b>  |             |  |           |
| 4.1       | Charger .....                                | 3         |             |  |           |
| <b>5</b>  | <b>IMPORTANT SAFETY INSTRUCTIONS</b> .....   | <b>3</b>  |             |  |           |
| 5.1       | Introduction .....                           | 3         |             |  |           |
| 5.2       | Intended Use .....                           | 3         |             |  |           |
| 5.3       | Warnings and Instructions .....              | 4         |             |  |           |
| <b>6</b>  | <b>MAINTENANCE, REPAIR AND STORAGE</b> ..... | <b>5</b>  |             |  |           |
| 6.1       | Warnings and Instructions .....              | 5         |             |  |           |
| <b>7</b>  | <b>CHARGING THE BATTERY</b> .....            | <b>6</b>  |             |  |           |
| 7.1       | Setting up the Charger .....                 | 6         |             |  |           |
| 7.2       | Charging .....                               | 6         |             |  |           |
| 7.3       | Mounting the Charger on a Wall .....         | 7         |             |  |           |
| <b>8</b>  | <b>LED DIAGNOSTICS</b> .....                 | <b>8</b>  |             |  |           |
| 8.1       | LED on the Charger .....                     | 8         |             |  |           |
| <b>9</b>  | <b>TRANSPORTING</b> .....                    | <b>8</b>  |             |  |           |
| 9.1       | Charger .....                                | 8         |             |  |           |
| <b>10</b> | <b>STORING</b> .....                         | <b>8</b>  |             |  |           |
| 10.1      | Charger .....                                | 8         |             |  |           |
| <b>11</b> | <b>INSPECTION AND MAINTENANCE</b> .....      | <b>9</b>  |             |  |           |
| 11.1      | Charger .....                                | 9         |             |  |           |
| <b>12</b> | <b>TROUBLESHOOTING GUIDE</b> .....           | <b>10</b> |             |  |           |
| 12.1      | Charger .....                                | 10        |             |  |           |
| <b>13</b> | <b>SPECIFICATIONS</b> .....                  | <b>11</b> |             |  |           |
| 13.1      | STIHL AL 101 .....                           | 11        |             |  |           |
| 13.2      | Symbols on the Charger .....                 | 11        |             |  |           |
| 13.3      | Engineering Improvements .....               | 11        |             |  |           |

# STIHL

This instruction manual is protected by copyright. All rights reserved, especially the rights to reproduce, translate and process with electronic systems.

# 1 INTRODUCTION

Thank you for your purchase. The information contained in this manual will help you receive maximum performance and satisfaction from your STIHL charger and, if followed, reduce the risk of injury from its use.

## SAVE THIS MANUAL!



Special safety precautions must be observed to reduce the risk of personal injury.



Read this instruction manual thoroughly before use and periodically thereafter. Follow all safety precautions. Careless or improper use of the charger can cause serious or fatal injury.

Do not lend or rent your charger without this instruction manual. Allow only persons who fully understand the information in this manual to operate the charger.

For further information, or if you do not understand any of the instructions in this manual, please go to [www.stihlusa.com](http://www.stihlusa.com) (for Canada: [www.stihl.ca](http://www.stihl.ca)) or contact your authorized STIHL servicing dealer.

# 2 GUIDE TO USING THIS MANUAL

## 2.1 Signal Words

This manual contains safety information that requires your special attention. Such information is introduced with the following symbols and signal words:

### DANGER

Indicates a hazardous situation that, if not avoided, will result in death or serious injury.

### WARNING

Indicates a hazardous situation that, if not avoided, could result in death or serious injury.

### NOTICE

Indicates a risk of property damage, including damage to the machine or its individual components.

## 2.2 Symbols in Text

The following symbol is included to assist you with the use of the manual:

Refers to a designated chapter or sub-chapter in this instruction manual.

# 3 MAIN PARTS

## 3.1 Charger

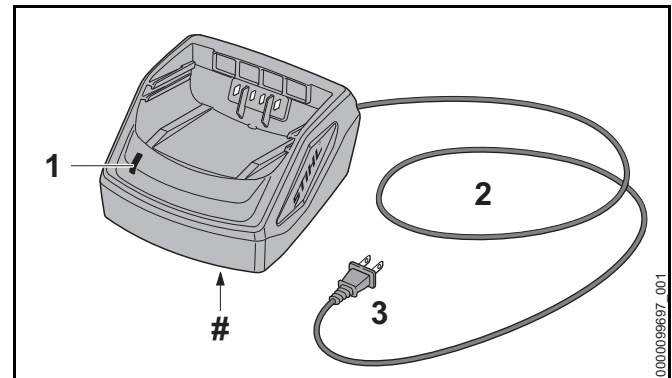

### 1 Charger LED

Indicates the operating status of the charger.

### 2 Power Supply Cord

Supplies the charger with electricity when plugged into an electrical outlet.

**3 Plug**

Connects the power supply cord to an electrical outlet.

**# Rating Plate**

Contains electrical information and the product's serial number.

## 4 SAFETY SYMBOLS ON THE PRODUCTS

**4.1 Charger**

The following safety symbols are found on the charger:



To reduce the risk of injury, follow the specified safety precautions.



Read and follow all safety precautions in the instruction manual. Improper use can lead to serious or fatal personal injury or property damage.



To reduce the risk of personal injury or property damage from fire or electric shock, keep the charger dry. Protect it from rain, water, liquids and damp conditions. For indoor use only,  5.3.

## 5 IMPORTANT SAFETY INSTRUCTIONS

**5.1 Introduction**

This section contains the prescribed general safety warnings and instructions for battery chargers. Additional important warnings and instructions are provided in subsequent sections of this manual.

**READ ALL INSTRUCTIONS BEFORE USING THE CHARGER!**

### **WARNING**

- When using battery chargers, basic safety precautions should always be followed to reduce the risk of fire, electric shock and personal injury and property damage, including the following:

- 1) **SAVE THESE INSTRUCTIONS** – This manual contains important safety instructions for the STIHL AL 101 battery charger.
- 2) Before using the battery charger, read all instructions and cautionary markings on the charger, battery and product using the battery.
- 3) **CAUTION** – To reduce the risk of injury, use the STIHL AL 101 to charge only genuine STIHL AK or AP series batteries. Other types of batteries may burst causing serious personal injury and property damage.

**5.2 Intended Use**

### **WARNING**

- The STIHL AL 101 charger is designed for charging STIHL AK and AP series batteries only.
- Improper use could result in personal injury or property damage, including damage to the charger.
  - Use the charger only as described in this manual.
  - Never attempt to modify or override the charger's controls or safety devices in any way.
  - Never use a charger that has been modified or altered from its original design.

### 5.3 Warnings and Instructions

## **⚠** WARNING

- To reduce the risk of fire, electric shock and other personal injury or property damage:
    - Before using the charger, read this instruction manual and all instructions and warnings on the charger, battery and product using the battery.
    - Use the STIHL AL 101 to charge only genuine STIHL AK or AP series batteries. Other batteries may burst, catch fire or explode, resulting in personal injury and property damage.
- 
- For indoor use only.
  - Keep the charger dry. Protect it from rain, water, liquids and damp conditions. Never insert a wet battery or use a wet charger.
- Do not handle the charger, including power supply cord and plug, with wet hands.
  - Never use a damaged charger.
  - Never charge malfunctioning, damaged, cracked, leaking or deformed batteries.
  - Never store a battery in the charger.
  - Operate the charger only indoors, in dry rooms and within an ambient temperature range of 41 °F to 104 °F (5 °C to 40 °C).
  - Keep the charger out of the reach of children.
  - Always plug the charger into a properly installed electrical outlet matching the voltage and electrical frequency stated on the charger.
  - Never use power strips to operate multiple chargers or other devices from the same outlet or on the same circuit.
  - Do not operate a charger that has received a sharp or heavy blow, has been dropped or is otherwise damaged in any way.
  - Do not attempt to repair, open or disassemble the charger. There are no user-serviceable parts inside.

- To reduce the risk of electric shock or fire from a short circuit:
  - Make sure the battery and charger are completely dry before starting the charging process.
  - Never bridge the contacts of the charger with wires or other metallic objects.
  - Do not insert any objects into the charger's cooling slots.
- The charger heats up during the charging process. To reduce the risk of fire:
  - Do not operate on a combustible surface (e.g., paper, cardboard, textiles) or in a combustible environment.
  - Allow the charger to cool down normally. Do not cover it.
- Chargers can produce sparks which may ignite combustible gases, liquids, vapors, dusts or other combustible materials. To reduce the risk of fire and explosion:
  - Do not operate in a location where combustible gases, liquids, vapors, dusts or other combustible materials are present.
- Using a damaged power supply cord or plug may result in fire, electric shock and other personal injury or property damage. To reduce these risks:



- Check the charger's power supply cord and plug regularly for damage. If damaged, immediately disconnect the plug from the electrical outlet.
- Have a damaged power supply cord replaced by an authorized STIHL servicing dealer.
- Unplug the power supply cord from the outlet when the charger is not in use.
- Never jerk the power supply cord to disconnect it from the electrical outlet. To unplug, grasp the plug, not the power supply cord.
- Do not use the power supply cord for carrying or hanging up the charger.

- Make sure the power supply cord is located or marked so that it will not be stepped on, tripped over, come in contact with sharp objects or moving parts, or otherwise be subjected to damage or stress.
- An extension cord should not be used unless absolutely necessary. Overloading an extension cord can result in overheating and fire. If an extension cord must be used:
  - Use only a properly wired 16 gauge (AWG 16) or heavier gauge extension cord and the cord length should not exceed 75 ft.
  - Never connect more than one charger or other device to an extension cord.
  - Never use an extension cord with a wattage rating lower than the wattage on your charger's rating plate.
  - Never use an extension cord if the blades on its plug are different from the blades on the charger plug in number, size or shape.
  - Do not link (chain) extension cords.
- A typical household electrical circuit is between 15 and 20 amps. A single STIHL AL 101 draws approximately 1.3 amps. To reduce the risk of fire from overloading an electrical circuit:
  - Ensure the electrical system is rated to withstand the expected electrical draw before charging.
  - Charge multiple batteries one at a time or on separate circuits, unless you know your circuit can handle the total expected draw from multiple chargers.

- In case of fire, or if the charger or the battery it is charging emits smoke, an unusual smell, feels hot or appears abnormal in any other way:
  - Immediately disconnect the charger from the outlet and prepare to contact the authorities in the event of fire or explosion.
- To reduce the risk of electric shock and other personal injury or property damage when mounting the charger:
  - Ensure that no electrical cables, pipes or other service lines run behind the wall where the charger is to be mounted.
  - Mount the charger only as described in this manual.
  - Remove the battery before mounting the charger.

## 6 MAINTENANCE, REPAIR AND STORAGE

### 6.1 Warnings and Instructions

#### WARNING

- There are no user-authorized repairs for the charger. To reduce the risk of fire, electric shock or other personal injury and property damage:
  - Do not attempt to repair, open or disassemble the charger. There are no user-serviceable parts inside.
  - Users may carry out only the cleaning and maintenance operations described in this manual.
- To reduce the risk of electric shock:
  - Unplug the charger from the electrical outlet before inspecting or cleaning the charger.
  - Regularly check the electrical contacts of the charger and ensure that the insulation of the power cord and plug are in good condition and show no signs of aging (brittleness), wear or damage.
  - Have a damaged power supply cord replaced by an authorized STIHL servicing dealer.



- Improper storage can result in unauthorized use, damage to the charger, and an increased risk of fire, electric shock and other personal injury or property damage.
  - Never store the charger with the battery inserted.
  - Before storing, always unplug the charger from the electrical outlet and remove the battery.
  - Store the charger indoors in a dry, secure place that cannot be accessed by children or other unauthorized users.

## SAVE THESE INSTRUCTIONS

### 7 CHARGING THE BATTERY

#### 7.1 Setting up the Charger

##### **⚠ WARNING**

Read and follow the safety precautions on the battery and charger and the warnings and instructions in this manual,  5. To reduce the risk of short circuit, which could lead to electric shock, fire and explosion, make sure the charger and its components are dry and not damaged; operate the charger indoors at an appropriate ambient temperature,  5.

##### **⚠ WARNING**

A typical household electrical circuit is between 15 and 20 amps. A single STIHL AL 101 draws approximately 1.3 amps. To reduce the risk of fire from overloading an electrical circuit:

- ▶ Ensure the electrical system is rated to withstand the expected electrical draw before charging your battery.
- ▶ Charge multiple batteries one at a time or on separate circuits, unless you know your circuit can handle the total expected draw from multiple chargers.

##### **⚠ WARNING**

Since the battery and charger heat up during the charging process, do not operate the charger on a combustible surface or in a location where combustible gases, liquids, vapors, dusts or other materials are present,  5.

To set up the charger:

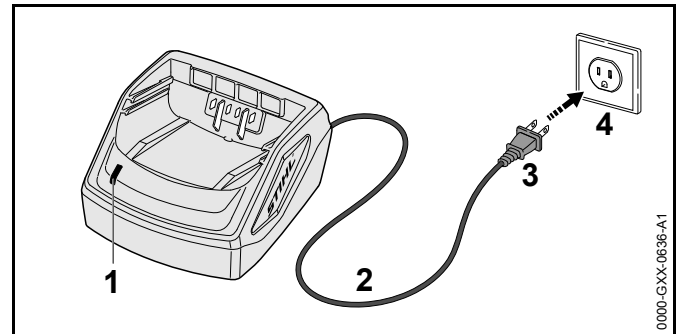

- ▶ Insert the plug (3) into a properly installed electrical outlet (4) matching the voltage and electrical frequency stated on the charger's rating plate.

The charger runs a self-test immediately after it is plugged in. The LED (1) will glow green for about 1 second, then it will glow red briefly before going out. Once the LED goes out, the self-test is complete and the charger is ready to charge the battery.

- ▶ Position the power supply cord (2) so that it will not be stepped on, tripped over, come in contact with sharp objects or moving parts or otherwise be subjected to damage or stress.

#### 7.2 Charging

##### **⚠ WARNING**

STIHL batteries contain safety features and devices which, if damaged, may allow the battery to generate heat, rupture, leak, ignite or explode. Never charge a malfunctioning, damaged, cracked, leaking or deformed battery or use a charger that has been damaged,  5. Make sure the



charger and the battery to be charged are both completely dry before charging,  5.3. Follow all product-specific warnings and instructions accompanying your battery.

To charge the battery:

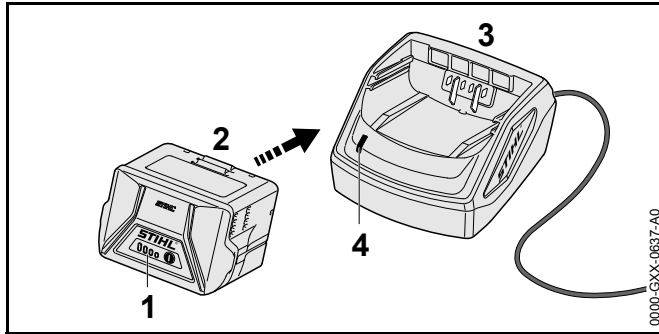

- ▶ Push the battery (2) into the charger (3) until it stops. The LED on the charger glows green when the battery is charging.

The LEDs (1) on the battery glow green and show the state of charge.

When the LEDs on the battery go out, the charging process is complete and the charger will shut itself off. The battery can be removed from the charger.

- ▶ Disconnect the power supply cord from the electrical outlet when the charger is not in use for extended periods of time.

A battery is not fully charged when it ships from the factory. STIHL recommends that you fully charge the battery before using it the first time.

Operate the charger only indoors, in dry rooms and within an ambient temperature range of 41 °F to 104 °F (5 °C to 40 °C).

The battery heats up during operation. If a hot battery is inserted into the charger, it may be necessary for it to cool down before charging starts. The charging process begins only after the battery has cooled down sufficiently.

Charging time depends on a number of factors, including battery condition and the ambient temperature. For a complete list of approximate charging times, see [www.stihl.com/charging-times](http://www.stihl.com/charging-times).

### 7.3 Mounting the Charger on a Wall

Before mounting, ensure that no electrical cables, pipes or other service lines run in the wall behind the charger.

To mount the wall charger:

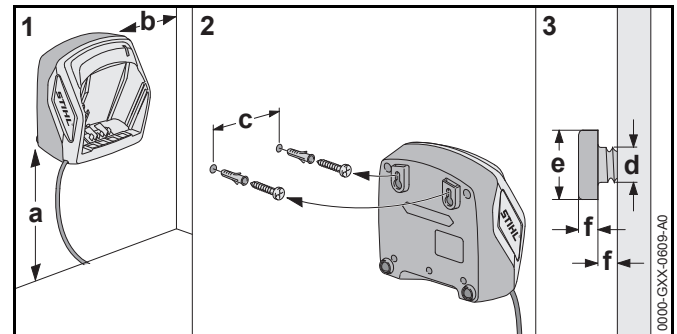

- ▶ Mount the charger indoors in a dry room near an electrical outlet.
- ▶ Sink the screws into a wall stud. Use appropriate screw-in wall anchors or other similar mounting devices if an appropriate wall stud is not available.
- ▶ Align the charger as shown above. Mount to a wall with the following dimensions:
  - a = minimum 18 in. (450 mm)
  - b = minimum 3.9 in. (100 mm)
  - c = 3.0 in. (75 mm)
  - d = 0.2 in. (4.5 mm)
  - e = 0.4 in. (9 mm)
  - f = 0.1 in. (2.5 mm)

## 8 LED DIAGNOSTICS

### 8.1 LED on the Charger

One LED shows the status of the charger. The LED can glow green or flash red.



**If the LED glows green continuously:** the battery is being charged.

or

The battery is too hot or too cold for charging. To determine, check the LEDs on the battery. If there is one glowing red light, allow the battery to warm up or cool down gradually at an ambient temperature of about 50 °F to 68 °F (10 °C to 20 °C).



**If the LED flashes red:** there is no electric contact between the battery and the charger. Remove and reinsert the battery.

or

The battery has a malfunction and must be replaced. Check the LEDs on the battery. Do not use or charge a battery if its LEDs indicate a malfunction.

or

The charger has a malfunction. Have it checked by an authorized STIHL servicing dealer before use.

For more information,  12.

## 9 TRANSPORTING

### 9.1 Charger

To properly transport the charger:

- ▶ Disconnect the charger from the electrical outlet.
- ▶ Remove the battery from the charger.
- ▶ Wrap the power supply cord and attach it to the charger.
- ▶ When transporting the charger in a vehicle, ensure that it is secured in a manner that prevents turnover, impact and damage.

## 10 STORING

### 10.1 Charger

To properly store the charger:

- ▶ Remove the battery from the charger.
- ▶ Disconnect the charger from the electrical outlet.

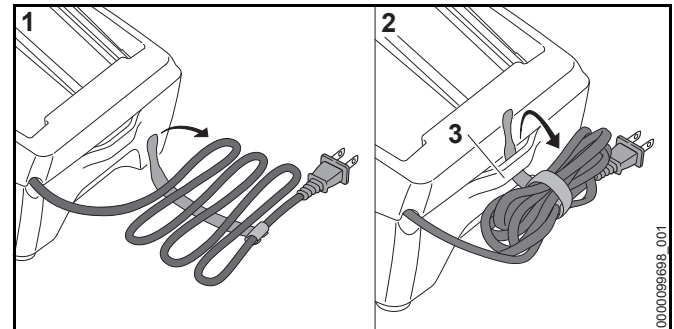

- ▶ Wrap the power supply cord and attach it to the charger.
- ▶ Store the charger indoors in a dry and secure location.
- ▶ Keep it out of the reach of children and other unauthorized persons.

- ▶ Never hang the charger by its power supply cord or cord bracket (3).

## 11 INSPECTION AND MAINTENANCE

### 11.1 Charger

#### **WARNING**

To reduce the risk of personal injury from short circuit and fire, do not attempt to repair, open or disassemble the charger. There are no user-serviceable parts inside. Always unplug the charger before cleaning.

To properly care for your charger:

- ▶ Keep the charger housing and electrical contacts free from foreign matter.
- ▶ Clean the charger as necessary with a dry cloth or soft, dry brush.
- ▶ Have a damaged power supply cord replaced by an authorized STIHL servicing dealer.
- ▶ Have worn, missing or damaged safety labels replaced by an authorized STIHL servicing dealer.

If you make a warranty claim for a component that has not been serviced or maintained properly, coverage may be denied.

## 12 TROUBLESHOOTING GUIDE

### 12.1 Charger

| Condition                             | LEDs on Charger   | Cause  | Remedy  |
|---------------------------------------|---|--|---|
| LED on charger flashes red.           | LED flashes red.  | No electrical contact between charger and battery.     | ▶ Remove the battery and reinsert it into the charger.  |
|                                       |   | Malfunction in battery.                                | ▶ Remove the battery and reinsert it into the charger.<br>▶ If the LED continues to flash, do not attempt to charge. If 4 LEDs on the battery are flashing, it has a malfunction and must be replaced. Otherwise, have the battery checked by an authorized STIHL servicing dealer. |
|                                       |   | Malfunction in charger.                                | ▶ Have the charger checked by an authorized STIHL servicing dealer.   |
| The charger does not run a self-test. | The LED glows not green for about 1 second and then red for about 1 second. | Electrical contact to charger was briefly interrupted. | ▶ Disconnect the plug from the electrical outlet.<br>▶ Wait 1 minute.<br>▶ Insert the plug in an electrical outlet.   |

# 13 SPECIFICATIONS

## 13.1 STIHL AL 101

- Mains voltage: See rating plate
- Rated current: See rating plate
- Frequency: See rating plate
- Charging current: See rating plate
- Rated power: See rating plate
- Insulation: See rating plate
- Permissible ambient temperature range during charging:  
41 °F to 104 °F (5 °C to 40 °C)

## 13.2 Symbols on the Charger

| Symbol | Explanation  |
|--------|--|
| V      | Volt   |
| Hz     | Hertz  |
| A      | Ampere   |
| W      | Watt   |
| AC     | Alternating current  |
| IP20   | Degree of electrical protection  |
| X      | The power supply cord can be replaced by an authorized STIHL servicing dealer. |

— — — Direct current



Fuse



Read the manual



Insulation: Class II (Double Insulation)



Use and store charger only indoors in dry rooms



California Energy Commission. This battery system complies with the California Energy Commission efficiency requirements.



Manufacturer Code

## 13.3 Engineering Improvements

STIHL's philosophy is to continually improve all of its products. As a result, engineering changes and improvements are made from time to time. Therefore, some changes, modifications and improvements may not be covered in this manual. If the operating characteristics or the appearance of your machine differs from those described in this manual, please contact your STIHL dealer or the STIHL distributor in your area for assistance.

## 13.4 EMC Compliance Statement for Power Tool and Charger

This Class B digital apparatus complies with Canadian ICES-003.

## 14 REPLACEMENT PARTS AND EQUIPMENT

### 14.1 Genuine STIHL Replacement Parts

STIHL recommends the use of genuine STIHL replacement parts. Genuine STIHL parts can be identified by the STIHL part number, the **STIHL** logo and, in some cases, by the STIHL parts symbol . The symbol may appear alone on small parts.

## 15 DISPOSAL

### 15.1 Disposal of the Charger

STIHL products must not be thrown in household trash or disposed of except as outlined in this manual.

- ▶ Take the charger and packaging to an approved disposal site for environmentally friendly recycling.
- ▶ Contact your authorized STIHL servicing dealer for the latest information on disposal and recycling.

## Table des matières

|           |   |           |  |           |
|-----------|---|-----------|--|-----------|
| <b>1</b>  | <b>INTRODUCTION</b> .....                               | <b>14</b> | 13.2 Symboles sur le chargeur .....  | 24        |
| <b>2</b>  | <b>GUIDE D'UTILISATION DE CE MANUEL</b> .....           | <b>14</b> | 13.3 Améliorations technologiques .....  | 24        |
| 2.1       | Mentions d'avertissement .....                          | 14        | 13.4 Déclaration de conformité de l'appareil et du<br>chargeur avec la directive CEM (sur la<br>compatibilité électromagnétique) ..... | 24        |
| 2.2       | Symboles employés dans le texte .....                   | 14        | <b>14 PIÈCES DE RECHANGE ET ÉQUIPEMENT</b> .....   | <b>25</b> |
| <b>3</b>  | <b>PIÈCES PRINCIPALES</b> .....                         | <b>14</b> | 14.1 Pièces de rechange originales STIHL .....   | 25        |
| 3.1       | Chargeur .....  | 14        | <b>15 MISE AU REBUT</b> .....  | <b>25</b> |
| <b>4</b>  | <b>SYMBOLES DE SÉCURITÉ SUR LES<br/>PRODUITS</b> .....  | <b>15</b> | 15.1 Mise au rebut du chargeur .....   | 25        |
| 4.1       | Chargeur .....  | 15        |  |           |
| <b>5</b>  | <b>CONSIGNES DE SÉCURITÉ IMPORTANTES</b> .....          | <b>15</b> |  |           |
| 5.1       | Introduction .....                                      | 15        |  |           |
| 5.2       | Utilisation prévue .....                                | 15        |  |           |
| 5.3       | Avertissements et instructions .....                    | 16        |  |           |
| <b>6</b>  | <b>MAINTENANCE, RÉPARATION ET<br/>ENTREPOSAGE</b> ..... | <b>18</b> |  |           |
| 6.1       | Avertissements et instructions .....                    | 18        |  |           |
| <b>7</b>  | <b>CHARGE DE LA BATTERIE</b> .....                      | <b>18</b> |  |           |
| 7.1       | Mise en place du chargeur .....                         | 18        |  |           |
| 7.2       | Charge .....  | 19        |  |           |
| 7.3       | Montage du chargeur sur un mur .....                    | 20        |  |           |
| <b>8</b>  | <b>DIAGNOSTICS À DEL</b> .....                          | <b>20</b> |  |           |
| 8.1       | DEL sur le chargeur .....                               | 20        |  |           |
| <b>9</b>  | <b>TRANSPORT</b> .....                                  | <b>21</b> |  |           |
| 9.1       | Chargeur .....  | 21        |  |           |
| <b>10</b> | <b>ENTREPOSAGE</b> .....                                | <b>21</b> |  |           |
| 10.1      | Chargeur .....  | 21        |  |           |
| <b>11</b> | <b>INSPECTION ET MAINTENANCE</b> .....                  | <b>22</b> |  |           |
| 11.1      | Chargeur .....  | 22        |  |           |
| <b>12</b> | <b>GUIDE DE DÉPANNAGE</b> .....                         | <b>23</b> |  |           |
| 12.1      | Chargeur .....  | 23        |  |           |
| <b>13</b> | <b>SPÉCIFICATIONS</b> .....                             | <b>24</b> |  |           |
| 13.1      | STIHL AL 101 .....                                      | 24        |  |           |

# STIHL

La présente Notice d'emploi est protégée par des droits d'auteur. Tous droits réservés, en particulier tout droit de copie, de traduction et de traitement avec des systèmes électroniques quelconques.

# 1 INTRODUCTION

Nous vous remercions pour votre achat. Les informations contenues dans le présent manuel vous aideront à obtenir des performances et une satisfaction maximales de chargeur STIHL et, si elles sont respectées, réduiront le risque de blessure résultant de son utilisation.

## CONSERVEZ CE MANUEL !



Des mesures de sécurité spéciales doivent être prises pour réduire les risques de blessures corporelles.



Lisez attentivement le présent manuel d'utilisation avant d'utiliser votre machine et consultez-le ensuite régulièrement. Respectez toutes les consignes de sécurité. Une utilisation imprudente ou inadaptée du chargeur peut entraîner des blessures graves, voire mortelles.

Ne prêtez et ne louez pas votre chargeur sans le présent manuel d'utilisation. N'autorisez l'utilisation du chargeur qu'à des personnes qui comprennent parfaitement les informations contenues dans le présent manuel.

Pour plus d'informations, ou si vous ne comprenez pas certaines instructions du présent manuel, veuillez consulter le site [www.stihlusa.com](http://www.stihlusa.com) (pour le Canada : [www.stihl.ca](http://www.stihl.ca)) ou prendre contact avec un distributeur agréé STIHL.

# 2 GUIDE D'UTILISATION DE CE MANUEL

## 2.1 Mentions d'avertissement

Ce manuel contient des informations de sécurité qui nécessitent votre attention particulière et qui sont signalées par les symboles et les mentions d'avertissement suivants :

### ⚠ DANGER

Indique une situation dangereuse qui, si elle n'est pas évitée, entraînera la mort ou des blessures graves.

### ⚠ AVERTISSEMENT

Indique une situation dangereuse qui, si elle n'est pas évitée, pourrait entraîner la mort ou des blessures graves.

### AVIS

Indique un risque de dommages matériels, y compris les dommages à la machine ou à ses composants individuels.

## 2.2 Symboles employés dans le texte

Le symbole suivant est inséré dans le texte pour vous faciliter l'utilisation de la présente Notice :

 Ce symbole renvoie au chapitre ou sous-chapitre indiqué, de la présente Notice d'emploi.

# 3 PIÈCES PRINCIPALES

## 3.1 Chargeur

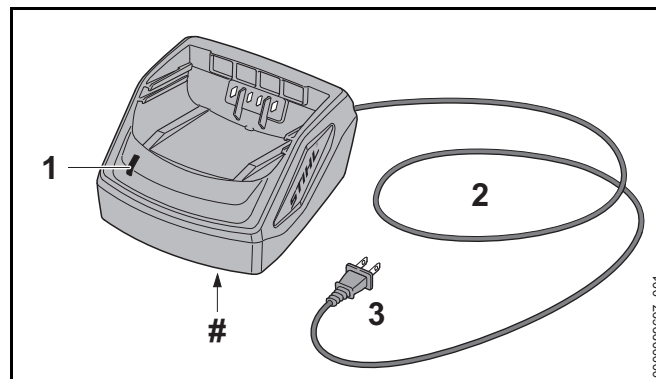

### 1 Chargeur DEL

Indique l'état opérationnel du chargeur.



**2 Câble d'alimentation électrique**

Alimente le chargeur en électricité lorsqu'il est branché dans une prise électrique.

**3 Connecteur**

Permet de brancher le cordon d'alimentation à une prise de courant.

**# Plaque signalétique**

Comporte des caractéristiques électriques ainsi que le numéro de série du produit.

## 4 SYMBOLES DE SÉCURITÉ SUR LES PRODUITS

**4.1 Chargeur**

Les symboles de sécurité suivants se trouvent sur le chargeur :



Pour réduire le risque de blessure, respectez les consignes de sécurité spécifiées.



Lisez et observez toutes les consignes de sécurité dans le manuel d'utilisation. Une utilisation incorrecte peut causer des blessures mortelles ou des dommages matériels.



Gardez le chargeur sec afin de réduire les risques de lésion corporelle et de dommages matériels résultant d'un incendie ou d'une décharge électrique. Protégez-le contre la pluie, l'eau, les liquides et les conditions humides. Utilisation en intérieur uniquement,  5.3.

## 5 CONSIGNES DE SÉCURITÉ IMPORTANTES

**5.1 Introduction**

Ce chapitre contient les consignes et instructions de sécurité générales réglementaires pour les chargeurs de batterie. Des avertissements et instructions importants supplémentaires se trouvent dans les sections suivantes du présent manuel.

LISEZ TOUTES LES INSTRUCTIONS AVANT D'UTILISER LE CHARGEUR !

### ▲ AVERTISSEMENT

- Lorsque vous utilisez un chargeur, vous devez toujours respecter les consignes de sécurité fondamentales afin de réduire le risque d'incendie, d'électrocution et de blessures ainsi que de dommages matériels, dont :

- 1) CONSERVEZ CES INSTRUCTIONS - Ce manuel contient des instructions de sécurité et d'utilisation importantes pour le chargeur de batterie STIHL AL 101.
- 2) Lisez toutes les instructions et les avertissements sur le chargeur, la batterie et le produit qui utilise la batterie avant d'utiliser le chargeur de batterie.
- 3) ATTENTION – Pour réduire tout risque de blessure, utilisez le STIHL AL 101 pour charger uniquement des batteries de la série STIHL AK ou AP authentiques. D'autres types de batterie peuvent éclater et provoquer des lésions corporelles graves et des dommages matériels.

**5.2 Utilisation prévue**

### ▲ AVERTISSEMENT

- Le chargeur STIHL AL 101 est conçu pour charger uniquement les batteries STIHL des séries AK et AP.

- Un usage incorrect risque d'entraîner des lésions corporelles ou des dommages matériels, y compris des dommages au chargeur.
  - Utilisez le chargeur uniquement comme décrit dans ce manuel.
  - N'essayez jamais de modifier ou de neutraliser d'une manière quelconque les dispositifs de commande et de sécurité du chargeur.
  - N'utilisez jamais un chargeur qui a été modifié ou transformé par rapport à sa conception originale.

### 5.3 Avertissements et instructions

## ⚠ AVERTISSEMENT

- Pour réduire les risques d'incendie, d'électrocution et d'autres lésions corporelles ou dommages matériels :
  - Avant d'utiliser le chargeur, lisez ce mode d'emploi ainsi que toutes les instructions et tous les avertissements figurant sur le chargeur, la batterie et le produit utilisant la batterie.
  - Utilisez le STIHL 101 pour charger uniquement des batteries de la série STIHL AK ou AP authentiques. D'autres batteries peuvent éclater, prendre feu ou exploser, entraînant des dommages corporels et matériels.



- Utilisation en intérieur uniquement.
- Gardez le chargeur au sec. Protégez-le contre la pluie, l'eau, les liquides et les conditions humides. N'insérez jamais une batterie humide ou utilisez un chargeur humide.

- Ne manipulez pas le chargeur, y compris le cordon d'alimentation et la prise, avec les mains mouillées.
- N'utilisez jamais un chargeur endommagé.
- Ne chargez jamais des batteries défectueuses, endommagées, fissurées, fuyantes ou déformées.
- Ne stockez jamais la batterie dans le chargeur.

- Utilisez le chargeur uniquement à l'intérieur, dans des locaux secs, dans une plage de températures ambiantes de 41 °F à 104 °F (5 °C à 40 °C).
  - Tenez le chargeur hors de portée des enfants.
  - Branchez toujours le chargeur dans une prise de courant correctement installée et correspondant à la tension et à la fréquence électrique indiquées sur le chargeur.
  - N'utilisez jamais de barrettes d'alimentation pour faire fonctionner plusieurs chargeurs ou autres appareils à partir de la même prise ou sur le même circuit.
  - Ne faites pas fonctionner un chargeur qui a reçu un coup fort ou violent, qui est tombé ou qui est autrement endommagé de quelque manière que ce soit.
  - N'essayez pas de réparer, d'ouvrir ou de démonter le chargeur. Aucune pièce réparable par l'utilisateur ne s'y trouve.
- Pour réduire le risque de choc électrique ou d'incendie dû à un court-circuit :
    - Assurez-vous que la batterie et le chargeur sont complètement secs avant de commencer le processus de chargement.
    - Ne court-circuitez jamais les contacts du chargeur avec des fils ou d'autres objets métalliques.
    - N'insérez aucun objet dans les fentes de refroidissement du chargeur.
- Le chargeur se réchauffe pendant le processus de charge. Pour réduire le risque d'incendie :
    - Ne travaillez pas sur une surface combustible (par exemple, papier, carton, textiles) ou dans un environnement combustible.
    - Laissez le chargeur refroidir normalement. Ne le couvrez pas.

- Les chargeurs peuvent produire des étincelles qui peuvent enflammer des gaz, des liquides, des vapeurs, des poussières ou d'autres matières combustibles. Pour réduire les risques d'incendie et d'explosion :
  - N'opérez pas dans un endroit où il y a des gaz, des liquides, des vapeurs, des poussières ou d'autres matières combustibles.
- L'utilisation d'un cordon d'alimentation ou d'une fiche endommagés peut entraîner un incendie, un choc électrique et d'autres blessures ou dommages matériels. Pour réduire ces risques :



- Vérifiez régulièrement si le cordon d'alimentation ou la prise du chargeur sont endommagés. Si elle est endommagée, débranchez immédiatement la fiche de la prise électrique.
- Faites remplacer un cordon d'alimentation endommagé par un distributeur agréé STIHL.
- Débranchez le cordon d'alimentation de la prise lorsque le chargeur n'est pas utilisé.
- Ne secouez jamais le cordon d'alimentation pour le débrancher de la prise électrique. Pour débrancher la prise, saisissez la fiche et non le cordon d'alimentation.
- N'utilisez pas le cordon d'alimentation pour transporter ou suspendre le chargeur.
- Assurez-vous que le cordon d'alimentation est situé ou marqué de manière à ce qu'on ne puisse pas marcher dessus, trébucher, entrer en contact avec des objets pointus ou des pièces mobiles, ou être soumis à des dommages ou à des contraintes.

- Une rallonge électrique ne doit être utilisée qu'en cas d'absolue nécessité. La surcharge d'une rallonge peut provoquer une surchauffe et un incendie. Si une rallonge doit être utilisée :
  - Utilisez uniquement une rallonge correctement câblée de calibre 16 (AWG 16) ou de calibre plus lourd et la longueur du cordon ne doit pas dépasser 75 ft.
  - Ne connectez jamais plus d'un chargeur ou autre appareil à une rallonge.
  - N'utilisez jamais une rallonge dont la puissance nominale est inférieure à la puissance indiquée sur la plaque signalétique de votre chargeur.
  - N'utilisez jamais une rallonge si les lames de sa fiche sont différentes de celles de la fiche du chargeur en nombre, en taille ou en forme.
  - Ne connectez (enchainez) pas les câbles de rallonge entre eux.
- Un circuit électrique domestique typique se situe entre 15 et 20 ampères. Un seul STIHL AL 101 consomme environ 1,3 ampères. Pour réduire le risque d'incendie dû à la surcharge d'un circuit électrique :
  - Assurez-vous que le système électrique est conçu pour résister à la consommation électrique prévue avant de le charger.
  - Chargez plusieurs batteries une à la fois ou sur des circuits séparés, à moins que vous ne sachiez que votre circuit peut gérer la consommation totale attendue de plusieurs chargeurs.

- En cas d'incendie, ou si le chargeur ou la batterie qu'il charge émet de la fumée, une odeur inhabituelle, est chaud au toucher ou semble anormal de toute autre manière :
  - Débranchez immédiatement le chargeur de la prise et préparez-vous à contacter les autorités en cas d'incendie ou d'explosion.
- Pour réduire le risque de choc électrique et d'autres dommages corporels ou matériels lors du montage du chargeur :
  - Veillez à ce qu'aucun câble électrique, tuyau ou autre ligne de service ne passe derrière le mur où le chargeur doivent être montés.
  - Montez le chargeur uniquement comme décrit dans ce manuel.
  - Retirez la batterie avant de monter le chargeur.

## 6 MAINTENANCE, RÉPARATION ET ENTREPOSAGE

### 6.1 Avertissements et instructions

#### AVERTISSEMENT

- Il n'existe aucune réparation du chargeur que l'utilisateur est autorisé à effectuer lui-même. Pour réduire les risques d'incendie, d'électrocution ou d'autres lésions corporelles et dommages matériels :
  - N'essayez pas de réparer, d'ouvrir ou de démonter le chargeur. Aucune pièce réparable par l'utilisateur ne s'y trouve.
  - Les utilisateurs peuvent effectuer uniquement les opérations de nettoyage et de maintenance décrites dans le présent manuel.

- Pour réduire le risque d'électrocution :
  - Débranchez le chargeur de la prise électrique avant d'examiner ou de nettoyer le chargeur.
  - Vérifiez régulièrement les contacts électriques du chargeur et assurez-vous que l'isolant du cordon d'alimentation et de la fiche sont en bon état et ne présentent aucun signe de vieillissement (fragilité), d'usure ou de dommages.
  - Faites remplacer un cordon d'alimentation endommagé par un distributeur agréé STIHL.
- Un entreposage incorrect peut donner lieu à une utilisation non autorisée, causer des dommages au chargeur ainsi qu'un risque accru d'incendie, d'électrocution et d'autres lésions corporelles ou dommages matériels.
  - N'entreposez jamais le chargeur avec la batterie insérée.
  - Avant l'entreposage, débranchez toujours le chargeur de la prise électrique et enlevez la batterie.
  - Entreposez le chargeur à l'intérieur dans un endroit sec et protégé, hors de portée des enfants et des autres utilisateurs non autorisés.

## CONSERVEZ CES INSTRUCTIONS.

## 7 CHARGE DE LA BATTERIE

### 7.1 Mise en place du chargeur

#### AVERTISSEMENT

Lisez et suivez les précautions de sécurité sur la batterie et le chargeur ainsi que les avertissements et les instructions de ce manuel,  5. Pour réduire le risque de court-circuit, qui pourrait entraîner un choc électrique, un incendie et une explosion, assurez-vous que le chargeur et ses composants

sont secs et non endommagés ; faites fonctionner le chargeur à l'intérieur à une température ambiante appropriée,  5.

### AVERTISSEMENT

Un circuit électrique domestique typique se situe entre 15 et 20 ampères. Un seul STIHL AL 101 consomme environ 1,3 ampères. Pour réduire le risque d'incendie dû à la surcharge d'un circuit électrique :

- ▶ Avant de charger votre batterie, assurez-vous que le système électrique est capable de supporter la consommation électrique prévue.
- ▶ Chargez plusieurs batteries une à la fois ou sur des circuits séparés, à moins que vous ne sachiez que votre circuit peut gérer la consommation totale attendue de plusieurs chargeurs.

### AVERTISSEMENT

Étant donné que la batterie et le chargeur chauffent pendant le processus de charge, ne faites pas fonctionner le chargeur sur une surface combustible ou dans un endroit où se trouvent des gaz, des liquides, des vapeurs, des poussières ou d'autres matériaux combustibles,  5.

Pour installer le chargeur :

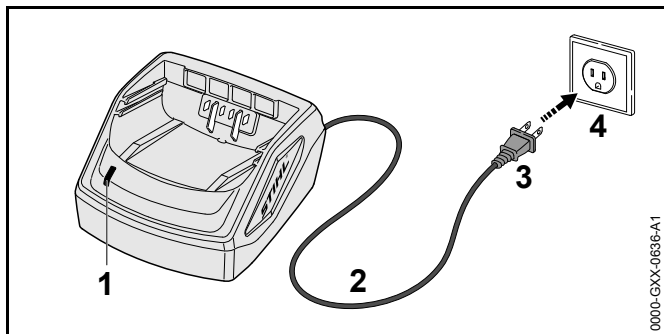



- ▶ Insérez la fiche (3) dans une prise électrique (4) correctement installée et correspondant à la tension et à la fréquence électrique indiquées sur la plaque signalétique du chargeur.

Le chargeur effectue un autotest immédiatement après avoir été branché. La DEL (1) s'allume en vert pendant environ 1 seconde, puis elle s'allume brièvement en rouge avant de s'éteindre. Une fois la DEL éteinte, l'autotest est terminé et le chargeur est prêt à charger la batterie.

- ▶ Positionnez le cordon d'alimentation (2) de manière à ce qu'il ne puisse pas être piétiné, trébuché, entrer en contact avec des objets pointus ou des pièces mobiles ou être soumis à des dommages ou à des contraintes.

## 7.2 Charge

### AVERTISSEMENT

Les batteries STIHL contiennent des caractéristiques et des dispositifs de sécurité qui, s'ils sont endommagés, peuvent amener la batterie à produire de la chaleur, se rompre, fuir, prendre feu ou exploser. Ne chargez jamais une batterie défectueuse, endommagée, fissurée, fuyante ou déformée et n'utilisez jamais un chargeur qui a été endommagé,  5. Assurez-vous que le chargeur et la batterie à charger sont tous deux complètement secs avant de les charger,  5.3. Respectez toutes les mises en garde et instructions spécifiques au produit accompagnant votre batterie.

Pour charger la batterie :

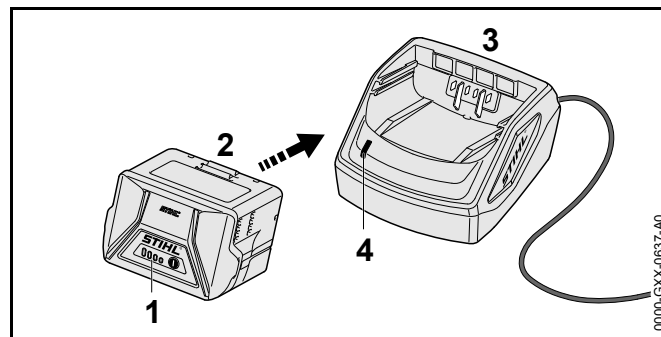

- ▶ Enfoncez la batterie (2) dans le chargeur (3) jusqu'en butée.  
Lorsque la batterie est en charge, la DEL sur le chargeur s'allume en vert.

Les DEL (1) de la batterie AP s'allument en vert et indiquent l'état de charge.

Lorsque les DEL sur la batterie s'éteignent, le processus de charge est terminé et le chargeur s'arrête de lui-même. La batterie peut être retirée du chargeur.

- ▶ Débranchez le cordon d'alimentation de la prise électrique lorsque le chargeur n'est pas utilisé pendant de longues périodes.

Une batterie n'est pas complètement chargée lorsqu'elle est expédiée de l'usine. STIHL vous recommande de charger complètement la batterie avant de l'utiliser la première fois.

Utilisez le chargeur uniquement à l'intérieur, dans des locaux secs, dans une plage de températures ambiantes de 41 °F à 104 °F (5 °C à 40 °C).

La batterie chauffe pendant le fonctionnement. Si vous insérez une batterie chaude dans le chargeur, il sera peut-être nécessaire de la laisser refroidir avant le début de la charge. Le processus de charge commence seulement une fois que la batterie a suffisamment refroidi.

Le temps de charge dépend de plusieurs facteurs, notamment l'état de la batterie et de la température ambiante. Pour une liste complète des temps de charge approximatifs, voir [www.stihl.com/charging-times](http://www.stihl.com/charging-times).

### 7.3 Montage du chargeur sur un mur

Avant le montage, assurez-vous qu'aucun câble électrique, tuyau ou autre ligne de service ne passe dans le mur derrière le chargeur.

Pour monter le chargeur mural :

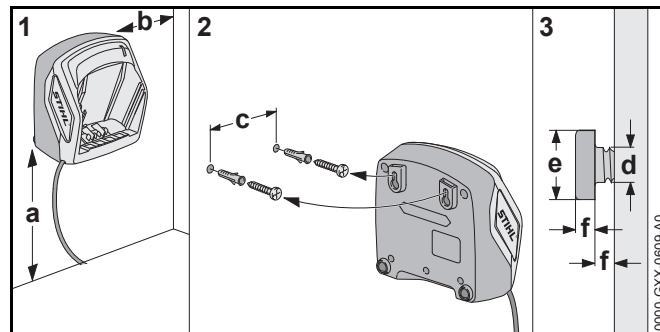

- ▶ Installez le chargeur à l'intérieur, dans un endroit sec, près d'une prise électrique.
- ▶ Serrez les vis à fleur dans un montant de cloison. Si aucun montant de cloison n'est disponible, utilisez des éléments d'ancrage mural à visser appropriés ou d'autres dispositifs de fixation similaires.
- ▶ Alignez le chargeur comme illustré ci-dessus. Montez-le sur un mur ayant les dimensions suivantes :
  - a = minimum 18 in. (450 mm)
  - b = minimum 3,9 in. (100 mm)
  - c = 3,0 in. (75 mm)
  - d = 0,2 in. (4,5 mm)
  - e = 0,4 in. (9 mm)
  - f = 0,1 in. (2,5 mm)

## 8 DIAGNOSTICS À DEL

### 8.1 DEL sur le chargeur

Une DEL indique l'état du chargeur. La DEL peut être allumée en vert ou clignoter en rouge.



**Si la DEL reste continuellement allumée en vert :** la batterie est en cours de charge.

ou

La batterie est trop chaude ou trop froide pour être chargée. Pour le savoir, vérifiez les DEL sur la batterie. Si un voyant rouge est allumé, laissez la batterie se réchauffer ou refroidir progressivement à une température ambiante d'environ 50 °F à 68 °F (10 °C à 20 °C).



**Si la DEL clignote en rouge :** il n'y a pas de contact électrique entre la batterie et le chargeur. Retirez et réinsérez la batterie.

ou

La batterie est défectueuse et doit être remplacée. Vérifiez les DEL sur la batterie. N'utilisez et ne chargez pas une batterie si ses DEL indiquent un dysfonctionnement.

ou

Le chargeur est défectueux. Faites-le vérifier par un distributeur agréé STIHL avant de l'utiliser.

Pour plus d'informations,  12.

## 9 TRANSPORT

### 9.1 Chargeur

Pour transporter correctement le chargeur :

- ▶ Débranchez le chargeur de la prise électrique.
- ▶ Retirez la batterie du chargeur.
- ▶ Enroulez le cordon d'alimentation et attachez-le au chargeur.
- ▶ Lorsque vous transportez le chargeur dans un véhicule, veillez à ce qu'il soit fixé de manière à éviter les renversements, les chocs et les dommages.

## 10 ENTREPOSAGE

### 10.1 Chargeur

Entreposage correct du chargeur :

- ▶ Retirez la batterie du chargeur.
- ▶ Débranchez le chargeur de la prise électrique.

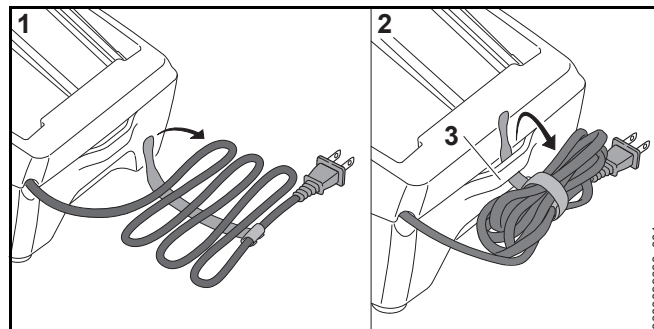

- ▶ Enroulez le cordon d'alimentation et attachez-le au chargeur.
- ▶ Rangez le chargeur à l'intérieur, dans un endroit sec et sûr.
- ▶ Tenez-le hors de portée des enfants et des personnes non autorisées.
- ▶ N'accrochez jamais le chargeur par son cordon d'alimentation ou son support de cordon (3).

# 11 INSPECTION ET MAINTENANCE

## 11.1 Chargeur

### AVERTISSEMENT

Pour réduire tout risque de blessure résultant d'un court-circuit et d'un incendie, n'essayez jamais de réparer, d'ouvrir ou de démonter le chargeur. Aucune pièce réparable par l'utilisateur ne s'y trouve. Débranchez toujours le chargeur avant de le nettoyer.

Entretien correct du chargeur :

- ▶ Gardez le boîtier et les contacts électriques du chargeur exempts de corps étrangers.
- ▶ Nettoyez le chargeur suivant le besoin avec un chiffon sec ou un pinceau doux et sec.
- ▶ Faites remplacer un cordon d'alimentation endommagé par un distributeur agréé STIHL.
- ▶ Faites remplacer les étiquettes de sécurité usées, manquantes ou endommagées par un distributeur agréé STIHL.

Si vous faites une demande de garantie pour un composant qui n'a pas été réparé ou entretenu correctement, la couverture peut être refusée.



# 12GUIDE DE DÉPANNAGE

## 12.1 Chargeur

| Situation                                 | DEL sur le chargeur  | Cause   | Solution  |
|---|--|---|---|
| La DEL sur le chargeur clignote en rouge. | La DEL clignote en vert.   | Absence de contact électrique entre le chargeur et la batterie.     | ► Retirez la batterie et réinsérez-la dans le chargeur.   |
|   |  | Défaillance de la batterie.   | ► Retirez la batterie et réinsérez-la dans le chargeur.<br>► Si la DEL continue de clignoter, n'essayez pas de charger. Si 4 DEL clignotent sur la batterie, celle-ci est défectueuse et doit être remplacée. Sinon, faites vérifier la batterie par un distributeur agréé STIHL. |
|   |  | Défaillance du chargeur.  | ► Faites vérifier le chargeur par un distributeur agréé STIHL.  |
| Le chargeur n'effectue pas d'autotest.    | La DEL ne s'allume pas en vert pendant environ 1 seconde, puis en rouge pendant environ 1 seconde. | Le contact électrique avec le chargeur a été brièvement interrompu. | ► Débranchez la fiche de la prise électrique.<br>► Attendez 1 minute.<br>► Insérez la fiche dans une prise électrique.  |

# 13 SPÉCIFICATIONS

## 13.1 STIHL AL 101

- Tension d'alimentation : Voir la plaque signalétique
- Courant nominal : Voir la plaque signalétique
- Fréquence : Voir la plaque signalétique
- Courant de charge : voir la plaque signalétique
- Puissance nominale : Voir la plaque signalétique
- Isolation : Voir la plaque signalétique
- Plage de température ambiante admissible pendant la charge : 41 °F à 104 °F (5 °C à 40 °C)

## 13.2 Symboles sur le chargeur

| Symbole | Explication  |
|---------|--|
| V       | Volt   |
| Hz      | Hertz  |
| A       | Ampère   |
| W       | Watt   |
| AC      | Courant alternatif   |
| IP20    | Degré de protection électrique   |
| X       | Le cordon d'alimentation peut être remplacé par un distributeur STIHL agréé. |

— — — Courant continu



Fusible



Lisez le manuel



Isolation : classe II (double isolation)



Utilisez et stockez le chargeur uniquement à l'intérieur dans des locaux secs



California Energy Commission. Ce système de batterie est conforme aux exigences de rendement de la California Energy Commission.



Code du fabricant

## 13.3 Améliorations technologiques

STIHL a pour philosophie l'amélioration constante de tous ses produits. Il en résulte occasionnellement des modifications et des améliorations technologiques. Par conséquent, certains changements, modifications et améliorations peuvent ne pas être couverts dans le présent manuel. Si les caractéristiques de fonctionnement ou l'aspect de votre appareil diffèrent de celles décrites dans le présent manuel, veuillez contacter le distributeur STIHL dans votre région pour obtenir de l'assistance.

## 13.4 Déclaration de conformité de l'appareil et du chargeur avec la directive CEM (sur la compatibilité électromagnétique)

Cet appareil numérique de classe B répond à toutes les exigences de la réglementation canadienne ICES-003.

## 14 PIÈCES DE RECHANGE ET ÉQUIPEMENT

### 14.1 Pièces de rechange originales STIHL

STIHL recommande d'utiliser des pièces de rechange originales STIHL. Les pièces STIHL authentiques peuvent être identifiées par le numéro de référence STIHL, le logo **STIHL** et, dans certains cas, par le symbole des pièces STIHL . Sur les petites pièces, seul le symbole peut figurer.

## 15 MISE AU REBUT

### 15.1 Mise au rebut du chargeur

Les produits STIHL ne doivent pas être jetés avec les ordures ménagères ou mis au rebut différemment des indications figurant dans le présent manuel.

- ▶ Amenez le chargeur et l'emballage à un centre d'élimination approuvé pour le recyclage respectueux de l'environnement.
- ▶ Contactez votre distributeur agréé STIHL pour obtenir les informations les plus récentes sur l'élimination et le recyclage.

0458-013-8201-A

CDN



[www.stihl.com](http://www.stihl.com)



0458-013-8201-A