

HSA 30.0, 40.0

STIHL



2 - 26 Інструкція з експлуатації
26 - 50 οδηγίες χρήσης
50 - 71 Uputstvo za upotrebu



Зміст

1	Вступ.....	2
2	Інформація до інструкції з експлуатації... 2	
3	Огляд.....	3
4	Вказівки щодо безпеки.....	4
5	Підготовка мотоножиць до роботи.....	12
6	Зарядка акумулятора та світлодіоди.....	12
7	Встановлення та виймання акумулятора	13
8	Вмикання та вимикання мотоножиць.....	13
9	Перевірка мотоножиць та акумулятора.	14
10	Як працювати із мотоножицями.....	15
11	Після закінчення роботи.....	15
12	Транспортування.....	15
13	Зберігання.....	16
14	Чистка.....	16
15	Технічне обслуговування.....	17
16	Ремонт.....	17
17	Усунення неполадок.....	18
18	Технічні дані.....	19
19	Комплектуючі та приладдя.....	21
20	Утилізація.....	21
21	Сертифікат відповідності нормам ЄС.....	21
22	Адреси.....	22
23	Загальні вказівки з техніки безпеки для електроінструментів.....	23

1 Вступ

Любі клієнти та клієнтки!

Ми раді, що Ви обрали компанію STIHL. Ми розробляємо та виробляємо нашу продукцію з найвищою якістю та у відповідності з потребами наших клієнтів. Так виникають товари, що мають високу надійність також при екстремальному навантаженні.

Компанія STIHL також гарантує найвищу якість сервісного обслуговування. Наші спеціалізовані дилери забезпечують компетентну консультацію та інструктаж, а також повне технічне обслуговування.

Компанія STIHL вважає своїм обов'язком дбайливо та відповідально використовувати природні ресурси. Це керівництво з використання допоможе вам надійно та без забруднення навколишнього середовища використовувати ваш продукт STIHL впродовж його тривалого строку життя.

Ми вдячні Вам за Вашу довіру та бажаємо Вам задоволення від придбаного Вами продукту STIHL.



Dr. Nikolas Stihl

ВАЖЛИВО! ПЕРЕД ВИКОРИСТАННЯМ ПРОЧИТАТИ ТА ЗБЕРЕГТИ.

2 Інформація до інструкції з експлуатації**2.1 Документи, що мають силу**

Діють місцеві правила з техніки безпеки.

► Додатково до даної інструкції з експлуатації слід прочитати, розібрати та зберегти наступні документи:

- Інформація з техніки безпеки для акумуляторів STIHL та продуктів із вмонтованим акумулятором: www.stihl.com/safety-data-sheets

2.2 Позначення попереджувальних індикацій у тексті**! ПОПЕРЕДЖЕННЯ**

- Індикація вказує на небезпеку, яка може призвести до отримання тяжких травм або смерті.
 - Перелічені заходи можуть усунути можливість отримання тяжких травм або смерті.

ВКАЗІВКА

- Індикація вказує на небезпеку, яка може призвести до матеріальних збитків.
 - Перелічені заходи можуть усунути можливість матеріальних збитків.

2.3 Символи у тексті

Цей символ вказують на розділ у даній інструкції з експлуатації.

3 Огляд

3.1 Мотоножиці, акумулятор та зарядний пристрій

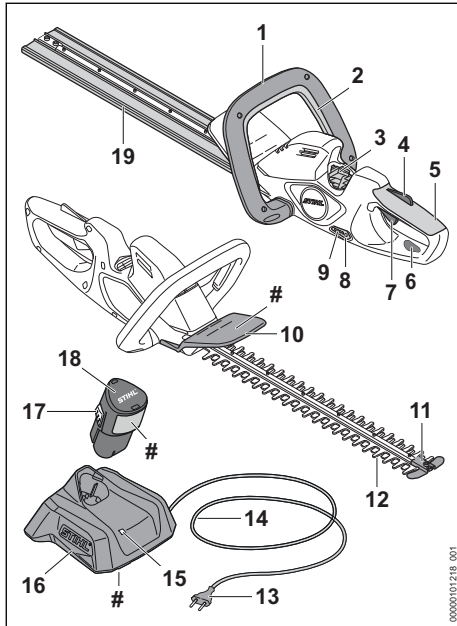

1 Дугова рукоятка

Дугова рукоятка слугує для тримання, носіння та керування мотоножицями.

2 Вилка перемикання

Вилка перемикання разом із перемикальним важелем вмикає та вимикає мотоножиці.

3 Гніздо акумулятора

Гніздо акумулятора вміщує акумулятор.

4 Стопор перемикального важеля

Сторпор перемикального важеля розблоковує перемикальний важіль.

5 Рукоятка керування

Рукоятка керування слугує для обслуговування, тримання та керування мотоножицями.

6 Петля

Петля використовується для підвішування мотоножиць.

7 Важіль перемикання

Важіль перемикання разом із вилкою перемикання вмикає та вимикає мотоножиці.

8 Натискна кнопка

Натискна кнопка активує світлодіоди на мотоножицях.

9 Світлодіоди

Світлодіоди показують стан зарядки акумулятора та несправності.

10 Захист рук

Захист руки захищає руку на дуговій рукоятці від контакту із ріжучими ножами.

11 Захист напрямної

Захист напрямної захищає вістря ріжучих ножів від контакту з будь-якими предметами.

12 Ріжучий ніж

Ріжучі ножі ріжуть матеріал, який необхідно різати.

13 Штепсельна вилка

Штепсельна вилка з'єднує з'єднувальний провід із розеткою.

14 З'єднувальний провід

З'єднувальний провід з'єднує зарядний пристрій із штепсельною вилкою.

15 Світлодіод

Світлодіод показує стан зарядного пристрою.

16 Зарядний пристрій

Зарядний пристрій заряджає акумулятор.

17 Стопорний гачок

Сторпорний гачок тримає акумулятор у акумуляторній шахті.

18 Акумулятор

Акумулятор забезпечує мотоножиці електроенергією.

19 Захист ножа

Захист ножа захищає від контакту з ріжучими ножами.

Фірмова табличка з номером машини

3.2 СИМВОЛИ

Символи можуть знаходитися на мотоножицях, акумуляторі та на зарядному пристрої, та означають наступне:



Горить або миготить зелений світлодіод. Акумулятор заряджається.



Світлодіод блимає червоним. Між акумулятором та зарядним пристроєм відсутній електричний контакт або неполадка акумулятора чи зарядного пристрою.



LWA Гарантований рівень потужності звуку згідно з Директивою 2000/14/EG у дБ(А) з метою зробити шумові забруднення продуктами порівнюваними.



Дані поряд із цим символом вказують на енергоємність акумулятора згідно зі специфікацією виробника елемента. Енергоємність для використання нижча.



Електроприлад експлуатувати у закритому та сухому приміщенні.



Не утилізувати продукт разом із домашнім сміттям.



Слід прочитати, розібратися та зберігати інструкцію з експлуатації.

4 Вказівки щодо безпеки

4.1 Попереджувальні символи

Попереджувальні символи на мотоножицях, акумуляторі або зарядному пристрої означають:



Дотримуйтесь правил техніки безпеки та вживайте відповідних заходів.



Слід прочитати, розібратися та зберігати інструкцію з експлуатації.



Носіть захисні окуляри.



Не торкатися ріжучих ножів, що рухаються.



Виймати акумулятор під час перерв у роботі, транспортування, зберігання, технічного обслуговування або ремонту.



Захистити мотоножиці та зарядний пристрій від дощу та вологості.



Захищати акумулятор від спеки та вогню.



Захищати акумулятор від дощу й вологості та не занурювати в рідини.

4.2 Використання згідно з призначенням

Мотоножиці STIHL HSA 30.0 або HSA 40.0 використовуються для стрижки живоплотів, куців і підліску.

Мотоножиці не дозволяється використовувати під час дощу.

Акумулятор STIHL AS забезпечує енергією мотоножиці.

Зарядний пристрій STIHL AL 1 заряджає акумулятор STIHL AS.

▲ ПОПЕРЕДЖЕННЯ

- Акумулятори та зарядні пристрої, які не дозволені компанією STIHL для використання на мотоножицях, можуть спричинити пожежу чи вибух. Це може призвести до травмування чи смерті людей, а також до матеріальних збитків.
 - ▶ Використовуйте мотоножиці з акумулятором STIHL AS.
 - ▶ Акумулятор STIHL AS заряджати за допомогою зарядного пристрою STIHL AL 1.
- Якщо мотоножиці, акумулятор чи зарядний пристрій використовуються не за призначенням, можуть бути тяжко травмовані або вбиті люди, також можливі матеріальні збитки.
 - ▶ Мотоножиці, акумулятор та зарядний пристрій використовувати таким чином, як це описано в даній інструкції з експлуатації.

4.3 Вимоги до користувача

▲ ПОПЕРЕДЖЕННЯ

- Користувачі без інструктажу не можуть розпізнати або оцінити небезпеки, пов'язані із мотоножицями, акумулятором та зарядним пристроєм. Користувач або інші люди можуть бути тяжко поранені або вбиті.
 - ▶ Прочитати, розібрати та зберегти інструкцію з експлуатації.
 - ▶ Якщо мотоножиці, акумулятор або зарядний пристрій дається іншій особі: передавайте також інструкцію з використання.
 - ▶ Переконайтесь, що користувач виконує наступні вимоги:



- Користувач не втомлений.
- Користувач перебуває у нормальному фізичному, сенсорному та психічному стані, який необхідний для роботи із мотоножицями, акумулятором та зарядним пристроєм. Якщо фізичний, сенсорний або психічний стан користувача обмежує можливості роботи, значить користувач може працювати із даним пристроєм лише під контролем або згідно вказівки відповідальної особи.
- Користувач може розпізнати або оцінити небезпеки, пов'язані із ножицями для кущів, зарядним пристроєм.
- Користувач повнолітній або проходить навчання відповідно до національних вимог під наглядом інструктора.
- Перш ніж користувач вперше працюватиме із мотоножицями та використовуватиме зарядний пристрій, він повинен отримати інструктаж спеціалізованого дилера STIHL або компетентної людини.
- Користувач не знаходиться під дією алкоголю, медикаментів або наркотиків.
- ▶ У разі будь-яких запитань: Звернутись до спеціалізованого дилера STIHL.

4.4 Одяг, взуття і прикраси

▲ ПОПЕРЕДЖЕННЯ

- Під час роботи довге волосся може потрапити в мотоножиці. Можливі тяжкі травми користувача.
 - ▶ Довге волосся підв'яжуйте або збирайте так, щоб воно було вище плечей.
- Під час роботи на високій швидкості можуть підкидатись предмети. Можливі травми користувача.
 - ▶ Носіть захисні окуляри, які щільно прилягають. Відповідні захисні окуляри перевірені згідно норми EN 166 а також згідно національним нормам та продаються із відповідною позначкою.
 - ▶ Носіть щільно прилягаючий верхній одяг із довгими рукавами та довгі штани.
- Під час роботи може підійматися пил. Вдихання пилу може спричинити шкоду здоров'ю і алергічні реакції.
 - ▶ У разі підіймання пилу: працюйте в пилозахисній масці.
- Невідповідний одяг може зачепитись за деревину, зарості чи потрапити в мотоножиці. Можливі тяжкі травми користувача, який не працює у відповідному одязі.
 - ▶ Носіть одяг, який щільно прилягає.
 - ▶ Зніміть шарфи та прикраси.
- Під час роботи користувач може торкнутись ріжучих ножів, що рухаються. Можливі тяжкі травми користувача.
 - ▶ Носити взуття з стійкого матеріалу.
 - ▶ Носити довгі штани з стійкого матеріалу.
- Під час очищення або технічного обслуговування можливий контакт користувача з ріжучими ножами. Можливі травми користувача.
 - ▶ Працювати в рукавицях із міцного матеріалу.
- Користувач, який носить непридатне взуття, може посковзнутися. Можливі травми користувача.
 - ▶ Носити міцне, закрите взуття з рифленою підошвою.



4.5 Робоча область та оточення

4.5.1 Мотоножиці

▲ ПОПЕРЕДЖЕННЯ

- Особи, що не приймають участь у роботі, діти та тварини можуть не розпізнати та не оцінити небезпеки від мотоножиці та предметів, що підкидаються. Особи, що не приймають участь у роботі, діти та тварини

можуть отримати тяжкі травми, також можливі матеріальні збитки.

- ▶ Осіб, що не приймають участь у роботі, дітей та тварин тримати на відстані від робочої зони.
- ▶ Не залишати мотоножиці без догляду.
- ▶ Прийняти необхідні заходи для виключення можливості гри дітей з мотоножицями.
- Мотоножиці не захищені від води. Якщо роботи виконуються під дощем або у вологому середовищі, це може призвести до удару струмом. Користувач може бути травмований, а також можуть бути пошкоджені мотоножиці.



▶ Не працювати під дощем та у вологому середовищі.

- Електричні компоненти мотоножиць можуть викликати іскри. Іскри у легко займистому та вибухонебезпечному середовищі можуть викликати пожежу або вибух. Можуть бути поранені або вбиті люди, а також можливі матеріальні збитки.
- ▶ Не експлуатувати у легкозаймистому або вибухонебезпечному середовищі.

4.5.2 Акумулятор

▲ ПОПЕРЕДЖЕННЯ

- Сторонні особи, діти та тварини можуть не розпізнати й не оцінити небезпеки від акумулятора. Сторонні люди, діти та тварини можуть отримати тяжкі травми.
 - ▶ Сторонні особи, діти та тварини повинні бути на відстані від робочої зони.
 - ▶ Не залишати акумулятор без нагляду.
 - ▶ Ужити необхідних заходів, щоб діти не гралися з акумулятором.
- Акумулятор не захищений від усіх впливів довкілля. Якщо на акумулятор впливають певні чинники довкілля, акумулятор може зайнятися, вибухнути чи пошкодитися без можливості ремонту. Можливе тяжке травмування людей та виникнення матеріальних збитків.



- ▶ Захищати акумулятор від спеки та вогню.
- ▶ Акумулятор не кидати у вогонь.

- ▶ Не заряджати, не використовувати та не зберігати акумулятор за межами вказаних температурних діапазонів, 18.6.



- ▶ Захищати акумулятор від дощу й вологи та не занурювати в рідину.

- ▶ Акумулятор тримати на відстані від металевих дрібних предметів.
- ▶ Не піддавати акумулятор дії високого тиску.
- ▶ Не піддавати акумулятор впливу мікрохвиль.
- ▶ Захищати акумулятор від впливу хімікалій і солей.

4.5.3 Зарядний пристрій

▲ ПОПЕРЕДЖЕННЯ

- Діти можуть не розпізнати та не оцінити небезпеку від зарядного пристрою та електричного струму. Сторонні особи, діти та тварини можуть отримати тяжкі травми або навіть померти.
 - ▶ Сторонні особи, діти та тварини повинні бути на відстані від робочої зони.
- ▶ Прийняти необхідні заходи для виключення можливості гри дітей із зарядним пристроєм.
- Зарядний пристрій не захищений від води. Якщо роботи виконуються під дощем або у вологому середовищі, це може призвести до ураження струмом. Користувач може травмуватися, а також може бути пошкоджено зарядний пристрій.



- ▶ Не експлуатувати під дощем та у вологому середовищі.

- Зарядний пристрій не захищено від усіх впливів навколишнього середовища. Якщо зарядний пристрій піддається певному впливу навколишнього середовища, зарядний пристрій може зайнятися або вибухнути. Можливе тяжке травмування людей та виникнення матеріальних збитків.
 - ▶ Зарядний пристрій експлуатувати у закритому та сухому приміщенні.
 - ▶ Не експлуатувати зарядний пристрій у легкозаймистому або вибухонебезпечному середовищі.
 - ▶ Не експлуатувати зарядний пристрій на легкозаймистій підставці.
 - ▶ Не використовувати та не зберігати зарядний пристрій за межами вказаних температурних діапазонів, 18.6.

- Люди можуть спіткнутися через з'єднувальний провід. Люди можуть травмуватися, а зарядний пристрій може бути пошкоджено.
 - ▶ З'єднувальний провід слід прокласти так, щоб він щільно прилягав до землі.

4.6 Безпечний стан

4.6.1 Мотоножиці

- Мотоножиці знаходяться у безпечному стані, коли виконуються такі умови:
- Мотоножиці не пошкоджені.
 - Мотоножиці чисті та сухі.
 - Елементи керування працюють і не змінені.
 - Ріжучі ножі правильно встановлені.
 - Ці мотоножиці мають оригінальне приладдя STIHL.
 - Приладдя правильно встановлено.

▲ ПОПЕРЕДЖЕННЯ

- У разі небезпечного стану пристрою компоненти більше не можуть працювати належним чином і захисні пристрої можуть не працювати. Можливі тяжкі травми або смерть людей.
 - ▶ Працювати лише зі справними мотоножицями.
 - ▶ Якщо мотоножиці забруднені або вологі: мотоножиці почистити та просушити.
 - ▶ Не змінювати мотоножиці.
 - ▶ Якщо не працюють елементи системи керування: не працювати з мотоножицями.
 - ▶ Для цих мотоножиць встановлюйте лише оригінальне приладдя STIHL.
 - ▶ Встановіть приладдя так, як описано в цій інструкції або в інструкції з експлуатації приладдя.
 - ▶ Не засовуйте предмети в отвори мотоножиць.
 - ▶ Замініть зношені та непридатні для читання таблички з вказівками.
 - ▶ У разі будь-яких запитань звертайтеся до спеціалізованого дилера STIHL.

4.6.2 Ріжучий ніж

- Мотоножиці знаходяться у безпечному стані, коли виконуються наступні умови:
- Ріжучі ножі не пошкоджені.
 - Ріжучі ножі не деформовані.
 - Ріжучі ножі легко рухаються.
 - Ріжучі ножі вірно заточені.
 - Ріжучі ножі не мають задирок.

▲ ПОПЕРЕДЖЕННЯ

- Якщо ріжучі ножі знаходяться не у безпечному стані, частини ножів можуть від'єднатися та бути відкинуті. Люди можуть бути тяжко травмовані.
 - ▶ Працювати із не пошкодженим ріжучим ножем.
 - ▶ Ріжучі ножі правильно заточувати та прибирати задирки.
 - ▶ Якщо щось незрозуміло: слід звернутися до спеціалізованого дилера STIHL.

4.6.3 Акумулятор

- Акумулятор знаходиться в безпечному для експлуатації стані, якщо виконуються наступні умови:
- Акумулятор не пошкоджений.
 - Акумулятор чистий і сухий.
 - Акумулятор працює та не змінений.

▲ ПОПЕРЕДЖЕННЯ

- Якщо акумулятор перебуває не в безпечному для експлуатації стані, він більше не може надійно працювати. Існує ризик травмування.
 - ▶ Робота з непошкодженим та справним акумулятором.
 - ▶ Не заряджати пошкоджений або несправний акумулятор.
 - ▶ Якщо акумулятор забруднений: акумулятор почистити.
 - ▶ Якщо акумулятор мокрий або вологий: акумулятор залишити просушитися,  18.7.
 - ▶ Не вносити зміни в акумулятор.
 - ▶ Сторонні предмети не встромляти в отвори акумулятора.
 - ▶ Електричні контакти акумулятора не поєднувати з металевими предметами та не замикати.
 - ▶ Акумулятор не відкривати.
 - ▶ Замініти зношені та непридатні для читання таблички з вказівками.
- Із пошкодженого акумулятора може виходити рідина. Якщо рідина контактує з шкірою або очима, то можливо подразнення шкіри або очей.
 - ▶ Уникати контакту з рідиною.
 - ▶ У разі контакту з шкірою: промити відповідні місця шкіри великою кількістю води з милом.
 - ▶ У разі контакту з очима: промити очі не менше 15 хвилин водою та звернутись до лікаря.

- Пошкоджений або несправний акумулятор може мати незвичний запах, диміти або горіти. Це може призвести до травмування чи смерті людей, а також до матеріальних збитків.
 - ▶ Якщо акумулятор незвично пахне або димить: акумулятор не використовувати та тримати на відстані від займистих матеріалів.
 - ▶ Якщо акумулятор горить: спробувати погасити акумулятор вогнегасником або водою.

4.6.4 Зарядний пристрій

Зарядний пристрій знаходиться у безпечному стані, коли виконуються наступні умови:

- Зарядний пристрій не пошкоджений.
- Зарядний пристрій чистий та сухий.

▲ ПОПЕРЕДЖЕННЯ

- У не безпечному стані комплектуючі більше не можуть правильно функціонувати та система безпеки не спрацює. Люди можуть бути тяжко поранені або вбиті.
 - ▶ Експлуатувати не пошкоджений зарядний пристрій.
 - ▶ Якщо зарядний пристрій забруднений або вологий: Очистити зарядний пристрій та почекати, поки він буде сухим.
 - ▶ Зарядний пристрій не змінювати.
 - ▶ Сторонні предмети не встромляти у отвори зарядного пристрою.
 - ▶ Електричні контакти зарядного пристрою не поєднувати із металевими предметами та не замикати.
 - ▶ Зарядний пристрій не відкривати.

4.7 Робота

▲ ПОПЕРЕДЖЕННЯ

- У певних ситуаціях користувач більше не може працювати концентровано. Користувач може спіткнутися, впасти та отримати важкі травми.
 - ▶ Працювати спокійно та розважливо.
 - ▶ Якщо освітлення та умови безпеки погані: Не працювати з мотоножицями.
 - ▶ Мотоножиці експлуатувати наодинці.
 - ▶ Звертати увагу на перешкоди.
 - ▶ Працювати стоячи на землі та тримати рівновагу. При необхідності праці на висоті: Використовуйте робочу платформу або надійне рихтування.
 - ▶ У разі відчуття втоми: зробіть перерву в роботі.

- Якщо користувач працює вище плечей, він може втомлюватись. Користувач може отримати тяжкі поранення.
 - ▶ Вище плечей працювати лише невеликий проміжок часу.
 - ▶ Робити паузи у роботі.
- Якщо ріжучий ніж, що рухається, потрапляє на твердий предмет, він може швидко загальмувати. Через реакційні сили, що виникають, користувач може втратити контроль над мотоножицями та отримати тяжкі травми.
 - ▶ Мотоножиці тримати двома руками.
 - ▶ Перед початком роботи перевірити наявність твердих предметів та прибрати їх.
- Ріжучі ножі, що рухаються, можуть порізати користувача. Користувач може отримати тяжкі поранення.



- ▶ Не торкатись ріжучих ножів, що рухаються.
- ▶ Якщо ріжучий ніж заблокований якимось предметом: Мотоножиці вимкнути та виїняти акумулятор. Лише після цього витягнути сторонній предмет.
- Якщо під час роботи мотоножиць є незвичайні відхилення, то мотоножиці можливо знаходяться в небезпечному стані. Люди можуть бути тяжко травмовані, також можливі матеріальні збитки.
 - ▶ Закінчити роботу, виїняти акумулятор та звернутись до спеціалізованого дилера STIHL.
- Під час роботи через мотоножиці можуть виникати вібрації.
 - ▶ Носити рукавиці.
 - ▶ Робити паузи у роботі.
- ▶ У разі симптомів порушення кровообігу: зверніться до лікаря.
- Коли відпускається перемикаючий важіль, ріжучі ножі рухаються ще близько 1 секунди. Ріжучі ножі, що рухаються, можуть порізати користувача. Люди можуть бути тяжко травмовані.
 - ▶ Мотоножиці тримати за рукоятку управління та за дугу рукоятку та чекати, поки ріжучі ножі більше не будуть рухатись.

▲ НЕБЕЗПЕКА

- Якщо роботи виконуються в оточенні електричних ліній, можливий контакт ріжучих ножів з проводами під напругою та пошкодження проводів. Користувач може бути травмований або вбитий.

- ▶ Не слід працювати в оточенні електропровідних кабелів.

4.8 Зарядка

▲ ПОПЕРЕДЖЕННЯ

- Під час зарядки пошкоджений або несправний зарядний пристрій може незвично пахнути або диміти. Люди можуть бути травмовані, також можливі матеріальні збитки.
 - ▶ Штепсельну вилку вийняти із штепсельної розетки.
- Зарядний пристрій при не достатньому відведенні тепла може перегрітись та призвести до пожежі. Можуть бути поранені або вбиті люди, а також можливі матеріальні збитки.
 - ▶ Зарядний пристрій не накривати.

4.9 Електричне приєднання

Контакт із деталями, що знаходяться під напругою, може виникнути з таких причин:

- Сполучний або подовжувальний провід пошкоджений.
- Штепсельна вилка сполучного або подовжувального проводу пошкоджена.
- Штепсельна розетка неправильно змонтована.

▲ НЕБЕЗПЕКА

- Контакт із деталями, які знаходяться під напругою, може призвести до удару струмом. Це може призвести до травмування чи смерті користувача.
 - ▶ Переконайтесь, що сполучний провід, подовжувальний провід та їх штепсельні вилки не пошкоджені.



Якщо сполучний або подовжувальний провід пошкоджений:

- ▶ Не торкайтесь місця пошкодження.
 - ▶ Витягніть штепсельну вилку з розетки.
- ▶ Не торкайтесь вологими та мокрими руками з'єднувального проводу, подовжувального проводу та їх вилок.
 - ▶ Вставити з'єднувальний провід або подовжувальний провід у розетку із захисним контактом, змонтовану належним чином.
 - ▶ Підключите зарядний пристрій через вимикач захисту від струмів пошкодження (30 мА, 30 мс).
- Пошкоджений або непридатний подовжувальний провід може призвести до удару струмом. Можливі тяжкі травми або смерть людей.

- ▶ Використовуйте подовжувальний провід із необхідним поперечним перетином,  18.5.

▲ ПОПЕРЕДЖЕННЯ

- Під час зарядки неправильна напруга чи частота мережі може призвести до перевантаження зарядного пристрою. Зарядний пристрій може бути пошкоджений.
 - ▶ Переконайтесь, що напруга й частота мережі тотожні даним на фірмовій таблиці зарядного пристрою.
- Якщо зарядний пристрій підключено до подовжувача, то під час зарядження електричні деталі може бути перевантажено. Електричні деталі можуть нагрітись та викликати пожежу. Це може призвести до травмування чи смерті людей, а також до матеріальних збитків.
 - ▶ Переконайтесь, що технічні характеристики подовжувача в цілому не перевищують технічні характеристики на таблиці з паспортними характеристиками зарядного пристрою та всіх електроприладів, підключених до подовжувача.
- Неправильно прокладений з'єднувальний або подовжувальний провід може бути пошкоджений, а люди можуть спіткнутись об нього. Люди можуть бути травмовані, а сполучний або з'єднувальний провід може бути пошкоджений.
 - ▶ Прокладайте та позначайте з'єднувальний та подовжувальний проводи так, щоб люди не спіткнулися.
 - ▶ Прокладайте з'єднувальний та подовжувальний провід так, щоб вони не були натягнуті або скручені.
 - ▶ Прокладайте з'єднувальний та подовжувальний провід так, щоб вони не були пошкоджені, зігнуті, роздавлені або перетерті.
 - ▶ Захищайте з'єднувальний та подовжувальний провід від спеки, нагрівання та хімікатів.
 - ▶ Укладайте з'єднувальний та подовжувальний провід на суху поверхню.
- Під час роботи подовжувальний провід нагрівається. Якщо тепло не може відводитись, то це може призвести до пожежі.
 - ▶ Якщо використовується барабан для кабелю, повністю розмотайте барабан для кабелю.
- Якщо у стіні проходять електричні проводи і труби, то у разі монтажу зарядного пристрою на стіні можливе їх пошкодження.

Контакт з електричними проводами може призвести до удару струмом. Можливе тяжке травмування людей та виникнення матеріальних збитків.

- ▶ Переконайтеся, що в передбаченому місці монтажу в стіні немає електричних проводів і труб.
- У разі монтажу зарядного пристрою на стіні не так, як це описано в цій інструкції з експлуатації, можливо падіння зарядного пристрою або акумулятора або надмірне нагрівання зарядного пристрою. Можливе травмування людей та виникнення матеріальних збитків.
 - ▶ Змонтувати зарядний пристрій на стіні так, як це описано в цій інструкції з експлуатації.
- Якщо зарядний пристрій монтується на стіну з установленим акумулятором, акумулятор може випасти та пошкодитися. Можливе травмування людей та виникнення матеріальних збитків.
 - ▶ Спочатку на стіну монтувати зарядний пристрій, а потім встановити акумулятор.

4.10 Транспортування

4.10.1 Мотоножиці

▲ ПОПЕРЕДЖЕННЯ

- Під час транспортування мотоножиці можуть перекинутися або рухатися. Можливе травмування людей та виникнення матеріальних збитків.



- ▶ Вийняти акумулятор.

- ▶ Захист ножа встановити на ріжучі ножі так, щоб він повністю закривав їх.
- ▶ Зафіксуйте мотоножиці ременями для транспортування, іншими ременями або сіткою так, щоб вони не перекинулися й не рухалися.

4.10.2 Акумулятор

▲ ПОПЕРЕДЖЕННЯ

- Акумулятор не захищений від усіх впливів довкілля. Якщо акумулятор підлягає певним впливам навколишнього середовища, акумулятор може бути пошкоджено, а також можливі матеріальні збитки.
 - ▶ Не транспортувати пошкоджений акумулятор.
 - ▶ Якщо в комплект поставки входить сумка: транспортуйте акумулятор у ній.

- Під час транспортування акумулятор може перевертатися та рухатися. Можливе травмування людей та виникнення матеріальних збитків.
 - ▶ Акумулятор запакувати в упаковці таким чином, щоб він не міг перевернутися та рухатися.
 - ▶ Закріпити упаковку так, щоб вона не рухалася.

4.10.3 Зарядний пристрій

▲ ПОПЕРЕДЖЕННЯ

- Під час транспортування зарядний пристрій може перекинутися або зсунутися. Люди можуть бути травмовані, також можливі матеріальні збитки.
 - ▶ Штепсельну вилку вийняти із штепсельної розетки.
 - ▶ Вийняти акумулятор.
 - ▶ Транспортувати зарядний пристрій в його сумці.
 - ▶ Якщо сумка не входить у комплект постачання: Зафіксуйте зарядний пристрій ременями для транспортування, іншими ременями або сіткою так, щоб він не перекинувся і не рухався.
- Сполучний провід не призначений для того щоб за нього переносити зарядний пристрій. Сполучний провід та зарядний пристрій можуть бути пошкоджені.
 - ▶ Намотати сполучний провід на закріпити його на зарядному пристрої.

4.11 Зберігання

4.11.1 Мотоножиці

▲ ПОПЕРЕДЖЕННЯ

- Діти можуть не розпізнати та не оцінити небезпеку від мотоножиць та електричного струму. Діти можуть отримати тяжкі травми.



- ▶ Вийняти акумулятор.

- ▶ Захист ножа встановити на ріжучі ножі так, щоб він повністю закривав їх.
- ▶ Мотоножиці зберігати поза зоною доступу дітей.
- Електричні контакти мотоножиць і металеві компоненти під дією вологи можуть роз'їдатися корозією. Мотоножиці можуть бути пошкоджені.



- ▶ Вийняти акумулятор.

- ▶ Мотоножиці зберігати в чистому та сухому стані.

4.11.2 Акумулятор

▲ ПОПЕРЕДЖЕННЯ

- Діти можуть не розпізнати та не оцінити небезпеку від акумулятора. Діти можуть отримати тяжкі травми.
 - ▶ Зберігайте акумулятор у недоступному для дітей місці.
- Акумулятор не захищений від усіх впливів довкілля. Якщо акумулятор підлягає впливу певних факторів довкілля, він може пошкодитись без можливості ремонту.
 - ▶ Зберігати акумулятор у чистому та сухому стані.
 - ▶ Зберігати акумулятор у закритому приміщенні.
 - ▶ Акумулятор зберігати окремо від мотоножиць.
 - ▶ Якщо акумулятор зберігається в зарядному пристрої: вийміть штепсельну вилку з розетки та зберігайте акумулятор із рівнем заряду від 40 % до 60 % (2 зелені світлодіоди).
 - ▶ Не зберігати акумулятор за межами вказаних температурних діапазонів, **18.6.**

4.11.3 Зарядний пристрій

▲ ПОПЕРЕДЖЕННЯ

- Діти можуть не розпізнати і не оцінити небезпеку від зарядного пристрою й електричного струму. Діти можуть бути тяжко травмовані або вбиті.
 - ▶ Вийняти штепсельну вилку.
 - ▶ Зберігайте зарядний пристрій у недоступному для дітей місці.
- Зарядний пристрій не захищено від усіх впливів навколишнього середовища. Якщо зарядний пристрій піддається певному впливу довкілля, то він може бути пошкоджений.
 - ▶ Вийняти штепсельну вилку.
 - ▶ Якщо зарядний пристрій гарячий: почекайте, доки він охолонуватиме.
 - ▶ Зберігати зарядний пристрій у чистому та сухому стані.
 - ▶ Зберігати зарядний пристрій у закритому приміщенні.

- ▶ Не зберігати зарядний пристрій за межами вказаних температурних діапазонів, **18.6.**
- Сполучний провід не призначений для того щоб за нього переносити або підвішувати зарядний пристрій. Сполучний провід та зарядний пристрій можуть бути пошкоджені.
 - ▶ Зарядний пристрій брати та утримувати за корпус.
 - ▶ Зарядний пристрій повісити за настінний кронштейн.

4.12 Очищення, технічне обслуговування та ремонт

▲ ПОПЕРЕДЖЕННЯ

- Якщо під час чищення, технічного обслуговування або ремонту акумулятор установлений, мотоножиці можуть ненавмисно увімкнутись. Можливе тяжке травмування людей та виникнення матеріальних збитків.
 - ▶ Вийняти акумулятор.
- Гострі засоби для чищення, миття струменем води або гострі предмети можуть пошкодити мотоножиці, ріжучий ніж, акумулятор або зарядний пристрій. Якщо мотоножиці, ріжучі ножі, акумулятор або зарядний пристрій чистити неправильно, комплектуючі більше не можуть правильно функціонувати, і система безпеки не спрацює. Існує ризик травмування.
 - ▶ Мотоножиці, акумулятор і зарядний пристрій використовувати таким чином, як це описано в цій інструкції з експлуатації.
- Якщо мотоножиці, ріжучі ножі, акумулятор або зарядний пристрій неправильно обслуговуються або ремонтуються, комплектуючі більше не можуть правильно функціонувати, і система безпеки не спрацює. Можливі тяжкі травми або смерть людей.
 - ▶ Мотоножиці, акумулятор і зарядний пристрій не обслуговувати й не ремонтувати самостійно.
 - ▶ Якщо мотоножиці, акумулятор або зарядний пристрій потребують технічного обслуговування або ремонту: звернутись до спеціалізованого дилера STIHL.
 - ▶ Ріжучі ножі обслуговувати, як це описано в цій інструкції з експлуатації.
- Під час чищення або ремонту ріжучих ножів користувач може порізатись гострими ріжучими зубцями. Можливі травми користувача.

- ▶ Працювати в рукавицях із міцного матеріалу.

5 Підготовка мотоножиць до роботи

5.1 Підготовка до роботи мотоножиць

Перед початком роботи завжди необхідно виконати такі дії:

- ▶ Переконайтеся, що такі комплектуючі знаходяться в безпечному стані:
 - Мотоножиці 4.6.1.
 - Ріжучий ніж, 4.6.2.
 - Акумулятор, 4.6.3.
 - Зарядний пристрій, 4.6.4.
- ▶ Перевірте акумулятор, 9.2.
- ▶ Повністю зарядити акумулятор, 6.2.
- ▶ Очистити мотоножиці, 14.1.
- ▶ Перевірити елементи системи керування, 9.1.
- ▶ Якщо ці операції неможливо виконати: мотоножиці не використовувати та звернутися до спеціалізованого дилера STIHL.

6 Зарядка акумулятора та світлодіоди

6.1 Монтаж зарядного пристрою на стіні

Зарядний пристрій можна змонтувати на стіні.

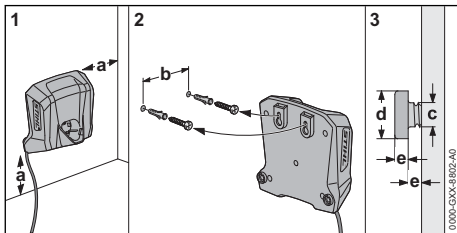

- ▶ Змонтуйте зарядний пристрій на стіні так, щоб виконувались такі вимоги:

- Використання придатного матеріалу для кріплення.
- Зарядний пристрій встановлено горизонтально.

Слід витримати такі розміри:

- a = щонайменше 100 см
- b = 54 мм
- c = 4,5 мм

- d = 9 мм
- e = 2,5 мм

6.2 Зарядження акумулятора

Час зарядження залежить від різних факторів впливу, наприклад, від температури акумулятора або температури довкілля. Для оптимальної роботи дотримуватися рекомендованих діапазонів температури, 18.7. Фактичний час зарядки може відрізнятись від вказаного часу зарядки. Час зарядження зазначений на www.stihl.com/charging-times.

Якщо штепсельна вилка встроєлена у штепсельну розетку і акумулятор встановлений у зарядний пристрій, то процес зарядки починається автоматично. Коли акумулятор повністю заряджений, зарядний пристрій автоматично вимикається.

Під час зарядження акумулятор і зарядний пристрій нагріваються.

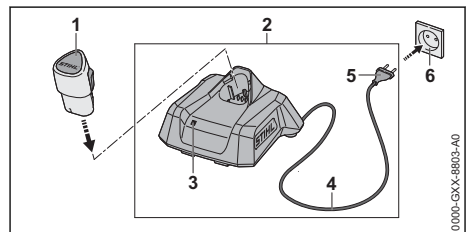

- ▶ Вставити штепсельну вилку (5) у добре досягну штепсельну розетку (6). Зарядний пристрій (2) проводить самотестування. Світлодіод (3) горить близько 1 секунду зеленим і близько 1 секунди червоним.
- ▶ Прокласти сполучний провід (4).
- ▶ Акумулятор (1) встановити в напрямні зарядного пристрою (2) і натиснути до упору. Світлодіод (3) горить або миготить зеленим. Акумулятор (2) заряджається.
- ▶ Якщо світлодіод (3) більше не горить: акумулятор (1) повністю заряджений і його можна вийняти з зарядного пристрою (2).

- ▶ Якщо зарядний пристрій (2) більше не використовується, слід витягнути штепсельну вилку (5) з розетки (6).

6.3 Відображення рівня заряду

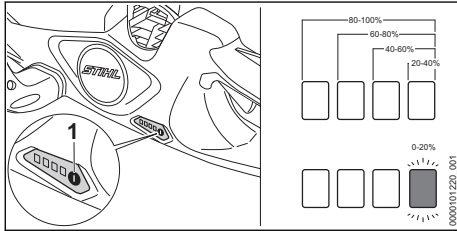

- ▶ Установіть акумулятор.
- ▶ Натиснути кнопку (1).
Світлодіоди горять зеленим кольором приблизно 5 секунд і показують ступінь заряду.
- ▶ Якщо правий зелений світлодіод миготить: зарядити акумулятор.

6.4 Світлодіоди на мотоножицях

Світлодіоди можуть відображати стан зарядки або несправності акумулятора. Світлодіоди можуть світитись або блимати зеленим або червоним кольором.

Якщо світлодіоди світяться або блимають зеленим кольором, відображається рівень заряду.

- ▶ Якщо світлодіоди світяться або блимають червоним кольором: слід усунути несправності, 17.1.
Виникла несправність мотоножиць або акумулятора.

6.5 Світлодіод на зарядному пристрої

Світлодіод показує стан зарядного пристрою або несправність. Світлодіод може горіти або блимати зеленим або червоним.

Якщо світлодіод горить або блимає зеленим, то акумулятор заряджається.

- ▶ Якщо світлодіод горить або блимає червоним: Усунути несправності, 17.2.
Зарядний пристрій або акумулятор має несправність.

7 Встановлення та виймання акумулятора

7.1 Установлення акумулятора

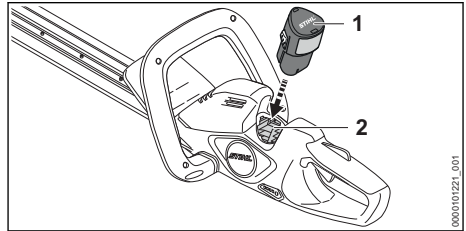

- ▶ Акумулятор (1) втиснути в акумуляторну шахту (2) до упору.
Акумулятор (1) фіксується з клацанням.

7.2 Виймання акумулятора

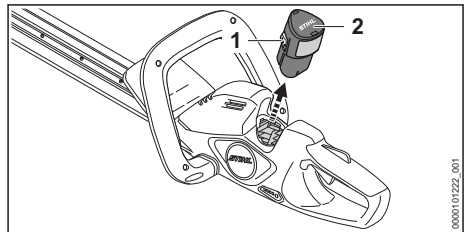

- ▶ Натиснути обидва стопорні гаки (1).
Акумулятор (2) розблокований і його можна вийняти.

8 Вмикання та вимикання мотоножиць

8.1 Увімкнення мотоножиць

ПОПЕРЕДЖЕННЯ

- Якщо незалежно від послідовності натиснути на вилку та важіль перемикання, мотоножиці прискорюються та різучі ножі рухаються. Але коли перемикаючий важіль натискається першим, а вилка перемикання потім, користувач може втратити контроль над мотоножицями. Можливі тяжкі травми користувача.
 - ▶ Спочатку слід натискати вилку перемикання, а потім важіль.

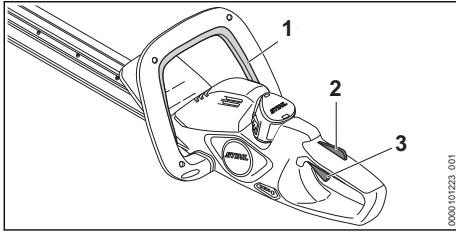

- ▶ Натиснути вилку перемикання (1) та тримати натиснутою.
- ▶ Натиснути рукою стопор перемикального важеля (2) й утримувати його.
- ▶ Натиснути перемикальний важіль (3) вказівним пальцем та тримати його натиснутим. Мотоножиці прискорюються та ріжучі ножі рухаються.

8.2 Вимикання мотоножиць

- ▶ Відпустіть вилку перемикання, важіль перемикання та стопор перемикального важеля.
- ▶ Почекайте, поки ріжучі ножі через приблизно 1 секунду зупиняться.
- ▶ Якщо ріжучі ножі після приблизно 1 секунди ще рухаються: вийняти акумулятор та звернутися до спеціалізованого дилера STIHL. Мотоножиці несправні.

9 Перевірка мотоножиць та акумулятора

9.1 Перевірка елементів системи керування

Стопор перемикального важеля та перемикальний важіль

- ▶ Вийміть акумулятор.
- ▶ Спробувати натиснути перемикальний важіль, не натискаючи при цьому блокувальну кнопку.
- ▶ Якщо важіль перемикання натискається: мотоножиці не використовувати та звернутися до спеціалізованого дилера STIHL. Стопор перемикального важеля несправний.
- ▶ Натиснути стопор перемикального важеля й утримувати його.
- ▶ Натиснути важіль перемикання.
- ▶ Відпустіть важіль перемикання та стопор перемикального важеля.
- ▶ Якщо перемикаючий важіль або стопор перемикаючого важеля погано рухаються або не пружиняють назад у вихідну позицію: мотоножиці не використовувати та звернутися до спеціалізованого дилера STIHL.

Перемикальний важіль або стопор перемикального несправний.

Вилка перемикання

- ▶ Вийміть акумулятор.
- ▶ Вилку перемикання натиснути та знову відпустити.
- ▶ Якщо вилка перемикання погано рухається або не повертається назад у вихідне положення: мотоножиці не використовувати та звернутися до спеціалізованого дилера STIHL. Вилка перемикання несправна.

Увімкнення мотоножиць

- ▶ Установіть акумулятор.
- ▶ Вилку перемикання натиснути та знову відпустити.
- ▶ Якщо ріжучі ножі рухалися чи рухаються: мотоножиці не використовувати та звернутися до спеціалізованого дилера STIHL. Важіль перемикання несправний.
- ▶ Натиснути стопор перемикального важеля й утримувати його.
- ▶ Натиснути важіль перемикання та тримати його натиснутим.
- ▶ Якщо ріжучі ножі рухаються: мотоножиці не використовувати та звернутися до спеціалізованого дилера STIHL. Вилка перемикання несправна.
- ▶ Натиснути перемикальну вилку та тримати натиснутою.
- ▶ Ріжучі ножі рухаються.
- ▶ Якщо 3 світлодіоди блимають червоним: вийняти акумулятор та звернутися до спеціалізованого дилера STIHL. Несправність мотоножиць.
- ▶ Відпустити перемикальну вилку. Приблизно через 1 секунду ріжучі ножі більше не рухаються.
- ▶ Якщо ріжучі ножі через 1 секунду продовжують рухатись: акумулятор слід вийняти та звернутися до спеціалізованого дилера STIHL. Мотоножиці несправні.

9.2 Перевірка акумулятора

- ▶ Установіть акумулятор.
- ▶ Натисніть натискну кнопку на мотоножицях. Світлодіоди світять або блимають.
- ▶ Якщо світлодіоди не світяться або не блимають: не використовуйте мотоножиці або акумулятор і зверніться до спеціалізованого дилера STIHL. Виникла несправність мотоножиць або акумулятора.

10 Як працювати із мотоножицями

10.1 Яким чином потрібно тримати та вести мотоножиці

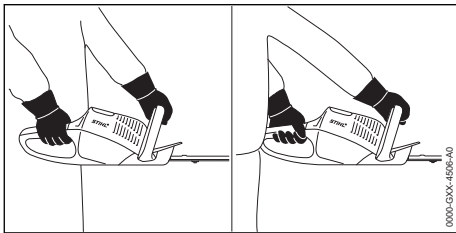

- ▶ Мотоножиці однією рукою утримувати за рукоятку управління таким чином, щоб великий палець обхоплював рукоятку управління.
- ▶ Мотоножиці іншою рукою утримувати за дугу рукоятку таким чином, щоб великий палець обхоплював дугу рукоятку.

10.2 Різання

- ▶ Товсті сучки та гілля відрізати за допомогою садових ножиць або мотопили.

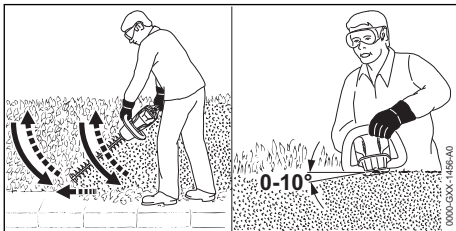

- ▶ Мотоножиці вести з одного боку куща по дузі знизу вгору та підрізати кущ.
- ▶ Мотоножиці опустити, не підрізаючи при цьому кущ.
- ▶ Повільно та контрольовано йти вперед.
- ▶ Мотоножиці знову вести по дузі знизу вгору та підрізати кущ.
- ▶ Інший бік куща підрізати таким же чином.
- ▶ Ріжучий ніж встановлювати зверху куща під кутом між 0° - 10° .
- ▶ Мотоножиці вести горизонтально та по дузі з боку на бік та підрізати кущ.
- ▶ Якщо потужність різання зменшується: загостри ріжучий ніж.

Для оптимальної роботи дотримуватися рекомендованих діапазонів температури, 18.7.

11 Після закінчення роботи

11.1 Після закінчення роботи

- ▶ Мотоножиці вимкнути та вийняти акумулятор.
- ▶ Якщо мотоножиці вологі: мотоножиці просушити.
- ▶ Якщо акумулятор мокрий або вологий: акумулятор залишити просохнути, 18.7.
- ▶ Очистити мотоножиці.
- ▶ Очистити ріжучі ножі.
- ▶ Захист ножа встановити на ріжучі ножі так, щоб він повністю закривав їх.
- ▶ Очистити акумулятор.

12 Транспортування

12.1 Транспортування мотоножиць

- ▶ Мотоножиці вимкнути та вийняти акумулятор.
- ▶ Захист ножа встановити на ріжучі ножі так, щоб він повністю закривав їх.

Перенесення мотоножиць

- ▶ Тримати мотоножиці однією рукою за ручку так, щоб ріжучі ножі були спрямовані назад.

Транспортування мотоножиць в автомобілі

- ▶ Мотоножиці зафіксувати так, щоб вони не перекинулися та не рухалися.

12.2 Транспортування акумулятора

- ▶ Мотоножиці вимкнути та вийняти акумулятор.
- ▶ Переконайтеся, що акумулятор знаходиться в безпечному стані.
- ▶ Акумулятор запакувати в упаковці таким чином, щоб він не міг перевернутися та рухатися.
- ▶ Закріпити упаковку так, щоб вона не рухалася.

Акумулятор необхідно транспортувати з виконанням вимог транспортування небезпечних грузів. Акумулятор віднесено до класу UN 3480 (літій-іонні батареї) та його слід перевіряти (у Німеччині) відповідно до керівництва UN Handbuch Prüfungen und Kriterien, частина III, пункт 38.3.

Вказівки щодо транспортування є на сайті www.stihl.com/safety-data-sheets.

12.3 Транспортування зарядного пристрою

- ▶ Витягніть штепсельну вилку з розетки.
- ▶ Вийняти акумулятор.
- ▶ Намотати сполучний провід на закріпити його на зарядному пристрої.
- ▶ При транспортуванні зарядного пристрою автомобілем: зафіксуйте зарядний пристрій ремнями для транспортування, іншими ремнями або сіткою так, щоб він не перекинувся і не рухався.

13 Зберігання

13.1 Зберігання мотоножиць

- ▶ Мотоножиці вимкнути та вийняти акумулятор.
- ▶ Захист ножа встановити на ріжучі ножі так, щоб він повністю закривав їх.
- ▶ Мотоножиці зберігати таким чином, щоб виконувались наступні умови:
 - Мотоножиці не можуть перекинутись або рухатись.
 - Мотоножиці знаходяться поза зоною доступу дітей.
 - Мотоножиці чисті та сухі.

13.2 Зберігання акумулятора

Компанія STIHL рекомендує зберігати акумулятор зі станом зарядки від 40 % до 60 % (2 світлодіоди горять зеленим).

- ▶ Зберігайте акумулятор таким чином, щоб виконувались такі умови:
 - Акумулятор знаходиться поза зоною досяжності дітей.
 - Акумулятор чистий і сухий.
 - Акумулятор знаходиться в закритому приміщенні.
 - Акумулятор від'єднаний від мотоножиць.
 - Якщо акумулятор зберігається в зарядному пристрої: вийміть штепсельну вилку з розетки та зберігайте акумулятор із рівнем заряду від 40 % до 60 % (2 зелені світлодіоди).
 - Акумулятор не зберігається за межами вказаних температурних діапазонів,  18.6.

ВКАЗІВКА

- Недотримання умов зберігання акумулятора, описаних у цій інструкції з експлуатації, може призвести до глибокого розрядження акумулятора, внаслідок чого він може пошкодитися без можливості ремонту.
 - ▶ Розряджений акумулятор перед зберіганням потрібно зарядити. Компанія STIHL рекомендує зберігати акумулятор зі станом зарядки від 40 % до 60 % (2 світлодіоди горять зеленим).
 - ▶ Акумулятор зберігати окремо від мотоножиць.

13.3 Зберігання зарядного пристрою

- ▶ Витягніть штепсельну вилку з розетки.

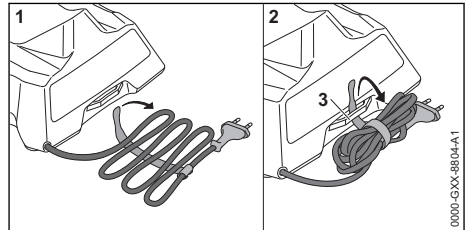

- ▶ Намотати з'єднувальний провід та закріпити його на зарядному пристрої.
- ▶ Зарядний пристрій слід зберігати таким чином, щоб виконувались такі умови:
 - Зарядний пристрій поза зоною доступу дітей.
 - Зарядний пристрій чистий та сухий.
 - Зарядний пристрій зберігається в закритому приміщенні.
 - Зарядний пристрій не підвішено за з'єднувальний провід або за тримач (3) для з'єднувального проводу.
 - Зарядний пристрій не зберігається за межами вказаних температурних діапазонів,  18.6.

14 Чистка

14.1 Чищення мотоножиць

- ▶ Мотоножиці вимкнути та вийняти акумулятор.
- ▶ Протирати мотоножиці вологою серветкою або розчинником смоли STIHL.
- ▶ Очистити вентиляційні прорізи пензлем.
- ▶ Вийняти сторонні предмети з шахти акумулятора та протерти шахту акумулятора вологою ганчіркою.

- ▶ Очистити електричні контакти в шахті акумулятора пензлем або м'якою щіткою.

14.2 Очищення ріжучих ножів

- ▶ Мотоножиці вимкнути та вийняти акумулятор.
- ▶ Обприскати ножі з обох боків розчинником смоли STIHL.
- ▶ Установити акумулятор.
- ▶ Увімкніть мотоножиці на 5 секунд. Ріжучі ножі рухаються. Розчинник смоли STIHL розподіляється рівномірно.

14.3 Чищення акумулятора

- ▶ Акумулятор протерти вологою серветкою.

14.4 Очищення зарядного пристрою

- ▶ Витягніть штепсельну вилку з розетки.
- ▶ Зарядний пристрій протерти вологою ганчіркою.
- ▶ Електричні контакти зарядного пристрою очистити пензлем або м'якою щіткою.

15 Технічне обслуговування

15.1 Інтервали технічного обслуговування

Інтервали технічного обслуговування залежать від умов навколишнього середовища та умов роботи. Компанія STIHL рекомендує наступні інтервали технічного обслуговування:

Кожні 25 годин роботи

- ▶ Ріжучі ножі почистити.
- ▶ погострити ріжучий ніж.

Щорічно

- ▶ Мотоножиці віддати на перевірку спеціалізованому дилеру STIHL.

15.2 Заточування ріжучих ножів

Компанія STIHL рекомендує віддавати ріжучі ножі для загострення спеціалізованому дилеру STIHL.



ПОПЕРЕДЖЕННЯ

- Ріжучі зубці ріжучих ножів гострі. Користувач може порізатись.
 - ▶ Працювати в рукавицях із міцного матеріалу.

- ▶ Мотоножиці вимкнути та вийняти акумулятор.

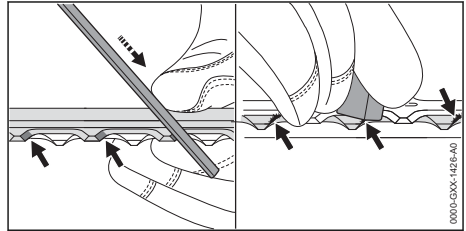

- ▶ Кожну ріжучу кромку верхнього ріжучого ножа заточити плоским напилком STIHL, рухаючи його вперед. При цьому дотримуйтесь кута заточування,  18.2.
- ▶ Переверніть мотоножиці.
- ▶ Заточіть решту ріжучих кромок.
- ▶ Зачистьте знизу кожну ріжучу кромку від задирок.
- ▶ Переверніть мотоножиці.
- ▶ Зачистьте від задирок решту ріжучих кромок.
- ▶ Пил, який виникає під час загострення, прибирати вологою ганчіркою.
- ▶ Обприскати ножі з обох боків розчинником смоли STIHL.
- ▶ Увімкніть мотоножиці на 5 секунд. Ріжучі ножі рухаються. Розчинник смоли STIHL розподіляється рівномірно.
- ▶ У разі будь-яких запитань звертайтеся до спеціалізованого дилера STIHL.

16 Ремонт

16.1 Ремонт мотоножиць, акумулятора та зарядного пристрою

Користувач не може самостійно ремонтувати мотоножиці, акумулятор та зарядний пристрій.

- ▶ Якщо мотоножиці або ріжучі ножі пошкоджені: мотоножиці не експлуатувати та звернутись до спеціалізованого дилера STIHL.
- ▶ Якщо акумулятор несправний або пошкоджений: акумулятор замінити.
- ▶ Якщо зарядний пристрій несправний або пошкоджений: зарядний пристрій замінити.
- ▶ Якщо сполучний провід несправний або пошкоджений: зарядний пристрій не використовувати та сполучний провід віддати у ремонт спеціалізованому дилеру.

17 Усунення неполадок

17.1 Усунення неполадок на мотоножицях або акумуляторі

Несправність	Світлодіоди на мотоножицях	Причина	Усунення
Мотоножиці при вмиканні не запускаються.	1 світлодіод блимає зеленим.	Рівень заряду акумулятора занадто низький.	► Зарядити акумулятор.
	1 світлодіод горить червоним.	Акумулятор занадто гарячий або холодний.	► Вийміть акумулятор. ► Охолодити або нагріти акумулятор.
	3 світлодіоди блимають червоним.	Несправність мотоножиць.	► Вийняти акумулятор і знову встановити його. ► Увімкнути мотоножиці. ► Якщо 3 світлодіоди й далі блимають червоним: мотоножиці не використовувати та звернутися до спеціалізованого дилера STIHL.
		Ріжучі ножі погано рухаються.	► Обприскати ножі з обох боків розчинником смоли STIHL. ► Якщо 3 світлодіоди й далі блимають червоним: мотоножиці не використовувати та звернутися до спеціалізованого дилера STIHL.
	3 світлодіоди горять червоним.	Мотоножиці занадто гарячі.	► Вийміть акумулятор. ► Мотоножиці залишити охолонути.
	4 світлодіоди блимають червоним.	Акумулятор несправний.	► Вийміть акумулятор. ► Очистити електричні контакти у гнізді для акумулятора. ► Установіть акумулятор. ► Увімкнути мотоножиці. ► Якщо 4 світлодіоди й далі блимають червоним: акумулятор не використовувати та звернутись до спеціалізованого дилера STIHL.
		Електричне з'єднання між мотоножицями та акумулятором перервано.	► Вийміть акумулятор. ► Очистити електричні контакти у гнізді для акумулятора. ► Установіть акумулятор.
		Мотоножиці або акумулятор вологий.	► Просушити мотоножиці або акумулятор, див. 18.7 .
		Ріжучі ножі погано рухаються.	► Обприскати ножі з обох боків розчинником смоли STIHL. ► Якщо мотоножиці все ще не запускаються після ввімкнення: не використовуйте мотоножиці та зверніться до спеціалізованого дилера STIHL.
Мотоножиці під час роботи вимикаються.	3 світлодіоди горять червоним.	Мотоножиці занадто гарячі.	► Вийміть акумулятор. ► Мотоножиці залишити охолонути.
		Несправність електричної системи.	► Вийняти акумулятор і знову встановити його. ► Увімкнути мотоножиці.

Несправність	Світлодіоди на мотоножицях	Причина	Усунення
Час роботи мотоножиць занадто короткий.		Акумулятор не повністю заряджений.	▶ Повністю зарядити акумулятор.
		Перевищено строк служби акумулятора.	▶ Замінити акумулятор.

17.2 Усунення несправностей зарядного пристрою

Несправність	Світлодіод на зарядному пристрої	Причина	Усунення
Акумулятор не заряджається.	Світлодіод горить червоним.	Акумулятор занадто гарячий або холодний.	▶ Акумулятор залишити у зарядному пристрої. Процес заряджання почнеться автоматично, щойно буде досягнуто допустимий діапазон температур.
	Світлодіод блимає червоним.	Електричне з'єднання зарядного пристрою з акумулятором перерване.	▶ Вийняти акумулятор. ▶ Почистити електричні контакти на зарядному пристрої. ▶ Установити акумулятор.
		Несправність зарядного пристрою.	▶ Не використовувати зарядний пристрій і звернутися до спеціалізованого дилера STIHL.
		Акумулятор несправний.	▶ Не використовувати акумулятор і звернутися до спеціалізованого дилера STIHL.
Зарядний пристрій не проводить самотестування.	Світлодіод не горить близько 1 секунди зеленим і близько 1 секунди червоним.	Електричне сполучення з зарядним пристроєм короткочасно перервано.	▶ Витягнути штепсельну вилку з розетки. ▶ Зачекати 1 хвилину. ▶ Штепсельну вилку встановити у розетку.

18 Технічні дані

18.1 Мотоножиці STIHL HSA 30.0, HSA 40.0

HSA 30.0

- Допустимий акумулятор: STIHL AS
- Вага без акумулятор: 2,0 кг

HSA 40.0

- Допустимий акумулятор: STIHL AS
- Вага без акумулятор: 2,1 кг

Час роботи див. на www.stihl.com/battery-life.

18.2 Ріжучий ніж

HSA 30.0

- Відстань зубців: 22 мм
- Довжина різання: 450 мм
- Кут заточування: 34

HSA 40.0

- Відстань зубців: 24 мм
- Довжина різання: 500 мм
- Кут заточування: 31

18.3 Акумулятор STIHL AS

- Акумуляторна технологія: літій-іонна
- Напруга: 10,8 В
- Ємність в А-год: див. фірмову табличку
- Енергоємність у Вт-год: див. фірмову табличку
- Вага у кг: див. фірмову табличку

18.4 Зарядний пристрій STIHL AL 1

- Номінальна напруга: див. фірмову табличку
- Частота: див. фірмову табличку
- Номінальна потужність: див. фірмову табличку

- Зарядний струм зарядки: див. фірмову таблицю
- Максимальна ємність дозволеного акумулятора STIHL AS: 12,5 А·год

Інформація стосовно часу зарядки є на www.stihl.com/charging-times.

18.5 Подовжуючі проводи

Якщо використовується подовжуючий провід, жили провoda у залежності від напруги та довжини подовжуючого провoda повинні мати мінімум наступні поперечні перетини:

Якщо номінальна напруга, зазначена на фірмовій таблиці, становить 220 В - 240 В:

- Довжина провoda до 20 м: AWG 15 / 1,5 мм²
- Довжина провoda від 20 м до 50 м: AWG 13 / 2,5 мм²

Якщо номінальна напруга, зазначена на фірмовій таблиці, становить 110 В - 127 В:

- Довжина провoda до 10 м: AWG 14 / 2,0 мм²
- Довжина провoda від 10 до 30 м: AWG 12 / 3,5 мм²

18.6 Температурні межі



ПОПЕРЕДЖЕННЯ

- Акумулятор не захищений від усіх впливів довкілля. Якщо на акумулятор впливають певні чинники довкілля, акумулятор може зайнятися або вибухнути. Можливе тяжке травмування людей та виникнення матеріальних збитків.
 - ▶ Не заряджати акумулятор, якщо температура нижча за - 20 °С або вища за + 50 °С.
 - ▶ Не використовувати мотоножиці, акумулятор або зарядний пристрій, якщо температура нижча за - 20 °С або вища за + 50 °С.
 - ▶ Температура зберігання мотоножиць чи зарядного пристрою не має бути нижчою за - 20 °С або вищою за + 70 °С.

18.7 Рекомендовані діапазони температури

Для оптимальної роботи мотоножиць, акумулятора та зарядного пристрою дотримуватися таких діапазонів температури:

- Заряджання: від + 5 °С до + 40 °С
- Використання: від - 10 °С до + 40 °С
- Зберігання: від - 20 °С до + 50 °С

Заряджання, використання та зберігання акумулятора за межами рекомендованих діапазонів

температури може призвести до зниження продуктивності.

Якщо акумулятор мокрий або вологий, дайте йому висохнути протягом не менше ніж 48 годин за температури від 15 °С до 50 °С та вологості нижче ніж 70 %. Підвищена вологість може збільшити час висихання.

18.8 Рівень звуку та вібрації

Величина К для рівня звукового тиску дорівнює 2 дБ (А). Величина К для рівня потужності звуку дорівнює 2 дБ (А). Величина К для величини вібрації дорівнює 2 м/с².

STIHL рекомендує носити засіб захисту від шуму.

HSA 30.0

- Рівень звукового тиску L_{pA}, вимірний відповідно до EN 62841-4-2: 82 дБ(А).
- Рівень звукової потужності L_{WA}, вимірний відповідно до EN 62841-4-2: 90 дБ(А).
- Величина вібрації a_{hv} виміряна згідно EN 62841-4-2
 - Рукоятка керування: 1,4 м/с².
 - Дугова рукоятка: 1,9 м/с².

HSA 40.0

- Рівень звукового тиску L_{pA}, вимірний відповідно до EN 62841-4-2: 82 дБ(А).
- Рівень звукової потужності L_{WA}, вимірний відповідно до EN 62841-4-2: 90 дБ(А).
- Величина вібрації a_{hv} виміряна згідно EN 62841-4-2
 - Рукоятка керування: 1,4 м/с².
 - Дугова рукоятка: 1,9 м/с².

Зазначені показники вібрації вимірюють стандартним методом і їх можна використовувати для порівняння електричних пристроїв. Фактичні значення вібрації можуть відрізнятися від зазначених величин залежно від виду використання. Зазначені величини вібрації можна використовувати для першої оцінки вібраційного навантаження. Фактичне вібраційне навантаження необхідно оцінити. При цьому можна враховувати також час, коли електричний пристрій вимкнено, і час, коли він увімкнений, проте працює без навантаження.

Дані стосовно виконання директиви роботодавців відносно рівня вібрації 2002/44/EG див. на www.stihl.com/vib.

18.9 REACH

REACH означає розпорядження ЄС для реєстрації, оцінки та допуску хімікалій.

Інформація щодо виконання розпорядження REACH подана за посиланням www.stihl.com/reach.

18.10 Встановлена тривалість використання

Повна встановлена тривалість використання становить до 30 років.

Встановлена тривалість використання передбачає регулярне технічне обслуговування та догляд відповідно до вимог інструкції з експлуатації.

19 Комплектуючі та приладдя

19.1 Запасні частини та приладдя

STIHL Дані символи позначають оригінальні комплектуючі STIHL та оригінальне приладдя STIHL.

Компанія STIHL рекомендує використовувати оригінальні запчастини STIHL та оригінальне приладдя STIHL.

Незважаючи на постійне спостереження ринку, компанія STIHL не може оцінити надійність, безпеку та придатність запасних частин та приладдя інших виробників та не несе відповідальності за їх використання.

Оригінальні запчастини STIHL та оригінальне приладдя STIHL можна придбати у спеціалізованих дилерів STIHL.

20 Утилізація

20.1 Утилізація мотоножиць, акумулятора та зарядного пристрою

Інформацію стосовно утилізації можна отримати в місцевій адміністрації або в спеціалізованого дилера STIHL.

Неправильна утилізація може зашкодити здоров'ю та забруднити навколишнє середовище.

- ▶ Віднесіть продукцію STIHL разом з упаковкою у відповідний пункт збору для повторного використання відповідно до місцевих нормативних вимог.
- ▶ Не утилізувати разом із домашнім сміттям.

21 Сертифікат відповідності нормам ЄС

21.1 Мотоножиці STIHL HSA 30.0, HSA 40.0

ANDREAS STIHL AG & Co. KG
Badstraße 115
D-71336 Waiblingen

Німеччина

заявляє з повною відповідальністю, що

- Конструкція: акумуляторні мотоножиці
- Фабрична марка: STIHL
- Серія: STIHL HSA 30.0, HSA 40.0
- Серійна ідентифікація: HA08

відповідає вимогам директив 2011/65/EU, 2006/42/EG, 2014/30/EU та 2000/14/EG, а пристрій розроблено й виготовлено відповідно до чинних на дату виготовлення версій таких стандартів: EN 55014-1, EN 55014-2, EN 62841-1 та EN 62841-2.

Застосований метод оцінки відповідності згідно з директивою 2000/14/EG, додаток V.
HSA 30.0

- Вимірний рівень звукової потужності: 90 дБ(A)
- Гарантований рівень звукової потужності: 92 дБ(A)

HSA 40.0

- Вимірний рівень звукової потужності: 90 дБ(A)
- Гарантований рівень звукової потужності: 92 дБ(A)

Технічна документація зберігається у відділі допуску продукції компанії
ANDREAS STIHL AG & Co. KG.

Рік виготовлення, країна-виробник та номер машини вказано на мотоножицях.

Waiblingen, 09.03.2023

ANDREAS STIHL AG & Co. KG

За уповноваженням



Robert Olma, Vice President, Regulatory Affairs & Global Governmental Relations

21.2 Знак відповідності

EAC Інформація щодо сертифікатів та заяв про відповідність вимогам EAC, які підтверджують виконання технічних Дирек-

тив та вимог Митного Союзу є на сайтах www.stihl.ru/eas або її можна замовити по телефону у відповідному національному представництві STIHL.  22.



Технічні Директиви та вимоги України виконуються.

22 Адреси

22.1 STIHL Hauptverwaltung

ANDREAS STIHL AG & Co. KG
Badstrasse 115
71336 Waiblingen

Німеччина

22.2 Дочірні компанії STIHL

РОСІЙСЬКА ФЕДЕРАЦІЯ

РОССИЙСКАЯ ФЕДЕРАЦИЯ
ООО "АНДРЕАС ШТИЛЬ МАРКЕТИНГ"
наб. Обводного канала, дом 60, литера А,
помещ. 1-Н, офис 200
192007 Санкт-Петербург, Россия
Горячая линия: +7 800 4444 180
Эл. почта: info@stihl.ru

УКРАЇНА

ТОВ «Андреас Штіль»
вул. Антонова 10, с. Чайки
08135 Київська обл., Україна
Телефон: +38 044 393-35-30
Факс: +380 044 393-35-70
Гаряча лінія: +38 0800 501 930
E-mail: info@stihl.ua

22.3 Представники STIHL

БІЛАРУСЬ

Представительство
ANDREAS STIHL AG & Co. KG
ул. К. Цеткин, 51-11а
220004 Минск, Беларусь
Горячая линия: +375 17 200 23 76

КАЗАХСТАН

Представительство
ANDREAS STIHL AG & Co. KG
ул. Шагабутдинова, 125А, оф. 2
050026 Алматы, Казахстан
Горячая линия: +7 727 225 55 17

22.4 Імпортери STIHL

РОСІЙСЬКА ФЕДЕРАЦІЯ

ООО "ШТИЛЬ ЗЮДВЕСТ"

350000, Российская Федерация,
г. Краснодар, ул. Западный обход, д. 36/1

ООО "ФЛАГМАН"

194292, Российская Федерация,
г. Санкт-Петербург, 3-ий Верхний переулоч, д.
16 литер А, помещение 38

ООО "ПРОГРЕСС"

107113, Российская Федерация,
г. Москва, ул. Маленковская, д. 32, стр. 2

ООО "АРНАУ"

236006, Российская Федерация,
г. Калининград, Московский проспект, д. 253,
офис 4

ООО "ИНКОР"

610030, Российская Федерация,
г. Киров, ул. Павла Корчагина, д. 1Б

ООО "ОПТИМА"

620030, Российская Федерация,
г. Екатеринбург, ул. Карьерная д. 2, Помеще-
ние 1

ООО "ТЕХНОТОРГ"

660112, Российская Федерация,
г. Красноярск, ул. Парашютная, д. 15

ООО "ЛЕСОТЕХНИКА"

664540, Российская Федерация,
с. Хомутово, ул. Чапаева, д. 1, оф. 39

УКРАЇНА

ТОВ «Андреас Штіль»
вул. Антонова 10, с. Чайки
08135 Київська обл., Україна

БІЛАРУСЬ

ООО «ПИЛАКОС»
ул. Тимирязева 121/4 офис 6
220020 Минск, Беларусь

УП «Беллесэкспорт»
ул. Скрыганова 6.403
220073 Минск, Беларусь

КАЗАХСТАН

ИП «ВОРОНИНА Д.И.»
пр. Райымбека 312
050005 Алматы, Казахстан

КИРГИЗСТАН

ОсОО «Муза»
ул. Киевская 107

720001 Бишкек, Киргизия

АРМЕНІЯ

ООО «ЮНИТУЛЗ»

ул. Г. Парпеци 22

0002 Ереван, Армения

23 Загальні вказівки з техніки безпеки для електроінструментів

23.1 Введення

Даний розділ містить загальні вказівки з техніки безпеки, які сформульовані у нормі EN/IEC 62841 для моторизованих електроінструментів із ручним управлінням.

Компанія STIHL дані тексти повинна роздрукувати.

Вказівки щодо техніки безпеки для уникнення удару електричним струмом, які вказані у розділі "Техніка безпеки при роботі з електроінструментом", для акумуляторних продуктів STIHL не застосовуються.



ПОПЕРЕДЖЕННЯ

- Прочитайте всі вказівки з техніки безпеки, інструкції та технічні дані, які додаються до цього електричного інструмента. Нехтування вказівками, що є нижче, може стати причиною удару електричним струмом, пожежі та/або отримання важких травм. **Зберігайте всю документацію, яка містить вказівки з техніки безпеки та рекомендації, для подальшого використання.**

Термін "електроінструмент", який використовується у вказівках з техніки безпеки, стосується електроінструментів, які працюють від електромережі (із мережевим кабелем), або електроінструментів, які працюють від акумулятора (без мережевого кабелю).

23.2 Безпека на робочому місці

- a) Своє робоче місце утримувати чистим та забезпечити гарне освітлення. Безлад та не освітлені зони робочого місця можуть призвести до нещасних випадків.
- b) Працюйте з електроінструментом у оточенні, яке не є вибухонебезпечним, де відсутні горюча рідина, газ або пил. Електроінструменти виробляють іскри, які можуть підпалити пил або пар.

- c) Тримати на відстані дітей або інших людей під час експлуатації електроінструменту. При відволіканні Ви можете втратити контроль над електроінструментом.

23.3 Електробезпека

- a) Штепсельна вилка електроінструменту повинна підходити до штепсельної розетки. Забороняється змінювати вилку будь-яким чином. Не використовувати адаптерну вилку разом із електроінструментами, які з'єднані з захисним заземленням. Вилка, у якій не було зроблено зміни, та відповідна штепсельна розетка знижують ризик удару електричним струмом.
- b) Уникати контакту тіла із заземленою поверхнею труб, обігрівачів, газових плит та холодильників. Існує підвищений ризик удару електричним струмом, якщо Ваше тіло заземлене.
- c) **Оберегайте Ваші електроінструменти від дощу або вологи.** Проникнення води у електроінструмент підвищує ризик удару електричним струмом.
- d) **Не використовуйте з'єднувальний провід інакше, як за призначенням. Ніколи не використовуйте з'єднувальний провід для транспортування, для тягнення або для витягання вилки електроінструмента. Тримайте з'єднувальний провід тримайте на відстані від жару, масла, гострих країв або частин пристрою, які рухаються.** Пошкоджені або скручені сполучний провід підвищує ризик удару електричним струмом.
- e) **Якщо Ви працюєте з електроінструментом на вулиці, використовуйте лише ті подовжувальні кабелі, які придатні також для використання на вулиці.** Використання подовжувального кабелю, який пристосований для використання на вулиці, знижує ризик удару електричним струмом.
- f) **Якщо не можна уникнути використання електроінструменту у вологому середовищі, використовуйте захисний перемикач аварійного струму.** Використання захисного перемикача аварійного струму знижує ризик удару електричним струмом.

23.4 Безпека людей

- a) **Будьте уважні, контролюйте свої дії, та працюйте належним чином з електричним інструментом. Не використовуйте елек-**

троінструмент, якщо Ви втомилась або знаходитесь під впливом наркотиків, алкоголю або медикаментів. Секунда неухвності під час експлуатації електроінструменту може призвести до серйозних травм.

- b) **Носить засоби особистого захисту та завжди одягайте захисні окуляри.** Носіння особистих засобів безпеки, таких як захисна маска від пилу, захисне взуття, яке не ковзається, захисний шолом або захист слуху, у залежності від виду та застосування електроінструменту, зменшує ризик отримання травм.
- c) **Уникати не запланованого введення в експлуатацію. Переконайтесь, що електроінструмент вимкнено, перш ніж Ви під'єднаєте його до електричної мережі та/або акумулятора, візьмете його або понесете.** Якщо Ви під час носіння електроінструменту тримаєте палець на перемикачі або під'єднуєте електроінструмент до електричної мережі в увімкненому стані, це може призвести до нещасних випадків.
- d) **Приберіть інструменти для регулювання або гайкові ключі, перш ніж Ви увімкнете електроінструмент.** Інструмент або ключ, який знаходиться у частині електричного інструмента, яка обертається, може спричинити травми.
- e) **Уникайте неприродного положення тіла. Забезпечувати стійке положення та завжди утримувати рівновагу.** Таким чином, Ви можете краще контролювати електроінструмент у неочікуваних ситуаціях.
- f) **Носити відповідний одяг. Не носити вільний одяг та прикраси.** Волосся та одяг тримати на відстані від частин, які рухаються. Вільний одяг, прикраси або довге волосся можуть бути захоплені комплектуючими, які рухаються.
- g) **Якщо може бути монтоване обладнання для усмоктування та уловлювання пилу, їх слід підключити та правильно використовувати.** Використання агрегату для відсмоктування пилу може зменшити небезпеку від пилу.
- h) **Не майте ілюзій щодо неправильної техніки безпеки та не нехуйте правилами з техніки безпеки для електроінструментів, також коли після неоднократної експлуатації Ви знайомі із електроінструментом.**

Необачні дії могут за доли секунди призвести до тяжких травм.

23.5 Використання та поводження з електроінструментом

- a) **Не переважуйте електроінструмент.** Для Вашої роботи використовувати відповідний для неї електроінструмент. З придатним інструментом ви працюєте краще та безпечніше у зазначеному діапазоні потужності.
- b) **Не використовуйте електроінструмент, вимикач якого несправний.** Електроінструмент, який не може вимкнутись або вимкнутись, небезпечний та його слід відремонтувати.
- c) **Вийняти вилку із штепсельної розетки та/або вийняти змінний акумулятор, перш ніж здійснювати регулювання агрегату, замінювати комплектуючі робочі інструментів або відкласти агрегат.** Даний захід з безпеки упереджує ненавмисний запуск електроінструменту.
- d) **Зберігати електроінструмент, який не використовується, поза зоною досяжності дітей. Не дозволяйте працювати працювати з електроінструментом людям, які не знайомі з ним або не прочитали дані вказівки.** Електроінструменти небезпечні, якщо вони використовуються недосвідченими людьми.
- e) **Ретельно перевіряйте електричні інструменти та інструмент, який ви використовуєте.** Контролюйте, чи працюють бездоганно та не заїдають рухомі частини, чи частини не поламані або пошкоджені, це може погіршити роботу електроінструмента. Відремонтуйте пошкоджені деталі перш, ніж використовувати електроінструмент. Багато нещасних випадків виникають у наслідок поганого технічного догляду електроінструментів.
- f) **Ріжучі інструменти повинні бути гострі та чисті.** Добре доглянуті ріжучі інструменти із гострими краями рідше заїдають та ними легше керувати.
- g) **Використовуйте електроінструмент, основний інструмент або інструменти, т. і. у відповідності із вказівками.** При цьому дотримуватись умов роботи та діяльності, яку слід виконувати. Використання електроінструментів для інших цілей, ніж ті, які

було передбачено, може призвести до небезпечних ситуацій.

- h) **Ручки та поверхні ручок тримати сухими, чистими та вільними від мастила та жиру.** Ковзкі ручки та поверхні ручок не забезпечують надійного управління та контролю електроінструменту у не передбачених ситуаціях.

23.6 Використання та поводження із електроінструментом

- a) **Заряджайте акумулятори лише у зарядних пристроях, які рекомендовані виробником.** Для зарядного пристрою, який призначений для певного виду акумулятора, існує небезпека пожежі, якщо він використовується з іншими акумуляторами.
- b) **Використовуйте у електричних інструментах лише передбачені для них акумулятори.** Використання інших акумуляторів може призвести до травмувань та небезпеки пожежі.
- c) **Тримайте акумулятор, який не використовується, подалі від канцелярських скріпок, монет, ключів, цвяхів, гвинтів або інших дрібних металевих предметів, які можуть спричинити перекриття контактів.** Коротке замикання між контактами акумулятора може спричинити опіки або вогонь.
- d) **При неправильному використанні із акумулятора може витікати рідина. Уникайте контакту з нею.** При випадковому контакті промити водою. Якщо рідина потрапила у очі, зверніться за додатковою допомогою лікаря. Акумуляторна рідина, яка виходить, може призвести до подразнень шкіри та опіків.
- e) **Не використовуйте пошкоджені або змінені акумулятори.** Пошкоджені або змінені акумулятори можуть працювати не передбачуваним чином та призвести до пожежі, вибуху або отримання травм.
- f) **Акумулятор не піддавайте впливу вогню або занадто високим температурам.** Вогонь або температури вище 130 °C (265 °F) можуть викликати вибух.
- g) **Виконуйте усі інструкції щодо зарядки та ніколи не заряджайте акумулятор або акумуляторний інструмент вище діапазону температур, що вказаний у інструкції з експлуатації.** Неправильна зарядка або

зарядка поза допустимого діапазону температур могут зруйнувати акумулятор та підвищити небезпеку пожежі.

23.7 Технічне обслуговування

- a) **Необхідно щоб Ваш електроінструмент ремонтував лише кваліфікований персонал та лише із оригінальними комплектуючими.** Таким чином забезпечується дотримання правил з техніки безпеки електроінструменту.
- b) **Ніколи не обслуговуйте пошкоджені акумулятори.** Усі види технічного обслуговування акумуляторів повинно здійснюватися лише виробником або уповноваженою клієнтською сервісною службою.

23.8 Вказівки з техніки безпеки для мотоножиць

Загальні вказівки з техніки безпеки для мотоножиць

- a) **Не користуйтеся мотоножицями у незгоду, особливо при небезпеці грози.** Це виключає небезпеку удару блискавки.
- b) **Не рійте нічого поблизу від мережних проводів.** Проводи або трубопроводи можуть бути приховані в кущах та бути випадково перерізані ножем.
- c) **Слід носити захист для слуху.** Відповідні засоби індивідуального захисту знижують ризик втрати слуху.¹
- d) **Тримайте мотоножиці лише за ізольовані поверхні ручок тому, що ріжучий ніж може торкнутись схованих проводів.** Контакт ножа з проводом під напругою може також поставити під напругу металеві комплектуючі пристрою та призвести до удару електричним струмом.
- e) **Всі частини тіла тримати на відстані від ножа. Не намагатись під час роботи ножів видаляти порізаний матеріал або утримувати матеріал, який планується для різки.** Нож продовжує рухатись після вимикання вимикача. Секунда неуважності під час експлуатації ножиців для кущів може призвести до важких травмувань.
- f) **Переконайтесь в тому, що всі вимикачі вимкнені й акумулятор витягнутий чи вимкнений, перш ніж усувати затиснуті залишки різання або виконувати технічне**

¹Рівень тиску звуку > 85 дБ(A)

обслуговування. Непередбачене увімкнення мотоножиць під час усунення затиснутих залишків різання може спричинити тяжкі травми.

- g) **Мотоножиці носіть за ручку, коли ніх стоїть і будьте обережні, щоб не натиснути вимикач.** Правильне транспортування ножиць для куців зменшую небезпеку непередбаченого увімкнення і спричинених ним поранень ножом.
- h) **При транспортуванні або зберіганні мотоножиць завжди встановлюйте захисний кожух ножа.** Належне використання мотоножиць зменшує небезпеку травмування ножом.

Πίνακας περιεχομένων

1	Πρόλογος.....	26
2	Πληροφορίες σχετικά με αυτό το εγχειρίδιο οδηγιών.....	26
3	Περιεχόμενα.....	27
4	Προφυλάξεις ασφαλείας.....	28
5	Ετοιμασία του ψαλιδιού μπορντούρας για χρήση.....	36
6	Φόρτιση μπαταρίας φόρτωση λυχνίες.....	36
7	Τοποθέτηση και αφαίρεση μπαταρίας.....	38
8	Θέση σε λειτουργία και εκτός λειτουργίας.....	38
9	Έλεγχος ψαλιδιού μπορντούρας και μπαταρίας.....	39
10	Εργασία με το ψαλίδι μπορντούρας.....	39
11	Μετά την εργασία.....	40
12	Μεταφορά.....	40
13	Φύλαξη.....	40
14	Καθάρισμα.....	41
15	Συντήρηση.....	41
16	Επισκευή.....	42
17	Αντιμετώπιση βλαβών.....	42
18	Τεχνικά χαρακτηριστικά.....	44
19	Ανταλλακτικά και παρελκόμενα.....	46
20	Απόρριψη.....	46
21	Δήλωση συμμόρφωσης ΕΕ.....	46
22	Πιστοποιητικό συμβατότητας UKCA.....	46
23	Γενικές οδηγίες ασφαλείας για ηλεκτρικά μηχανήματα.....	47

1 Πρόλογος

Αγαπητέ πελάτη,

Ευχαριστούμε που επιλέξατε την STIHL για την αγορά σας. Στόχος μας είναι να σχεδιάζουμε και να κατασκευάζουμε προϊόντα κορυφαίας ποιότητας, που ανταποκρίνονται στις ανάγκες των πελατών μας. Έτσι δημιουργούμε προϊόντα με

υψηλή αξιοπιστία, ακόμα και κάτω από ακραίες συνθήκες χρήσης.

Παράλληλα, η STIHL παρέχει σέρβις κορυφαίας ποιότητας. Οι πιστοποιημένοι αντιπρόσωποί μας μπορούν να σας προσφέρουν έγκυρες συμβουλές, εκπαίδευση και πλήρη τεχνική υποστήριξη.

Η STIHL δηλώνει ρητά την προσήλωσή της στη βιώσιμη και υπεύθυνη χρήση των φυσικών πόρων. Οι παρούσες οδηγίες χρήσης θα σας βοηθήσουν να χρησιμοποιήσετε το προϊόν STIHL σας για πολλά χρόνια με ασφάλεια και με σεβασμό στο περιβάλλον.

Σας ευχαριστούμε για την εμπιστοσύνη και ευχόμαστε η χρήση των προϊόντων STIHL να είναι για εσάς μια ευχάριστη εμπειρία.



Δρ Nikolas Stihl

ΣΗΜΑΝΤΙΚΟ! ΔΙΑΒΑΣΤΕ ΤΟ ΕΓΧΕΙΡΙΔΙΟ ΑΥΤΟ ΠΡΙΝ ΑΠΟ ΤΗ ΧΡΗΣΗ ΚΑΙ ΦΥΛΑΞΤΕ ΤΟ.

2 Πληροφορίες σχετικά με αυτό το εγχειρίδιο οδηγιών

2.1 Έγγραφα που εφαρμόζονται

Ισχύουν οι τοπικοί κανονισμοί ασφαλείας.

- ▶ Εκτός από αυτές τις οδηγίες χρήσης, διαβάστε, κατανοήστε και φυλάξτε επίσης τα παρακάτω έγγραφα:
 - Πληροφορίες ασφαλείας για μπαταρίες και προϊόντα με ενσωματωμένη μπαταρία της STIHL www.stihl.com/safety-data-sheets

2.2 Χρήση προειδοποιητικών συμβόλων στο κείμενο

 **ΠΡΟΕΙΔΟΠΟΙΗΣΗ**

- Το σύμβολο αυτό χρησιμοποιείται για την επισήμανση κινδύνων που μπορεί να οδηγήσουν σε σοβαρό τραυματισμό ή θάνατο.
 - ▶ Τα μέτρα που περιγράφονται μπορούν να αποτρέψουν σοβαρούς τραυματισμούς και θανατηφόρα ατυχήματα.

ΣΗΜΕΙΩΣΗ

- Το σύμβολο αυτό χρησιμοποιείται για την επισημάνση κινδύνων που μπορούν να προκαλέσουν υλικές ζημιές.
 - ▶ Τα μέτρα που περιγράφονται μπορούν να αποτρέψουν υλικές ζημιές.

2.3 Παραπομπή σε κείμενο

Το σύμβολο αυτό παραπέμπει σε ένα κεφάλαιο αυτού του εγχειριδίου οδηγιών.

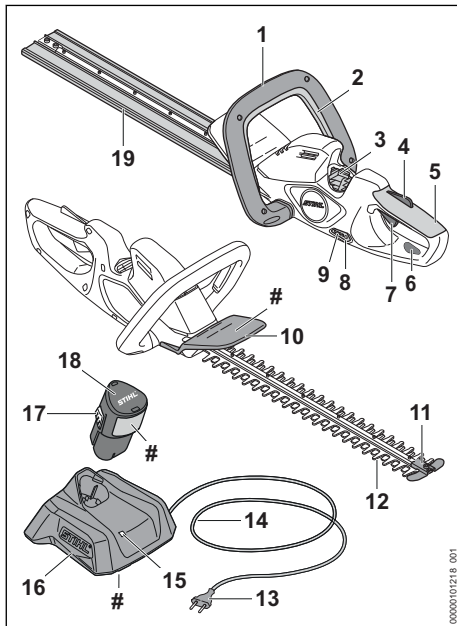
3 Περιεχόμενα**3.1 Ψαλίδι μπορντούρας, μπαταρία και φορτιστής****1 Τοξωτή λαβή**

Η τοξωτή λαβή χρησιμεύει για το κράτημα, την καθοδήγηση και τη μεταφορά του ψαλιδιού μπορντούρας.

2 Διακόπτης on/off

Ο διακόπτης on/off, σε συνδυασμό με τη σκανδάλη, ενεργοποιεί/απενεργοποιεί το ψαλίδι μπορντούρας.

3 Υποδοχή μπαταρίας

Η υποδοχή μπαταρίας αποτελεί τη θέση της μπαταρίας.

4 Ασφάλεια σκανδάλης

Η ασφάλεια σκανδάλης ξεκλειδώνει τη σκανδάλη.

5 Λαβή χειρισμού

Η λαβή χειρισμού χρησιμεύει για το κράτημα, τον χειρισμό και την καθοδήγηση του ψαλιδιού μπορντούρας.

6 Κρίκος

Ο κρίκος χρησιμεύει για την ανάρτηση του ψαλιδιού μπορντούρας.

7 Σκανδάλη

Η σκανδάλη, σε συνδυασμό με τον διακόπτη on/off, ενεργοποιεί/απενεργοποιεί το ψαλίδι μπορντούρας.

8 Πλήκτρο

Το πλήκτρο ενεργοποιεί τις λυχνίες LED στο ψαλίδι μπορντούρας.

9 Λυχνίες LED

Οι λυχνίες LED δείχνουν την κατάσταση φόρτισης της μπαταρίας και πιθανές βλάβες.

10 Προφυλακτήρας χεριών

Ο προφυλακτήρας χεριών προστατεύει το χέρι στην τοξωτή λαβή από επαφή με τα μαχαίρια.

11 Προστατευτικό οδηγού

Το προστατευτικό οδηγού προστατεύει τη μύτη του μαχαίριου από επαφή με αντικείμενα.

12 Μαχαίρια

Τα μαχαίρια κόβουν το υλικό προς κοπή.

13 Φις

Το φις χρησιμεύει για τη σύνδεση του καλωδίου τροφοδοσίας σε πρίζα.

14 Καλώδιο σύνδεσης

Το καλώδιο τροφοδοσίας συνδέει τον φορτιστή με το φις.

15 Λυχνία LED

Η λυχνία LED δείχνει την κατάσταση του φορτιστή.

16 Φορτιστής

Ο φορτιστής χρησιμοποιείται για τη φόρτιση της μπαταρίας.

17 Άγκιστρο σταθεροποίησης

Το άγκιστρο σταθεροποιεί την μπαταρία μέσα στην υποδοχή της.

18 Μπαταρία

Η μπαταρία τροφοδοτεί το ψαλίδι μπορντούρας με ενέργεια.

19 Προστατευτική θήκη για μαχαίρια

Η προστατευτική θήκη προστατεύει από επαφή με τα μαχαίρια.

Πινάκιδα ισχύος με αριθμό μηχανήματος

3.2 Σύμβολα

Τα σύμβολα πάνω στο ψαλίδι μπορντούρας, στην μπαταρία και στον φορτιστή έχουν τις εξής σημασίες:



Η λυχνία LED ανάβει ή αναβοσβήνει σε πράσινο χρώμα. Η μπαταρία φορτίζεται.



Η λυχνία LED αναβοσβήνει κόκκινη. Δεν υπάρχει ηλεκτρική επαφή ανάμεσα στην μπαταρία και τον φορτιστή, ή υπάρχει βλάβη στη μπαταρία ή στον φορτιστή.



L_{WA} Εγγυημένη στάθμη ηχητικής ισχύος σε dB(A), προσδιορισμένη σύμφωνα με την Οδηγία 2000/14/EK, προκειμένου να υπάρχει δυνατότητα σύγκρισης του θορύβου που εκπέμπεται από διάφορα προϊόντα.



Η ένδειξη δίπλα στο σύμβολο υποδηλώνει το ενεργειακό περιεχόμενο της μπαταρίας σύμφωνα με τα στοιχεία που παρέχονται από τον κατασκευαστή της. Το πραγματικό ενεργειακό περιεχόμενο που είναι διαθέσιμο για τη χρήση είναι μικρότερο.



Χρησιμοποιείτε την ηλεκτρική συσκευή μέσα σε κλειστό και στεγνό χώρο.



Μην απορρίψετε το προϊόν μαζί με τα οικιακά απορρίμματα.



Διαβάστε, κατανοήστε και φυλάξτε τις οδηγίες χρήσης.

4 Προφυλάξεις ασφαλείας

4.1 Προειδοποιητικά σύμβολα

Τα προειδοποιητικά σύμβολα πάνω στο ψαλίδι μπορντούρας, στην μπαταρία και στον φορτιστή έχουν τις εξής σημασίες:



Τηρείτε τις υποδείξεις ασφαλείας και τα σχετικά μέτρα.



Διαβάστε, κατανοήστε και φυλάξτε το εγχειρίδιο οδηγιών.



Να φοράτε γυαλιά ασφαλείας.



Μην αγγίζετε τα μαχαίρια όσο κινούνται.



Αφαιρείτε την μπαταρία σε κάθε διάλειμμα εργασίας και κατά τη διάρκεια της μεταφοράς, της φύλαξης και της εκτέλεσης εργασιών συντήρησης ή επισκευής.



Προστατεύετε το ψαλίδι μπορντούρας και τον φορτιστή από τη βροχή και την υγρασία.



Προστατεύετε την μπαταρία από θερμότητα και φωτιά.



Προστατεύετε την μπαταρία από τη βροχή και την υγρασία και μην τη βυθίζετε σε υγρά.

4.2 Προβλεπόμενος σκοπός χρήσης

Το ψαλίδι μπορντούρας STIHL HSA 30.0 ή HSA 40.0 προορίζεται για την κοπή φραχτών, θάμνων και χαμόκλαδων.

Το ψαλίδι μπορντούρας δεν επιτρέπεται να χρησιμοποιείται στη βροχή.

Η μπαταρία STIHL AS τροφοδοτεί το ψαλίδι μπορντούρας με ενέργεια.

Ο φορτιστής STIHL AL 1 χρησιμεύει για τη φόρτιση της μπαταρίας STIHL AS.

▲ ΠΡΟΕΙΔΟΠΟΙΗΣΗ

- Μπαταρίες και φορτιστές που δεν έχουν εγκριθεί από την STIHL για χρήση με το ψαλίδι μπορντούρας ενδέχεται να προκαλέσουν πυρκαγιές και εκρήξεις. Υπάρχει κίνδυνος σοβαρού ή θανατηφόρου τραυματισμού και πρόκλησης υλικών ζημιών.
 - ▶ Χρησιμοποιείτε το ψαλίδι μπορντούρας με μπαταρία STIHL AS.
 - ▶ Φορτίζετε την μπαταρία STIHL AS με τον φορτιστή STIHL AL 1.
- Η ανπικανονική χρήση του ψαλιδιού μπορντούρας, της μπαταρίας ή του φορτιστή, μπορεί να οδηγήσει σε σοβαρούς τραυματισμούς ή θανατηφόρα ατυχήματα και σε υλικές ζημιές.
 - ▶ Χρησιμοποιείτε το ψαλίδι μπορντούρας, την μπαταρία και τον φορτιστή με τον τρόπο που περιγράφεται σε αυτές τις οδηγίες χρήσης.

4.3 Απαιτήσεις από τον χρήστη

▲ ΠΡΟΕΙΔΟΠΟΙΗΣΗ

- Χρήστες που δεν διαθέτουν κατάλληλη εκπαίδευση, δεν είναι σε θέση να αναγνωρίσουν ή να εκτιμήσουν τους κινδύνους που σχετίζονται με τη χρήση του ψαλιδιού μπορντούρας, της μπαταρίας και του φορτιστή. Υπάρχει κίνδυνος για σοβαρό ή θανατηφόρο τραυματισμό του χρήστη ή άλλων ατόμων.



- ▶ Διαβάστε, κατανοήστε και φυλάξτε τις οδηγίες χρήσης.

- ▶ Όταν δανείζετε το ψαλίδι μπορντούρας, τη μπαταρία ή τον φορτιστή σε άλλο άτομο, να δίνετε μαζί και το εγχειρίδιο οδηγιών.
- ▶ Βεβαιωθείτε ότι ο χρήστης πληροί τις εξής απαιτήσεις:
 - Ο χρήστης είναι ξεκούραστος.

– Ο χρήστης έχει τις σωματικές, αισθητηριακές και νοητικές ικανότητες που απαιτούνται για τον χειρισμό και την εργασία με το ψαλίδι μπορντούρας, τη μπαταρία και τον φορτιστή. Εάν ο χρήστης έχει μειωμένες σωματικές, αισθητηριακές ή νοητικές ικανότητες, επιτρέπεται να εργαστεί μόνο υπό την επίβλεψη ή σύμφωνα με οδηγίες ενός υπεύθυνου ατόμου.

- Ο χρήστης είναι σε θέση να αναγνωρίσει και να εκτιμήσει τους κινδύνους που σχετίζονται με το ψαλίδι μπορντούρας, τη μπαταρία και τον φορτιστή.

– Ο χρήστης είναι ενήλικας ή ο χρήστης εκπαιδεύεται υπό επίτηρηση στο πλαίσιο επαγγελματικής κατάρ-

τισης σύμφωνα με τους εθνικούς κανονισμούς.

- Ο χρήστης έχει λάβει εκπαίδευση από τον πιστοποιημένο αντιπρόσωπο της STIHL ή από ειδικευμένο πρόσωπο, πριν από την πρώτη χρήση του ψαλιδιού μπορντούρας ή του φορτιστή.
 - Ο χρήστης δεν βρίσκεται υπό την επήρεια αλκοόλ, φαρμάκων ή ναρκωτικών.
- ▶ Αν έχετε οποιαδήποτε απορία, απευθυνθείτε στον πιστοποιημένο αντιπρόσωπο της STIHL.

4.4 Ενδυμασία και εξοπλισμός

▲ ΠΡΟΕΙΔΟΠΟΙΗΣΗ

- Κατά τη διάρκεια της εργασίας, τα μακριά μαλλιά μπορεί να μπλεχτούν στο ψαλίδι μπορντούρας. Υπάρχει κίνδυνος σοβαρού τραυματισμού του χρήστη.
 - ▶ Μαζεύετε και ασφαρίζετε τα μακριά μαλλιά, έτσι ώστε να βρίσκονται πάνω από το ύψος των ώμων.
- Κατά τη διάρκεια της εργασίας μπορεί να εκσφενδονιστούν αντικείμενα με μεγάλη ταχύτητα. Υπάρχει κίνδυνος τραυματισμού του χρήστη.



- ▶ Να φοράτε εφαρμοστά προστατευτικά γυαλιά. Κατάλληλα θεωρούνται τα προστατευτικά γυαλιά που είναι δοκιμασμένα σύμφωνα με το πρότυπο EN 166 ή τους εθνικούς κανονισμούς και διατίθενται στο εμπόριο με σχετική επισήμανση.
- ▶ Να φοράτε εφαρμοστό, μακρυμάνικο πάνω μέρος και μακρύ παντελόνι.
- Κατά τη διάρκεια της εργασίας μπορεί να σηκωθεί σκόνη από το έδαφος. Η εισπνοή της σκόνης μπορεί να προκαλέσει βλάβη στην υγεία και να προξενήσει αλλεργικές αντιδράσεις.
 - ▶ Αν σηκώνεται σκόνη, φορέστε μάσκα προστασίας από τη σκόνη.
- Ακατάλληλα είδη ρουχισμού μπορούν να πιαστούν σε δέντρα, θάμνους και στο ψαλίδι μπορντούρας. Χρήστες που δεν φορούν κατάλληλο ρουχισμό διατρέχουν κίνδυνο σοβαρού τραυματισμού.

- ▶ Να φοράτε εφαρμοστά ρούχα.
- ▶ Αφαιρέστε μαντήλια και κοσμήματα.
- Κατά τη διάρκεια της εργασίας, υπάρχει πιθανότητα ο χρήστης να έρθει σε επαφή με τα κινούμενα μαχαίρια. Υπάρχει κίνδυνος σοβαρού τραυματισμού του χρήστη.
 - ▶ Να φοράτε υποδήματα από ανθεκτικό υλικό.
 - ▶ Να φοράτε μακρύ παντελόνι από ανθεκτικό υλικό.
- Κατά τη διάρκεια του καθαρισμού ή της συντήρησης, υπάρχει πιθανότητα ο χρήστης να έρθει σε επαφή με τα μαχαίρια. Υπάρχει κίνδυνος τραυματισμού του χρήστη.
 - ▶ Να φοράτε γάντια εργασίας από ανθεκτικό υλικό.
- Αν ο χρήστης φορά ακατάλληλα υποδήματα, ενδέχεται να γλιστρήσει. Υπάρχει κίνδυνος τραυματισμού του χρήστη.
 - ▶ Να φοράτε γερά, κλειστά υποδήματα με αντιολισθητική σόλα.

4.5 Περιοχή εργασίας και περιβάλλον

4.5.1 Ψαλίδι μπορντούρας

▲ ΠΡΟΕΙΔΟΠΟΙΗΣΗ

- Άσχετα προς την εργασία άτομα, παιδιά και ζώα δεν είναι σε θέση να αναγνωρίσουν ή να εκτιμήσουν τους κινδύνους που σχετίζονται με τη χρήση του ψαλιδιού μπορντούρας και με τα αντικείμενα που μπορεί να εκσφενδονίζονται. Αυτό μπορεί να οδηγήσει σε σοβαρό τραυματισμό των εν λόγω ατόμων, παιδιών και ζώων, καθώς και σε υλικές ζημιές.
 - ▶ Τηρείτε άσχετα προς την εργασία άτομα, παιδιά και ζώα σε ασφαλή απόσταση από το σημείο εργασίας.
 - ▶ Μην αφήνετε το ψαλίδι μπορντούρας χωρίς επίβλεψη.
 - ▶ Βεβαιωθείτε ότι τα παιδιά δεν μπορούν να χρησιμοποιήσουν το ψαλίδι μπορντούρας σαν παιχνίδι.
- Το ψαλίδι μπορντούρας δεν είναι αδιάβροχο. Σε περίπτωση χρήσης στη βροχή ή σε υγρό περιβάλλον, μπορεί να προκληθεί ηλεκτροπληξία. Αυτό μπορεί να οδηγήσει σε τραυματισμό του χρήστη και σε ζημιά στο ψαλίδι μπορντούρας.



- ▶ Μην εργάζεστε στη βροχή ή σε πολύ υγρό περιβάλλον.

- Τα ηλεκτρικά εξαρτήματα του ψαλιδιού μπορντούρας μπορούν να προκαλέσουν σπινθήρες. Σε εύφλεκτο ή εκρηκτικό περιβάλλον, οι σπιν-

θήρες μπορούν να προκαλέσουν πυρκαγιές ή εκρήξεις. Υπάρχει κίνδυνος σοβαρού ή θανατηφόρου τραυματισμού και υλικών ζημιών.

- ▶ Μην εργάζεστε σε εύφλεκτο ή εκρηκτικό περιβάλλον.

4.5.2 Μπαταρία

▲ ΠΡΟΕΙΔΟΠΟΙΗΣΗ

- Άσχετα προς την εργασία άτομα, όπως επίσης παιδιά και ζώα, δεν είναι σε θέση να αναγνωρίσουν ή να εκτιμήσουν τους κινδύνους που σχετίζονται με τη χρήση της μπαταρίας. Άσχετα προς την εργασία άτομα, όπως επίσης παιδιά και ζώα, διατρέχουν κίνδυνο σοβαρού τραυματισμού.
 - ▶ Μην επιτρέπετε σε άσχετα προς την εργασία άτομα, σε παιδιά και ζώα να πλησιάζουν στον χώρο εργασίας.
 - ▶ Μην αφήνετε την μπαταρία χωρίς επίβλεψη.
 - ▶ Βεβαιωθείτε ότι τα παιδιά δεν μπορούν να χρησιμοποιήσουν την μπαταρία ως παιχνίδι.
- Η μπαταρία δεν είναι προστατευμένη από όλες τις επιδράσεις του περιβάλλοντος. Σε περίπτωση έκθεσης σε ορισμένες επιδράσεις του περιβάλλοντος, η μπαταρία μπορεί να πάρει φωτιά, να εκραγεί ή να υποστεί ανεπανόρθωτη ζημιά. Υπάρχει κίνδυνος σοβαρού τραυματισμού και υλικών ζημιών.



- ▶ Προστατεύετε την μπαταρία από θερμότητα και φωτιά.
- ▶ Μην απορρίψετε την μπαταρία στη φωτιά.

- ▶ Μην χρησιμοποιείτε και μην φυλάσσετε την μπαταρία σε χώρο με θερμοκρασία εκτός των καθορισμένων οριακών τιμών, **18.6**.



- ▶ Προστατεύετε την μπαταρία από την βροχή και την υγρασία και μην τη βυθίζετε σε υγρά.

- ▶ Διατηρείτε την μπαταρία μακριά από μεταλλικά μικροαντικείμενα.
- ▶ Μην εκθέτετε την μπαταρία σε υψηλή πίεση.
- ▶ Μην εκθέτετε την μπαταρία σε μικροκύματα.
- ▶ Προστατεύετε την μπαταρία από χημικές ουσίες και άλατα.

4.5.3 Φορπιστής

▲ ΠΡΟΕΙΔΟΠΟΙΗΣΗ

- Άσχετα προς την εργασία άτομα και παιδιά δεν είναι σε θέση να εκτιμήσουν τους κινδύνους του φορπιστή και του ηλεκτρικού ρεύματος. Άσχετα προς την εργασία άτομα, παιδιά και ζώα διατρέχουν κίνδυνο σοβαρού ή θανατηφόρου τραυματισμού.

- ▶ Τηρείτε άσχετα προς την εργασία άτομα, παιδιά και ζώα σε ασφαλή απόσταση.
- ▶ **Βεβαιωθείτε ότι τα παιδιά δεν μπορούν να χρησιμοποιήσουν τον φορτιστή σαν παιχνίδι.**

- Ο φορτιστής δεν είναι αδιάβροχος. Σε περίπτωση χρήσης στη βροχή ή σε υγρό περιβάλλον, μπορεί να προκληθεί ηλεκτροπληξία. Αυτό μπορεί να οδηγήσει σε τραυματισμό του χρήστη και σε ζημιά στον φορτιστή.



- ▶ Μη χρησιμοποιείτε τον φορτιστή στη βροχή ή σε υγρό περιβάλλον.

- Ο φορτιστής δεν είναι προστατευμένος από όλες τις επιδράσεις του περιβάλλοντος. Σε περίπτωση έκθεσης σε ορισμένες επιδράσεις του περιβάλλοντος, ο φορτιστής μπορεί να πάρει φωτιά ή να εκραγεί. Υπάρχει κίνδυνος σοβαρού τραυματισμού και υλικών ζημιών.
 - ▶ Χρησιμοποιείτε τον φορτιστή μόνο μέσα σε κλειστό και στεγνό χώρο.
 - ▶ Μην χρησιμοποιείτε τον φορτιστή σε εύφλεκτο ή εκρηκτικό περιβάλλον.
 - ▶ Μη χρησιμοποιείτε τον φορτιστή πάνω σε εύφλεκτο υπόστρωμα.
 - ▶ Μη χρησιμοποιείτε και μη φυλάσσετε τον φορτιστή σε χώρο με θερμοκρασία εκτός των καθορισμένων οριακών τιμών, **18.6**.
- Στο καλώδιο τροφοδοσίας μπορεί να σκοντάψουν άτομα. Αυτό μπορεί να οδηγήσει σε τραυματισμούς και σε ζημιές του φορτιστή.
 - ▶ Τοποθετήστε το καλώδιο τροφοδοσίας σε επαφή με το πάτωμα.

4.6 Ασφαλής κατάσταση

4.6.1 Ψαλίδι μπορντούρας

Το ψαλίδι μπορντούρας είναι σε ασφαλή κατάσταση, εφόσον πληρούνται οι εξής προϋποθέσεις:

- Δεν υπάρχει ζημιά στο ψαλίδι μπορντούρας.
- Το ψαλίδι μπορντούρας είναι καθαρό και στεγνό.
- Τα χειριστήρια λειτουργούν και δεν έχουν τροποποιηθεί.
- Τα μαχαίρια έχουν προσαρμοστεί σωστά.
- Στο ψαλίδι μπορντούρας έχουν προσαρμοστεί γνήσια παρελκόμενα της STIHL.
- Τα παρελκόμενα έχουν προσαρμοστεί με τον σωστό τρόπο.

▲ ΠΡΟΕΙΔΟΠΟΙΗΣΗ

- Αν ο εξοπλισμός δεν είναι σε ασφαλή κατάσταση, ορισμένα εξαρτήματα μπορεί να μην επιτελούν τις λειτουργίες τους με τον σωστό τρόπο και οι διατάξεις ασφαλείας μπορεί να τεθούν εκτός λειτουργίας. Υπάρχει κίνδυνος σοβαρού ή θανατηφόρου τραυματισμού.
 - ▶ Μη χρησιμοποιείτε ψαλίδι μπορντούρας που έχει ζημιά.
 - ▶ Αν το ψαλίδι μπορντούρας έχει λερωθεί ή βραχεί, καθαρίστε το και αφήστε το να στεγνώσει.
 - ▶ Μην κάνετε αλλαγές στο ψαλίδι μπορντούρας.
 - ▶ Αν τα χειριστήρια δεν λειτουργούν, μην εργαστείτε με το ψαλίδι μπορντούρας.
 - ▶ Χρησιμοποιείτε γνήσια παρελκόμενα της STIHL γι' αυτό το ψαλίδι μπορντούρας.
 - ▶ Προσαρμόζετε τα παρελκόμενα όπως περιγράφεται σ' αυτές τις οδηγίες χρήσης ή στις οδηγίες χρήσης του παρελκόμενου.
 - ▶ Μην τοποθετείτε αντικείμενα μέσα στα ανοίγματα του ψαλιδιού μπορντούρας.
 - ▶ Αλλάξτε τα αυτοκόλλητα αν έχουν φθαρεί ή καταστραφεί.
 - ▶ Αν έχετε οποιαδήποτε απορία, απευθυνθείτε στον πιστοποιημένο αντιπρόσωπο της STIHL.

4.6.2 Μαχαίρια

Το ψαλίδι μπορντούρας είναι σε ασφαλή κατάσταση, εφόσον πληρούνται οι εξής προϋποθέσεις:

- Δεν υπάρχει ζημιά στα μαχαίρια.
- Δεν υπάρχει παραμόρφωση στα μαχαίρια.
- Τα μαχαίρια κινούνται με ευκολία.
- Τα μαχαίρια είναι τροχισμένα σωστά.
- Δεν υπάρχουν γρέζια στα μαχαίρια.

▲ ΠΡΟΕΙΔΟΠΟΙΗΣΗ

- Αν τα μαχαίρια δεν είναι σε ασφαλή κατάσταση, μπορεί να αποσπαστούν κομμάτια από τα μαχαίρια και να εκσφενδονιστούν μακριά. Αυτό μπορεί να οδηγήσει σε σοβαρούς τραυματισμούς.
 - ▶ Μη χρησιμοποιείτε ψαλίδι μπορντούρας που έχει ζημιά.
 - ▶ Τροχίζετε τα μαχαίρια και αφαιρείτε τα γρέζια σύμφωνα με τις σχετικές οδηγίες.
 - ▶ Αν έχετε οποιαδήποτε απορία, επικοινωνήστε με τον πιστοποιημένο αντιπρόσωπο της STIHL.

4.6.3 Μπαταρία

Η μπαταρία είναι σε ασφαλή κατάσταση, εφόσον πληρούνται οι εξής προϋποθέσεις:

- Η μπαταρία δεν έχει ζημιά.
- Η μπαταρία είναι καθαρή και στεγνή.
- Η μπαταρία λειτουργεί και δεν έχει τροποποιηθεί.

▲ ΠΡΟΕΙΔΟΠΟΙΗΣΗ

- Αν η μπαταρία δεν είναι σε ασφαλή κατάσταση, δεν μπορεί να λειτουργήσει με ασφάλεια. Υπάρχει κίνδυνος σοβαρού τραυματισμού.
 - ▶ Μην χρησιμοποιείτε μπαταρία που έχει υποστεί ζημιά ή δεν λειτουργεί.
 - ▶ Μην φορτίζετε μια μπαταρία που παρουσιάζει ζημιά ή βλάβη.
 - ▶ Αν η μπαταρία έχει λερωθεί, καθαρίστε τη.
 - ▶ Αν η μπαταρία είναι υγρή ή βρεγμένη, αφήστε τη να στεγνώσει, ☞ 18.7.
 - ▶ Μην κάνετε μετατροπές στην μπαταρία.
 - ▶ Μην τοποθετείτε αντικείμενα μέσα στα ανοίγματα της μπαταρίας.
 - ▶ Μη συνδέετε και βραχυκυκλώνετε τις ηλεκτρικές επαφές της μπαταρίας με μεταλλικά αντικείμενα.
 - ▶ Μην ανοίγετε την μπαταρία.
 - ▶ Αντικαταστήστε τα αυτοκόλλητα υποδείξεων, εάν έχουν φθαρεί ή καταστραφεί.
- Από μια μπαταρία με ζημιά είναι πιθανό να διαρρεύσει υγρό. Σε περίπτωση επαφής με το δέρμα ή τα μάτια, το υγρό μπορεί να προκαλέσει ερεθισμούς.
 - ▶ Αποφεύγετε την επαφή με το υγρό.
 - ▶ Σε περίπτωση επαφής με το δέρμα, πλύνετε την προσβεβλημένη περιοχή με άφθονο νερό και σαπούνι.
 - ▶ Σε περίπτωση επαφής με τα μάτια, ξεπλύνετε τα μάτια με άφθονο νερό για τουλάχιστον 15 λεπτά και συμβουλευθείτε έναν γιατρό.
- Μια μπαταρία με ζημιά ή βλάβη ενδέχεται να αναδίδει ασυνήθιστη οσμή, να εκλύει καπνό ή ακόμα και να καεί. Υπάρχει κίνδυνος σοβαρού ή θανατηφόρου τραυματισμού και υλικών ζημιών.
 - ▶ Αν παρατηρήσετε ασυνήθιστη οσμή ή καπνό, μην χρησιμοποιήσετε την μπαταρία και διατηρήστε τη μακριά από εύφλεκτα υλικά.
 - ▶ Αν η μπαταρία έχει πιάσει φωτιά, προσπαθήστε να σβήσετε τη φωτιά με πυροσβεστήρα ή νερό.

4.6.4 Φορτιστής

Ο φορτιστής είναι σε ασφαλή κατάσταση, όταν ικανοποιεί τα εξής κριτήρια:

- Δεν υπάρχει ζημιά στον φορτιστή.
- Ο φορτιστής είναι καθαρός και στεγνός.

▲ ΠΡΟΕΙΔΟΠΟΙΗΣΗ

- Αν ο εξοπλισμός δεν είναι σε ασφαλή κατάσταση, ορισμένα εξαρτήματα μπορεί να μην επιτελούν τις λειτουργίες τους με τον σωστό τρόπο και οι διατάξεις ασφαλείας μπορεί να τεθούν εκτός λειτουργίας. Υπάρχει κίνδυνος σοβαρού ή θανατηφόρου τραυματισμού.
 - ▶ Μην χρησιμοποιείτε φορτιστή που έχει ζημιά.
 - ▶ Αν ο φορτιστής λερωθεί ή βραχεί, καθαρίστε τον και αφήστε τον να στεγνώσει.
 - ▶ Μην κάνετε μετατροπές στον φορτιστή.
 - ▶ Μην τοποθετείτε αντικείμενα μέσα στα ανοίγματα του φορτιστή.
 - ▶ Μη συνδέετε και βραχυκυκλώνετε τις ηλεκτρικές επαφές του φορτιστή με μεταλλικά αντικείμενα.
 - ▶ Μην ανοίγετε τον φορτιστή.

4.7 Εργασία

▲ ΠΡΟΕΙΔΟΠΟΙΗΣΗ

- Κάτω από ορισμένες συνθήκες, ο χρήστης δεν είναι πλέον σε θέση να εργαστεί συγκεντρωμένα. Μπορεί να σκοντάψει, να πέσει και να υποστεί σοβαρό τραυματισμό.
 - ▶ Να εργάζεστε ήρεμα και συγκεντρωμένα.
 - ▶ Μην εργάζεστε με το ψαλίδι μπορντούρας σε περιβάλλον με κακό φωτισμό ή κακή ορατότητα.
 - ▶ Ο χειρισμός του ψαλιδιού μπορντούρας πρέπει να γίνεται από ένα άτομο κάθε φορά.
 - ▶ Να προσέχετε για εμπόδια.
 - ▶ Να εργάζεστε στο έδαφος και να διατηρείτε την ισορροπία σας. Αν πρέπει να εργαστείτε σε ύψος, χρησιμοποιήστε μια πλατφόρμα εργασίας ή μια ασφαλή σκαλωσιά.
 - ▶ Αν αρχίσετε να νιώθετε κόπωση κάντε ένα διάλειμμα.
- Η εργασία πάνω από το ύψος των ώμων μπορεί να κουράσει πιο γρήγορα τον χρήστη. Υπάρχει κίνδυνος για σοβαρό τραυματισμό του χρήστη.
 - ▶ Μη δουλεύετε για πολλή ώρα πάνω από το ύψος των ώμων σας.
 - ▶ Να κάνετε διαλείμματα κατά τη διάρκεια της εργασίας.

- Αν τα κινούμενα μαχαίρι έρθουν σε επαφή με σκληρό αντικείμενο, η ταχύτητά τους επιβραδύνεται απότομα. Λόγω των δυνάμεων αντίδρασης που προκαλούνται σε τέτοια περίπτωση, ο χρήστης μπορεί να χάσει τον έλεγχο του ψαλιδιού μπορντούρας και να τραυματιστεί σοβαρά.
 - ▶ Κρατάτε το ψαλίδι μπορντούρας και με τα δύο χέρια.
 - ▶ Πριν ξεκινήσετε την εργασία, ελέγξτε τον φράχτη για σκληρά αντικείμενα και αφαιρέστε τα.
- Τα κινούμενα μαχαίρια μπορούν να κόψουν τον χρήστη. Υπάρχει κίνδυνος για σοβαρό τραυματισμό του χρήστη.



- ▶ Μην αγγίζετε τα μαχαίρια όσο κινούνται.
 - ▶ Αν τα μαχαίρια μπλοκάρουν από κάποιο αντικείμενο, σβήστε το ψαλίδι μπορντούρας και αφαιρέστε τη μπαταρία. Στη συνέχεια αφαιρέστε το αντικείμενο.
- Οποιαδήποτε αλλαγή στη λειτουργία ή ασυνήθιστη συμπεριφορά του ψαλιδιού μπορντούρας κατά τη διάρκεια της εργασίας μπορεί να είναι ένδειξη ότι το ψαλίδι δεν είναι σε ασφαλή κατάσταση. Υπάρχει κίνδυνος για σοβαρό τραυματισμό και υλικές ζημιές.
 - ▶ Διακόψτε την εργασία, αφαιρέστε την μπαταρία και απευθυνθείτε σε έναν πιστοποιημένο αντιπρόσωπο της STIHL.
 - Κατά την εργασία με το ψαλίδι μπορντούρας μπορεί να δημιουργούνται δονήσεις.
 - ▶ Να φοράτε γάντια.
 - ▶ Να κάνετε διαλείμματα κατά τη διάρκεια της εργασίας.
 - ▶ Αν παρουσιαστούν συμπτώματα κακής αιμάτωσης, συμβουλευθείτε έναν γιατρό.
 - Όταν αφήνετε τη σκανδάλη, τα μαχαίρια συνεχίζουν να κινούνται για περίπου 1 δευτερόλεπτο, ως αποτέλεσμα της ορμής του συστήματος κίνησης. Τα κινούμενα μαχαίρια μπορούν να κόψουν τον χρήστη ή άλλα άτομα. Υπάρχει κίνδυνος σοβαρού τραυματισμού.
 - ▶ Κρατάτε το ψαλίδι μπορντούρας από τη λαβή χειρισμού και την τοξωτή λαβή και περιμένετε μέχρι να σταματήσουν τα μαχαίρια.

▲ ΚΙΝΔΥΝΟΣ

- Αν υπάρχουν ηλεκτρικά καλώδια υπό τάση κοντά στον χώρο εργασίας, τα μαχαίρια μπορούν να έρθουν σε επαφή με αυτά και να προκαλέσουν ζημιά. Υπάρχει κίνδυνος για σοβαρό τραυματισμό ή θάνατο του χρήστη.

- ▶ Μην εργάζεστε κοντά σε ηλεκτρικά καλώδια υπό τάση.

4.8 Φόρτιση

▲ ΠΡΟΕΙΔΟΠΟΙΗΣΗ

- Κατά τη διάρκεια της φόρτισης, ένας φορτιστής με ζημιά ή ελάττωμα μπορεί να εκλύσει ασυνήθιστες οσμές ή καπνό. Αυτό μπορεί να οδηγήσει σε τραυματισμούς και σε υλικές ζημιές.
 - ▶ Αποσυνδέστε το καλώδιο τροφοδοσίας από την πρίζα.
- Αν δεν υπάρχει επαρκής απαγωγή της θερμότητας, ο φορτιστής μπορεί να υπερθερμανθεί και να προκαλέσει πυρκαγιά. Αυτό μπορεί να οδηγήσει σε σοβαρούς τραυματισμούς ή θανατηφόρα ατυχήματα και σε υλικές ζημιές.
 - ▶ Μην καλύπτετε τον φορτιστή.

4.9 Ηλεκτρική σύνδεση

Επαφή με ρευματοφόρα εξαρτήματα μπορεί να προκληθεί από τα εξής αίτια:

- Ζημιά στο καλώδιο τροφοδοσίας ή στο καλώδιο προέκτασης.
- Ζημιά στο φις του καλωδίου τροφοδοσίας ή του καλωδίου προέκτασης.
- Λάθος εγκατάσταση της πρίζας.

▲ ΚΙΝΔΥΝΟΣ

- Η επαφή με ρευματοφόρα εξαρτήματα μπορεί να προκαλέσει ηλεκτροπληξία. Υπάρχει κίνδυνος σοβαρού ή θανατηφόρου τραυματισμού του χρήστη.
 - ▶ Βεβαιωθείτε ότι το καλώδιο τροφοδοσίας, το καλώδιο προέκτασης και τα φις είναι σε καλή κατάσταση.



Αν υπάρχει ζημιά στο καλώδιο τροφοδοσίας ή στο καλώδιο προέκτασης:

- ▶ Μην αγγίζετε τα σημεία που έχουν ζημιά.
- ▶ Αποσυνδέστε το φις από την πρίζα.

- ▶ Μην πιάνετε το καλώδιο τροφοδοσίας, το καλώδιο προέκτασης (μπαλαντζά) ή τα φις τους με βρεγμένα χέρια.
- ▶ Συνδέστε το φις του καλωδίου τροφοδοσίας ή του καλωδίου προέκτασης σε μια σωστά εγκατεστημένη πρίζα με επαφή γείωσης.
- ▶ Συνδέστε τον φορτιστή μέσω ασφαλειοδιακόπτη διαρροής (30 mA, 30 ms).
- Ένα ακατάλληλο καλώδιο προέκτασης ή μια ενδεχόμενη ζημιά στο καλώδιο προέκτασης μπορεί να προκαλέσει ηλεκτροπληξία. Υπάρχει κίνδυνος σοβαρού ή θανατηφόρου τραυματισμού.
 - ▶ Χρησιμοποιείτε καλώδιο προέκτασης με κατάλληλη διατομή, 18.5.

▲ ΠΡΟΕΙΔΟΠΟΙΗΣΗ

- Μια εσφαλμένη τάση δικτύου ή εσφαλμένη συχνότητα δικτύου κατά τη διάρκεια της φόρτισης μπορεί να προκαλέσει υπέρταση στον φορτιστή. Μπορεί να προκληθεί ζημιά στον φορτιστή.
 - ▶ Βεβαιωθείτε ότι η τάση και η συχνότητα του ηλεκτρικού δικτύου συμφωνούν με τα στοιχεία που αναγράφονται στην πινακίδα τύπου του φορτιστή.
- Εάν ο φορτιστής συνδεθεί σε πολύμριζο, μπορεί να σημειωθεί υπερφόρτωση των ηλεκτρικών εξαρτημάτων κατά τη διάρκεια της φόρτισης. Τα ηλεκτρικά εξαρτήματα μπορεί να υπερθερμανθούν και να προκαλέσουν πυρκαγιά. Υπάρχει κίνδυνος σοβαρού ή θανατηφόρου τραυματισμού και υλικών ζημιών.
 - ▶ Βεβαιωθείτε ότι οι προδιαγραφές ισχύος στο πολύμριζο δεν υπερβαίνουν τις προδιαγραφές που αναγράφονται στην πινακίδα τύπου του φορτιστή και όλων των ηλεκτρικών συσκευών που είναι συνδεδεμένες στο πολύμριζο συνολικά.
- Σε περίπτωση λάθους τοποθέτησης των καλωδίων τροφοδοσίας ή προέκτασης, μπορεί να προκληθεί ζημιά στα καλώδια ή να σκοντάψει κάποιος σε αυτά. Ενδέχεται να προκληθούν τραυματισμοί ή υλικές ζημιές στο καλώδιο τροφοδοσίας ή προέκτασης.
 - ▶ Τοποθετείτε και επισημαίνεται το καλώδιο τροφοδοσίας και το καλώδιο προέκτασης (μπυλαντέζα) με τέτοιο τρόπο, ώστε να μην αποτελούν κίνδυνο να σκοντάψει κάποιος σε αυτά.
 - ▶ Τοποθετείτε τα καλώδια τροφοδοσίας και προέκτασης στρωτά και με τέτοιο τρόπο ώστε να μην τεντώνονται.
 - ▶ Τοποθετείτε τα καλώδια τροφοδοσίας και προέκτασης με τέτοιο τρόπο ώστε να μη φθιρύνονται, να μην τσακίζονται, να μη συνθλιβονται και να μην τρίβονται πάνω σε αντικείμενα.
 - ▶ Προστατεύετε τα καλώδια τροφοδοσίας και προέκτασης από θερμότητα, λάδια και χημικές ουσίες.
 - ▶ Τοποθετείτε τα καλώδια τροφοδοσίας και προέκτασης μόνο σε στεγνό έδαφος.
- Κατά τη διάρκεια της εργασίας, το καλώδιο προέκτασης ζεσταίνεται. Η θερμότητα αυτή, αν δεν μπορεί να διαχυθεί, μπορεί να προκαλέσει πυρκαγιά.
 - ▶ Αν χρησιμοποιείτε καλώδιο σε ανέμη, ξετυλίξτε ολόκληρο το καλώδιο από την ανέμη.
- Ηλεκτρικά καλώδια και σωλήνες που ενδεχομένως υπάρχουν στον τοίχο μπορούν να υπο-

στούν ζημιά, αν ο φορτιστής στερεωθεί στον τοίχο. Η επαφή με ηλεκτρικά καλώδια μπορεί να προκαλέσει ηλεκτροπληξία. Υπάρχει κίνδυνος σοβαρού τραυματισμού και υλικών ζημιών.

- ▶ Βεβαιωθείτε ότι στο προβλεπόμενη σημείο στερέωσης δεν υπάρχουν ηλεκτρικά καλώδια ή σωλήνες μέσα στον τοίχο.

- Αν ο φορτιστής δεν είναι εγκατεστημένος όπως περιγράφεται σ' αυτές τις οδηγίες χρήσης, υπάρχει κίνδυνος να πέσει ο φορτιστής ή η μπαταρία, ή να υπερθερμανθεί ο φορτιστής. Υπάρχει κίνδυνος τραυματισμού και υλικών ζημιών.
 - ▶ Στερεώστε τον φορτιστή σ' έναν τοίχο, όπως περιγράφεται σ' αυτές τις οδηγίες χρήσης.
- Αν ο φορτιστής με τοποθετημένη την μπαταρία στερεωθεί σε τοίχο, μπορεί η μπαταρία να πέσει έξω από τον φορτιστή. Υπάρχει κίνδυνος τραυματισμού και υλικών ζημιών.
 - ▶ Πρώτα στερεώστε τον φορτιστή στον τοίχο και στη συνέχεια τοποθετήστε την μπαταρία.

4.10 Μεταφορά

4.10.1 Ψαλίδι μπορντούρας

▲ ΠΡΟΕΙΔΟΠΟΙΗΣΗ

- Κατά τη διάρκεια της μεταφοράς, το ψαλίδι μπορντούρας μπορεί να ανατραπεί ή να μετατοπιστεί. Υπάρχει κίνδυνος τραυματισμού και υλικών ζημιών.



- ▶ Αφαιρέστε την μπαταρία.

- ▶ Περάστε την προστατευτική θήκη για μαχαίρια πάνω στα μαχαίρια φροντίζοντας να καλύπτονται πλήρως.
- ▶ Ασφαλίστε το ψαλίδι μπορντούρας με λουριά, ιμάντες ή δίχτυ, ώστε να μην μπορεί να ανατραπεί ή να μετατοπιστεί.

4.10.2 Μπαταρία

▲ ΠΡΟΕΙΔΟΠΟΙΗΣΗ

- Η μπαταρία δεν είναι προστατευμένη από όλες τις επιδράσεις του περιβάλλοντος. Σε περίπτωση έκθεσης σε ορισμένες επιδράσεις του περιβάλλοντος μπορεί να προκληθούν υλικές ζημιές ή ζημιά στην μπαταρία.
 - ▶ Μην μεταφέρετε μπαταρία που έχει ζημιά.
 - ▶ Αν το παραδοτέο περιλαμβάνει θήκη, μεταφέρετε την μπαταρία μέσα στη συνοδευτική θήκη.

- Κατά τη διάρκεια της μεταφοράς, η μπαταρία μπορεί να ανατραπεί ή να μετατοπιστεί. Υπάρχει κίνδυνος τραυματισμού και υλικών ζημιών.
 - ▶ Τοποθετήστε την μπαταρία μέσα στη συσκευασία με τέτοιο τρόπο, ώστε να αποκλείεται η μετατόπισή της.
 - ▶ Η συσκευασία ασφαλιζεται με τέτοιο τρόπο, ώστε να μην μπορεί να μετατοπιστεί.

4.10.3 Φορτιστής

⚠ ΠΡΟΕΙΔΟΠΟΙΗΣΗ

- Κατά τη διάρκεια της μεταφοράς, ο φορτιστής μπορεί να ανατραπεί ή να μετακινηθεί. Υπάρχει κίνδυνος τραυματισμού και υλικών ζημιών.
 - ▶ Αποσυνδέστε το φις από την πρίζα.
 - ▶ Αφαιρέστε την μπαταρία.
 - ▶ Μεταφέρετε τον φορτιστή μέσα στην ειδική θήκη που παραδίδεται μαζί.
 - ▶ Αν δεν περιλαμβάνεται ειδική θήκη, ασφαλίστε τον φορτιστή με λουριά σύσφιξης, ιμάντες ή ένα δίχτυ, ώστε να μη μπορεί να ανατραπεί ή να μετακινηθεί.
- Μην κρατάτε τον φορτιστή από το καλώδιο τροφοδοσίας για να τον μεταφέρετε. Μπορεί να προκληθεί ζημιά στο καλώδιο τροφοδοσίας και στον φορτιστή.
 - ▶ Τυλίξτε το καλώδιο τροφοδοσίας και στερεώστε το στον φορτιστή.

4.11 Φύλαξη

4.11.1 Ψαλίδι μπορντούρας

⚠ ΠΡΟΕΙΔΟΠΟΙΗΣΗ

- Τα παιδιά δεν είναι σε θέση να εκτιμήσουν τους κινδύνους που σχετίζονται με το ψαλίδι μπορντούρας. Υπάρχει κίνδυνος σοβαρού τραυματισμού των παιδιών.
 - ▶ Αφαιρέστε την μπαταρία.
- ▶ Περάστε την προστατευτική θήκη για μαχαίρια πάνω στα μαχαίρια φροντίζοντας να καλύπτονται πλήρως.
- ▶ Φυλάσσετε το ψαλίδι μπορντούρας μακριά από παιδιά.
- Οι ηλεκτρικές επαφές μέσα στο ψαλίδι μπορντούρας και τα μεταλλικά εξαρτήματα μπορεί να σκουριάσουν εξαιτίας της υγρασίας. Μπορεί να προκληθεί ζημιά στο ψαλίδι μπορντούρας.
 - ▶ Αφαιρέστε την μπαταρία.



- ▶ Φυλάξτε το ψαλίδι μπορντούρας σε καθαρό και στεγνό μέρος.

4.11.2 Μπαταρία

⚠ ΠΡΟΕΙΔΟΠΟΙΗΣΗ

- Τα παιδιά δεν είναι σε θέση να αναγνωρίσουν και να εκτιμήσουν τους κινδύνους της μπαταρίας. Υπάρχει κίνδυνος σοβαρού τραυματισμού των παιδιών.
 - ▶ Φυλάσσετε την μπαταρία μακριά από παιδιά.
- Η μπαταρία δεν είναι προστατευμένη από όλες τις επιδράσεις του περιβάλλοντος. Σε περίπτωση έκθεσης σε ορισμένες επιδράσεις του περιβάλλοντος μπορεί να προκληθεί ανεπαρκής ζήνιά στην μπαταρία.
 - ▶ Φυλάσσετε την μπαταρία σε καθαρό και στεγνό μέρος.
 - ▶ Φυλάσσετε την μπαταρία σε κλειστό χώρο.
 - ▶ Φυλάσσετε την μπαταρία χωριστά από το ψαλίδι μπορντούρας.
 - ▶ Σε περίπτωση φύλαξης της μπαταρίας στον φορτιστή, αποσυνδέστε το φις και φυλάξτε την μπαταρία σε κατάσταση φόρτισης μεταξύ 40 % και 60 % (2 πράσινες αναμμένες λυχνίες LED).
 - ▶ Μην φυλάσσετε την μπαταρία σε χώρο με θερμοκρασία εκτός των καθορισμένων οριακών τιμών, 18.6.

4.11.3 Φορτιστής

⚠ ΠΡΟΕΙΔΟΠΟΙΗΣΗ

- Τα παιδιά δεν είναι σε θέση να αντιληφθούν και να αξιολογήσουν τους κινδύνους του φορτιστή. Υπάρχει κίνδυνος σοβαρού ή θανατηφόρου τραυματισμού παιδιών.
 - ▶ Αποσυνδέστε το φις.
 - ▶ Φυλάσσετε τον φορτιστή μακριά από παιδιά.
- Ο φορτιστής δεν είναι προστατευμένος από όλες τις επιδράσεις του περιβάλλοντος. Σε περίπτωση έκθεσης σε ορισμένες επιδράσεις του περιβάλλοντος μπορεί να προκληθεί ζημιά στον φορτιστή.
 - ▶ Αποσυνδέστε το φις.
 - ▶ Αν ο φορτιστής είναι ζεστός, αφήστε τον να κρυώσει.
 - ▶ Φυλάσσετε τον φορτιστή σε καθαρό και στεγνό μέρος.
 - ▶ Φυλάσσετε τον φορτιστή σε κλειστό χώρο.
 - ▶ Μην φυλάσσετε τον φορτιστή σε χώρο με θερμοκρασία εκτός των καθορισμένων οριακών τιμών, 18.6.

- Μην χρησιμοποιείτε το καλώδιο τροφοδοσίας για να μεταφέρετε ή να κρεμάσετε τον φορτιστή. Μπορεί να προκληθεί ζημιά στο καλώδιο τροφοδοσίας και στον φορτιστή.
 - ▶ Πιάνετε και κρατάτε τον φορτιστή από το περιβλήμα του.
 - ▶ Κρεμάστε τον φορτιστή στο στήριγμα τοίχου.

4.12 Καθάρισμα, συντήρηση και επι-σκευή

▲ ΠΡΟΕΙΔΟΠΟΙΗΣΗ

- Αν η μπαταρία βρίσκεται μέσα στο ψαλίδι μπορντούρας κατά τη διάρκεια των εργασιών καθαρισμού, συντήρησης ή επισκευής, το ψαλίδι μπορντούρας μπορεί κατά λάθος να τεθεί σε λειτουργία. Υπάρχει κίνδυνος σοβαρού τραυματισμού και υλικών ζημιών.



- ▶ Αφαιρέστε την μπαταρία.

- Τα ισχυρά απορρυπαντικά, ο καθαρισμός με δέσμη νερού ή μυτερά αντικείμενα μπορούν να προκαλέσουν ζημιές στο ψαλίδι μπορντούρας, στο μαχαίρι, στην μπαταρία ή στον φορτιστή. Αν το ψαλίδι μπορντούρας, τα μαχαίρια, η μπαταρία και ο φορτιστής δεν καθαρίζονται με τον κατάλληλο τρόπο, υπάρχει περίπτωση ορισμένα εξαρτήματα να πάψουν να λειτουργούν σωστά και οι διατάξεις ασφαλείας να τεθούν εκτός λειτουργίας. Υπάρχει κίνδυνος σοβαρού τραυματισμού.

- ▶ Καθαρίζετε το ψαλίδι μπορντούρας, τα μαχαίρια, την μπαταρία και τον φορτιστή όπως περιγράφεται σ' αυτό το εγχειρίδιο οδηγιών.

- Αν το ψαλίδι μπορντούρας, τα μαχαίρια, η μπαταρία ή ο φορτιστής δεν συντηρούνται ή επισκευάζονται με τον κατάλληλο τρόπο, υπάρχει περίπτωση ορισμένα εξαρτήματα να πάψουν να λειτουργούν σωστά και οι διατάξεις ασφαλείας να τεθούν εκτός λειτουργίας. Υπάρχει κίνδυνος σοβαρού ή θανατηφόρου τραυματισμού.

- ▶ Μην εκτελείτε μόνοι σας εργασίες συντήρησης ή επισκευής στο ψαλίδι μπορντούρας, στην μπαταρία ή στον φορτιστή.
- ▶ Αν το ψαλίδι μπορντούρας, η μπαταρία ή ο φορτιστής χρειάζεται συντήρηση ή επισκευή, απευθυνθείτε στον πιστοποιημένο αντιπρόσωπο της STIHL.
- ▶ Συντηρείτε τα μαχαίρια όπως περιγράφεται σ' αυτές τις οδηγίες χρήσης.

5 Ετοιμασία του ψαλιδιού μπορντούρας για χρήση

- Κατά τη διάρκεια των εργασιών καθαρισμού ή συντήρησης των μαχαιριών, υπάρχει κίνδυνος ο χρήστης να έρθει σε επαφή με τα κοφτερά δόντια κοπής. Υπάρχει κίνδυνος τραυματισμού του χρήστη.
 - ▶ Φοράτε γάντια εργασίας από ανθεκτικό υλικό.

5 Ετοιμασία του ψαλιδιού μπορντούρας για χρήση

5.1 Ετοιμασία του ψαλιδιού μπορντούρας για χρήση

Πριν από την έναρξη κάθε εργασίας, εκτελείτε τα εξής βήματα:

- ▶ Βεβαιωθείτε ότι τα εξής εξαρτήματα είναι σε ασφαλή κατάσταση:
 - Ψαλίδι μπορντούρας, 4.6.1.
 - Μαχαίρια, 4.6.2.
 - Μπαταρία, 4.6.3.
 - Φορτιστής, 4.6.4.
- ▶ Ελέγξτε την μπαταρία, 9.2.
- ▶ Φορτίστε την μπαταρία πλήρως, 6.2.
- ▶ Καθαρίστε το ψαλίδι μπορντούρας, 14.1.
- ▶ Ελέγξτε τα χειριστήρια, 9.1.
- ▶ Αν δεν μπορείτε να ολοκληρώσετε κάποιο από τα παραπάνω βήματα, μην χρησιμοποιήσετε το ψαλίδι μπορντούρας και απευθυνθείτε στον πιστοποιημένο αντιπρόσωπο της STIHL.

6 Φόρτιση μπαταρίας φόρτωση λυχνίες

6.1 Στερέωση φορτιστή σε τοίχο

Ο φορτιστής μπορεί να στερεωθεί σε τοίχο.

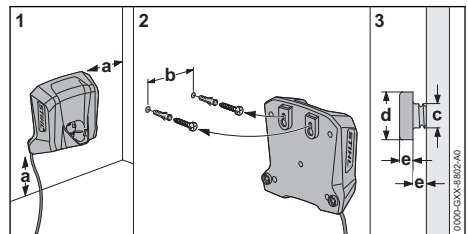

► Στερεώστε τον φορτιστή σε έναν τοίχο, σύμφωνα με τα εξής κριτήρια:

- Γίνεται χρήση κατάλληλων υλικών στερεώσης.
- Ο φορτιστής είναι σε οριζόντια θέση. Τηρούνται οι εξής διαστάσεις:
 - a = τουλάχιστον 100 mm
 - b = 54 mm
 - c = 4,5 mm
 - d = 9 mm
 - e = 2,5 mm

6.2 Φόρτιση μπαταρίας

Ο χρόνος φόρτισης εξαρτάται από διάφορους παράγοντες, όπως η θερμοκρασία της μπαταρίας και η θερμοκρασία περιβάλλοντος. Για βέλτιστη απόδοση, τηρείτε το συνιστώμενο εύρος τιμών θερμοκρασίας,  18.7. Ο πραγματικός χρόνος φόρτισης μπορεί να διαφέρει από τον χρόνο φόρτισης που δηλώνεται από τον κατασκευαστή. Ο χρόνος φόρτισης αναφέρεται στην ιστοσελίδα www.stihl.com/charging-times.

Η διαδικασία φόρτισης ξεκινά αυτόματα, όταν συνδέετε το φως στην πρίζα και τοποθετείτε την μπαταρία στον φορτιστή. Όταν ολοκληρωθεί η φόρτιση της μπαταρίας, ο φορτιστής απενεργοποιείται αυτόματα.

Κατά τη διάρκεια της φόρτισης η μπαταρία και ο φορτιστής ζεσταίνονται.

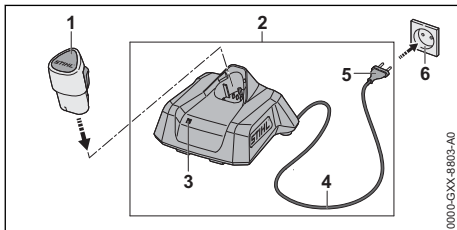

- Συνδέστε το φως (5) σε μια εύκολα προσβάσιμη πρίζα (6). Ο φορτιστής (2) εκτελεί αυτοδιαγνωστικό έλεγχο. Η λυχνία LED (3) ανάβει σε χρώμα πράσινο για περίπου 1 δευτερόλεπτο και στη συνέχεια σε χρώμα κόκκινο για περίπου 1 δευτερόλεπτο.

- Δρομολογήστε σωστά το καλώδιο τροφοδοσίας (4).
- Περάστε την μπαταρία (1) μέσα στους οδηγούς του φορτιστή (2) και πιέστε την μέχρι να τερματίσει. Η λυχνία LED (3) ανάβει ή αναβοσβήνει σε χρώμα πράσινο. Η μπαταρία (2) φορτίζεται.
- Όταν σβήνει η λυχνία LED (3), η μπαταρία (1) έχει φορτιστεί πλήρως και μπορείτε να την αφαιρέσετε από τον φορτιστή (2).
- Αν δεν πρόκειται να χρησιμοποιήσετε άλλο τον φορτιστή (2), αποσυνδέστε το φως (5) από την πρίζα (6).

6.3 Ένδειξη κατάστασης φόρτισης

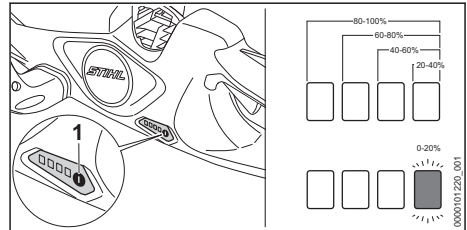

- Τοποθετήστε την μπαταρία.
- Πιέστε το πλήκτρο (1). Οι λυχνίες ανάβουν για περίπου 5 δευτερόλεπτα σε πράσινο χρώμα και δείχνουν την κατάσταση φόρτισης.
- Αν η δεξιά πράσινη λυχνία LED αναβοσβήνει, φορτίστε την μπαταρία.

6.4 Λυχνίες LED στο ψαλίδι μπροντούρας

Οι λυχνίες LED δείχνουν την κατάσταση φόρτισης της μπαταρίας ή πιθανές βλάβες. Οι λυχνίες LED μπορεί να ανάβουν ή να αναβοσβήνουν σε πράσινο ή κόκκινο χρώμα.

- Εάν οι λυχνίες LED ανάβουν ή αναβοσβήνουν πράσινες, υποδηλώνεται η κατάσταση φόρτισης.
- Αν ανάβουν ή αναβοσβήνουν οι κόκκινες λυχνίες LED, συμβουλευθείτε τον πίνακα αντιμετώπισης βλαβών,  17.1. Υπάρχει βλάβη στο ψαλίδι μπροντούρας ή στην μπαταρία.

6.5 Λυχνία φορτιστή

Η λυχνία δείχνει την κατάσταση ή βλάβες του φορτιστή. Η λυχνία μπορεί να ανάβει ή να αναβοσβήνει σε πράσινο ή κόκκινο χρώμα.

Αν η λυχνία ανάβει ή αναβοσβήνει σε πράσινο χρώμα, η μπαταρία φορτίζεται.

- ▶ Αν η λυχνία ανάβει ή αναβοσβήνει σε κόκκινο χρώμα, συμβουλευθείτε τον πίνακα αντιμετώπισης βλαβών,  17.2. Υπάρχει βλάβη στον φορτιστή ή στην μπαταρία.

7 Τοποθέτηση και αφαίρεση μπαταρίας

7.1 Τοποθέτηση επαναφορτιζόμενης μπαταρίας

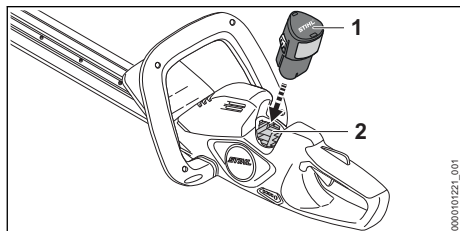

- ▶ Πιέστε την μπαταρία (1) μέσα στην υποδοχή μπαταρίας (2) μέχρι να τερματίσει. Η μπαταρία (1) κουμπώνει με έναν χαρακτηρισικό ήχο.

7.2 Αφαίρεση επαναφορτιζόμενης μπαταρίας

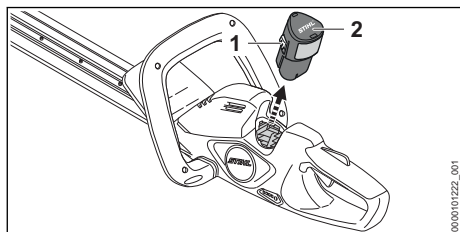

- ▶ Πιέστε τα δύο άγκιστρα (1). Η μπαταρία (2) απελευθερώνεται και μπορεί να αφαιρεθεί από το μηχάνημα.

8 Θέση σε λειτουργία και εκτός λειτουργίας

8.1 Ενεργοποίηση ψαλιδιού μπορντούρας



ΠΡΟΕΙΔΟΠΟΙΗΣΗ

- Ανεξάρτητα από τη σειρά με την οποία πατάτε τον διακόπτη on/off και τη σκανδάλη, το ψαλίδι μπορντούρας τίθεται σε λειτουργία και τα μαχαίρια αρχίζουν να κινούνται. Αν πατήσετε πρώτα τη σκανδάλη και στη συνέχεια τον διακόπτη on/off, μπορεί να χάσετε τον έλεγχο του ψαλιδιού μπορντούρας. Υπάρχει κίνδυνος να τραυματιστεί σοβαρά ο χρήστης.
 - ▶ Πατήστε πρώτα τον διακόπτη on/off και στη συνέχεια τη σκανδάλη.

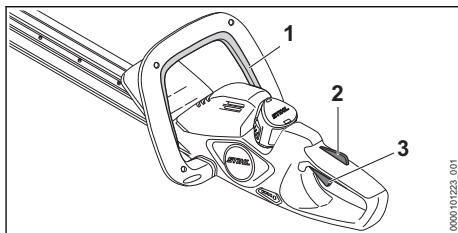

- ▶ Πατήστε παρατεταμένα τον διακόπτη on/off (1).
- ▶ Πιέστε παρατεταμένα την ασφάλεια σκανδάλης (2) με το χέρι.
- ▶ Πιέστε παρατεταμένα τη σκανδάλη (3) με τον δείκτη. Το ψαλίδι μπορντούρας τίθεται σε λειτουργία και τα μαχαίρια αρχίζουν να κινούνται.

8.2 Απενεργοποίηση ψαλιδιού μπορντούρας

- ▶ Αφήστε τον διακόπτη on/off, τη σκανδάλη και την ασφάλεια σκανδάλης.
- ▶ Περιμένετε περίπου 1 δευτερόλεπτο, μέχρι να ακινητοποιηθούν τα μαχαίρια.
- ▶ Αν τα μαχαίρια συνεχίζουν να κινούνται μετά από 1 δευτερόλεπτο, αφαιρέστε την μπαταρία και απευθυνθείτε στον πιστοποιημένο αντιπρόσωπο της STIHL. Υπάρχει ζημιά στο ψαλίδι μπορντούρας.

9 Έλεγχος ψαλιδιού μπορντούρας και μπαταρίας

9.1 Έλεγχος χειριστηρίων

Ασφάλεια σκανδάλης και σκανδάλη

- ▶ Αφαιρέστε την μπαταρία.
- ▶ Δοκιμάστε να πιέσετε τη σκανδάλη χωρίς να πατήσετε την ασφάλεια σκανδάλης.
- ▶ Αν η σκανδάλη πατιέται, μην χρησιμοποιήσετε το ψαλίδι μπορντούρας και απευθυνθείτε στον πιστοποιημένο αντιπρόσωπο της STIHL. Υπάρχει βλάβη στην ασφάλεια σκανδάλης.
- ▶ Πιέστε παρατεταμένα την ασφάλεια σκανδάλης.
- ▶ Πιέστε τη σκανδάλη.
- ▶ Αφήστε τη σκανδάλη και την ασφάλεια σκανδάλης.
- ▶ Αν η σκανδάλη ή η ασφάλειά της πατιέται με δυσκολία ή δεν επανέρχεται αυτόματα στην αρχική της θέση, μην χρησιμοποιήσετε το ψαλίδι μπορντούρας, αλλά απευθυνθείτε στον πιστοποιημένο αντιπρόσωπο της STIHL. Υπάρχει βλάβη στη σκανδάλη ή στην ασφάλεια σκανδάλης.

Διακόπτης on/off

- ▶ Αφαιρέστε την μπαταρία.
- ▶ Πατήστε τον διακόπτη on/off και αφήστε τον πάλι.
- ▶ Αν ο διακόπτης on/off πατιέται με δυσκολία ή δεν επανέρχεται αυτόματα στην αρχική του θέση, μην χρησιμοποιήσετε το ψαλίδι μπορντούρας και απευθυνθείτε στον πιστοποιημένο αντιπρόσωπο της STIHL. Ο διακόπτης on/off παρουσιάζει βλάβη.

Ενεργοποίηση ψαλιδιού μπορντούρας

- ▶ Τοποθετήστε την μπαταρία.
- ▶ Πατήστε τον διακόπτη on/off και αφήστε τον πάλι.
- ▶ Αν τα μαχαίρια έχουν κινηθεί ή κινούνται, μην χρησιμοποιήσετε το ψαλίδι μπορντούρας και απευθυνθείτε στον πιστοποιημένο αντιπρόσωπο της STIHL. Υπάρχει βλάβη στη σκανδάλη.
- ▶ Πιέστε παρατεταμένα την ασφάλεια σκανδάλης.
- ▶ Πιέστε παρατεταμένα τη σκανδάλη.
- ▶ Αν τα μαχαίρια κινούνται, μην χρησιμοποιήσετε το ψαλίδι μπορντούρας και απευθυνθείτε στον πιστοποιημένο αντιπρόσωπο της STIHL. Ο διακόπτης on/off παρουσιάζει βλάβη.
- ▶ Πιέστε παρατεταμένα τον διακόπτη on/off. Τα μαχαίρια κινούνται.

- ▶ Αν αναβοσβήνουν 3 κόκκινες λυχνίες LED, αφαιρέστε την μπαταρία και απευθυνθείτε στον πιστοποιημένο αντιπρόσωπο της STIHL. Υπάρχει βλάβη στο ψαλίδι μπορντούρας.
- ▶ Αφήστε τον διακόπτη on/off. Τα μαχαίρια ακινητοποιούνται μετά από περίπου 1 δευτερόλεπτο.
- ▶ Αν τα μαχαίρια συνεχίζουν να κινούνται για περισσότερο από 1 δευτερόλεπτο, αφαιρέστε την μπαταρία και απευθυνθείτε στον πιστοποιημένο αντιπρόσωπο της STIHL. Υπάρχει ζημιά στο ψαλίδι μπορντούρας.

9.2 Έλεγχος επαναφορτιζόμενης μπαταρίας

- ▶ Τοποθετήστε την μπαταρία.
- ▶ Πατήστε το πλήκτρο στο ψαλίδι μπορντούρας. Οι λυχνίες LED ανάβουν ή αναβοσβήνουν.
- ▶ Αν οι λυχνίες LED δεν ανάβουν ή αναβοσβήνουν, μην χρησιμοποιήσετε το ψαλίδι μπορντούρας αλλά απευθυνθείτε στον πιστοποιημένο αντιπρόσωπο της STIHL. Υπάρχει βλάβη στο ψαλίδι μπορντούρας ή στην μπαταρία.

10 Εργασία με το ψαλίδι μπορντούρας

10.1 Κράτημα και καθοδήγηση ψαλιδιού μπορντούρας

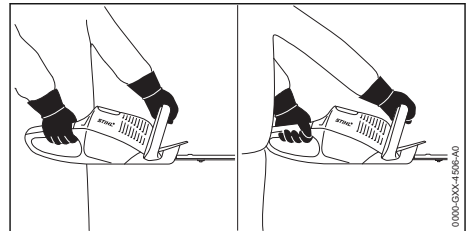

- ▶ Με το ένα χέρι, κρατήστε τη λαβή χειρισμού του ψαλιδιού μπορντούρας, περισφίγγοντας τη λαβή με τον αντίχειρα.
- ▶ Με το άλλο χέρι, κρατήστε την τοξωτή λαβή του ψαλιδιού μπορντούρας, περισφίγγοντας την τοξωτή λαβή με τον αντίχειρα.

10.2 Κοπή

- ▶ Κόψτε τα χοντρά κλαδιά με ένα ψαλίδι κλαδέματος ή αλυσοπρίονο.

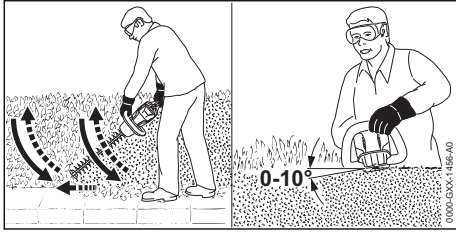

- ▶ Κρατήστε το ψαλίδι μπορντούρας στο πλάι του φράχτη και κόψτε τον φράχτη, κινώντας το ψαλίδι από κάτω προς τα πάνω με μια τοξωτή κίνηση.
- ▶ Κατεβάστε το ψαλίδι μπορντούρας χωρίς να κόψετε τον φράχτη.
- ▶ Προχωρήστε προς τα εμπρός αργά και ελεγχόμενα.
- ▶ Κόψτε ξανά τον φράχτη, κινώντας το ψαλίδι μπορντούρας από κάτω προς τα πάνω με μια τοξωτή κίνηση.
- ▶ Κόψτε την άλλη πλευρά του φράχτη με τον ίδιο τρόπο.
- ▶ Κρατήστε το ψαλίδι μπορντούρας στο πάνω μέρος του φράχτη, ώστε τα μαχαίρια να σχηματίζουν γωνία 0° έως 10°.
- ▶ Κόψτε τον φράχτη, κινώντας το ψαλίδι μπορντούρας οριζόντια προς τη μία και την άλλη πλευρά.
- ▶ Αν η απόδοση κοπής έχει μειωθεί, τροχίστε τα μαχαίρια.

Για βέλτιστη απόδοση, τηρείτε το συνιστώμενο εύρος τιμών θερμοκρασίας, **■** 18.7.

11 Μετά την εργασία

11.1 Μετά την εργασία

- ▶ Απενεργοποιήστε το ψαλίδι μπορντούρας και αφαιρέστε την μπαταρία.
- ▶ Αν το ψαλίδι μπορντούρας είναι βρεγμένο, περιμένετε να στεγνώσει.
- ▶ Αν η μπαταρία είναι υγρή ή βρεγμένη, αφήστε τη να στεγνώσει, **■** 18.7.
- ▶ Καθαρίστε το ψαλίδι μπορντούρας.
- ▶ Καθαρίστε τα μαχαίρια.
- ▶ Περάστε την προστατευτική θήκη για μαχαίρια πάνω στα μαχαίρια φροντίζοντας να καλύπτονται πλήρως.
- ▶ Καθαρίστε την μπαταρία.

12 Μεταφορά

12.1 Μεταφορά ψαλιδιού μπορντούρας

- ▶ Απενεργοποιήστε το ψαλίδι μπορντούρας και αφαιρέστε την μπαταρία.

- ▶ Περάστε την προστατευτική θήκη για μαχαίρια πάνω στα μαχαίρια φροντίζοντας να καλύπτονται πλήρως.

Μεταφορά του ψαλιδιού μπορντούρας

- ▶ Μεταφέρετε το ψαλίδι μπορντούρας με το ένα χέρι στην τοξωτή λαβή, με τα μαχαίρια στραμμένα προς τα πίσω.

Μεταφορά ψαλιδιού μπορντούρας στο αυτοκίνητο

- ▶ Τοποθετήστε το ψαλίδι μπορντούρας με τέτοιο τρόπο, ώστε να μην μπορεί να ανατραπεί ή να μετατοπιστεί.

12.2 Μεταφορά της μπαταρίας

- ▶ Απενεργοποιήστε το ψαλίδι μπορντούρας και αφαιρέστε την μπαταρία.
- ▶ Βεβαιωθείτε ότι η μπαταρία είναι σε ασφαλή κατάσταση.
- ▶ Συσκευάστε την μπαταρία με τέτοιο τρόπο, ώστε να αποκλείεται η μετατόπισή της μέσα στη συσκευασία.
- ▶ Η συσκευασία ασφαλιζεται με τέτοιο τρόπο, ώστε να μην μπορεί να μετατοπιστεί.

Η μπαταρία υπόκειται στους κανόνες μεταφοράς επικίνδυνων αγαθών. Η μπαταρία χαρακτηρίζεται ως μπαταρία τύπου UN 3480 (μπαταρία ιόντων λιθίου) και έχει εγκριθεί σύμφωνα με το Μέρος III, παράγραφος 38.3, του Εγχειριδίου Δοκιμών και Κριτηρίων του ΟΗΕ.

Μπορείτε να συμβουλευθείτε τους κανονισμούς μεταφοράς στην ιστοσελίδα www.stihl.com/safety-data-sheets.

12.3 Μεταφορά φορτιστή

- ▶ Αποσυνδέστε το φιλ από την πρίζα.
- ▶ Αφαιρέστε την μπαταρία.
- ▶ Τυλίξτε το καλώδιο τροφοδοσίας και στερεώστε το στον φορτιστή.
- ▶ Αν ο φορτιστής μεταφέρεται σε αυτοκίνητο, ασφαλίστε τον με ιμάντες, λουριά ή δίχτυ ώστε να μη μπορέσει να ανατραπεί ή να μετακινηθεί.

13 Φύλαξη

13.1 Φύλαξη ψαλιδιού μπορντούρας

- ▶ Απενεργοποιήστε το ψαλίδι μπορντούρας και αφαιρέστε την μπαταρία.
- ▶ Περάστε την προστατευτική θήκη για μαχαίρια πάνω στα μαχαίρια φροντίζοντας να καλύπτονται πλήρως.

- ▶ Φυλάσσετε το ψαλίδι μπορντούρας με τέτοιο τρόπο, ώστε να ικανοποιούνται οι εξής συνθήκες:
 - Το ψαλίδι μπορντούρας δεν μπορεί να ανατραπεί ή να μετακινηθεί.
 - Το ψαλίδι μπορντούρας βρίσκεται μακριά από παιδιά.
 - Το ψαλίδι μπορντούρας είναι καθαρό και στεγνό.

13.2 Φύλαξη μπαταρίας

Η STIHL συνιστά να φυλάσσετε τη μπαταρία σε κατάσταση φόρτισης μεταξύ 40% και 60% (2 πράσινες λυχνίες).

- ▶ Φυλάσσετε την μπαταρία σύμφωνα με τα εξής κριτήρια:
 - Η μπαταρία βρίσκεται μακριά από τα παιδιά.
 - Η μπαταρία είναι καθαρή και στεγνή.
 - Η μπαταρία βρίσκεται σε κλειστό χώρο.
 - Η μπαταρία φυλάσσεται χωριστά από το ψαλίδι μπορντούρας.
 - Σε περίπτωση φύλαξης της μπαταρίας στον φορτιστή, αποσυνδέστε το φισ και φυλάξτε την μπαταρία σε κατάσταση φόρτισης μεταξύ 40 % και 60 % (2 πράσινες αναμμένες λυχνίες LED).
 - Μη φυλάσσετε την μπαταρία σε χώρο με θερμοκρασία εκτός των καθορισμένων οριακών τιμών, ☐ 18.6.

ΣΗΜΕΙΩΣΗ

- Αν η μπαταρία δεν φυλάσσεται όπως περιγράφεται σε αυτές τις οδηγίες χρήσης, μπορεί να υποστεί βαθιά εκφόρτιση και, ως εκ τούτου, ανεπαρκώς ζημιά.
 - ▶ Αν η μπαταρία έχει εκφορτιστεί, πρέπει να την φορτίσετε πριν από τη φύλαξή της. Η STIHL συνιστά να φυλάσσετε την μπαταρία σε κατάσταση φόρτισης μεταξύ 40 % και 60 % (2 πράσινες αναμμένες λυχνίες LED).
 - ▶ Φυλάσσετε την μπαταρία χωριστά από το ψαλίδι μπορντούρας.

13.3 Φύλαξη του φορτιστή

- ▶ Αποσυνδέστε το φισ από την πρίζα.

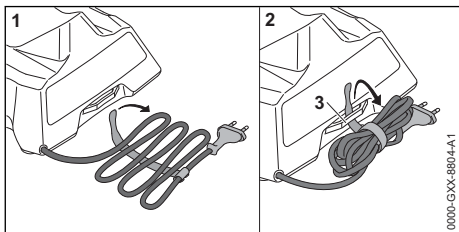

0000-GXX-8804-A1

- ▶ Τυλίξτε το καλώδιο τροφοδοσίας και στερεώστε το στον φορτιστή.
- ▶ Φυλάσσετε τον φορτιστή με τέτοιο τρόπο, ώστε να ικανοποιούνται οι εξής συνθήκες:
 - Ο φορτιστής βρίσκεται μακριά από παιδιά.
 - Ο φορτιστής είναι καθαρός και στεγνός.
 - Ο φορτιστής βρίσκεται μέσα σε κλειστό χώρο.
 - Ο φορτιστής δεν κρέμεται από το καλώδιο τροφοδοσίας ή από το στήριγμα (3) του καλωδίου τροφοδοσίας.
 - Μη φυλάσσετε τον φορτιστή σε χώρο με θερμοκρασία εκτός των καθορισμένων οριακών τιμών, ☐ 18.6.

14 Καθάρισμα

14.1 Καθαρισμός ψαλιδιού μπορντούρας

- ▶ Απενεργοποιήστε το ψαλίδι μπορντούρας και αφαιρέστε την μπαταρία.
- ▶ Καθαρίστε το ψαλίδι μπορντούρας με ένα υγρό πανί ή διαλυτικό ρητίνης της STIHL.
- ▶ Καθαρίστε τις σχισμές αερισμού με ένα πινέλο.
- ▶ Αφαιρέστε τυχόν ξένα σώματα από την υποδοχή της μπαταρίας και καθαρίστε την υποδοχή της μπαταρίας με ένα υγρό πανί.
- ▶ Καθαρίστε τις ηλεκτρικές επαφές μέσα στην υποδοχή μπαταρίας με πινέλο ή μαλακή βούρτσά.

14.2 Καθαρισμός μαχαιριών

- ▶ Απενεργοποιήστε το ψαλίδι μπορντούρας και αφαιρέστε την μπαταρία.
- ▶ Ψεκάστε τα μαχαίρια και από τις δύο πλευρές με διαλυτικό ρητίνης STIHL.
- ▶ Τοποθετήστε την μπαταρία.
- ▶ Θέστε το ψαλίδι μπορντούρας σε λειτουργία για 5 δευτερόλεπτα. Τα μαχαίρια κινούνται. Το διαλυτικό ρητίνης STIHL κατανέμεται ομοιόμορφα.

14.3 Καθάρισμα μπαταρίας

- ▶ Καθαρίστε τη μπαταρία με ένα υγρό πανί.

14.4 Καθάρισμα φορτιστή

- ▶ Αποσυνδέστε το φισ από την πρίζα.
- ▶ Καθαρίστε τον φορτιστή με ένα υγρό πανί.
- ▶ Καθαρίστε τις ηλεκτρικές επαφές του φορτιστή με ένα πινέλο ή μια μαλακή βούρτσά.

15 Συντήρηση

15.1 Διαστήματα συντήρησης

Τα διαστήματα συντήρησης είναι ανάλογα με τις συνθήκες περιβάλλοντος και τις συνθήκες εργα-

σίας. Η STIHL συνιστά τα εξής διαστήματα συντήρησης:

Κάθε 25 ώρες λειτουργίας

- Καθαρίστε τα μαχαίρια.
- Τροχίστε τα μαχαίρια.

Κάθε χρόνο

- Ζητήστε από τον αντιπρόσωπο της STIHL να ελέγξει το ψαλίδι μπορντούρας.

15.2 Τρόχισμα μαχαiriών

Η STIHL συνιστά να αναθέσετε το τρόχισμα των μαχαiriών στον πιστοποιημένο αντιπρόσωπο της STIHL.



ΠΡΟΕΙΔΟΠΟΙΗΣΗ

- Τα δόντια κοπής των μαχαiriών είναι κοφτερά. Υπάρχει κίνδυνος τραυματισμού του χρήστη από κοψίματα.
 - Φοράτε γάντια εργασίας από ανθεκτικό υλικό.
- Απενεργοποιήστε το ψαλίδι μπορντούρας και αφαιρέστε την μπαταρία.

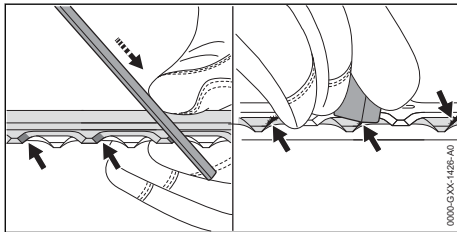

- Τροχίστε κάθε κόψη του επάνω μαχαiriού με μια επίπεδη λίμα STIHL με μια κίνηση προς τα εμπρός. Τηρήστε τη γωνία τροχίσματος,  18.2.

- Γυρίστε το ψαλίδι μπορντούρας από την άλλη.
- Τροχίστε τις υπόλοιπες κόψεις.
- Αφαιρέστε τα γρέζια από την κάτω πλευρά των κόψεων.
- Γυρίστε το ψαλίδι μπορντούρας από την άλλη.
- Αφαιρέστε τα γρέζια από τις υπόλοιπες κόψεις.
- Κατά τη διάρκεια του τροχίσματος, αφαιρέστε τη σκόνη που δημιουργείται με ένα υγρό πανί.
- Ψεκάστε τα μαχαίρια και από τις δύο πλευρές με διαλυτικό ρητίνης STIHL.
- Θέστε το ψαλίδι μπορντούρας σε λειτουργία για 5 δευτερόλεπτα. Τα μαχαίρια κινούνται. Το διαλυτικό ρητίνης STIHL κατανέμεται ομοιόμορφα.
- Αν έχετε οποιαδήποτε απορία, απευθυνθείτε στον πιστοποιημένο αντιπρόσωπο της STIHL.

16 Επισκευή

16.1 Επισκευή ψαλιδιού μπορντούρας, μπαταρίας και φορτιστή

Επισκευή του ψαλιδιού μπορντούρας, των μαχαiriών, της μπαταρίας και του φορτιστή δεν μπορεί να γίνει από τον χρήστη.

- Αν υπάρχει ζημιά στο ψαλίδι μπορντούρας ή στα μαχαίρια, μη χρησιμοποιήσετε το ψαλίδι μπορντούρας αλλά απευθυνθείτε στον πιστοποιημένο αντιπρόσωπο της STIHL.
- Μπαταρία που έχει ελάττωμα ή ζημιά πρέπει να αντικατασταθεί.
- Φορτιστής που έχει ελάττωμα ή ζημιά πρέπει να αντικατασταθεί.
- Αν υπάρχει ελάττωμα ή ζημιά στο καλώδιο τροφοδοσίας, μη χρησιμοποιήσετε τον φορτιστή ή το καλώδιο τροφοδοσίας αλλά ζητήστε από τον πιστοποιημένο αντιπρόσωπο της STIHL να το αντικαταστήσει.

17 Αντιμετώπιση βλαβών

17.1 Αντιμετώπιση βλαβών του ψαλιδιού μπορντούρας ή της μπαταρίας

Βλάβη	Λυχνίες LED στο ψαλίδι μπορντούρας	Αιτία	Αντιμετώπιση
Το ψαλίδι μπορντούρας δεν λειτουργεί, όταν το ενεργοποιείτε.	1 λυχνία LED αναβοσβήνει πράσινη.	Η μπαταρία είναι ανεπαρκώς φορτισμένη.	► Φορτίστε τη μπαταρία.
	1 λυχνία LED ανάβει σταθερά σε κόκκινο χρώμα.	Η μπαταρία είναι πολύ ζεστή ή πολύ κρύα.	► Αφαιρέστε την μπαταρία. ► Αφήστε την μπαταρία να κρυώσει ή να ζεσταθεί.
	3 λυχνίες LED αναβοσβήνουν κόκκινες.	Υπάρχει βλάβη στο ψαλίδι μπορντούρας.	► Αφαιρέστε την μπαταρία και επανατοποθετήστε την.

Βλάβη	Λυχνίες LED στο ψαλίδι μπορντούρας	Αιτία	Αντιμετώπιση
			<ul style="list-style-type: none"> ► Θέστε το ψαλίδι μπορντούρας σε λειτουργία. ► Αν και πάλι αναβοσβήνουν 3 κόκκινες λυχνίες, μην χρησιμοποιήσετε το ψαλίδι μπορντούρας και απευθυνθείτε στον πιστοποιημένο αντιπρόσωπο της STIHL.
		Τα μαχαίρια κινούνται με δυσκολία.	<ul style="list-style-type: none"> ► Ψεκάστε τα μαχαίρια και από τις δύο πλευρές με διαλυτικό ρητίνης STIHL. ► Αν και πάλι αναβοσβήνουν 3 κόκκινες λυχνίες, μην χρησιμοποιήσετε το ψαλίδι μπορντούρας και απευθυνθείτε στον πιστοποιημένο αντιπρόσωπο της STIHL.
	3 λυχνίες LED ανάβουν κόκκινες.	Το ψαλίδι μπορντούρας είναι πολύ ζεστό.	<ul style="list-style-type: none"> ► Αφαιρέστε την μπαταρία. ► Περιμένετε να κρυώσει το ψαλίδι μπορντούρας.
	4 λυχνίες LED αναβοσβήνουν σε κόκκινο χρώμα.	Υπάρχει βλάβη στην μπαταρία.	<ul style="list-style-type: none"> ► Αφαιρέστε την μπαταρία. ► Καθαρίστε τις ηλεκτρικές επαφές μέσα στην υποδοχή μπαταρίας. ► Τοποθετήστε την μπαταρία. ► Θέστε το ψαλίδι μπορντούρας σε λειτουργία. ► Αν εξακολουθούν να αναβοσβήνουν 4 κόκκινες λυχνίες LED, μην χρησιμοποιήσετε την μπαταρία και απευθυνθείτε στον πιστοποιημένο αντιπρόσωπο της STIHL.
		Η ηλεκτρική σύνδεση ανάμεσα στο ψαλίδι μπορντούρας και την μπαταρία έχει διακοπεί.	<ul style="list-style-type: none"> ► Αφαιρέστε την μπαταρία. ► Καθαρίστε τις ηλεκτρικές επαφές μέσα στην υποδοχή μπαταρίας. ► Τοποθετήστε την μπαταρία.
		Το ψαλίδι μπορντούρας ή η μπαταρία έχει βραχεί.	<ul style="list-style-type: none"> ► Αφήστε το ψαλίδι μπορντούρας ή την μπαταρία να στεγνώσει,  18.7.
		Τα μαχαίρια κινούνται με δυσκολία.	<ul style="list-style-type: none"> ► Ψεκάστε τα μαχαίρια και από τις δύο πλευρές με διαλυτικό ρητίνης STIHL. ► Αν το ψαλίδι μπορντούρας εξακολουθεί να μην ενεργοποιείται, μην το χρησιμοποιήσετε αλλά απευθυνθείτε στον πιστοποιημένο αντιπρόσωπο της STIHL.
Το ψαλίδι μπορντούρας σβήνει στη διάρκεια της λειτουργίας.	3 λυχνίες LED ανάβουν κόκκινες.	Το ψαλίδι μπορντούρας είναι πολύ ζεστό.	<ul style="list-style-type: none"> ► Αφαιρέστε την μπαταρία. ► Περιμένετε να κρυώσει το ψαλίδι μπορντούρας.
		Υπάρχει βλάβη στο ηλεκτρικό κύκλωμα.	<ul style="list-style-type: none"> ► Αφαιρέστε την μπαταρία και τοποθετήστε την ξανά. ► Θέστε το ψαλίδι μπορντούρας σε λειτουργία.
Ο χρόνος λειτουργίας του ψαλιδιού μπορντούρας είναι πολύ μικρός.		Η μπαταρία δεν είναι πλήρως φορτισμένη.	<ul style="list-style-type: none"> ► Φορτίστε την μπαταρία πλήρως.

Βλάβη	Λυχνίες LED στο ψαλίδι μπορντούρας	Αιτία	Αντιμετώπιση
		Η μπαταρία έχει φτάσει στο τέλος της διάρκειας ζωής της.	► Αντικαταστήστε την μπαταρία.

17.2 Αντιμετώπιση βλαβών φορτιστή

Βλάβη	Λυχνία LED φορτιστή	Αιτία	Αντιμετώπιση
Η μπαταρία δεν φορτίζεται.	Η λυχνία LED ανάβει σε χρώμα κόκκινο.	Η μπαταρία είναι πολύ ζεστή ή πολύ κρύα.	► Αφήστε την μπαταρία μέσα στον φορτιστή. Η διαδικασία φόρτισης θα ξεκινήσει αυτόματα, μόλις επιτευχθεί η επιτρεπόμενη θερμοκρασία.
	Η λυχνία LED αναβοσβήνει σε κόκκινο χρώμα.	Η ηλεκτρική σύνδεση ανάμεσα στον φορτιστή και την μπαταρία έχει διακοπεί.	► Αφαιρέστε την μπαταρία. ► Καθαρίστε τις ηλεκτρικές επαφές του φορτιστή. ► Τοποθετήστε την μπαταρία.
		Υπάρχει βλάβη στον φορτιστή.	► Μη χρησιμοποιήσετε τον φορτιστή, και απευθυνθείτε στον πιστοποιημένο αντιπρόσωπο της STIHL.
		Υπάρχει βλάβη στην μπαταρία.	► Μη χρησιμοποιήσετε την μπαταρία, και απευθυνθείτε στον πιστοποιημένο αντιπρόσωπο της STIHL.
Ο φορτιστής δεν εκτελεί αυτοδιαγνωστικό έλεγχο.	Η λυχνία LED δεν ανάβει σε χρώμα πράσινο για περίπου 1 δευτερόλεπτο και στη συνέχεια συνεχίζει σε χρώμα κόκκινο για περίπου 1 δευτερόλεπτο.	Διακόπηκε για λίγο η ηλεκτρική σύνδεση με τον φορτιστή.	► Αποσυνδέστε το φις από την πρίζα. ► Περιμένετε 1 λεπτό. ► Συνδέστε το φις στην πρίζα.

18 Τεχνικά χαρακτηριστικά

18.1 Ψαλίδι μπορντούρας STIHL HSA 30.0, HSA 40.0

HSA 30.0

- Επιτρεπόμενη μπαταρία: STIHL AS
- Βάρος χωρίς μπαταρία: 2,0 kg

HSA 40.0

- Επιτρεπόμενη μπαταρία: STIHL AS
- Βάρος χωρίς μπαταρία: 2,1 kg

Πληροφορίες σχετικά με τον χρόνο λειτουργίας μπορείτε να βρείτε στην ιστοσελίδα www.stihl.com/battery-life.

18.2 Μαχαίρια

HSA 30.0

- Απόσταση δοντιών: 22 mm

- Μήκος κοπής: 450 mm
- Γωνία τροχίσματος: 34°

HSA 40.0

- Απόσταση δοντιών: 24 mm
- Μήκος κοπής: 500 mm
- Γωνία τροχίσματος: 31°

18.3 Μπαταρία STIHL AS

- Τεχνολογία μπαταρίας: Ιόντων λιθίου
- Τάση: 10,8 V
- Χωρητικότητα σε Ah: Βλέπε πινακίδα τύπου
- Ενεργειακό περιεχόμενο σε Wh: Βλέπε πινακίδα τύπου
- Βάρος σε kg: Βλέπε πινακίδα τύπου

18.4 Φορτιστής STIHL AL 1

- Ονομαστική τάση: βλέπε πινακίδα ισχύος
- Συχνότητα: βλέπε πινακίδα ισχύος
- Ονομαστική ισχύς: βλέπε πινακίδα ισχύος
- Ρεύμα φόρτισης: βλέπε πινακίδα ισχύος

- Μέγιστο ενεργειακό περιεχόμενο της επιτρεπόμενης μπαταρίας STIHL AS: 12,5 Ah

Πληροφορίες σχετικά με τους χρόνους φόρτισης μπορείτε να βρείτε στην ιστοσελίδα www.stihl.com/charging-times.

18.5 Καλώδια επέκτασης

Αν χρησιμοποιείτε καλώδιο επέκτασης (μπαλα-ντέζα), οι αγωγοί πρέπει να έχουν την εξής ελάχι-στη διατομή, ανάλογα με την τάση και το μήκος του καλωδίου επέκτασης:

Αν η ονομαστική τάση που αναγράφεται στην πινακίδα ισχύος είναι 220 V έως 240 V:

- Μήκος καλωδίου έως 20 m: AWG 15 / 1,5 mm²
- Μήκος καλωδίου 20 m έως 50 m: AWG 13 / 2,5 mm²

Αν η ονομαστική τάση που αναγράφεται στην πινακίδα ισχύος είναι 100 V έως 127 V:

- Μήκος καλωδίου έως 10 m: AWG 14 / 2,0 mm²
- Μήκος καλωδίου 10 m έως 30 m: AWG 12 / 3,5 mm²

18.6 Οριακές τιμές θερμοκρασίας



ΠΡΟΕΙΔΟΠΟΙΗΣΗ

- Η μπαταρία δεν είναι προστατευμένη από όλες τις επιδράσεις του περιβάλλοντος. Σε περίπτωση έκθεσης σε ορισμένες επιδράσεις του περιβάλλοντος, η μπαταρία μπορεί να πάρει φωτιά ή να εκραγεί. Υπάρχει κίνδυνος σοβαρού τραυματισμού και υλικών ζημιών.
 - ▶ Μην φορτίζετε την μπαταρία σε θερμοκρασίες κάτω από - 20 °C ή πάνω από + 50 °C.
 - ▶ Μην χρησιμοποιείτε το ψαλίδι μπροντούρας, την μπαταρία ή τον φορτιστή σε θερμοκρασίες κάτω από - 20 °C ή πάνω από + 50 °C.
 - ▶ Μην φυλάσσετε το ψαλίδι μπροντούρας, την μπαταρία ή τον φορτιστή σε θερμοκρασίες κάτω από - 20 °C ή πάνω από + 70 °C.

18.7 Συνιστώμενο εύρος τιμών θερμοκρασίας

Για τη βέλτιστη απόδοση του ψαλιδιού μπροντούρας, της μπαταρίας και του φορτιστή τηρείτε το ακόλουθο εύρος τιμών θερμοκρασίας:

- Φόρτιση: + 5°C έως + 40°C
- Χρήση: - 10 °C έως + 40 °C
- Φύλαξη: -20°C έως +50°C

Στην περίπτωση φόρτισης, χρήσης ή φύλαξης της μπαταρίας εκτός του συνιστώμενου εύρους θερμοκρασιών, μπορεί να μειωθεί η απόδοσή της.

Εάν η μπαταρία είναι βρεγμένη ή υγρή, αφήστε τη να στεγνώσει για τουλάχιστον 48 ώρες σε θερμοκρασία άνω των + 15 °C και κάτω των + 50 °C, και σε υγρασία αέρα κάτω από 70 %. Η υψηλότερη υγρασία αέρα μπορεί να παρατείνει τον χρόνο στεγνώματος.

18.8 Τιμές θορύβου και δονήσεων

Ο συντελεστής K για τη στάθμη ηχοπίεσης ανέρχεται σε 2 dB(A). Ο συντελεστής K για τη στάθμη ηχητικής ισχύος ανέρχεται σε 2 dB(A). Ο συντελεστής K για τις τιμές δονήσεων ανέρχεται σε 2 m/s².

Η STIHL συνιστά να φοράτε ωσασπίδες.

HSA 30.0

- Στάθμη ηχοπίεσης L_{pA} μετρούμενη κατά EN 62841-4-2: 82 dB(A).
- Στάθμη ηχητικής ισχύος L_{WA} μετρούμενη κατά EN 62841-4-2: 90 dB(A)
- Δονήσεις a_{hv} μετρούμενες κατά EN 62841-4-2
 - Λαβή χειρισμού: 1,4 m/s²
 - Τοξωτή λαβή: 1,9 m/s².

HSA 40.0

- Στάθμη ηχοπίεσης L_{pA} μετρούμενη κατά EN 62841-4-2: 82 dB(A)
- Στάθμη ηχητικής ισχύος L_{WA} μετρούμενη κατά EN 62841-4-2: 90 dB(A)
- Δονήσεις a_{hv} μετρούμενες κατά EN 62841-4-2
 - Λαβή χειρισμού: 1,4 m/s²
 - Τοξωτή λαβή: 1,9 m/s².

Οι αναφερόμενες τιμές δονήσεων έχουν μετρηθεί με τυποποιημένη διαδικασία ελέγχου και μπορούν να θεωρηθούν κατάλληλες για τη σύγκριση ηλεκτρικών μηχανημάτων. Οι πραγματικά παραγόμενες τιμές δονήσεων ενδέχεται να διαφέρουν από τις αναφερόμενες τιμές, ανάλογα με τον τρόπο χρήσης του μηχανήματος. Οι αναφερόμενες τιμές δονήσεων μπορούν να χρησιμοποιηθούν για μια πρώτη εκτίμηση της καταπόνησης από δονήσεις. Η πραγματική καταπόνηση από δονήσεις πρέπει να προσδιοριστεί με εκτίμηση. Στην εκτίμηση αυτή μπορεί να λαμβάνονται υπόψη και τα χρονικά διαστήματα κατά τα οποία το ηλεκτρικό μηχανήμα είναι εκτός λειτουργίας, καθώς και τα διαστήματα κατά τα οποία είναι μεν σε λειτουργία αλλά χωρίς καταπονήσεις.

Πληροφορίες σχετικά με τη συμμόρφωση προς την Οδηγία 2002/44/EK για την έκθεση των εργαζομένων σε κραδασμούς μπορείτε να βρείτε στην ιστοσελίδα www.stihl.com/vib.

18.9 REACH

REACH είναι το διακριτικό όνομα ενός κανονισμού των ΕΚ για την καταχώριση, την αξιολόγηση και την αδειοδότηση χημικών προϊόντων.

Για πληροφορίες σχετικά με την τήρηση του συστήματος REACH, συμβουλευθείτε την ιστοσελίδα www.stihl.com/reach.

19 Ανταλλακτικά και παρελκόμενα

19.1 Ανταλλακτικά και παρελκόμενα

STIHL Τα σύμβολα αυτά χαρακτηρίζουν τα γνήσια ανταλλακτικά και τα γνήσια παρελκόμενα της STIHL.

Η STIHL συνιστά να χρησιμοποιείτε γνήσια ανταλλακτικά και παρελκόμενα της STIHL.

Παρά τη συνεχή παρακολούθηση της αγοράς, η STIHL δεν είναι σε θέση να κρίνει την αξιοπιστία, την ασφάλεια και την καταλληλότητα ανταλλακτικών και παρελκομένων από άλλους κατασκευαστές και συνεπώς δεν μπορεί να εγγυηθεί για τη χρήση τους.

Τα γνήσια ανταλλακτικά και παρελκόμενα STIHL είναι διαθέσιμα στον πιστοποιημένο αντιπρόσωπο της STIHL.

20 Απόρριψη

20.1 Απόρριψη ψαλιδιού μπορντούρας, μπαταρίας και φορτιστή

Για πληροφορίες σχετικά με την απόρριψη μπορείτε να απευθυνθείτε στις αρμόδιες τοπικές αρχές ή σε πιστοποιημένο αντιπρόσωπο της STIHL.

Τυχόν ακατάλληλη απόρριψη μπορεί να προκαλέσει βλάβες στην υγεία και να επιβαρύνει το περιβάλλον.

- ▶ Μεταφέρετε ή παραδώστε τα προϊόντα STIHL, συμπεριλαμβανομένης της συσκευασίας, σε κατάλληλο σημείο συλλογής για ανακύκλωση σύμφωνα με τους τοπικούς κανονισμούς.
- ▶ Δεν επιτρέπεται η απόρριψη μαζί με τα οικιακά απορρίμματα.

21 Δήλωση συμμόρφωσης ΕΕ

21.1 Ψαλίδι μπορντούρας STIHL HSA 30.0, HSA 40.0

ANDREAS STIHL AG & Co. KG
Badstraße 115
D-71336 Waiblingen

Γερμανία

δηλώνει με αποκλειστική της ευθύνη ότι το προϊόν

- Είδος: Επαναφορτιζόμενο ψαλίδι μπορντούρας
- Κατασκευαστής: STIHL
- Τύπος: STIHL HSA 30.0, HSA 40.0
- Κωδικός σειράς: HA08

ανταποκρίνεται στις σχετικές διατάξεις των οδηγιών 2011/65/ΕΕ, 2006/42/ΕΚ, 2014/30/ΕΕ και 2000/14/ΕΚ και έχει σχεδιαστεί και κατασκευαστεί σύμφωνα με τα εξής πρότυπα, όπως ισχύουν κατά την εκάστοτε ημερομηνία παραγωγής: EN 55014-1, EN 55014-2, EN 62841-1 και EN 62841-4-2.

Εφαρμοσμένη διαδικασία αξιολόγησης συμμόρφωσης σύμφωνα την Οδηγία 2000/14/ΕΚ, Παράρτημα V.

HSA 30.0

- Μετρημένη στάθμη ηχητικής ισχύος: 90 dB(A)
- Εγγυημένη στάθμη ηχητικής ισχύος: 92 dB(A)

HSA 40.0

- Μετρημένη στάθμη ηχητικής ισχύος: 90 dB(A)
- Εγγυημένη στάθμη ηχητικής ισχύος: 92 dB(A)

Ο τεχνικός φάκελος φυλάσσεται στο τμήμα έγκρισης προϊόντων της ANDREAS STIHL AG & Co. KG.

Το έτος κατασκευής, η χώρα κατασκευής και ο αριθμός του μηχανήματος αναγράφονται στο ψαλίδι μπορντούρας.

Waiblingen, 09.03.2023

ANDREAS STIHL AG & Co. KG

κ.ε. 

Robert Olma, Vice President, Regulatory Affairs & Global Governmental Relations

22 Πιστοποιητικό συμβατότητας UKCA

22.1 Ψαλίδια μπορντούρας STIHL HSA 30.0, HSA 40.0

**UK
CA**

ANDREAS STIHL AG & Co. KG
Badstraße 115
D-71336 Waiblingen

Γερμανία

δηλώνει με αποκλειστική της ευθύνη ότι το προϊόν

- Είδος: Επαναφορτιζόμενο ψαλίδι μπορντού-ρας
- Κατασκευαστής: STIHL
- Τύπος: HSA 30.0, HSA 40.0
- Κωδικός σειράς: HA08

ανταποκρίνεται στις σχετικές διατάξεις των κανονισμών The Restriction of the Use of Certain Hazardous Substances in Electrical and Electronic Equipment Regulations 2012, Supply of Machinery (Safety) Regulations 2008, Electromagnetic Compatibility Regulations 2016 και Noise Emission in the Environment by Equipment for use Outdoors Regulations 2001 του HB, και έχει σχεδιαστεί και κατασκευαστεί σύμφωνα με τα εξής πρότυπα, όπως ισχύουν κατά την εκάστοτε ημερομηνία παραγωγής: EN 55014-1, EN 55014-2, EN 62841-1 και EN 62841-2.

Διαδικασία αξιολόγησης συμμόρφωσης σύμφωνα με τον κανονισμό Noise Emission in the Environment by Equipment for use Outdoors Regulations 2001 Schedule 8 του HB.

HSA 30.0

- Μετρημένη στάθμη ηχητικής ισχύος: 90 dB(A)
- Εγγυημένη στάθμη ηχητικής ισχύος: 92 dB(A)

HSA 40.0

- Μετρημένη στάθμη ηχητικής ισχύος: 90 dB(A)
- Εγγυημένη στάθμη ηχητικής ισχύος: 92 dB(A)

Ο τεχνικός φάκελος φυλάσσεται στο αρμόδιο τμήμα της ANDREAS STIHL AG & Co. KG.

Το έτος κατασκευής, η χώρα κατασκευής και ο αριθμός του μηχανήματος αναγράφονται στο ψαλίδι μπορντούρας.

Waiblingen, 09.03.2023

ANDREAS STIHL AG & Co. KG

κ.ε. 

Robert Olma, Vice President, Regulatory Affairs & Global Governmental Relations

23 Γενικές οδηγίες ασφάλειας για ηλεκτρικά μηχανήματα

23.1 Εισαγωγή

Το κεφάλαιο αυτό περιέχει τις γενικές προφυλάξεις ασφαλείας του ευρωπαϊκού προτύπου EN/

IEC 62841 για τα χειρόφερτα ηλεκτρικά εργαλεία που λειτουργούν με κινητήρα, με τη μορφή που αυτές διατυπώνονται στο πρότυπο.

Η STIHL είναι υποχρεωμένη να παραθέτει αυτά τα κείμενα.

Οι προφυλάξεις ασφαλείας για την αποφυγή ηλεκτροπληξίας που αναφέρονται στην ενότητα «Ηλεκτρική ασφάλεια» δεν εφαρμόζονται στα επαναφορτιζόμενα προϊόντα της STIHL.



ΠΡΟΕΙΔΟΠΟΙΗΣΗ

- **Μελετήστε όλες τις οδηγίες ασφαλείας, υποδείξεις, τις εικόνες και τα τεχνικά χαρακτηριστικά του ηλεκτρικού εργαλείου.** Αν δεν τηρήσετε τις υποδείξεις που ακολουθούν, υπάρχει κίνδυνος να προκληθεί ηλεκτροπληξία, πυρκαγιά ή/και σοβαροί τραυματισμοί. **Φυλάξτε όλες τις οδηγίες ασφαλείας και τις υποδείξεις για μελλοντική χρήση.**

Ο όρος «ηλεκτρικό μηχανήμα» που χρησιμοποιείται στις οδηγίες ασφαλείας αναφέρεται τόσο σε μηχανήματα που τροφοδοτούνται από το ηλεκτρικό δίκτυο (με καλώδιο τροφοδοσίας) όσο και σε μηχανήματα που λειτουργούν με μπαταρία (χωρίς καλώδιο τροφοδοσίας).

23.2 Ασφάλεια στον χώρο εργασίας

- a) **Διατηρείτε τον χώρο εργασίας σας τακτοποιημένο και φροντίζετε για κατάλληλο φωτισμό.** Η έλλειψη τάξης και ο κακός φωτισμός του χώρου εργασίας μπορούν να οδηγήσουν σε ατυχήματα.
- b) **Μην χρησιμοποιείτε το ηλεκτρικό εργαλείο σε εκρηκτικό περιβάλλον όπου υπάρχουν εύφλεκτα υγρά, αέρια ή σκόνες.** Τα ηλεκτρικά εργαλεία παράγουν σπινθήρες που μπορούν να προκαλέσουν την ανάφλεξη σκόνης ή ατμών.
- c) **Κατά τη χρήση του ηλεκτρικού εργαλείου, διατηρείτε παιδιά και άλλα άτομα σε ασφαλή απόσταση.** Αν αφαιρεθείτε, μπορεί να χάσετε τον έλεγχο του ηλεκτρικού εργαλείου.

23.3 Ηλεκτρική ασφάλεια

- a) **Το φως του ηλεκτρικού εργαλείου πρέπει να ταιριάζει με την πρίζα. Δεν επιτρέπεται να γίνει καμία αλλαγή ή μετατροπή στο φως. Μην χρησιμοποιείτε φως προσαρμογής (αντάπτορα) σε συνδυασμό με γειωμένα ηλεκτρικά εργαλεία.** Ο κίνδυνος ηλεκτροπληξίας είναι μειωμένος όταν διατηρείτε το φως στην αρχική

- του κατάσταση και χρησιμοποιείτε κατάλληλη πρίζα.
- b) **Αποφεύγετε την επαφή του σώματος με γειωμένες επιφάνειες όπως σωλήνες, καλοριφέρ, κουζίνες και ψυγεία.** Υπάρχει μεγαλύτερος κίνδυνος ηλεκτροπληξίας όταν το σώμα είναι γειωμένο.
 - c) **Διατηρείτε τα ηλεκτρικά εργαλεία μακριά από βροχή και υγρασία.** Η διείσδυση νερού μέσα στο ηλεκτρικό εργαλείο αυξάνει τον κίνδυνο ηλεκτροπληξίας.
 - d) **Μην χρησιμοποιείτε το καλώδιο τροφοδοσίας για οποιονδήποτε άλλο σκοπό εκτός από τη τροφοδοσία του μηχανήματος.** Μην χρησιμοποιείτε το καλώδιο για να μεταφέρετε ή να κρεμάσετε το ηλεκτρικό εργαλείο, ή για να τραβήξετε το φως από την πρίζα. Διατηρείτε το καλώδιο τροφοδοσίας μακριά από θερμότητα, λάδι, αιχμηρές ακμές ή κινούμενα μέρη. Οι ζημιές και η έντονη συστολή των καλωδίων τροφοδοσίας αυξάνουν τον κίνδυνο ηλεκτροπληξίας.
 - e) **Όταν εργάζεστε με το ηλεκτρικό εργαλείο σε υπαίθριο χώρο, να χρησιμοποιείτε μόνο καλώδια επέκτασης (μπαλαντζέα) που να είναι κατάλληλα και για εξωτερική χρήση.** Η χρήση καλωδίου επέκτασης που είναι κατάλληλο για εξωτερική χρήση μειώνει τον κίνδυνο ηλεκτροπληξίας.
 - f) **Αν δεν μπορείτε να αποφύγετε τη χρήση του ηλεκτρικού εργαλείου σε υγρό περιβάλλον, χρησιμοποιείτε ασφαλειοδιακόπτη διαρροής προς γη («ρελέ»).** Η χρήση ασφαλειοδιακόπτη διαρροής προς γη μειώνει τον κίνδυνο ηλεκτροπληξίας.
- c) **Αποφεύγετε την κατά λάθος ενεργοποίηση του μηχανήματος.** Να βεβαιώνετε ότι το ηλεκτρικό εργαλείο είναι σβηστό πριν το σηκώσετε ή το εργαλείο και προτού το συνδέσετε στην ηλεκτρική τροφοδοσία ή/και στην μπαταρία. Αν κρατάτε το δάχτυλο στη σκανδάλη ενώ μεταφέρετε το ηλεκτρικό εργαλείο, ή όταν συνδέετε το ηλεκτρικό εργαλείο στην τροφοδοσία με πατημένη σκανδάλη, μπορεί να προκληθεί ατύχημα.
 - d) **Αφαιρείτε τυχόν εργαλεία ρύθμισης ή το κασαβίδι, πριν θέσετε το ηλεκτρικό εργαλείο σε λειτουργία.** Ένα εργαλείο ή κασαβίδι που είναι συνδεδεμένο σε περιστρεφόμενο μέρος του ηλεκτρικού εργαλείου, μπορεί να προκαλέσει τραυματισμούς.
 - e) **Αποφεύγετε τις αντικανονικές στάσεις του σώματος.** Φροντίστε για σταθερή στάση και διατηρείτε πάντα την ισορροπία σας. Έτσι θα έχετε καλύτερο έλεγχο του ηλεκτρικού εργαλείου σε απρόβλεπτες καταστάσεις.
 - f) **Να φοράτε κατάλληλα ρούχα.** Μην φοράτε φαρδιά ρούχα ή κοσμήματα. Κρατάτε τα μαλλιά και τα ρούχα σας μακριά από περιστρεφόμενα μέρη. Τα χαλαρά ρούχα, τα κοσμήματα και τα μακριά μαλλιά μπορεί να μπλεχτούν σε κινούμενα μέρη του εργαλείου.
 - g) **Αν μπορούν να συνδεθούν συστήματα αναρρόφησης ή συλλογής σκόνης, αυτά πρέπει να συνδέονται και να χρησιμοποιούνται με κατάλληλο τρόπο.** Η χρήση συστημάτων αναρρόφησης σκόνης μπορεί να μειώσει τον κίνδυνο λόγω σκόνης.
 - h) **Φροντίστε να μην αποκτήσετε ψευδή αίσθηση ασφάλειας και μην αγνοήσετε τους κανόνες ασφαλείας για ηλεκτρικά εργαλεία, ακόμα κι όταν έχετε εξοικειωθεί με το ηλεκτρικό εργαλείο.** Ένας απρόσεκτος χειρισμός μπορεί να προκαλέσει σοβαρούς τραυματισμούς μέσα σε κλάσματα του δευτερολέπτου.

23.4 Ασφάλεια απόμω

- a) **Η εργασία με ηλεκτρικό εργαλείο απαιτεί μεγάλη προσοχή, επίσκεψη και καλό έλεγχο των κινήσεών σας.** Μην χρησιμοποιείτε ηλεκτρικά εργαλεία, όταν είστε κουρασμένοι ή όταν βρίσκεστε υπό την επήρεια ναρκωτικών, αλκοόλ ή φαρμάκων. Μια στιγμή απροσεξίας κατά τη χρήση ενός ηλεκτρικού εργαλείου μπορεί να οδηγήσει σε σοβαρούς τραυματισμούς.
- b) **Να φοράτε ατομικά μέσα προστασίας και πάντοτε γυαλιά ασφαλείας.** Η χρήση κατάλληλων μέσων ατομικής προστασίας, όπως μάσκα σκόνης, αντιλιοθητικά παπούτσια, κράνος και ωασιπίδες, ανάλογα με τον τύπο και τη χρήση του ηλεκτρικού εργαλείου, μειώνει τον κίνδυνο τραυματισμού.

23.5 Χρήση και μεταχείριση του ηλεκτρικού εργαλείου

- a) **Μην υπερφορτώνετε το ηλεκτρικό εργαλείο.** Χρησιμοποιείτε πάντα το κατάλληλο ηλεκτρικό εργαλείο για την εργασία σας. Το κατάλληλο ηλεκτρικό εργαλείο εξασφαλίζει καλύτερα αποτελέσματα και μεγαλύτερη ασφάλεια μέσα στα σχετικά όρια ισχύος.
- b) **Μην χρησιμοποιείτε ηλεκτρικά εργαλεία με ελαττωματική σκανδάλη ή διακόπτη.** Ένα ηλεκτρικό εργαλείο που δεν μπορεί να τεθεί

- σε λειτουργία ή εκτός λειτουργίας είναι επικίνδυνο και πρέπει να επισκευαστεί.
- c) **Πριν προβείτε σε οποιαδήποτε ρύθμιση του μηχανήματος, πριν αλλάξετε εξαρτήματα στα πρόσθετα εργαλεία και προτού να αφήσετε το ηλεκτρικό εργαλείο, αποσυνδέστε το φως από την πρίζα ή/και αφαιρέστε την αποσπώμενη μπαταρία.** Αυτό το μέτρο ασφαλείας αποτρέπει την κατά λάθος εκκίνηση του ηλεκτρικού εργαλείου.
- d) **Φυλάσσετε τα ηλεκτρικά εργαλεία που δεν χρησιμοποιείτε μακριά από παιδιά.** Μην επιτρέψετε τη χρήση του ηλεκτρικού εργαλείου από άτομα που δεν είναι εξοικειωμένα με τον χειρισμό του ή δεν έχουν διαβάσει αυτές τις οδηγίες ασφαλείας. Τα ηλεκτρικά εργαλεία είναι επικίνδυνα, όταν χρησιμοποιούνται από άτομα που δεν έχουν την απαιτούμενη πείρα.
- e) **Φροντίζετε επιμελώς τα ηλεκτρικά εργαλεία και τα πρόσθετα εξαρτήματά τους.** Βεβαιώστε ότι τα κινούμενα μέρη λειτουργούν απρόσκοπτα και δεν σφηνώνονται, και ότι δεν υπάρχουν σπασμένα ή ελαττωματικά εξαρτήματα που επηρεάζουν αρνητικά τη λειτουργία του ηλεκτρικού εργαλείου. Τυχόν ελαττωματικά εξαρτήματα πρέπει να επισκευαστούν πριν τη χρήση του ηλεκτρικού εργαλείου. Πολλά ατυχήματα με ηλεκτρικά εργαλεία οφείλονται σε κακή συντήρηση.
- f) **Διατηρείτε τα κοπτικά εξαρτήματα καθαρά και τροχισμένα.** Η σχολαστική φροντίδα των κοπτικών εξαρτημάτων με αιχμηρές ακμές μειώνει το σφηνώμα και διευκολύνει τον χειρισμό.
- g) **Χρησιμοποιείτε το ηλεκτρικό εργαλείο, τα πρόσθετα εξαρτήματα κ.λπ. σύμφωνα με αυτές τις οδηγίες.** Λαμβάνετε υπόψη σας τις συνθήκες και το είδος της εργασίας. Η χρήση ηλεκτρικών εργαλείων για οποιαδήποτε εφαρμογή εκτός από τον προβλεπόμενο σκοπό μπορεί να οδηγήσει σε επικίνδυνες καταστάσεις.
- h) **Διατηρείτε τις λαβές και επιφάνειες κρατήματος στεγνές, καθαρές και απαλλαγμένες από λάδια και γράσα.** Αν οι λαβές και επιφάνειες κρατήματος δεν είναι καθαρές, δεν θα μπορέσετε να χειριστείτε και να ελέγχετε το ηλεκτρικό εργαλείο σε απρόβλεπτες καταστάσεις.
- φορτιστής που είναι κατάλληλος για ένα συγκεκριμένο είδος μπαταρίας χρησιμοποιηθεί για άλλες μπαταρίες, υπάρχει κίνδυνος πυρκαγιάς.
- b) **Χρησιμοποιείτε στα ηλεκτρικά μηχανήματα μόνο τις προβλεπόμενες μπαταρίες.** Η χρήση άλλων μπαταριών μπορεί να οδηγήσει σε τραυματισμούς και κίνδυνο πυρκαγιάς.
- c) **Μπαταρίες που δεν χρησιμοποιούνται πρέπει να διατηρούνται μακριά από συνδετήρες, νομίσματα, κλειδιά, καρφιά, βίδες και άλλα μικρά μεταλλικά αντικείμενα που θα μπορούσαν να γεφυρώσουν τις επαφές.** Ένα βραχυκύκλωμα ανάμεσα στις επαφές της μπαταρίας μπορεί να προκαλέσει έγκαυμα ή πυρκαγιά.
- d) **Σε περίπτωση εσφαλμένης χρήσης, μπορεί να διαρρεύσει υγρό από τη μπαταρία. Αποφεύγετε την επαφή με αυτό το υγρό. Σε περίπτωση επαφής, πλυθείτε με νερό. Αν το υγρό έρθει σε επαφή με τα μάτια, ζητήστε επιπλέον ιατρική βοήθεια.** Το υγρό που διαρρέει από τη μπαταρία μπορεί να προκαλέσει ερεθισμό του δέρματος και έγκαυμα.
- e) **Μη χρησιμοποιείτε μπαταρία που έχει υποστεί ζημιά ή μετατροπή.** Μπαταρίες που έχουν υποστεί ζημιά ή μετατροπή μπορούν να συμπεριφερθούν με απρόβλεπτο τρόπο και να προκαλέσουν πυρκαγιά, έκρηξη ή τραυματισμούς.
- f) **Μην εκθέτετε τη μπαταρία σε φωτιά ή υψηλές θερμοκρασίες.** Η φωτιά και οι θερμοκρασίες άνω των 130 °C (265 °F) μπορούν να προκαλέσουν έκρηξη.
- g) **Ακολουθείτε όλες τις οδηγίες για τη φόρτιση και ποτέ μη φορτίζετε τη μπαταρία ή το επαναφορτιζόμενο μηχανήμα σε θερμοκρασία έξω από τα όρια που αναφέρονται στο εγχειρίδιο οδηγιών.** Φόρτιση με λανθασμένο τρόπο ή έξω από τα επιτρεπόμενα όρια θερμοκρασίας μπορεί να προκαλέσει ζημιά στη μπαταρία και να αυξήσει τον κίνδυνο πυρκαγιάς.

23.6 Χρήση και μεταχείριση του επαναφορτιζόμενου εργαλείου

- a) **Φορτίζετε τις μπαταρίες μόνο με τους φορτιστές που συστήνει ο κατασκευαστής.** Αν ένας

23.7 Σέρβις

- a) **Επισκευές του μηχανήματός σας πρέπει να γίνονται μόνο από ειδικευμένο προσωπικό και με τη χρήση γνήσιων ανταλλακτικών.** Έτσι εξασφαλίζεται η ασφαλής κατάσταση του ηλεκτρικού εργαλείου.
- b) **Μη εκτελείτε ποτέ εργασίες συντήρησης σε μπαταρία που έχει ζημιά.** Εργασίες συντήρησης στις μπαταρίες επιτρέπεται να εκτελούν-

νται μόνο από τον κατασκευαστή ή εξουσιοδοτημένες υπηρεσίες εξυπηρέτησης πελατών.

23.8 Οδηγίες ασφάλειας για ψαλίδια μπορντούρας

Γενικές οδηγίες ασφάλειας για ψαλίδια μπορντούρας

- a) Μην χρησιμοποιείτε το ψαλίδι μπορντούρας όταν επικρατούν κακές καιρικές συνθήκες, και ειδικά όταν υπάρχει κίνδυνος καταιγίδας. Έτσι μειώνεται ο κίνδυνος να χτυπηθείτε από κεραυνό.
- b) Απομακρύνετε όλα τα καλώδια τροφοδοσίας από την περιοχή εργασίας. Μπορεί να υπάρχουν καλώδια κρυμμένα σε φράχτες και θάμνους και κατά λάθος να κοπούν από το μαχαίρι.
- c) Φοράτε **ωτασπίδες**. Τα κατάλληλα μέσα ατομικής προστασίας μειώνουν την πιθανότητα απώλειας της ακοής.²
- d) Κρατάτε το ψαλίδι μπορντούρας πάντα από τις μονωμένες επιφάνειες της λαβής, γιατί υπάρχει πάντα πιθανότητα το μαχαίρι να έρθει σε επαφή με κρυμμένα καλώδια. Κατά την επαφή του μαχαιριού με ηλεκτροφόρο καλώδιο, τα μεταλλικά μέρη του μηχανήματος μπορεί να τεθούν υπό τάση και να προκαλέσουν ηλεκτροπληξία.
- e) Φροντίστε να βρίσκεται το μαχαίρι μακριά από το σώμα σας. Μην χρησιμοποιείτε τα κινούμενα μαχαίρια για να απομακρύνετε τα κομμένα υλικά ή για να συγκρατήσετε το υλικό που πρόκειται να κόψετε. Τα μαχαίρια συνεχίζουν να κινούνται μετά το κλείσιμο του διακόπτη. Μια στιγμή απροσεξίας κατά τη χρήση του ψαλιδιού μπορντούρας μπορεί να έχει ως αποτέλεσμα σοβαρούς τραυματισμούς.
- f) Βεβαιωθείτε ότι όλοι οι διακόπτες είναι απενεργοποιημένοι και ότι έχετε αφαιρέσει ή αποσυνδέσει την επαναφοριζόμενη μπαταρία, προτού να απομακρύνετε σφηνωμένα υλικά ή να εκτελέσετε εργασίες συντήρησης στο μηχανήμα. Η απρόσμενη ενεργοποίηση του ψαλιδιού μπορντούρας κατά την απομάκρυνση σφηνωμένων υλικών μπορεί να προκαλέσει σοβαρούς τραυματισμούς.
- g) Μεταφέρετε το ψαλίδι μπορντούρας με ακινητοποιημένο μαχαίρι, κρατώντας το μηχανήμα

από τη λαβή και προσέχοντας να μην ενεργοποιήσετε κανένα διακόπτη. Η σωστή μεταφορά του ψαλιδιού μπορντούρας μειώνει τον κίνδυνο της κατά λάθος εκκίνησης του μηχανήματος και πιθανού επακόλουθου τραυματισμού από το μαχαίρι.

- h) Για τη μεταφορά και τη φύλαξη του ψαλιδιού μπορντούρας, τοποθετείτε πάντοτε το προστατευτικό κάλυμμα επάνω στα μαχαίρια. Ο προσεκτικός χειρισμός του ψαλιδιού μπορντούρας μειώνει τον κίνδυνο τραυματισμού από το μαχαίρι.

Sadržaj

1	Predgovor.....	50
2	Informacije uz ovo uputstvo za upotrebu..	51
3	Pregled.....	51
4	Sigurnosne napomene.....	52
5	Priprema makaza za živu ogradu za upotrebu.....	59
6	Punjenje aku-baterije i svetlosne diode....	59
7	Nameštanje i vađenje aku-baterije.....	61
8	Uključivanje i isključivanje makaza za živu ogradu.....	61
9	Provera makaza za živu ogradu i aku-baterije.....	61
10	Rad s makazama za živu ogradu.....	62
11	Posle rada.....	63
12	Transportovanje.....	63
13	Čuvanje.....	63
14	Čišćenje.....	64
15	Održavanje.....	64
16	Popravljanje.....	65
17	Otklanjanje smetnji.....	65
18	Tehnički podaci.....	66
19	Rezervni delovi i pribor.....	68
20	Zbrinjavanje.....	68
21	EU izjava o usaglašenosti.....	68
22	UKCA Izjava proizvođača o usaglašenosti.....	68
23	Opšte sigurnosne napomene za električne alate.....	69

1 Predgovor

Dragi korisniče,

raduje nas što ste se odlučili za STIHL. Naši proizvodi su koncipirani i izrađeni vrhunskim kvalitetom prema potrebama naših korisnika. Tako

²Στάθμη ηχοπίεσης > 85 dB(A)

nastaju proizvodi visoke pouzdanosti takođe i pri ekstremnim opterećenjima.

STIHL garantuje vrhunski kvalitet takođe i prilikom servisiranja. Naša specijalizovana trgovinska mreža nudi stručne savete i uputstva, kao i obimnu tehničku podršku.

STIHL se izričito zalaže za održiv i odgovoran odnos prema prirodi. Ovo uputstvo za upotrebu ima za svrhu da Vam pomogne u korišćenju proizvoda STIHL na siguran i ekološki način u toku dugog radnog veka.

Hvala Vam na poverenju; želimo Vam puno zadovoljstva uz Vaš proizvod STIHL.



Dr. Nikolas Stihl

VAŽNO! PRE UPOTREBE PROČITATI I SAČUVATI ZA KASNIJU UPOTREBU.

2 Informacije uz ovo uputstvo za upotrebu

2.1 Važeći dokumenti

Važe lokalni sigurnosni propisi.

- ▶ Pročitajte, razumite i sačuvajte sledeće dokumente koji važe uz ovo uputstvo za upotrebu:
 - Sigurnosne informacije za aku-baterije STIHL i za proizvode sa ugrađenom aku-baterijom: www.stihl.com/safety-data-sheets

2.2 Oznake upozorenja u tekstu

UPOZORENJE

- Napomena ukazuje na opasnosti koje mogu dovesti do teških povreda ili smrti.
 - ▶ Navedene mere mogu da spreče teške povrede ili smrt.

UPUTSTVO

- Napomena ukazuje na opasnosti koje mogu dovesti do materijalnih šteta.
 - ▶ Navedene mere mogu da spreče materijalne štete.

2.3 Simboli u tekstu



Ovaj simbol ukazuje na poglavlje u ovom uputstvu za upotrebu.

3 Pregled

3.1 Makaze za živu ogradu, aku-baterija i punjač

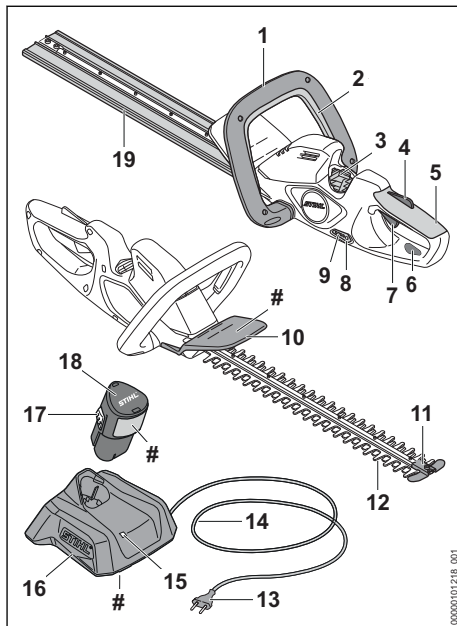

1 Polukružni držač

Polukružni držač služi za držanje, vođenje i nošenje makaza za živu ogradu.

2 Poluga sa prekidačem

Poluga sa prekidačem zajedno sa polugom prekidača uključuje i isključuje makaze za živu ogradu.

3 Odeljak za aku-bateriju

Odeljak za aku-bateriju prihvata aku-bateriju.

4 Kočnica poluge prekidača

Kočnica poluge prekidača odbavljuje polugu prekidača.

5 Komandna ručica

Komandna ručica služi za upravljanje, držanje i vođenje makaza za živu ogradu.

6 Ušica

Ušica služi za ovešanje makaza za živu ogradu.

7 Poluga prekidača

Poluga prekidača zajedno sa polugom sa prekidačem uključuje i isključuje makaze za živu ogradu.

- 8 Pritisni taster**
Pritisni taster aktivira svetlosne diode na makazama za živu ogradu.
- 9 Svetlosne diode**
Svetlosne diode pokazuju nivo napunjenosti aku-baterije i smetnje.
- 10 Štitnik za ruku**
Štitnik za ruku štiti ruku na polukružnom držaču od dodira sa noževima za sečenje.
- 11 Štitnik vodilice**
Štitnik vodilice štiti vrh noža za sečenje od kontakta sa predmetima.
- 12 Nož za sečenje**
Noževi za sečenje seku materijal za sečenje.
- 13 Mrežni utikač**
Mrežni utikač povezuje priključni kabl sa utičnicom.
- 14 Priključni kabl**
Priključni kabl povezuje punjač sa mrežnim utikačem.
- 15 Svetlosna dioda**
Svetlosna dioda pokazuje status punjača.
- 16 Punjač**
Punjač puni aku-bateriju.
- 17 Zakačka**
Zakačka drži aku-bateriju u odeljku za aku-bateriju.
- 18 Aku-baterija**
Aku-baterija snabdeva makaze za živu ogradu energijom.
- 19 Štitnik noža**
Štitnik noža štiti od dodira sa noževima za sečenje.

Nazivna pločica sa brojem mašine

3.2 Simboli

Simboli mogu da se nalaze na makazama za živu ogradu, na aku-bateriji i na punjaču i označavaju sledeće:



Svetlosna dioda svetli ili trepti zeleno. Aku-baterija se puni.



Svetlosna dioda trepti crveno. Između aku-baterije i punjača ne postoji električni kontakt ili je smetnja u aku-bateriji ili punjaču.



Garantovani nivo snage zvuka prema smernici 2000/14/EG u dB(A) da bi se omogućilo poređenje emisija zvuka proizvoda.



Podatak pored simbola pokazuje količinu energije aku-baterije prema specifikaciji proizvođača ćelija. Raspoloživa količina energije kod primene je manja.



Električni uređaj koristite u zatvorenom i suvom prostoru.



Ne bacajte proizvod u kućno smeće.



Pročitajte, razumite i sačuvajte uputstvo za upotrebu.

4 Sigurnosne napomene

4.1 Simboli upozorenja

Simboli upozorenja na makazama za živu ogradu, aku-bateriji ili punjaču označavaju sledeće:



Pridržavajte se bezbednosnih napomena i navedenih mera.



Pročitajte, razumite i sačuvajte uputstvo za upotrebu.



Nosite zaštitne naočare.



Ne dodirujte pokrenute noževe za sečenje.



Aku-bateriju izvadite prilikom prekida u radu, transportovanja, čuvanja, održavanja ili popravljanja.



Makaze za živu ogradu i punjač držite dalje od kiše i vlage.



Aku-bateriju zaštitite od toplote i plamena.



Aku-bateriju držite dalje od kiše i vlage i ne potapajte u tečnosti.

4.2 Namenska upotreba

Makaze za živu ogradu STIHL HSA 30.0 ili HSA 40.0 služe za rezanje živih ograda, žbunja, grmlja i šiblja.

Makaze za živu ogradu ne smeju da se koriste na kiši.

Aku-baterija STIHL AS snabdeva makaze za živu ogradu energijom.

Punjač STIHL AL 1 puni aku-bateriju STIHL AS.

▲ UPOZORENJE

- Aku-baterije i punjači, koje STIHL nije odobrio za makaze za živu ogradu, mogu izazvati požare i eksplozije. Osobe mogu biti teško povređene ili usmrćene i moguće su materijalne štete.
 - ▶ Makaze za živu ogradu koristite sa aku-baterijom STIHL AS.
 - ▶ **Aku-bateriju STIHL AS punite punjačem STIHL AL 1.**
- Nenamenska upotreba makaza za živu ogradu, aku-baterije ili punjača može dovesti do teških povreda ili smrti i moguća je materijalna šteta.
 - ▶ Makaze za živu ogradu, aku-bateriju i punjač koristite onako, kako je opisano u ovom uputstvu za upotrebu.

4.3 Uslovi za korisnike

▲ UPOZORENJE

- Neupućeni korisnici ne mogu da prepoznaju niti da procene opasnosti od makaza za živu ogradu, aku-baterije i punjača. Korisnik ili druge osobe mogu biti teško povređeni ili usmrćeni.



- ▶ Pročitajte, razumite i sačuvajte uputstvo za upotrebu.

- ▶ Ukoliko makaze za živu ogradu, aku-bateriju ili punjač dajete drugoj osobi: Priložite i uputstvo za upotrebu.
- ▶ Uverite se da korisnik ispunjava sledeće uslove:
 - Korisnik je odmoran.

– Korisnik je telesno, senzorički i duševno sposoban da upravlja makazama za živu ogradu, aku-baterijom i punjačem i da ih koristi. Ukoliko je korisnik telesno, senzorički ili duševno ograničeno sposoban,

korisnik sme da radi samo pod nadzorom ili prema uputstvima odgovorne osobe.

- Korisnik može da prepozna i proceni opasnosti od makaza za živu ogradu, aku-baterije i punjača.
- Korisnik je punoletan ili se korisnik obučava u struci pod nadzorom i u skladu sa nacionalnim propisima.
- Korisnik je dobio uputstvo od specijalizovanog prodavca STIHL ili od stručnog lica pre nego što je prvi put radio makazama za živu ogradu i koristio punjač.
 - Korisnik nije pod uticajem alkohola, lekova ili droga.
 - ▶ U slučaju nedoumice: Obratite se specijalizovanom prodavcu STIHL.

4.4 Odeća i oprema

▲ UPOZORENJE

- U toku rada duga kosa može da bude uvučena u makaze za živu ogradu. Korisnik može da bude teško povređen.
 - ▶ Dugu kosu uvežite i osigurajte tako, da se nalazi iznad ramena.
- U toku rada predmeti mogu biti odbačeni velikom brzinom. Korisnik može da bude povređen.



- ▶ Nosite pripijene zaštitne naočare. Podesne zaštitne naočare su ispitane prema standardu EN 166 ili prema nacionalnim propisima i na tržištu su dostupne pod odgovarajućom oznakom.

- ▶ Nosite pripijenu odeću dugih rukava i duge pantalone.
- U toku rada može da se podigne prašina. Udisanje prašine može da šteti zdravlju i da izazove alergijske reakcije.
 - ▶ Ako se podigne prašina: Nosite masku za zaštitu od prašine.

- Nepodesna odeća može da se zakači o drveće, grmlje ili da bude zahvaćena makazama za živu ogradu. Korisnici bez podesne odeće mogu biti teško povređeni.
 - ▶ Nosite pripijenu odeću.
 - ▶ Šalove ili nakit skinite.
- U toku rada korisnik može da dođe u dodir sa pokrenutim noževima za sečenje. Korisnik može da bude teško povređen.
 - ▶ Nosite obuću od otpornog materijala.
 - ▶ Nosite duge pantalone od otpornog materijala.
- U toku čišćenja ili održavanja korisnik može da dođe u dodir sa noževima za sečenje. Korisnik može da bude povređen.
 - ▶ Nosite radne rukavice od otpornog materijala.
- Korisnik koji nosi nepodesnu obuću može da se oklizne. Korisnik može da bude povređen.
 - ▶ Nosite čvrstu, zatvorenu obuću sa hrapavim donom.

4.5 Radni prostor i sredina

4.5.1 Makaze za živu ogradu

▲ UPOZORENJE

- Neovlašćene osobe, deca i životinje ne mogu prepoznati i proceniti opasnosti od makaza za živu ogradu i odbačenih predmeta. Neovlašćene osobe, deca i životinje mogu biti teško povređene i moguće su materijalne štete.
 - ▶ Neovlašćene osobe, decu i životinje držite dalje od radne oblasti.
 - ▶ Makaze za živu ogradu ne ostavljajte bez nadzora.
 - ▶ Uverite se da deca ne mogu da se igraju makazama za živu ogradu.
- Makaze za živu ogradu nisu vodootporne. Ako se radi na kiši ili u vlažnoj sredini, moguće je da dođe do strujnog udara. Korisnik može da se povredi i makaze za živu ogradu mogu da se oštete.



- ▶ Nemojte raditi na kiši i u vlažnoj sredini.

- Električne komponente makaza za živu ogradu mogu da stvore varničenje. U lako zapaljivoj ili eksplozivnoj sredini, varničenje može da izazove požare i eksplozije. Osobe mogu biti teško povređene ili usmrćene i moguća je materijalna šteta.
 - ▶ Nemojte raditi u lako zapaljivoj niti u eksplozivnoj sredini.

4.5.2 Aku-baterija

▲ UPOZORENJE

- Neovlašćene osobe, deca i životinje ne mogu prepoznati i proceniti opasnosti od aku-baterije. Neovlašćene osobe, deca i životinje mogu biti teško povređene.
 - ▶ Neovlašćene osobe, decu i životinje držite dalje.
 - ▶ Aku-bateriju ne ostavljajte bez nadzora.
 - ▶ Uverite se da deca ne mogu da se igraju aku-baterijom.
- Aku-baterija nije zaštićena od svih uticaja sredine. Pod određenim uticajima sredine, aku-baterija može da se zapali, eksplodira ili nepopravljivo ošteti. Osobe mogu biti teško povređene i moguće su materijalne štete.



- ▶ Aku-bateriju zaštitite od toplote i plamena.
- ▶ Aku-bateriju ne bacajte u vatru.

- ▶ Nemojte puniti, koristiti i čuvati aku-bateriju izvan navedenih temperaturnih ograničenja,  18.6.



- ▶ Aku-bateriju držite dalje od kiše i vlage i ne potapajte u tečnosti.

- ▶ Aku-bateriju držite dalje od malih metalnih delova.
- ▶ Aku-bateriju ne izlažite uticaju visokog pritiska.
- ▶ Aku-bateriju ne izlažite uticaju mikrotalasnog zračenja.
- ▶ Aku-bateriju držite dalje od hemikalija i soli.

4.5.3 Punjač

▲ UPOZORENJE

- Neovlašćene osobe i deca ne mogu prepoznati i proceniti opasnosti od punjača i električne struje. Neovlašćene osobe, deca i životinje mogu biti teško povređene ili usmrćene.
 - ▶ Neovlašćene osobe, decu i životinje držite dalje.
- ▶ Uverite se da deca ne mogu da se igraju punjačem.
- Punjač nije otporan na vodu. Ako se radi na kiši ili u vlažnoj sredini, moguće je da dođe do strujnog udara. Korisnik može da se povredi, a punjač ošteti.



- ▶ Nemojte koristiti uređaj na kiši i u vlažnoj sredini.

- Punjač nije zaštićen od svih uticaja sredine. Pod određenim uticajima sredine, punjač može da se zapali ili da eksplodira. Pod određenim uticajima sredine, punjač može da se zapali ili da eksplodira. Osobe mogu biti teško povređene i moguće su materijalne štete.
 - ▶ Punjač koristite u zatvorenom i suvom prostoru.
 - ▶ Nemojte koristiti punjač u lako zapaljivoj niti u eksplozivnoj sredini.
 - ▶ Nemojte koristiti punjač na lako zapaljivoj podlozi.
 - ▶ Nemojte koristiti i čuvati punjač izvan navedenih temperaturnih ograničenja,  18.6.
- Osobe mogu da se sapletu o priključni kabl. Osobe mogu da se povrede, a punjač ošteti.
 - ▶ Priključni kabl namestite ravno na tlo.

4.6 Stanje za bezbednu upotrebu

4.6.1 Makaze za živu ogradu

- Makaze za živu ogradu su u stanju za bezbednu upotrebu ukoliko su ispunjeni sledeći uslovi:
- Makaze za živu ogradu su neoštećene.
 - Makaze za živu ogradu su čiste i suve.
 - Komandni elementi funkcionišu i nisu izmenjeni.
 - Noževi za sečenje su ispravno montirani.
 - Na ovim makazama za živu ogradu montiran je originalni pribor STIHL.
 - Pribor je ispravno montiran.

UPOZORENJE

- U nebezbednom stanju komponente ne mogu da funkcionišu ispravno i sigurnosni mehanizmi mogu da budu van funkcije. Osobe mogu biti teško povređene ili usmrćene.
 - ▶ Radite s neoštećenim makazama za živu ogradu.
 - ▶ Ako su makaze za živu ogradu prljave ili mokre: Makaze za živu ogradu očistite i osušite.
 - ▶ Nemojte vršiti izmene na makazama za živu ogradu.
 - ▶ Ako komandni elementi ne funkcionišu: Nemojte raditi makazama za živu ogradu.
 - ▶ Na ove makaze za živu ogradu montirajte originalni pribor STIHL.
 - ▶ Pribor montirajte onako, kako je opisano u ovom uputstvu za upotrebu ili u uputstvu za upotrebu pribora.
 - ▶ Nemojte stavljati predmete u otvore makaza za živu ogradu.
 - ▶ Pohabane ili oštećene pločice sa uputstvima zamenite.

- ▶ U slučaju nedoumice: Obratite se specijalizovanom prodavcu STIHL.

4.6.2 Noževi za sečenje

- Noževi za sečenje su u stanju za bezbednu upotrebu ukoliko su ispunjeni sledeći uslovi:
- Noževi za sečenje su neoštećeni.
 - Noževi za sečenje nisu deformisani.
 - Noževi za sečenje su lako pokretni.
 - Noževi za sečenje su ispravno naoštreni.
 - Noževi za sečenje nemaju proširenja.

UPOZORENJE

- U nebezbednom stanju, delovi noževa za sečenje mogu da se otkače i da budu odbaceni na stranu. Osobe mogu biti teško povređene.
 - ▶ Radite s neoštećenim noževima za sečenje.
 - ▶ Redovno čistite noževe za sečenje i odstranjujte proširenja.
 - ▶ U slučaju nedoumice: Obratite se specijalizovanom prodavcu STIHL.

4.6.3 Aku-baterija

- Aku-baterija je u stanju za bezbednu upotrebu ukoliko su ispunjeni sledeći uslovi:
- Aku-baterija je neoštećena.
 - Aku-baterija je čista i suva.
 - Aku-baterija funkcioniše i nije izmenjena.

UPOZORENJE

- U nebezbednom stanju aku-baterija ne može da funkcioniše sigurno. Osobe mogu biti teško povređene.
 - ▶ Radite s neoštećenom i funkcionalnom aku-baterijom.
 - ▶ Nemojte puniti oštećenu ili neispravnu aku-bateriju.
 - ▶ Ako je aku-baterija prljava: Aku-bateriju očistite.
 - ▶ Ako je mokra aku-baterija: Sačekajte da se aku-baterija osuši,  18.7.
 - ▶ Nemojte vršiti izmene na aku-bateriji.
 - ▶ Nemojte stavljati predmete u otvore aku-baterije.
 - ▶ Radi izbegavanja kratkog spoja, ne dodirujte metalnim predmetima električne kontakte aku-baterije.
 - ▶ Nemojte otvarati aku bateriju.
 - ▶ Pohabane ili oštećene pločice sa uputstvima zamenite.
- Iz oštećene aku-baterije može da isteče tečnost. Ako tečnost dođe u dodir sa kožom ili očima, ona može da izazove nadražaj kože ili očiju.

- ▶ Izbegnite dodir sa tečnošću.
- ▶ U slučaju dodira sa kožom: Pogođena mesta na koži isperite sa puno vode i sapuna.
- ▶ U slučaju dodira sa očima: Isperite oči sa puno vode najmanje 15 minuta i obratite se lekaru.
- Oštećena ili neispravna aku-baterija može da miriše neobično, da dimi ili da gori. Osobe mogu biti teško povređene ili usmrćene i moguće su materijalne štete.
 - ▶ Ukoliko aku-baterija miriše neobično ili dimi: Nemojte koristiti aku-bateriju i držite je dalje od zapaljivih materijala.
 - ▶ Ukoliko aku-baterija gori: Pokušajte da aku-bateriju ugasite aparatom za gašenje požara ili vodom.

4.6.4 Punjač

Punjač je u stanju za bezbednu upotrebu ukoliko su ispunjeni sledeći uslovi:

- Punjač je neoštećen.
- Punjač je čist i suv.

▲ UPOZORENJE

- U nebezbednom stanju komponente ne mogu da funkcionišu ispravno i sigurnosni mehanizmi mogu da budu van funkcije. Osobe mogu biti teško povređene ili usmrćene.
 - ▶ Koristite neoštećen punjač.
 - ▶ Ako je punjač prljav ili mokar: Punjač očistite i osušite.
 - ▶ Nemojte vršiti izmene na punjaču.
 - ▶ Nemojte stavljati predmete u otvore punjača.
 - ▶ Radi izbegavanja kratkog spoja, električne kontakte punjača ne dodirujte metalnim predmetima.
 - ▶ Ne otvarajte punjač.

4.7 Rad

▲ UPOZORENJE

- U određenim situacijama korisnik ne može da radi koncentrisano. Korisnik može da se saplete, padne i teško povredi.
 - ▶ Radite mirno i promišljeno.
 - ▶ Kod loših svetlosnih uslova i vidljivosti: Nemojte raditi makazama za živu ogradu.
 - ▶ Makaze za živu ogradu opslužujte sami.
 - ▶ Pazite na prepreke.
 - ▶ Radite stojeći na tlu i pazeći na ravnotežu. Ako mora da se radi na visini: Koristite podizuću radnu platformu ili sigurnu skelu.
 - ▶ Ako se jave simptomi umora: Napravite pauzu.

- Korisnik koji radi iznad visine ramena može da se umori ranije. Korisnik može da bude teško povređen.
 - ▶ Radite samo kratko vreme iznad visine ramena.
 - ▶ Pravite radne pauze.
- Ako pokrenuti noževi za sečenje udare u tvrdi predmet, moguće je dođe do brzog zaustavljanja. Pritom se javljaju sile reakcije zbog kojih korisnik može da izgubi kontrolu nad makazama za živu ogradu i da bude teško povređen.
 - ▶ Makaze za živu ogradu držite čvrsto obema rukama.
 - ▶ Pre rada proverite prisustvo tvrdih predmeta u živoj ogradi i uklonite predmete.
- Pokrenuti noževi za sečenje mogu da poseku korisnika. Korisnik može da bude teško povređen.



- ▶ Ne dodirujte pokrenute noževe za sečenje.
- ▶ Ako neki predmet blokira noževe za sečenje: Isključite makaze za živu ogradu i izvadite aku-bateriju. Tek tada odstranite predmet.

- Kod promena u radu ili neobičnog ponašanja makaza za živu ogradu, moguće je da makaze nisu bezbedne za upotrebu. Osobe mogu biti teško povređene i moguće su materijalne štete.
 - ▶ Prekinite rad, izvadite aku-bateriju i obratite se specijalizovanom prodavcu STIHL.
- U toku rada s makazama za živu ogradu mogu da nastanu vibracije.
 - ▶ Nosite rukavice.
 - ▶ Pravite radne pauze.
 - ▶ Kod pojave smetnji u cirkulaciji krvi: Obratite se lekaru.
- Nakon otpuštanja poluge prekidača, noževi za sečenje se kreću dalje otprilike još 1 sekundu. Pokrenuti noževi za sečenje mogu da poseku osobe. Osobe mogu biti teško povređene.
 - ▶ Makaze za živu ogradu držite za komandnu ručicu i za polukružni držač i sačekajte da noževi za sečenje prestanu da se kreću.

▲ OPASNOST

- Ukoliko se radi u blizini vodova pod naponom, noževi za sečenje mogu da dođu u dodir sa vodovima pod naponom i da ih oštete. Korisnik može da bude teško povređen ili usmrćen.
 - ▶ Nemojte raditi u blizini vodova pod naponom.

4.8 Punjenje

▲ UPOZORENJE

- Oštećen ili neispravan punjač u toku punjenja može da miriše neobično ili da dimi. Osobe mogu biti povređene i moguće su materijalne štete.
 - ▶ Izvucite mrežni utikač iz utičnice.
- Kod nedovoljnog odvođenja toplote, punjač može da se pregreje i da izazove požar. Osobe mogu biti teško povređene ili usmrćene i moguća je materijalna šteta.
 - ▶ Nemojte pokrivati punjač.

4.9 Električno priključenje

Dotir sa komponentama pod naponom može da se javi iz sledećih razloga:

- Oštećen priključni kabl ili produžni kabl.
- Oštećen mrežni utikač priključnog kabla ili produžnog kabla.
- Utičnica nije ispravno instalirana.

▲ OPASNOST

- Dodir sa komponentama pod naponom može da dovede do strujnog udara. Korisnik može da bude teško povređen ili usmrćen.

- ▶ Uverite se da su priključni kabl, produžni kabl i njihovi mrežni utikači neoštećeni.



Ako je oštećen priključni kabl ili produžni kabl:

- ▶ Ne dodirujte oštećeno mesto.
- ▶ Izvucite mrežni utikač iz utičnice.
- ▶ Priključni kabl, produžni kabl i njihove mrežne utikače dodirujte suvim rukama.
- ▶ Mrežni utikač priključnog kabla ili produžnog kabla priključujte na pravilno instaliranu i osiguranu utičnicu sa zaštitnim kontaktom.
- ▶ Punjač priključite preko zaštitne sklopke protiv struje greške (30 mA, 30 ms).
- Oštećeni ili nepodesni produžni kabl može da izazove strujni udar. Osobe mogu biti teško povređene ili usmrćene.
 - ▶ Koristite produžni kabl sa ispravnim poprečnim presekom vodova,  18.5.

▲ UPOZORENJE

- U toku punjenja, pogrešan napon u mreži ili pogrešna frekvencija mogu da dovedu do nadnapona u punjaču. Punjač može da bude oštećen.
 - ▶ Uverite se da se mrežni napon i mrežna frekvencija poklapaju sa podacima na nazivnoj pločici punjača.
- Ukoliko je punjač priključen na višestruku utičnicu, moguće je preopterećenje električnih komponenti u toku punjenja. Električne kom-

ponente mogu da se zagreju i da izazovu požar. Osobe mogu biti teško povređene ili usmrćene i moguće su materijalne štete.

- ▶ Uverite se da podaci o performansama na višestrukoj utičnici nisu prekoračeni zbirnim podacima sa nazivne pločice punjača i svih električnih uređaja priključenih na više-struku utičnicu.
- Pogrešno postavljeni priključni kabl i produžni kabl mogu da budu oštećeni i osobe mogu da se sapletu o njih. Osobe mogu da se povrede, a priključni ili produžni kabl ošteti.
 - ▶ Priključni kabl i produžni kabl postavite i označite tako da osobe ne mogu da se sapletu.
 - ▶ Priključni kabl i produžni kabl postavite tako da ne budu zategnuti i da se ne upletu.
 - ▶ Priključni kabl i produžni kabl postavite tako da ne budu oštećeni, prelomljeni ili pritisnuti i da se ne trljaju.
 - ▶ Priključni kabl i produžni kabl zaštitite od toplote, ulja i hemikalija.
 - ▶ Priključni kabl i produžni kabl položite na suhu podlogu.
- Produžni kabl se zagreva u toku rada. Nakupljena toplota može da izazove požar.
 - ▶ Ako se koristi kotur sa produžnim kablom: Odmotajte do kraja kotur sa produžnim kablom.
- Kod zidne montaže punjača može da dođe do oštećenja električnih vodova i cevi, ako se isti nalaze u zidu. Dotir sa električnim vodovima može da dovede do strujnog udara. Osobe mogu biti teško povređene i moguće su materijalne štete.
 - ▶ Uverite se da na predviđenom mestu nema električnih vodova i cevi koji se nalaze u zidu.
- Ako punjač nije montiran na zid kao što je opisano u ovom uputstvu za upotrebu, punjač ili aku-baterija može da padne ili punjač može da se pregreje. Osobe mogu biti povređene i moguće su materijalne štete.
 - ▶ Punjač montirajte na zid onako, kako je opisano u ovom uputstvu za upotrebu.
- Ako se na zid montira punjač sa nameštenom aku-baterijom, aku-baterija može da ispadne iz punjača. Osobe mogu biti povređene i moguće su materijalne štete.
 - ▶ Na zid prvo montirajte punjač i zatim namestite aku-bateriju.

4.10 Transportovanje

4.10.1 Makaze za živu ogradu

⚠ UPOZORENJE

- Makaze za živu ogradu mogu da se prevrnu ili pokrenu u toku transportovanja. Osobe mogu biti povredene i moguće su materijalne štete.



- ▶ Izvadite aku-bateriju.

- ▶ Štitnik noža pomerite preko noževa za sečenje tako, da noževi za sečenje budu potpuno pokriveni.
- ▶ Makaze za živu ogradu obezbedite od prevrtanja i pokretanja steznim remenima, kaiševima ili mrežom.

4.10.2 Aku-baterija

⚠ UPOZORENJE

- Aku-baterija nije zaštićena od svih uticaja sredine. Pod određenim uticajima sredine, aku-baterija može da bude oštećena i moguća je materijalna šteta.

- ▶ Nemojte transportovati oštećenu aku-bateriju.
- ▶ Ukoliko obim isporuke sadrži tašnu: Aku-bateriju transportujte u isporučenoj tašni.
- Aku-baterija može da se prevrne ili pokrene u toku transportovanja. Osobe mogu biti povredene i moguće su materijalne štete.
- ▶ Aku-bateriju spakujte u pakovanju tako, da ne može da se pokrene.
- ▶ Pakovanje obezbedite tako, da ne može da se pokrene.

4.10.3 Punjač

⚠ UPOZORENJE

- Punjač može da se prevrne ili pokrene u toku transportovanja. Osobe mogu biti povredene i moguće su materijalne štete.
- ▶ Izvucite mrežni utikač iz utičnice.
- ▶ Izvadite aku-bateriju.
- ▶ Punjač baterije transportovati u isporučenoj torbi.
- ▶ Ako u obimu isporuke nije sadržana vrećica: Punjač obezbedite od prevrtanja i pokretanja steznim remenima, kaiševima ili mrežom.
- Priključni kabl nije predviđen za nošenje punjača. Priključni kabl i punjač mogu da budu oštećeni.
- ▶ Priključni kabl zamotajte i pričvrstite na punjač.

4.11 Čuvanje

4.11.1 Makaze za živu ogradu

⚠ UPOZORENJE

- Deca ne mogu prepoznati i proceniti opasnosti od makaza za živu ogradu. Deca mogu biti teško povredena.



- ▶ Izvadite aku-bateriju.

- ▶ Štitnik noža pomerite preko noževa za sečenje tako, da noževi za sečenje budu potpuno pokriveni.
- ▶ Makaze za živu ogradu čuvajte van domašaja dece.
- Električni kontakti na makazama za živu ogradu i metalne komponente mogu da korodiraju usled vlage. Makaze za živu ogradu mogu da budu oštećene.



- ▶ Izvadite aku-bateriju.

- ▶ Makaze za živu ogradu čuvajte na čistom i suvom.

4.11.2 Aku-baterija

⚠ UPOZORENJE

- Deca ne mogu da prepoznaju i procene opasnosti od aku-baterije. Deca mogu biti teško povredena.
- ▶ Aku-bateriju čuvajte van domašaja dece.
- Aku-baterija nije zaštićena od svih uticaja sredine. Pod određenim uticajima sredine, aku-baterija može da se nepopravljivo ošteti.
- ▶ Aku-bateriju čuvajte na čistom i suvom.
- ▶ Aku-bateriju čuvajte u zatvorenom prostoru.
- ▶ Aku-bateriju čuvajte odvojeno od makaza za živu ogradu.
- ▶ Ukoliko se aku-baterija čuva u punjaču: Izvucite mrežni utikač i aku-bateriju čuvajte na nivou napunjenosti između 40 % i 60 % (2 svetlosne diode svetle zeleno).
- ▶ Nemojte čuvati aku-bateriju izvan navedenih temperaturnih ograničenja, 18.6.

4.11.3 Punjač

⚠ UPOZORENJE

- Deca ne mogu prepoznati i proceniti opasnosti od punjača. Deca mogu da budu teško povredena ili usmrćena.
- ▶ Izvucite mrežni utikač.
- ▶ Punjač čuvajte van domašaja dece.

- Punjač nije zaštićen od svih uticaja sredine. Pod određenim uticajima sredine, punjač može da bude oštećen.
 - ▶ Izvucite mrežni utikač.
 - ▶ Ako je punjač topao: Sačekajte da se punjač ohladi.
 - ▶ Punjač čuvajte u čistom i suvom stanju.
 - ▶ Punjač čuvajte u zatvorenom prostoru.
 - ▶ Nemojte čuvati punjač izvan navedenih temperaturnih ograničenja,  18.6.
- Priključni kabl nije predviđen za nošenje ili vešanje punjača. Priključni kabl i punjač mogu da budu oštećeni.
 - ▶ Punjač hvatajte i držite za kućište.
 - ▶ Punjač vešajte o zidni držač.

4.12 Čišćenje, održavanje i popravljnje

▲ UPOZORENJE

- Ako je u toku čišćenja, održavanja ili popravke aku-baterija nameštena, moguće je nenamerno uključivanje makaza za živu ogradu. Osobe mogu biti teško povređene i moguće su materijalne štete.



- ▶ Izvadite aku-bateriju.









- Agresivna sredstva za čišćenje, čišćenje vodenim mlazom ili šiljati predmeti mogu da oštete makaze za živu ogradu, noževe za sečenje, aku-bateriju ili punjač. Ako se makaze za živu ogradu, noževi za sečenje, aku-baterija ili punjač ne čiste pravilno, komponente mogu da ne funkcionišu ispravno i sigurnosni mehanizmi mogu da budu van funkcije. Osobe mogu biti teško povređene.
 - ▶ Makaze za živu ogradu, noževe za sečenje, aku-bateriju i punjač čistite onako, kako je opisano u ovom uputstvu za upotrebu.
- Ako se makaze za živu ogradu, noževi za sečenje, aku-baterija ili punjač ne održavaju ili ne popravljaju pravilno, komponente mogu da ne funkcionišu ispravno i sigurnosni mehanizmi mogu da budu van funkcije. Osobe mogu biti teško povređene ili usmrćene.
 - ▶ Makaze za živu ogradu, aku-bateriju i punjač ne održavajte i ne popravljajte sami.
 - ▶ Ako je neophodno održavanje ili popravka makaza za živu ogradu, aku-baterije ili punjača: Obratite se specijalizovanom prodavcu STIHL.
 - ▶ Noževe za sečenje održavajte onako, kako je opisano u ovom uputstvu za upotrebu.

- U toku čišćenja ili održavanja noževa za sečenje, korisnik može da se poseče na oštrim reznim zupcima. Korisnik može da bude povređen.
 - ▶ Nosite radne rukavice od otpornog materijala.

5 Priprema makaza za živu ogradu za upotrebu

5.1 Priprema makaza za živu ogradu za upotrebu

Pre svakog početka rada morate sprovesti sledeće korake:

- ▶ Uverite se da su sledeće komponente bezbedne za upotrebu:
 - Makaze za živu ogradu,  4.6.1.
 - Noževi za sečenje,  4.6.2.
 - Aku-baterija,  4.6.3.
 - Punjač,  4.6.4.
- ▶ Proverite aku-bateriju,  9.2.
- ▶ U potpunosti napunite aku-bateriju,  6.2.
- ▶ Očistite makaze za živu ogradu,  14.1.
- ▶ Proverite komandne elemente,  9.1.
- ▶ Ako ne možete sprovesti ove korake: Nemojte koristiti makaze za živu ogradu i obratite se specijalizovanom prodavcu STIHL.

6 Punjenje aku-baterije i svetlosne diode

6.1 Montaža punjača na zid

Punjač može da se montira na zid.

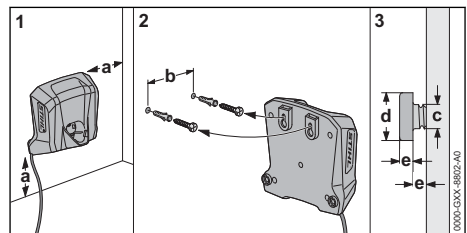

► Punjač montirajte na zid tako da budu ispunjeni sledeći uslovi:

- Koristi se odgovarajući materijal za pričvršćivanje.
- Punjač je u vodoravnom položaju. Zadržane su sledeće mere:
 - a = najmanje 100 mm
 - b = 54 mm
 - c = 4,5 mm
 - d = 9 mm
 - e = 2,5 mm

6.2 Punjenje aku-baterije

Vremetranje punjenja zavisi od više uticaja, npr. od temperature aku-baterije ili od temperature sredine. Radi optimalnih performansi, pridržavajte se preporučenih opsega temperature,  18.7. Faktičko vremetranje punjenja može da odstupa od navedenog vremetranja. Vremetranje punjenja je navedeno na www.stihl.com/charging-times.

Kada je mrežni utikač priključen na utičnicu, a aku-baterija je stavljena u punjač, postupak punjenja startuje automatski. Kada je aku-baterija potpuno napunjena, punjač se isključuje automatski.

Aku-baterija i punjač se zagrevaju u toku punjenja.

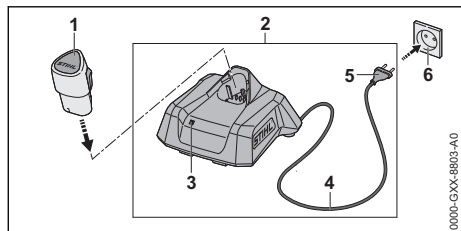

- Mrežni utikač (5) priključite na lako pristupačnu utičnicu (6). Punjač (2) vrši autodijagnozu. Svetlosna dioda (3) svetli otprilike 1 sekundu zeleno i otprilike 1 sekundu crveno.
- Priključni kabl (4) namestite.
- Aku-bateriju (1) stavite u vođice punjača (2) i pritisnite do graničnika.

Svetlosna dioda (3) svetli ili trepti zeleno. Aku-baterija (2) se puni.

- Ukoliko svetlosna dioda (3) više ne svetli: Aku-baterija (1) je potpuno napunjena i može da bude izvađena iz punjača (2).
- Ako se punjač (2) više ne koristi: Mrežni utikač (5) izvucite iz utičnice (6).

6.3 Prikazivanje nivoa napunjenosti

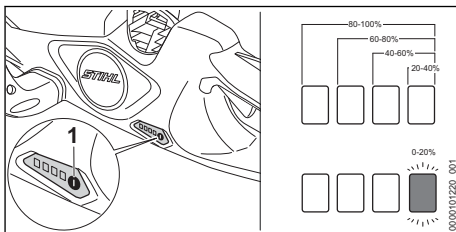

- Namestite aku-bateriju.
- Pritisnite pritisni taster (1). Svetlosne diode svetle otprilike 5 sekundi zeleno i pokazuju nivo napunjenosti.
- Ako desna svetlosna dioda trepti zeleno: Napunite aku-bateriju.

6.4 Svetlosne diode na makazama za živu ogradu

Svetlosne diode mogu da pokažu nivo napunjenosti aku-baterije ili smetnje. Svetlosne diode mogu da svetle ili da trepte zeleno ili crveno.

Ako svetlosne diode svetle ili trepte zeleno, pokazuje se nivo napunjenosti.

- Ako svetlosne diode svetle ili trepte crveno: Uklonite smetnje,  17.1.

Smetnja u makazama za živu ogradu ili u aku-bateriji.

6.5 Svetlosna dioda na punjaču

Svetlosna dioda pokazuje status punjača ili smetnje. Svetlosna dioda može da svetli ili da trepti zeleno ili crveno.

Ako svetlosna dioda svetli ili trepti zeleno, aku-baterija se puni.

- Ako svetlosna dioda svetli ili trepti crveno: Uklonite smetnje,  17.2. Smetnja je u punjaču ili u aku-bateriji.

7 Nameštanje i vađenje aku-baterije

7.1 Nameštanje aku-baterije

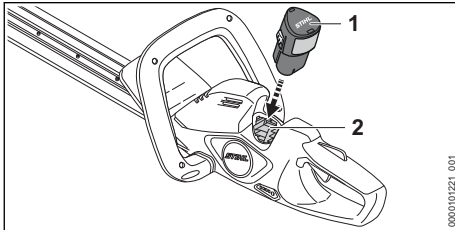

- ▶ Aku-bateriju (1) pritisnite do graničnika u odeljak za aku-bateriju (2). Aku-baterija (1) se zavravljuje uz jedan "klik".

7.2 Vađenje aku-baterije

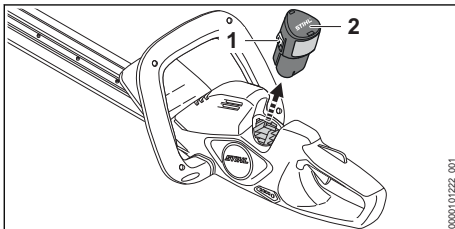

- ▶ Pritisnite obe zakačke (1). Aku-baterija (2) je odbravljena i može da se izvadi.

8 Uključivanje i isključivanje makaza za živu ogradu

8.1 Uključivanje makaza za živu ogradu



UPOZORENJE

- Nezavisno od redosleda pritiskanja poluge sa prekidačem i poluge prekidača, makaze za živu ogradu ubrzavaju i noževi za sečenje se kreću. Ako prvo pritisne polugu prekidača i zatim polugu sa prekidačem, korisnik može da izgubi kontrolu nad makazama za živu ogradu. Korisnik može da bude teško povređen.
 - ▶ Prvo pritisnite polugu sa prekidačem i zatim polugu prekidača.

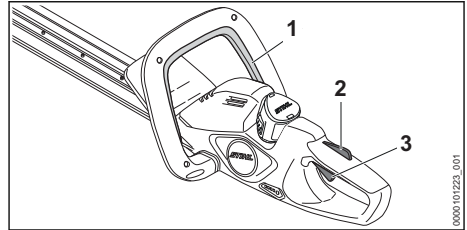

- ▶ Pritisnite i zadržite polugu sa prekidačem (1).
- ▶ Kočnicu poluge prekidača (2) pritisnite i zadržite rukom.
- ▶ Polugu prekidača (3) pritisnite kažiprstom i zadržite. Makaze za živu ogradu ubrzavaju i noževi za sečenje se kreću.

8.2 Isključivanje makaza za živu ogradu

- ▶ Otpustite polugu sa prekidačem, polugu prekidača i kočnicu poluge prekidača.
- ▶ Sačekajte da se noževi za sečenje zaustave nakon otprilike 1 sekunde.
- ▶ Ukoliko se noževi za sečenje nakon otprilike 1 sekunde i dalje kreću: Izvadite aku-bateriju i obratite se specijalizovanom prodavcu STIHL. Makaze za živu ogradu su neispravne.

9 Provera makaza za živu ogradu i aku-baterije

9.1 Provera komandnih elemenata

Kočnica poluge prekidača i poluga prekidača

- ▶ Izvadite aku-bateriju.
- ▶ Pokušajte da pritisnete polugu prekidača bez pritiskanja kočnice poluge prekidača.
- ▶ Ukoliko je moguće pritisnjanje poluge prekidača: Nemojte koristiti makaze za živu ogradu i obratite se specijalizovanom prodavcu STIHL. Kočnica poluge prekidača je neispravna.
- ▶ Pritisnite i zadržite kočnicu poluge prekidača.
- ▶ Pritisnite polugu prekidača.
- ▶ Otpustite polugu prekidača i kočnicu poluge prekidača.
- ▶ Ako su poluga prekidača ili kočnica poluge prekidača teško pokretne ili se same ne vraćaju na početni položaj: Nemojte koristiti makaze za živu ogradu i obratite se specijalizovanom prodavcu STIHL. Poluga prekidača ili kočnica poluge prekidača je neispravna.

Poluga sa prekidačem

- ▶ Izvadite aku-bateriju.
- ▶ Pritisnite i ponovo otpustite polugu sa prekidačem.
- ▶ Ako je poluga sa prekidačem teško pokretna ili se sama ne vraća na početni položaj: Nemojte koristiti makaze za živu ogradu i obratite se specijalizovanom prodavcu STIHL. Poluga sa prekidačem je neispravna.

Uključivanje makaza za živu ogradu

- ▶ Namestite aku-bateriju.
- ▶ Pritisnite i ponovo otpustite polugu sa prekidačem.
- ▶ Ako su se noževi za sečenje kretali ili se kreću: Nemojte koristiti makaze za živu ogradu i obratite se specijalizovanom prodavcu STIHL. Poluga prekidača je neispravna.
- ▶ Pritisnite i zadržite kočnicu poluge prekidača.
- ▶ Pritisnite i zadržite polugu prekidača.
- ▶ Ukoliko se noževi za sečenje kreću: Nemojte koristiti makaze za živu ogradu i obratite se specijalizovanom prodavcu STIHL. Poluga sa prekidačem je neispravna.
- ▶ Pritisnite i zadržite polugu sa prekidačem. Noževi za sečenje se kreću.
- ▶ Ako 3 svetlosne diode trepte crveno: Izvadite aku-bateriju i obratite se specijalizovanom prodavcu STIHL. Smetnja je u makazama za živu ogradu.
- ▶ Otpustite polugu sa prekidačem. Nakon otprilike 1 sekunde, noževi za sečenje prestaju da se kreću.
- ▶ Ukoliko se noževi za sečenje nakon otprilike 1 sekunde i dalje kreću: Izvadite aku-bateriju i obratite se specijalizovanom prodavcu STIHL. Makaze za živu ogradu su neispravne.

9.2 Provera aku-baterije

- ▶ Namestite aku-bateriju.
- ▶ Pritisnite pritiski taster na makazama za živu ogradu. Svetlosne diode svetle ili trepte.
- ▶ Ako svetlosne diode ne svetle ili trepte: Nemojte koristiti makaze za živu ogradu i i aku-bateriju, i obratite se specijalizovanom prodavcu STIHL. Smetnja je u makazama za živu ogradu ili u aku-bateriji.

10 Rad s makazama za živu ogradu

10.1 Držanje i vođenje makaza za živu ogradu

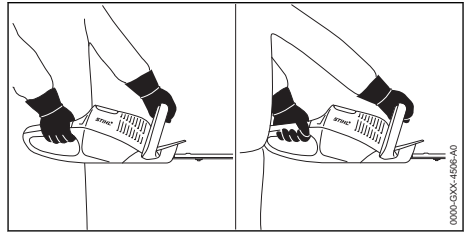

- ▶ Makaze za živu ogradu držite jednom rukom za komandnu ručicu tako da palcem obuhvatite komandnu ručicu.
- ▶ Makaze za živu ogradu držite drugom rukom za polukružni držač tako da palcem obuhvatite polukružni držač.

10.2 Rezanje

- ▶ Debele grane i grančice odstranite makazama za grane ili motornom testerom.

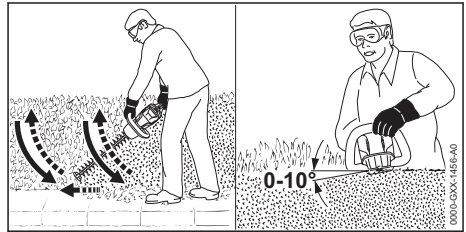

- ▶ Makaze za živu ogradu vodite na jednoj strani žive ograde lučno odozdo prema gore i režite živu ogradu.
- ▶ Makaze za živu ogradu spustite bez rezanja žive ograde.
- ▶ Hodajte polako i kontrolisano prema napred.
- ▶ Makaze za živu ogradu iznova vodite lučno odozdo prema gore i režite živu ogradu.
- ▶ Drugu stranu žive ograde režite na isti način.
- ▶ Noževe za sečenje stavite na gornju stranu žive ograde pod uglom između 0° i 10°.
- ▶ Makaze za živu ogradu pokrećite horizontalno i lučno levo-desno i režite živu ogradu.
- ▶ Ako rezni učinak opadne: Naoštrite noževe za sečenje.

Radi optimalnih performansi, pridržavajte se preporučenih opsega temperature, 18.7.

11 Posle rada

11.1 Nakon rada

- ▶ Isključite makaze za živu ogradu i izvadite aku-bateriju.
- ▶ Ako su makaze za živu ogradu mokre: Sačekajte da se makaze za živu ogradu osuše.
- ▶ Ako je mokra aku-baterija: Sačekajte da se aku-baterija osuši,  18.7.
- ▶ Očistite makaze za živu ogradu.
- ▶ Očistite noževe za sečenje.
- ▶ Štitnik noža pomerite preko noževa za sečenje tako, da noževi za sečenje budu potpuno pokriveni.
- ▶ Očistite aku-bateriju.

12 Transportovanje

12.1 Transportovanje makaza za živu ogradu

- ▶ Isključite makaze za živu ogradu i izvadite aku-bateriju.
- ▶ Štitnik noža pomerite preko noževa za sečenje tako, da noževi za sečenje budu potpuno pokriveni.

Nošenje makaza za živu ogradu

- ▶ Makaze za živu ogradu držite jednom rukom za polukružni držač tako da noževi za sečenje budu okrenuti prema pozadi.

Transportovanje makaza za živu ogradu u vozilu

- ▶ Makaze za živu ogradu obezbedite tako, da makaze za živu ogradu ne mogu da se prevrnu ili pokrenu.

12.2 Transportovanje aku-baterije

- ▶ Isključite makaze za živu ogradu i izvadite aku-bateriju.
- ▶ Uverite se da je aku-baterija bezbedna za upotrebu.
- ▶ Aku-bateriju spakujte tako, da ne može da se pokrene u pakovanju.
- ▶ Pakovanje obezbedite tako, da ne može da se pokrene.

Aku-baterija podleže zahtevima transportovanja opasnih dobara. Aku-baterija je klasifikovana kao UN 3480 (litijum-jonske baterije) i ispitana prema UN Priručniku "O metodama ispitivanja i kriterijumima, deo III, pododeljak 38.3".

Transportni propisi su navedeni na www.stihl.com/safety-data-sheets.

12.3 Transportovanje punjača

- ▶ Mrežni utikač izvucite iz utičnice.
- ▶ Izvadite aku-bateriju.

- ▶ Priključni kabl zamotajte i pričvrstite na punjač.
- ▶ Ako se punjač prevozi vozilom: Punjač obezbedite steznim remenima, kaiševima ili mrežom tako, da punjač ne može da se prevrne ili pokrene.

13 Čuvanje

13.1 Čuvanje makaza za živu ogradu

- ▶ Isključite makaze za živu ogradu i izvadite aku-bateriju.
- ▶ Štitnik noža pomerite preko noževa za sečenje tako, da noževi za sečenje budu potpuno pokriveni.
- ▶ Makaze za živu ogradu čuvajte tako da budu ispunjeni sledeći uslovi:
 - Makaze za živu ogradu ne mogu da se prevrnu ili pokrenu.
 - Makaze za živu ogradu su van domašaja dece.
 - Makaze za živu ogradu su čiste i suve.

13.2 Čuvanje aku-baterije

STIHL preporučuje čuvanje aku-baterije na nivou napunjenosti između 40 % i 60 % (2 svetlosne diode svetle zeleno).

- ▶ Aku-bateriju čuvajte tako da budu ispunjeni sledeći uslovi:
 - Aku-baterija je van domašaja dece.
 - Aku-baterija je čista i suva.
 - Aku-baterija je u zatvorenom prostoru.
 - Aku-baterija je odvojena od makaza za živu ogradu.
 - Ukoliko se aku-baterija čuva u punjaču: Izvucite mrežni utikač i aku-bateriju čuvajte na nivou napunjenosti između 40 % i 60 % (2 svetlosne diode svetle zeleno).
 - Aku-baterija se ne čuva izvan navedenih temperaturnih ograničenja,  18.6.

UPUTSTVO

- Ukoliko se aku-baterija ne čuva tako, kako je opisano u ovom uputstvu za upotrebu, aku-baterija može da se duboko isprazni i time nepopravljivo ošteti.
 - ▶ Ispraznjenu aku-bateriju napunite pre čuvanja. STIHL preporučuje čuvanje aku-baterije na nivou napunjenosti između 40 % i 60 % (2 svetlosne diode svetle zeleno).
 - ▶ Aku-bateriju čuvajte odvojeno od makaza za živu ogradu.

13.3 Čuvanje punjača

- ▶ Izvucite mrežni utikač iz utičnice.

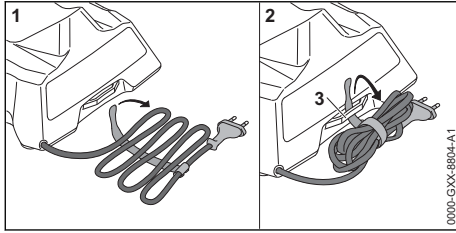

- ▶ Priključni kabl zamotajte i pričvrstite na punjač.
- ▶ Punjač čuvajte tako da budu ispunjeni sledeći uslovi:
 - Punjač je van domašaja dece.
 - Punjač je čist i suv.
 - Punjač je u zatvorenom prostoru.
 - Punjač nije okačen na priključnom kabl ili na držaču (3) za priključni kabl.
 - Punjač se ne čuva izvan navedenih temperaturnih ograničenja, 18.6.

14 Čišćenje

14.1 Čišćenje makaza za živu ogradu

- ▶ Isključite makaze za živu ogradu i izvadite aku-bateriju.
- ▶ Makaze za živu ogradu očistite vlažnom krpom ili STIHL-ovim sredstvom za čišćenje smole.
- ▶ Otvore za hlađenje očistite četkicom.
- ▶ Odstranite strana tela iz odeljka za aku-bateriju i odeljak očistite vlažnom krpom.
- ▶ Električne kontakte u odeljku za aku-bateriju očistite četkicom ili mekom četkom.

14.2 Čišćenje noževa za sečenje

- ▶ Isključite makaze za živu ogradu i izvadite aku-bateriju.
- ▶ Noževe za sečenje poprskajte s obe strane sredstvom za čišćenje smole STIHL.
- ▶ Namestite aku-bateriju.
- ▶ Makaze za živu ogradu uključite 5 sekundi. Noževi za sečenje se kreću. STIHL-ovo sredstvo za čišćenje smole se ravnomerno raspo-ređuje.

14.3 Čišćenje aku-baterije

- ▶ Aku-bateriju očistite vlažnom krpom.

14.4 Čišćenje punjača

- ▶ Mrežni utikač izvucite iz utičnice.
- ▶ Punjač očistite vlažnom krpom.
- ▶ Električne kontakte punjača očistite četkicom ili mekom četkom.

15 Održavanje

15.1 Intervali održavanja

Intervali održavanja zavise od uslova sredine i od uslova rada. STIHL preporučuje sledeće intervale održavanja:

Svakih 25 radnih sati

- ▶ Očistite noževe za sečenje.
- ▶ Naoštrite noževe za sečenje.

Godišnje

- ▶ Makaze za živu ogradu treba da proveri specijalizovani prodavac STIHL.

15.2 Oštrenje noževa za sečenje

STIHL preporučuje da noževe za sečenje naoštiri specijalizovani prodavac firme STIHL.



UPOZORENJE

- ▶ Rezni zupci noževa za sečenje su oštri. Korisnik može da se poseče.
 - ▶ Nosite radne rukavice od otpornog materijala.
- ▶ Isključite makaze za živu ogradu i izvadite aku-bateriju.

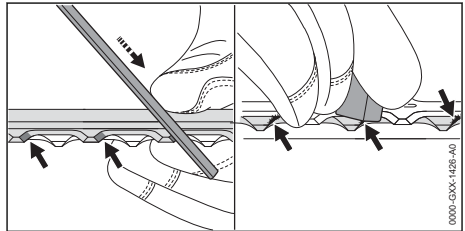

- ▶ Svako sečivo gornjeg noža za sečenje naoštrite pljosnatom turpijom STIHL uz jedan pokret prema napred. Pritom zadržite ugao oštrenja, 18.2.
- ▶ Okrenite makaze za živu ogradu.
- ▶ Naoštrite ostala sečiva.
- ▶ Odstranite proširenja na svakom sečivu sa donje strane.
- ▶ Okrenite makaze za živu ogradu.
- ▶ Odstranite proširenja na ostalim sečivima.
- ▶ Prašinu koja nastaje u toku turpijanja odstranite vlažnom krpom.
- ▶ Noževe za sečenje poprskajte s obe strane sredstvom za čišćenje smole STIHL.
- ▶ Makaze za živu ogradu uključite 5 sekundi. Noževi za sečenje se kreću. STIHL-ovo sredstvo za čišćenje smole se ravnomerno raspo-ređuje.

- ▶ U slučaju nedoumice: Obratite se specijalizovanom prodavcu STIHL.

16 Popravljanje

16.1 Popravljanje makaza za živu ogradu, aku-baterije i punjača

Korisnik ne može sam da popravlja makaze za živu ogradu, noževe za sečenje, aku-bateriju i punjač.

- ▶ Ako su oštećene makaze za živu ogradu ili noževi za sečenje: Nemojte koristiti makaze

za živu ogradu i obratite se specijalizovanom prodavcu STIHL.

- ▶ Ako je aku-baterija neispravna ili oštećena: Aku-bateriju zamenite.
- ▶ Ako je punjač neispravan ili oštećen: Zamenite punjač.
- ▶ Ako je neispravan ili oštećen priključni kabl: Nemojte koristiti punjač; priključni kabl treba da zameni specijalizovani prodavac STIHL.

17 Otklanjanje smetnji

17.1 Otklanjanje smetnji kod makaza za živu ogradu ili aku-baterije

Smetnja	Svetlosne diode na makazama za živu ogradu	Uzrok	Rešenje
Makaze za živu ogradu ne rade kada se uključe.	1 svetlosna dioda trepti zeleno.	Prenizak nivo napunjenosti aku-baterije.	▶ Napunite aku-bateriju.
	1 svetlosna dioda svetli crveno.	Aku-baterija je previše topla ili previše hladna.	▶ Izvadite aku-bateriju. ▶ Zagrejte ili ohladite aku-bateriju.
	3 svetlosne diode trepte crveno.	Smetnja je u makazama za živu ogradu.	▶ Izvadite i ponovo namestite aku-bateriju. ▶ Uključite makaze za živu ogradu. ▶ Ako 3 svetlosne diode i dalje trepte crveno: Nemojte koristiti makaze za živu ogradu i obratite se specijalizovanom prodavcu STIHL.
		Noževi za sečenje su teško pokretni.	▶ Noževe za sečenje poprskajte s obe strane sredstvom za čišćenje smole STIHL. ▶ Ako 3 svetlosne diode i dalje trepte crveno: Nemojte koristiti makaze za živu ogradu i obratite se specijalizovanom prodavcu STIHL.
	3 svetlosne diode svetle crveno.	Makaze za živu ogradu su pretople.	▶ Izvadite aku-bateriju. ▶ Sačekajte da se makaze za živu ogradu ohlade.
	4 svetlosne diode trepte crveno.	Smetnja je u aku-bateriji.	▶ Izvadite aku-bateriju. ▶ Očistite električne kontakte u odeljku za aku-bateriju. ▶ Namestite aku-bateriju. ▶ Uključite makaze za živu ogradu. ▶ Ako 4 svetlosne diode i dalje trepte crveno: Nemojte koristiti aku-bateriju i obratite se specijalizovanom prodavcu STIHL.
		Električni spoj između makaza za živu ogradu i aku-baterije je prekinut.	▶ Izvadite aku-bateriju. ▶ Očistite električne kontakte u odeljku za aku-bateriju. ▶ Namestite aku-bateriju.
		Makaze za živu ogradu ili aku-baterija su vlažne.	▶ Sačekajte da se makaze za živu ogradu ili aku-baterija osuše,  18.7.

Smetnja	Svetlosne diode na makazama za živu ogradu	Uzrok	Rešenje
		Noževi za sečenje su teško pokretni.	<ul style="list-style-type: none"> ▶ Noževe za sečenje poprsajte s obe strane sredstvom za čišćenje smole STIHL. ▶ Ako makaze za živu ogradu i dalje ne rade kada se uključe: Nemojte koristiti makaze za živu ogradu i obratite se specijalizovanom prodavcu STIHL.
Makaze za živu ogradu se isključuju u toku rada.	3 svetlosne diode svetle crveno.	Makaze za živu ogradu su pretople.	<ul style="list-style-type: none"> ▶ Izvadite aku-bateriju. ▶ Sačekajte da se makaze za živu ogradu ohlade.
		Postoji električna smetnja.	<ul style="list-style-type: none"> ▶ Izvadite i ponovo namestite aku-bateriju. ▶ Uključite makaze za živu ogradu.
Operativno vreme makaza za živu ogradu je prekratko.		Aku-baterija nije potpuno napunjena.	<ul style="list-style-type: none"> ▶ U potpunosti napunite aku-bateriju.
		Radni vek aku-baterije je prekoračen.	<ul style="list-style-type: none"> ▶ Zamenite aku-bateriju.

17.2 Uklanjanje smetnji kod punjača

Smetnja	Svetlosna dioda na punjaču	Uzrok	Rešenje
Aku-baterija se ne puni.	Svetlosna dioda svetli crveno.	Aku-baterija je previše topla ili previše hladna.	<ul style="list-style-type: none"> ▶ Ostavite aku-bateriju u punjaču. Postupak punjenja startuje automatski čim se dostigne dozvoljeni opseg temperature.
	Svetlosna dioda trepti crveno.	Električni spoj između punjača i aku-baterije je prekinut.	<ul style="list-style-type: none"> ▶ Izvadite aku-bateriju. ▶ Očistite električne kontakte na punjaču. ▶ Namestite aku-bateriju.
		Smetnja je u punjaču.	<ul style="list-style-type: none"> ▶ Nemojte koristiti punjač i obratite se specijalizovanom prodavcu STIHL.
	Smetnja je u aku-bateriji.	<ul style="list-style-type: none"> ▶ Nemojte koristiti aku-bateriju i obratite se specijalizovanom prodavcu STIHL. 	
Punjač ne vrši autodijagnozu.	Svetlosna dioda ne svetli otprilike 1 sekundu zeleno i otprilike 1 sekundu crveno.	Električni spoj sa punjačem je bio u kratkom prekidu.	<ul style="list-style-type: none"> ▶ Izvucite mrežni utikač iz utičnice. ▶ Sačekajte 1 minut. ▶ Mrežni utikač utaknite u utičnicu.

18 Tehnički podaci

18.1 Makaze za živu ogradu STIHL HSA 30.0, HSA 40.0

HSA 30.0

- Dozvoljena aku-baterija: STIHL AS
- Težina bez aku-baterije: 2,0 kg

HSA 40.0

- Dozvoljena aku-baterija: STIHL AS
- Težina bez aku-baterije: 2,1 kg

Operativno vreme je navedeno na www.stihl.com/battery-life.

18.2 Noževi za sečenje

HSA 30.0

- Odstojanje zubaca: 22 mm
- Dužina reza: 450 mm
- Ugao oštrenja: 34°

HSA 40.0

- Odstojanje zubaca: 24 mm

- Dužina reza: 500 mm
- Ugao oštrenja: 31°

18.3 Aku-baterija STIHL AS

- Akumulatorska tehnologija: Litijum-jon
- Napon: 10,8 V
- Kapacitet u Ah: navedeno na nazivnoj pločici
- Količina energije u Wh: navedeno na nazivnoj pločici
- Težina u kg: navedena na nazivnoj pločici

18.4 Punjač STIHL AL 1

- Nazivni napon: vidi nazivnu pločicu
- Frekvencija: vidi nazivnu pločicu
- Nazivna snaga: vidi nazivnu pločicu
- Struja punjenja: vidi nazivnu pločicu
- Maksimalna količina energije dozvoljene aku-baterije STIHL AS: 12,5 Ah

Vremena trajanja punjenja su navedena pod www.stihl.com/charging-times.

18.5 Produžni kablovi

Kada se koristi produžni kabl, žile moraju, u zavisnosti od napona i dužine produžnog kabla, da imaju sledeće minimalne poprečne preseke:

Ako je nazivni napon na nazivnoj pločici 220 V do 240 V:

- Dužina kabla do 20 m: AWG 15 / 1,5 mm²
- Dužina kabla 20 m do 50 m: AWG 13 / 2,5 mm²

Ako je nazivni napon na nazivnoj pločici 100 V do 127 V:

- Dužina kabla do 10 m: AWG 14 / 2,0 mm²
- Dužina kabla 10 m do 30 m: AWG 12 / 3,5 mm²

18.6 Temperaturna ograničenja



UPOZORENJE

- Aku-baterija nije zaštićena od svih uticaja sredine. Pod određenim uticajima sredine, aku-baterija može da se zapali ili eksplokira. Osobe mogu biti teško povređene i moguće su materijalne štete.
 - ▶ Aku-bateriju ne puniti na ispod - 20 °C ili na iznad + 50 °C.
 - ▶ Trimer za živu ogradu, aku-bateriju ili punjač ne koristite na ispod - 20 °C ili na iznad + 50 °C.
 - ▶ Trimer za živu ogradu, aku-bateriju ili punjač ne čuvajte na ispod - 20 °C ili na iznad + 70 °C.

18.7 Preporučeni opsezi temperature

Radi optimalnih performansi trimer za živu ogradu, aku-baterije i punjača, pridržavajte se sledećih opsega temperature:

- Punjenje: + 5 °C do + 40 °C
- Korišćenje: - 10 °C do + 40 °C
- Čuvanje: - 20 °C do + 50 °C

Ukoliko se aku-baterija puni, koristi ili čuva van preporučenih opsega temperature, moguće je opadanje performansi.

Ako je baterija mokra ili vlažna, ostavite bateriju da se suši najmanje 48 h na temperaturi iznad + 15 °C i ispod + 50 °C i na vlažnosti ispod 70%. Veća vlažnost može produžiti vreme sušenja.

18.8 Vrednosti nivoa buke i vibracija

K-vrednost za nivo pritiska zvuka iznosi 2 dB(A).
K-vrednost za nivo snage zvuka iznosi 2 dB(A).
K-vrednost za vibracione vrednosti iznosi 2 m/s².

STIHL preporučuje nošenje zaštite za sluh.

HSA 30.0

- Nivo pritiska zvuka L_{pA} mereno prema EN 62841-4-2: 82 dB(A).
- Nivo snage zvuka L_{WA} mereno prema EN 62841-4-2: 90 dB(A).
- Vibraciona vrednost a_{hv} merena prema EN 62841-4-2
 - Komandna ručica: 1,4 m/s².
 - Polukružni držač: 1,9 m/s².

HSA 40.0

- Nivo pritiska zvuka L_{pA} mereno prema EN 62841-4-2: 82 dB(A).
- Nivo snage zvuka L_{WA} mereno prema EN 62841-4-2: 90 dB(A).
- Vibraciona vrednost a_{hv} merena prema EN 62841-4-2
 - Komandna ručica: 1,4 m/s².
 - Polukružni držač: 1,9 m/s².

Navedene vibracione vrednosti su izmerene prema normiranom kontrolnom postupku i mogu da se koriste kod poređenja električnih uređaja. U zavisnosti od načina rada, vrednosti faktičkih vibracija koje se javljaju mogu da odstupaju od ovde navedenih vrednosti. Navedene vrednosti vibracija mogu biti upotrebene za početnu procenu vibracionog opterećenja. Faktičko vibraciono opterećenje koje se javlja mora biti uzeto u obzir. Pritom se u obzir može uzeti i vreme u kome je električni uređaj isključen, kao i vreme u kome je isti uključen, ali radi bez opterećenja.

Informacije o ispunjavanju smernice za poslodavce Vibracije 2002/44/EC navedene su na www.stihl.com/vib.

18.9 REACH

REACH je oznaka za propis EU u vezi sa registracijom, procenom i dozvolom za upotrebu hemikalija.

Više informacija u vezi sa ispunjavanjem propisa REACH na www.stihl.com/reach.

19 Rezervni delovi i pribor

19.1 Rezervni delovi i pribor

STIHL Ovi simboli označavaju originalne rezervne delove STIHL i originalni pribor STIHL.

STIHL preporučuje upotrebu originalnih rezervnih delova STIHL i originalnog pribora STIHL.

I pored stalnog nadzora tržišta, STIHL ne može da proceni rezervne delove i pribor drugih proizvođača u smislu pouzdanosti, sigurnosti i pogodnosti, tako da STIHL ne može jamčiti ni za njihovo korišćenje.

Originalni rezervni delovi STIHL i originalni pribor STIHL dostupni su kod specijalizovanog prodavca STIHL.

20 Zbrinjavanje

20.1 Zbrinjavanje makaza za živu ogradu, aku-baterije i punjača

Informacije u vezi sa zbrinjavanjem možete dobiti kod lokalne uprave ili kod specijalizovanog prodavca STIHL.

Nepropisno zbrinjavanje može da bude štetno po zdravlje i da zagađuje životnu sredinu.

- ▶ Pošaljite STIHL proizvode, uključujući ambalažu, na odgovarajuće sabirno mesto za reciklažu u skladu sa lokalnim propisima.
- ▶ Ne bacajte u kućno smeće.

21 EU izjava o usaglašenosti

21.1 Makaze za živu ogradu STIHL HSA 30.0, HSA 40.0

ANDREAS STIHL AG & Co. KG
Badstraße 115
D-71336 Waiblingen

Nemačka

izjavljuje pod punom odgovornošću, da

- Vrsta konstrukcije: Akumulatorske makaze za živu ogradu
- Fabrička marka: STIHL
- Tip: STIHL HSA 30.0, HSA 40.0
- Identifikacija serije: HA08

odgovara merodavnim odredbama u smernicama 2011/65/EU, 2006/42/EG, 2014/30/EU i 2000/14/EG, i da je proizvod razvijen i proizveden u saglasnosti sa sledećim normama koje su važeće prema datumu proizvodnje: EN 55014-1, EN 55014-2, EN 62841-1 i EN 62841-4-2.

Primenjeni postupak procene usaglašenosti prema smernici 2000/14/EG dodatak V.

HSA 30.0

- Izmereni nivo snage zvuka: 90 dB(A)
- Garantovani nivo snage zvuka: 92 dB(A)

HSA 40.0

- Izmereni nivo snage zvuka: 90 dB(A)
- Garantovani nivo snage zvuka: 92 dB(A)

Za tehničku dokumentaciju zadužen je ANDREAS STIHL AG & Co. KG Produktzulasung.

Godina proizvodnje, zemlja proizvodnje i broj mašine navedeni su na makazama za živu ogradu.

Waiblingen, 09.03.2023

ANDREAS STIHL AG & Co. KG

po ovlašćenju 

Robert Olma, Vice President, Regulatory Affairs & Global Governmental Relations

22 UKCA Izjava proizvođača o usaglašenosti

22.1 Makaze za živu ogradu STIHL HSA 30.0, HSA 40.0

**UK
CA**

ANDREAS STIHL AG & Co. KG
Badstraße 115
D-71336 Waiblingen

Nemačka

izjavljuje pod punom odgovornošću, da

- Vrsta konstrukcije: Akumulatorske makaze za živu ogradu
- Fabrička marka: STIHL

- Tip: HSA 30.0, HSA 40.0
- Identifikacija serije: HA08

odgovara relevantnim odredbama britanskih propisa The Restriction of the Use of Certain Hazardous Substances in Electrical and Electronic Equipment Regulations 2012, Supply of Machinery (Safety) Regulations 2008, Electromagnetic Compatibility Regulations 2016 i Noise Emission in the Environment by Equipment for use Outdoors Regulations 2001 i da je proizvod razvijen i proizveden u saglasnosti sa verzijama sledećih standarda koje su važeće prema datumu proizvodnje: EN 55014-1, EN 55014-2, EN 62841-1 i EN 62841-2.

Primenjeni postupak procene usaglašenosti prema Uredba UKNoise Emission in the Environment by Equipment for use Outdoors Regulations 2001 Schedule 8.

HSA 30.0

- Izmereni nivo snage zvuka: 90 dB(A)
- Garantovani nivo snage zvuka: 92 dB(A)

HSA 40.0

- Izmereni nivo snage zvuka: 90 dB(A)
- Garantovani nivo snage zvuka: 92 dB(A)

Za tehničku dokumentaciju zadužen je ANDREAS STIHL AG & Co. KG.

Godina proizvodnje, zemlja proizvodnje i broj mašine navedeni su na makazama za živu ogradu.

Waiblingen, 09.03.2023

ANDREAS STIHL AG & Co. KG

po ovlašćenju



Robert Olma, Vice President, Regulatory Affairs & Global Governmental Relations

23 Opšte sigurnosne napomene za električne alate

23.1 Uvod

U ovom poglavlju su navedene opšte sigurnosne napomene prema formulaciji standarda EN/IEC 62841 za ručno vođene električne alate sa motorom.

STIHL mora da odštampa ove tekstove.

Sigurnosne napomene navedene pod "Električna sigurnost" za sprečavanje strujnog udara nisu primenjive kod akumulatorskih proizvoda STIHL.



UPOZORENJE

- **Pročitajte sve sigurnosne napomene, uputstva, ilustracije, tehničke podatke kojima je opremljen ovaj električni alat.** Propusti u pridržavanju sledećih uputstava mogu dovesti do strujnog udara, požara i/ili teških povreda. **Sve sigurnosne napomene i uputstva treba sačuvati za ubuduće.**

U sigurnosnim napomenama se koristi izraz "električni alat", koji se odnosi na električne alate sa mrežnim napajanjem (sa mrežnim provodnikom) i na električne alate sa aku-baterijama (bez mrežnog provodnika).

23.2 Bezbednost na radnom mestu

- Radna oblast treba da bude čista i dobro osvetljena.** Nered ili loša osvetljenost radne oblasti mogu dovesti do nezgoda.
- Nemojte koristiti električne alate u okolini gde postoji opasnost od eksplozije, gde se nalaze zapaljive tečnosti, gasovi ili prahovi.** Električni alati stvaraju varnice koje mogu zapaliti prah ili isparenja.
- U toku upotrebe električnih alata držite podalje decu i ostale osobe.** Skretanje pažnje može dovesti do gubitka kontrole nad električnim alatom.

23.3 Električna bezbednost

- Utikač električnog alata mora odgovarati utičnici. Utikač se ne sme menjati na nijedan način. Nemojte koristiti utikač sa adapterom zajedno sa uzemljenim električnim alatima.** Neizmenjeni utikači i odgovarajuće utičnice smanjuju opasnost od strujnog udara.
- Izbegavajte dodire tela sa uzemljenim površinama kao što su cevi, peći, šporeti i frižideri.** Uzemljenje vašeg tela dovodi do povećane opasnosti od strujnog udara.
- Električne alate držite dalje od kiše i vlage.** Prodiranje vode u električni alat dovodi do povećane opasnost od strujnog udara.
- Nemojte zloupotrebjavati priključni kabl. Nikada nemojte koristiti priključni kabl za nošenje i povlačenje, ili da biste izvukli utikač električnog alata. Priključni kabl držite dalje od toplote, ulja, oštih ivica i od pokretnih delova.** Oštećeni ili umršeni priključni kablovi povećavaju opasnost od strujnog udara.
- Kod upotrebe električnog alata na otvorenom, koristite samo produžne kablove koji su**

predviđeni za upotrebu na otvorenom. Upotreba produžnih kablova koji su predviđeni za upotrebu na otvorenom smanjuje opasnost od strujnog udara.

- f) **Ako upotreba električnog alata u vlažnoj okolini ne može biti izbegnuta, koristite zaštitnu sklopku za struju greške.** Upotreba zaštitne sklopke za struju greške smanjuje opasnost od strujnog udara.

23.4 Bezbednost osoba

- a) **Električnim alatom radite pažljivo, promišljeno i obazrivo. Nemojte koristiti električne alate kada ste umorni ili pod dejstvom droge, alkohola ili lekova.** Trenutak nepažnje kod upotrebe električnih alata može dovesti do ozbiljnih povreda.
- b) **Nosite ličnu zaštitnu opremu i uvek zaštitne naočare.** Nošenjem lične zaštitne opreme, recimo maske protiv prašine, sigurnosnih cipela otpornih na klizanje, zaštitne kacige ili zaštite sluha, a u zavisnosti od načina primene električnog alata, smanjuje se opasnost od povreda.
- c) **Izbegnite nenamerno uključivanje. Proverite da li je električni alat isključen, pre nego što priključite napajanje struje ili aku-bateriju, i pre nego što uzmete ili poneseite alat.** Do nezgoda može doći ako vam se pri nošenju električnog alata prst nalazi na prekidaču ili ako uključeni električni alat priključite na napajanje strujom.
- d) **Pre nego što uključite električni alat, odstranite alate za podešavanje i ključeve za zavrtnje.** Alat ili ključ na rotirajućem delu električnog alata može dovesti do povreda.
- e) **Izbegnite neuobičajene položaje tela. Pobrinite se za siguran položaj i zadržite ravnotežu u svakom trenutku.** Tako je moguća bolja kontrola električnog alata u neočekivanim situacijama.
- f) **Nosite odgovarajuću odeću. Nemojte nositi široku odeću ili nakit. Kosu i odeću držite dalje od pokretnih delova.** Labava odeća, nakit ili dugačka kosa mogu biti zahvaćeni pokretnim delovima.
- g) **Ako je moguća ugradnja sistema za usisavanje i prikupljanje prašine, isti trebaju biti priključeni i ispravno korišteni.** Upotreba usisivača smanjuje opasnosti od prašine.
- h) **Nemojte se zavaravati lažnom sigurnošću i nemojte zanemarivati sigurnosne propise za električne alate čak i ako ste nakon višestru-**

kog korišćenja upoznati s električnim alatom. Nepromišljenost može da dovede do teških povreda u deliću sekunde.

23.5 Upotreba i čuvanje električnog alata

- a) **Ne preopterećujte električni alat. Za rad koristite odgovarajući električni alat.** Odgovarajućim električnim alatom radite bolje i sigurnije u datom slučaju primene.
- b) **Nemojte koristiti električni alat sa pokvarenim prekidačem.** Električni alat koji se ne može uključiti ili isključiti je opasan i mora da bude popravljen.
- c) **Pre podešavanja uređaja, zamene delova dogradnog alata ili odlaganja električnog alata, izvucite utikač iz utičnice i/ili izvadite aku-bateriju koja može da se izvadi.** Ova mera predostrožnosti sprečava nenamerno startovanje električnog alata.
- d) **Električne alate koji se ne koriste čuvajte dalje od domašaja dece. Nemojte dozvoliti da električni alat koriste osobe koja nisu upućene u njegovu upotrebu ili koje nisu pročitale ova uputstva za upotrebu.** Električni alati su opasni kada ih koriste neiskusne osobe.
- e) **Brižljivo održavajte električne alate i dogradni alat. Kontrolišite da li pokretni delovi rade besprekorno i bez zaglavljivanja, da li su delovi slomljeni ili oštećeni tako da utiču na funkcionalnost električnog alata. Oštećene delove dajte na popravku pre dalje upotrebe električnog alata.** Uzrok mnogih nezgoda je u lošem održavanju električnog alata.
- f) **Rezne alate držite čiste i naoštrene.** Brižljivo održavani rezni alati sa oštrim sečivima zaglavljuju se ređe i njima se lakše radi.
- g) **Električni alat, dogradni alat, dogradne alate itd. koristite uvek prema ovim uputstvima. Pritom vodite računa o radnim uslovima i o poslu koji treba izvesti.** Upotreba električnih alata za namene različite od predviđenih može dovesti do opasnih situacija.
- h) **Držači i prihvatne površine moraju biti suvi, čisti i bez tragova ulja i masnoće.** Klizavi držači i prihvatne površine ne dozvoljavaju siguran rad i kontrolu nad električnim alatom u nepredvidivim situacijama.

23.6 Upotreba i čuvanje akumulatorskog alata

- Aku-baterije puniti samo punjačima koje je preporučio proizvođač.** Kod punjača predviđenih za određeni tip aku-baterija postoji opasnost od požara ukoliko se koristi sa drugim aku-baterijama.
- Za električne alate koristite samo aku-baterije koje su predviđene za njih.** Upotreba drugih aku-baterija može dovesti do povreda i opasnosti od požara.
- Aku-bateriju koju ne koristite držite dalje od spajalica, kovanog novca, ključeva, eksera, zavrtnja i ostalih malih metalnih predmeta koji mogu izazvati premošćivanje kontakata.** Kratki spoj između kontakata aku-baterije može dovesti do opekotina ili vatre.
- Kod pogrešne upotrebe moguće je isticanje tečnosti iz aku-baterije. Izbegavajte kontakt s tom tečnošću. Prilikom slučajnog kontakta isperite vodom. U slučaju da tečnost dospe u oči, dodatno potražite lekarsku pomoć.** Tečnost koja je istekla može da izazove nadraženost kože ili opekotine.
- Nemojte koristiti oštećenu ili izmenjenu aku-bateriju.** Oštećene ili izmenjene aku-baterije mogu da se ponašaju nepredvidivo i da izazovu vatru, eksploziju ili opasnost od povreda.
- Aku-baterije ne izlažite vatri ili previsokim temperaturama.** Vatra ili temperature iznad 130 °C (265 °F) mogu da izazovu eksploziju.
- Sledite uputstva za punjenje i nemojte puniti aku-bateriju ili akumulatorski alat van temperaturnog opsega koji je naveden u uputstvu za upotrebu.** Pogrešno punjenje ili punjenje van dozvoljenog temperaturnog opsega može da uništi aku-bateriju i da poveća opasnost od požara.

23.7 Servis

- Električni alat dajte na popravku samo kvalifikovanim i stručnim osobama koje će koristiti samo originalne rezervne delove.** Tako će električni alat biti održavan u stanju koje je sigurno za rad.
- Nikada nemojte održavati oštećenje aku-baterije.** Kompletno održavanje aku-baterija treba da uradi samo proizvođač ili ovlašćeni servisni centri.

23.8 Sigurnosne napomene za makaze za živu ogradu

Opšte sigurnosne napomene za makaze za živu ogradu

- Nemojte koristiti makaze za živu ogradu pri lošem vremenu, posebno kada postoji opasnost od udara groma.** Ovo smanjuje rizik od udara groma.
- Sve mrežne vodove držite dalje od oblasti rezanja.** Vodovi mogu biti skriveni u živoj ogradi i grmlju i mogu biti slučajno zasećeni nožem.
- Nosite zaštitu za sluh.** Odgovarajuća lična zaštitna oprema smanjuje opasnost od povreda sluha.³
- Makaze za živu ogradu držite samo za izolirane prihvatne površine, jer noževi za sečenje mogu da pogode skrivene strujne vodove.** Kontakt noža sa vodovima pod naponom može da dovede pod napon metalne delove uređaja i da izazove strujni udar.
- Sve delove tela držite dalje od noža. Ne pokušavajte da držite ili uklanjate posećeni materijal dok su noževi u pokretu.** Noževi se kreću i dalje nakon isključivanja prekidača. Trenutak nepažnje kod upotrebe makaza za živu ogradu može da dovede do teških povreda.
- Pre uklanjanja zaglavljenog reznog materijala ili održavanja mašine proverite da li su svi prekidači isključeni i da li je aku-baterija uklonjena ili odvojena.** Neočekivano pokretanje makaza za živu ogradu pri uklanjanju zaglavljenog materijala može dovesti do ozbiljnih povreda.
- Makaze za živu ogradu nosite za ručku dok noževi miruju i pazite da ne aktivirate prekidač.** Pravilnim nošenjem makaza za živu ogradu smanjuje se opasnost od nenamernog aktiviranja i time izazvanim povredama nožem.
- Kod prevoženja ili skladištenja makaza za živu ogradu uvek navucite navlaku preko noža.** Pažljivim radom sa makazama za živu ogradu smanjuje se opasnost od povreda nožem.

³Nivo pritiska zvuka > 85 dB(A)

www.stihl.com



0458-037-9001-A



0458-037-9001-A