

FS 38

STIHL



2 - 26 Manual de instrucciones
26 - 53 Instruções de serviço



Índice

1	Notas relativas a este manual de instrucciones.....	2
2	Indicaciones relativas a la seguridad y técnica de trabajo.....	2
3	Combinaciones permitidas de herramienta de corte, protector, empuñadura y cinturón de porte.....	9
4	Montar el asidero tubular cerrado.....	9
5	Acoplar los dispositivos de protección.....	11
6	Montar la herramienta de corte.....	11
7	Combustible.....	13
8	Repostar combustible.....	14
9	Arrancar / parar el motor.....	15
10	Indicaciones para el servicio.....	17
11	Limpia el filtro de aire.....	18
12	Ajustar el carburador.....	18
13	Bujía.....	19
14	Comportamiento de marcha del motor.....	20
15	Guardar la máquina.....	20
16	Mantenimiento del cabezal de corte.....	20
17	Comprobación y mantenimiento por el distribuidor especializado.....	22
18	Instrucciones de mantenimiento y conservación.....	22
19	Minimizar el desgaste y evitar daños.....	23
20	Componentes importantes.....	24
21	Datos técnicos.....	24
22	Indicaciones para la reparación.....	25
23	Gestión de residuos.....	25
24	Declaración de conformidad UE.....	25
25	Declaración de conformidad UKCA.....	26

1 Notas relativas a este manual de instrucciones

1.1 Símbolos gráficos

Los símbolos gráficos existentes en la máquina están explicados en este manual de instrucciones.

En función de la máquina y el equipamiento, pueden existir los siguientes símbolos gráficos en la máquina.



Depósito de combustible; mezcla de combustible compuesta por gasolina y aceite de motor



Accionar la válvula de descompresión



Bomba manual de combustible



Accionar la bomba manual de combustible



Tubo de grasa



Conducción del aire de admisión: servicio de verano



Conducción del aire de admisión: servicio de invierno



Calefacción de empuñadura

1.2 Marcación de párrafos de texto



ADVERTENCIA

Advertencia de peligro de accidente y riesgo de lesiones para personas y de daños materiales graves.

INDICACIÓN

Advertencia de daños de la máquina o de diferentes componentes.

1.3 Perfeccionamiento técnico

STIHL trabaja permanentemente en el perfeccionamiento de todas las máquinas y dispositivos; por ello, nos reservamos los derechos relativos a las modificaciones del volumen de suministro en la forma, técnica y equipamiento.

De los datos e ilustraciones de este manual de instrucciones no se pueden deducir por lo tanto derechos a reclamar.

2 Indicaciones relativas a la seguridad y técnica de trabajo



Se han de tomar medidas de seguridad especiales al trabajar en esta máquina a motor, porque va más rápido que con la hoz y porque la herramienta de corte trabaja a un alto número de revoluciones.



Antes de ponerla en servicio por primera vez, hay que leer con atención el manual de instrucciones completo y guardarlo después en un lugar seguro para posteriores consultas. La inobservancia del manual de instrucciones puede tener consecuencias mortales.

Observar las normas de seguridad del país, p. ej., de las asociaciones profesionales del sector, organismos sociales y autoridades competentes en materia de prevención de accidentes en el trabajo y de otro tipo.

Al trabajar por primera vez con esta máquina, dejar que el vendedor o un experto le muestre cómo se maneja con seguridad o participar en un cursillo especializado.

Los menores de edad no deberán trabajar con esta máquina a motor – a excepción de jóvenes de más de 16 años que estén aprendiendo bajo la tutela de un instructor.

No permitir que se acerquen niños, animales ni espectadores.

Si la máquina no se utiliza, se deberá colocar de forma que nadie corra peligro. La máquina deberá ser inaccesible para personas ajenas.

El usuario es el responsable de los accidentes o peligros que afecten a otras personas o sus propiedades.

Prestar o alquilar esta máquina únicamente a personas que estén familiarizadas con este modelo y su manejo y entregarles siempre también el manual de instrucciones.

El uso de máquinas a motor que emitan ruidos puede estar limitado temporalmente por disposiciones nacionales o locales.

Para trabajar con esta máquina a motor, se deberá estar descansado, sentirse bien y estar en buenas condiciones.

Quien, por motivos de salud, no pueda realizar esfuerzos, debería consultar con su médico si puede trabajar con una máquina a motor.

Solo para implantados con marcapasos: el sistema de encendido de esta máquina genera un campo electromagnético muy pequeño. No se puede descartar por completo que influya en algunos tipos de marcapasos. Para evitar riesgos sanitarios, STIHL recomienda que consulte a su médico y al fabricante del marcapasos.

No se debe trabajar con esta máquina a motor tras la ingesta de bebidas alcohólicas, medicamentos que disminuyan la capacidad de reacción o de drogas.

Emplear la máquina (en función de las herramientas de corte asignadas) únicamente para segar hierba, así como para cortar hierba silvestre o similares.

No se admite utilizar esta máquina a motor para otros trabajos, ya que puede provocar accidentes o daños en la misma. No modificar este producto, pues eso también puede causar accidentes o daños en la máquina.

Acoplar únicamente herramientas de corte o accesorios autorizados por STIHL para esta máquina a motor o piezas técnicamente equivalentes. En caso de dudas al respecto, acudir a un distribuidor especializado. Emplear solo herramientas o accesorios de alta calidad. De lo contrario, existe el peligro de accidentes o daños en la máquina.

STIHL recomienda emplear herramientas y accesorios originales STIHL. Sus características se ajustan de forma óptima al producto y las exigencias del usuario.

No realizar modificaciones en la máquina ya que eso podría afectar a la seguridad. STIHL renuncia a cualquier responsabilidad por daños personales y materiales que se produzcan al emplear accesorios no autorizados.

No emplear hidrolimpiadoras de alta presión para limpiar la máquina. El chorro de agua duro puede dañar las piezas de la máquina.

El protector de la máquina no puede proteger al usuario contra todos los objetos (piedras, cristal, alambre, etc.) que puedan salir despedidos de la herramienta de corte. Estos objetos pueden rebotar en algún lugar y golpear al usuario.

2.1 Ropa y equipo

Utilizar la ropa y el equipo reglamentarios.



La ropa deberá ser apropiada y no estorbar. Utilizar ropa ceñida: traje combinado, sin bata de trabajo.



No ponerse ropa que se pueda enganchar en la madera, arbustos o piezas de la máquina que estén en movimiento. Tampoco bufanda, corbata ni artículos de joyería. Recogerse el pelo largo y asegurarlo de manera que quede por encima de los hombros.



Ponerse zapatos resistentes con suelas adherentes y antideslizantes.

**ADVERTENCIA**

Para reducir el peligro de lesiones oculares, utilizar unas gafas protectoras ceñidas según la norma EN 166. Prestar atención a que las gafas protectoras estén bien puestas.

Ponerse un protector para la cara y prestar atención a que asiente correctamente. El protector para la cara no es suficiente para proteger los ojos.

Utilizar una protección acústica "individual", p. ej., protectores de oídos.



Llevar guantes de protección robustos de material resistente (p. ej. de cuero).

STIHL ofrece una extensa gama de equipamiento de protección personal.

2.2 Transporte de la máquina

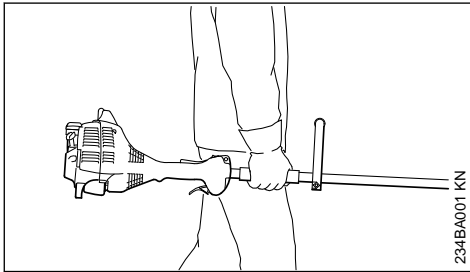

Parar siempre el motor.

Llevar la máquina equilibrada por el vástago o por el manillar cerrado.

En vehículos: asegurar la máquina para que no vuelque, no se dañe ni se derrame combustible.

2.3 Repostaje



La gasolina es extremadamente inflamable: mantener cierta distancia respecto de llamas, no derramar combustible y no fumar.

Parar el motor antes de repostar.

No repostar mientras el motor está aún caliente: el combustible puede rebosar **¡peligro de incendio!**

Abrir con cuidado el cierre del depósito para que se reduzca lentamente la presión existente y no salga combustible despedido.

Repostar en lugares bien ventilados. Si se derrama combustible, limpiar la máquina inme-

diatamente prestando atención a que la ropa no se moje con combustible; si fuera necesario, cambiársela inmediatamente.



Después de repostar, apretar el cierre roscado del depósito lo más firmemente posible.

Así se reduce el riesgo de que se afloje el cierre del depósito por las vibraciones del motor y que salga combustible.

Fijarse en que no haya fugas y no arrancar el motor si sale combustible, **¡peligro de muerte por quemaduras!**

2.4 Antes de arrancar

Comprobar que el estado de la máquina cumpla las condiciones de seguridad – tener en cuenta los capítulos correspondientes del manual de instrucciones:

- Comprobar la estanqueidad del sistema de combustible, especialmente las piezas visibles como p. ej. el cierre del depósito, las uniones de tubos flexibles, la bomba manual de combustible (sólo en caso de máquinas equipadas con bomba manual de combustible). En caso de fugas o daños, no arrancar el motor, **¡peligro de incendio!** Antes de poner en marcha la máquina, acudir a un distribuidor especializado para su reparación
- La combinación de herramienta de corte, protector, empuñadura y cinturón de porte deberá estar permitida y todas las piezas deberán estar correctamente montadas. No emplear herramientas de corte de metal, **¡peligro de lesiones!**
- El cursor del mando unificado/interruptor de parada se puede poner con facilidad en **STOP** o **0**
- El bloqueo del acelerador (si existe) y el acelerador se deberán mover con facilidad; el acelerador debe volver automáticamente a la posición de ralentí
- Comprobar que el enchufe del cable de encendido esté firme. Si está flojo, pueden producirse chispas que inflamen la mezcla de combustible y aire que salga, **¡peligro de incendio!**
- Herramienta de corte: montaje correcto, asiento firme y estado perfecto
- Comprobar si los dispositivos de protección (p. ej. el protector para la herramienta de corte) presentan daños o desgaste. Renovar las piezas que estén dañadas. No utilizar esta máquina si el protector está dañado

- No modificar los dispositivos de mando ni los de seguridad
- Las empuñaduras tienen que estar limpias y secas, libres de aceite y suciedad; esto es importante para manejar la máquina de forma segura
- Ajustar el cinturón de porte y la(s) empuñadura(s) con arreglo a la estatura

La máquina solo se deberá utilizar si cumple las condiciones de seguridad para el trabajo, **¡peligro de accidente!**

En caso de emergencia al utilizar cinturones de porte: practicar cómo depositar rápidamente la máquina. Al practicar, no tirar la máquina al suelo para evitar que se dañe.

2.5 Arrancar el motor

Al menos a 3 m del lugar donde se ha repostado y nunca en lugares cerrados.

Hacerlo solo sobre terreno llano, adoptar una postura estable y segura, sujetar la máquina a motor de forma segura; la herramienta de corte no deberá tocar objeto alguno ni el suelo, ya que puede empezar a girar al arrancar.

El manejo de la máquina lo debe realizar una sola persona, no permitir la presencia de otras personas en un radio de 15 m, tampoco durante el arranque: **peligro de lesiones** por objetos despedidos



Evitar el contacto con la herramienta de corte – **¡peligro de lesiones!**

No arrancar el motor "con la máquina suspendida de la mano"; hacerlo tal como se describe en las instrucciones de uso.



La herramienta de corte sigue funcionando todavía un momento tras soltar el acelerador: **¡efecto de inercia!**

Comprobar el ralenti: la herramienta de corte debe estar parada en ralenti – con el acelerador en reposo.

Mantener apartados materiales fácilmente inflamables (p. ej. virutas de madera, cortezas de árbol, hierba seca, combustible) de la corriente caliente de gases de escape y de la superficie caliente del silenciador: **¡peligro de incendio!**

2.6 Sujetar y manejar la máquina

Agarrar siempre la máquina por las empuñaduras con ambas manos.

Adoptar siempre una postura estable y segura.

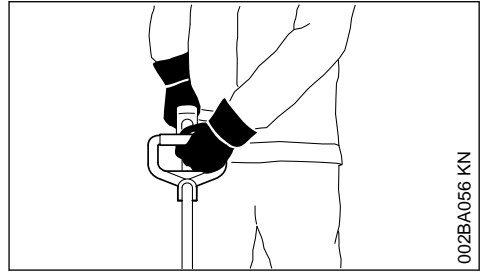

La mano izquierda, en el manillar cerrado; la derecha, en la empuñadura del vástago, también para zurdos.

2.7 Durante el trabajo

En caso de peligro inminente, o de emergencia, parar inmediatamente el motor: poner el cursor del mando unificado/interruptor de parada en **STOP** o **0**.

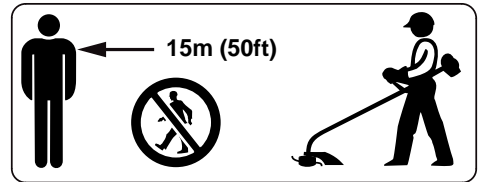

En un amplio radio en torno al lugar de trabajo los objetos despedidos pueden suponer un peligro de accidente, por lo que no se deberá permitir la presencia de otras personas en un radio de 15 m. Mantener la distancia también respecto de objetos (vehículos, ventanas), **¡peligro de daños materiales!** Incluso a una distancia de más de 15 m no se puede descartar que exista peligro.

Prestar atención a que el ralenti sea perfecto, a fin de que deje de girar la herramienta de corte al soltar el acelerador.

Controlar o corregir el ajuste del ralenti con regularidad. Si pese a ello se mueve la herramienta de corte en ralenti, encargar la reparación a un distribuidor especializado.

Prestar atención en caso de que el suelo esté congelado, mojado, nevado, en pendientes y terrenos irregulares, etc.: **¡peligro de resbalar!**

Prestar atención a los obstáculos como tocones o raíces: **¡peligro de tropezar!**

Adoptar siempre una postura estable y segura.

Trabajar solo de pie en el suelo, no hacerlo nunca en lugares inestables, jamás sobre escaleras o desde una plataforma elevadora.

Al llevar un protector para los oídos, hay que prestar más atención y tener más precaución ya que se perciben peor las señales de aviso de peligro (gritos, señales acústicas y similares).

Hacer siempre las pausas necesarias en el trabajo para prevenir el cansancio y el agotamiento, **¡peligro de accidente!**

Trabajar con tranquilidad y prudencia y solo si las condiciones de luz y visibilidad son adecuadas. Trabajar con precaución, no poner en peligro a otras personas.



La máquina produce gases de escape tóxicos en cuanto se pone en marcha el motor. Estos gases pueden ser inodoros e invisibles pero pueden contener hidrocarburos y benceno sin quemar. No trabajar nunca con la máquina en locales cerrados o mal ventilados, incluso con máquinas de catalizador.

Al trabajar en zanjas, fosas o espacios reducidos, se ha de procurar que haya siempre suficiente ventilación. **¡Peligro de muerte por intoxicación!**

En caso de malestar, dolores de cabeza, dificultades de visión (p. ej. reducción del campo visual), disminución de la audición, mareos y pérdida de concentración, dejar de trabajar inmediatamente. Estos síntomas se pueden producir, entre otros, por la alta concentración de gases de escape, **¡peligro de accidente!**

Trabajar con la máquina tratando de hacer poco ruido y acelerando poco; no dejar innecesariamente el motor en marcha, dar gas solo para bajar.

No fumar trabajando con la máquina ni en el entorno inmediato de la misma: **¡peligro de incendio!** Del sistema de combustible pueden salir vapores de gasolina inflamables.

Los polvos, la neblina y el humo que se generan durante el trabajo pueden ser nocivos para la salud. Utilizar una mascarilla si se produce polvo o humo.

En el caso de que la máquina haya sufrido incidencias para las que no está preparada (p. ej., golpes o caídas), se ha de comprobar sin falta que funcione de forma segura antes de continuar el trabajo, véase también "Antes de arrancar".

Comprobar especialmente la estanqueidad del sistema de combustible y el funcionamiento de los dispositivos de seguridad. De ningún modo se deberá seguir trabajando con máquinas que ya no sean seguras. En caso de dudas, acudir a un distribuidor especializado.

No trabajar con gas de arranque ya que el régimen del motor no se puede regular estando el acelerador en esta posición.



No trabajar nunca sin el protector apropiado para la máquina y la herramienta de corte: riesgo de lesiones por objetos despedido.



Inspeccionar el terreno: pueden salir despedido objetos sólidos – piedras, piezas de metal o similares – también por encima de 15 m – **¡peligro de lesiones!** - y pueden dañar la herramienta de corte así como otros objetos (p. ej. vehículos aparcados, cristales de ventanas) (daños materiales).

Trabajar con especial precaución en terrenos de poca visibilidad y con mucha vegetación.

Al segar matorrales altos, por debajo de arbustos y setos: la altura de trabajo con la herramienta de corte deberá ser al menos de 15 cm. No poner en peligro los animales.

Antes de alejarse de la máquina, parar el motor.

Comprobar la herramienta de corte con regularidad, a intervalos breves y hacerlo inmediatamente si se percibe algún cambio:

- Parar el motor, sujetar la máquina de forma segura, presionar la herramienta de corte contra el suelo para frenarla
- Revisar el estado y asiento firme, prestar atención a la formación de fisuras
- Sustituir inmediatamente las herramientas de corte dañadas, incluso al tratarse de grietas capilares insignificantes

Limpiar regularmente el alojamiento de la herramienta de corte de restos de hierba y maleza; quitar las obstrucciones de la zona de la herramienta de corte o del protector.

Parar el motor para cambiar la herramienta de corte: **¡peligro de lesiones!**

No seguir utilizando herramientas de corte que estén dañadas o agrietadas ni repararlas (soldándolas o enderezándolas); deformaciones (desequilibrio).

Las partículas o piezas rotas pueden soltarse y alcanzar a gran velocidad al usuario u otras personas **¡y provocar lesiones muy graves!**

Si una herramienta de corte en giro topa en una piedra u otro objeto duro, se pueden producir chispas por lo que, en determinadas circunstancias, pueden encenderse materiales que sean fácilmente inflamables. También las plantas y maleza en estado seco son fácilmente inflamables, especialmente en condiciones meteorológicas de mucho calor y sequedad. Si existe peligro de incendio, no emplear herramientas de corte cerca de sustancias fácilmente inflamables, plantas secas o maleza. Preguntar sin falta al departamento forestal competente si existe peligro de incendio.

2.7.1 En caso de emplear cabezales de corte

Emplear solo un protector con la cuchilla debidamente montada, a fin de que los hilos de corte se limiten a la longitud admisible.

Para reajustar el hilo en cabezales de corte de reajuste manual, parar sin falta el motor – **¡peligro de lesiones!**

El uso indebido de la máquina con hilos demasiado largos reduce el número de revoluciones de trabajo del motor. Debido al permanente resbalamiento del embrague que se origina, se produce un calentamiento excesivo y la avería de piezas importantes (como p. ej., el embrague, piezas de la carcasa de plástico); **¡peligro de lesiones!** por ejemplo, por girar la herramienta de corte en ralentí.

2.8 Vibraciones

La utilización prolongada de la máquina puede provocar trastornos circulatorios en las manos ("enfermedad de los dedos blancos") originados por las vibraciones.

No se puede establecer una duración general del uso, porque ésta depende de varios factores que influyen en ello.

El tiempo de uso se prolonga:

- Protegiendo las manos (guantes calientes)
- Haciendo pausas

El tiempo de uso se acorta por:

- La predisposición personal a una mala circulación sanguínea (síntomas: dedos fríos con frecuencia, hormigueo)
- Bajas temperaturas
- Magnitud de la fuerza de sujeción (la sujeción firme dificulta el riego sanguíneo)

En el caso trabajar con regularidad y durante mucho tiempo con la máquina y manifestarse

repetidamente tales síntomas (p. ej. hormigueo en los dedos), se recomienda someterse a un examen médico.

2.9 Mantenimiento y reparaciones

Efectuar con regularidad los trabajos de mantenimiento de la máquina. Efectuar únicamente trabajos de mantenimiento y reparaciones que estén descritos en el manual de instrucciones. Encargar todos los demás trabajos a un distribuidor especializado.

STIHL recomienda encargar los trabajos de mantenimiento y las reparaciones siempre a un distribuidor especializado STIHL. Los distribuidores especializados STIHL siguen periódicamente cursos de instrucción y tienen a su disposición las informaciones técnicas.

Emplear sólo repuestos de gran calidad. De no hacerlo, existe el peligro de que se produzcan accidentes o daños en la máquina. Si tiene preguntas al respecto, consulte a un distribuidor especializado.

STIHL recomienda emplear piezas de repuesto originales STIHL. Las propiedades de éstas están armonizadas óptimamente con la máquina y las exigencias del usuario.

Para la reparación, el mantenimiento y la limpieza, **parar siempre el motor – ¡peligro de lesiones!** - Excepción: ajuste del carburador y el ralentí.

Estando desacoplado el enchufe del cable de encendido o con la bujía desenroscada, poner en movimiento el motor con el dispositivo de arranque únicamente si el cursor del mando unificado / interruptor de parada se encuentra en **STOP** o bien **0 – peligro de incendio** por chispas de encendido fuera del cilindro.

No realizar trabajos de mantenimiento en la máquina ni guardar ésta cerca de fuego abierto – **peligro de incendio** debido al combustible.

Comprobar periódicamente la estanqueidad del cierre del depósito.

Emplear únicamente bujías en perfecto estado, autorizadas por STIHL – véase "Datos técnicos".

Inspeccionar el cable de encendido (aislamiento perfecto, conexión firme).

Comprobar con regularidad el silenciador en cuanto a perfecto estado.

No trabajar estando dañado el silenciador ni sin éste – ¡peligro de incendio! – ¡daños en los oídos!

No tocar el silenciador si está caliente – ¡peligro de quemaduras!

2.10 Herramientas de corte y dispositivos de protección

Por motivos de seguridad, sólo se permite emplear la combinaciones de herramienta de corte, protector, empuñadura y cinturón de porte que estén autorizadas en el manual de instrucciones específico de la máquina.

En motoguadañas de vástago doblado y asidero tubular cerrado, se deberán emplear **sólo cabezales de corte**.

2.10.1 Símbolos en los dispositivos de protección

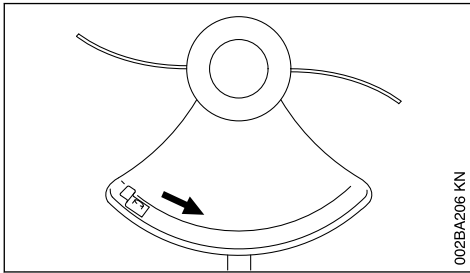

Una flecha marca el sentido de giro de las herramientas de corte.

2.11 Cabezal de corte con hilo de corte

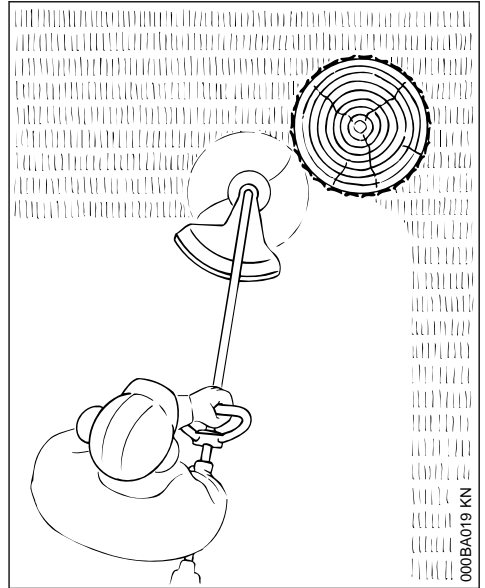

Para un "corte" suave y blando – para cortar nítidamente también de bordes resquebrajados en torno a árboles y postes de vallas – se lesiona menos la corteza del árbol

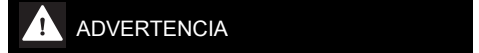

No sustituir el hilo de plástico por uno de alambre – ¡peligro de lesiones!

2.12 Cabezal de corte con cuchillas de plástico – STIHL Poly-Cut 6-3

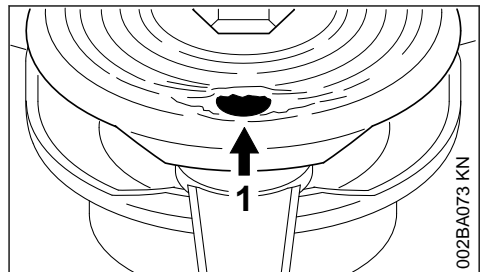

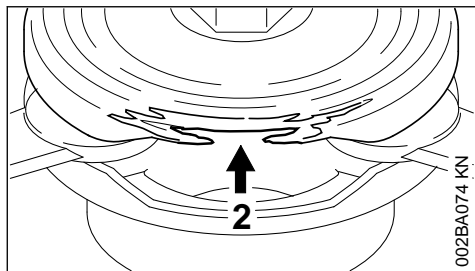

Para segar bordes de prados silvestres (sin postes, vallas, árboles y obstáculos similares).

Observar sin falta las indicaciones de mantenimiento para el cabezal de corte PolyCut.

¡Tener en cuenta las marcas de desgaste!

En la parte inferior del PolyCut existen marcas de desgaste.

Si se puede ver uno de los orificios redondos (1; flecha) o si está desgastado el borde que

sobresale hacia dentro (2; flecha), entonces ya no se deberá seguir utilizando el PolyCut 6-3 – sustituirlo por un cabezal de corte nuevo.

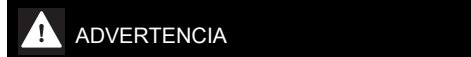

En caso de no tener en cuenta alguna de las marcas de desgaste, existe el peligro de que se rompa la herramienta de corte y que las piezas lanzadas por los alrededores provoquen posibles lesiones.

Para disminuir el riesgo de accidente por las cuchillas que se rompen, evitar el contacto con piedras, cuerpos de metal u objetos similares.

Examinar las cuchillas PolyCut con regularidad en cuanto a fisuras. Si aparece una fisura en una de las cuchillas, cambiar **todas** las cuchillas del cabezal PolyCut.

3 Combinaciones permitidas de herramienta de corte, protector, empuñadura y cinturón de porte

Herramienta de corte	Protector	Empuñadura	Cinturón de porte

3.1 Combinaciones permitidas

En función de la herramienta de corte, seleccionar la combinación correcta de la tabla.



Por motivos de seguridad no se permiten otras combinaciones – ¡peligro de accidente!

3.2 Herramientas de corte

3.2.1 Cabezales de corte

- 1 STIHL AutoCut C 6-2
- 2 STIHL DuroCut 5-2
- 3 STIHL PolyCut 6-2

3.3 Protector

- 4 Protector con cuchilla para cabezales de corte

3.4 Empuñadura

- 5 Manillar cerrado

3.5 Cinturón de porte

- 6 Se puede emplear un cinturón sencillo

4 Montar el asidero tubular cerrado

Según la ejecución, el manillar cerrado puede ser diferente.

4.1 Ejecución A

Montar el manillar cerrado

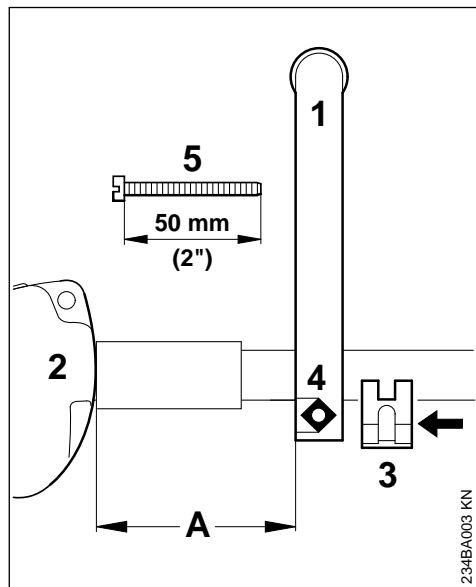

- ▶ Montar el manillar cerrado (1) en el vástago a una distancia (A) de aprox. 15 cm (6 in.) delante de la empuñadura de mando (2)
- ▶ Aplicar la pieza de sujeción (3) al vástago y colocarla en el manillar cerrado
- ▶ Colocar la tuerca cuadrada (4) en el manillar cerrado
- ▶ Hacer pasar el tornillo de sujeción (5) desde el lado opuesto y apretarlo

Poner el manillar cerrado en la posición más favorable

- ▶ Aflojar el tornillo (5)
- ▶ Desplazar el manillar cerrado en el vástago según se desee
- ▶ Apretar el tornillo (5)

4.2 Ejecución B

El manillar cerrado ya está montado en la máquina en el estado en que esta se suministra, solo hace falta girarlo y alinearlo.

Alinear el manillar cerrado

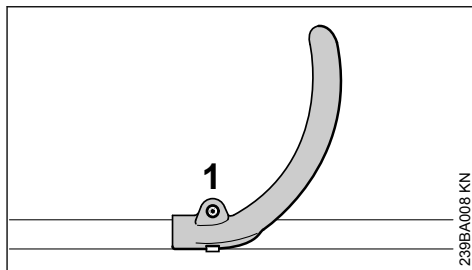

- ▶ Aflojar el tornillo (1)

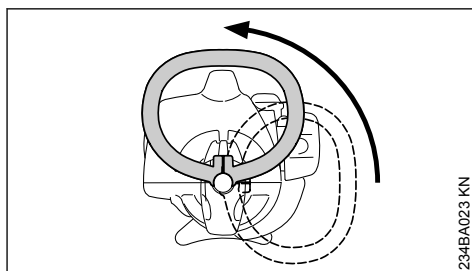

- ▶ Girar el asidero hacia arriba en torno al vástago

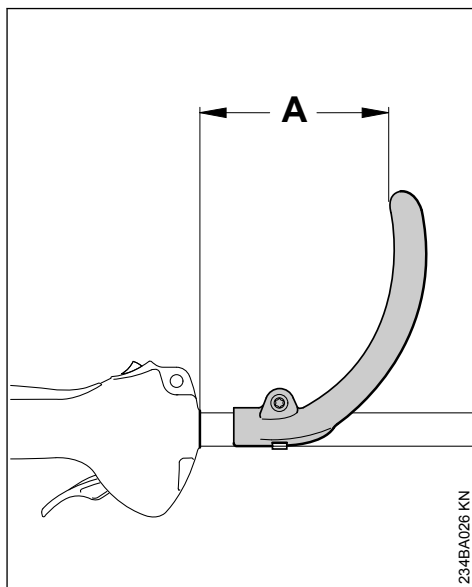

Modificando la distancia (A), se puede poner el asidero en la posición más favorable para el operario y para el caso de aplicación concreto.

Recomendación: distancia (A), aprox. 15 cm (6 in.)

- ▶ Empujar el asidero a la posición deseada
- ▶ Apretar firmemente el tornillo hasta que ya no se pueda girar el asidero en el vástago

5 Acoplar los dispositivos de protección

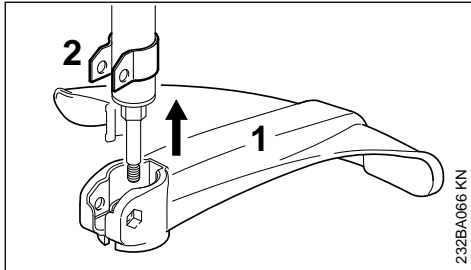

- ▶ Montar el protector (1) hasta el tope en el soporte (2)

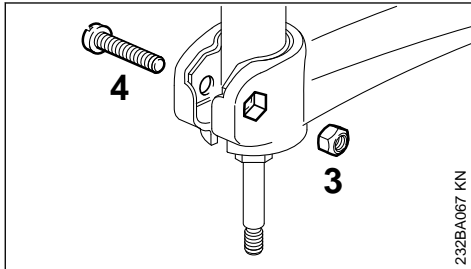

- ▶ Insertar la tuerca (3) en el hexágono interior del protector - los orificios tienen que estar alineados
- ▶ Enroscar el tornillo (4) y apretarlo

6 Montar la herramienta de corte

6.1 Depositar la máquina

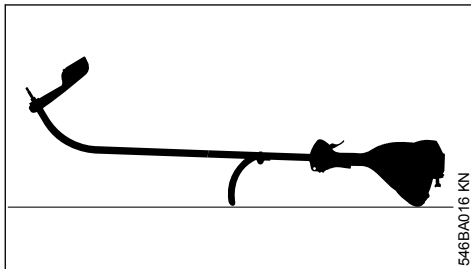

- ▶ Parar el motor
- ▶ Depositar la máquina, de manera que el asidero tubular cerrado y la cubierta del motor

estén orientados hacia abajo, y el eje, hacia arriba

6.2 Plato de presión

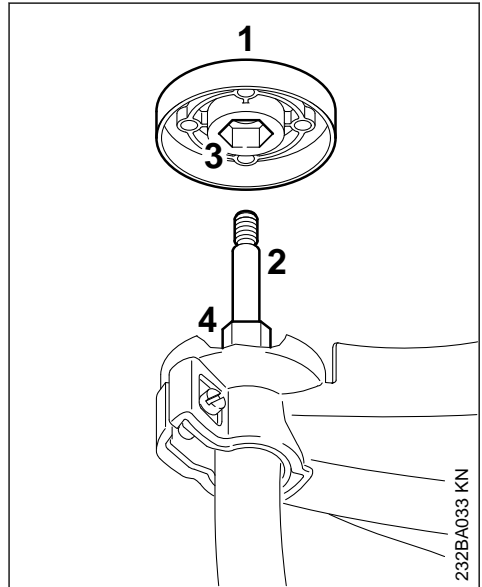

El plato de presión (1) forma parte del volumen de suministro del DuroCut 5-2 y PolyCut 6-3. Se necesita para utilizar estos cabezales de corte.

Cabezal de corte STIHL AutoCut 5-2, cabezal de corte STIHL AutoCut C 5-2

- ▶ Retirar el plato de presión (1) del eje (2), si está montado

Cabezal de corte STIHL DuroCut 5-2, cabezal de corte STIHL PolyCut 6-3,

- ▶ Montar el plato de presión (1) en el eje (2); al hacerlo, colocar el hexágono interior (3) en el hexágono (4)

6.3 Bloquear el árbol

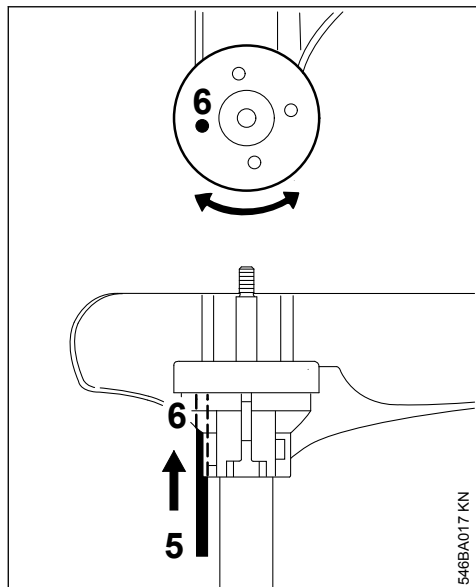

- ▶ Para bloquear el eje, insertar la herramienta (5) en los orificios (6) en el protector y colocar el plato de presión, girándolo para ello en vaivén hasta que esté bloqueado el eje

6.4 Montar el cabezal de corte con el empalme roscado

Guardar bien la hoja de instrucciones adjunta para el cabezal de corte.

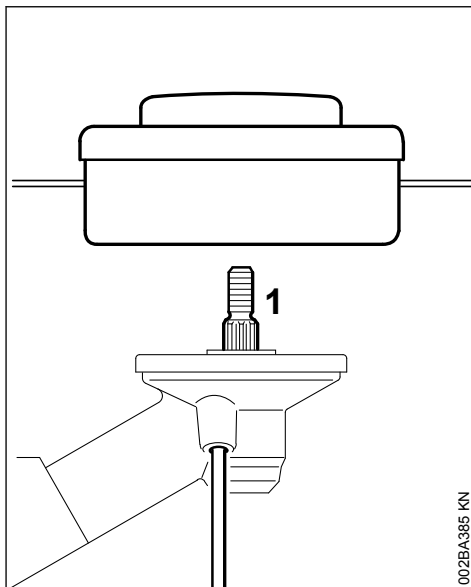

- ▶ Colocar el plato de presión
- ▶ Enroscar el cabezal de corte en el árbol (1) en sentido horario hasta el tope
- ▶ Bloquear el árbol
- ▶ Apretar el cabezal de corte

INDICACIÓN

Volver a quitar la herramienta para bloquear el árbol.

6.5 Desmontar el cabezal de corte

- ▶ Bloquear el árbol
- ▶ Girar el cabezal de corte en sentido antihorario

6.6 Montar el cabezal de corte sin el empalme roscado

Guardar bien la hoja de instrucciones adjunta para el cabezal de corte.

6.6.1 STIHL AutoCut C 6-2

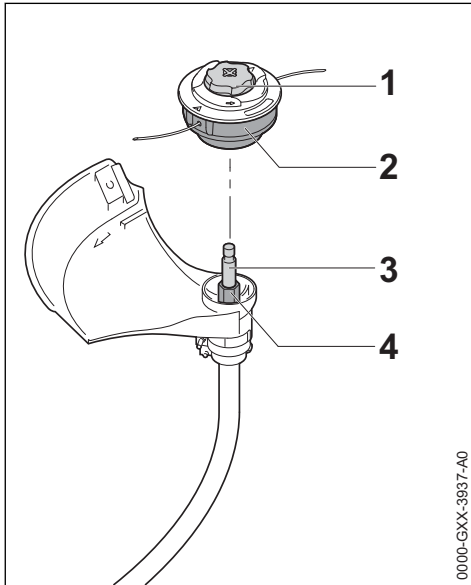

0000-GXX-3937-A0

- ▶ Montar el cabezal de corte (2) en el eje (3); al hacerlo, insertar el hexágono interior del cabezal de corte (2) en el hexágono (4)
- ▶ Sujetar el cabezal de corte (2) con la mano.
- ▶ Girar la caperuza (1) en sentido horario y apretarla firmemente con la mano.

6.6.2 STIHL PolyCut 6-2, PolyCut 7-3

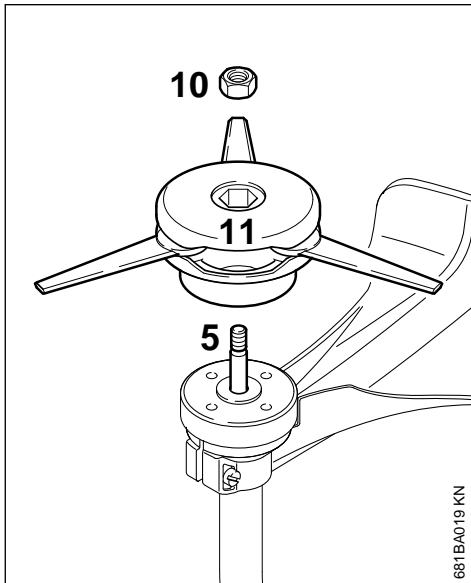

681BA019 KN

- ▶ Calar el plato de presión en el árbol
- ▶ Colocar la tuerca (10) en el cabezal de corte
- ▶ Enroscar el cabezal de corte (11) en el árbol (5) en sentido horario hasta el tope
- ▶ Bloquear el árbol
- ▶ Apretar el cabezal de corte

! ADVERTENCIA

Sustituir la tuerca si gira con demasiada facilidad.

INDICACIÓN

Volver a quitar la herramienta para bloquear el árbol.

6.7 Desmontar el cabezal de corte

6.7.1 STIHL AutoCut

- ▶ Sujetar la carcasa de la bobina
- ▶ Girar la caperuza en sentido antihorario

6.7.2 STIHL PolyCut

- ▶ Bloquear el árbol
- ▶ Girar el cabezal de corte en sentido antihorario

7 Combustible

El motor se ha de alimentar con una mezcla compuesta por gasolina y aceite de motor.

! ADVERTENCIA

Evitar el contacto directo de la piel con el combustible y la inhalación de vapores del mismo.

7.1 STIHL MotoMix

STIHL recomienda emplear STIHL MotoMix. Este combustible mezclado está exento de benceno y plomo, se distingue por un alto índice octano y tiene siempre la proporción de mezcla correcta.

El STIHL MotoMix está mezclado para obtener la máxima durabilidad del motor con el aceite de motor de dos tiempos HP Ultra STIHL.

MotoMix no está disponible en todos los mercados.

7.2 Mezclar combustible

INDICACIÓN

Si los productos de servicio no son apropiados o la proporción de la mezcla no corresponde a la norma se pueden producir serios daños en el motor. La gasolina o el aceite de motor de mala calidad pueden dañar el motor, las juntas anulares, las tuberías y el depósito de combustible.

7.2.1 Gasolina

Emplear solo **gasolina de marca** con un índice octano de 90 ROZ, como mínimo – con o sin plomo.

La gasolina con una proporción de alcohol superior al 10% puede provocar anomalías de funcionamiento en motores con ajuste manual del carburador, por lo que no se deberá emplear para alimentar estos motores.

Los motores equipados con M-Tronic suministran plena potencia empleando gasolina con una proporción de alcohol (E27) de hasta un 27%.

7.2.2 Aceite de motor

Si mezcla usted mismo el combustible, solo se puede usar un aceite de motor de dos tiempos STIHL u otro aceite de motor de alto rendimiento de las clases JASO FB, JASO FC, JASO FD, ISO-L-EGB, ISO-L-EGC o ISO-L-EGD.

STIHL prescribe el aceite de motor de dos tiempos STIHL HP Ultra o un aceite de motor de alto rendimiento similar para poder garantizar los valores límite de emisiones durante toda la vida útil de la máquina.

7.2.3 Proporción de la mezcla

Con aceite de motor de dos tiempos STIHL 1:50; 1:50 = 1 parte de aceite + 50 partes de gasolina

7.2.4 Ejemplos

Cantidad de gasolina **Aceite de dos tiempos**
litros **STIHL 1:50**

Litros	Litros	(ml)
1	0,02	(20)
5	0,10	(100)
10	0,20	(200)
15	0,30	(300)
20	0,40	(400)
25	0,50	(500)

- ▶ En un bidón homologado para combustible, echar primero aceite de motor, luego gasolina, y mezclarlos bien

7.3 Guardar la mezcla de combustible

Solo en bidones homologados para combustible, guardándolos en un lugar seguro, seco y fresco, protegidos contra la luz y el sol.

La mezcla de combustible envejece, mezclar solo la cantidad que se necesite para algunas semanas. No guardar la mezcla de combustible durante más de 30 días. El efecto de la luz, el sol, altas o bajas temperaturas, pueden echar a perder con mayor rapidez la mezcla de combustible.

Sin embargo, la STIHL MotoMix se puede almacenar hasta 5 años sin problemas.

- ▶ Antes de repostar, agitar con fuerza el bidón con la mezcla



ADVERTENCIA

En el bidón puede generarse presión – abrirlo con cuidado.

- ▶ De vez en cuando, limpiar a fondo el depósito de combustible y el bidón

Recoger el combustible residual y el líquido utilizado para la limpieza y llevarlos a un punto limpio.

8 Repostar combustible

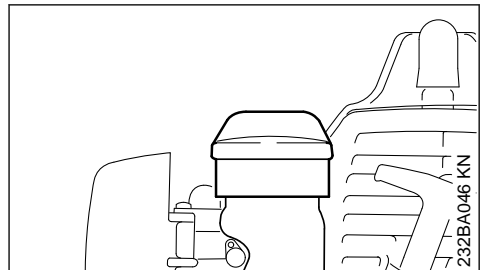

- ▶ Antes de repostar combustible, limpiar el cierre del depósito y sus alrededores, a fin de que no penetre suciedad en el depósito
- ▶ Posicionar la máquina, de manera que el cierre del depósito esté orientado hacia arriba
- ▶ Abrir el cierre del depósito

Al repostar, no derramar combustible ni llenar el depósito hasta el borde. STIHL recomienda utilizar el sistema de llenado STIHL (accesorio especial).

ADVERTENCIA

Tras el repostaje, apretar el cierre del depósito lo más firmemente posible con la mano.

9 Arrancar / parar el motor

9.1 Elementos de mando

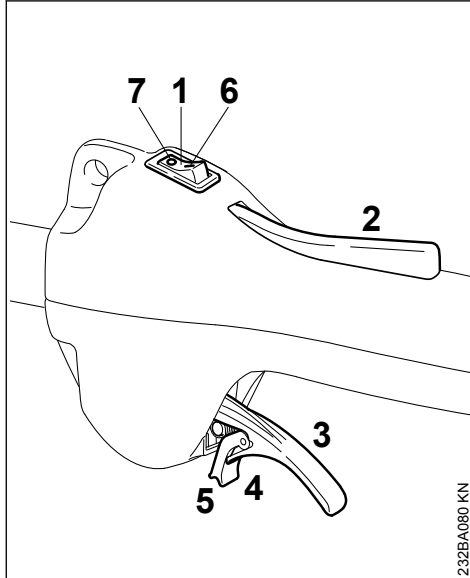

- 1 Interruptor de parada
- 2 Bloqueo del acelerador
- 3 Acelerador
- 4 Lengüeta elástica del acelerador
- 5 Fiador

9.1.1 Posiciones del interruptor de parada

- 6 I – Funcionamiento – el motor está en marcha o puede arrancar
- 7 0 – Parada – motor descon. – el encendido está desconectado

9.2 Arrancar

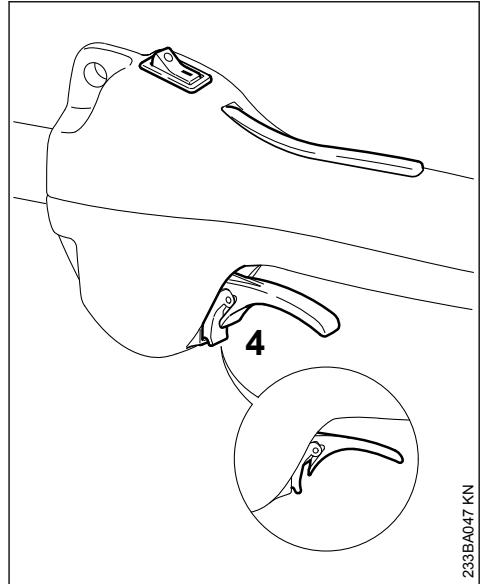

- ▶ Poner el interruptor de parada en la posición I
- ▶ Oprimir el bloqueo del acelerador y mantenerlo oprimido
- ▶ Oprimir a fondo el acelerador hasta que se pueda encastrar el fiador de la lengüeta (4) en la carcasa (**flecha**)
- ▶ Soltar sucesivamente el acelerador, la lengüeta y el bloqueo del acelerador = **posición de gas de arranque**

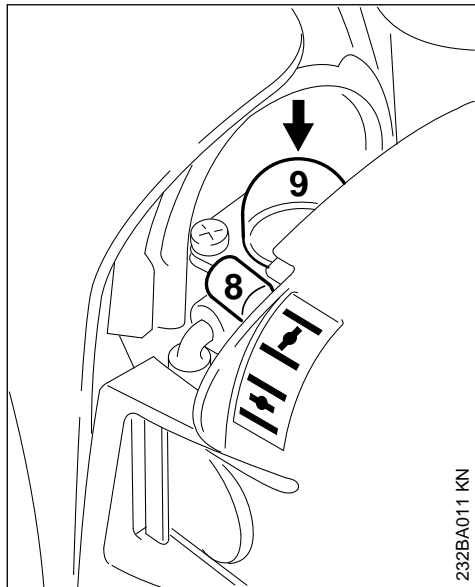

232BA011 KN

- ▶ Ajustar la palanca (8) de la mariposa de arranque



Con el motor frío

Con el motor caliente – aun cuando el motor haya estado ya en marcha, pero todavía esté frío

- ▶ Pulsar el fuelle (9) de la bomba manual de combustible 5 veces, como mínimo – aun cuando el fuelle esté lleno de combustible

9.2.1 Arrancar

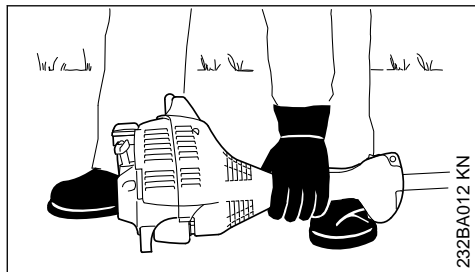

232BA012 KN

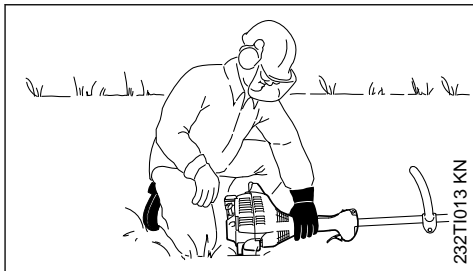

232T013 KN

- ▶ Poner la máquina en el suelo en una posición estable: el apoyo del motor y el protector para la herramienta de corte constituyen el apoyo

La herramienta de corte no deberá tocar el suelo ni objeto alguno – **¡peligro de accidente!**

- ▶ Adoptar una postura segura – posibilidades: de pie, agachado o arrodillado
- ▶ Con la mano izquierda, presionar **firmemente** la máquina contra el suelo – el pulgar debe encontrarse debajo de la caja del ventilador – al hacerlo, no tocar el acelerador ni la palanca de bloqueo

INDICACIÓN

¡No poner el pie sobre el vástago ni arrodillarse encima del mismo!

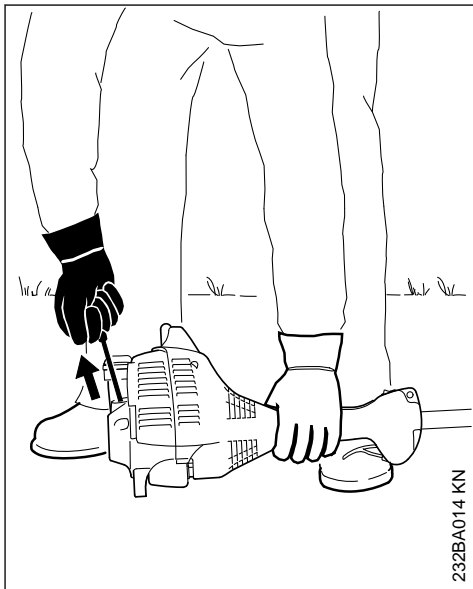

232BA014 KN

- ▶ Con la mano derecha, agarrar la empuñadura de arranque

- ▶ Extraer lentamente la empuñadura de arranque hasta percibir una resistencia y tirar entonces con rapidez y fuerza de aquélla

INDICACIÓN

No extraer el cordón hasta el extremo del mismo – **¡peligro de rotura!**

- ▶ No dejar retroceder bruscamente la empuñadura de arranque – guiarla hacia atrás en sentido contrario al de extracción, para que el cordón se enrolle correctamente
- ▶ Seguir arrancando

9.2.2 Tras el primer encendido

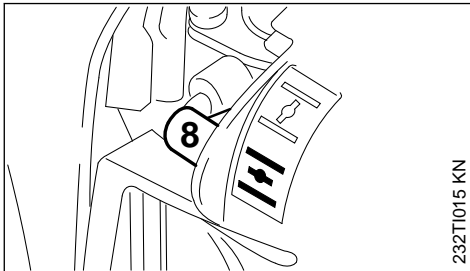

- ▶ A más tardar, tras el **quinto** intento de arranque, poner la palanca (8) de la mariposa de arranque en
- ▶ Seguir arrancando

9.2.3 Una vez que el motor esté en marcha

- ▶ Oprimir el acelerador hasta que desencastre la lengüeta – el motor pasa a ralentí

! ADVERTENCIA

¡Estando correctamente ajustado el carburador, no deberá moverse la herramienta de corte en régimen de ralentí!

La máquina está lista para el trabajo.

9.3 Parar el motor

- ▶ Poner el interruptor de parada en la posición I

9.4 Si no arranca el motor

Palanca de la mariposa de arranque

Si tras el primer encendido del motor no se ha puesto a tiempo la palanca de la mariposa de arranque en , el motor estará ahogado.

- ▶ Poner la palanca de la mariposa de arranque en
- ▶ Poner el interruptor de parada en la posición I, la palanca de bloqueo y el acelerador en la **posición de gas de arranque**

- ▶ Arrancar el motor – para ello, tirar con fuerza del cordón de arranque – pueden hacer falta entre 10 y 20 intentos

Si no arranca el motor pese a ello

- ▶ Poner el interruptor de parada en la posición de parada 0
- ▶ Desmontar la bujía – véase "Bujía"
- ▶ Secar la bujía
- ▶ Accionar varias veces el mecanismo de arranque – para ventilar la cámara de combustión
- ▶ Volver a montar la bujía – véase "Bujía"
- ▶ Poner el interruptor de parada en la posición I
- ▶ Poner la palanca de la mariposa de arranque en – aun estando frío el motor
- ▶ Arrancar de nuevo el motor

9.4.1 El depósito se ha vaciado por completo con el motor en marcha

- ▶ Tras el repostaje, pulsar 5 veces, como mínimo, el fuelle de la bomba manual de combustible – aun cuando el fuelle esté lleno de combustible
- ▶ Ajustar la palanca de la mariposa de arranque en función de la temperatura del motor
- ▶ Volver a arrancar el motor

10 Indicaciones para el servicio

10.1 Durante el primer tiempo de servicio

Siendo la máquina nueva de fábrica, no se deberá hacer funcionar sin carga en un margen elevado de revoluciones hasta haber llenado por tercera vez el depósito de combustible, a fin de que no se produzcan esfuerzos adicionales durante la fase de rodaje. Durante este fase se tienen que adaptar las piezas móviles entre sí – en el motor se da una elevada resistencia de fricción. El motor alcanza su potencia máxima tras un tiempo de rodaje que corresponde a 5 hasta 15 cargas del depósito.

10.2 Durante el trabajo

Tras un cierto tiempo de servicio a plena carga, dejar funcionando el motor en ralentí todavía durante un breve tiempo hasta que la corriente de aire de refrigeración haya extraído el calor excesivo, con el fin de que los componentes del motor (sistema de encendido, carburador) no queden expuestos a una carga extrema originada por la acumulación de calor.

10.3 Después del trabajo

En pausas de servicio breves: dejar enfriarse el motor. Guardar la máquina con el depósito de combustible lleno, en un lugar seco que no esté cerca de fuentes de ignición, hasta el siguiente servicio. En pausas de servicio de cierta duración – véase "Guardar la máquina".

11 Limpiar el filtro de aire

11.1 Si disminuye perceptiblemente la potencia del motor

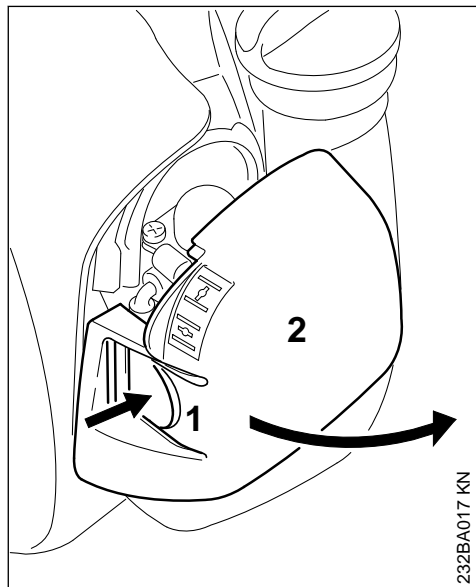

- ▶ Poner la palanca de la mariposa de arranque en **I**
- ▶ Presionar la brida (1) y apartar la tapa del filtro (2) girándola
- ▶ Eliminar la suciedad más importante de los alrededores del filtro

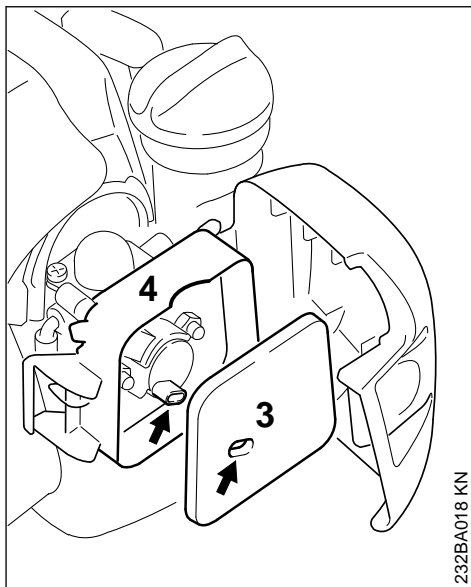

- ▶ Quitar el filtro de fieltro (3) de la caja del mismo (4) y cambiarlo – para salir del paso, golpearlo ligeramente o soplarlo – no lavarlo
- ▶ Sustituir las piezas dañadas
- ▶ Colocar el filtro de fieltro (3) en la caja del mismo (4)
- ▶ Cerrar la tapa del filtro y encastrarla

12 Ajustar el carburador

El carburador está armonizado de fábrica, de manera que el motor recibe una mezcla óptima de combustible y aire en cualesquiera estados operativos.

12.1 Ajustar el ralentí

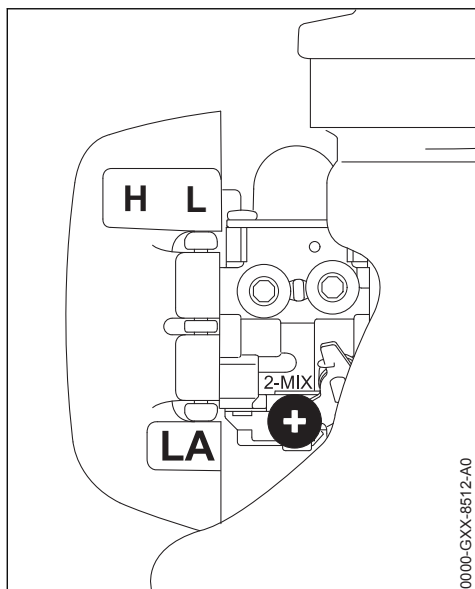

- ▶ Arrancar el motor y dejar que se caliente

12.1.1 El motor se para en ralentí

- ▶ Girar lentamente el tornillo de tope del ralentí (LA) en sentido horario hasta que el motor funcione con regularidad – no deberá moverse la herramienta de corte

12.1.2 La herramienta de corte gira en ralentí

- ▶ Girar el tornillo de tope del ralentí (LA) en sentido antihorario hasta que se detenga la herramienta de corte – seguir girándolo luego con aproximadamente media hasta 1 vuelta en el mismo sentido



ADVERTENCIA

Si la herramienta de corte no permanece parada en ralentí tras realizar el ajuste, encargar la reparación de la máquina a un distribuidor especializado.

13 Bujía

- ▶ Si la potencia de motor es insuficiente, el arranque es deficiente o el ralentí es irregular, comprobar primero la bujía
- ▶ Tras unas 100 horas de servicio, sustituir la bujía – hacerlo antes ya si los electrodos están muy quemados – emplear sólo bujías autorizadas por STIHL y que estén desparasitadas – véase "Datos técnicos"

13.1 Desmontar la bujía

- ▶ Poner el interruptor de parada en la posición 0

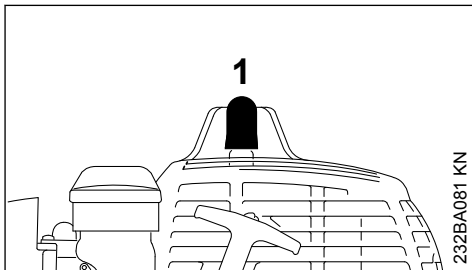

- ▶ Retirar el enchufe de la bujía (1)
- ▶ Desenroscar la bujía

13.2 Examinar la bujía

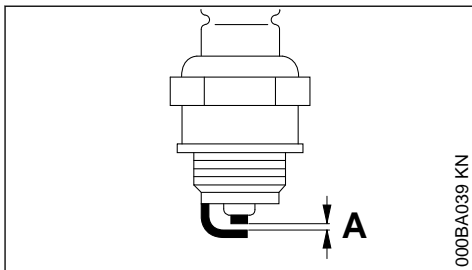

- ▶ Limpiar la bujía si está sucia
- ▶ Comprobar la distancia entre electrodos (A) y reajustarla si es necesario – para el valor de la distancia, véase "Datos técnicos"
- ▶ Subsanan las causas del ensuciamiento de la bujía

Causas posibles:

- Exceso de aceite de motor en el combustible
- Filtro de aire sucio
- Condiciones de servicio desfavorables

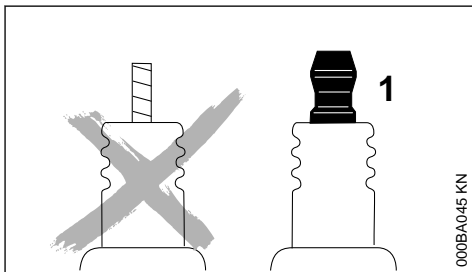

**ADVERTENCIA**

En caso de no estar apretada la tuerca de conexión (1) o si esta falta, pueden producirse chispas. Si se trabaja en un entorno fácilmente inflamable o explosivo se pueden provocar incendios o explosiones. Las personas pueden sufrir lesiones graves o se pueden producir daños materiales.

- ▶ Emplear bujías desparasitadas con tuerca de conexión fija

13.3 Montar la bujía

- ▶ Enroscar la bujía y presionar firmemente el enchufe de la misma

14 Comportamiento de marcha del motor

Si el comportamiento de marcha del motor no es satisfactorio pese pese a haber limpiado el filtro de aire y estar correctamente ajustado el carburador, la causa podrá residir también en el silenciador.

Hacer comprobar a un distribuidor especializado el silenciador en cuanto a ensuciamiento (coquización).

STIHL recomienda encargar los trabajos de mantenimiento y las reparaciones siempre a un distribuidor especializado STIHL.

15 Guardar la máquina

En pausas de servicio, a partir de unos 30 días

- ▶ Vaciar y limpiar el depósito de gasolina en un lugar bien ventilado
- ▶ Gestionar los residuos del combustible según las normas y los principios ecológicos
- ▶ Si se dispone de una bomba manual de combustible: presionarla al menos 5 veces antes de arrancar el motor
- ▶ Arrancar el motor y dejarlo funcionar en ralentí hasta que se pare
- ▶ Quitar la herramienta de corte, limpiarla y revisarla
- ▶ Limpiar a fondo la máquina, especialmente el filtro de aire.
- ▶ Guardar la máquina en un lugar seco y seguro – protegerla contra el uso por personas ajenas (p. ej. por niños)

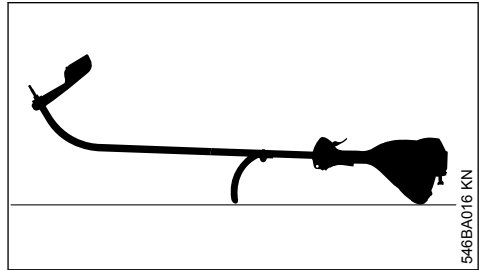
16 Mantenimiento del cabezal de corte de corte**16.1 Depositar la máquina**

- ▶ Parar el motor
- ▶ Depositar la máquina, de manera que el asidero tubular cerrado y la cubierta del motor estén orientados hacia abajo, y el eje, hacia arriba

16.2 Renovar el hilo de corte

Antes de renovar el cabezal de corte, examinarlo sin falta en cuanto a desgaste.

**ADVERTENCIA**

Si se pueden ver huellas de desgaste pronunciadas, se ha de cambiar el cabezal de corte completo.

El hilo de corte se llamará en adelante simplemente "hilo".

En el volumen de suministro del cabezal de corte existen unas instrucciones ilustradas que muestran la renovación del hilo. Por ello, guardar bien las instrucciones para el cabezal de corte.

- ▶ Si es necesario, desmontar el cabezal de corte

16.3 Reajustar el hilo de corte

16.3.1 STIHL AutoCut

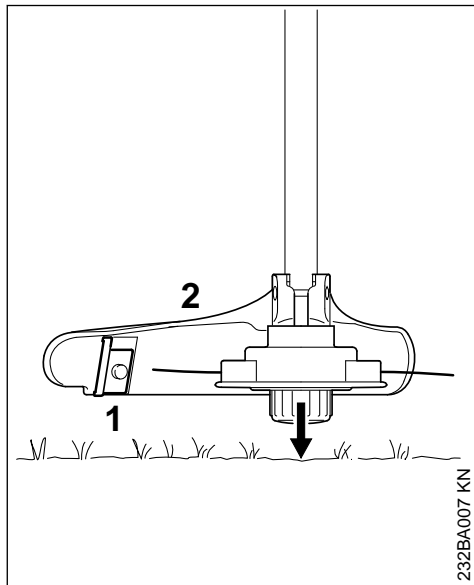

- ▶ Mantener el cabezal de corte girando en paralelo sobre la superficie cubierta de hierba – al hacerlo tocar ligeramente el suelo – se reajustan unos 3 cm (1,2 in.) de hilo
- ▶ Mediante la cuchilla (1) en el protector (2), se acortan los hilos excesivamente largos a la longitud óptima – evitar por ello que el cabezal toque varias veces seguidas el suelo.

El hilo de corte sólo se reajusta si **los dos** hilos tienen aún al menos **2,5 cm (1 in.)** de longitud.

Si el hilo de corte mide menos de 2,5 cm (1 in.):

! ADVERTENCIA

Para cargar el hilo de corte con la mano, parar sin falta el motor – de lo contrario existe **¡peligro de lesiones!**

- ▶ Darle la vuelta a la máquina
- ▶ Oprimir la caperuza en la bobina del hilo hasta el tope
- ▶ Extraer los extremos del hilo de la bobina

Si ya no queda hilo de corte en la bobina, poner el hilo.

16.3.2 En todos los demás cabezales de corte

Hacerlo tal como se describe en la hoja de instrucciones adjuntada al cabezal de corte.

! ADVERTENCIA

Para reajustar el hilo de corte con la mano, parar sin falta el motor – de lo contrario existe **¡peligro de lesiones!**

16.4 Sustituir el hilo

STIHL DuroCut

! ADVERTENCIA

Para cargar el cabezal de corte con la mano, parar sin falta el motor – de lo contrario, existe **¡peligro de lesiones!**

- ▶ Cargar el cabezal de corte con hilo cortado siguiendo las instrucciones suministradas

16.5 Sustituir la cuchilla

16.5.1 STIHL PolyCut

Antes de sustituir las cuchillas de corte, comprobar sin falta el cabezal en cuanto a desgaste.

! ADVERTENCIA

Si se pueden ver huellas de desgaste pronunciadas, se ha de cambiar el cabezal de corte completo.

Las cuchillas de corte se llamarán en adelante simplemente "cuchillas".

En el volumen de suministro del cabezal de corte existen unas instrucciones ilustradas que muestran la renovación de las cuchillas. Por ello, guardar bien las instrucciones para el cabezal de corte.

! ADVERTENCIA

Para cargar el cabezal de corte con la mano, parar sin falta el motor – de lo contrario, existe **¡peligro de lesiones!**

- ▶ Desmontar el cabezal de corte
- ▶ Renovar la cuchilla, tal como se muestra en las instrucciones ilustradas
- ▶ Volver a montar el cabezal de corte

17 Comprobación y mantenimiento por el distribuidor especializado

STIHL recomienda encargar los trabajos de mantenimiento y las reparaciones siempre a un distribuidor especializado STIHL.

17.1 Cabezal de aspiración de combustible en el depósito

- Cambiar anualmente el cabezal de aspiración en el depósito de combustible

18 Instrucciones de mantenimiento y conservación

Estos datos se refieren a condiciones de trabajo normales. En condiciones de trabajo más difíciles (fuerte acumulación de polvo, etc.) y trabajos diarios de mayor duración, acortar correspondientemente los intervalos indicados.		Antes de comenzar el trabajo	Tras finalizar el trabajo o diariamente	Tras cada llenado del depósito	Semanalmente	Mensualmente	Anualmente	En caso de avería	En caso de daños	Si lo requiere su estado
Máquina completa	Control visual (estado, estanqueidad)	X		X						
	limpiar		X							
	Sustituir las piezas dañadas	X								
Empuñadura de mando	Comprobación del funcionamiento	X		X						
Filtro de aire	Control visual						X	X		
	limpiar							X		X
	sustituir								X	
Bomba manual de combustible (en caso de estar disponible)	comprobar	X								
	reparar por un distribuidor especializado ¹⁾								X	
Cabezal de aspiración en el depósito de combustible	comprobar por un distribuidor especializado ¹⁾							X		
	sustituir por un distribuidor especializado ¹⁾						X		X	X
Depósito de combustible	limpiar							X		X
Carburador	comprobar el ralentí, la herramienta de corte no deberá girar	X		X						
	Ajustar el ralentí									X
Bujía	ajustar la distancia entre electrodos							X		
	sustituir cada 100 horas de servicio									
Abertura de aspiración para aire de refrigeración	Control visual		X							

Estos datos se refieren a condiciones de trabajo normales. En condiciones de trabajo más difíciles (fuerte acumulación de polvo, etc.) y trabajos diarios de mayor duración, acortar correspondientemente los intervalos indicados.		Antes de comenzar el trabajo	Tras finalizar el trabajo o diariamente	Tras cada llenado del depósito	Semanalmente	Mensualmente	Anualmente	En caso de avería	En caso de daños	Si lo requiere su estado
	limpiar									X
Tornillos y tuercas accesibles (excepto tornillos de ajuste)	reapretar									X
Herramienta de corte	Control visual	X		X						
	sustituir								X	
	comprobar el asiento firme	X		X						
Rótulos adhesivos de seguridad	sustituir								X	
1)STIHL recomienda un distribuidor especializado STIHL										

19 Minimizar el desgaste y evitar daños

La observancia de las instrucciones de este manual de instrucciones evita un desgaste excesivo y daños en la máquina.

El uso, mantenimiento y almacenamiento de la máquina se han de realizar con el esmero descrito en este manual de instrucciones.

Todos los daños originados por la inobservancia de las instrucciones de seguridad manejo y mantenimiento son responsabilidad del usuario mismo. Ello rige en especial para:

- Modificaciones del producto no autorizadas por STIHL
- El empleo de herramientas o accesorios no autorizados o no apropiados para la máquina o que sean de baja calidad
- El empleo de la máquina para fines inapropiados
- Empleo de la máquina en actos deportivos o competiciones
- Daños derivados de seguir utilizando la máquina pese a la existencia de componentes averiados

19.1 Trabajos de mantenimiento

Todos los trabajos especificados en el capítulo "Instrucciones de mantenimiento y conservación" se han de realizar con regularidad. Si no puede efectuar estos trabajos de mantenimiento el usuario mismo, deberá encargarlos a un distribuidor especializado.

STIHL recomienda encargar los trabajos de mantenimiento y las reparaciones siempre a un distribuidor especializado STIHL. Los distribuidores especializados STIHL siguen periódicamente cursos de instrucción y tienen a su disposición las Informaciones técnicas.

De no efectuar a tiempo estos trabajos o si no se realizan como es debido, pueden producirse daños que serán responsabilidad del usuario mismo. De ellos forman parte, entre otros:

- Daños en el motor como consecuencia de un mantenimiento inoportuno o insuficiente (p. ej. filtros de aire y combustible), ajuste erróneo del carburador o limpieza insuficiente del recorrido del aire de refrigeración (rendijas de aspiración, aletas del cilindro)
- Daños por corrosión y otros daños derivados de un almacenamiento inadecuado
- Daños en la máquina como consecuencia del empleo de piezas de repuesto de mala calidad

19.2 Piezas de desgaste

Algunas piezas de la máquina están sometidas a un desgaste normal aun cuando el uso sea el apropiado y se han de sustituir oportunamente en función del tipo y la duración de su utilización. De ellos forman parte, entre otros:

- Herramientas de corte (de todos los tipos)
- Piezas de fijación para herramientas de corte (plato de rodadura, tuerca, etc.)
- Protectores de herramientas de corte
- Embrague
- Filtro (para aire, combustible)
- Dispositivo de arranque
- Bujía

20 Componentes importantes

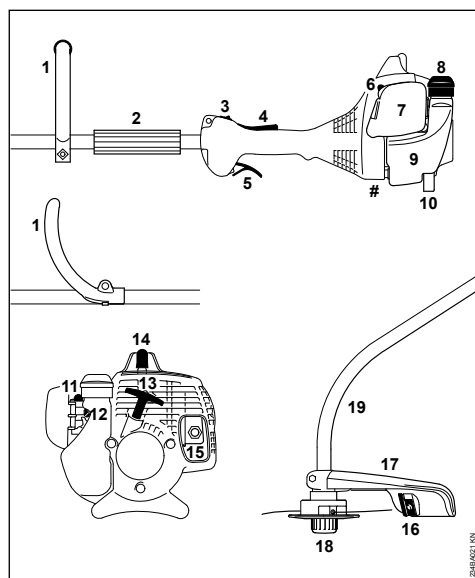

- 1 Asidero tubular cerrado
- 2 Manguito
- 3 Interruptor de parada
- 4 Bloqueo del acelerador
- 5 Acelerador
- 6 Palanca de la mariposa de arranque
- 7 Tapa del filtro de aire
- 8 Cierre del depósito de combustible
- 9 Depósito
- 10 Apoyo de la máquina
- 11 Bomba manual de combustible
- 12 Tornillo de tope del ralentí (LA)

13 Empuñadura de arranque

14 Enchufe de la bujía

15 Silenciador

16 Cuchilla (para cabezal de corte)

17 Protector

18 Cabezal de corte

19 Vástago

Número de máquina

21 Datos técnicos

21.1 Motor

Motor monocilíndrico de dos tiempos

21.1.1 FS 38

Cilindrada: 27,2 cm³
 Diámetro del cilindro: 34 mm
 Carrera: 30 mm
 Potencia según ISO 8893: 0,65 kW (0,90 PS) a 8300 rpm

Régimen de ralentí: 2800 rpm
 Régimen de limitación de caudal (valor nominal): 9500rpm
 Régimen máx. del árbol de salida de fuerza (alojamiento de la herramienta de corte): 10100rpm

21.2 Sistema de encendido

Encendido por magneto de control electrónico

Bujía (desparasitada): NGK BPMR 7 A
 Distancia entre electrodos: 0,5 mm

21.3 Sistema de combustible

Carburador de membrana independiente de la posición con bomba de combustible integrada

Capacidad del depósito de combustible: 330 cm³ (0,33 l)

21.4 Peso

Depósito vacío, sin herramienta de corte ni protector

FS 38: 4,1 kg

21.5 Valores de sonido y vibraciones

Para determinar los valores de sonido y vibraciones, se tienen en cuenta a partes iguales los estados operativos del ralentí y el régimen máximo nominal.

Para las especificaciones relativas al cumplimiento de la pauta de la patronal sobre vibraciones 2002/44/CE, véase

www.stihl.com/vib

Nivel de presión sonora L_{peq} según ISO 22868

97 dB(A)

Nivel de potencia acústica L_w según ISO 22868

109 dB(A)

Valor de vibraciones $a_{hv,eq}$ según ISO 22867

Empuñadura izquierda	Empuñadura derecha
9,5 m/s ²	8,0 m/s ²

Para el nivel de intensidad sonora y el nivel de potencia sonora, el factor K-según RL 2006/42/CE es = 2,5 dB(A); para el valor de vibraciones, el factor K-según RL 2006/42/CE es = 2,0 m/s².

21.6 REACH

REACH designa una ordenanza CE para el registro, evaluación y homologación de productos químicos.

Información para cumplimentar la ordenanza REACH (CE) núm. 1907/2006, véase

www.stihl.com/reach

21.7 Valor de emisiones de gases de escape

El valor de CO₂ medido en el procedimiento de sistema de homologación de la UE se indica en

www.stihl.com/co2

Indicar en los datos técnicos específicos del producto.

El valor medido de CO₂ se ha determinado en un motor representativo según un procedimiento de comprobación normalizado en condiciones de laboratorio y no representa una garantía explícita o implícita de la potencia de un motor concreto.

Con el uso y mantenimiento previstos estipulados en este manual de instrucciones se cumplen los requerimientos correspondientes de las emisiones de gases de escape. En el caso de modificaciones del motor se suspende el permiso de funcionamiento.

22 Indicaciones para la reparación

Los usuarios de esta máquina sólo deberán realizar trabajos de mantenimiento y conservación que estén especificados en este manual de instrucciones. Las reparaciones de mayor alcance

las deberán realizar únicamente distribuidores especializados.

STIHL recomienda encargar los trabajos de mantenimiento y las reparaciones siempre a un distribuidor especializado STIHL. Los distribuidores especializados STIHL siguen periódicamente cursos de instrucción y tienen a su disposición las informaciones técnicas.

En casos de reparación, montar únicamente piezas de repuesto autorizadas por STIHL para esta máquina o piezas técnicamente equivalentes. Emplear sólo repuestos de gran calidad. De no hacerlo, existe el peligro de que se produzcan accidentes o daños en la máquina.

STIHL recomienda emplear piezas de repuesto originales STIHL.

Las piezas originales STIHL se reconocen por el número de pieza de repuesto STIHL, por el logotipo **STIHL** y, dado el caso, el anagrama de repuestos STIHL  (en piezas pequeñas, puede encontrarse este anagrama también solo).

23 Gestión de residuos

La administración municipal o los distribuidores especializados STIHL ofrecen información sobre la gestión de residuos.

Una gestión indebida puede dañar la salud y el medio ambiente.

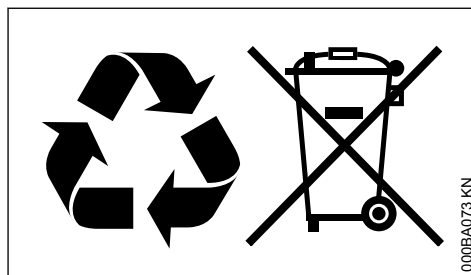

- ▶ Llevar los productos STIHL incluido el embalaje a un punto de recogida adecuado para el reciclado con arreglo a las prescripciones locales.
- ▶ No echarlos a la basura doméstica.

24 Declaración de conformidad UE

ANDREAS STIHL AG & Co. KG
Badstr. 115
D-71336 Waiblingen

Alemania

declara, como único responsable, que

Tipo: Motoguadaña
 Marca: STIHL
 Modelo: FS 38
 Identificación de serie: 4140
 Cilindrada: 27,2 cm³

cumple las disposiciones pertinentes de las directrices 2011/65/UE, 2006/42/CE, 2014/30/UE y 2000/14/CE y que se ha desarrollado y fabricado en cada caso conforme a las versiones de las normas siguientes vigentes en la fecha de producción:

EN ISO 11806-1, EN 55012, EN 61000-6-1

Para determinar los niveles de potencia acústica medido y garantizado, se ha procedido conforme a la directriz 2000/14/CE, anexo V, aplicándose la norma ISO 10884.

Nivel de potencia acústica medido

FS 38: 109 dB(A)

Nivel de potencia acústica garantizado

FS 38: 111 dB(A)

Conservación de la documentación técnica:

ANDREAS STIHL AG & Co. KG
Produktzulassung

El año de construcción y el número de máquina están indicados en la misma.

Waiblingen, 01/08/2022

ANDREAS STIHL AG & Co. KG

Atentamente,



Robert Olma, Vice President, Regulatory Affairs & Global Governmental Relations



25 Declaración de conformidad UKCA

ANDREAS STIHL AG & Co. KG
 Badstr. 115
 D-71336 Waiblingen

Alemania

declara, como único responsable, que

Tipo: Motoguadaña
 Marca: STIHL
 Modelo: FS 38
 Identificación de serie: 4140
 Cilindrada: 27,2 cm³

corresponde a las disposiciones y reglamentos del Reino Unido The Restriction of the Use of Certain Hazardous Substances in Electrical and Electronic Equipment Regulations 2012, Supply of Machinery (Safety) Regulations 2008, Electromagnetic Compatibility Regulations 2016 y Noise Emission in the Environment by Equipment for use Outdoors Regulations 2001 y que se ha desarrollado y fabricado en cada caso conforme a las versiones válidas en la fecha de producción de acuerdo con:

EN ISO 11806-1, EN 55012, EN 61000-6-1

Para determinar los niveles de potencia acústica medidos y garantizados, se ha procedido conforme al reglamento del Reino Unido Noise Emission in the Environment by Equipment for use Outdoors Regulations 2001, Schedule 8, aplicándose la norma ISO 10884.

Nivel de potencia acústica medido

FS 38: 109 dB(A)

Nivel de potencia acústica garantizado

FS 38: 111 dB(A)

Conservación de la documentación técnica:

ANDREAS STIHL AG & Co. KG

El año de construcción y el número de máquina están indicados en la misma.

Waiblingen, 01/08/2022

ANDREAS STIHL AG & Co. KG

Atentamente,



Robert Olma, Vice President, Regulatory Affairs & Global Governmental Relations



Índice

1 Referente a estas Instruções de serviço...27

2	Indicações de segurança e técnica de trabalho.....	27
3	Combinações autorizadas de ferramenta de corte, protecção, cabo, cinto de suporte...	34
4	Aplicar o cabo circular.....	34
5	Aplicar os dispositivos de protecção	36
6	Aplicar a ferramenta de corte.....	36
7	Combustível.....	39
8	Meter combustível.....	40
9	Arrancar / Parar o motor	40
10	Indicações de serviço	43
11	Limpar o filtro de ar.....	43
12	Regular o carburador.....	44
13	Vela de ignição.....	44
14	Comportamento da marcha do motor.....	45
15	Guardar o aparelho.....	45
16	Manter a cabeça de corte.....	46
17	Controlo e manutenção pelo revendedor especializado	47
18	Indicações de manutenção e de conservação	48
19	Minimizar o desgaste, e evitar os danos...49	
20	Peças importantes.....	50
21	Dados técnicos.....	50
22	Indicações de reparação.....	51
23	Eliminação.....	51
24	Declaração de conformidade CE.....	52
25	Declaração de conformidade UKCA.....	52

1 Referente a estas Instruções de serviço

1.1 Símbolos ilustrados

Os símbolos ilustrados aplicados no aparelho, são explicados nestas Instruções de serviço.

Os símbolos ilustrados seguintes podem ser aplicados no aparelho dependentemente do aparelho e do equipamento.



Depósito de combustível; mistura de combustível de gasolina e de óleo para motores



Accionar a válvula de descompressão



Bomba manual de combustível



Accionar a bomba manual de combustível



Bisnaga de massa lubrificante



Condução do ar de aspiração: Serviço no verão



Condução do ar de aspiração: Serviço no inverno



Aquecimento do cabo

1.2 Marcação de secções no texto



ATENÇÃO

Aviso! Perigo de acidentes e de ferimentos em pessoas e danos materiais graves.

AVISO

Aviso! Perigo de danos no aparelho ou em componentes individuais.

1.3 Aperfeiçoamento técnico

A STIHL trabalha permanentemente no aperfeiçoamento de todas as máquinas e de todos os aparelhos. Por esse motivo, reservamo-nos o direito a alterações na forma, técnica e equipamento do material fornecido.

Por esta razão, não podem ser feitas reivindicações com base nas indicações e ilustrações deste manual de instruções.

2 Indicações de segurança e técnica de trabalho



Medidas de segurança especiais são necessárias durante o trabalho com este aparelho a motor porque o trabalho é efectuado mais rapidamente que com uma foice manual, e porque se trabalha com um número de rotações muito elevado da ferramenta de corte.



Ler com atenção todo o manual de instruções antes de colocar o aparelho pela primeira vez em funcionamento, e guardá-lo num lugar seguro para uso posterior. O desrespeito do manual de instruções pode acarretar perigo de morte.

Observar as prescrições de segurança referentes aos diferentes países, por exemplo das cooperativas profissionais, caixas sociais, autoridades para a protecção de trabalho e outros.

Quem trabalha pela primeira vez com o aparelho a motor: Fazer-se explicar pelo vendedor ou por uma outra pessoa competente como se trabalha

com o aparelho em segurança – ou participar num curso especial.

Menores não devem trabalhar com o aparelho a motor – com a exceção dos jovens maiores de 16 anos vigiados durante a sua formação profissional.

Manter afastados crianças, animais e espectadores.

Se o aparelho a motor não for utilizado, deve ser parado de forma que ninguém seja colocado em perigo. Bloquear o acesso ao aparelho a motor a pessoas não autorizadas.

O utilizador é responsável por acidentes ou perigos que se apresentam perante outras pessoas ou a sua propriedade.

Só passar ou emprestar o aparelho a motor a pessoas que conhecem este modelo e o seu manuseamento – entregar sempre o manual de instruções.

A utilização de aparelhos a motor que emitem ruídos também pode ser limitada temporariamente por prescrições nacionais como também locais.

As pessoas que trabalham com o aparelho a motor devem estar descansadas, saudáveis e em boa forma.

Quem por motivos de saúde não se poder esforçar, deve consultar o seu médico para saber se pode trabalhar com um aparelho a motor.

Só para os portadores de pacemakers: o sistema de ignição deste aparelho produz um campo eletromagnético muito pequeno. Não é possível excluir totalmente a sua influência em determinados tipos de pacemakers. Para evitar riscos para a saúde, a STIHL recomenda consultar o médico assistente e o fabricante do pacemaker.

Não trabalhar com o aparelho a motor após o consumo de álcool, medicamentos, que prejudiquem a capacidade de reação, ou drogas.

Só utilizar o aparelho a motor – dependente das ferramentas de corte atribuídas – para cortar ervas e para cortar crescimento selvagem ou semelhantes.

O emprego do aparelho a motor para outras finalidades não é autorizado, e pode conduzir a acidentes ou danos no aparelho a motor. Não efetuar alterações no produto – isto também pode provocar acidentes ou danos no aparelho a motor.

Só montar ferramentas combinadas ou acessórios autorizados pela STIHL para este aparelho a motor ou peças tecnicamente similares. Em caso de dúvidas, deve ser consultado um revendedor especializado. Utilizar unicamente ferramentas ou acessórios de alta qualidade. Caso contrário, pode ocorrer perigo de acidentes ou danos no aparelho a motor.

A STIHL recomenda a utilização de ferramentas e acessórios originais da STIHL. A STIHL recomenda utilizar as ferramentas e os acessórios originais da STIHL. Estes estão perfeitamente adaptados nas suas características ao produto e às exigências do utilizador.

Não efetuar alterações no aparelho – a segurança pode ser posta causa. A STIHL exclui qualquer responsabilidade por danos de pessoas e de objectos que se apresentam durante o emprego de aparelhos de anexo não autorizados.

Não utilizar aparelhos de limpeza alta pressão para a limpeza do aparelho. O jato de água duro pode danificar partes do aparelho.

A proteção do aparelho a motor não consegue proteger o utilizador contra todos os objetos (pedras, vidro, arame, etc.) que são projetados pela ferramenta de corte. Estes objetos podem ressaltar em qualquer sítio, e ferir o utilizador.

2.1 Fatos e equipamento

Usar os fatos e o equipamento prescritos.



Os fatos têm que ser convenientes, e não devem incomodar. Fatos apertados – fato combinado, nenhum casaco de trabalho.



Não usar vestuário que possa prender-se em madeira, mato ou em peças do aparelho que se movimentam. Também não devem ser usados xaires, gravatas nem joias. Prender os cabelos compridos e certificar-se de que ficam presos acima dos ombros.



Usar calçado resistente, com solas antiderrapantes.



ATENÇÃO



Para reduzir o risco de lesões oculares, use óculos justos de acordo com a Norma EN 166. Observar para que os óculos de protecção estejam assentes correctamente.

Usar uma proteção facial e verificar se assenta corretamente. Uma proteção da cara (viseira) não é proteção suficiente para os olhos.

Colocar a sua proteção anti-ruído "individual" – por exemplo cápsulas para proteger os ouvidos.



Usar luvas de trabalho robustas de material resistente (por ex. couro).

A STIHL tem uma vasta gama de equipamentos de proteção individuais.

2.2 Transporte do aparelho a motor

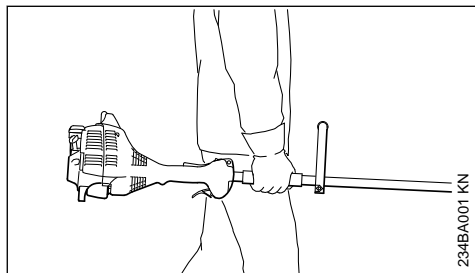

Parar sempre o motor.

Transportar o aparelho a motor de modo equilibrado na haste resp. no cabo circular.

Em veículos: proteger o aparelho a motor de tal modo para que não bascule para o lado, que não seja danificado, e que não seja derramado combustível.

2.3 Abastecer o depósito



A gasolina é extremamente inflamável – manter a distância de chamas vivas – não derramar combustível – não fumar.

Parar o motor antes de abastecer o depósito.

Não abastecer o depósito enquanto que o motor ainda esteja quente – o combustível pode transbordar – **perigo de incêndio!**

Abri cuidadosamente a tampa do depósito para que uma sobrepressão existente possa dissipar-se lentamente, e para que não saia combustível.

Só abastecer o depósito em locais bem ventilados. Quando foi derramado combustível, limpar imediatamente o aparelho a motor – não deixar entrar o combustível em contacto com os fatos, senão, mudar-se imediatamente.



Apertar o melhor possível a tampa do depósito depois de ter abastecido o depósito.

Assim é reduzido o risco de a tampa do depósito se soltar devido à vibração do motor, e de sair combustível.

Prestar atenção a fugas – se sair combustível, não arrancar o motor – **Perigo de morte por queimaduras!**

2.4 Antes do arranque

Verificar se o aparelho a motor está num estado seguro para o serviço – observar os respetivos capítulos no manual de instruções:

- Verificar se o sistema de combustível veda bem, particularmente as peças visíveis, como por exemplo a tampa do depósito, as uniões das mangueiras, a bomba manual de combustível (unicamente nos aparelhos a motor com bomba manual de combustível). Não ligar o motor em caso de fugas ou danos – **perigo de incêndio!** O aparelho deve ser reparado no revendedor especializado antes da colocação em funcionamento
- A combinação de ferramenta de corte, proteção, cabo e cinto de suporte tem que ser autorizada, e todas as peças têm que ser montadas impecavelmente. Nenhuma ferramenta de corte metálicas – **perigo de ferir-se!**
- A corrediça combinada / O interruptor de paragem pode ser posta / posto facilmente em **STOP** ou **0**
- O bloqueio do acelerador (se existente) e o acelerador têm que funcionar com suavidade
 - o acelerador tem que voltar automaticamente para a posição da marcha em vazio
- Verificar o assentamento firme do conector da linha de ignição – um conector mal assente pode provocar faíscas que podem inflamar a mistura que sai de combustível-ar – **Perigo de incêndio!**
- Ferramenta de corte: montagem correta, assentamento firme e estado impecável
- Verificar se os equipamentos de proteção (por exemplo a proteção para a ferramenta de corte) estão danificados ou gastos. Substituir as peças danificadas. Não acionar o aparelho com uma proteção danificada
- Não efetuar nenhuma alteração nos equipamentos de segurança e de operação
- Os cabos têm que estar limpos e secos, sem óleo nem sujidade – isto é importante para conduzir o aparelho a motor em segurança

- Ajustar o cinto de suporte e o(s) cabo(s) da mão em função à altura

O aparelho a motor apenas deve ser acionado num estado seguro para o serviço – **perigo de acidentes!**

Para um caso de emergência na utilização de cintos de suporte: Treinar a forma como pousar rapidamente o aparelho. Não atirar o aparelho para o chão durante o treino, para evitar danos.

2.5 Ligar o motor

A uma distância de pelo menos 3 metros do local do abastecimento do depósito – não em locais fechados.

Unicamente numa base plana, adotar uma postura firme e segura, segurar bem no aparelho a motor – a ferramenta de corte não deve tocar em objetos nem no chão porque também pode girar durante o arranque.

O aparelho a motor só é manejado por uma pessoa – não tolerar outras pessoas na zona de alcance de 15 m – também não durante o arranque – **perigo de ferir-se por objectos lançados!**



Evitar o contacto com a ferramenta de corte – **perigo de ferimentos!**

Não arrancar o motor a partir da mão – arrancar como descrito no manual de instruções.



A ferramenta de corte ainda continua a movimentar-se durante algum tempo quando o acelerador é largado – **efeito de marcha em inercial**

Verificar a marcha em vazio do motor: a ferramenta de corte tem que ficar parada na marcha em vazio – com a alavanca reguladora solta.

Manter afastados materiais facilmente inflamáveis (por exemplo aparas, casca da árvore, ervas secas, combustível) da corrente quente dos gases de escape e da superfície quente do silenciador – **perigo de incêndio!**

2.6 Segurar e conduzir o aparelho

Segurar sempre no aparelho a motor com as duas mãos nas pegas.

Procurar sempre uma posição firme e segura.

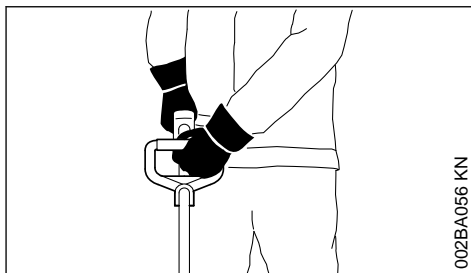

A mão esquerda no cabo circular, a mão direita no cabo da haste – também para os canhotos.

2.7 Durante o trabalho

Em caso de perigo iminente ou em caso de emergência, parar imediatamente o motor – colocar a corredeira combinada / o interruptor de paragem em **STOP** ou **0**.

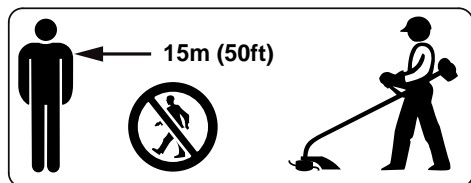

Numa larga zona à volta do local de emprego pode nascer um perigo de acidentes por objetos projectados, por isto, não deve permanecer uma outra pessoa na zona de alcance de 15 m. Manter esta distância também a objetos (veículos, vidros) – **perigo de danos materiais!** Mesmo a uma distância superior a 15 m não se pode excluir um perigo.

Garantir uma marcha em vazio impecável do motor, para que a ferramenta de corte deixe de girar depois de ter largado o acelerador.

Verificar ou corrigir regularmente a regulação da marcha em vazio. Se, mesmo assim, a ferramenta de corte se movimentar na marcha em vazio, deve ser enviada para o revendedor especializado para ser reparada.

Seja cuidadoso em superfícies lisas, molhadas, com neve, em encostas, em terrenos irregulares, etc. – **Perigo de derrapagem!**

Observar os obstáculos: Tocos, raízes – **perigo de tropeçar!**

Procurar sempre uma posição firme e segura.

No solo trabalhar apenas em pé, nunca a partir de locais instáveis, nunca em cima de um escadote nem numa plataforma de trabalho elevada.

Com a proteção auditiva colocada é necessária uma maior atenção e cautela – a percepção dos ruídos avisando o perigo (gritos, sinais sonoros, entre outros) está limitada.

Fazer pausas no devido tempo para evitar o cansaço e o esgotamento – **perigo de acidentes!**

Trabalhar de forma calma e concentrada – só em boas condições de luz e de visibilidade. Trabalhar com cuidado, sem colocar outras pessoas em perigo.



O aparelho a motor produz gases de escape tóxicos assim que o motor começa a funcionar. Estes gases podem ser inodoros e invisíveis, e conter hidrocarbonetos não queimados e benzol. Nunca trabalhar em espaços fechados nem mal ventilados com o aparelho a motor – também não com as máquinas com catalisadores.

Providenciar sempre uma renovação suficiente de ar durante o trabalho em valas, depressões de terreno ou em espaços apertados. **Perigo de morte por intoxicação!**

Parar imediatamente o trabalho se sentir náuseas, dores de cabeça, perturbações visuais (por exemplo um campo visual cada vez mais pequeno), problemas de audição, vertigem, diminuição da capacidade de concentração – estes sintomas podem ser causados, entre outras coisas, por concentrações demasiado altas dos gases de escape – **perigo de acidentes!**

Usar o aparelho a motor com pouco ruído e gases de escape – não deixar o motor a funcionar sem necessidade, só acelerar durante o trabalho.

Não fumar durante a utilização do aparelho a motor nem na proximidade do aparelho a motor – **perigo de incêndio!** Do sistema de combustível podem libertar-se vapores de gasolina inflamáveis.

Os pós, o nevoeiro e a fumaça que se produzem durante o trabalho, podem ser nocivos para a saúde. Usar uma proteção respiratória no caso de um forte desenvolvimento de pó ou de fumo.

Se o aparelho a motor for sujeito a uma carga diferente da prevista (por ex. golpe violento devido a choque ou queda), é obrigatório verificar o seu estado seguro para o serviço antes do

próximo funcionamento – consultar também "Antes do arranque".

Verificar particularmente a impermeabilidade do sistema de combustível e a operacionalidade dos equipamentos de segurança. Não continuar a utilizar, de forma nenhuma, aparelhos a motor inseguros para o serviço. Contactar um revendedor especializado em caso de dúvida.

Não trabalhar com a regulação de gás de arranque – nesta posição do acelerador não é possível regular o número de rotações do motor.



Nunca trabalhar sem a proteção apropriada para o aparelho e a ferramenta de corte – **perigo de ferimentos** por objetos lançados para fora!



Verificar o terreno: Objetos sólidos – pedras, peças metálicas, entre outras, podem ser projetados a mais de 15 m – **perigo de ferimentos!** – e podem danificar (danos materiais) a ferramenta de corte e bens materiais (por ex. veículos estacionados, vidros de janelas).

Trabalhar com cuidado particular num terreno difícil e com vegetação densa.

Durante o corte em mato alto, por baixo de arbustos e sebes: Altura de trabalho com a ferramenta de corte de pelo menos 15 cm – não colocar animais em perigo.

Antes de abandonar o aparelho: parar o motor.

Controlar a ferramenta de corte com regularidade, em curtas distâncias e imediatamente no caso de sentir modificações:

- Parar o motor, segurar bem no aparelho, pressionar a ferramenta de corte para o chão para a travar
- Verificar o estado e o assentamento firme, observar as fendas
- Substituir imediatamente as ferramentas de corte danificadas, também com pequenas fendas capilares

Limpar a relva e o mato do assentamento da ferramenta de corte regularmente – remover os entupimentos no setor da ferramenta de corte ou da proteção. Limpar a relva e o mato do assentamento da ferramenta de corte regularmente – remover os entupimentos no setor da ferramenta de corte ou da proteção.

Parar o motor para substituir a ferramenta de corte – **perigo de ferir-se!**

Não continuar a utilizar ferramentas de corte metálica danificadas ou partidas, nem repará-las

– por exemplo ao soldar ou retificar – alteração da forma (desequilíbrio).

Partículas ou pedaços podem soltar-se e tocar com uma alta velocidade no operador ou em terceiras pessoas – **Ferimentos muito graves!**

Se uma ferramenta de corte em rotação tocar numa pedra ou num outro objeto duro, podem formar-se faíscas que, em determinadas circunstâncias, podem incendiar substâncias facilmente inflamáveis. Plantas e mato secos também são facilmente inflamáveis, particularmente em condições atmosféricas quentes e secas. Se houver perigo de incêndio, não utilizar a ferramenta de corte perto de substâncias facilmente inflamáveis, plantas ou mato seco. Perguntar sem falta aos serviços florestais competentes se existe perigo de incêndio.

2.7.1 Ao utilizar cabeças de corte

Utilizar unicamente a proteção com uma lâmina devidamente montada, para que o fio de corte seja limitado ao comprimento autorizado.

É imprescindível parar o motor para reajustar o fio de corte com cabeças de corte manualmente reajustáveis – **perigo de ferimentos!**

Um uso inapropriado de fios de corte demasiado compridos reduz o número de rotações de trabalho do motor. Devido a uma patinação permanente da embraiagem isso conduz ao sobreaquecimento e a danos em peças funcionais importantes (por exemplo a embraiagem, peças plásticas da caixa) – por exemplo, pela ferramenta de corte movimentando-se na marcha em vazio – **Perigo de ferimentos!**

2.8 Vibrações

Um período de utilização mais longo do aparelho pode conduzir à má circulação de sangue nas mãos condicionada pelas vibrações ("Doença dos dedos brancos").

Um período válido geralmente para a utilização não pode ser fixo porque este depende de vários factores de influência.

O período de utilização é prolongado:
– Pela protecção das mãos (luvas quentes)
– Por intervalos

O período de utilização é reduzido:
– Por uma disposição pessoal particular à má circulação de sangue (característica: Dedos frios com muita frequência, irritação)
– Por baixas temperaturas ambientes

– Pelo tamanho das forças de pegar (um acesso sólido impede a circulação de sangue)

Ao utilizar o aparelho regularmente e durante um período de utilização prolongado, e quando se apresentam repetidamente os sinais respectivos (por exemplo a irritação dos dedos), recomendam-se análises medicinais.

2.9 Manutenção e reparações

Manter regularmente o aparelho a motor. Só executar os trabalhos de manutenção e as reparações descritos nas Instruções de serviço. Mandar executar todos os demais trabalhos por um revendedor especializado.

A STIHL recomenda mandar efectuar os trabalhos de manutenção e as reparações unicamente pelo revendedor especializado da STIHL. Aos revendedores especializados da STIHL são oferecidas regularmente instruções, e são postas à disposição Informações técnicas.

Utilizar unicamente as peças de reposição de alta qualidade. Senão pode existir o perigo de acidentes ou de danos no aparelho. Dirija-se a um revendedor especializado no caso de ter perguntas sobre a matéria.

A STIHL recomenda utilizar as peças de reposição originais da STIHL. Estas são adaptadas optimamente nas suas características ao aparelho e às exigências do utilizador.

Parar sempre o motor para efectuar a reparação, a manutenção e a limpeza – **perigo de ferir-se!** – Excepção: Regulação do carburador e da marcha em vazio.

Só colocar o motor em movimento com o conector da linha de ignição tirado ou com a vela de ignição desatarraxada com o dispositivo de arranque quando a corredeira combinada / o interruptor de paragem se encontra em **STOP** resp. **0** – **perigo de incêndio** por faíscas de ignição no exterior do cilindro.

Não manter nem guardar o aparelho a motor perto de um fogo aberto – **perigo de incêndio** devido ao combustível!

Controlar regularmente se a tampa do depósito veda bem.

Utilizar unicamente uma vela de ignição impecável e autorizada pela STIHL – vide o capítulo "Dados técnicos".

Controlar os cabos de ignição (isolamento impecável, conexão firme).

Controlar se o silenciador está num estado impecável.

Não trabalhar com um silenciador defeituoso nem sem silenciador – **perigo de incêndio!** – **Danos dos ouvidos!**

Não tocar no silenciador quente – **perigo de queimar-se!**

2.10 Ferramentas de corte e dispositivos de protecção

Por razões de segurança devem unicamente ser aplicadas as combinações de ferramenta de corte, protecção, cabo e cinto de suporte, autorizadas nas Instruções de serviço específicas para este aparelho.

Nas foices a motor com haste curvada e cabo circular devem **unicamente ser utilizadas cabeças de corte.**

2.10.1 Símbolos nos dispositivos de protecção

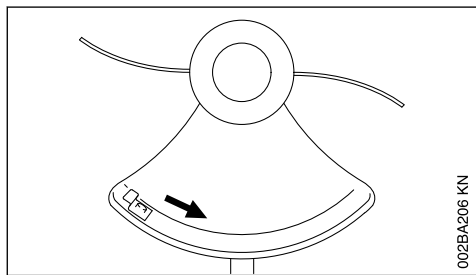

Uma seta marca a direcção de rotação das ferramentas de corte.

2.11 Cabeça de corte com fio de corte

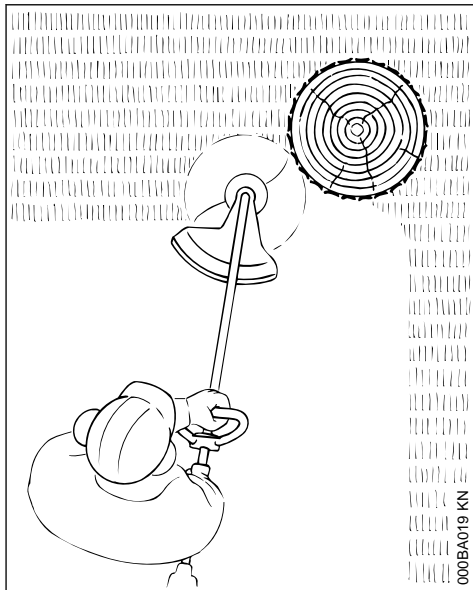

Para um "corte" macio – para um corte preciso também de bordos alcantilados à volta de árvores e estacadas – menor ferimento da casca da árvore



Não substituir o fio de corte por um fio de aço – **perigo de ferir-se!**

2.12 Cabeça de corte com facas plásticas – STIHL PolyCut 6-3

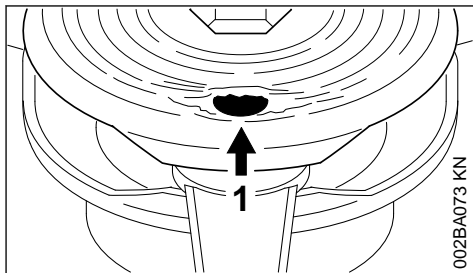

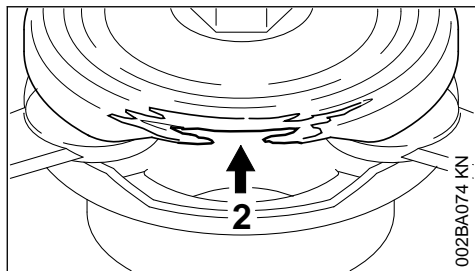

Para cortar os bordos dos prados sem árvores (sem postes, estacadas, árvores e obstáculos semelhantes).

É imprescindível observar as indicações de manutenção para a cabeça de corte PolyCut!

Observar as marcações de desgaste!

Marcações de desgaste são inseridas na parte inferior PolyCut.

Se um dos buracos redondos (1; seta) for visível ou se o bordo elevado no interior (2; seta) estiver gasto, a cabeça de corte PolyCut 6-3 já não deve ser utilizada – substituí-la por uma nova cabeça de corte!



No caso da não-observação de uma das marcações de desgaste existe o perigo de que a ferramenta de corte se parta, e que as peças projectadas conduzam a feridas possíveis.

Evitar o contacto com pedras, corpos metálicos ou semelhantes para diminuir o perigo de acidentes por facas que se partem!

Verificar regularmente se as facas PolyCut têm fendas. Se se apresentar uma fenda numa das facas, substituir **todas** as facas da Polycut!

3 Combinações autorizadas de ferramenta de corte, protecção, cabo, cinto de suporte

Ferramenta de corte

Protecção

Pega

Cinto de suporte

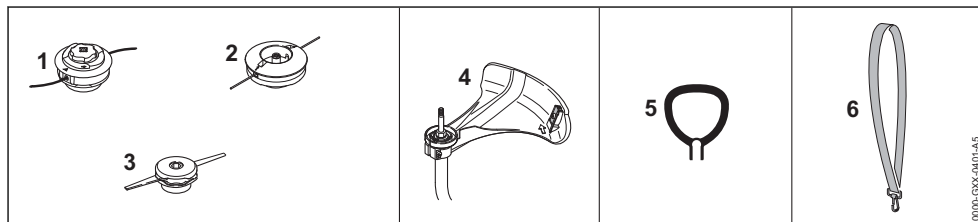

3.1 Combinações autorizadas

Selecionar a combinação apropriada na tabela em função da ferramenta de corte!



Outras combinações não são autorizadas por razões de segurança – **perigo de acidentes!**

3.2 Ferramentas de corte

3.2.1 Cabeçotes de corte

- 1 STIHL AutoCut C 6-2
- 2 STIHL DuroCut 5-2
- 3 STIHL PolyCut 6-2

3.3 Protecção

4 Protecção com lâmina para cabeçotes de corte

3.4 Pega

5 Pega em arco

3.5 Cinto de suporte

6 Pode ser usado cinto para um só ombro

4 Aplicar o cabo circular

A pega em arco pode ser diferente consoante a execução.

4.1 Variante A

Montar a pega em arco

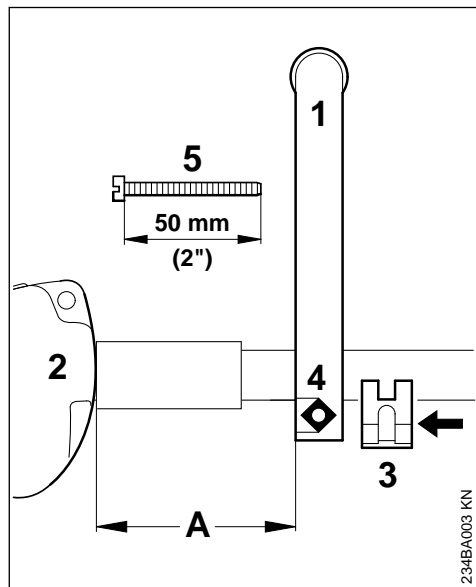

- ▶ Colocar a pega em arco (1) a uma distância (A) de aprox. 15 cm (6") na haste, em frente da pega de operação (2)
- ▶ Colocar a peça de aperto (3) na haste, e enfiá-la na pega em arco
- ▶ Colocar a porca quadrada (4) na pega em arco
- ▶ Enfiar o parafuso tensor (5) pelo lado oposto e apertá-lo bem

Colocar a pega em arco na posição mais favorável

- ▶ Soltar o parafuso (5)
- ▶ Deslocar a pega em arco à vontade na haste
- ▶ Apertar bem o parafuso (5)

4.2 Variante B

No momento em que o aparelho novo é entregue, a pega em arco já está montada na haste, mas ainda tem de ser girada e ajustada.

Alinhar a pega em arco

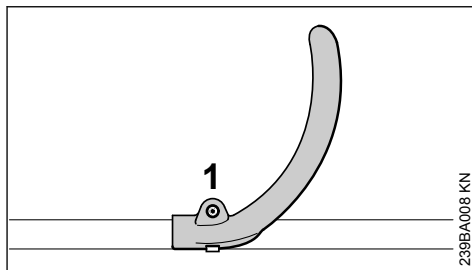

- ▶ Soltar o parafuso (1)

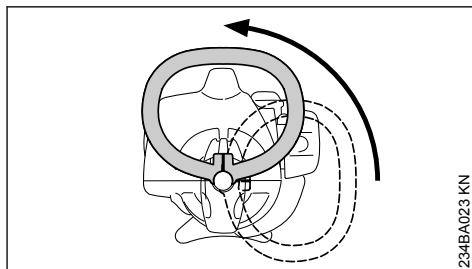

- ▶ Girar a pega à volta da haste para cima

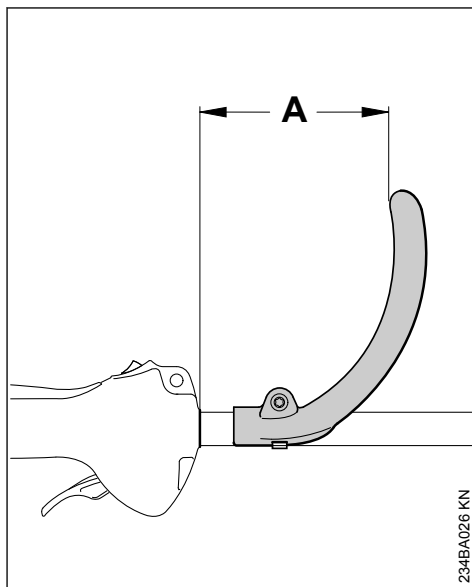

Ao modificar a distância (A), a pega pode ser posta na posição mais vantajosa para o operador e o caso de utilização.

Recomendação: distância (A) = aprox. 15 cm (6")

- ▶ Empurrar a pega para a posição desejada

- ▶ Apertar suficientemente o parafuso para que a pega não possa ser girada à volta da haste

5 Aplicar os dispositivos de protecção

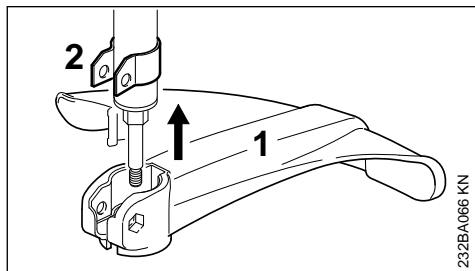

- ▶ Enfiar a protecção (1) até ao encosto no suporte (2)

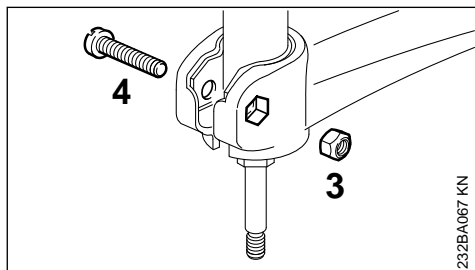

- ▶ Enfiar a porca (3) no sextavado interno na protecção – os buracos têm que estar em alinhamento
- ▶ Aparafusar o parafuso (4), e apertá-lo bem

6 Aplicar a ferramenta de corte

6.1 Depositar o aparelho a motor no chão

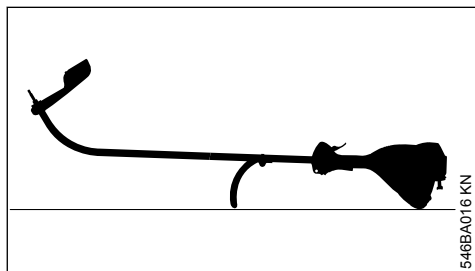

- ▶ Parar o motor
- ▶ Depositar o aparelho a motor de tal modo que o cabo circular e o capot indiquem para baixo e o eixo para cima

6.2 Prato de pressão

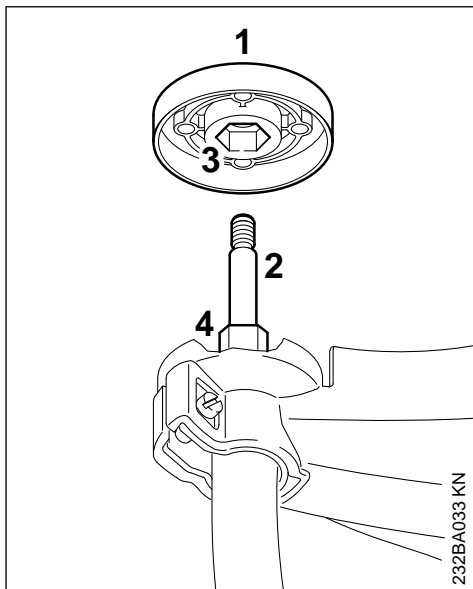

O prato de pressão (1) está incluído no volume de fornecimento da DuroCut 5-2 e PolyCut 6-3. Só é necessário quando são utilizadas estas cabeças de corte.

Cabeça de corte STIHL AutoCut 5-2, cabeça de corte STIHL AutoCut C 5-2

- ▶ Tirar o prato de pressão (1), se existente, do eixo (2)

Cabeça de corte STIHL DuroCut 5-2, cabeça de corte STIHL PolyCut 6-3,

- ▶ Enfiar o prato de pressão (1) no eixo (2), enfiar ao mesmo tempo o sextavado interno (3) no sextavado (4)

6.3 Bloquear o eixo

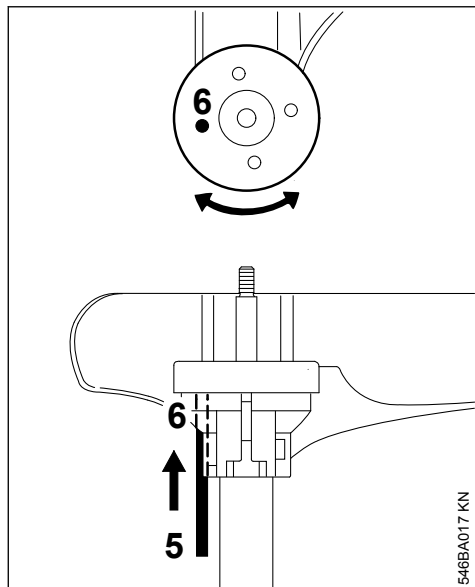

- ▶ Para bloquear o eixo, enfiar a ferramenta (5) nos furos (6) na proteção e no prato de pressão, girá-lo para a direita e para a esquerda até que o eixo esteja bloqueado

6.4 Aplicar a cabeça de corte com ligação roscada

Guardar bem a folha anexada para o cabeçote de corte.

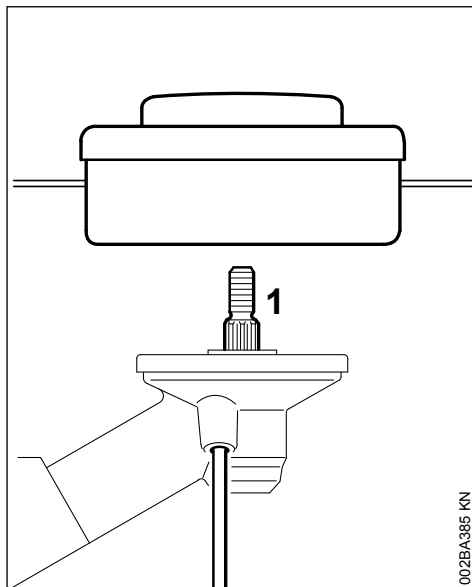

- ▶ Colocar o prato de pressão
- ▶ Atarraxar a cabeça de corte no sentido dos ponteiros do relógio até estar encostada no eixo (1)
- ▶ Bloquear o eixo
- ▶ Apertar bem o cabeçote de corte

AVISO

Retirar novamente a ferramenta para bloquear o eixo.

6.5 Desmontar o cabeçote de corte

- ▶ Bloquear o eixo
- ▶ Girar a cabeça de corte no sentido contrário aos ponteiros do relógio

6.6 Incorporar o cabeçote de corte sem ligação roscada

Guardar bem a folha anexada para o cabeçote de corte!

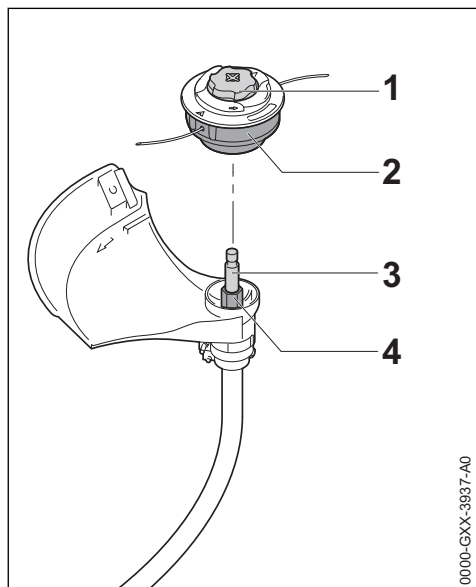
6.6.1 STIHL AutoCut C 6-2

0000-GXX-3937-A0

- ▶ Introduzir o cabeçote de corte (2) no eixo (3), encaixando ao mesmo tempo o sextavado interno no cabeçote de corte (2) no sextavado (4)
- ▶ Segurar o cabeçote de corte (2) com a mão.
- ▶ Girar a capa (1) para a direita e apertar à mão.

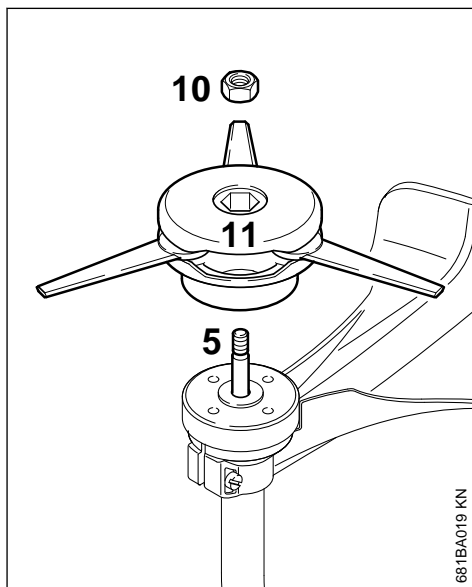
6.6.2 STIHL PolyCut 6-2, PolyCut 7-3

681BA019 KN

- ▶ Puxar o prato de pressão para o eixo
- ▶ Inserir a porca (10) na cabeça de corte
- ▶ Atarraxar a cabeça de corte (11) no sentido dos ponteiros do relógio até ao encosto no eixo (5)
- ▶ Bloquear o eixo
- ▶ Apertar bem o cabeçote de corte

**ATENÇÃO**

Uma porca que funciona facilmente tem que ser substituída.

AVISO

Retirar novamente a ferramenta para bloquear o eixo.

6.7 Desmontar o cabeçote de corte**6.7.1 STIHL AutoCut**

- ▶ Segurar a caixa de bobinas
- ▶ Girar a capa para a esquerda

6.7.2 STIHL PolyCut

- ▶ Bloquear o eixo
- ▶ Girar a cabeça de corte no sentido contrário aos ponteiros do relógio

7 Combustível

O motor tem de ser acionado com uma mistura de gasolina e de óleo para motores.



Evitar um contacto direto da pele com o combustível e a inalação de vapores de combustível.

7.1 STIHL MotoMix

A STIHL recomenda a utilização de STIHL MotoMix. Esta mistura pronta de combustível não contém benzeno nem chumbo, distingue-se por um elevado índice de octanas, e tem sempre a relação de mistura adequada.

O STIHL MotoMix é misturado com o óleo para motores de dois tempos HP Ultra da STIHL para alcançar a máxima durabilidade do motor.

O MotoMix não está disponível em todos os mercados.

7.2 Misturar o combustível

AVISO

Combustíveis não apropriados ou uma relação de mistura que se diferencie da prescrição podem causar graves danos no mecanismo propulsor. Gasolina ou óleo do motor de baixa qualidade podem danificar o motor, os anéis de vedação, as linhas e o depósito de combustível.

7.2.1 Gasolina

Utilizar unicamente **gasolina de marca** com um índice de octanas de, pelo menos, 90 RON – sem chumbo ou com chumbo.

A gasolina com uma percentagem de álcool superior a 10% pode causar perturbações na marcha em motores com carburadores reguláveis manualmente e, por isso, não deve ser utilizada na operação destes motores.

Motores com M-Tronic fornecem uma potência máxima com uma gasolina com uma percentagem de álcool de 27% (E27).

7.2.2 Óleo para motores

Caso o combustível seja misturado por si, deve ser usado apenas um óleo para motores de dois tempos da STIHL ou um outro óleo do motor de alto desempenho das classes JASO FB, JASO FC, JASO FD, ISO-L-EGB, ISO-L-EGC ou ISO-L-EGD.

A STIHL prescreve o óleo para motores de dois tempos STIHL HP Ultra ou um óleo do motor de alto desempenho equivalente, de forma garantir os limites de emissões relativos à durabilidade da máquina.

7.2.3 Relação de mistura

no óleo para motores de dois tempos STIHL 1:50; 1:50 = 1 parte de óleo + 50 partes de gasolina

7.2.4 Exemplos

Quantidade de gasolina	Óleo para motores de dois tempos STIHL 1:50	
Litros	Litros	(ml)
1	0,02	(20)
5	0,10	(100)
10	0,20	(200)
15	0,30	(300)
20	0,40	(400)
25	0,50	(500)

- ▶ Meter primeiro o óleo para motores num jerrican autorizado para combustível, meter a seguir gasolina, e misturá-los bem

7.3 Guardar a mistura de combustível

Guardá-la unicamente em recipientes autorizados para combustível num lugar seguro, seco e fresco, protegê-la da luz e o sol.

A mistura de combustível envelhece – misturar unicamente o que for necessário para algumas semanas. Não guardar a mistura de combustível durante mais de 30 dias. A mistura de combustível pode ficar inutilizada mais rapidamente sob a influência de luz, sol, temperaturas baixas ou altas.

Mas o STIHL MotoMix pode ser guardado sem problemas durante até 5 anos.

- ▶ Sacudir com força o jerrican com a mistura de combustível antes de abastecer o depósito



No jerrican pode formar-se pressão – abri-lo com cuidado.

- ▶ Limpar muito bem o depósito de combustível e o jerrican de vez em quando

O resto do combustível e o líquido utilizado para a limpeza têm de ser eliminados conforme as prescrições e de forma ambientalmente correta!

8 Meter combustível

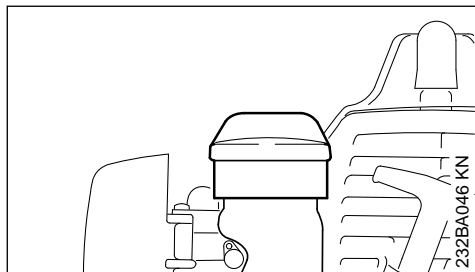

- ▶ Limpar a tampa do depósito e a zona à volta antes de abastecer o depósito para que não caia sujidade para dentro do depósito
- ▶ Posicionar o aparelho de tal modo que a tampa do depósito indique para cima
- ▶ Abrir a tampa do depósito

Não derramar combustível, nem encher o depósito a transbordar durante o abastecimento do depósito. A STIHL recomenda o sistema de enchimento da STIHL (acessório especial).

! ATENÇÃO

Apertar a tampa do depósito tão bem que possível com a mão depois de ter abastecido o depósito.

9 Arrancar / Parar o motor

9.1 Elementos de manejo

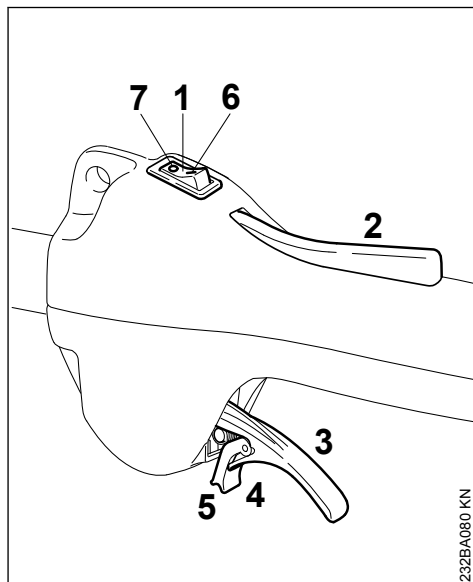

- 1 Interruptor de paragem
- 2 Bloqueio do acelerador
- 3 Acelerador
- 4 Língua elástica do acelerador
- 5 Entalhe

9.1.1 Posições do interruptor de paragem

- 6 1 – serviço – o motor está a funcionar ou pode arrancar
- 7 0 – paragem – motor desligado – a ignição está desligada

9.2 Arranque

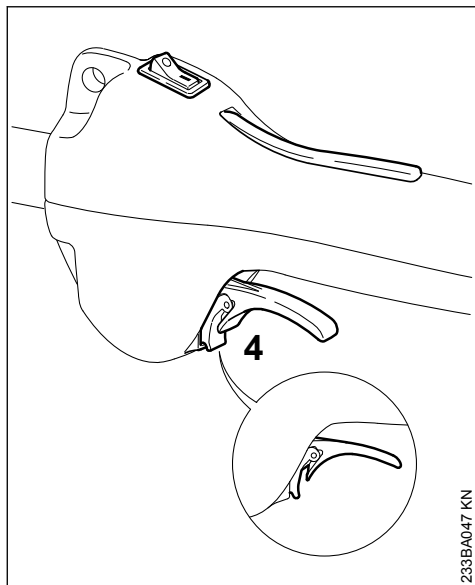

233BA047 KN

- ▶ Colocar o interruptor de paragem na posição I
- ▶ Premir o bloqueio do acelerador, e mantê-lo premido
- ▶ Premir o acelerador a fundo até que o entalhe na língua (4) possa ser engatado na caixa (seta)
- ▶ Largar primeiro o acelerador, depois a língua e o bloqueio do acelerador = **posição de gás de arranque**

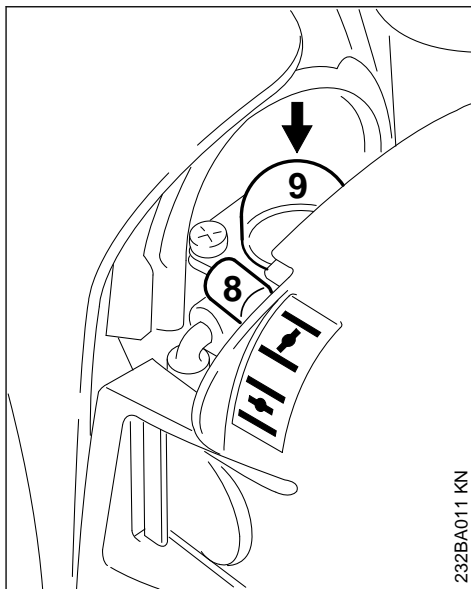

232BA011 KN

- ▶ Regular a alavanca (8) da válvula de arranque



com o motor frio
com o motor quente – mesmo quando o motor já tem funcionado, mas quando ainda está frio

- ▶ Premir o fole (9) da bomba manual de combustível pelo menos cinco vezes – mesmo quando o fole está cheio de combustível

9.2.1 Arranque

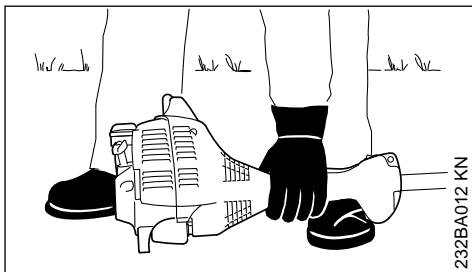

232BA012 KN

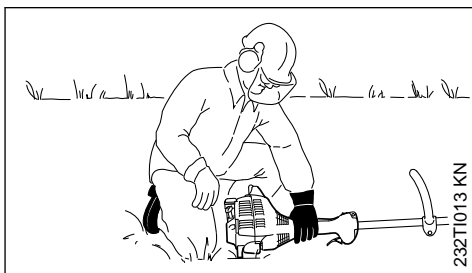

232TI013 KN

- ▶ Colocar o aparelho numa posição segura no chão: O apoio no motor e a protecção para a ferramenta de corte formam a base.

A ferramenta de corte não deve tocar nem no chão, nem em quaisquer objectos – **perigo de acidentes!**

- ▶ Procurar uma posição segura – possibilidades: Em pé, inclinado ou de joelhos
- ▶ Pressionar o aparelho **firmemente** com a mão esquerda para o chão – o polegar encontra-se por baixo da caixa do ventilador – não tocar ao mesmo tempo nem no acelerador, nem no bloqueio do acelerador

AVISO

Não pôr o pé na haste nem ajoelhar-se nesta!

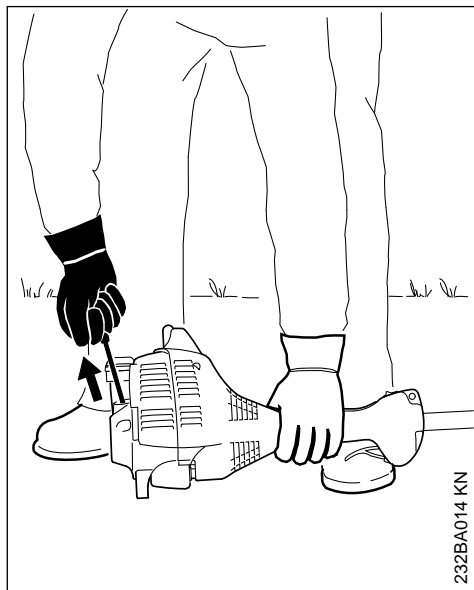

- ▶ Pegar no cabo de arranque com a mão direita
- ▶ Puxar o cabo de arranque lentamente para fora até sentir o primeiro encosto, e puxá-lo a seguir rápida e fortemente

AVISO

Não puxar a corda para fora até ao fim – **perigo de rotura!**

- ▶ Não deixar recuar o cabo de arranque – reconduzi-lo no sentido contrário à direcção de extracção para que a corda de arranque possa enrolar-se correctamente
- ▶ continuar a arrancar

9.2.2 Depois da primeira ignição

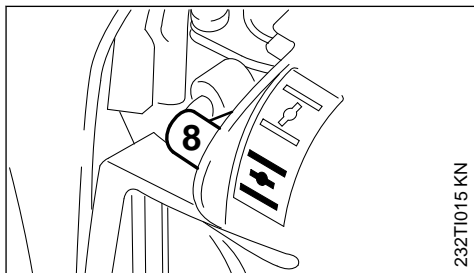

- ▶ Colocar a alavanca (8) da válvula de arranque ao mais tardar depois do **quinto** arranque em
- ▶ continuar a arrancar

9.2.3 Logo que o motor esteja a funcionar

- ▶ Premir o acelerador até que a língua se desengate – o motor passa para a marcha em vazio

! ATENÇÃO

A ferramenta de corte não deve girar-se na marcha em vazio do motor com o carburador correctamente regulado!

O aparelho está pronto para entrar em funcionamento.

9.3 Parar o motor

- ▶ Colocar o interruptor de paragem na posição 0

9.4 Quando o motor não arranca

Alavanca da válvula de arranque

Quando a alavanca da válvula de arranque não foi colocada a tempo em depois da primeira ignição do motor, o motor afogou-se então.

- ▶ Colocar a alavanca da válvula de arranque em
- ▶ Colocar o interruptor de paragem na posição I, a alavanca de bloqueio e o acelerador na **posição de gás de arranque**
- ▶ Arrancar o motor – puxar para isto a corda de arranque fortemente – 10 a 20 puxadas com a corda podem ser necessárias

Se o motor não arrancar apesar disto tudo

- ▶ Colocar o interruptor de paragem na posição de paragem 0
- ▶ Desmontar a vela de ignição – vide o capítulo "Vela de ignição"
- ▶ Secar a vela de ignição
- ▶ Puxar várias vezes o dispositivo de arranque – para ventilar a câmara de combustão

- ▶ Aplicar novamente a vela de ignição – vide o capítulo "Vela de ignição"
- ▶ Colocar o interruptor de paragem na posição I
- ▶ Colocar a alavanca da válvula de arranque em  – também com o motor frio
- ▶ Arrancar novamente o motor

9.4.1 O depósito tem sido esvaziado completamente

- ▶ Premir o fole da bomba manual de combustível pelo menos cinco vezes depois de ter abastecido o depósito – mesmo quando o fole está cheio de combustível
- ▶ Regular a alavanca da válvula de arranque dependentemente da temperatura do motor
- ▶ Arrancar novamente o motor

10 Indicações de serviço

10.1 Durante o primeiro período de serviço

Não accionar o aparelho recém-saído da fábrica sem carga até ao terceiro abastecimento do depósito no alto sector do número de rotações para que, durante a fase de rodagem, não se apresentem cargas adicionais. As peças movimentadas têm que adaptar-se uma à outra durante a fase de rodagem – no mecanismo propulsor existe uma maior resistência à fricção. O motor atinge a sua máxima potência depois de um período de funcionamento de 5 a 15 abastecimentos do depósito.

10.2 Durante o trabalho

Depois de um serviço prolongado de plena carga, deixar funcionar o motor ainda um pouco na marcha em vazio até que o maior calor seja dissipado pela corrente de ar de refrigeração para que as peças no mecanismo propulsor (sistema de ignição, carburador) não sejam carregadas extremamente por uma acumulação de calor.

10.3 Depois do trabalho

No caso de uma paragem durante pouco tempo: Deixar arrefecer o motor. Guardar o aparelho com o depósito de combustível vazio num local seco, não na proximidade de fontes de ignição, até ser utilizado novamente. No caso de uma paragem prolongada – vide o capítulo "Guardar o aparelho".

11 Limpar o filtro de ar

11.1 Quando a potência do motor está a diminuir sensivelmente

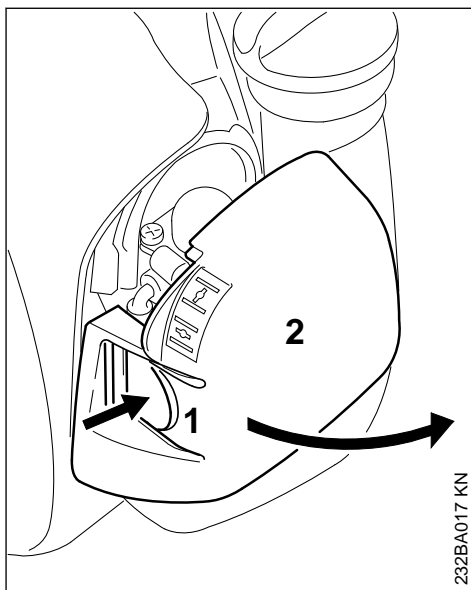

- ▶ Colocar a alavanca da válvula de arranque em 
- ▶ Puxar a tala (1) para dentro, e girar a tampa do filtro (2) para fora
- ▶ Limpar a zona à volta do filtro da sujidade grossa

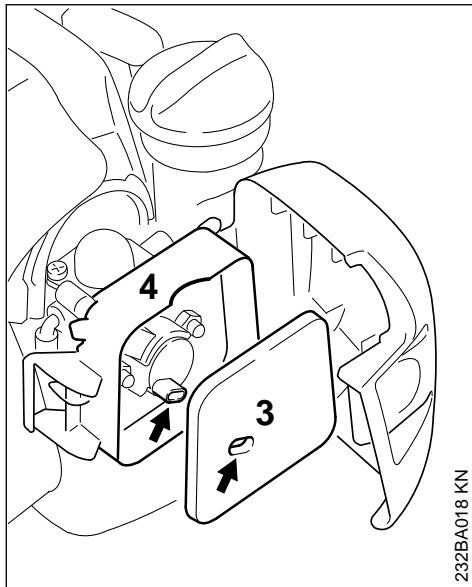

232BA018 KN

- ▶ Tirar o filtro de feltro (3) da caixa do filtro (4), e substituí-lo – batê-lo ou soprá-lo provisoriamente – não lavar
- ▶ Substituir as peças danificadas
- ▶ Inserir o filtro de feltro (3) na caixa do filtro (4)
- ▶ Fechar a tampa do filtro, e engatá-la

12 Regular o carburador

O carburador vem regulado de fábrica de modo que seja transportada uma mistura perfeita de combustível e de ar ao motor em todos os estados operacionais.

12.1 Regular a marcha em vazio

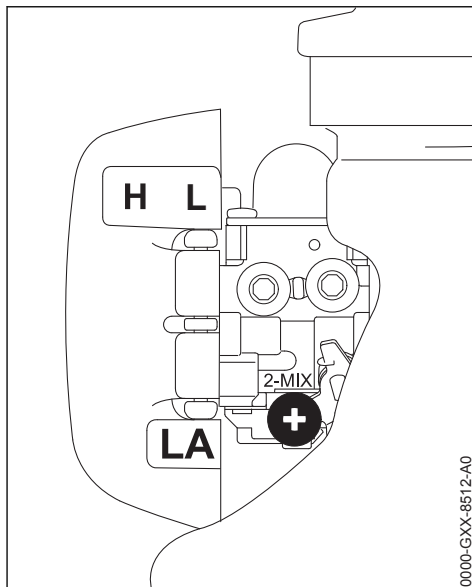

0000-GXX-8512-A0

- ▶ Ligar o motor e deixar aquecer

12.1.1 O motor permanece na marcha em vazio

- ▶ Girar lentamente o parafuso de encosto da marcha em vazio (LA) para a direita até que o motor funcione regularmente – a ferramenta de corte não deve girar ao mesmo tempo

12.1.2 A ferramenta de corte gira na marcha em vazio

- ▶ Girar o parafuso de encosto da marcha em vazio (LA) para a esquerda até que a ferramenta de corte fique parada – continuar a girar depois aprox. 1/2 a 1 volta na mesma direção



ATENÇÃO

Se a ferramenta de corte não ficar parada na marcha em vazio depois de ter efetuado a regulação, mandar reparar o aparelho no revendedor especializado.

13 Vela de ignição

- ▶ Controlar primeiro a vela de ignição quando a potência do motor é insuficiente, quando o motor arranca mal ou quando há perturbações na marcha em vazio

- ▶ Substituir a vela de ignição depois de aprox. 100 horas de serviço – com os eléctrodos fortemente queimados já mais cedo – utilizar unicamente velas de ignição desparasitadas e autorizadas pela STIHL – vide o capítulo "Dados técnicos"

13.1 Desmontar a vela de ignição

- ▶ Colocar o interruptor de paragem na posição 0

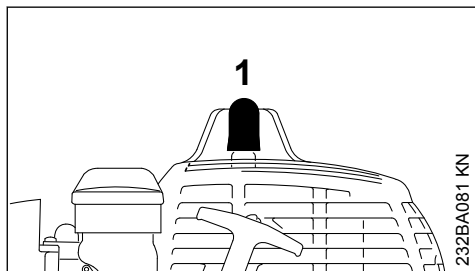

- ▶ Retirar o encaixe da vela de ignição (1)
- ▶ Desatarraxar a vela de ignição

13.2 Verificar a vela de ignição

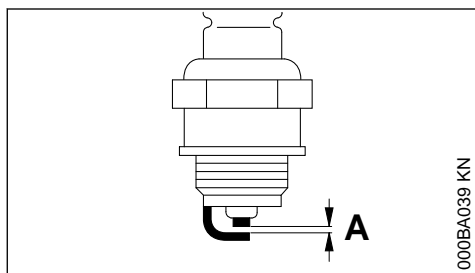

- ▶ Limpar a vela de ignição suja
- ▶ Verificar a distância dos eléctrodos (A) e reajustá-la em caso de necessidade, consultar o valor da distância no capítulo "Dados técnicos"
- ▶ Eliminar as causas da sujidade na vela de ignição

As causas possíveis são:

- Demasiado óleo para motores no combustível
- Filtro de ar sujo
- Condições de serviço desfavoráveis

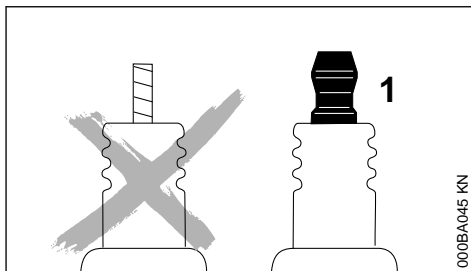

ATENÇÃO

Podem ocorrer faíscas se uma porca de ligação (1) não estiver bem apertada ou estiver ausente. Se o trabalho for realizado num ambiente facilmente inflamável ou explosivo, podem ocorrer incêndios ou explosões. Pessoas podem ferir-se com gravidade ou podem ocorrer danos materiais.

- ▶ Usar velas de ignição desparasitadas com porcas de ligação fixas.

13.3 Montar a vela de ignição

- ▶ Atarraxar a vela de ignição, e fazer entrar firmemente o encaixe da vela de ignição

14 Comportamento da marcha do motor

Se o comportamento da marcha do motor não for satisfatório, apesar do filtro de ar limpo e da regulação correcta do carburador, a causa também pode estar no silenciador.

Mandar verificar no revendedor especializado se silenciador está sujo (coqueificação)!

A STIHL recomenda mandar efectuar os trabalhos de manutenção e as reparações num revendedor especializado da STIHL.

15 Guardar o aparelho

No caso de intervalos de trabalho a partir de aprox. 30 dias

- ▶ Esvaziar o depósito de combustível e limpá-lo num local bem ventilado
- ▶ Eliminar o combustível de acordo com as prescrições e de forma ambientalmente correcta
- ▶ Se existir uma bomba manual de combustível: pressionar a bomba manual de combustível, pelo menos, 5 vezes.
- ▶ Ligar o motor e deixá-lo a trabalhar ao ralenti até se desligar

- ▶ Retirar a ferramenta de corte, limpá-la e controlá-la
- ▶ Limpar cuidadosamente o aparelho, particularmente o filtro de ar!
- ▶ Guardar o aparelho num local seco e seguro – protegê-lo contra qualquer utilização não-autorizada (por exemplo, por crianças)

16 Manter a cabeça de corte

16.1 Depositar o aparelho a motor no chão

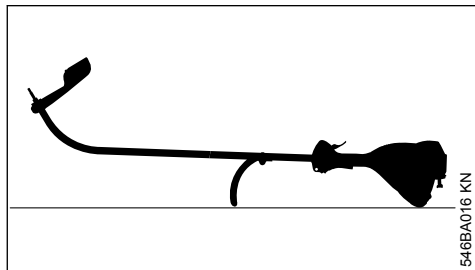

- ▶ Parar o motor
- ▶ Depositar o aparelho a motor de tal modo que o cabo circular e o capot indiquem para baixo e o eixo para cima

16.2 Substituir o fio de corte

Verificar obrigatoriamente se a cabeça de corte está gasta antes de substituir o fio de corte.

⚠ ATENÇÃO

Se forem visíveis fortes vestígios de desgaste, é necessário substituir toda a cabeça de corte.

O fio de corte será denominado resumidamente a seguir por "fio".

No volume de fornecimento da cabeça de corte estão incluídas instruções ilustradas que mostram a substituição de fios. Por isto, guardar as instruções da cabeça de corte num lugar seguro.

- ▶ Desmontar a cabeça de corte em caso de necessidade

16.3 Reajustar o fio de corte

16.3.1 STIHL AutoCut

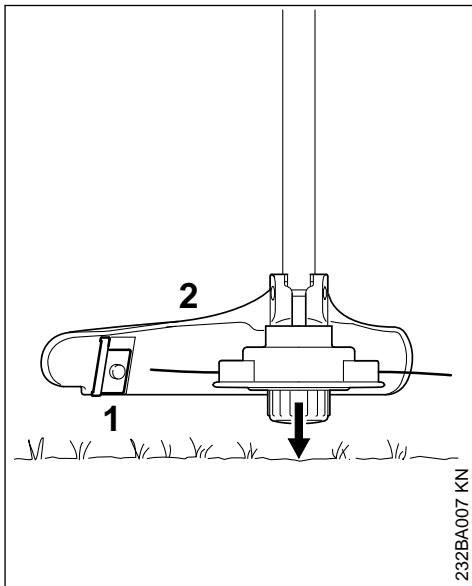

- ▶ Manter a cabeça de corte a girar paralelamente à superfície com vegetação – tocar no chão – aprox. 3 cm (1,2 in.) do fio são reajustados.
- ▶ Os fios de corte demasiado compridos são cortados para o comprimento ideal pela lâmina (1) na proteção (2) – por isto, evitar tocar várias vezes seguidas no chão!

O fio só é reajustado quando os **dois** fios de corte têm ainda um comprimento mínimo de **2,5 cm (1 in.)!**

Quando o fio de corte é mais curto do que 2,5 cm (1 in.):

⚠ ATENÇÃO

É imprescindível parar o motor para reajustar manualmente o fio de corte – **perigo de ferimentos!**

- ▶ Virar o aparelho
- ▶ Puxar a capa na bobina dos fios até ao encosto
- ▶ Tirar as extremidades do fio da bobina dos fios

Quando já não há nenhum fio na bobina, substituir o fio de corte.

16.3.2 em todas as outras cabeças de corte

como descrito na folha anexada da cabeça de corte.

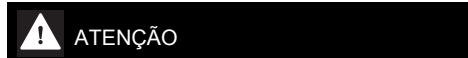

É imprescindível parar o motor para reajustar manualmente o fio de corte – **perigo de ferimentos!**

16.4 Substituir o fio de corte**STIHL DuroCut**

É imprescindível parar o motor para equipar manualmente a cabeça de corte **perigo de ferimentos!**

- ▶ Equipar a cabeça de corte com fios traçados, de acordo com as instruções fornecidas

16.5 Substituir a lâmina**16.5.1 STIHL PolyCut**

Verificar imprescindivelmente se a cabeça de corte está gasta antes de substituir as lâminas de corte.



Se forem visíveis fortes vestígios de desgaste, tem que ser substituída a cabeça de corte completa.

As lâminas de corte são chamadas brevemente "Lâminas" a seguir.

No volume de fornecimento da cabeça de corte estão incluídas Instruções ilustradas que mostram a substituição de lâminas. Por isto, guardar as Instruções para a cabeça de corte num lugar seguro.



É imprescindível parar o motor para equipar manualmente a cabeça de corte – **senão existe o perigo de ferir-se!**

- ▶ Desmontar a cabeça de corte
- ▶ Substituir a lâmina, como mostrado nas Instruções ilustradas
- ▶ Aplicar novamente a cabeça de corte

17 Controlo e manutenção pelo revendedor especializado

17.1 Cabeçote de aspiração de combustível no depósito

- ▶ Mandar substituir o cabeçote de aspiração no depósito de combustível uma vez por ano

A STIHL recomenda mandar efectuar os trabalhos de manutenção e as reparações unicamente no revendedor especializado da STIHL.

18 Indicações de manutenção e de conservação

As indicações referem-se às condições de utilização normais. Em condições mais adversas (forte queda de neve, etc.) e longos períodos de trabalho diários, reduzir os intervalos indicados em conformidade.		antes do início do trabalho	após o fim do trabalho ou diariamente	após qualquer abastecimento do depósito	semanalmente	mensalmente	anualmente	em caso de avaria	em caso de danos	em caso de necessidade
Máquina completa	Controlo visual (estado, impermeabilidade)	X		X						
	Limpar		X							
	Substituir as peças danificadas	X								
Cabo de operação	Verificação do funcionamento	X		X						
Filtro do ar	Verificação visual						X	X		
	Limpar							X		X
	Substituir								X	
Bomba manual de combustível (se existente)	Verificar	X								
	Reparação pelo revendedor especializado ¹⁾								X	
Cabeçote de aspiração no depósito de combustível	Verificação pelo revendedor especializado ¹⁾							X		
	Substituição pelo revendedor especializado ¹⁾						X		X	X
Depósito de combustível	Limpar							X		X
Carburador	Verificar a marcha em vazio, a ferramenta de corte não deve girar ao mesmo tempo	X		X						
	Regular a marcha em vazio									X
Vela de ignição	Regular a distância dos elétrodos							X		
	Substituir todas as 100 horas de funcionamento									
Abertura de aspiração para o ar de refrigeração	Verificação visual		X							
	Limpar									X
Parafusos e porcas acessíveis (com a exceção dos parafusos reguladores)	Reapertar									X
Ferramenta de corte	Verificação visual	X		X						

As indicações referem-se às condições de utilização normais. Em condições mais adversas (forte queda de neve, etc.) e longos períodos de trabalho diários, reduzir os intervalos indicados em conformidade.		antes do início do trabalho	após o fim do trabalho ou diariamente	após qualquer abastecimento do depósito	semanalmente	mensalmente	anualmente	em caso de avaria	em caso de danos	em caso de necessidade
	Substituir								X	
	Verificar o assentamento firme	X		X						
Autocolante de segurança	Substituir								X	

¹⁾A STIHL recomenda o revendedor especializado da STIHL

19 Minimizar o desgaste, e evitar os danos

A observação das prescrições destas Instruções de serviço evita um desgaste excessivo e danos no aparelho.

A utilização, a manutenção e a armazenagem do aparelho têm que ser efectuadas com tanto cuidado como descrito nestas Instruções de serviço.

O próprio utilizador responsabiliza-se por todos os danos causados pela não-observação das indicações de segurança, manejo e manutenção. Isto é sobretudo válido para:

- As modificações no produto não autorizadas pela STIHL
- A utilização de ferramentas ou acessórios que não são autorizados, nem apropriados para o aparelho ou que são de menor qualidade
- A utilização não conforme o previsto do aparelho
- A utilização do aparelho durante competições de desporto ou de concursos
- Os danos consecutivos devido à utilização do aparelho com peças defeituosas

19.1 Trabalhos de manutenção

Todos os trabalhos mencionados no capítulo "Indicações de manutenção e de conservação" têm que ser efectuados regularmente. Quando o utilizador não pode efectuar ele próprio estes tra-

balhos de manutenção, tem que encarregar um revendedor especializado.

A STIHL recomenda mandar efectuar os trabalhos de manutenção e as reparações unicamente no revendedor especializado da STIHL. Aos revendedores especializados da STIHL são oferecidas regularmente instruções, e são postas à sua disposição informações técnicas.

Se estes trabalhos não forem efectuados ou efectuados impropriamente, podem apresentar-se danos pelos quais o próprio utilizador tem de responsabilizar-se. Trata-se entre outros dos danos seguintes:

- Danos no mecanismo propulsor devido a uma manutenção não realizada a tempo ou realizada insuficientemente (por exemplo o filtro de ar e o filtro de combustível), a uma falsa regulação do carburador ou a uma limpeza insuficiente da condução do ar de refrigeração (fendas de aspiração, nervuras cilíndricas)
- Danos causados pela corrosão e outros danos consecutivos devido a uma armazenagem não adequada
- Danos no aparelho devido à utilização de peças de reposição de qualidade inferior

19.2 Peças de desgaste

Algumas peças do aparelho a motor são submetidas a um desgaste normal mesmo quando são utilizadas conforme o previsto, e têm que ser

substituídas a tempo, consoante o tipo e o período de uso. A isto pertencem entre outros:

- As ferramentas de corte (todos os tipos)
- As peças de fixação para as ferramentas de corte (prato de marcha, porca, etc.)
- As protecções das ferramentas de corte
- A embreagem
- O filtro (para o ar, o combustível)
- O dispositivo de arranque
- A vela de ignição

20 Peças importantes

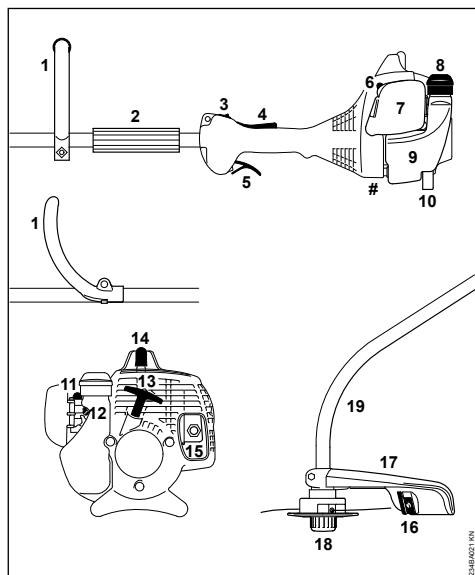

- 1 Cabo circular
- 2 Casquilho
- 3 Interruptor de paragem
- 4 Bloqueio do acelerador
- 5 Acelerador
- 6 Alavanca da válvula de arranque
- 7 Tampa do filtro do ar
- 8 Tampa do depósito
- 9 Depósito
- 10 Apoio do aparelho
- 11 Bomba manual de combustível
- 12 Parafuso de encosto da marcha em vazio (LA)
- 13 Cabo de arranque
- 14 Encaixe da vela de ignição

15 Silenciador

16 Lâmina (para o fio de corte)

17 Protecção

18 Cabeçote de corte

19 Haste

Número da máquina

21 Dados técnicos

21.1 Mecanismo propulsor

Motor a dois tempos monocilíndrico

21.1.1 FS 38

Cilindrada:	27,2 cm ³
Diâmetro do cilindro:	34 mm
Curso do êmbolo:	30 mm
Potência segundo ISO 8893:	0,65 kW (0,90 PS) com 8300 1/min
Número de rotações ao ralenti:	2800 rpm
Número de rotações de ajuste (valor nominal):	9500 rpm
Número máx. de rotações do eixo de saída (alojamento da ferramenta de corte):	10100 rpm

21.2 Sistema de ignição

Volante magnético manobrado eletronicamente

Vela de ignição (desparasi-NGK BPMR 7 A tada):

Distância dos elétrodos: 0,5 mm

21.3 Sistema de combustível

Carburador de diafragma, insensível à posição, com bomba de combustível integrada

Capacidade do depósito de 330 cm³ (0,33 l) combustível:

21.4 Peso

não abastecido, sem ferramenta de corte nem protecção

FS 38: 4,1 kg

21.5 Valores sonoros e valores de vibração

Para a determinação dos valores sonoros e dos valores de vibração são levados em consideração, em igual medida, os estados operacionais ralenti e rotações máximas nominais.

Para obter informações sobre como cumprir a diretiva relativa às prescrições mínimas de protecção da saúde e segurança dos trabalhadores em

caso de exposição aos riscos devidos a agentes físicos (vibrações) 2002/44/CE, visite o site

www.stihl.com/vib

Nível da pressão sonora L_{peq} segundo a ISO 22868:

97 dB(A)

Nível da potência sonora L_w segundo a ISO 22868

109 dB(A)

Valor de vibração $a_{hv,eq}$ segundo ISO 22867

Pega à esquerda	Pega à direita
9,5 m/s ²	8,0 m/s ²

O valor K-segundo a diretiva 2006/42/CE é de 2,0 dB(A) para o nível da pressão sonora e o nível da potência sonora; o valor K-segundo a diretiva 2006/42/CE é de 2,0 m/s² para o valor de vibração.

21.6 REACH

REACH designa um regulamento da CE para registar, avaliar e autorizar produtos químicos.

Informações com vista ao cumprimento do regulamento REACH (CE) N.º 1907/2006:

www.stihl.com/reach

21.7 Valor das emissões de gases de escape

O valor de CO₂ medido no procedimento de homologação comunitária encontra-se indicado em

www.stihl.com/co2

nos dados técnicos específicos do produto.

O valor de CO₂ medido foi apurado num motor representativo, de acordo com um método de ensaio normalizado em condições laboratoriais, e não representa qualquer garantia expressa ou implícita do desempenho de um determinado motor.

Ao respeitar a utilização prevista e a manutenção descritas neste manual de instruções é possível satisfazer os requisitos aplicáveis relativamente às emissões de gases de escape. A homologação extingue-se caso o motor seja alterado.

22 Indicações de reparação

Os utilizadores deste aparelho devem unicamente efectuar os trabalhos de manutenção e de conservação descritos nestas Instruções de serviço. As demais reparações devem unicamente ser efectuadas pelos revendedores especializados.

A STIHL recomenda mandar efectuar os trabalhos de manutenção e as reparações unicamente pelo revendedor especializado da STIHL. Aos revendedores especializados da STIHL são oferecidas regularmente instruções, e são postas à disposição Informações técnicas.

Durante as reparações, aplicar unicamente as peças de reposição autorizadas pela STIHL para este aparelho, ou as peças tecnicamente similares. Utilizar unicamente as peças de reposição de alta qualidade. Senão pode existir o perigo de acidentes ou de danos no aparelho.

A STIHL recomenda utilizar as peças de reposição originais da STIHL.

As peças de reposição originais da STIHL podem ser reconhecidas pelo número da peça de reposição da STIHL, pelo emblema **STIHL**® e eventualmente pelo símbolo para as peças de reposição da STIHL  (o símbolo também pode estar só em pequenas peças).

23 Eliminação

É possível obter informações sobre a eliminação junto da administração local ou num concessionário especializado da STIHL.

Uma eliminação incorreta pode causar danos para a saúde e o ambiente.

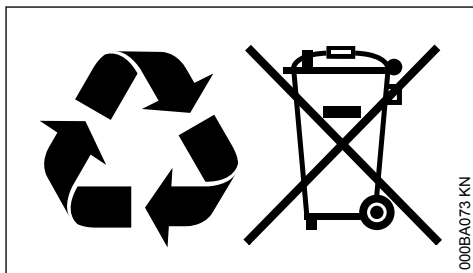

- ▶ Entregar os produtos STIHL, incluindo a embalagem, de acordo com as normas locais, num local de recolha adequado para valorização de resíduos.
- ▶ Não eliminar juntamente com o lixo doméstico.

24 Declaração de conformidade CE

ANDREAS STIHL AG & Co. KG
Badstr. 115
D-71336 Waiblingen

Alemanha

declara, sob sua inteira responsabilidade, que

Construção:	Foice a motor
Marca:	STIHL
Tipo:	FS 38
Identificação de série:	4140
Cilindrada:	27,2 cm ³

está em conformidade com todas as disposições aplicáveis das Diretivas 2011/65/UE, 2006/42/CE, 2014/30/UE e 2000/14/CE, e foi desenvolvida e fabricada de acordo com as versões válidas na data de fabrico das seguintes Normas:

EN ISO 11806-1, EN 55012, EN 61000-6-1

Para averiguar o nível da potência sonora medido e garantido procedeu-se segundo a Diretiva 2000/14/CE, anexo V, resultante da aplicação da norma ISO 10884.

Nível de potência sonora medido

FS 38: 109 dB(A)

Nível de potência sonora garantido

FS 38: 111 dB(A)

Conservação da documentação técnica:

ANDREAS STIHL AG & Co. KG
Produktzulassung

O ano de construção e o número da máquina estão indicados no aparelho.

Waiblingen, 01/08/2022

ANDREAS STIHL AG & Co. KG
em exercício



Robert Olma, Vice President, Regulatory Affairs
& Global Governmental Relations

CE

25 Declaração de conformidade UKCA

ANDREAS STIHL AG & Co. KG
Badstr. 115
D-71336 Waiblingen

Alemanha

declara, sob sua inteira responsabilidade, que

Construção:	Foice a motor
Marca:	STIHL
Tipo:	FS 38
Identificação de série:	4140
Cilindrada:	27,2 cm ³

está em conformidade com todas as disposições aplicáveis dos regulamentos do Reino Unido "The Restriction of the Use of Certain Hazardous Substances in Electrical and Electronic Equipment Regulations 2012, Supply of Machinery (Safety) Regulations 2008, Electromagnetic Compatibility Regulations 2016" e "Noise Emission in the Environment by Equipment for use Outdoors Regulations 2001", e foi desenvolvida e fabricada de acordo com as versões das seguintes normas válidas na data de fabrico:

EN ISO 11806-1, EN 55012, EN 61000-6-1

Para determinar o nível da potência sonora medido e garantido procedeu-se segundo o disposto na regulamentação do Reino Unido "Noise Emission in the Environment by Equipment for use Outdoors Regulations 2001, Schedule 8", resultante da aplicação da norma ISO 10884.

Nível de potência sonora medido

FS 38: 109 dB(A)

Nível de potência sonora garantido

FS 38: 111 dB(A)

Conservação da documentação técnica:

ANDREAS STIHL AG & Co. KG

O ano de construção e o número da máquina estão indicados no aparelho.

Waiblingen, 01/08/2022

ANDREAS STIHL AG & Co. KG
em exercício



Robert Olma, Vice President, Regulatory Affairs
& Global Governmental Relations



www.stihl.com



0458-234-8401-A



0458-234-8401-A