

HS 45

STIHL



2 - 19 Használati utasítás



Tartalomjegyzék

1	Ehhez a használati utasításhoz.....	2
2	Biztonsági előírások és munkatechnika.....	2
3	Alkalmazás.....	7
4	Üzemanyag.....	8
5	Üzemanyag betöltése.....	9
6	Motor beindítása / leállítása.....	10
7	Üzemeltetési tanácsok.....	11
8	Levegőszűrő tisztítása.....	12
9	A gázosító beállítása.....	12
10	Gyújtógyertya.....	12
11	Motor működése.....	13
12	Hajtómű kenése.....	13
13	A berendezés tárolása.....	14
14	Vágókések élezése.....	14
15	Ellenőrzés és karbantartás a szakkereskedésben.....	14
16	Karbantartási és ápolási tanácsok.....	15
17	Az elkopás csökkentése és a károsodások elkerülése.....	16
18	Fontos alkotórészek.....	17
19	Műszaki adatok.....	17
20	Javítási tanácsok.....	18
21	Eltávolítása.....	18
22	EK Megfelelőségi nyilatkozat.....	18
23	A gyártó UK/CA megfelelőségi nyilatkozata.....	19
24	Címek.....	19

1 Ehhez a használati utasításhoz

1.1 Képi szimbólumok

A berendezésen található képi szimbólumok jelentését ebben a használati utasításban részletesen ismertettük.

A készüléktől és a felszereltségtől függően a készüléken a következő képi szimbólumokat helyezhetik el.



Üzemanyagtartály; benzinből és motorolajból álló üzemanyag-keverék



A kézi üzemanyagpumpa működtetése



Nyílás a hajtóműzsír számára



Készár



Elforgatható fogantyú

1.2 A szövegrészek jelölése



FIGYELMEZTETÉS

Figyelmeztetés baleset- és személyi sérülés, valamint jelentős anyagi károk veszélyére.

TUDNIVALÓ

Figyelmeztetés a berendezés vagy az alkotórészek sérülésének veszélyére.

1.3 Műszaki továbbfejlesztés

A STIHL cég valamennyi gépének és munkaeszközének állandó továbbfejlesztésén fáradozik; ezért a gép formájára, műszaki paramétereire és felszerelésére vonatkozóan a változtatás jogát fenntartjuk.

Ezért az ebben a használati utasításban közölt alapján, és az ábrák szerint támasztott követeléseknek eleget tenni nem tudunk.

2 Biztonsági előírások és munkatechnika



A motoros berendezéssel történő munkavégzéskor különleges óvintézkedéseket kell foganatosítani, mivel a munkavégzés éles szerszámokkal és a kés nagy sebessége mellett történik.



Az első üzembe helyezés előtt figyelmesen át kell olvasni a teljes használati utasítást és biztonságos helyen kell őrizni azt a későbbi használathoz. A használati utasításban közölt szabályok figyelmen kívül hagyása életveszélyt okozhat.

Tartsa be az adott országban érvényes biztonsági előírásokat, pl. a szakmai szervezetek, a társadalombiztosítási pénztárak, a munkavédelmi hatóságok és hasonló előírásait.

Aki először dolgozik a motoros berendezéssel: Kérje meg az eladót vagy más szakembert, hogy mutassa be a berendezés biztonságos használatát – vagy vegyen részt szaktanfolyamon.

Fiatalkorúak nem dolgozhatnak a motoros berendezéssel – kivéve azokat a 16 éven felüli fiatalokat, akik felügyelet melletti betanításon vesznek részt.

Tartsa távol a gyermekeket, az állatokat és a nézelődőket.

Ha a motoros berendezést nem használja, akkor azt úgy állítsa le, hogy az senkit se veszélyeztes-

sen. Illetéktelenek ne férjenek hozzá a motoros berendezéshez.

A felhasználó tartozik felelősséggel a más személyeket vagy azok tulajdonát érintő balesetekért, illetve veszélyekért.

A motoros berendezést csakis olyan személyeknek adja oda vagy kölcsönözze, akik ezt a kivételt és annak kezelését jól ismerik – minden esetben adja át a használati utasítást is.

A hangot kibocsátó motoros gépek használatának időtartamát országos és helyi előírások korlátozhatják.

Aki a motoros berendezéssel dolgozik, legyen kipihent, egészséges és jó állapotban.

Aki egészségügyi okok miatt nem végezhet nehéz testi munkát, az kérdezze meg kezelőorvosát, hogy dolgozhat-e a motoros berendezéssel.

Csak szívritmusszabályozóval rendelkezőknek szóló tanácsok: A gép gyújtóberendezése nagyon gyenge elektromágneses erőteret generál. Ennek hatása bizonyos típusú szívritmusszabályozók esetén nem zárható ki teljesen. Az egészségügy kockázatok elkerülése érdekében a STIHL javasolja, hogy érdeklődjön kezelőorvosánál és a szívritmus-szabályozó gyártójánál.

Alkohol fogyasztása után, ill. a reakcióképességet csökkentő gyógyszerek vagy drogok hatása alatt tilos a motoros berendezéssel dolgozni.

A motoros berendezést csakis bokrok, sövények, bokros növények, bozótok és hasonlók vágására használja. Más célra nem használható a motoros berendezés – **Balesetveszély!**

A motoros berendezés használata más célból tilos, mivel az baleseteket, és a motoros berendezés károsodását okozhatja. A berendezésen semmiféle változtatás sem végezhető – ez is balesetet vagy a motoros berendezés károsodását okozhatja.

Csakis olyan vágókéseket és tartozékokat alkalmazzon, melyek használatát a STIHL cég ehhez a motoros berendezéshez engedélyezte, vagy melyek műszaki szempontból az engedélyeztetekkel egyenértékűek. Az ezzel kapcsolatos kérdéseikkel forduljanak a márkaszervizhez. Csak nagyon jó minőségű szerszámokat és tartozékokat használjon. Különben balesetek adódhatnak, vagy a motoros berendezésben károk keletkezhetnek.

A STIHL eredeti STIHL szerszámok, vágókések és tartozékok használatát ajánlja. Azok tulajdonságaik szempontjából optimálisan megfelelnek a terméknek és a felhasználó követelményeinek.

A berendezésen ne végezzen semmiféle változtatást – az a biztonságot veszélyeztetheti. Azokért a személyi sérülésekért és anyagi károkért, amelyek a nem engedélyezett adapterek használata miatt következnek be, a STIHL semmilyen felelősséget nem vállal.

A berendezés tisztításához ne használjon magasnyomású tisztítókészüléket. Az erős víz-sugár megrongálhatja a berendezés alkatrészeit.

2.1 Ruházat és felszerelés

Viseljen az előírásnak megfelelő ruházatot és felszerelést.



A ruházat legyen a célnak megfelelő, és ne akadályozza a mozgásban. Testhez simuló ruházat – egybeszabott overall, nem munkaköpeny.

Ne viseljen olyan ruházatot, amely beakadhat fába, bozótkba vagy a gép mozgó alkatrészeibe. Sál, nyakkendő és ékszer viselete is tilos. A hosszú haját úgy kösse össze és úgy rögzítse, hogy az a váll felett legyen.

Viseljen recézett, csúszásgátló talpú erős cipőt.



FIGYELMEZTETÉS



A szemsérülések veszélyének elkerülése érdekében az EN 166 szabvány szerinti, szorosan az archoz simuló védőszemüveget kell viselni. Ügyeljen a védőszemüveg szabályos illeszkedésére.

Viseljen "személyi" hallásvédőt – pl. hallásvédő tokot.



Ellenálló anyagú (pl. bőr) erős munkakesztyűt kell viselni.

A STIHL a személyi védőfelszerelések széles skáláját kínálja.

2.2 A motoros berendezés szállítása

Mindig állítsa le a motort.

A késvédőt mindig helyezze fel, még kisebb távolságra történő szállításkor is.

A motoros berendezést a fogantyúnál fogva vigye – a vágókések hátrafelé nézzenek. A

berendezés forró részeit, mindennek előtt a kipufogó felületét és a hajtóműházat tilos megérinteni – **Égési sérülés veszélye!**

Járműveken: Ügyeljen arra, hogy a berendezés ne dőljön el, ne sérülhessen meg és az üzemaanyag ne folyhasson ki belőle.

2.3 Tankolás



A benzin rendkívül gyúlékony – A nyílt lángtól tartson megfelelő távolságot – az üzemaanyagot ne csepegtesse el – dohányozni tilos.

Tankolás előtt **állítsa le a motort.**

Addig ne tankoljon, amíg a motor forró – az üzemaanyag kifolyhat – **Tűzveszély!**

A tanksapkát óvatosan nyissa ki, hogy a fennálló túlnyomás lassan csökkenjen és az üzemaanyag ne freccsenjen ki.

A tankolás csakis jól szellőzött helyen történjen. Az üzemaanyag kilocsanása esetén a motoros berendezést azonnal tisztítsa meg – a ruházatra ne kerüljön üzemaanyag; máskülönben azonnal öltözzön át.

A motoros berendezések alap kivételben különféle tanksapkákkal lehetnek felszerelve.



A tankolás után a csavaros tanksapkát a lehető leghamarábban húzza meg.



A csapószárnyas (bajonettzáras) tanksapkát megfelelően helyezze be, csavarja be ütközésig és csukja le a szárnyat.

Ezáltal csökken annak veszélye, hogy a tanksapka a motor rezgése miatt kinyílik és az üzemaanyag kifolyik.

Ügyeljen a tömítetlenségekre – ha az üzemaanyag szivárog, akkor a motort beindítani tilos – **Életveszély égési sérülések miatt!**

2.4 Teendők a beindítás előtt

Ellenőrizze a motoros berendezés üzembiztos állapotát – ehhez tartsa be a használati utasítás megfelelő fejezetét:

– Vizsgálja meg az üzemaanyagrendszert a tömítettség szempontjából, különös tekintettel az olyan látható alkatrészekre, mint pl. a tanksapka, a tömlőkötések és a kézi üzemaanyagpumpa (csak kézi üzemaanyagpumpával rendelkező motoros berendezéseknél). Tömítetlenségek vagy sérülés esetén a motort nem szabad beindítani – **Tűzveszély!** Az üzembe

helyezést megelőzően a berendezést márkaszervizben meg kell javíttatni

- A Készár (ha van) behelyezése
- A kombinált retesz / a stop kapcsoló legyen könnyen a **STOP** ill. a **0** irányba állítható
- A gázemeltűzár és a gázemeltű legyen könnyen mozgatható – a gázemeltű önmagától ugorjon vissza az üresjárat állásba
- Ellenőrizze a gyújtásvezeték-dugasz szoros illeszkedését – lazán illeszkedő dugasz esetén szikra képződhet, amely meggyújthatja a kiáramló üzemaanyag-levegő keveréket – **Tűzveszély!**

- A vágókések legyenek kifogástalan állapotúak (tiszták, könnyen mozgathatóak és nem deformálódottak), szorosan illeszkedjenek, megfelelően felszereltek, utánélezettek és a STIHL gyantaoldó szerrel (kenőanyag) alaposan befújtat
- A késvédőt (ha van) ellenőrizze, hogy nem sérült-e
- Ne végezzen semmiféle változtatást a kezelőelemeken vagy a biztonsági berendezéseken.
- A fogantyúk legyenek tiszták és szárazak, olaj- és szennyeződésmentesek – ez fontos a motoros berendezés biztonságos kezeléséhez

A motoros berendezést kizárólag üzembiztos állapotban szabad működtetni – **Balesetveszély!**

2.5 Motor indítása

Legalább 3 m távolságban a tankolás helyszínétől – nem zárt helyiségben.

Csakis vízszintes talajon; ügyeljen a szilárd és biztonságos álláshelyzetre, a motoros berendezést biztonságosan fogja – a vágókések semmilyen tárgyhoz, még a földhöz sem érhetnek hozzá, mert ezek a beindításkor esetleg együtt foroghatnak.

A motoros berendezést csak egy személy kezeli – senki mást se engedjen a munkaterületre – még a beindításkor sem.

Ne érjen a vágószerszámhoz – **Sérülésveszély!**

A motort ne indítsa be "kézben tartva" – a beindítást a használati utasítás szerint végezze.

A vágókések a gázemeltű elengedése után még rövid ideig tovább forognak – **Utánfutási hatás!**

Ellenőrizze a motor üresjárat fordulatát: A vágókések üresjárat futás esetén – elengedett gázemeltűvel – nyugalmi helyzetben legyenek.

2.6 A berendezés tartása és vezetése

A motoros berendezést mindkét kézzel, a fogantyúknál fogva tartsa. A fogantyúkat erősen markolja a hüvelykujjaival.

2.6.1 Jobbkezesek

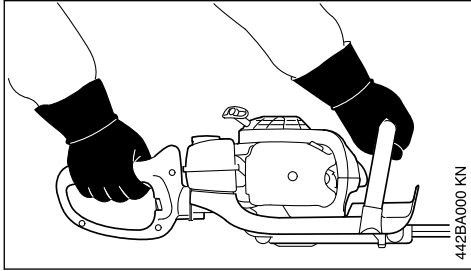

Jobb keze a kezelő fogantyún, bal keze pedig a fogantyúcsövön legyen.

2.6.2 Balkezesek

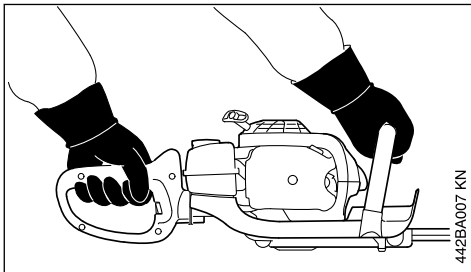

Bal keze a kezelő fogantyún, jobb keze pedig a fogantyúcsövön legyen.

Álljon biztosan és a motoros berendezést vezesse úgy, hogy a vágókések mindig a kezelőszemély testével ellentétes irányba mutassanak.

2.7 Munkavégzés közben

Ha veszély fenyeget, ill. vészhelyzetben a motort azonnal állítsa le – a kombitolókat / stop kapcsolót állítsa 0, ill. **STOP** állásba.

Győződjön meg arról, hogy senki más nem tartózkodik a munkaterületen.

Mindig figyelje a vágókéseket – ne vágja a sövény olyan részeit, melyeket nem látja át.

Nagyon vigyázzon a magas sövények vágásakor, mögöttük esetleg lehet valaki – előzetesen ezt ellenőrizze le.

Ügyeljen a motor kifogástalan üresjáratú fordulataira; hogy a vágókések a gázemelő elengedése után már ne mozogjanak.

Ha a vágókések mégis tovább mozognak, márkaszervizben javíttassa meg őket. Az üresjáratú fordulatszámot rendszeresen ellenőrizze, ill. állítsa be.

A vágókések a gázemelő elengedése után még rövid ideig tovább forognak – **Utánfutási hatás!**

A hajtómű az üzemeltetés közben felforrósodik. Ne érintse meg a hajtóműházat – **Égési sérülés veszélye!**

Legyen óvatos jeges talajon, nedvesség, hó esetén, lejtőn, egyenetlen felületen stb. – **Csúszásveszély!**

A leeső ágakat, hajtásokat és a levágott növénydarabokat takarítsa el.

Ügyeljen az akadályokra: fatörzsekre, gyökerekre – **Botlásveszély!**

Mindig ügyeljen arra, hogy stabilan és biztonságosan álljon.

2.7.1 Ha magasban dolgozik:

- mindig használjon emelő munkaállványt
- sose dolgozzon létrán vagy a fán állva
- sose dolgozzon instabil állóhelyen
- sose dolgozzon egy kézzel

Ha hallásvédőt visel, akkor még nagyobb figyelem és körültekintés szükséges – mivel a veszélyt jelző zajok (többek között kiáltások, jelzőhangok és hasonlóak) kevésbé észlelhetőek.

Idejében tartson munkaszünetet a fáradtság és a kimerültség elkerülése érdekében – **Balesetveszély!**

Nyugodtan és megfontoltan dolgozzon – csak jó fény- és látási viszonyok mellett. Körültekintően dolgozzon, ne veszélyeztessen másokat.



Amikor a motor jár, a motoros berendezés mérgező kipufogógázokat bocsát ki. Ezek a gázok esetleg szagtalanok és láthatatlanok, és el nem égett szénhidrogén-vegyületeket, ill. benzolt tartalmazhatnak. A motoros berendezéssel tilos zárt vagy rosszul szellőzött helyiségekben dolgozni – ez a katalizátoros gépekre is vonatkozik.

Ha árokban, gödörben, vagy szűk helyen dolgozik, akkor mindig ügyeljen a megfelelő légcserére – **Életveszély mérgezés miatt!**

A munkát azonnal hagyja abba hányinger, fejfájás, látási zavarok (pl. ha a látókör beszűkül), hallászavarok, szédülés, csökkenő koncentráció képesség esetén – ezek a tünetek többek között a túl nagy mennyiségű kipufogófüst hatását is jelezhetik – **Balesetveszély!**

A motoros berendezést ne túl zajosan és lehetőleg kevés kipufogógázt termelve működtesse – a motort feleslegesen ne járassa, gázadagolás csak munkavégzés közben legyen.

Dohányozni tilos a berendezés használatakor és a motoros berendezés közvetlen közelében – **Tűzveszély!** Az üzemanyagrendszerből elillanó benzingőz rendkívül tűzveszélyes.

Ha a motoros berendezés nem rendeltetésszerű igénybe vételnek volt kitéve (pl. erőszakos hatások, ütés vagy esés miatt), akkor a további használat előtt feltétlenül ellenőrizze, hogy a berendezés üzembiztos állapotban van-e – lásd még a „Beindítás előtt” című részt is. Mindenek előtt az üzemanyagrendszer szigetelését és a biztonsági berendezések megfelelő működését ellenőrizze. Azokat a motoros berendezéseket, amelyek működése már nem üzembiztos, semmi esetre sem szabad tovább használni. Kétség esetén forduljon a márkakereskedőhöz.

Indítógáz állásban a munkavégzés tilos – a motor fordulatszáma a gázemelőt ilyen beállításkor nem szabályozható.

A sövényt és a munkaterületet ellenőrizze annak érdekében, hogy a vágókések ne sérüljenek meg:

- A köveket, fém tárgyakat, valamint a kemény tárgyakat távolítsa el
- A vágókések közé se homok, se kövek ne kerüljenek, pl. a talaj közelében történő munkavégzéskor.
- A drótkerítések közelében levő sövények esetén a vágókésekkel ne érjen hozzá a fémdrót-hoz

Ne érjen hozzá az áramvezető vezetékekhez – ne vágjon bele az elektromos vezetékekbe – **Áramütés veszély!**



Járó motornál a vágókéseket tilos megérinteni. Ha a vágókéseket egy idegen tárgy akadályozza, azonnal állítsa le a motort – és csak azután távolítsa el az idegen tárgyat – **Sérülésveszély!**

Ha a vágókéseket valami akadályozza és Ön ezzel egyidejű gázt ad, azzal növeli a motor terhelését és csökkenti a motor üzemi fordulatszámát. Ez a kuplung állandó csúszása miatt túlme-

legedést és fontos működési egységek (pl. a kuplung, a gépház műanyagból készült alkotórészei) károsodását okozza, pl. az üresjáratban mozgó vágókések miatt – **Sérülésveszély!**

Az erősen beporosodott, vagy nagyon piszkos sövények esetén a vágókéseket fújja be STIHL gyantaoldóval – szükség szerint. Ezáltal a vágókések sűrűlódása, a növényi savak maró hatása és a szennyező részecskék lerakódása lényegesen csökken.

A munkavégzés közben keletkező por az egészségre ártalmas lehet. Erős porképződés esetén viseljen porvédőmaszkot.

Mielőtt a berendezést felügyelet nélkül hagyná: A motort állítsa le.

A vágókéseket rendszeresen, rövid időközönként és az érzékelhető elváltozás esetén azonnal ellenőrizze:

- Állítsa le a motort
- Várja meg, hogy a vágókések nyugalmi helyzetbe kerüljenek
- Ellenőrizze az állapotot és szoros illeszkedést, ügyelve a beszakadásokra
- Figyelje meg az élek állapotát

A bozótot, a levágtott fadarabokat, a faleveleket és a túl sok kenőanyagot tartsa távol a motortól és a kipufogótól – **Tűzveszély!**

2.8 Munkavégzés után

A motoros berendezést tisztogassa meg a portól és szennyeződéstől – zsirolódó szerek használata tilos.

A vágókéseket fújja be STIHL gyantaoldóval – a motort még egyszer röviden pörgesse át, így az aeroszol egyenletesen eloszlik.

2.9 Rezgések

A berendezés huzamos használata esetén a rezgésektől vérkeringési zavarok jelentkezhetnek a kezekben ("fehérujj betegség").

Ezzel kapcsolatban általános érvényű használati időtartam nem adható meg, mivel a több tényezőtől függ.

A berendezés hosszabb időn keresztül használható, ha:

- a kezek védettek (meleg kesztyűvel)
- munkaszüneteket iktatnak be

A berendezés csak rövidebb ideig használható, ha:

- a berendezés kezelőjének különleges egyéni hajlam miatt rossz a vérkeringése (ismertetőjele: gyakran hideg ujjak, bizsergés)
- alacsony a külső hőmérséklet
- erős szorítja a berendezést (az erős szorítás akadályozza a vérkeringést)

A berendezés rendszeres, huzamos használata és a felsorolt jelek (pl. ujjbizsergés) ismételt jelentkezése esetén forduljon szakorvoshoz.

2.10 Karbantartás és javítások

A motoros berendezés rendszeres karbantartása szükséges. Csakis azokat a karbantartási és javítási munkákat szabad elvégezni, melyek a használati utasításban leírtak. Az összes többi munkát a szakterekedéssel végeztessük el.

A STIHL-cég azt ajánlja, hogy a karbantartási munkákat és a javításokat csakis a STIHL szakterekedés végezze. A STIHL szakterekedés dolgozói rendszeres továbbképzésen vesznek részt, és ott a Műszaki Ismertetések is rendelkezésre állnak.

Csakis jó minőségű alkatrészeket alkalmazunk. Máskülönbent balesetek történhetnek, vagy maga a berendezés megsérülhet. Az ezzel kapcsolatos kérdések esetén kérjük, forduljon a szakterekedéshez.

A STIHL-cég az eredeti STIHL alkatrészek használatát ajánlja. Ezek az alkatrészek a berendezéshez kiválóan alkalmasak és a berendezés kezelőjének igényei szerintiek.

Javítási, karbantartási és tisztítási munkálatok esetén mindig **állítsuk le a motort – sérülésveszély!** – Kivétel: Porlasztó- és üresjárai fordulat beállítása.

A motort lehúzott gyújtásvezeték dugasz, vagy kicsavarozott gyújtógyertya esetén csak akkor hozzuk mozgásba a beindító berendezéssel, ha a kombi-tolóka / stop-kapcsoló **STOP** ill. **0** helyzetben áll – **Tűzveszély a hengeren kívüli gyújtószikra miatt.**

A motoros berendezésnek se a karbantartása, sem pedig tárolása ne történjen nyílt láng közelében – **tűzveszély az üzemanyag miatt!**

A tartályzár szigetelését rendszeresen ellenőrizzük.

Csakis kifogástalan állapotú, a STIHL cég által engedélyezett gyújtógyertyát – lásd "Műszaki adatok" – alkalmazunk.

Ellenőrizzük a gyújtózsínort (kifogástalan szigetelés, szoros csatlakozás).

Ellenőrizzük a hangtompító kifogástalan állapotát.

Ne dolgozzunk rossz hangtompítóval, vagy hangtompító nélkül – **Tűzveszély! – Halláskárosodás!**

A forró hangtompítót tilos megérinteni – **Égési sérülések veszélye!**

A rezgéscsökkentő elemek állapota befolyásolja a gép rezgését – a rezgéscsökkentő elemek állapotát rendszeresen ellenőrizzük.

3 Alkalmazás

3.1 Vágási időszak

Sövénylvágáskor az adott országban érvényes, ill. a helyi hatóságok előírásait kötelező betartani.

A sövényvágás tilos a megszokott nyugalmi időszakokban.

3.2 Vágási sorrend

A vastag gallyakat vagy ágakat előzőleg vágja le gallyazó ollóval vagy motorfűrészszel.

A vágást először két oldalt, majd a sövény tetején végezze.

3.3 Hulladékkezelés

A levágott növényzetet ne dobja a háztartási szemétkébe – az komposztként hasznosítható.

3.4 Munkatechnika

3.4.1 Függőleges vágás

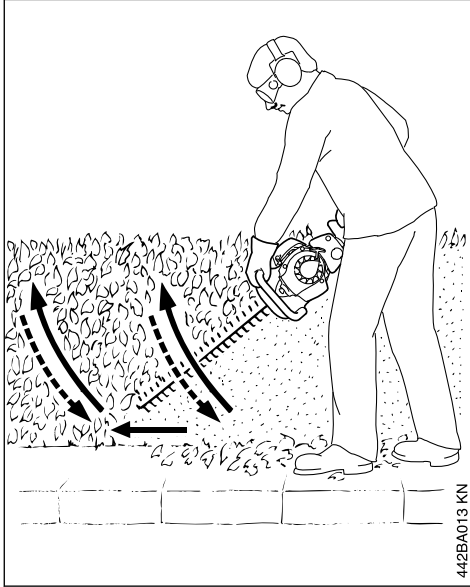

A sövényvágót ív alakban vezesse alulról felfelé – engedje le és menjen tovább – majd a sövényvágót ív alakban vezesse újból felfelé.

A fejmagasság felett történő munkavégzés fárasztó és a munkabiztonság miatt ebben a helyzetben csak rövid ideig engedélyezett a munkavégzés.

3.4.2 Vízszintes vágás

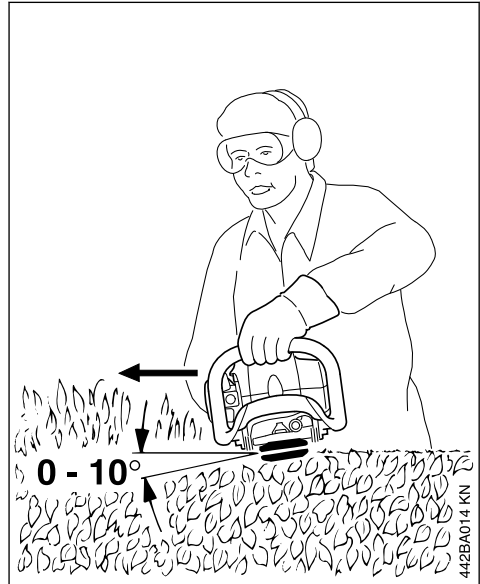

A vágókést $0^\circ \dots 10^\circ$ szögbe állítsa – viszont vezesse vízszintesen.

A sövényvágót sarló alakban mozgassa a sövény széle felé, így a levágott gallyak a földre esnek.

4 Üzemanyag

A motor működtetéséhez benzinből és motorolajból álló üzemanyag keverék szükséges.

⚠ FIGYELMEZTETÉS

Kerülje el az üzemanyag közvetlen bőrrel való érintkezését, az üzemanyag gőzöket pedig ne lélegezze be.

4.1 STIHL MotoMix

A STIHL cég a STIHL MotoMix használatát ajánlja. Ez az előre elkészített üzemanyag nem tartalmaz benzol-vegyületeket, ólommentes, magas oktánszámú és mindig a megfelelő keverési arányt biztosítja.

A motor maximális élettartamának biztosítása érdekében a STIHL MotoMix STIHL HP Ultra kétütemű motorolajjal van összekeverve.

A MotoMix nem minden országban kapható.

4.2 Üzemanyag keverése

TUDNIVALÓ

A nem megfelelő üzemanyag használata, vagy az előírásoktól eltérő keverési arány a hajtómű komoly károsodását okozhatja. A rosszabb minőségű benzin vagy motorolaj a motor, a tömítőgyűrűk, a vezetékek és az üzemanyagtartály károsodását okozhatja.

4.2.1 Benzin

Csak **márkás benzint** használjon, amelynek oktánszáma legalább 90 ROZ – ólommentes vagy ólomozott.

A 10%-nál több alkoholt tartalmazó benzin a kézzel állítható gázosítóval rendelkező motoroknál működési zavarokat okozhat, ezért ilyen motorok üzemeltetéséhez nem szabad használni azt.

Az M-Tronic vezérléssel rendelkező motorok akár 27% alkoholt tartalmazó benzinnel (E27) is teljes teljesítményt biztosítanak.

4.2.2 Motorolaj

Amennyiben az üzemanyagot saját maga keveri, csak STIHL kétütemű motorolajat, vagy másik nagy teljesítményű motorolajat szabad használnia, a következő osztályokból: JASO FB, JASO FC, JASO FD, ISO-L-EGB, ISO-L-EGC vagy ISO-L-EGD.

A STIHL a STIHL HP Ultra kétütemű motorolaj vagy azzal egyenértékű nagy teljesítményű motorolaj használatát írja elő, hogy a gép teljes élettartamán keresztül biztosítani tudja az emissziós határértékeket.

4.2.3 Keverési arány

STIHL kétütemű motorolaj esetén 1:50; 1:50 = 1 rész olaj + 50 rész benzin

4.2.4 Példák

Benzinmennyiség STIHL kétütemű olaj

Liter	Liter	(ml)
1	0,02	(20)
5	0,10	(100)
10	0,20	(200)
15	0,30	(300)
20	0,40	(400)
25	0,50	(500)

► egy, az üzemanyag tárolására engedélyezett tartályba először a motorolajat, majd a benzint tölts be és alaposan keverje össze azokat

4.3 Az üzemanyag-keverék tárolása

A tárolás csakis az üzemanyag tárolására engedélyezett tartályban, száraz, hűvös és biztonságos helyen, fénytől és naptól védetten történjen.

Az üzemanyag-keverék előregszik – csak néhány hétre szükséges üzemanyag-keverék mennyiséget készítsen el. Az üzemanyag-keveréket ne tárolja 30 napnál hosszabb ideig. A fény, napsugár, az alacsony vagy a magas hőmérséklet hatására az üzemanyag-keverék már rövidebb időn belül használhatatlanná válik.

A STIHL MotoMix azonban legalább 5 évig minden probléma nélkül tárolható.

► Az üzemanyag-keveréket tartalmazó tartályt tankolás előtt erősen rázza fel

! FIGYELMEZTETÉS

A tartályban nyomás keletkezhet – a tartályt óvatosan nyissa fel.

► Az üzemanyagtartályt és a tárolóedényt időnként alaposan tisztítsa meg

A maradék üzemanyagot és a tisztításhoz használt folyadékot az előírásoknak és a környezetvédelmi szempontoknak megfelelően szállítsa el!

5 Üzemanyag betöltése



5.1 A berendezés előkészítése

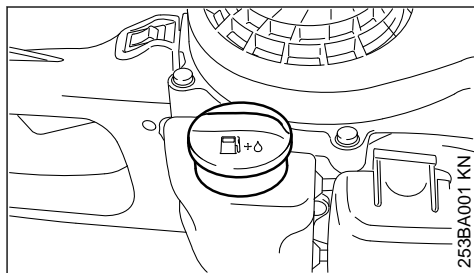

► A tartályzárát és annak környékét a feltankolás előtt tisztogassuk meg, így szennyeződés nem kerülhet a tartályba

► A berendezést úgy helyezük el, hogy a tartályzár felfelé mutasson

► A tartályzárát nyissuk ki

5.2 Az üzemanyag betöltése

A betöltéskor az üzemanyagot ne csepegtessük el és a tartályt ne töltsük fel egészen a tartály széléig.

A STIHL-cég a STIHL üzemanyag betöltésrendszert (külön rendelhető tartozék) használatát ajánlja.



FIGYELMEZTETÉS

A feltankolás után a tartályzárát kézzel a lehető legszorosabban húzzuk meg.

6 Motor beindítása / leállítása

- ▶ Tartsa be a biztonsági előírásokat - lásd "Biztonsági tudnivalók és munkamódszerek" c. fejezetet.

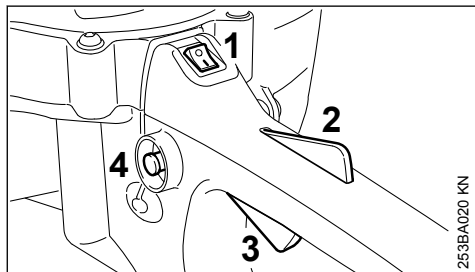

- ▶ Állítsa a stop-kapcsolót (1) I állásba.
- ▶ Nyomja le a záremeltyűt (2) és a gázemeltyűt (3) – tartsa mindkért emeltyűt lenyomva.
- ▶ Nyomja be a kikapcsoló gombot (4).
- ▶ Engedje el a zátemeltyűt, a gázemeltyűt és a kikapcsoló gombot = Indítógáz-állás

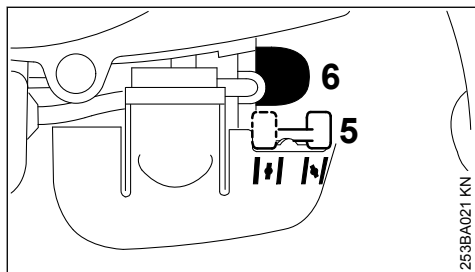

- ▶ Az indítócsappantyú emeltyűjét (5) állítsa be.

hideg motornál
 meleg motornál – akkor is, ha a motor már járt, de még hideg

- ▶ A kézi üzemanyagpumpa harmonikáját (6) legalább 5-ször nyomja be – akkor is, ha a harmonika még fel van töltve üzemanyaggal.

6.1 Beindítás

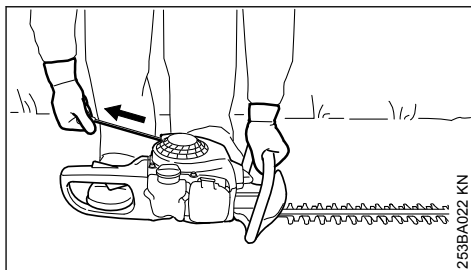

- ▶ A berendezést helyezze biztosan a földre
- ▶ Vegye le a késvédőt – a vágókés nem érhet sem a talajhoz, sem bármilyen más tárgyhoz
- ▶ Álljon biztos helyzetben
- ▶ Bal kézzel a fogantyúcsónél fogva erősen nyomja a talajhoz a készüléket.
- ▶ Jobb kezével húzza ki lassan a berántó fogantyút az első érzékelhető ütközésig, majd gyorsan és erőteljesen húzza meg azt.

TUDNIVALÓ

A kötelet ne húzza ki teljesen – **Szakadásveszély!**

- ▶ Az indítófogantyút ne engedje visszacsapódni – a kihúzás irányával ellentétesen vezesse vissza, így az indítókötél megfelelően felcsavarodik

6.1.1 Hideg motornál (az indítócsappantyú állása:)

- ▶ 5-ször húzza át az indítókötelet.
- ▶ Állítsa az indítócsappantyú emeltyűjét állásba.
- ▶ Folytassa a berántást, amíg a motor nem jár.

Ha kedvezőtlen feltételek esetén a motor az indítócsappantyú állásában 10 berántást követően nem ugrana be:

- ▶ Állítsa az indítócsappantyút állásba, 5-ször húzza át az indítókötelet, állítsa az indítócsappantyút állásba és folytassa a berántást.

6.1.2 Meleg motornál (az indítócsappantyú állása:)

- ▶ Addig folytassa a berántást, amíg a motor be nem indul.

6.2 Amikor a motor jár

- ▶ Röviden érintse meg a gázemeltyűt – a motor üresjáratba kapcsol.

6.2.1 Ha a motor meleg járatás vagy gyorsítás közben leállna:

- ▶ Ismétlje meg az indítási műveletet – a „hideg motornál” részben leírtaknak megfelelően.



FIGYELMEZTETÉS

Ha a gázosító megfelelően van beállítva, akkor a vágókések a motor üresjáratú fordulata esetén nem mozoghatnak együtt.

A berendezés most használatra kész.

6.3 Állítsa le a motort

- ▶ Állítsa a stop-kapcsolót O állásba.

6.4 További tanácsok a beindítás-hoz

6.4.1 Ha a motor nem indul be

- ▶ Ellenőrizze, hogy valamennyi beállítás (indítócsappantyú, a gázemelő indítógáz állásban, a stop-kapcsoló I állásban) szabályos-e.
- ▶ Ismétlje meg az indítási folyamatot

Ha a motor mégsem indul be

- ▶ Szerelje ki a gyújtógyertyát, lásd: "Gyújtógyertya".
- ▶ Szárítsa ki a gyújtógyertyát
- ▶ A gázemelőt nyomja be teljesen.
- ▶ Az indítókötelet húzza meg többször – az égéstér átszellőztetésére.
- ▶ Szerelje be a gyújtógyertyát, lásd: "Gyújtógyertya".
- ▶ Állítsa a stop-kapcsolót I állásba.
- ▶ Az indítócsappantyú emelőjét állítsa |↑| állásba – akkor is, ha a motor hideg.
- ▶ Rántsa be újra a motort

6.4.2 Ha a tartályt teljesen üresre járatták, majd újból feltöltötték

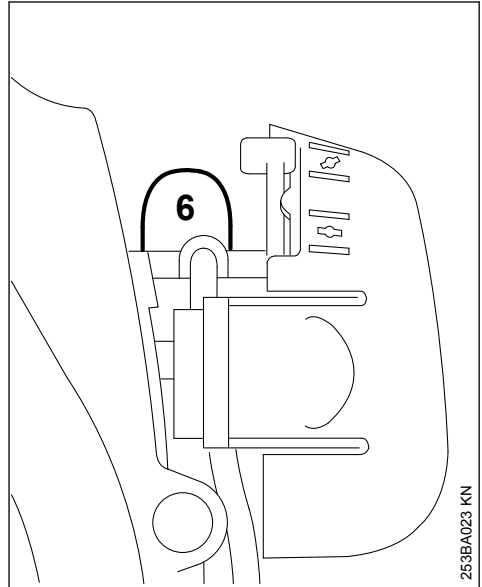

- ▶ A kézi üzemanyagpumpa harmonikáját (6) leg-
alább 5-ször nyomja be – akkor is, ha a har-
monika még fel van töltve üzemanyaggal.
- ▶ Indítson újra.

7 Üzemeltetési tanácsok

7.1 Kezdeti üzemelteteskör

A gyárból újonnan szállított gépet a harmadik tartályfeltöltésig ne járassuk terhelés nélkül magas fordulatszámmal, így a bejáratási idő alatt a gép nem megterhelt feleslegesen. A bejáratási idő alatt a mozgatott részek működése összhangba kell kerülnön – a hajtóműben nagyobb a súrlódási ellenállás. A motor maximális teljesítményét 5 - 15-szörös tartályfeltöltésnyi üzemeltetés után éri el.

7.2 Munkavégzés közben

Ha a gépet hosszabb időn keresztül teljes terheléssel működtettük, a motort rövid ideig még járassuk üresjáratú fordulaton, míg a keletkezett hő nagy része a hideg levegőáramlattal levezetődik, így a hajtóműben levő alkotórészek (gyújtóberendezés, porlasztó) nem terheltek meg nagyon hőtorlódás miatt.

7.3 Munkavégzés után

Ha a gép rövid időre leállított: a motort engedjük lehűlni. A berendezést feltöltött üzemanyagtartállyal tároljuk a következő üzemeltetésig egy száraz helyen, gyulladásveszélytől távol, Ha a berendezés hosszabb időre leállított – lásd a "Berendezés tárolása" fejezetet.

8 Levegőszűrő tisztítása

8.1 Ha a motor teljesítménye érzékelhetően csökken

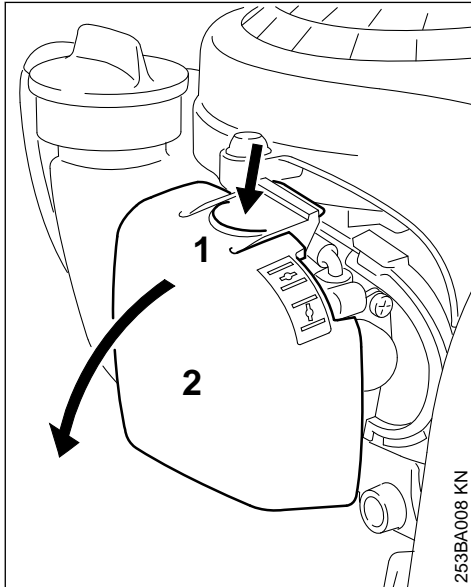

- ▶ Állítsa az indítócsappantyú emeltyűjét  állásba.
- ▶ Nyomja be a hevedert (1), majd fordítsa félre a szűrőfedelelet (2).
- ▶ A szűrő környékét tisztogassa meg a durvább szennyeződéstől.

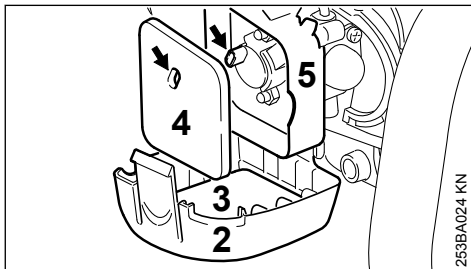

- ▶ Vegye ki a hab (3) és a filc (4) anyagú szűrőt.

- ▶ A hab anyagú szűrőt mossa ki tiszta, nem gyúlékony tisztító folyadékban (pl. szappanos vízben) és szárítsa meg azt.
- ▶ Cserélje ki a filc szűrőt – ha ez nem lehetséges, akkor porolja le, vagy fúvassa át – kimosni tilos
- ▶ A sérült alkatrészeket cserélje ki.
- ▶ Tegye a hab anyagú szűrőt (3) a szűrőfedélbe (2), a filc szűrőt (4) pedig a szűrőházba (5).
- ▶ Zárja le és kattintsa be a szűrőfedelelet.

9 A gázosító beállítása

A gázosítót a gyárban úgy állították be, hogy a motorhoz valamennyi üzemállapot esetén az optimális üzemanyag-levegő keverék jusson.

9.1 Az üresjárat beállítása

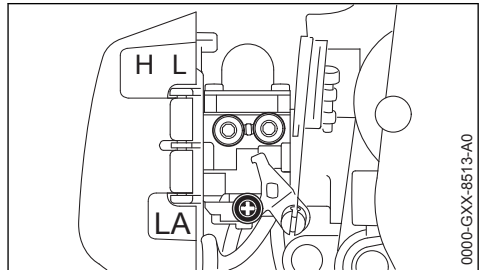

- ▶ Indítsa be a motort és járassa melegre

9.1.1 A motor üresjáratban leáll

- ▶ Az üresjáratú ütközőcsavart (LA) forgassa el lassan az óramutató járásának irányába, addig, amíg a motor járása egyenletes nem lesz – a vágókések eközben nem mozognak

9.1.2 A vágókések együtt mozognak üresjáratban

- ▶ Az üresjáratú ütközőcsavart (LA) forgassa el az óramutató járásával ellentétes irányba, annyira, hogy a vágókések leálljanak – azután 1/2 — 1 fordulattal fogassa tovább azt ugyanabba az irányba



Ha a vágókések többszöri beállítás ellenére is forognak üresjáratban, akkor javíttassa meg a berendezést szakszervízben.

10 Gyújtógyertya

- ▶ Elégtelen motorteljesítmény, rossz beindítás vagy az üresjáratú fordulaton jelentkező zavarok esetén először a gyújtógyertyát ellenőrizzük

- ▶ Kb. 100 üzemóra leteltével cseréljük a gyújtógyertyát – erősen leégett elektródák esetén már hamarabb – csak a STIHL-cég által engedélyezett, zavarmentes gyújtógyertyát alkalmazzuk – lásd "Műszaki adatok"

10.1 A gyújtógyertya kiserelése

- ▶ Állítsa a Stop kapcsolót a O állásba.

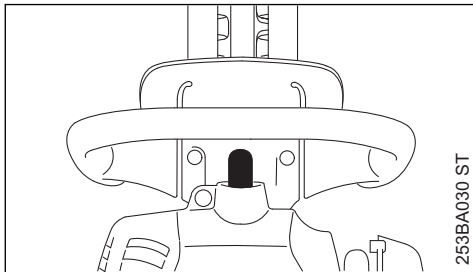

- ▶ Húzza le a gyújtógyertya dugaszt.
- ▶ Csavarja ki a gyújtógyertyát.

10.2 Gyújtógyertya ellenőrzése

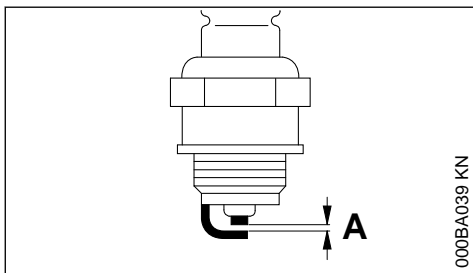

- ▶ Az elszennyeződött gyújtógyertyát tisztogassuk meg
- ▶ Az elektródatávolságot (A) ellenőrizzük – ha szükséges, állítsuk utána – a távolság értékére vonatkozóan lásd "Műszaki adatok"
- ▶ A gyújtógyertya elszennyeződését okozó körülményeket szüntessük meg

Az elszennyeződést okozhatják:

- túl sok motorolaj az üzemanyagban
- elszennyeződött levegősűrő
- nem megfelelő üzemfeltételek

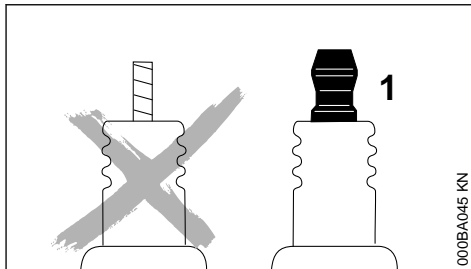

FIGYELMEZTETÉS

Nem fixen meghúzott vagy hiányzó csatlakozóanyaga (1) esetén szikra képződhet. Amennyiben a munkavégzés gyúlékony vagy robbanékony környezetben történik, tűzveszély vagy robbanások keletkezhetnek. Súlyos személyi sérülések vagy anyagi károk keletkezhetnek.

- ▶ Zavarmentesített, fix csatlakozóanyával rendelkező gyújtógyertyákat kell használni.

10.3 A gyújtógyertya beszerelése

- ▶ Kézzel tegye a helyére a gyújtógyertyát és csavarja be azt.
- ▶ Húzza meg a gyújtógyertyát kombikulccsal.
- ▶ A gyújtásvezeték dugaszt szorosan nyomja a gyújtógyertyára.

11 Motor működése

A kipufogó miatt is előfordulhat, hogy a motor a megtisztított levegősűrő, valamint a gázosító szabályos beállítása ellenére sem működik megfelelően.

A szakkereskedésben ellenőriztesse a kipufogót a szennyeződés (elkoksosodás) szempontjából!

A STIHL javasolja, hogy a karbantartást és a javítást kizárólag STIHL szakszervizben végeztesse.

12 Hajtómű kenése

A késhajtómű kenéséhez sövényvágókhoz való STIHL hajtóműsirt (külön tartozék) használjon.

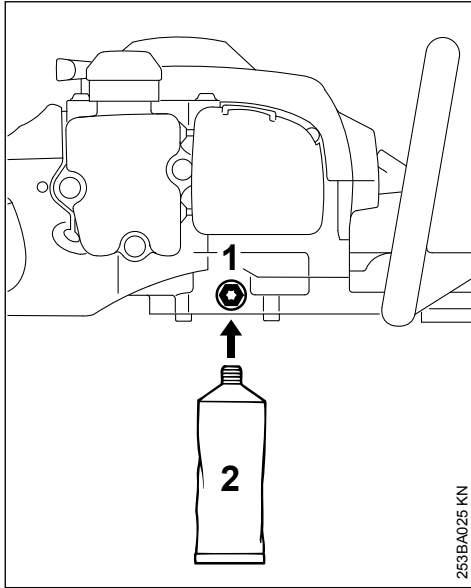

Kb. 50 üzemóra elteltével.

- ▶ Csavarja ki a zárócsavart (1) a hajtóműházból.
- ▶ Csavarozza be a kenőzsír-tubust (2) a menetes furatba.
- ▶ Nyomjon a hajtóműházba max. 5 g zsírt.

TUDNIVALÓ

A hajtóműházat tilos teljesen zsírral feltölteni.

- ▶ Csavarja ki a kenőzsír-tubust (2).
- ▶ A zárócsavart csavarja vissza és húzza meg.

13 A berendezés tárolása

Kb. 30 napnál hosszabb üzemszünet esetén

- ▶ Az üzemanyagtartályt jól szellőzött helyen ürítse ki és tisztogassa meg
- ▶ Az üzemanyagot az előírásoknak megfelelő és környezetvédelmi szempontok szerint távolítsa el
- ▶ Ha van kézi üzemanyagpumpája: Legalább 5-ször nyomja meg a kézi üzemanyagpumpát
- ▶ Indítsa be a motort és addig járassa üresjáraton, hogy a motor leálljon
- ▶ A vágókéseket tisztogassuk meg, azok állapotát ellenőrizzük és a STIHL gyantaoldó szerrel fűjük be
- ▶ A késvédőt helyezzük fel
- ▶ A berendezést alaposan tisztítsa meg, különösen a hengerbordákat és a levegőszűrőt
- ▶ A berendezést száraz és biztos helyen tárolja; ehhez használja a fogantyúban lévő integrált

akasztószemet. Ügyeljen arra, hogy illetékelemek (pl. gyermekek) ne férhessenek hozzá a berendezéshez

14 Vágókések élezése

Ha a vágásteljesítmény csökken, akkor a kések rosszul vágznak, az ágak gyakran beszorulnak: a vágókések utánélezése szükséges.

Az utánélezés a szakszervizben történjen, ahol élezőgép áll rendelkezésre. A STIHL cég a STIHL szakszervizt ajánlja.

Máskülönben egy lapos élezőreszelő használata ajánlott. Az élezőreszelőt a kés felületéhez képest az előírt szögben (lásd "Műszaki adatok") vezesse.

- ▶ Csak a vágóélt szabad élezni – sem a vágókés kiálló tompa részeibe, sem pedig a vágásvédőbe nem szabad belereszelni (lásd: "Fontos szerkezeti elemek").
- ▶ Mindig a vágóél széle felé reszeljen.
- ▶ A reszelő csak előrefelé reszeljen – a visszahúzáskor emelje meg azt.
- ▶ A vágókésnél képződött sorját lehúzókö segítségével távolítsa el.
- ▶ Csak kevés anyagot reszeljen le.
- ▶ Az élezés után – a reszelési vagy köszörülési port távolítsa el és a vágókéseket fújja be STIHL gyantaoldó aeroszollal.

TUDNIVALÓ

Ne dolgozzon életlen vagy sérült vágókésekkel – ez a gépet nagyon megterheli és emiatt a vágás eredménye nem megfelelő.

15 Ellenőrzés és karbantartás a szakkereskedésben

15.1 Karbantartási munkák

A STIHL azt javasolja, hogy a karbantartást és a javítást kizárólag STIHL márkaszervizben végeztesse.

15.2 Üzemanyag-szívófej a tartályban

- ▶ Az üzemanyag-tartályban lévő szívófejet évente cseréltesse ki

16 Karbantartási és ápolási tanácsok

Az adatok szokásos használati körülményekre vonatkoznak. Ha a munkakörülmények nehezebbek (nagyobb porképződés stb.), valamint hosszabb napi munkaidő esetén a megadott időközöket ennek megfelelően rövidítsék le.		Munkakezdés előtt	Munkavégzés után, ill. naponta	Minden egyes tartályfeltöltés után	Hetente	Havonta	Évente	Üzemzavar esetén	Károsodás esetén	Szükség esetén
Teljes gép	Szemrevételezés (állapot, tömítettség)	X		X						
	Tisztítás		X							
Kezelőfogantyú	Működésellenőrzés	X		X						
Légszűrő	Tisztítás							X		X
	Csere								X	
Kézi üzemanyagpumpa (ha van).	Ellenőrzés	X								
	Javítsa meg márkaszervizben ¹⁾								X	
Szívófej az üzemanyagtartályban	Ellenőriztesse márkaszervizben ¹⁾							X		
	Cseréltesse ki márkaszervizben ¹⁾						X		X	X
Üzemanyagtartály	Tisztítás							X		X
Gázosító	Üresjárat-ellenőrzés	X		X						
	Üresjárat fordulatszám utánállítása									X
Gyújtógyertya	Elektródátávolság utánállítása							X		
	Csere minden 100 üzemóra elteltével									
Hűtőlevegő beszívónyílása	Szemrevételezés		X							
	Tisztítás									X
Hozzáférhető csavarok és anyák (kivéve: beállítócsavarok)	Utánhúzás									X
Rezgésgátló elemek	Szemrevételezés	X								
	Cseréltesse ki márkaszervizben ¹⁾							X	X	
Vágókések	Tisztítás		X							
	Élezés									X
	Szemrevételezés	X								
	Cseréltesse ki márkaszervizben ¹⁾								X	
Hajtóműkenés	50 üzemóránként ellenőrzés, ill. kiegészítés									
Biztonsági matrica	Csere								X	

Az adatok szokásos használati körülményekre vonatkoznak. Ha a munkakörülmények nehezebbek (nagyobb porképződés stb.), valamint hosszabb napi munkaidő esetén a megadott időközöket ennek megfelelően rövidítsék le.	Munkakezdés előtt
	Munkavégzés után, ill. naponta
	Minden egyes tartályfeltöltés után
	Hetente
	Havonta
	Évente
	Üzemzavar esetén
	Károsodás esetén
Szükség esetén	
1)A STIHL a STIHL márkaszervizt ajánlja	

17 Az elkopás csökkentése és a károsodások elkerülése

Az ebben a használati utasításban leírtak betartása esetén a gép túlzott mértékű elkopása és károsodása elkerülhető.

A berendezés használata, karbantartása és tárolása ugyanolyan gondosan történjen, mint az ebben a használati utasításban ismertetett.

Az összes olyan károsodásért, mely a biztonsági előírások, a használati utasítások vagy a karbantartási utasításban leírtak be nem tartása miatt történtek, a berendezés kezelője saját maga felelős. Ez mindenképp előtérbe kerül, ha:

- a STIHL-cég a berendezésen történt változtatásokat nem engedélyezte
- olyan szerszámok vagy tartozékok alkalmazottak, melyek a berendezéshez nem engedélyezettek, nem ahhoz tartoznak, vagy rosszabb minőségűek
- a berendezés nem rendeltetésének megfelelően alkalmazott
- a berendezés sport- vagy versenyszerű rendezvények esetén alkalmazott
- a berendezés elromlott alkatrészekkel is működtetett, és a károsodás emiatt történik

17.1 Karbantartási munkálatok

Valamennyi, a "Karbantartási- és ápolási tanácsok" fejezetben ismertetett munkálatot rendszeresen végezzük el. Ha a berendezés kezelője ezeket a karbantartási munkálatokat saját maga nem tudja elvégezni, ezeket a munkálatokat bízjuk a szakkereskedésre.

A STIHL-cég azt ajánlja, hogy a karbantartási munkálatokat és a javításokat csakis a STIHL-szakkereskedéssel végeztessük. A STIHL-szakkereskedések dolgozói rendszeres továbbképzé-

sen vesznek részt, és ott a Műszaki Ismertetések is rendelkezésre állnak.

Ha ezekre a munkálatokra nem kerül sor, vagy ha ezek a munkálatok nem szakszerűen végzetek, károsodások történhetnek, melyekért maga a berendezés kezelője felelős. Ezek közé tartoznak többek között:

- a hajtómű olyan károsodásai, melyek a nem idejében, vagy a nem megfelelően elvégzett karbantartási munkálatok miatt történtek (pld. levegő- és üzemanyagszűrő), a porlasztó beállítása nem megfelelő, vagy a hűtőlevegő járatainak tisztítása nem megfelelő (beszívási nyílások, hengerfuratok)
- a helytelen tárolás miatt okozott rozsdásodás, és másfajta, annak következtében létrejött károsodások
- a berendezés károsodása, mely silányabb minőségű alkatrészek használata miatt történt

17.2 Könnyen elkopó alkatrészek

A motoros berendezés egyes alkatrészei az előírás szerinti használat esetén is normális elkopásnak kitéttek, és attól függően, hogy a berendezés hogyan és mennyi időn keresztül használt, ezeket az alkatrészeket idejében kell kicserélni. Ezek közé az alkatrészek közé tartoznak többek között a:

- vágókések
- kupplung
- szűrő (levegő, üzemanyag)
- beindító berendezés
- gyújtógyertya
- a rezgéscsökkentő rendszer szigetelőelemei

18 Fontos alkotórészek

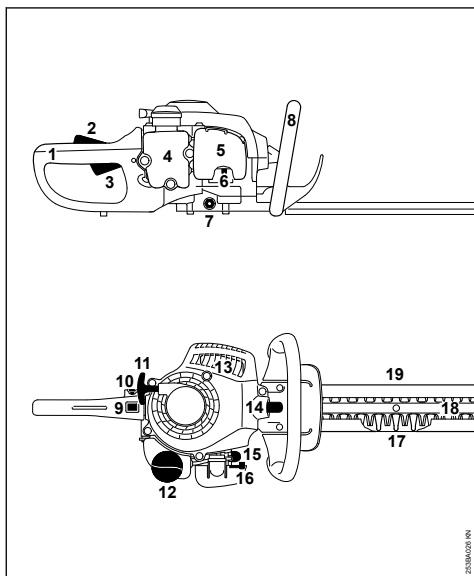

1. Fogantyú (hátsó)
2. Gázemelyűzár
3. Gázemelyű
4. Üzemanyagtartály
5. Légszűrőfedél
6. Üresjáratú ütközőcsavar (LA)
7. Zárócsavar
8. Fogantyúcső (elülső)
9. Stopkapcsoló
10. Kikapcsoló gomb
11. Berántófogantyú
12. Üzemanyagtartály-elzáró
13. Hangtompító
14. Gyújtógyertya-dugasz
15. Kézi üzemanyagpumpa
16. Az indítócsappantyú emeltyűje
17. Vágásvédő

18 Vágókések

.

19 Késvédő

.

19 Műszaki adatok

19.1 Hajtómű

STIHL egyhengeres kétütemű motor

Lökettérfogat:	27,2 cm ³
Hengerfurat:	34 mm
Dugattyúlöket:	30 mm
Teljesítmény ISO 7293 szerint:	0,75 kW (1 PS)
Üresjáratú fordulatszám:	8500 1/min
Leszabályozási fordulatszám:	10000 1/min

19.2 Gyújtóberendezés

Elektronikusan vezérelt mágneses gyújtás

Gyújtógyertya (zavarvédezt):	NGK CMR6H
Elektródatávolság:	0,5 mm

19.3 Üzemanyagrendszer

Helyzetre érzéketlen membrános gázosító integrált üzemanyag-szivattyúval

Üzemanyagtartály újratöltése: 225 cm³ (0,225 l)

19.4 Súly

kompletten vágószerkezettel, üzemanyag nélkül

Vágáshossz 450 mm:	4,7 kg
Vágáshossz 600 mm:	5,0 kg

19.5 Vágókések

Élezési szög a kés felületéhez képest: 35°

19.6 Zaj és rezgési értékek

További információk a 2002/44/EK irányelv munkaadókra vonatkozó, rezgéssel kapcsolatos előírásainak betartásáról webhelyen található

a www.stihl.com/vib

19.6.1 Zajszint L_{peq} az ISO 22868 szerint

Vágáshossz 450 mm:	97 dB(A)
Vágáshossz 600 mm:	97 dB(A)

19.6.2 Zajteljesítményszint L_{weq} az ISO 22868 szerint

Vágáshossz 450 mm:	107 dB(A)
Vágáshossz 600 mm:	106 dB(A)

19.6.3 Rezgésérték $a_{hv,eq}$ az ISO 22867 szerint

	Fogantyú, balos	Fogantyú jobb
Vágáshossz 450 mm:	10,0 m/s ²	9,0 m/s ²
Vágáshossz 600 mm:	10,0 m/s ²	9,0 m/s ²

A zajszint és zaj teljesítményszint K-érték a 2006/42/EK irányelv szerint = 2,0 dB(A); a rezgési szint K-érték a 2006/42/EK irányelv szerint = 2,0 m/s².

19.7 REACH

A REACH megnevezés az Európai Unió által meghatározott el $\</math>$

Az 1907/2006 (EK) REACH-rendeletnek való megfeleléssel kapcsolatos információkért lásd: REACH-rendelet

www.stihl.com/reach

19.8 Kipufogógáz emissziós értéke

Az EU típusjóváhagyási eljárásában mért CO₂-érték a

www.stihl.com/co2

a termékspecifikus műszaki adatokban meghatározottak szerint.

A mért CO₂-értéket egy reprezentatív motoron, szabványosított vizsgálóeljárás szerint, laborkörülmények között határozták meg, és nem jelent kifejezett vagy hallgatólagos teljesítménygaranciát egy adott motorra vonatkozóan.

A jelen használati utasításban leírt rendeltetészerű használat és karbantartás által a kipufogógáz-emissziókra vonatkozó hatályos követelmények teljesülnek. A motoron végzett módosítások esetén az üzemeltetési engedély érvényét veszti.

20 Javítási tanácsok

Ennek a berendezésnek a kezelője csakis azokat a karbantartási és javítási munkálatokat végezheti el, melyek ebben a használati utasításban leírtak. Az ezen túlmenő javításokat csakis a szakkereskedés végezheti.

A STIHL-cég azt ajánlja, hogy a karbantartási munkálatokat és a javításokat csakis a STIHL-szakkereskedéssel végeztessük el. A STIHL-szakkereskedések dolgozói rendszeres továbbképzésen vesznek részt, és ott a műszaki ismertetések is rendelkezésre állnak.

A javítások esetén csakis olyan alkatrészek beszerelése engedélyezett, melyeket a STIHL-cég ehhez a berendezéshez kifejezetten engedélyezett, vagy melyek technikai szempontból egyenértékűek. Kizárólag nagyon jó minőségű alkatrészeket alkalmazunk. Máskülönbent balesetek történhetnek, vagy a berendezés megsérülhet.

A STIHL-cég az eredeti STIHL alkatrészek használatát ajánlja.

Az eredeti STIHL alkatrészek a STIHL alkatrészszámról, a **STIHL** írásmódról, és általában a STIHL  alkatrészjelről (kisebb alkatrészekeken ez a jel egymagában is állhat) felismerhetőek.

21 Eltávolítása

A hulladékkezeléssel kapcsolatos információk a helyi hatóságoknál vagy STIHL márkaszervizben beszerezhetőek.

A szakszerűtlen ártalmatlanítás károsíthatja az egészséget és megterhelheti a környezetet.

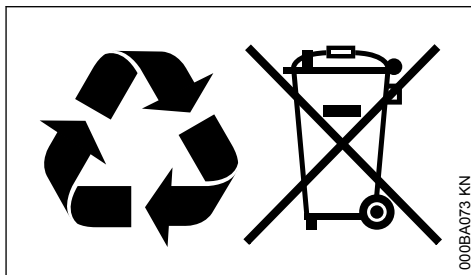

- ▶ A STIHL termékeket a csomagolással együtt vigye el újrahasznosítás céljából egy megfelelő gyűjtőhelyre a helyi előírásoknak megfelelően.
- ▶ Tilos a háztartási szemétkébe kidobni.

22 EK Megfelelőségi nyilatkozat

ANDREAS STIHL AG & Co. KG

Badstr. 115

D-71336 Waiblingen

Németország

teljes felelőssége tudatában nyilatkozik, hogy a

Kivitel:	Sövénynyíró
Gyártó márkaneve:	STIHL
Típus:	HS 45
Sorozatszám:	4228
Lökettérfogat:	27,2 cm ³

megfelel a 2011/65/EU, 2006/42/EK, 2014/30/EU és 2000/14/EK irányelvek vonatkozó rendelkezéseinek, tervezése és kivitelezése pedig összhangban áll az alábbi szabványok gyártás időpontjában érvényes verzióival:

EN ISO 10517, EN 55012, EN 61000-6-1

A mért és a garantált zajteljesítményszint meghatározása a 2000/14/EK irányelv V. függeléke szerint, az ISO 11094 szabványnak megfelelően történt.

Mért zajteljesítményszint

103 dB(A)

Garantált zajteljesítményszint

105 dB(A)

A műszaki dokumentációt őrzi:

ANDREAS STIHL AG & Co. KG
Produktzulassung

A gyártási év és a gép száma a berendezésen van feltüntetve.

Waiblingen, 2023. 03. 14.

ANDREAS STIHL AG & Co. KG

nevében



Robert Olma, Vice President, Regulatory Affairs & Global Governmental Relations



23 A gyártó UK/CA megfelelőségi nyilatkozata

ANDREAS STIHL AG & Co. KG

Badstr. 115

D-71336 Waiblingen

Németország

teljes felelőssége tudatában nyilatkozik, hogy a

Kivitel:	Sövénynyíró
Gyártó márkaneve:	STIHL
Típus:	HS 45
Sorozatszám:	4228
Lökettérfogat:	27,2 cm ³

megfelel az Egyesült Királyság The Restriction of the Use of Certain Hazardous Substances in Electrical and Electronic Equipment Regulations 2012, Supply of Machinery (Safety) Regulations

2008, Electromagnetic Compatibility Regulations 2016 és Noise Emission in the Environment by Equipment for use Outdoors Regulations 2001 szabályozásának vonatkozó rendelkezéseinek, tervezése és kivitelezése pedig összhangban áll az alábbi szabványok gyártás időpontjában érvényes verzióival:

EN ISO 10517, EN 55012, EN 61000-6-1

A mért és garantált hangteljesítményszint meghatározásához az Egyesült Királyság Noise Emission in the Environment by Equipment for use Outdoors Regulations 2001, Schedule 8 szabályozását követték az ISO 11094 szabvány alkalmazásával.

Mért zajteljesítményszint

103 dB(A)

Garantált zajteljesítményszint

105 dB(A)

A műszaki dokumentációt őrzi:

ANDREAS STIHL AG & Co. KG

A gyártási év és a gép száma a berendezésen van feltüntetve.

Waiblingen, 2023. 03. 14.

ANDREAS STIHL AG & Co. KG

nevében



Robert Olma, Vice President, Regulatory Affairs & Global Governmental Relations



24 Címek

www.stihl.com

www.stihl.com



0458-253-1121-D



0458-253-1121-D