

STIHL

STIHL BR 700, BR 700 X

Instruction Manual
Notice d'emploi



GB Instruction Manual
1 - 36

F Notice d'emploi
37 - 75

Contents

1	Introduction	2	11.1 Starting Procedure	21
2	Guide to Using this Manual	2	11.2 Pre-Starting Procedure	21
2.1	Signal Words	2	11.3 Starting the Engine	22
2.2	Symbols in Text	3	12 Shutting Off the Engine	23
3	Main Parts	3	12.1 Shutting Off the Engine	23
3.1	Blower	3	13 Checking the Blower	23
4	Safety Symbols on the Product	4	13.1 Testing the Controls	23
4.1	Blower	4	14 During Operation	23
5	IMPORTANT SAFETY INSTRUCTIONS	5	14.1 Using the Blower	23
5.1	Intended Use	5	14.2 Using the Power Hold Feature	24
5.2	Operator	5	15 Adjusting the Carburetor	24
5.3	Personal Protective Equipment	6	15.1 Winter Operation	24
5.4	Blower	7	15.2 Summer Operation	25
5.5	Fueling Instructions	8	16 After Finishing Work	25
5.6	Starting	10	16.1 Preparing for Transportation or Storage	25
5.7	Using the Blower	11	17 Transporting	26
6	Maintenance, Repair and Storage	15	17.1 Blower	26
6.1	Warnings and Instructions	15	18 Storing	26
7	Before Starting Work	15	18.1 Blower	26
7.1	Preparing the Blower for Operation	15	19 Cleaning	26
8	Assembling the Blower	16	19.1 Cleaning the Blower	26
8.1	Mounting the Blower Tube	16	19.2 Cleaning the Spark Plug	27
8.2	Mounting the Control Handle	16	19.3 Cleaning the Spark Arresting Screen	27
8.3	Mounting and Removing the Nozzle	17	20 Inspection and Maintenance	29
9	Adjusting the Blower	17	20.1 Inspection and Maintenance Chart	29
9.1	Adjusting the Control Handle	17	20.2 Inspecting and Maintaining the Blower	29
9.2	Adjusting the Blower Tube	18	20.3 Inspecting and Maintaining the Nozzle	30
9.3	Putting on the Harness	18	21 Troubleshooting Guide	31
10	Mixing Fuel and Refueling the Blower	19	21.1 Blower	31
10.1	Mixing Fuel	19	21.2 Adjusting the Carburetor	31
10.2	Refueling the Blower	20	21.3 Adjusting the Throttle Cable	32
11	Starting the Engine	21	21.4 Replacing the Air Filter	32

STIHL

This instruction manual is protected by copyright. All rights reserved, especially the rights to reproduce, translate and process with electronic systems.

22 Specifications	33
22.1 CEPA	33
22.2 STIHL BR 700	33
22.3 Symbols on the Blower	33
22.4 Engineering Improvements	33
23 Replacement Parts and Equipment	34
23.1 Genuine STIHL Replacement Parts	34
24 Disposal	34
24.1 Disposal of the Power Tool	34
25 Emission Control Warranty	34
25.1 STIHL Limited Federal Emission Control Warranty Statement	34

1 Introduction

Thank you for your purchase. The information contained in this manual will help you receive maximum performance and satisfaction from your STIHL blower and, if followed, reduce the risk of injury from its use.

SAVE THIS MANUAL!



Because a blower is a high-speed tool, special safety precautions must be observed to reduce the risk of personal injury.



Read this instruction manual thoroughly before use and periodically thereafter. Follow all safety precautions. Careless or improper use of the blower can cause serious or fatal injury.

Have your authorized STIHL servicing dealer show you how to operate your blower.

Do not lend or rent your blower without this instruction manual. Allow only persons who have the proper training and fully understand the information in this manual to operate the blower.

For further information, or if you do not understand any of the instructions in this manual, please go to www.stihl.ca or contact your authorized STIHL servicing dealer.

2 Guide to Using this Manual

2.1 Signal Words

This manual contains safety information that requires your special attention. Such information is introduced with the following symbols and signal words:



DANGER

Indicates a hazardous situation that, if not avoided, will result in death or serious injury.

⚠ WARNING

Indicates a hazardous situation that, if not avoided, could result in death or serious injury.

NOTICE

Indicates a risk of property damage, including damage to the machine or its individual components.

2.2 Symbols in Text

The following symbol is included to assist you with the use of the manual:

 Refers to a designated chapter or sub-chapter in this instruction manual.

3 Main Parts

3.1 Blower

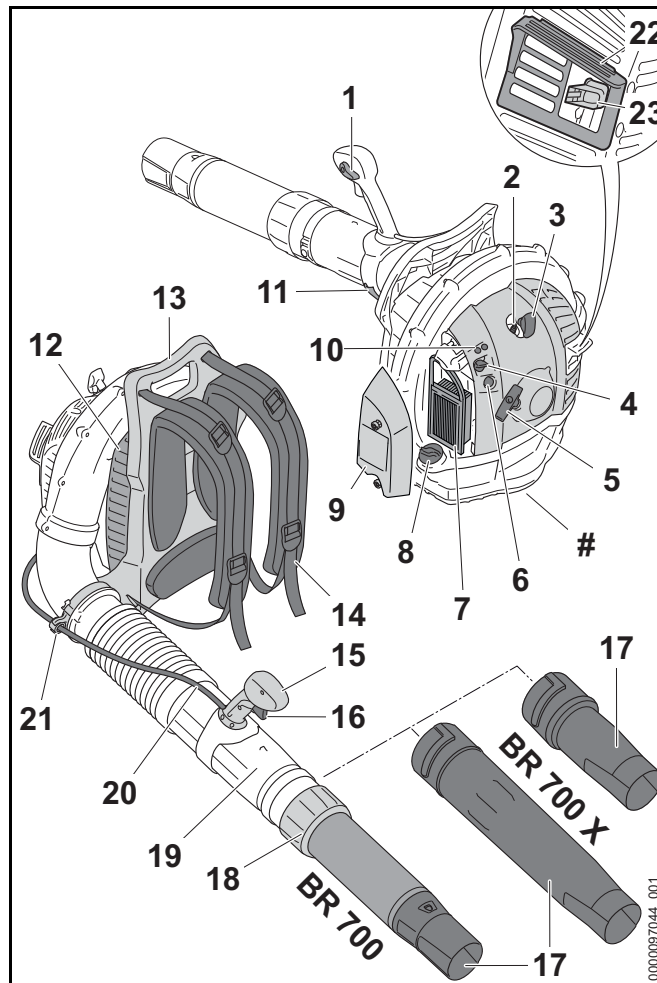

1 Master Control Lever

Lever for choke control, starting throttle, run and stop switch position.

2 Spark Plug

Ignites the fuel-air mix in the engine.

3 Spark Plug Boot

Connects the spark plug with the ignition lead.

4 Choke Knob

Eases engine starting by enriching mixture.

5 Starter Grip

The grip of the pull starter for starting the engine.

6 Manual Fuel Pump

Provides additional fuel feed for a cold start.

7 Air Filter

Filters the air drawn into the engine.

8 Fuel Filler Cap

Closes and seals the fuel tank.

9 Air Filter Cover

Covers and protects the air filter element.

10 Carburetor Adjusting Screws

For tuning the carburetor.

11 Quick-release

Locks the control handle.

12 Intake Screen

Covers the air intake opening.

13 Carrying Handle

For transporting the blower.

14 Shoulder Straps

For carrying the blower while working.

15 Control Handle

The blower's handle.

16 Throttle Trigger

Controls the speed of the engine.

17 Nozzle

Directs and concentrates the airstream.

18 Union Nut (BR 700)

Allows simple adjustment of blower tube length.

19 Blower Tube

Directs the airstream.

20 Throttle Cable

For connecting the throttle trigger to the engine.

21 Throttle Cable Clamp

For securing the throttle cable in position.

22 Spacer

Designed to reduce the risk of burns and fire.

23 Muffler with Spark Arresting Screen

Reduces engine exhaust noise and diverts exhaust gases away from the operator. The spark arresting screen is designed to reduce the risk of fire.

Anti-Vibration System (not illustrated)

The anti-vibration system includes a number of anti-vibration elements designed to reduce the transmission of vibration created by the engine to the operator.

Rating Plate

Contains the product's serial number.

4 Safety Symbols on the Product

4.1 Blower

The following safety symbols are found on the blower.



To reduce the risk of injury, follow the specified safety precautions.



Read and follow all safety precautions in the instruction manual. Improper use can lead to serious or fatal personal injury or property damage.



To reduce the risk of eye injury, always wear proper eye protection. Power tool noise may damage your hearing. Always wear proper sound barriers (ear plugs or ear muffs) to protect your hearing, 5.3.



To reduce the risk of personal injury from blown objects, never direct the air flow toward bystanders or pets, 5.7.4.



To reduce the risk of serious or fatal injury or illness from inhaling toxic exhaust gases, start and operate the blower only outdoors in a well ventilated work area, 5.7.



To reduce the risk of personal injury, keep hair and loose-fitting clothing away from the air intake, 5.3.



To reduce the risk of personal injury from high velocity air flow and blown objects, keep bystanders at least 50 ft. (15 m) away, 5.7.4.

5 IMPORTANT SAFETY INSTRUCTIONS

5.1 Intended Use

WARNING

- This blower is designed for blowing leaves, grass, and similar material from yards, gardens, sidewalks, driveways, decks, patios and similar surfaces in the

manner and in the conditions described in this manual. Use of the blower for operations different than intended could result in serious injury or death.

- Blow leaves, grass, and similar material only.

- Improper use could result in personal injury or property damage, including damage to the blower.
 - Use the blower only as described in this manual.
 - Never attempt to modify or override the blower's controls or safety devices in any way.
 - Never use a blower that has been modified or altered from its original design.

5.2 Operator

WARNING

- Working with the blower can be strenuous. The operator must be in good physical condition and mental health. To reduce the risk of personal injury from fatigue and loss of control:
 - Check with your doctor before using the blower if you have any health condition that may be aggravated by strenuous work.
 - Do not operate the blower while under the influence of any substance (drug, alcohol or medication, etc.) that might impair vision, balance, dexterity or judgment.
 - Be alert. Do not operate the blower when you are tired. Take a break if you become tired.
 - Do not permit minors to use the blower.
 - Bystanders, especially children, and animals should not be allowed in the area where the blower is in use.
- Prolonged use of a blower (or other power tools) exposing the operator to vibration may produce white finger disease (Raynaud's phenomenon) or carpal tunnel syndrome. These conditions reduce the hand's ability to feel and regulate temperature. They produce numbness and burning sensations and may also cause nerve and circulation damage as well as tissue necrosis.

- All factors which contribute to white finger disease are not known. Cold weather, smoking and diseases or physical conditions that affect blood vessels and blood transport, as well as high vibration levels and long periods of exposure to vibration, are mentioned as factors in the development of white finger disease.
- STIHL blowers are equipped with an anti-vibration ("AV") system designed to reduce the transmission of vibration from the blower to the operator's hands. To reduce the risk of white finger disease and carpal tunnel syndrome:
 - Wear gloves while working and keep your hands warm.
 - Keep the blower and its AV system well maintained. A blower with loose components or with damaged or worn AV elements will tend to have higher vibration levels.
 - Maintain a firm grip at all times, but do not squeeze the handles with constant, excessive pressure. Take frequent breaks.
- These precautions do not guarantee that you will not sustain white finger disease or carpal tunnel syndrome.
 - Closely monitor the condition of your hands and fingers if you are a regular operator.
 - Seek medical advice immediately if any of the above symptoms appear.
- The ignition system of this machine produces an electromagnetic field of a very low intensity. This field may interfere with some pacemakers or implanted medical devices. To reduce the risk of injury:
 - Persons with a pacemaker or other implanted medical device should consult their physician and the device manufacturer before operating this blower.

5.3 Personal Protective Equipment

⚠ WARNING

- Severe injuries may result if hair, clothing or apparel are drawn into the air intake or otherwise become entangled in the components of the blower. To reduce the risk of severe personal injury:



- Wear sturdy and snug-fitting clothing that also allows complete freedom of movement.



- Avoid loose-fitting jackets, scarves, neckties, flared or cuffed pants, jewelry and any other apparel that could be drawn into the air intake.

- Secure hair above shoulder level before starting work.

- To reduce the risk of eye injury:



- Always wear goggles or close-fitting protective glasses with adequate side protection that are impact-rated and marked as complying with CSA Z94.

- Prolonged exposure to power tool noise may result in permanent hearing damage. To reduce the risk of hearing damage:



- Wear sound barriers (ear plugs or ear muffs).
- Regular operators should have their hearing checked periodically.
- Be particularly alert and cautious when using hearing protection. Your ability to hear shouts, alarms or other audible warnings is restricted.

- Good footing is very important. To help maintain a secure footing and reduce the risk of injury while working:



- Wear substantial footwear with non-slip soles. Do not wear sandals, flip-flops, open-toed or similar footwear. Wear steel-toed safety boots.

- To help reduce the risk of personal injury:



- STIHL recommends wearing heavy-duty non-slip work gloves made of leather or another wear-resistant material when handling the blower.

5.4 Blower

▲ WARNING

- This blower is intended only for garden and landscape maintenance. Use for other purposes may increase the risk of personal injury and property damage.
 - Read and follow the operating instructions in this manual for approved applications, 14.
- To reduce the risk of personal injury to the operator and bystanders:
 - Always shut off the engine before assembling, transporting, adjusting, inspecting, cleaning, servicing, maintaining or storing the blower.
 - Shut off the blower anytime it is not in use.
- To reduce the risk of fire and explosion:
 - Only use the spark plug specified in this instruction manual and make sure it and the ignition lead are clean and in good condition.
 - Always press the spark plug boot snugly onto the spark plug terminal of the proper size.
 - Never test the ignition system with the spark plug boot removed from the spark plug or with a removed spark plug.
- Although certain unauthorized attachments may fit your STIHL blower, their use may be extremely dangerous. Only attachments supplied by STIHL or expressly approved by STIHL for use with this specific model are recommended.
 - Use only attachments supplied or expressly approved by STIHL.
 - Never modify this blower in any way.
 - Never attempt to modify or override the blower's controls or safety devices in any way.
 - Never use a blower that has been modified or altered from its original design.
- Any modification to your muffler or spark arresting screen could cause an increase in heat radiation, sparks or sound level, thereby increasing the risk of fire, burn injury or hearing loss. You may also permanently damage the engine.
 - Never modify your muffler or spark arresting screen.
- If the blower is dropped or subjected to similar heavy impacts:
 - Check that it is undamaged, in good condition and functioning properly before continuing work.
 - Check that the fuel system is tight and has no leaks.
 - Check that the controls and safety devices are working properly, 13.1.
 - Never work with a damaged or malfunctioning blower. In case of doubt, have the blower checked by your authorized STIHL servicing dealer.
- Genuine STIHL replacement parts are specifically designed to match your blower and meet safety and performance requirements. Use of parts that are not authorized or approved by STIHL may cause serious or fatal injury or property damage.
 - STIHL recommends that only identical STIHL replacement parts be used.

5.5 Fueling Instructions

Fuel

WARNING

- Gasoline and its vapors are extremely flammable. Your STIHL blower uses an oil-gasoline mixture for fuel. If spilled and ignited by a spark or other ignition source, it can cause fire and serious burn injury or property damage.



- Use extreme caution when handling gasoline or fuel mix.
- Do not smoke or bring any fire or flame near the fuel or the blower.
- Note that combustible fuel vapor may escape from the fuel system.

Pick a Safe Location for Fueling

WARNING

- To reduce the risk of fire and explosion while fueling:



- Always remove the blower from the operator's back and place it on the ground before attempting to fuel the blower.
- Fuel your blower in a well-ventilated area, outdoors away from flames, pilot lights, heaters, electric motors, and other sources of ignition. Vapors can be ignited by a spark or flame many feet away.
- Select bare ground for fueling and move at least 10 ft. (3 m) from the fueling spot before starting the engine.
- Wipe off any spilled fuel before starting your blower.
- Take care not to get fuel on your clothing. If this happens, change your clothing immediately.

Allow the Blower to Cool Before Removing the Fuel Cap

WARNING

- Gasoline vapor pressure may build up inside the fuel tank. The amount of pressure depends on a number of factors, such as the fuel used, altitude, and temperature. To reduce the risk of burns and other personal injury from escaping gas, vapor and fumes:
 - Always shut off the engine and allow it to cool before removing the fuel cap.
- The engine is air cooled. When it is shut off, cooling air is no longer drawn across the cylinder and engine temperatures will rise for several minutes before starting to cool. In hot environments, cooling will take longer. To reduce the risk of burns and other personal injury from escaping gas vapor and fumes:
 - Allow the blower to cool. If you need to refuel before completing a job, turn off the machine and allow the engine to cool before opening the fuel tank.

Fuel Spraying or "Geysering"

WARNING

- Removing the cap on a pressurized fuel tank can result in gasoline, vapors and fumes being forcefully sprayed out from the fuel tank in all directions. The escaping gasoline, vapors or fumes can cause serious personal injury, including fire and burn injury, or property damage.
- Sometimes also referred to as "fuel geysering," fuel spraying is an expulsion of fuel, vapors and fumes which can occur in hot conditions, or when the engine is hot, and the tank is opened without allowing the blower to cool adequately. It is more likely to occur when the fuel tank is half full or more.
- Pressure is caused by fuel and heat and can occur even if the engine has not been running. When gasoline in the fuel tank is heated (by ambient temperatures, heat from the engine, or other sources), vapor pressure will increase inside the fuel tank.

- Some blends of gasoline, particularly winter blends, may cause tanks to pressurize more quickly or create greater pressure. At higher altitudes, fuel tank pressurization is more likely.

How to Avoid Fuel Spraying

⚠ WARNING

- Removing the fuel cap on a pressurized tank can result in gasoline, vapors and fumes being forcefully sprayed out from the fuel tank in all directions. To reduce the risk of burns, serious injuries or property damage from fuel spraying:
 - Follow the fueling instructions in this chapter.
 - Always assume your fuel tank is pressurized.
 - Allow the blower to cool before removing the fuel cap.
 - If you need to refuel before completing a job, turn off the machine and allow the engine to cool before removing the fuel cap. In hot environments, cooling will take longer. The engine is air cooled. When it is shut off, cooling air is no longer drawn across the cylinder and the engine temperature will rise for several minutes before starting to cool.
- After the blower has cooled appropriately, follow the safety instructions in this chapter for removing the cap.
 - Never remove the cap by turning it directly to the open position.
 - First check for residual pressure by slowly turning the cap approximately 1/2 turn counter-clockwise.
 - The cap should be held in place by the threads while allowing residual vapor/pressure to be relieved.
 - Once any residual pressure has been relieved, turn the cap until it can be removed from the tank opening.
 - Use only good quality fuel that is appropriate for the season (summer v. winter blends). Some blends of gasoline, particularly winter blends, are more volatile and can contribute to fuel spraying.

Removing the Threaded Fuel Filler Cap

⚠ WARNING

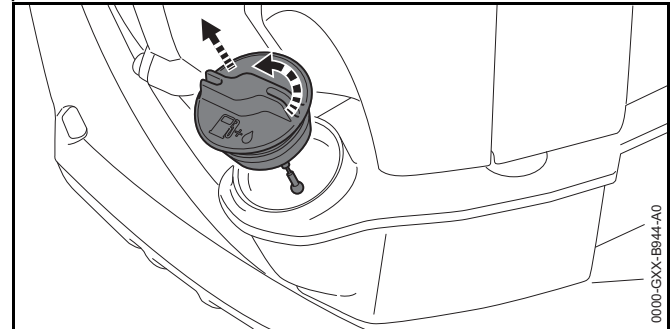

- After allowing the blower to cool, remove the fuel filler cap slowly and carefully to allow any remaining pressure build-up in the tank to release:
 - While maintaining steady, downward pressure, slowly turn the cap approximately 1/2 turn counter-clockwise.
 - If any significant venting occurs, immediately re-seal the tank by turning the cap clockwise to the closed position. Allow the blower to cool further before attempting to open the tank.
 - Turn the cap to the open position only after the contents of the tank are no longer under pressure.
 - Never remove the cap by turning it directly to the open position without first allowing the blower to cool adequately and then releasing any residual pressure by slowly turning it approximately 1/2 turn counter-clockwise.
 - Never attempt to remove the cap while the engine is still hot or running.

Installing the Threaded Fuel Filler Cap

⚠ WARNING

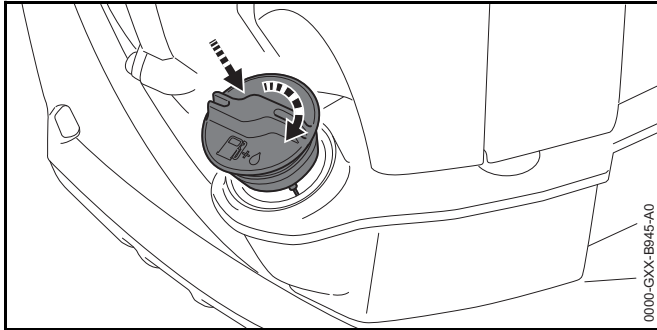

- An improperly tightened fuel filler cap can loosen or come off and spill quantities of fuel. To reduce the risk of fuel spillage and fire from an improperly installed fuel cap, correctly position and tighten the cap by hand with as much force as possible.

Damaged or Broken Cap

⚠ WARNING

- If your fuel cap does not tighten properly, it may be damaged or broken. Stop using the blower and take it to your authorized STIHL dealer for repair.

Vapor Lock

⚠ WARNING

- Vapor lock occurs when fuel in the fuel line or carburetor vaporizes, causing bubbles to block the free flow of liquid fuel into the carburetor.
- Vapor lock cannot be relieved or affected by opening the fuel tank. Removing the fuel filler cap without first allowing the blower to cool adequately can result in fuel spraying. Always follow the instructions in this section when removing the fuel cap.

- To relieve vapor lock:

- Press the manual fuel pump bulb at least 20 to 30 times – even if the bulb is already filled with fuel – to clear the vapor and send liquid fuel into the carburetor. Then start the blower. For specific starting instructions, see the appropriate section of your instruction manual.
- If the manual fuel pump bulb will not be filled, place the Choke Knob to the  position and pull the starter cord until the engine runs.
- If your blower will not restart, or if vapor lock occurs again, the blower is being used in conditions too extreme for the fuel being used. Discontinue use and let the engine cool completely before attempting to start the blower.
- Using good quality, fresh fuel (stored less than 30 days) also can help reduce the occurrence of vapor lock.

5.6 Starting

⚠ WARNING

- To reduce the risk of burns and other personal injury from escaping gas vapor and fumes:
 - Move at least 10 ft. (3 m) from the fueling spot before starting the engine.
 - Start your blower only outdoors.
- To reduce the risk of serious or fatal injuries to the operator or bystanders from loss of control:
 - Start the blower only as described in the "Starting" chapter in this manual,  11.
 - When you pull the starter grip, do not wrap the starter rope around your hand.
 - Do not let the grip snap back. Guide the starter rope to rewind it properly.
 - Once the engine has started, immediately blip the throttle trigger, which should cause the choke knob to move to the run position and allow the engine to slow down to idle.

5.7 Using the Blower

5.7.1 Before Operation

⚠ WARNING

- Misuse or unauthorized use may result in personal injury and property damage.
 - Use the blower only as described in this instruction manual.
- To reduce the risk of fire and explosion:
 - Check fuel system for leaks, especially the visible parts, (e.g., filler cap, hose connections).
 - Securely mount the spark plug boot on the spark plug.
 - Do not start the engine if the fuel system has leaks or the blower is otherwise damaged. Have the blower repaired by an authorized STIHL servicing dealer before using it.
- Using a blower that is modified, damaged, improperly adjusted or maintained, or not completely and securely assembled can increase the risk of serious personal injury.
 - Never operate a blower that is modified, damaged, improperly maintained or not completely and securely assembled.
 - Always check your blower for proper condition and operation before starting work, particularly the throttle trigger and Master Control Lever.
 - Ensure that the throttle trigger moves freely and springs back into place when released.
 - Never attempt to modify or override the controls or safety devices in any way. Check the fan housing for damage before starting. Cracks or holes could allow foreign objects to contact the fan wheel. If any such damage is found, stop using the blower and contact your STIHL dealer for repair.
 - If your blower or any part is damaged or does not function properly, have it repaired before use.

5.7.2 Holding and Controlling the Blower

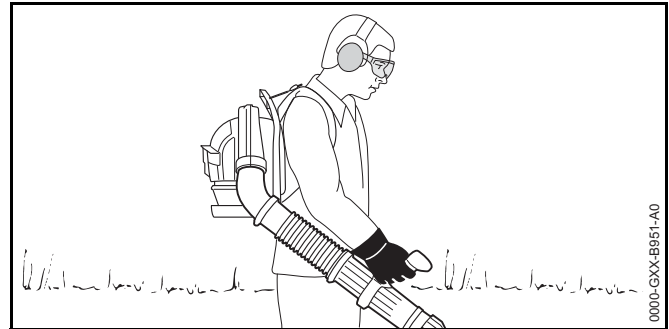

⚠ WARNING

- To maintain a firm grip and properly control your blower:
 - Keep the handles clean and dry at all times. Keep them free of moisture, pitch, oil, grease and resin.
- To reduce the risk of serious or fatal injuries to the operator or bystanders from loss of control:
 - Always carry the blower on your back as a backpack with the straps of the harness comfortably and securely positioned over both shoulders.
 - Adjust the blower harness straps so that the backplate fits snugly and securely against your back.
 - Never carry the unit with the strap(s) over just one shoulder.
 - Wrap your fingers tightly around the control handle, keeping it cradled between your thumb and forefinger (see illustration).
- To reduce the risk of serious or fatal injuries to the operator or bystanders from loss of control, keep proper footing and balance at all times:
 - Never work on a ladder, roof, in a tree or while standing on any other insecure support.
 - Take special care in overgrown or wet terrain and always watch for hidden obstacles such as tree stumps, roots, rocks, holes and ditches to avoid stumbling or falling.

- Be extremely cautious when working on slopes or uneven ground.
- Use extra care when working on stairs.
- For better footing, always clear away fallen branches, scrub and cuttings. Freshly debarked logs and other material can increase the danger of slipping, tripping or falling.
- Never operate the blower above shoulder height.
- Do not overreach. Keep proper footing and balance at all times.

5.7.3 Working Conditions

WARNING

- Operate your blower only under good visibility during favorable daylight conditions.
 - Postpone the work if the weather is windy, foggy, rainy or inclement.
- Your blower is a one-person machine.
 - Bystanders, especially children, and animals should not be allowed in the area where it is in use.
 - Shut off the engine immediately if you are approached.
- To reduce the risk of injury to bystanders and unauthorized users:
 - Never leave the blower unattended when the engine is running.
 - Shut off the engine during work breaks and any other time the blower is not in use.
- Small particles (e.g. dust) blown through the blower tube and nozzle can cause static charging. This is more common in low humidity and high dust conditions. The blower has features designed to reduce the buildup and discharge of static electricity. For example, the control handle is designed to conduct static electricity through the

throttle cable to the engine and from the handle through the operator to the ground. To reduce the risk of personal injury from static discharge:

- Ensure that the blower is properly assembled.
 - Always hold the blower by the control handle and avoid unnecessary contact with the blower tube and nozzle.
 - If your blower is properly assembled and you are still experiencing static shocks, try operating your blower without gloves, which may be interfering with the grounding of the charge.
- To reduce the risk of fire and explosion:
 - Never operate the blower in a location where combustible gases, liquids, vapors, dusts or other combustible materials and substances are present.
 - Read and follow recommendations issued by government authorities (e.g. CCOHS) for identifying and avoiding the hazards of combustible gases, liquids, vapors, dusts or other combustible materials and substances.
 - Never modify the blower muffler or spark arresting screen.
 - As soon as the engine is running, it generates toxic exhaust gases containing chemicals, such as unburned hydrocarbons (including benzene) and carbon monoxide, that are known to cause respiratory problems, cancer, birth defects, or other reproductive harm. Some of the gases (e. g. carbon monoxide) may be colorless and odorless. To reduce the risk of serious or fatal injury or illness from inhaling toxic exhaust gases:
 - Start and operate the blower only outdoors in a well ventilated work area. Never operate the blower indoors, in confined spaces or other poorly ventilated locations.
 - If exhaust fumes become concentrated due to insufficient ventilation, clear obstructions from the work area. Ensure proper ventilation before proceeding.



- Use of this blower can generate dust and other substances containing chemicals known to cause respiratory problems, cancer, birth defects and other reproductive harm.
 - Consult governmental agencies such as ECCC, CCOHS and PHAC and other authoritative sources on hazardous materials if you are unfamiliar with the risks associated with the particular substances with which you are working.
- Inhalation of certain dusts, especially organic dusts such as mold or pollen, can cause susceptible persons to have an allergic or asthmatic reaction. Substantial or repeated inhalation of dust or other airborne contaminants, especially those with a smaller particle size, may cause respiratory or other illnesses. This includes wood dust, especially from hardwoods, but also from some softwoods such as Western Red Cedar.
 - Control dust at the source where possible.
 - To the extent possible, operate the blower so that the wind or operating process directs any dust, mist or other particulate matter raised by the blower away from the operator.
 - When respirable dust or other particulate matter cannot be kept at or near background levels, always wear a respirator that is approved by PHAC and rated for worksite-specific conditions. Follow the recommendations of governmental authorities (e.g., CCOHS/PHAC) and occupational and trade associations.
- If the surrounding ground is coated with a chemical substance, such as pesticide or herbicide:
 - Read and follow the instructions and warnings that accompanied the substance coating the vegetation or surrounding ground.
- Breathing asbestos dust is dangerous and can cause severe or fatal injury, respiratory illness or cancer, including mesothelioma. The use and disposal of asbestos-containing products is strictly regulated by CCOHS and ECCC.
 - Do not use your blower to blow or disturb asbestos or asbestos-containing products.
 - Stop work immediately and contact the relevant state and local authorities and/or ECCC, your employer or local CCOHS representative if you have reason to believe that you might be disturbing asbestos.
- Dust with silica in its composition may contain crystalline silica. Silica is a basic component of sand, quartz, brick, clay, granite and numerous other minerals and rocks, including masonry and concrete products. Repeated and / or substantial inhalation of airborne crystalline silica can cause serious or fatal respiratory disease, including silicosis. In addition, the state of California and some other authorities have listed respirable crystalline silica as a substance known to cause cancer. When encountering such materials, always follow the respiratory precautions mentioned above.
- If the substance being blown is a commercial substance, review the material safety data sheet for that substance and / or consult the material manufacturer / supplier. The state of California and some other authorities, for instance, have published lists of substances known to cause cancer, reproductive harm, etc.

5.7.4 Operating Instructions

⚠ WARNING

- In the event of an emergency:
 - Shut off the engine immediately.
- The blower fan between the air intake and output opening rotates whenever the engine is running. To reduce the risk of injury from contact with the blower fan:
 - Never operate the blower with a missing, cracked or worn intake screen or housing.
 - Never operate the blower without a properly mounted blower tube and nozzle.
 - Keep hair, loose clothing, fingers and all parts of the body away from openings and moving parts of the blower.
- The air flow from the blower can propel small objects at high speed. To reduce the risk of eye or other serious personal injuries to bystanders from blown objects:



- Keep bystanders and pets at least 50 ft. (15 m) away when the blower is running.



- Never direct the air flow toward bystanders or pets.

- Do not allow the blower to be used as a toy.
- Shut off the engine immediately if you are approached.

- A missing, cracked or worn intake screen or housing may result in an increased risk of injury from thrown objects.
 - Never operate a blower that has a missing, cracked or worn intake screen or housing.
- Inserting any foreign object into the air intake or nozzle may result in property damage, including damage to the blower itself, and serious injury to the operator or bystanders as a result of the object or broken parts being blown at high speed.
 - Never insert any objects into the nozzle or air intake of the blower.
 - Immediately shut off the engine if it starts to vibrate abnormally.
- Using the blower to spread herbicides, pesticides, fertilizers or other chemical substances can be dangerous and may cause serious or fatal injury to persons and damage to the environment.
 - Never use the blower to disperse or spread chemicals of any kind.
- The muffler and other parts of the engine (e.g. fins of the cylinder, spark plug) become hot during operation and remain hot for a while after stopping the engine. To reduce the risk of burn injury:
 - Allow the engine to cool before inspecting, transporting or storing the blower. Avoid contacting the muffler while it is still hot following operation.
 - Keep the area around the muffler clean. Remove excess lubricant and all debris such as pine needles, branches or leaves.
 - Allow the blower to cool on concrete, metal, bare ground or solid wood away from any combustible substances.
 - Do not continue work with a damaged or improperly mounted cylinder housing or a damaged/deformed muffler shell. It may interfere with the cooling process of the muffler.
- The muffler of this blower is furnished with a spark arresting screen. If your gas/oil mix ratio is correct (i.e., not too rich), this screen will normally stay clean as a

result of the heat from the muffler and need no service or maintenance. To reduce the risk of fire from the emission of hot particles:

- Never operate your blower with a missing or damaged spark arresting screen.
- If you experience loss of performance and suspect a clogged screen, have your muffler serviced. Some state or federal laws or regulations may require a properly maintained spark arrester for certain uses.
- In California, it is a violation of § 4442 or § 4443 of the Public Resources Code to use or operate gasoline-powered tools on forest-covered, brush-covered or grass-covered land unless the engine's exhaust system is equipped with a complying spark arrester that is maintained in effective working order. The owner/operator of this product is responsible for properly maintaining the spark arrester. Other states or governmental entities/agencies, such as the Canadian Forest Service, may have similar requirements.
 - Do not use your blower around flammable materials or around vegetation or brush when there is a risk of fire or wildfire.
 - Contact your local fire authorities or the Canadian Forest Service if you have any question about laws or regulations relating to fire protection requirements.

6 Maintenance, Repair and Storage

6.1 Warnings and Instructions

WARNING

- There are no user-authorized repairs for the blower. To reduce the risk of fire or other personal injury and property damage:
 - Users may carry out only the cleaning and maintenance operations described in this manual.
 - Strictly follow the cleaning and maintenance instructions in the appropriate sections of this instruction manual.







- STIHL recommends that all repair work be performed by authorized STIHL servicing dealers.

- To reduce the risk of personal injury and property damage:
 - Shut off the engine before inspecting the blower or carrying out any cleaning, maintenance or repair work. Always shut off the engine before storing the blower, and any other time it is not in use.
- Use of parts that are not authorized or approved by STIHL may cause serious or fatal injury or property damage.
 - STIHL recommends that only identical STIHL replacement parts be used for repair or maintenance.
- Improper storage can result in unauthorized use, damage to the blower and an increased risk of fire and other personal injury or property damage.
 - Shut off the engine and engage before storing.
 - Tighten all nuts, bolts and screws after each use.
 - Store the blower indoors in a dry, secure place that cannot be accessed by children or other unauthorized users.

7 Before Starting Work

7.1 Preparing the Blower for Operation



Before starting work:

- ▶ Mount the blower tube,  8.1.
- ▶ Mount the control handle,  8.2.
- ▶ Mount the nozzle,  8.3.
- ▶ Adjust the control handle,  9.1.
- ▶ Refuel the blower,  10.2.
- ▶ Put on and adjust the harness,  9.3.
- ▶ Check the controls for proper function and condition,  13.1.

8 Assembling the Blower

8.1 Mounting the Blower Tube

⚠ WARNING

Never operate your blower without a properly mounted blower tube and nozzle,  5.7.4. Use only attachments supplied or expressly approved by STIHL,  5.4.

To mount the blower tube:

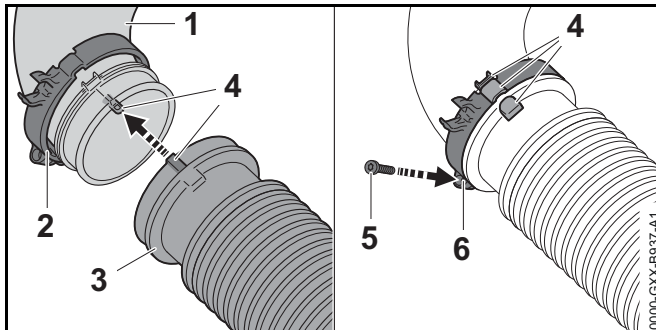

- ▶ Push the throttle cable clamp (2) onto the elbow (1).
- ▶ Line up the positioning marks (4) and push the pleated hose (3) onto the elbow (1).
- ▶ Push the throttle cable clamp (2) onto the pleated hose (3).
- ▶ Line up the positioning marks (4) on the throttle cable clamp (2) and elbow (1). The screw lug (6) should be on the underside of the elbow/pleated hose.
- ▶ Secure the throttle cable clamp with the screw (5).

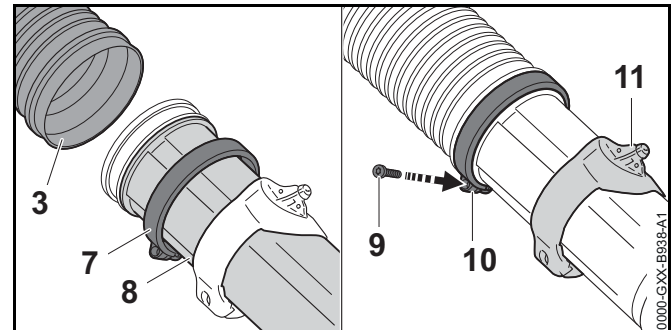

- ▶ Push the throttle cable clamp (7) onto the blower tube (8).
- ▶ Push the blower tube (8) into the pleated hose (3). The mount (11) for the control handle should be facing up.
- ▶ Push the throttle cable clamp (7) onto the pleated hose (3). The screw lug (10) should be on the underside of the pleated hose/blower tube.
- ▶ Secure the throttle cable clamp with the screw (9).

8.2 Mounting the Control Handle

⚠ WARNING

To reduce the risk of injury from loss of control, ensure that the control handle is properly and securely mounted before starting work.

To mount the control handle:

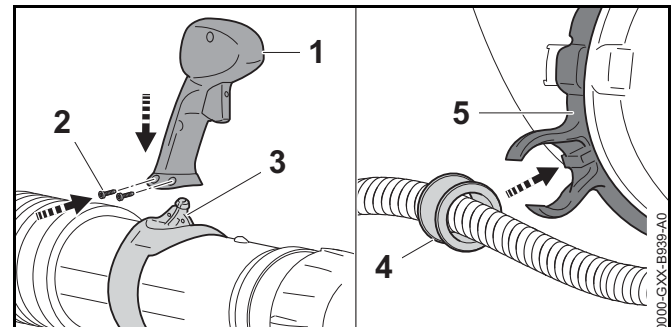

- ▶ Shut off the engine,  12.



- ▶ Push the control handle (1) onto the mount (3).
- ▶ Insert and tighten the screws (2).
- ▶ Secure the throttle cable (4) in the throttle cable clamp (5).

8.3 Mounting and Removing the Nozzle

⚠ WARNING

Never operate your blower without a properly mounted blower tube and nozzle,  5.7.4. Use only attachments supplied or expressly approved by STIHL,  5.4.

BR 700 X

To mount the nozzle:

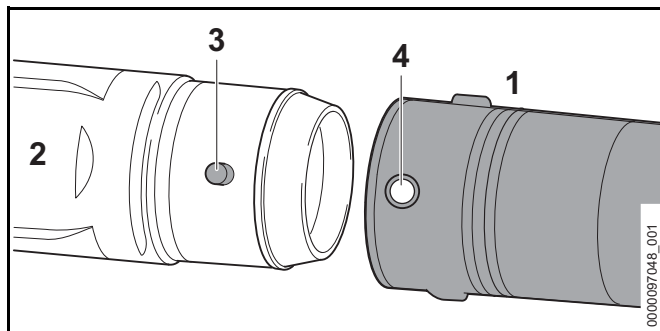

- ▶ Align the hole on the nozzle (4) with the lug on the blower tube (3) and push the nozzle (1) onto the blower tube (2). The nozzle will engage. Once the nozzle and blower tube are assembled, keep them connected during use and storage.

BR 700

To mount the nozzle:

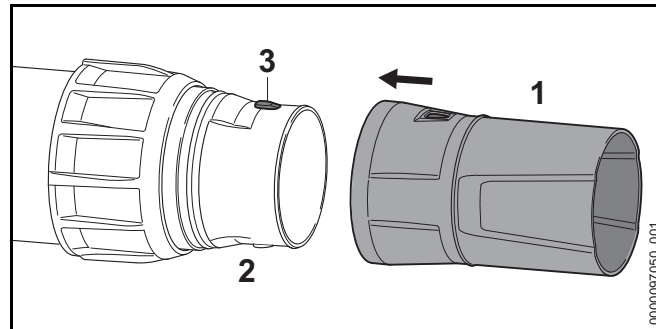

- ▶ Align the holes on the nozzle (1) with the lugs on the blower tube (3) and push the nozzle (1) onto the blower tube (2). The nozzle will engage. Once the nozzle and blower tube are assembled, keep them connected during use and storage.

9 Adjusting the Blower

9.1 Adjusting the Control Handle

The control handle can be mounted to suit the height and reach of the operator.

To adjust the position of the control handle:

- ▶ Shut off the engine,  12.

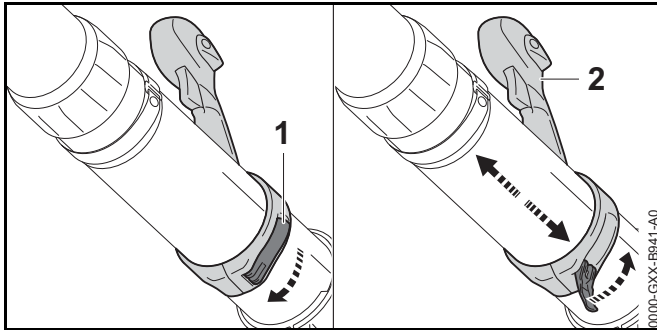

- ▶ Open the clamping lever (1).
- ▶ Move the control handle (2) to the most comfortable position.
- ▶ Close the clamping lever (1).

9.2 Adjusting the Blower Tube

To adjust the blower tube (BR 700 only):

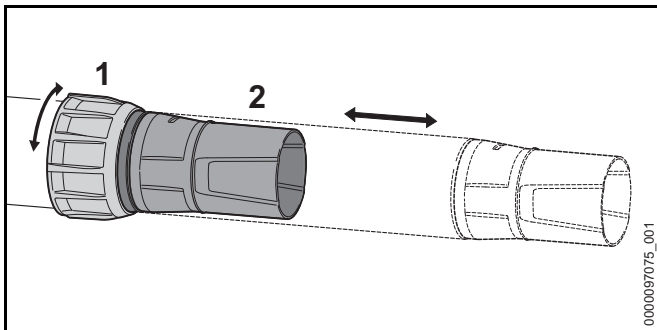

- ▶ Loosen the union nut (1).
- ▶ Pull the blower tube (2) out to the required length.
- ▶ Tighten the union nut (1).

9.3 Putting on the Harness

WARNING

The operator must be able to remove the blower quickly in the event of an emergency. In an emergency, open and remove the chest strap quickly before dropping the blower to the ground.

To ensure a proper fit:

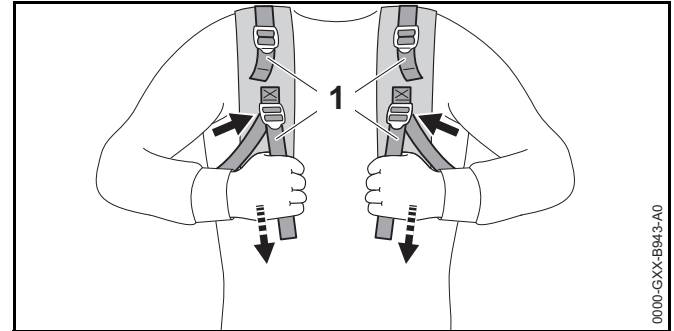

- ▶ Put the blower on your back.
- ▶ Adjust the harness straps (1) so that the backplate fits snugly and securely against your back.
- ▶ Always wear the blower harness over both shoulders.
- ▶ To remove the harness, loosen the harness straps by lifting the sliding adjusters.

To help reduce the risk of injury in the event of an emergency, practice quickly opening the shoulder straps and removing the blower.

NOTICE

To avoid damage, ease the blower to the ground when practicing. Do not allow the blower to drop to the ground and do not throw it.

10 Mixing Fuel and Refueling the Blower

10.1 Mixing Fuel

Information on Fuel

Your engine requires a mixture of high-quality gasoline and 2-cycle air cooled engine oil. This engine is certified to operate on mid-grade unleaded gasoline with a minimum octane rating of 89 and no more than 10 % ethanol and 2-cycle oil for air cooled engines at a mix ratio of 50:1.

If you mix the fuel yourself, STIHL recommends the following 2-cycle engine oils:

- STIHL HP Ultra 2-Cycle Engine Oil

NOTICE

Fuel with an octane rating below 89 may increase engine temperatures. This, in turn, increases the risk of piston seizure and damage to the engine. The chemical composition of the fuel is also important.

NOTICE

Some fuel additives not only detrimentally affect elastomers (carburetor diaphragms, oil seals, fuel lines, etc.), but magnesium castings and catalytic converters as well. This could cause running problems or damage the engine. For this reason STIHL recommends that you use only quality unleaded gasoline.

Information on Ethanol Content

Gasoline with an ethanol content of more than 10% can cause running problems and major damage in engines and should not be used. For further details, see www.STIHLusa.com/ethanol.

The ethanol content in gasoline affects engine speed. It may be necessary to readjust the carburetor if you use fuels with varying ethanol content.

The idle speed and maximum speed of the engine change if you switch to a fuel with a much higher or lower ethanol content. This problem can be avoided by always using an ethanol-free fuel or fuel with consistent ethanol levels.

STIHL MotoMix

STIHL MotoMix is ethanol-free, has a high octane rating and ensures that you always use the right gasoline/oil mix ratio.

STIHL MotoMix uses STIHL HP Ultra 2-Cycle Engine Oil suited for high performance engines. For further details, see www.STIHLusa.com/ethanol.

STIHL recommends using MotoMix in your blower. If not using MotoMix, use only STIHL HP Ultra 2-Cycle Engine Oil or equivalent high quality 2-cycle engine oils that are designed for use in air cooled 2-cycle engines.

The use of non-seasonal gasoline blends may increase the potential for pressure to build in the fuel tank during operation. For example, using a winter blend during the summer will increase pressure in the fuel tank. Always use gasoline blends appropriate to the season, altitude and other environmental factors.

Do not use NMMA or TCW rated (2-cycle water cooled) mix oils or other mix oils that state they are for use in both water cooled and air cooled engines (e.g., outboard motors, snowmobiles, chain saws, mopeds, etc.).

Mixing Fuel

WARNING

Take care when handling gasoline. Avoid direct contact with the skin and avoid inhaling fuel vapor. Anytime you are filling a container at the fuel pump, remove the container from your vehicle and place it on the ground before filling. To reduce the risk of sparks from static discharge and resulting fire and/or explosion, do not fill fuel containers that are sitting in or on a vehicle or trailer.

WARNING

Shaking fuel can cause pressure to build in the fuel container. To reduce the risk of fire and severe personal injury or property damage from fuel spraying, allow the fuel container to sit for several minutes before opening. Open the

container slowly to release any residual pressures. Never open the fuel container in the vicinity of any ignition source. Read and follow all warnings and instructions that accompany your fuel container.

To properly mix fuel:

- ▶ If not using STIHL MotoMix, only mix sufficient fuel for a few days of work. Never mix more than a 30-day supply of fuel.
- ▶ Store the fuel mix in an approved fuel container.
- ▶ Depending on the required amount of fuel, determine the correct amounts of 2-cycle engine oil and gasoline in a mix ratio of 50:1. Examples for fuel mixes:
 - 1 US gals of gasoline: 2.6 oz. of 2-cycle engine oil
 - 2.5 US gals of gasoline: 6.4 oz. of 2-cycle engine oil
 - 5 US gals of gasoline: 12.8 oz. of 2-cycle engine oil
- ▶ When mixing, pour oil into the container first, and then add gasoline. Close the container and shake it by hand to ensure proper mix of oil and gasoline.
- ▶ Dispose of empty mixing-oil containers only at authorized disposal locations.

10.2 Refueling the Blower



⚠ WARNING

Removing the fuel cap on a pressurized fuel tank can result in gasoline, vapors and fumes being forcefully sprayed out from the tank in all directions. The escaping gasoline, vapors or fumes, sometimes referred to as fuel spraying or “geysering,” can cause serious personal injury, including fire and burn injury, or property damage,  5.5.

⚠ WARNING

Fuel spraying can occur when the engine is hot and the tank is opened while under pressure. It can occur in hot environments even if the engine has not been running.

Spraying is more likely to occur when the fuel tank is half full or more. Always follow the fueling instructions in this manual:

- Treat every fuel tank as if it is pressurized, particularly if it is half full or more.
- Always allow the blower to cool adequately before attempting to open the fuel tank or refueling. This will take longer in hot conditions.
- Never open the fuel tank while the engine is still hot or running.
- Never open the fuel tank or re-fuel the blower near any sparks, flames or other ignition sources.
- Pick the right fuel: use only good quality (89 octane or higher), fresh fuel blended for the season.
- Vapor lock: do not remove the fuel cap in an effort to relieve vapor lock. Removing the cap has no effect on vapor lock.
- Be aware that fuel spraying is more likely at higher altitudes.

Opening and Refueling

To refuel the blower:

- ▶ Shut off the engine,  12.1.
- ▶ Allow the blower to cool. Never attempt to remove the cap while the engine is still hot or running.
- ▶ Position the blower on a level surface with the fuel filler cap facing upwards.
- ▶ Clean the area around the fuel filler cap with a slightly dampened cloth.

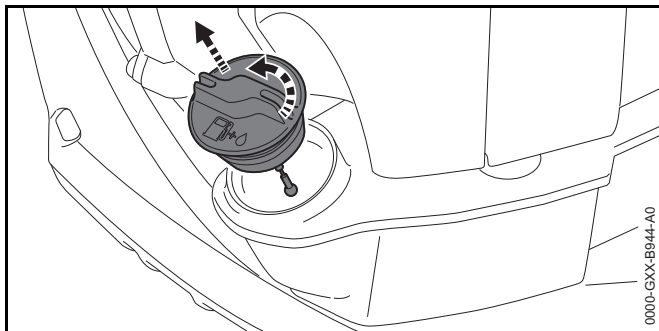

- ▶ While maintaining steady, downward pressure, slowly turn the cap approximately a 1/2 turn counter-clockwise.
- ▶ If any significant venting occurs, immediately re-seal the tank by turning the cap clockwise to the closed position. Allow the blower to cool further before attempting to open the tank.
- ▶ Remove the fuel filler cap and fill the tank with fuel.
- ▶ Take care not to spill fuel while refilling the tank.
- ▶ Do not overfill the tank. Leave approximately 0.5 in. (13 mm) of air space.

Closing

To close the tank:

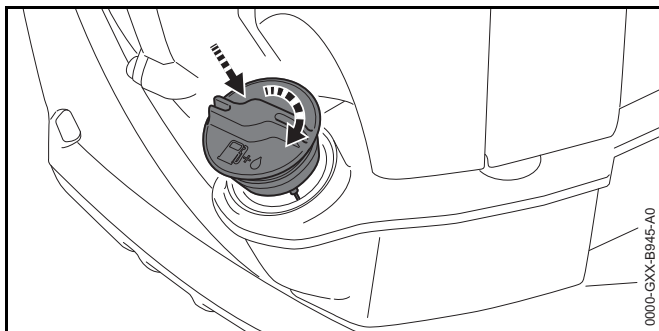

- ▶ Position the cap on the tank filler neck and press it down while turning it clockwise by hand with as much force as possible.
- ▶ Check for tightness.

- ▶ If your fuel cap still does not tighten properly, it may be damaged or broken. Stop using the blower and take it to your authorized STIHL dealer for repair.

11 Starting the Engine

11.1 Starting Procedure

Pre-Starting Procedure

Follow the pre-starting procedure if the following applies:

- The engine has not been started and is cold.

When can the engine be started without the pre-starting procedure?

Follow the starting procedure if one of the following applies:

- The engine can be started without preparation if it has been running for at least 1 minute and was only shut off for a short work break.
- The engine started, but shut off when it was accelerated the first time.
- The engine shut off because the fuel tank ran dry.

- ▶ Continue to "Starting the Engine," 11.3.

11.2 Pre-Starting Procedure

To perform the pre-starting procedure:

- ▶ Make sure you have a secure and firm footing.
- ▶ Position the blower on a level surface and keep bystanders away.

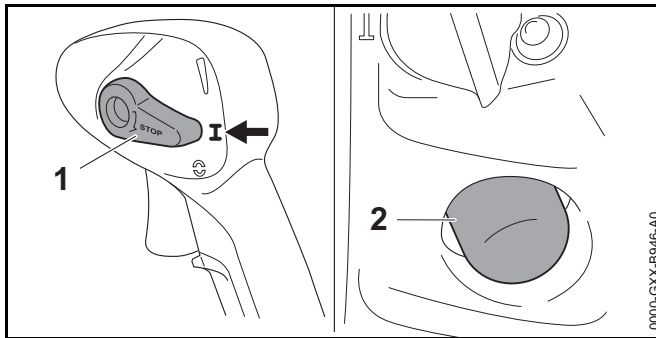

- ▶ Set the Master Control Lever (1) to position **I**.
- ▶ Press the manual fuel pump bulb (2) at least six times – even if the bulb is filled with fuel.

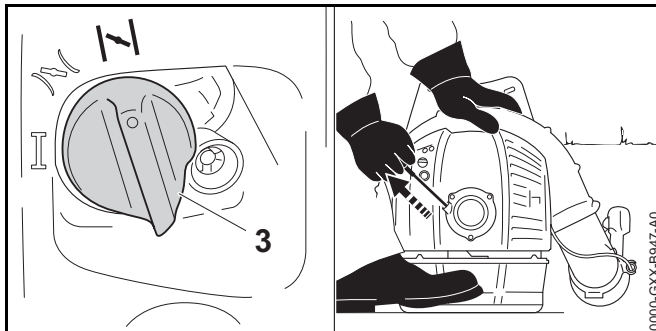

- ▶ Turn the choke knob (3) to position **I**.
- ▶ Place the blower with your left hand on the housing and one foot on the base plate.
- ▶ Pull the starter grip slowly with your right hand until you feel it engage.
- ▶ Pull the starter grip quickly and allow the starter rope to rewind several times until the engine fires and shuts off.
- ▶ Do not pull out the starter rope to full length and do not let the starter grip snap back. Guide it slowly back into the housing so that the starter rope can rewind properly.
- ▶ Start the engine, 11.3.

11.3 Starting the Engine

WARNING

Never operate your blower if it is damaged, improperly adjusted or maintained, not completely and securely assembled or not functioning properly, 5.4. To reduce the risk of personal injury, always wear proper clothing and protective apparel, including proper eye protection, when operating your blower, 5.3.

Before starting the engine:

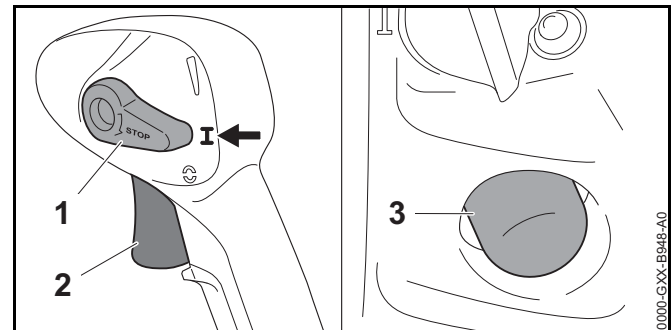

- ▶ Make sure you have a secure and firm footing.
- ▶ Position the blower on a level surface.

To start the engine:

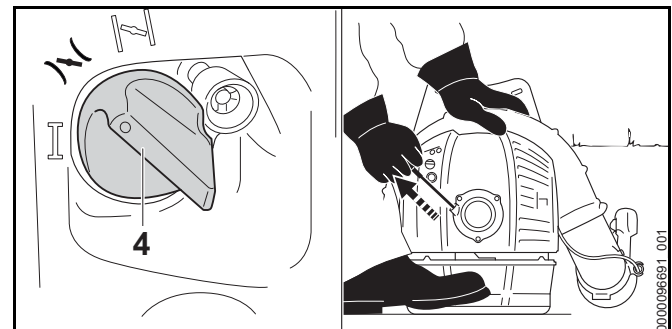

- ▶ Set the Master Control Lever (1) to position **I**.
- ▶ Press the manual fuel pump bulb (3) at least six times – even if the bulb is filled with fuel.





- ▶ Turn the choke knob (4) to the  position.
- ▶ Place your left hand on the housing and one foot on the base plate.
- ▶ Pull the starter grip slowly with your right hand until you feel it engage.
- ▶ Pull the starter grip quickly and allow the starter rope to rewind several times until the engine runs.
- ▶ Do not pull out the starter rope to full length and do not let the starter grip snap back. Guide it slowly back into the housing so that the starter rope can rewind properly.
- ▶ Blip the throttle trigger (2). The Master Control Lever (1) will move to the run position  and the engine will settle down to idle speed.

12 Shutting Off the Engine

12.1 Shutting Off the Engine

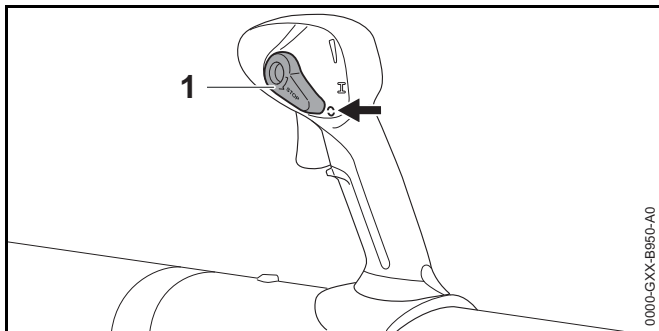
To shut off the engine:



- ▶ Release the throttle trigger.
- ▶ Move the Master Control Lever (1) to the stop position . The engine stops and the Master Control Lever springs back to position  when released.

13 Checking the Blower





13.1 Testing the Controls

Before starting work, confirm that the throttle trigger is undamaged and functioning properly.

WARNING

To reduce the risk of serious or fatal injuries, always wear proper clothing and protective apparel, including proper eye protection, and keep bystanders out of the area while testing the controls.



Stopping the Engine

- ▶ Start the engine,  11.
- ▶ Move the Master Control Lever to position . The engine should stop and the Master Control Lever should spring back to position  when released.
- ▶ If the engine does not stop, move the choke knob to position  and have the unit repaired before use.

14 During Operation

14.1 Using the Blower

WARNING

Always wear proper clothing and protective apparel, including proper eye protection,  5.3. Never direct the air flow toward bystanders. Keep bystanders at least 50 ft. (15 m) away from the work area,  5.7.4. Work carefully and maintain proper control of the blower.

The blower is designed for single-handed operation with the right hand.

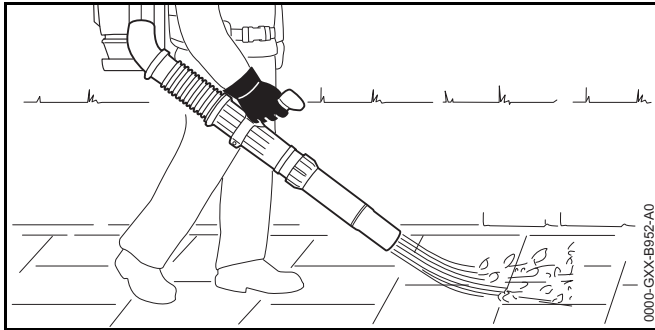

- ▶ Hold the unit firmly with your hand, keeping the handle cradled between your thumb and fingers.
- ▶ Direct the air flow at the edges of the pile of material to be blown.

NOTICE

Never direct the air flow toward objects such as vehicles or windows.

Observe all applicable laws, regulations, standards and ordinances.

14.2 Using the Power Hold Feature

The Master Control Lever can be locked in any position.

To use the power hold feature:

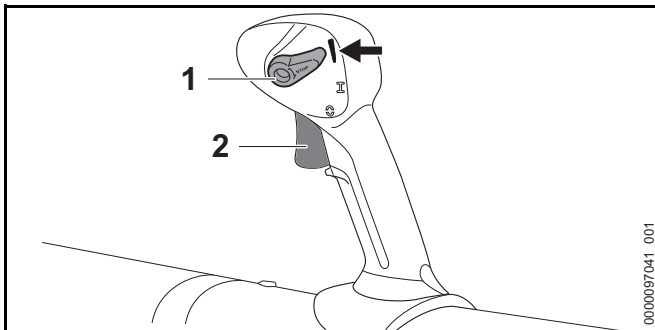

- ▶ Start the engine, 11.

- ▶ Squeeze the throttle trigger (2) until you reach the desired blowing force for your task.
- ▶ While holding the throttle trigger push the Master Control Lever (1) up. The trigger switch can be released and the blower will continue operating at the selected blowing force.

Push the Master Control Lever back to position **I** to stop using the power hold feature.

15 Adjusting the Carburetor

15.1 Winter Operation

The carburetor may ice up when the blower is used at ambient temperatures below 50 °F (10 °C). To prevent icing, the shutter must be converted to allow warm air from around the engine to heat the carburetor.

- ▶ Shut off the engine, 12.

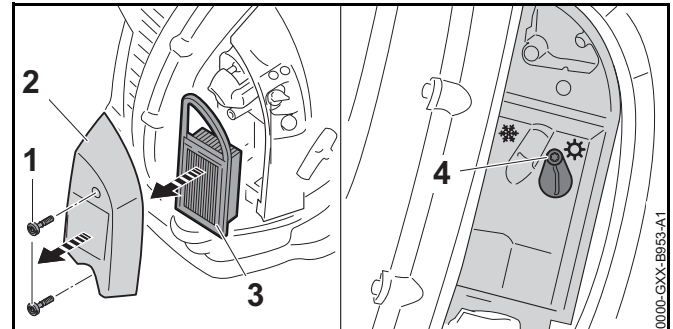

- ▶ Remove the screws (1).
- ▶ Remove the filter cover (2) and air filter (3).
- ▶ Clean the area around the air filter with a damp cloth or a soft brush.
- ▶ Loosen the screw (4).

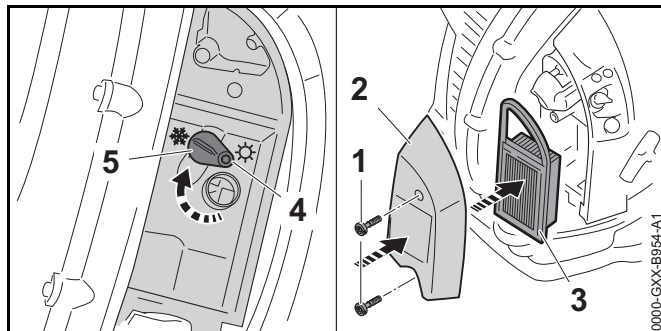

- ▶ Swing the shutter (5) to the winter position ❄️.
- ▶ Tighten the screw (4).
- ▶ Refit the air filter (3) and the filter cover (2).
- ▶ Insert and tighten the screws (1).

NOTICE

The winter operation setting should only be used in ambient temperatures below 50 °F (10 °C). Use at higher temperatures may cause the engine to overheat, resulting in permanent damage. Always remember to return the shutter to the configuration that is appropriate for ambient temperature conditions.

15.2 Summer Operation

The shutter must be set to summer mode when working at temperatures above 70 °F (20 °C).

- ▶ Shut off the engine, 📖 12.

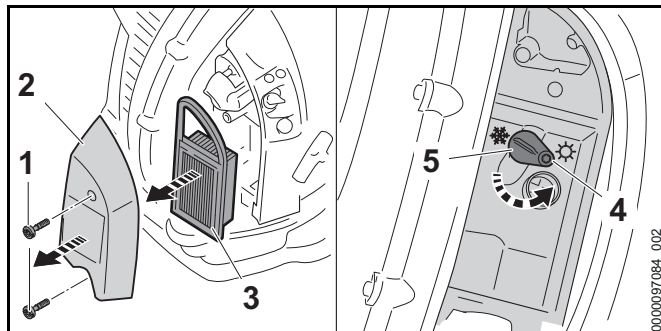

- ▶ Remove the screws (1).
- ▶ Remove the filter cover (2) and air filter (3).
- ▶ Clean the area around the air filter with a damp cloth or a soft brush.
- ▶ Loosen the screw (4).
- ▶ Swing the shutter (5) to the summer position ☀️.

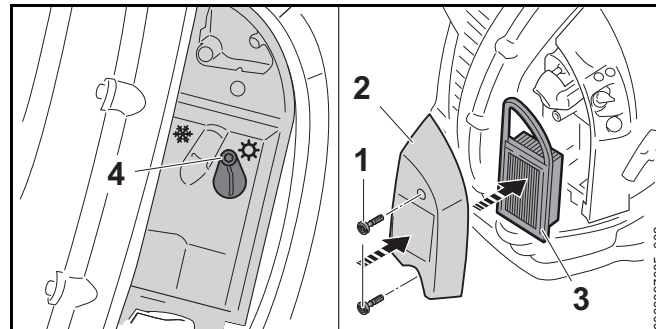

- ▶ Tighten the screw (4).
- ▶ Refit the air filter (3) and the filter cover (2).
- ▶ Insert and tighten the screws (1).

16 After Finishing Work**16.1 Preparing for Transportation or Storage****⚠️ WARNING**

To reduce the risk of personal injury from unintended activation or unauthorized use, shut off the engine before transporting the blower or putting it down.

To prepare the blower for transportation or storage:

- ▶ Shut off the engine, 📖 12.
- ▶ Wait for the engine to cool down.

17 Transporting

17.1 Blower

When transporting the blower:

- ▶ Carry the blower as a backpack with the straps of the harness over both shoulders or with the carrying handle integrated into the backplate.

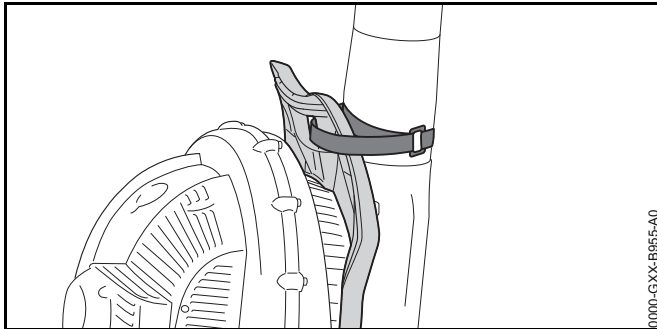

- ▶ When transporting the blower in a vehicle, secure the blower tube with the hook and loop fastener on the carrying handle and position the blower to prevent turnover, impact and damage.

18 Storing

18.1 Blower

⚠ WARNING

Store the blower indoors in a dry, secure place that is inaccessible to children and other unauthorized users, 6.1. Improper storage can result in unauthorized use and damage to the blower, 6.1.

When storing the blower:

- ▶ Wait for the engine to cool down.
- ▶ Keep the machine with a full tank of fuel in a dry place, well away from sources of ignition, until you need it again.
- ▶ Store the blower indoors in a dry and secure location, out of the reach of children and other unauthorized persons.

When storing the blower for three months or longer:

- ▶ Drain and clean the fuel tank in a well ventilated area. Dispose of fuel properly in accordance with local environmental requirements.
- ▶ Run the engine until it shuts off. The carburetor will be dry. This helps prevent the carburetor diaphragms from sticking together.
- ▶ Store the blower indoors in a dry and secure location, out of the reach of children and other unauthorized persons.

19 Cleaning

19.1 Cleaning the Blower

⚠ WARNING

To reduce the risk of personal injury from unintended activation, shut off the engine before carrying out any cleaning work, 6.1. Users of this blower should carry out only the cleaning described in this manual.

To clean the blower:

- ▶ Shut off the engine, 12.
- ▶ Clean a dirty intake screen carefully with a soft brush whenever required.
- ▶ Clean the blower's polymer components with a slightly dampened cloth. Do not use detergents or solvents. They may damage the polymer components.
- ▶ Do not use a pressure washer to clean the blower or otherwise spray it with water or other liquids.

19.2 Cleaning the Spark Plug

⚠ WARNING

To reduce the risk of fire and burn injury, use only spark plugs authorized by STIHL. Always press the spark plug boot snugly onto the spark plug terminal.

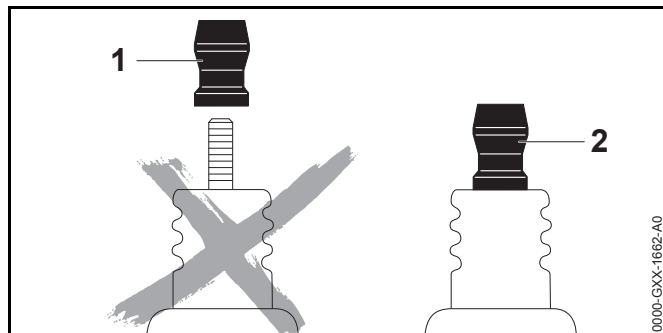

⚠ WARNING

Do not use a spark plug with a detachable SAE adapter terminal (1). Arcing may occur that could ignite combustible fumes and cause a fire. This can result in serious injuries or damage to property. Only use resistor type spark plugs with solid, non-threaded terminals (2).

Using the wrong fuel mix (too much engine oil in the gasoline), a dirty air filter, and unfavorable running conditions (running for extended periods at partial throttle) can affect the condition of the spark plug and cause deposits to form on the insulator nose, degrading performance.

To clean the spark plug:

- ▶ Shut off the engine, 12.
- ▶ Allow the blower to cool down.

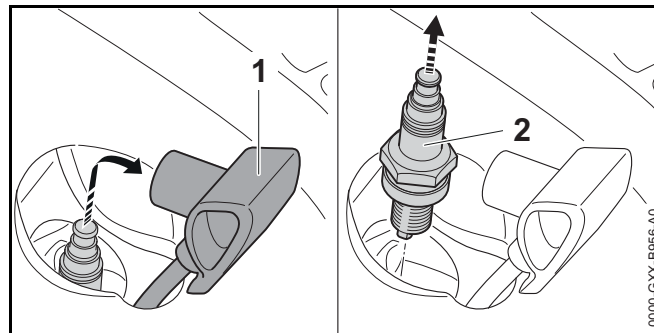

- ▶ Remove the spark plug boot (1).
- ▶ Clean the area around the spark plug with a damp cloth or soft brush.
- ▶ Unscrew the spark plug (2) and clean it with a damp cloth.
- ▶ If the spark plug is corroded, replace it.
- ▶ If the spark plug is damp, dry it thoroughly before re-inserting it.
- ▶ Insert the spark plug and tighten it down firmly.
- ▶ Connect the spark plug boot and press it down firmly.

19.3 Cleaning the Spark Arresting Screen

⚠ WARNING

To reduce the risk of fire from the emission of hot particles, Never operate your blower with a missing or damaged spark arresting screen. Never modify your muffler or spark arresting screen. To reduce the risk of fire from the buildup of debris such as pine needles, branches or leaves, make sure the muffler plugs are in place before starting work.

NOTICE

Some state or federal laws or regulations may require a properly maintained spark arrester for certain uses.

To clean the spark arrester screen:

- ▶ Shut off the engine, 12.
- ▶ Allow the blower and muffler to cool down.

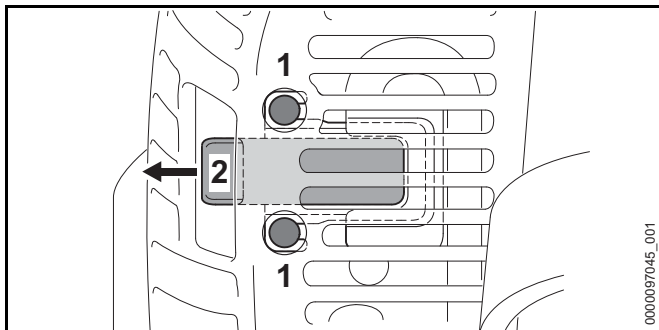

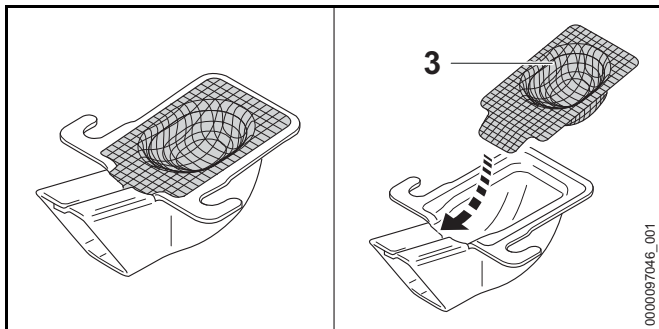

- ▶ Loosen the screws (1).
- ▶ Remove the scoop (2).



- ▶ Remove the spark arresting screen (3).
- ▶ Clean the spark arresting screen.
- ▶ If the spark arresting screen is clogged or heavily carbonized, have it replaced.
- ▶ Refit the spark arresting screen.
- ▶ Re-insert the scoop and tighten the screw.

20 Inspection and Maintenance

20.1 Inspection and Maintenance Chart

The following maintenance intervals are examples and apply for normal operating conditions. Actual use and your experience will determine the frequency of required inspection and maintenance.		Before starting work	After finishing work or daily	Whenever fueling	Weekly	Monthly	Yearly	Relevant Chapter
Complete Machine	Visual inspection	X		X				
	Clean		X					 19.1
Control handle	Check function and condition	X		X				 13.1
Fuel Tank	Clean ¹⁾					X		
Fuel Pick-Up Body / Filter	Clean ¹⁾					X		
Air intake on fan housing	Clean		X		X			
Cylinder fins	Clean		X			X		
Spark arresting screen in muffler	Check presence	X						
	Check and Clean ¹⁾						X	 19.3
Spacer	Check	X						

¹⁾ STIHL recommends an authorized STIHL servicing dealer

Proper maintenance of the blower includes the following activities:

20.2 Inspecting and Maintaining the Blower

WARNING

To reduce the risk of personal injury from unintended activation, shut off the engine before inspecting the blower or carrying out any maintenance,  6.1. Carry out only the maintenance operations described in this manual. There are no user-authorized repairs. STIHL recommends that repair work be performed by authorized STIHL servicing dealers.

WARNING

To reduce the risk of personal injury or property damage from contact with hot parts, never operate your blower with a missing or damaged spacer.

- ▶ Install a new spark plug after approximately 100 operating hours or earlier if the electrodes are badly eroded or corroded.
- ▶ Have the spark arresting screen inspected and cleaned periodically by an authorized STIHL servicing dealer.
- ▶ Inspect the spacer of the blower and replace if damaged.
- ▶ Inspect the air filter of the blower and replace if damaged.
- ▶ Have the valve clearance checked and, if necessary, adjusted by an authorized STIHL servicing dealer if the power is low or the cranking effort is very high.
- ▶ Have worn, missing or damaged safety labels replaced by an authorized STIHL servicing dealer.

If you make a warranty claim for a component that has not been serviced or maintained properly, coverage may be denied.

20.3 Inspecting and Maintaining the Nozzle

- ▶ Shut off the engine,  12.

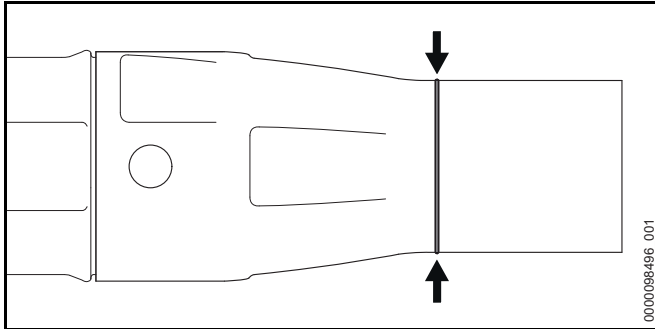







The blower nozzle is manufactured with wear marks to help the operator identify excessive wear. The wear marks depicted above must remain visible.

- ▶ If the wear marks are no longer visible: Stop working and have the nozzle replaced.



21 Troubleshooting Guide

21.1 Blower

Many performance issues can be resolved with a few simple steps. When troubleshooting, STIHL recommends that you start with the following measures:

- ▶ Replace the air filter,  21.4.
- ▶ Clean or replace the spark plug,  19.3
- ▶ Clean or replace the spark arresting screen,  19.3.
- ▶ As appropriate for conditions, set the blower's "shutter" for winter or summer operation,  15.1 or  15.2.
- ▶ Adjust the blower's idle speed,  21.2.
- ▶ If these measures do not resolve the issue, continue to the steps described below.

Always shut off the engine before carrying out any inspection, cleaning or maintenance.

Condition	Possible Cause	Remedy
The engine does not start.	There is insufficient fuel in the fuel tank.	▶ Refuel the blower,  10.2.
	The carburetor is too hot.	▶ Cool down the blower. ▶ Before starting the engine. Press the manual fuel pump bulb at least ten times – even if the bulb is filled with fuel.
	The carburetor is iced up.	▶ Allow the engine to warm up gradually to a temperature of about 50 °F (10 °C).
The engine idles erratically.	The carburetor is iced up.	▶ Allow the engine to warm up gradually to a temperature of about 50 °F (10 °C).
The engine stops while idling.	The carburetor is iced up.	▶ Allow the engine to warm up gradually to a temperature of about 50 °F (10 °C).
The engine does not reach maximum speed.	The throttle cable is not set correctly.	▶ Adjusting the throttle cable,  21.3.

21.2 Adjusting the Carburetor

If you use the blower at high altitude, a slight adjustment of the carburetor setting may be necessary.

- ▶ Start the engine,  11.
- ▶ Warm up the engine by opening and closing the throttle for about 1 minute.

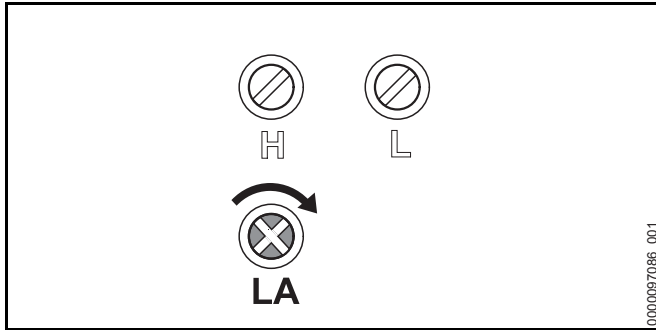

Engine idles or stops while idling:

- ▶ Turn the idle speed screw (LA) slowly clockwise (leaner) until the engine runs smoothly.

21.3 Adjusting the Throttle Cable

NOTICE

It may be necessary to correct the adjustment of the throttle cable after assembling the machine or after a prolonged period of operation.

Adjust the throttle cable only when the unit is completely and properly assembled.

To adjust the throttle cable:

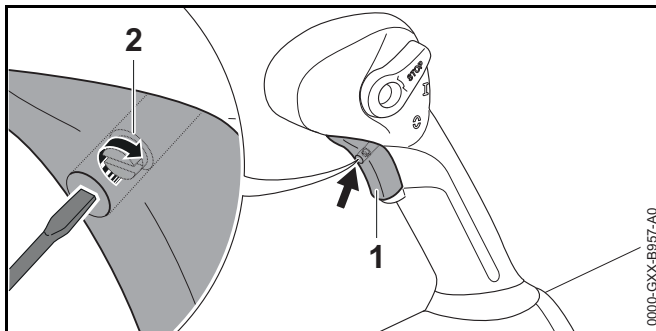

- ▶ Fully depress the throttle trigger (1) and hold it in this position.

- ▶ Carefully rotate the screw (2) in the throttle trigger in the direction of the arrow until you feel initial resistance.
- ▶ Rotate the screw another half turn in the same direction.

21.4 Replacing the Air Filter

Dirty air filters reduce engine power, increase fuel consumption and make starting more difficult.

If there is a noticeable loss of engine power:

- ▶ Shut off the engine,  12.
- ▶ Allow the blower to cool down.

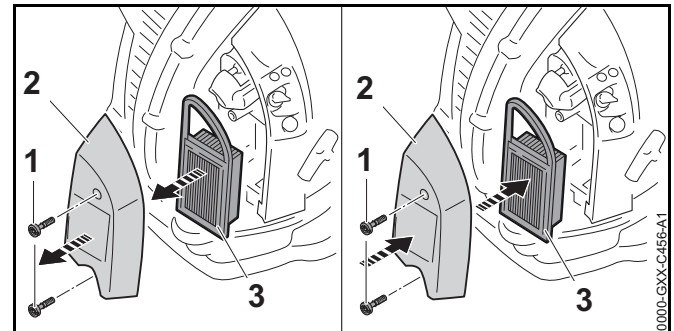

- ▶ Loosen the screws (1).
- ▶ Remove the air filter cover (2).
- ▶ Remove the air filter element (3).
- ▶ Clean the area around the air filter with a damp cloth or a soft brush.
- ▶ Fit the new filter in the filter housing.
- ▶ Fit the filter cover.
- ▶ Insert the screws (1) and tighten them.

22 Specifications

22.1 CEPA

The Emission Compliance Period referenced on the Emissions Compliance Label indicates the number of operating hours for which the engine has been shown to meet federal emission requirements.

Category:

A = 300 hours

B = 125 hours

C = 50 hours

22.2 STIHL BR 700

- Displacement: 3.95 cu. in. (64.8 cm³)
- Maximum engine speed: 2,500 rpm
- Recommended spark plugs: NGK CMR6H from STIHL
BOSCH USR 4AC from STIHL
- Spark plug electrode gap: 0.02 in. (0.5 mm)
- Weight without fuel: 23.6 lbs. (10.7 kg)
- Maximum fuel tank volume: 47.3 oz. (1.4 l)
- Blowing force: 35 N
- Air velocity: 165 mph (74 m/s)
- Air flow rate: 912 cf/min (1550 m³/h)
- Maximum air velocity: 196 mph (88 m/s)
- Air flow rate (without blowing unit):
1095 cf/min (1860 m³/h)

Do not use NMMA or TCW rated (2-cycle water cooled) mix oils or other mix oils that state they are for use in both water cooled and air cooled engines (e.g., outboard motors, snowmobiles, chain saws, mopeds, etc.).

22.3 Symbols on the Blower



Fuel Tank



Shutter configuration for winter operation



Shutter configuration for summer operation



Decompression Valve



Position of the Master Control Lever: Engine is shut off



Position of the Master Control Lever: Engine runs or can fire



Position of the choke knob: Used to start a warm engine



Position of the choke knob: Used to start a cold engine



STIHL products must not be disposed of in the household trash, but only in accordance with local, state and federal laws and regulations and as provided in this manual, 24.1.

22.4 Engineering Improvements

STIHL's philosophy is to continually improve all of its products. As a result, engineering changes and improvements are made from time to time. Therefore, some changes, modifications and improvements may not be covered in this manual. If the operating characteristics or the appearance of your machine differs from those described in this manual, please contact your STIHL dealer or the STIHL distributor in your area for assistance.

23 Replacement Parts and Equipment

23.1 Genuine STIHL Replacement Parts

STIHL recommends the use of genuine STIHL replacement parts. Genuine STIHL parts can be identified by the STIHL part number, the **STIHL** logo and, in some cases, by the STIHL parts symbol . The symbol may appear alone on small parts.

24 Disposal

24.1 Disposal of the Power Tool

STIHL products must not be thrown in household trash or disposed of except as outlined in this manual.

- ▶ Take the power tool, accessories and packaging to an approved disposal site for environmentally friendly recycling.
- ▶ Contact your authorized STIHL servicing dealer for the latest information on disposal and recycling.

25 Emission Control Warranty

25.1 STIHL Limited Federal Emission Control Warranty Statement

This statement is given voluntarily, based on the MOU (Memorandum of Understanding) as agreed in April 1999 between Environmental Canada and STIHL Limited.

Your Warranty Rights and Obligations

STIHL Limited is pleased to explain the Emission Control System Warranty on your equipment type engine. In Canada new 1999 and later model year small off-road equipment engines must be designed, built and equipped, at the time of sale, to meet the U.S. EPA regulations for small non road engines. The equipment engine must be free from defects in

materials and workmanship which cause it to fail to conform with U.S. EPA standards for the first two years of engine use from the date of sale to the ultimate purchaser.

STIHL Limited must warrant the emission control system on your small off-road engine for the period of time listed below provided there has been no abuse, neglect or improper maintenance of your small off-road equipment engine.

Your emissions control system may include parts such as the carburetor or fuel-injection system, the ignition system, and catalytic converter. Also included may be hoses, belts, connectors or other emission-related assemblies.

Where a warrantable condition exists, STIHL Limited will repair your small off-road equipment engine at no cost to you, including diagnosis (if the diagnostic work is performed at an authorized dealer), parts, and labor.

Manufacturer's Warranty Coverage

In Canada 1999 and later model year small off-road equipment engines are warranted for two years. If any emission-related part on your engine is defective, the part will be repaired or replaced by STIHL Limited free of charge.

Owner's Warranty Responsibilities

As the small off-road equipment engine owner, you are responsible for the performance of the required maintenance listed in your instruction manual. STIHL Limited recommends that you retain all receipts covering maintenance on your small off-road equipment engine, but STIHL Limited cannot deny warranty solely for the lack of receipts or for your failure to ensure the performance of all scheduled maintenance.

Any replacement part or service that is equivalent in performance and durability may be used in non-warranty maintenance or repairs, and shall not reduce the warranty obligations of the engine manufacturer.

As the small off-road equipment engine owner, you should be aware, however, that STIHL Limited may deny you warranty coverage if your small off-road equipment engine or a part has failed due to abuse, neglect, improper maintenance or unapproved modifications.

You are responsible for presenting your small off-road equipment engine to a STIHL service center as soon as a problem exists. The warranty repairs will be completed in a reasonable amount of time, not to exceed 30 days.

If you have any questions regarding your warranty rights and responsibilities, please contact a STIHL customer service representative at www.stihl.ca.

or you can write to:

STIHL Ltd.,
1515 Sise Road
Box 5666
CA-LONDON ONTARIO; N6A 4L6

Coverage by STIHL Limited

STIHL Limited warrants to the ultimate purchaser and each subsequent purchaser that your small off-road equipment engine will be designed, built and equipped, at the time of sale, to meet all applicable regulations. STIHL Limited also warrants to the initial purchaser and each subsequent purchaser that your engine is free from defects in materials and workmanship which cause the engine to fail to conform with applicable regulations for a period of two years.

Warranty Period

The warranty period will begin on the date the utility equipment engine is purchased by the initial purchaser and you have signed and sent back the warranty card to STIHL Ltd. If any emission-related part on your engine is defective, the part will be replaced by STIHL Limited at no cost to the owner. Any warranted part which is not scheduled for replacement as required maintenance, or which is scheduled only for regular inspection to the effect of "repair or replace as necessary" will be warranted for the warranty period. Any warranted part which is scheduled for replacement as required maintenance will be warranted for the period of time up to the first scheduled replacement point for that part.

Diagnosis

You, as the owner, shall not be charged for diagnostic labor which leads to the determination that a warranted part is defective. However, if you claim warranty for a component

and the machine is tested as non-defective, STIHL Limited will charge you for the cost of the emission test. Mechanical diagnostic work will be performed at an authorized STIHL servicing dealer. Emission test may be performed either at

STIHL Incorporated,
536 Viking Drive, P.O. Box 2015,
Virginia Beach, VA 23452
or at any independent test laboratory.

Warranty Work

STIHL Limited shall remedy warranty defects at any authorized STIHL servicing dealer or warranty station. Any such work shall be free of charge to the owner if it is determined that a warranted part is defective. Any manufacturer-approved or equivalent replacement part may be used for any warranty maintenance or repairs on emission-related parts and must be provided without charge to the owner. STIHL Limited is liable for damages to other engine components caused by the failure of a warranted part still under warranty.

The following list specifically defines the emission-related warranted parts:

- Air Filter
- Carburetor (if applicable)
- Clamps
- Control Linkages
- Cylinder
- Fly Wheel
- Fasteners
- Fuel Cap
- Fuel Line
- Fuel Line Fittings
- Fuel Pump
- Fuel Tank
- Intake Manifold
- Magneto or Electronic Ignition System (Ignition Module or Electronic Control Unit)

- Muffler
- Spark Plug
- Catalytic Converter (if applicable)
- Choke (Cold Start Enrichment System) (if applicable)
- Injection Pump (if applicable)
- Injection Valve (if applicable)
- Throttle Housing (if applicable)

Where to Make a Claim for Warranty Service

Bring the product to any authorized STIHL servicing dealer and present the signed warranty card.

Maintenance Requirements

The maintenance instructions in this manual are based on the application of the recommended 2-stroke fuel-oil mixture (see also instruction "Mixing Fuel"). Deviations from this recommendation regarding quality and mixing ratio of fuel and oil may require shorter maintenance intervals.

Limitations

This Emission Control Systems Warranty shall not cover any of the following:

- repair or replacement required because of misuse, neglect or lack of required maintenance,
- repairs improperly performed or replacements not conforming to STIHL Limited specifications that adversely affect performance and/or durability, and alterations or modifications not recommended or approved in writing by STIHL Limited,
- replacement of parts and other services and adjustments necessary for required maintenance at and after the first scheduled replacement point.

Table des matières

1	Préface	38	11	Démarrage du moteur	59
2	Indications concernant la présente Notice d'emploi	38	11.1	Procédure de démarrage	59
2.1	Mentions d'avertissement	38	11.2	Procédure de pré-démarrage	60
2.2	Symboles employés dans le texte	39	11.3	Démarrage du moteur	60
3	Principales pièces	39	12	Arrêt du moteur	61
3.1	Souffleur	39	12.1	Arrêt du moteur	61
4	Symboles de sécurité sur le produit	40	13	Contrôle du souffleur	62
4.1	Souffleur	40	13.1	Vérification des commandes	62
5	CONSIGNES DE SÉCURITÉ IMPORTANTES	41	14	Pendant l'utilisation	62
5.1	Utilisation prévue	41	14.1	Utilisation du souffleur	62
5.2	Opérateur	42	14.2	Utilisation de la fonction de maintien de l'alimentation	62
5.3	Équipement de protection individuelle	42	15	Réglage du carburateur	63
5.4	Souffleur	43	15.1	Fonctionnement en hiver	63
5.5	Instructions de ravitaillement en carburant	44	15.2	Fonctionnement en été	63
5.6	Démarrage	47	16	Après avoir terminé le travail	64
5.7	Utilisation du souffleur	48	16.1	Préparation pour le transport ou l'entreposage	64
6	Maintenance, réparation et rangement	53	17	Transport	64
6.1	Avertissements et instructions	53	17.1	Souffleur	64
7	Avant d'entreprendre le travail	53	18	Rangement	65
7.1	Préparation du souffleur en vue de l'utilisation	53	18.1	Souffleur	65
8	Assemblage du souffleur	53	19	Nettoyage	65
8.1	Montage du tube du souffleur	53	19.1	Nettoyage du souffleur	65
8.2	Montage de la poignée de commande	54	19.2	Nettoyage de la bougie d'allumage	65
8.3	Montage et démontage de la buse	54	19.3	Nettoyage de l'écran pare-étincelles	66
9	Réglage du souffleur	55	20	Inspection et maintenance	68
9.1	Ajuster la poignée de commande	55	20.1	Tableau d'inspection et d'entretien	68
9.2	Réglage du tube du souffleur	56	20.2	Contrôle et maintien du souffleur	68
9.3	Enfiler le harnais	56	20.3	Inspection et entretien de la buse	69
10	Mélange de carburant et ravitaillement du souffleur	56	21	Guide de dépannage	70
10.1	Mélange de carburant	56	21.1	Souffleur	70
10.2	Ravitaillement en carburant du souffleur	58	21.2	Réglage du carburateur	70
			21.3	Réglage du câble de l'accélérateur	71



La présente Notice d'emploi est protégée par des droits d'auteur. Tous droits réservés, en particulier tout droit de copie, de traduction et de traitement avec des systèmes électroniques quelconques.

21.4 Remplacement du filtre à air	71
22 Spécifications	72
22.1 CEPA	72
22.2 STIHL BR 700	72
22.3 Symboles sur le souffleur	72
22.4 Améliorations technologiques	72
23 Pièces de rechange et équipement	73
23.1 Pièces de rechange originales STIHL	73
24 Élimination	73
24.1 Mise au rebut de l'outil électrique	73
25 Garantie de contrôle des émissions	73
25.1 Déclaration STIHL Limited de garantie fédérale du contrôle des émissions	73

1 Préface

Merci beaucoup pour votre achat. Les informations contenues dans ce manuel vous aideront à obtenir une performance et une satisfaction maximales avec votre souffleur STIHL et, si elles sont respectées, réduiront le risque de blessure lors de l'utilisation.

CONSERVEZ CE MANUEL!



Un souffleur étant un outil à grande vitesse, des précautions particulières doivent être observées pour réduire le risque de blessures.



Lisez attentivement ce mode d'emploi avant l'utilisation et à intervalles réguliers par la suite. Respectez toutes les consignes de sécurité. Une utilisation imprudente ou inadaptée du souffleur peut entraîner des blessures graves, voire mortelles.

Demandez à votre distributeur agréé STIHL de vous montrer comment utiliser votre souffleur.

Ne prêtez ni ne louez votre souffleur sans ce manuel. N'autorisez que les personnes qui comprennent parfaitement les informations contenues dans ce manuel à faire fonctionner le souffleur.

Pour de plus amples informations ou si vous ne comprenez pas les instructions de ce manuel, veuillez consulter www.stihl.ca ou contactez votre distributeur agréé STIHL.

2 Indications concernant la présente Notice d'emploi

2.1 Mentions d'avertissement

Ce manuel contient des informations de sécurité qui nécessitent votre attention particulière et qui sont signalées par les symboles et les mentions d'avertissement suivants :

⚠ DANGER

Indique une situation dangereuse qui, si elle n'est pas évitée, entraînera la mort ou des blessures graves.

⚠ AVERTISSEMENT

Indique une situation dangereuse qui, si elle n'est pas évitée, pourrait entraîner la mort ou des blessures graves.

AVIS

Indique un risque de dommages matériels, y compris les dommages à la machine ou à ses composants individuels.

2.2 Symboles employés dans le texte

Le symbole suivant est inséré dans le texte pour vous faciliter l'utilisation de la présente Notice :

 Ce symbole renvoie au chapitre ou sous-chapitre indiqué, de la présente Notice d'emploi.

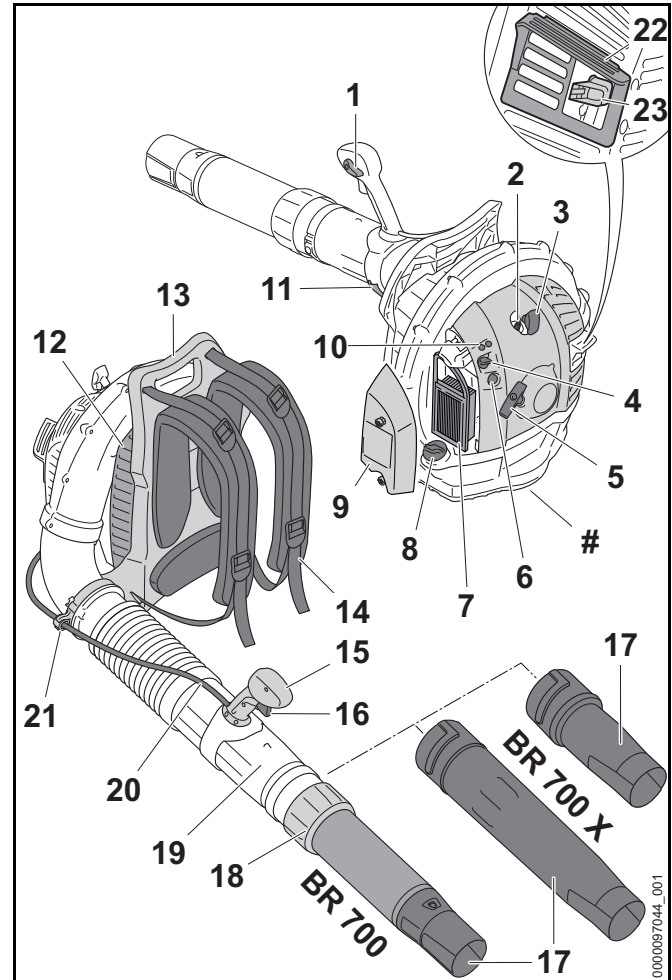
3 Principales pièces**3.1 Souffleur****1 Levier de commande principal**

Levier de commande de l'étrangleur, positions démarrage, fonctionnement et arrêt.

- 2 Bougie d'allumage**
Allume le mélange carburant-air dans le moteur.
- 3 Coiffe de bougie d'allumage**
Raccorde la bougie au fil d'allumage.
- 4 Bouton d'étranglement**
Facilite le démarrage du moteur en enrichissant le mélange.
- 5 Poignée du démarreur**
La poignée du démarreur à tirer pour démarrer le moteur.
- 6 Pompe à essence manuelle**
Fournit une alimentation supplémentaire en carburant pour un démarrage à froid.
- 7 Filtre à air**
Filtre l'air acheminé dans le moteur.
- 8 Bouchon du réservoir à carburant**
Ferme hermétiquement le réservoir à carburant.
- 9 Couverture du filtre à air**
Couvre et protège l'élément du filtre à air.
- 10 Vis de réglage de carburateur**
Pour régler le carburateur.
- 11 Attaches rapide**
Verrouille la poignée de commande.
- 12 Tamis d'entrée**
Couvre l'ouverture d'admission d'air .
- 13 Poignée de transport**
Pour transporter le souffleur.
- 14 Bretelles**
Pour porter le souffleur pendant le travail.
- 15 Poignée de commande**
La poignée du souffleur.
- 16 Gâchette de l'accélérateur**
Commande la vitesse du moteur.
- 17 Buse**
Dirige et concentre le flux d'air.
- 18 Écrou-raccord (BR 700)**
Permet un réglage simple de la longueur du tube du souffleur.
- 19 Tube de souffleur**
Dirige le courant d'air.
- 20 Câble de l'accélérateur**
Pour relier la gâchette de l'accélérateur au moteur.
- 21 Pince du câble d'accélérateur**
Pour fixer le câble de l'accélérateur en position.
- 22 Espaceur**
Conçu pour réduire les risques de brûlures et d'incendie.
- 23 Silencieux avec écran pare-étincelles**
Réduit le bruit d'échappement du moteur et expulse les gaz d'échappement à distance de l'opérateur. L'écran pare-étincelles est conçu pour réduire le risque d'incendie.
- Système anti-vibrations (non illustré)**
Le système anti-vibrations comprend plusieurs éléments anti-vibrations destinés à réduire la transmission des vibrations produites par le moteur aux mains de l'opérateur.
- # Plaque signalétique**
Contient le numéro de série du produit.

4 Symboles de sécurité sur le produit

4.1 Souffleur

Les symboles de sécurité suivants se trouvent sur le souffleur.



Pour réduire le risque de blessure, respectez les consignes de sécurité spécifiées.



Lisez et observez toutes les consignes de sécurité dans le manuel d'utilisation. Une utilisation incorrecte peut causer des blessures graves, voire mortelles, ou des dommages matériels.



Pour réduire tout risque de blessure aux yeux, portez toujours une protection oculaire appropriée. Le bruit des outils électriques peut endommager votre audition. Portez toujours des protections sonores appropriées (bouchons d'oreille ou silencieux) pour protéger votre audition, 5.3.



Pour réduire le risque de blessure par des objets projetés, ne dirigez jamais le flux d'air vers des spectateurs ou des animaux domestiques, 5.7.4.



Pour réduire le risque de blessures ou de maladies graves ou mortelles dues à l'inhalation de gaz d'échappement toxiques, démarrez et faites fonctionner le ventilateur uniquement à l'extérieur, dans une zone de travail bien ventilée, 5.7.



Pour réduire le risque de blessure, gardez les cheveux et les vêtements amples loin de l'entrée d'air, 5.3.

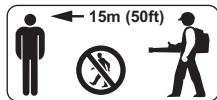

Pour réduire le risque de blessure par un flux d'air à grande vitesse et des objets soufflés, gardez les spectateurs à une distance d'au moins 50 ft. (15 m) de distance, 5.7.4.

5 CONSIGNES DE SÉCURITÉ IMPORTANTES

5.1 Utilisation prévue

AVERTISSEMENT

- Ce souffleur est conçu pour souffler les feuilles, l'herbe et autres matières similaires des cours, jardins, trottoirs, allées, terrasses, patios et autres surfaces similaires de la manière et dans les conditions décrites dans ce manuel. L'utilisation du souffleur pour des opérations différentes de celles pour lesquelles elle a été conçue peut entraîner de graves blessures et même la mort.
 - Soufflez uniquement les feuilles, l'herbe et les matières similaires.
- Un usage incorrect risque d'entraîner des lésions corporelles ou des dommages matériels, y compris des dommages au souffleur.
 - Utilisez le souffleur uniquement comme décrit dans ce manuel.
 - N'essayez jamais de modifier ou de neutraliser d'une manière quelconque les dispositifs de commande et de sécurité du souffleur.
 - N'utilisez jamais un souffleur qui a été modifié ou transformé par rapport à sa conception originale.

5.2 Opérateur

⚠ AVERTISSEMENT

- Travailler avec le souffleur peut être épuisant. L'opérateur doit être en bonne santé physique et mentale. Réduction du risque de blessure corporelle due à la fatigue et à la perte de contrôle :
 - Avant d'utiliser le souffleur, demandez à votre médecin si votre état de santé pourrait être aggravé par un travail pénible.
 - Ne faites pas fonctionner le souffleur sous l'influence de toute substance (drogues, alcool ou médicaments, etc.) qui pourrait altérer la vision, l'équilibre, la dextérité ou le jugement.
 - Restez vigilants. Ne faites pas fonctionner le souffleur si vous êtes fatigué. Faites une pause si vous êtes fatigué.
 - Ne permettez pas aux mineurs d'utiliser le souffleur.
 - Les spectateurs, en particulier les enfants, et les animaux ne doivent pas être autorisés à pénétrer dans la zone où le souffleur est utilisé.
- L'utilisation prolongée d'un souffleur (ou d'autres outils électriques) exposant l'opérateur à des vibrations peut provoquer une maladie des doigts blancs (phénomène de Raynaud) ou le syndrome du canal carpien. Ces conditions réduisent la capacité de la main à ressentir et à réguler la température. Elles produisent un engourdissement et des sensations de brûlure et peuvent également causer des dommages nerveux et circulatoire ainsi qu'une nécrose des tissus.
- Tous les facteurs qui contribuent à la maladie des doigts morts ne sont pas connus. Le temps froid, le fait de fumer et des maladies ou conditions physiques qui affectent les vaisseaux sanguins et le transport du sang, ainsi que des niveaux de vibration élevés et de longues périodes d'exposition aux vibrations, sont mentionnés comme des facteurs favorisant le développement de la maladie des doigts morts.
- Les souffleurs STIHL sont équipés d'un système anti-vibration ("AV") conçu pour réduire la transmission des vibrations du souffleur aux mains de l'opérateur. Pour réduire le risque de maladie des doigts morts et de syndrome du canal carpien :
 - Portez des gants pendant le travail et gardez vos mains au chaud.
 - Maintenez le souffleur et son système AV bien entretenus. Un souffleur dont les composants sont desserrés ou dont les éléments AV sont endommagés ou usés aura tendance à présenter des niveaux de vibration plus élevés.
 - Assurez un maintien ferme à tout moment, mais ne comprimez pas les poignées avec une pression constante et excessive. Faites des pauses fréquentes.
- Ces précautions ne garantissent pas que vous ne souffrirez pas de la maladie des doigts morts ou du syndrome du canal carpien.
 - Surveillez de près l'état de vos mains et de vos doigts si vous êtes un opérateur régulier.
 - Consultez immédiatement un médecin si l'un des symptômes ci-dessus apparaît.
- Le système d'allumage de cette machine produit un champ électromagnétique de très faible intensité. Ce champ peut interférer avec certains stimulateurs cardiaques ou appareils médicaux implantés. Pour réduire les risques de lésion :
 - Les personnes portant un stimulateur cardiaque ou un autre dispositif médical implanté doivent consulter leur médecin et le fabricant du dispositif avant d'utiliser ce souffleur.

5.3 Équipement de protection individuelle

⚠ AVERTISSEMENT

- Des blessures graves peuvent survenir si des cheveux, des vêtements ou des accessoires sont aspirés dans l'entrée d'air ou s'y prennent autrement. Pour réduire les risques de lésion corporelle grave :



- Portez des vêtements robustes et bien ajustés qui offrent également une totale liberté de mouvement.



- Évitez les vestes amples, les foulards, les cravates, les pantalons évasés ou à revers, les bijoux et tout autre vêtement qui pourrait être aspiré dans l'entrée d'air.

- Attachez les cheveux au-dessus des épaules avant de commencer le travail.

- Pour réduire les risques de lésion oculaire :



- Portez toujours des lunettes protectrices ou des lunettes de sécurité étanches avec protection latérale adéquate qui sont résistantes aux chocs et marqués comme étant conforme à la norme CSA Z94.

- L'exposition prolongée au bruit des outils électriques peut entraîner des lésions auditives permanentes. Pour réduire le risque des lésions auditives :



- Portez des barrières acoustiques (bouchons antibruit ou des coquilles antibruit).
- Les opérateurs réguliers devraient faire vérifier périodiquement leur audition.
- Soyez particulièrement vigilant et prudent lorsque vous utilisez une protection auditive. Votre capacité à entendre des cris, des alarmes ou d'autres avertissements sonores est limitée.

- Une bonne tenue sur pieds est très importante. Pour aider à garder une bonne tenue sur pieds et réduire le risque de blessures en travaillant :



- Portez des chaussures conséquentes équipées de semelles antidérapantes. Ne portez pas de sandales, de tongs, de chaussures à bout ouvert ou similaire. Portez des bottes de sécurité à embout d'acier.

- Pour aider à réduire les risques de blessures corporelles :



- STIHL recommande de porter des gants de travail robustes et antidérapants en cuir ou dans un autre matériau résistant à l'usure pour manipuler le souffleur.

5.4 Souffleur

⚠ AVERTISSEMENT

- Ce souffleur est destiné uniquement à l'entretien des jardins et du paysage. Une utilisation à d'autres fins peut augmenter le risque de lésions corporelles et de dommages matériels.
 - Lisez et observez les instructions d'utilisation du présent manuel pour les applications approuvées, 14.
- Pour réduire le risque de blessure à l'utilisateur et aux spectateurs pendant l'utilisation :
 - Arrêtez toujours le moteur avant d'assembler, de transporter, de régler, d'inspecter, de nettoyer, d'entretenir ou de stocker le souffleur.
 - Arrêtez le souffleur chaque fois qu'elle n'est pas utilisée.
- Pour réduire les risques d'incendie et d'explosion :
 - Utilisez uniquement la bougie d'allumage spécifiée dans ce manuel d'instructions et assurez-vous qu'elle et le fil d'allumage sont propres et en bon état.
 - Enfoncez toujours la coiffe de bougie fermement sur la borne de la bougie de taille appropriée.

- Ne testez jamais le système d'allumage avec le culot de la bougie retiré de la bougie ou avec une bougie retirée.
- Même si certains accessoires non autorisés s'adaptent sur votre souffleur STIHL, leur utilisation peut être extrêmement dangereuse. Seuls sont recommandés les accessoires fournis par STIHL ou expressément autorisés par STIHL pour une utilisation avec ce modèle spécifique.
 - Utilisez uniquement les accessoires livrés ou expressément autorisés par STIHL.
 - N'apportez jamais aucune modification au souffleur, quelle qu'elle soit.
 - N'essayez jamais de modifier ou de neutraliser d'une manière quelconque les dispositifs de commande et de sécurité du souffleur.
 - N'utilisez jamais un souffleur qui a été modifié ou transformé par rapport à sa conception originale.
- Toute modification de votre silencieux ou de votre écran pare-étincelles peut entraîner une augmentation du rayonnement thermique, des étincelles ou du niveau sonore, augmentant ainsi le risque d'incendie, de brûlure ou de perte d'audition. Vous risquez également d'endommager définitivement le moteur.
 - Ne modifiez jamais votre silencieux ou votre écran pare-étincelles.
- Si le souffleur tombe ou est soumis à des impacts aussi forts :
 - Vérifiez qu'il n'est pas endommagé et qu'il fonctionne normalement avant de poursuivre le travail.
 - Vérifiez que le circuit de carburant est étanche et ne présente pas de fuites.
 - Vérifiez que les commandes et les dispositifs de sécurité fonctionnent correctement,  13.1.
 - Ne travaillez jamais avec un souffleur endommagé ou qui ne fonctionne pas. En cas de doute, faites vérifier le souffleur par votre revendeur agréé STIHL.

- Les pièces de rechange d'origine STIHL sont spécialement adaptées à votre souffleur et répondent aux exigences de sécurité et de performance. L'utilisation de pièces qui ne sont pas autorisées ou homologuées par STIHL peut causer des blessures graves ou la mort ou des dommages matériels.
 - STIHL recommande d'utiliser exclusivement des pièces de rechange STIHL identiques.

5.5 Instructions de ravitaillement en carburant

Carburant

AVERTISSEMENT

- L'essence et ses vapeurs sont extrêmement inflammables. Le carburant utilisé par votre souffleur STIHL est un mélange d'huile et d'essence. S'il se répand et s'allume sous l'effet d'une étincelle ou d'une autre source d'allumage, il peut provoquer un incendie avec pour conséquences de graves brûlures ou des dommages matériels.



- Soyez extrêmement prudent lorsque vous manipulez de l'essence ou un mélange de carburant.
- Ne fumez pas et n'approchez ni feu ni flamme à proximité du carburant ou du souffleur.
- Notez que des vapeurs de carburant combustibles peuvent s'échapper du circuit de carburant.

Choisissez un lieu sûr pour le ravitaillement en carburant

AVERTISSEMENT

- Pour réduire les risques d'incendie et d'explosion pendant l'avitaillement :



- Retirez toujours le souffleur du dos de l'opérateur et posez-le sur le sol avant de tenter de faire le plein.
- Faites le plein de votre souffleur dans un endroit bien ventilé, à l'extérieur, à distance des flammes, veilleuses, dispositifs chauffants, moteurs électriques et autres sources d'allumage. Les vapeurs peuvent être enflammées par une étincelle ou une flamme à plusieurs mètres de distance.
- Choisissez un sol nu pour le ravitaillement en carburant et éloignez-vous d'au moins 10 ft. (3 m) de l'endroit où vous faites le plein avant de démarrer le moteur.
- Essuyez toute trace de carburant répandu avant de démarrer votre souffleur.
- Veillez à ne pas répandre de carburant sur vos vêtements. Si cela se produit, changez immédiatement vos vêtements.

Laissez refroidir le souffleur avant de retirer le bouchon du réservoir de carburant

▲ AVERTISSEMENT

- Les vapeurs d'essence dans le réservoir à carburant peuvent être sous pression. Le niveau de pression dépend de plusieurs facteurs, notamment le carburant déjà utilisé, l'altitude et la température. Pour réduire le risque de brûlures et d'autres lésions corporelles provoquées par les vapeurs et émanations de carburant qui s'échappent :
 - Arrêtez toujours le moteur et laissez-le refroidir avant de retirer le bouchon du réservoir de carburant.
- Le moteur est refroidi par air. Lorsqu'il est arrêté, l'air de refroidissement n'est plus entraîné à travers le cylindre et la température du moteur augmentera pendant plusieurs

minutes avant qu'il commence à refroidir. Le refroidissement prendra plus de temps dans les environnements chauds. Pour réduire le risque de brûlures et d'autres lésions corporelles provoquées par les vapeurs et émanations de carburant qui s'échappent :

- Laissez refroidir le souffleur. Si vous devez refaire le plein avant de finir un travail, arrêtez le moteur et laissez-le refroidir avant d'ouvrir le bouchon du réservoir.

Projections ou jets de carburant

▲ AVERTISSEMENT

- De l'essence, des vapeurs et des émanations de carburant risquent d'être projetées hors du réservoir dans toutes les directions si le réservoir à carburant est sous pression au moment de retirer le bouchon. L'essence, les vapeurs ou les émanations de carburant qui s'échappent peuvent provoquer de graves lésions, y compris des brûlures ou des dommages matériels.
- Les projections d'essence, de vapeurs ou d'émanations de carburant parfois aussi appelées des « jets d'essence », est expulsion d'essence, de vapeurs ou d'émanations de carburant qui peut se produire par temps chaud ou lorsque le moteur est chaud et que le réservoir est ouvert sans avoir laissé suffisamment de temps au souffleur pour qu'elle refroidisse de manière appropriée. C'est plus susceptible de se produire lorsque le réservoir est rempli à moitié ou plus.
- La pression est provoquée et le carburant et la chaleur et elle peut survenir même si le moteur n'a pas été en fonctionnement. Lorsque l'essence dans le réservoir est chauffée (par la température ambiante, la chaleur du moteur ou d'autres sources), la pression de la vapeur augmente à l'intérieur du réservoir à carburant.
- Certains mélanges d'essence, notamment les mélanges d'hiver, peuvent provoquer une augmentation plus rapide de la pression dans le réservoir ou produire une pression plus élevée. La pressurisation du réservoir à carburant est plus probable aux altitudes élevées.

Comment éviter la projection de carburant

⚠ AVERTISSEMENT

- De l'essence, des vapeurs et des émanations de carburant risquent d'être projetées hors du réservoir dans toutes les directions si le réservoir à carburant est sous pression au moment de retirer le bouchon. Pour réduire les risques de brûlures, de blessures graves ou de dommages matériels résultant de la projection de carburant :
 - Observez les instructions d'avitaillement dans ce chapitre.
 - Supposez toujours que le réservoir à carburant est sous pression.
 - Laissez le souffleur refroidir avant de retirer le bouchon du réservoir.
 - Si vous devez refaire le plein avant de finir un travail, arrêtez le moteur et laissez-le refroidir avant de retirer le bouchon du réservoir de carburant. Le refroidissement prendra plus de temps dans les environnements chauds. Le moteur est refroidi par air. Lorsqu'il est arrêté, l'air de refroidissement n'est plus entraîné à travers le cylindre et la température du moteur augmentera pendant plusieurs minutes avant qu'il commence à refroidir.
- Après avoir laissé refroidir le souffleur à une température appropriée, retirez le bouchon du réservoir en observant les instructions de sécurité dans ce chapitre.
 - Ne retirez jamais le bouchon en le tournant directement en position ouverte.
 - Vérifiez d'abord la pression résiduelle en tournant lentement le bouchon d'environ 1/2 tour dans le sens inverse des aiguilles d'une montre.
 - Le bouchon doit être maintenu en place par les filets tout en permettant à la vapeur/pression résiduelle d'être évacuée.
 - Une fois que toute pression résiduelle a été évacuée, tournez le bouchon jusqu'à ce qu'il puisse être retiré de l'ouverture du réservoir.

- Utilisez uniquement du carburant de bonne qualité qui est adapté à la saison (mélanges pour été ou pour hiver). Certains mélanges d'essence, notamment les mélanges d'hiver, sont plus volatiles et peuvent provoquer des projections de carburant.

Retrait du bouchon fileté du réservoir de carburant

⚠ AVERTISSEMENT

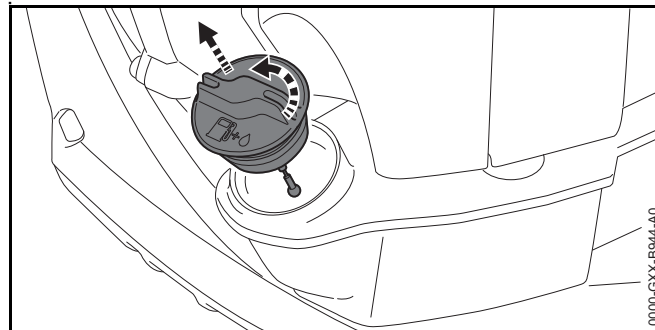

- Après avoir laissé refroidir le souffleur, retirez lentement le bouchon du réservoir à carburant afin que la pression résiduelle éventuellement présente puisse s'échapper :
 - Tout en maintenant une pression constante vers le bas, tournez lentement le bouchon d'environ 1/2 tour dans le sens inverse des aiguilles d'une montre.
 - S'il se produit un dégazage important, refermez immédiatement le réservoir en tournant le bouchon dans le sens des aiguilles d'une montre vers la position fermée. Laissez refroidir le souffleur davantage avant d'essayer d'ouvrir le réservoir.
 - Ne tournez le bouchon en position ouverte qu'une fois que le réservoir n'est plus sous pression.
 - Ne retirez jamais le capuchon en le tournant directement en position ouverte sans avoir d'abord laissé le ventilateur refroidir suffisamment, puis libéré toute pression résiduelle en le tournant lentement d'environ 1/2 tour dans le sens inverse des aiguilles d'une montre.

- N'essayez jamais de retirer le bouchon du réservoir tant que le moteur est encore chaud ou lorsqu'il tourne.

Installation du bouchon fileté du réservoir de carburant

▲ AVERTISSEMENT

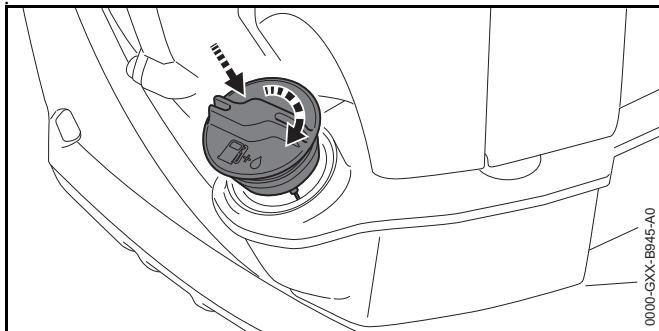

- Si le bouchon d'essence est mal serré, il peut se desserrer ou même tomber avec pour conséquence la dispersion de carburant. Pour réduire le risque de déversement de carburant et d'incendie dû à un bouchon de carburant mal installé, positionnez correctement le bouchon et serrez-le à la main avec la plus grande force possible.

Bouchon endommagé ou cassé

▲ AVERTISSEMENT

- Si le bouchon ne se ferme pas hermétiquement, il est peut-être endommagé ou cassé. Arrêtez d'utiliser le souffleur et amenez-la à un distributeur agréé STIHL pour la faire réparer.

Verrou de vapeur

▲ AVERTISSEMENT

- Un verrou de vapeur se produit lorsque le carburant présent dans la conduite de carburant ou le carburateur s'évapore, produisant des bulles qui bloquent la libre circulation du carburant liquide à l'intérieur du carburateur.

- Le verrou de vapeur ne peut pas être éliminé ou affecté par l'ouverture du réservoir à carburant. Des projections de carburant peuvent se produire si vous retirez le bouchon du réservoir à carburant sans avoir préalablement laissé refroidir le souffleur à une température appropriée. Observez toujours les instructions dans cette section lorsque vous retirez le bouchon du réservoir.

- Pour éliminer le verrou de vapeur :

- Appuyez sur la poire de la pompe à carburant manuelle au moins 20 à 30 fois - même si la poire est déjà remplie de carburant - pour évacuer la vapeur et envoyer du carburant liquide dans le carburateur. Puis démarrez le souffleur. Pour des instructions de démarrage spécifiques, consultez la section appropriée de votre manuel d'instructions.
- Si l'ampoule de la pompe à carburant manuelle ne sera pas remplie, placez le bouton du starter en position  et tirez sur le cordon du démarreur jusqu'à ce que le moteur tourne.
- Si votre souffleur ne démarre pas ou si un verrou de vapeur se reproduit, c'est que le souffleur est utilisé dans des conditions trop extrêmes pour le carburant utilisé. Cessez l'utilisation et laissez le moteur refroidir complètement avant d'essayer de démarrer le souffleur.
- L'utilisation d'un carburant de bonne qualité fraîchement préparé (stocké pendant moins de 30 jours) peut également réduire l'apparition d'un verrou de vapeur.

5.6 Démarrage

▲ AVERTISSEMENT

- Pour réduire le risque de brûlures et d'autres lésions corporelles provoquées par les vapeurs et émanations de carburant qui s'échappent :
 - Déplacez-vous d'au moins 10 ft. (3 m) de l'endroit où vous faites le plein avant de démarrer le moteur.
 - Ne démarrez votre souffleur qu'à l'extérieur.

- Pour réduire le risque de blessures graves ou mortelles à l'opérateur et aux spectateurs suite à une perte de contrôle :
 - Ne démarrez le souffleur que de la manière décrite dans le chapitre "Démarrage" de ce manuel,  11.
 - Lorsque vous tirez la poignée du démarreur, n'enroulez pas la corde du démarreur autour de votre main.
 - Ne laissez pas la poignée revenir en arrière. Guidez la corde du démarreur pour l'enrouler correctement.
 - Une fois que le moteur a démarré, appuyez immédiatement sur la gâchette de l'accélérateur, ce qui devrait faire passer le bouton de l'étrangleur en position de marche et permettre au moteur de ralentir au ralenti.

5.7 Utilisation du souffleur

5.7.1 Avant l'utilisation

▲ AVERTISSEMENT

- Une utilisation incorrecte ou non autorisée peut causer des lésions corporelles ou des dommages matériels.
 - N'utilisez le souffleur que de la manière décrite dans ce mode d'emploi.
- Pour réduire les risques d'incendie et d'explosion :
 - Vérifiez l'absence de fuites dans le système de carburant, en particulier dans les parties visibles (par exemple, le bouchon de remplissage, les raccords de tuyaux).
 - Montez solidement le capuchon de la bougie d'allumage sur la bougie d'allumage.
 - Ne démarrez pas le moteur si le système de carburant présente des fuites ou si le souffleur est autrement endommagé. Faire réparer le souffleur par un concessionnaire STIHL agréé avant de l'utiliser.

- L'utilisation d'un souffleur modifié, endommagé, mal réglé ou mal entretenu, ou qui n'est pas installé de manière complète et sûre, peut entraîner un dysfonctionnement et augmenter le risque de blessure grave ou de mort.
 - Ne faites jamais fonctionner un souffleur qui a été modifié, endommagé, mal entretenu ou qui n'a pas été installé complètement et en toute sécurité.
 - Avant de commencer à travailler, vérifiez toujours l'état et le fonctionnement de votre souffleur, en particulier la gâchette de l'accélérateur et le levier de commande principal.
 - Assurez-vous que la gâchette de l'accélérateur bouge librement et se remet en place lorsqu'elle est relâchée.
 - N'essayez jamais de modifier ou de neutraliser d'une manière quelconque les dispositifs de commande et de sécurité. Vérifiez que le boîtier du ventilateur n'est pas endommagé avant de commencer. Des fissures ou des trous pourraient permettre à des corps étrangers d'entrer en contact avec la roue du ventilateur. En cas de constatation de tels dommages, cesser d'utiliser le souffleur et contacter le revendeur STIHL pour réparation.
 - Si votre souffleur ou une pièce est endommagée ou ne fonctionne pas correctement, faites-le réparer avant de l'utiliser.

5.7.2 Maintenance et contrôle du souffleur



0000-GXX-B951-A0

▲ AVERTISSEMENT

- Pour garder une prise ferme et pour contrôler correctement votre souffleur :
 - Gardez les poignées propres et sèches à tout moment. Gardez-les exemptes d'humidité, de poix, d'huile, de graisse et de résine.
- Pour réduire le risque de blessures graves ou mortelles à l'opérateur et aux spectateurs suite à une perte de contrôle :
 - Portez toujours le souffleur sur votre dos comme un sac à dos, les sangles du harnais étant confortablement et solidement positionnées sur les deux épaules.
 - Ajustez le souffleur de façon à ce que la plaque arrière s'ajuste bien contre le dos.
 - Ne portez jamais l'appareil avec la ou les sangles sur une seule épaule.
 - Enroulez étroitement vos doigts autour de poignée de commande, en gardant la poignée prise en tenaille entre le pouce et l'index (voir l'illustration).
- Pour réduire le risque de blessure grave ou mortelle de l'opérateur ou des passants en cas de perte de contrôle, il faut toujours garder une bonne position et un bon équilibre :
 - Ne travaillez jamais sur une échelle, sur un toit, dans un arbre ou en vous tenant debout sur tout autre support instable.
 - Soyez particulièrement attentif aux obstacles humides ou cachés, tels que des souches d'arbres, les racines, les rochers, les trous et les fossés pour éviter de trébucher ou de chuter si le terrain est envahi par la végétation.
 - Soyez extrêmement prudent lorsque vous travaillez sur des pentes ou un sol irrégulier.
 - Faites particulièrement attention lorsque vous travaillez sur les escaliers.

- Pour une meilleure assise, débarrassez-vous toujours des branches tombées, des broussailles et des coupures. Les rondins et autres matériaux fraîchement écorcés peuvent augmenter le risque de glisser, de trébucher ou de tomber.
- N'utilisez jamais le souffleur au-dessus de la hauteur des épaules.
- Ne vous penchez pas trop. Gardez une bonne tenue sur pieds et un bon équilibre à tout moment.

5.7.3 Conditions de travail

▲ AVERTISSEMENT

- N'utilisez votre souffleur que lorsque la visibilité est bonne et que les conditions diurnes sont favorables.
 - Reportez le travail si le temps est venteux, brumeux, pluvieux ou peu clément.
- Votre souffleur est une machine à une personne.
 - Les spectateurs, en particulier les enfants, et les animaux ne doivent pas être autorisés dans la zone où il est utilisé.
 - Arrêtez immédiatement le moteur si vous êtes approché.
- Pour réduire le risque de blessure pour les passants et les utilisateurs non autorisés :
 - Ne laissez jamais le souffleur sans surveillance lorsque le moteur tourne.
 - Arrêtez le moteur pendant les pauses et chaque fois que le souffleur n'est pas utilisé.
- Les petites particules (par exemple la poussière) soufflées par le tube et la buse du souffleur peuvent provoquer une charge statique. Ce phénomène est plus fréquent dans des conditions de faible humidité et de forte poussière. Le souffleur est doté de caractéristiques conçues pour réduire l'accumulation et la décharge d'électricité statique. Par exemple, la poignée de commande est conçue pour conduire l'électricité statique à travers le câble de l'accélérateur vers le moteur et de la

poignée vers le sol en passant par l'opérateur. Pour réduire le risque de blessure corporelle suite à une décharge d'électricité statique :

- Assurez-vous que le souffleur est correctement assemblé.
 - Tenez toujours le souffleur par la poignée de commande et évitez tout contact inutile avec le tube et la buse du souffleur.
 - Si votre souffleur est correctement assemblé et que vous ressentez toujours des décharges d'électricité statique, essayez d'utiliser votre souffleur sans gants, qui peuvent interférer avec l'appareil.
- Pour réduire les risques d'incendie et d'explosion :
- Ne faites jamais fonctionner le souffleur dans un endroit où il y a des gaz, des liquides, des vapeurs, des poussières ou d'autres matières et substances combustibles inflammables.
 - Lisez et suivez les recommandations émises par les agences gouvernementales (par exemple le CCOHS) pour identifier et éviter les dangers des gaz, liquides, vapeurs, poussières ou autres matériaux et substances combustibles.
 - Ne modifiez jamais le silencieux du souffleur ou l'écran pare-étincelles.
- Dès que le moteur tourne, il génère des gaz d'échappement toxiques contenant des produits chimiques, tels que des hydrocarbures non brûlés (dont le benzène) et du monoxyde de carbone, qui sont connus pour causer des problèmes respiratoires, des cancers, des malformations congénitales ou d'autres problèmes de reproduction. Certains de ces gaz (par exemple le monoxyde de carbone) peuvent être incolores et inodores. Pour réduire le risque de blessures ou de maladies graves ou mortelles dues à l'inhalation de gaz d'échappement toxiques :



- Démarrez et faites fonctionner le souffleur uniquement à l'extérieur, dans une zone de travail bien ventilée. Ne faites jamais fonctionner le souffleur à l'intérieur, dans des espaces confinés ou dans d'autres endroits mal ventilés.
 - Si les fumées d'échappement se concentrent en raison d'une ventilation insuffisante, dégagez les obstructions de la zone de travail. Assurez une bonne ventilation avant de procéder.
- L'utilisation de ce souffleur peut générer de la poussière et d'autres substances contenant des produits chimiques connus pour causer des problèmes respiratoires, le cancer, des malformations congénitales et d'autres problèmes de reproduction.
- Consultez les organismes gouvernementaux tels que les ECCC, le CCOHS et PHAC ainsi que d'autres sources faisant autorité en matière de substances dangereuses si vous ne connaissez pas les risques associés aux substances particulières avec lesquelles vous travaillez.
- L'inhalation de certaines poussières, en particulier les poussières organiques telles que les moisissures ou le pollen, peut provoquer une réaction allergique ou asthmatique chez les personnes sensibles. L'inhalation importante ou répétée de poussières ou d'autres polluants atmosphériques, en particulier ceux dont la taille des particules est plus petite, peut provoquer des maladies respiratoires ou autres. Cela inclut la poussière de bois, notamment en provenance de feuillus, mais aussi de certains résineux tels que le cèdre rouge de l'ouest.
- Vérifiez si possible la poussière à la source.
 - Faites fonctionner le souffleur autant que possible de manière à ce que le vent ou le processus de fonctionnement détourne de l'opérateur toute poussière, brouillard ou autres particules projetées par le souffleur.
 - Si la poussière respirable ou d'autres particules fines de poussière ne peuvent pas être maintenues au niveau ou à proximité des niveaux de fond, portez

toujours un équipement respiratoire approuvé par PHAC et conçu pour les conditions de travail. Suivez les recommandations des organismes gouvernementaux (par exemple, le CCOHS/PHAC) et des associations professionnelles et commerciales.

- Si la terre environnante est recouverte d'une substance chimique comme un pesticide ou un herbicide :
 - Lisez et observez les instructions et les avertissements accompagnant la substance qui recouvre la végétation ou la terre environnante.
- L'inhalation de poussière d'amiante est dangereuse et peut provoquer des blessures graves ou mortelles, des maladies respiratoires ou des cancers, y compris le mésothéliome. L'utilisation et l'élimination des produits contenant de l'amiante sont strictement réglementées par CCOHS et ECCC.
 - N'utilisez pas votre souffleur pour souffler ou déranger l'amiante ou les produits contenant de l'amiante.
 - Arrêtez immédiatement de travailler et contactez les autorités nationales et locales compétentes et/ou ECCC, votre employeur ou le représentant local du CCHST si vous avez des raisons de penser que l'amiante peut être une nuisance.
- Les poussières qui entrent dans la composition de la silice peuvent contenir de la silice cristalline. La silice est un composant de base du sable, du quartz, de la brique, de l'argile, du granit et de nombreux autres minéraux et roches, y compris les produits de maçonnerie et de béton. L'inhalation répétée et/ou importante de silice cristalline en suspension dans l'air peut provoquer des maladies respiratoires graves ou mortelles, y compris la silicose. En outre, l'État de Californie et certaines autres autorités ont inscrit la silice cristalline alvéolaire sur la liste des substances connues pour provoquer le cancer. Lorsque vous rencontrez de tels matériaux, suivez toujours les précautions respiratoires mentionnées ci-dessus.
- Si la substance à souffler est une substance commerciale, examinez la fiche de données de sécurité de cette substance et / ou consultez le fabricant / fournisseur de la

substance. L'État de Californie et d'autres autorités, par exemple, ont publié des listes de substances connues pour provoquer des cancers, des troubles de la reproduction, etc.

5.7.4 Instructions d'utilisation

▲ AVERTISSEMENT

- En cas d'urgence :
 - Arrêtez immédiatement le moteur.
- Le ventilateur entre l'ouverture d'entrée et de sortie d'air tourne lorsque le moteur est en marche. Pour réduire le risque de blessure par contact avec le ventilateur du souffleur :
 - Ne faites jamais fonctionner le souffleur avec un tamis d'entrée ou un boîtier manquants, fissurés ou usés.
 - Ne jamais faire fonctionner le souffleur sans un tube et une buse de soufflerie correctement montés, .
 - Maintenez les cheveux, les vêtements amples, les doigts et toutes les parties du corps à l'écart des ouvertures et des pièces mobiles du souffleur.
- Le flux d'air du souffleur peut propulser de petits objets à grande vitesse. Réduire le risque de blessure aux yeux ou d'autres blessures graves pour les passants à cause d'objets gonflés :



- Gardez les spectateurs et les animaux domestiques à une distance d'au moins 50 ft. (15 m) lorsque le souffleur est en marche.



- Ne dirigez jamais le flux d'air vers les passants ou les animaux domestiques.
- Ne permettez pas que le souffleur soit utilisé comme un jouet.
- Arrêtez immédiatement le moteur si vous êtes approché.

- Un tamis d'entrée ou un boîtier manquant, fissuré ou usé peut entraîner un risque accru de blessure par des objets lancés.
 - Ne faites jamais fonctionner un souffleur dont le tamis d'entrée ou le boîtier d'admission est manquant, fissuré ou usé.
- L'insertion de tout objet étranger dans l'entrée d'air ou la buse peut entraîner des dommages matériels, y compris l'endommagement du souffleur lui-même, et des blessures graves pour l'opérateur ou les personnes se trouvant à proximité, du fait que l'objet ou les pièces cassées sont soufflés à grande vitesse.
 - N'insérez jamais d'objets dans la buse ou la prise d'air du souffleur.
 - Arrêtez immédiatement le souffleur s'il commence à vibrer anormalement.
- L'utilisation du souffleur pour distribuer des herbicides, des pesticides, des engrais ou d'autres substances chimiques peut être dangereuse et peut causer des blessures graves ou mortelles aux personnes et des dommages à l'environnement.
 - N'utilisez jamais le souffleur pour disperser ou répandre des produits chimiques de quelque nature que ce soit.
- Le pot d'échappement et les autres pièces du moteur (par exemple les ailettes du cylindre, la bougie d'allumage) deviennent chauds pendant le fonctionnement et restent chauds longtemps après l'arrêt du moteur. Pour réduire le risque de brûlure :
 - Laissez refroidir le moteur avant d'examiner, de transporter ou d'entreposer le souffleur. Évitez tout contact avec le pot d'échappement tant qu'il est encore chaud après le fonctionnement.
 - Gardez la zone autour du pot d'échappement propre. Éliminez l'excès de lubrifiant et tous les débris tels que des aiguilles de pin, des branches ou des feuilles.
 - Laissez refroidir le souffleur sur un sol en béton, en métal ou en bois massif (par exemple le tronc d'un arbre abattu) à distance de toute substance inflammable.
- Ne poursuivez pas votre travail avec un carter de cylindre endommagé ou mal monté ou avec une coque de pot d'échappement endommagée/déformée. Il peut interférer avec le processus de refroidissement du pot d'échappement.
- Le pot d'échappement de ce souffleur est fourni avec un écran pare-étincelles. Si votre mélange essence/huile est correct (c'est à dire pas trop riche), cet écran devrait normalement rester propre sous l'effet de la chaleur du pot d'échappement et ne nécessite aucun entretien ou maintenance. Pour réduire le risque d'incendie résultant des émissions de particules chaudes :
 - N'utilisez jamais votre souffleur avec un écran pare-étincelles endommagé ou manquant.
 - Si vous constatez une perte de performances et soupçonnez un écran obstrué, procédez à l'entretien de votre pot d'échappement. Les lois ou réglementations de certains états ou au niveau fédéral peuvent imposer un pare-étincelles bien entretenu pour certaines applications.
- En Californie, l'utilisation ou le fonctionnement d'outils à essence sur un terrain recouvert de forêt, de buissons ou d'herbe constitue une violation des § 4442 ou § 4443 du Public Resources Code, sauf si le système d'échappement du moteur est équipé d'un pare-étincelles conforme qui est maintenu en ordre de marche effectif. Le propriétaire/opérateur de ce produit est responsable de l'entretien correct du pare-étincelles. Autres entités/agences étatiques, ou des entités/agences gouvernementales, peuvent avoir des exigences similaires.
 - N'utilisez pas votre souffleur autour de matériaux inflammables, de végétation ou de broussailles lorsqu'il y a un risque d'incendie ou de feu de forêt.
 - Contactez les pompiers ou le Service canadien des forêts pour toute question concernant les lois ou réglementations concernant les exigences en matière de protection incendie.

6 Maintenance, réparation et rangement

6.1 Avertissements et instructions

AVERTISSEMENT







- Il n'y a pas de réparations autorisées par l'utilisateur pour le souffleur. Pour réduire les risques d'incendie ou d'autres lésions corporelles et dommages matériels :
 - Les utilisateurs peuvent effectuer uniquement les opérations de nettoyage et de maintenance décrites dans le présent manuel.
 - Respectez scrupuleusement les instructions de nettoyage et de maintenance dans la section appropriée du présent manuel d'utilisation.
 - STIHL recommande de faire effectuer toutes les opérations de réparation par un distributeur agréé STIHL.
- Pour réduire les risques de lésion corporelle et de dommages matériels :
 - Arrêtez le moteur avant d'inspecter le souffleur ou d'effectuer des travaux de nettoyage, d'entretien ou de réparation. Arrêtez toujours le moteur avant de ranger le souffleur, et chaque fois qu'il n'est pas utilisé.
- L'utilisation de pièces qui ne sont pas autorisées ou homologuées par STIHL peut causer des blessures graves ou la mort ou des dommages matériels.
 - STIHL recommande d'utiliser exclusivement des pièces de rechange STIHL identiques pour la réparation ou la maintenance.
- Un mauvais stockage peut entraîner une utilisation non autorisée, des dommages au souffleur et un risque accru d'incendie, de choc électrique et d'autres blessures ou dommages matériels.
 - Arrêtez le moteur et embrayez avant de le ranger.
 - Serrez tous les écrous, les boulons et les écrous après chaque utilisation.

- Conservez le souffleur dans un endroit sec et sûr, inaccessible aux enfants ou à d'autres utilisateurs non autorisés.

7 Avant d'entreprendre le travail

7.1 Préparation du souffleur en vue de l'utilisation



Avant le travail

- ▶ Montez le tube du souffleur,  8.1.
- ▶ Montez la poignée de commande,  8.2.
- ▶ Montez la buse,  8.3.
- ▶ Réglez la poignée de commande,  9.1.
- ▶ Faites le plein du souffleur,  10.2.
- ▶ Mettez et ajustez le harnais,  9.3.
- ▶ Vérifiez le bon fonctionnement et le bon état des commandes,  13.1.

8 Assemblage du souffleur

8.1 Montage du tube du souffleur

AVERTISSEMENT

N'utilisez jamais votre souffleur sans un tube de soufflage et une buse correctement montés,  5.7.4. Utilisez uniquement les accessoires livrés ou expressément autorisés par STIHL,  5.4.

Pour monter le tube du souffleur :

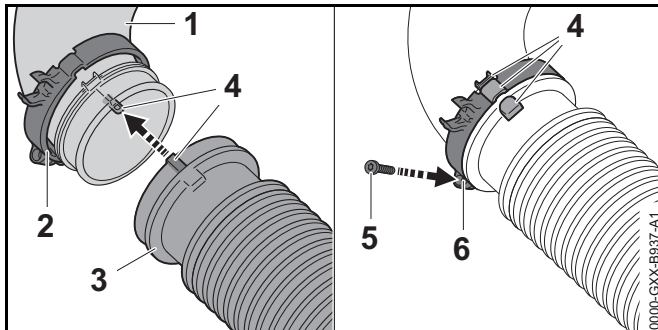

- ▶ Poussez le collier du câble d'accélérateur (2) sur le coude (1).
- ▶ Alignez les marques de positionnement (4) et poussez le tuyau plissé (3) sur le coude (1).
- ▶ Poussez le collier du câble d'accélérateur (2) sur le tuyau plissé (3).
- ▶ Alignez les marques de positionnement (4) sur le collier du câble d'accélérateur (2) et le coude (1). L'ergot de la vis (6) doit se trouver sur la face inférieure du coude/tuyau plissé.
- ▶ Fixez le collier du câble d'accélérateur avec la vis (5).

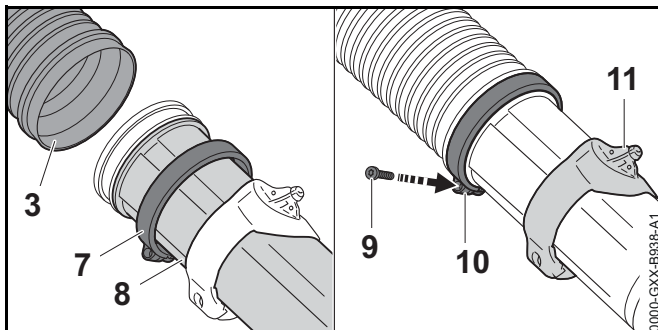

- ▶ Poussez le collier du câble d'accélérateur (7) sur le tube de la soufflante (8).
- ▶ Poussez le tube du souffleur (8) dans le tuyau plissé (3). Le support (11) de la poignée de commande doit être orienté vers le haut.

- ▶ Poussez le collier du câble d'accélérateur (7) sur le tuyau plissé (3). L'ergot de la vis (10) doit se trouver sur la face inférieure du tuyau plissé/du tube de la soufflante.
- ▶ Fixez le collier du câble d'accélérateur avec la vis (9).

8.2 Montage de la poignée de commande

⚠ AVERTISSEMENT

Pour réduire le risque de blessure résultant d'une perte de contrôle, assurez-vous que la poignée de commande est montée correctement et de manière sécurisée avant de commencer le travail.

Pour monter la poignée de commande :

- ▶ Arrêtez le moteur, 📖 12.

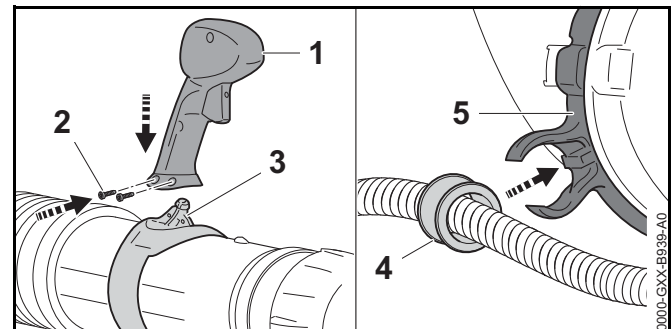

- ▶ Poussez la poignée de commande (1) sur le support (3).
- ▶ Insérez et serrez les vis (2).
- ▶ Fixez le câble d'accélérateur (4) dans le collier de câble d'accélérateur (5).

8.3 Montage et démontage de la buse

⚠ AVERTISSEMENT

N'utilisez jamais votre souffleur sans un tube de soufflage et une buse correctement montés, 📖 5.7.4. Utilisez uniquement les accessoires livrés ou expressément autorisés par STIHL, 📖 5.4.

BR 700 X

Pour monter la buse :

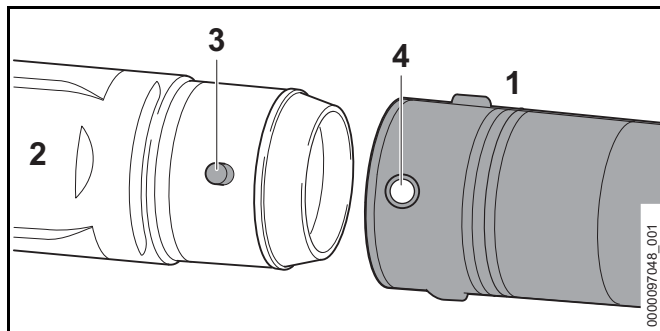

- ▶ Alignez le trou de la buse (4) avec l'ergot du tube du souffleur (3) et poussez la buse (1) sur le tube du souffleur (2).

La buse s'engage. Une fois que la buse et le tube du souffleur sont assemblés, maintenez-les connectés pendant l'utilisation et le stockage.

BR 700

Pour monter la buse :

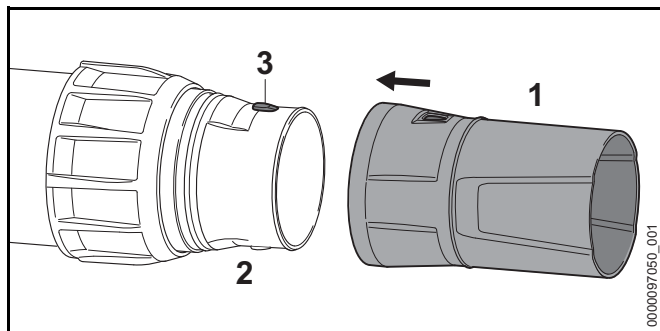

- ▶ Alignez les trous de la buse (1) avec les ergots du tube du souffleur (3) et poussez la buse (1) sur le tube du souffleur (2).

La buse s'engage. Une fois que la buse et le tube du souffleur sont assemblés, maintenez-les connectés pendant l'utilisation et le stockage.

9 Réglage du souffleur**9.1 Ajuster la poignée de commande**

La poignée de commande peut être montée en fonction de la hauteur et de la portée de l'opérateur.

Pour ajuster la position de la poignée de commande :

- ▶ Arrêtez le moteur, 12.

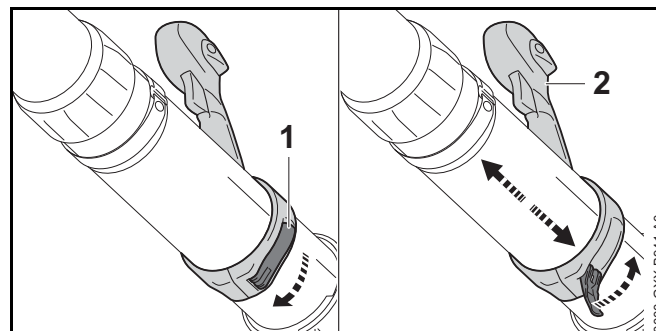

- ▶ Ouvrez le levier de serrage (1).
- ▶ Placez la poignée de commande (2) dans la position la plus confortable.
- ▶ Fermez le levier de serrage (1).

9.2 Réglage du tube du souffleur

Pour régler le tube du souffleur (BR 700 uniquement) :

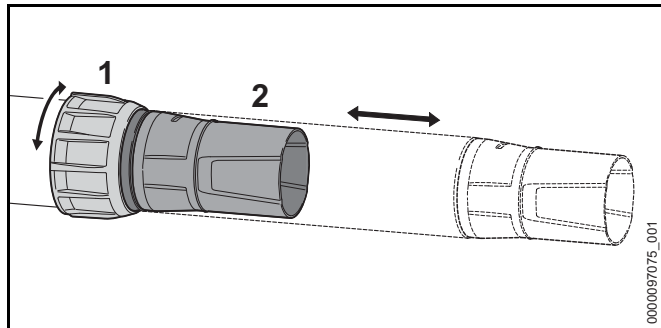

- ▶ Desserrez l'écrou-raccord (1).
- ▶ Tirez le tube du souffleur (2) à la longueur requise.
- ▶ Serrez l'écrou-raccord (1).

9.3 Enfiler le harnais

⚠ AVERTISSEMENT

L'opérateur doit être capable d'enlever le souffleur rapidement en cas d'urgence. En cas d'urgence, ouvrez et retirez rapidement la sangle de poitrine avant de laisser tomber le souffleur au sol.

Pour garantir un ajustement adéquat :

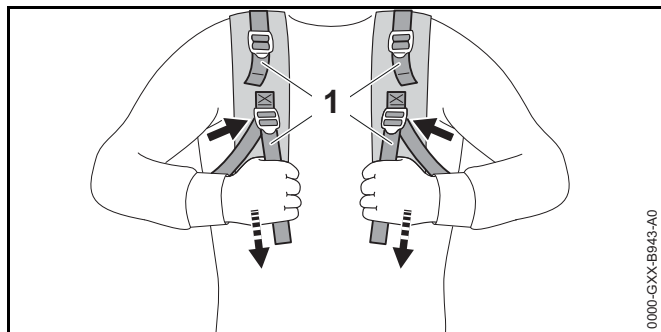

- ▶ Mettez le souffleur sur votre dos.

- ▶ Ajustez les sangles du harnais (1) de façon à ce que la plaque arrière s'ajuste bien contre le dos.
- ▶ Portez toujours le harnais de souffleur sur les deux épaules.
- ▶ Pour retirer le harnais, desserrez les sangles du harnais en soulevant les éléments de réglage coulissants.

Pour aider à réduire le risque de blessure en cas d'urgence, entraînez-vous à ouvrir rapidement les bretelles et à retirer le souffleur.

AVIS

Pour éviter tout dommage, déposez le souffleur sur le sol en douceur lorsque vous vous entraînez. Ne laissez pas le souffleur chuter au sol et ne le jetez pas.

10 Mélange de carburant et ravitaillement du souffleur

10.1 Mélange de carburant

Informations à propos du carburant

Votre moteur nécessite un mélange d'essence de qualité supérieure et d'huile pour moteur 2 temps à refroidissement par air. Ce moteur est certifié pour fonctionner avec une essence sans plomb de type intermédiaire avec un indice d'octane minimum de 89 et un maximum de 10 % d'éthanol mélangée à une huile pour moteur 2 temps à refroidissement par air dans un rapport de 50:1.

Si vous préparez le mélange vous-même, STIHL recommande les huiles pour moteur 2 temps suivantes :

- Huile pour moteur 2 temps STIHL HP Ultra

AVIS

Un carburant dont l'indice d'octane est inférieur à 89 risque d'augmenter la température du moteur. Ceci augmente à son tour le risque de blocage du piston et de dommages au moteur. La composition chimique du carburant est elle aussi importante.

AVIS

Certains additifs pour carburant entraînent non seulement des dégradations des élastomères (membranes du carburateur, joints à huile, conduites de carburant, etc.), mais aussi des pièces moulées en magnésium et des convertisseurs catalytiques. Il pourrait en résulter des problèmes de fonctionnement et des dommages au moteur. C'est la raison pour laquelle STIHL recommande d'utiliser uniquement une essence sans plomb de bonne qualité.

Informations à propos de la teneur en éthanol

De l'essence ayant une teneur en éthanol supérieure à 10 % peut donner lieu à des problèmes de fonctionnement et provoquer de sérieux dommages au moteur, il convient donc de ne pas en utiliser. Pour plus d'informations, veuillez consulter le site www.STIHLusa.com/ethanol.

La teneur en éthanol de l'essence influe sur la vitesse du moteur. - il peut être nécessaire de réajuster le carburateur si vous utilisez des carburants ayant des teneurs en éthanol différentes. Il peut être nécessaire de réajuster le carburateur si vous utilisez des carburants ayant des teneurs en éthanol différentes.

Le régime de ralenti et la vitesse maximale du moteur changent si vous utilisez un carburant dont la teneur en éthanol est nettement plus élevée ou plus faible. Vous pouvez éviter ce problème en utilisant toujours un carburant sans éthanol ou avec des niveaux d'éthanol constants.

STIHL MotoMix

STIHL MotoMix est sans éthanol, possède un indice d'octane élevé et vous garantit toujours le rapport de mélange essence/huile correct.

STIHL MotoMix utilise de l'huile pour moteur 2 temps STIHL HP Ultra, adaptée aux moteurs à hautes performances. Pour plus d'informations, veuillez consulter le site www.STIHLusa.com/ethanol.

STIHL vous recommande d'utiliser MotoMix dans votre souffleur. Si vous n'utilisez pas MotoMix, utilisez exclusivement de l'huile pour moteur 2 temps STIHL HP

Ultra ou des huiles équivalentes pour moteur 2 temps qui sont conçues pour être utilisées dans les moteurs 2 temps à refroidissement par air.

L'utilisation de mélanges d'essence non saisonniers peut accroître le risque de mise en pression du réservoir à carburant pendant l'utilisation. L'utilisation d'un mélange hiver en été, par exemple, provoquera une augmentation de la pression dans le réservoir à carburant. Utilisez toujours des mélanges de carburant adaptés à la saison, à l'altitude et aux autres facteurs environnementaux.

N'utilisez pas de mélanges de type NMMA ou TCW (2 temps à refroidissement par eau) ou d'autres mélanges indiqués comme convenant à la fois aux moteurs à refroidissement par eau et par air (par exemple moteurs de hors-bord, motoneiges, tronçonneuses, cyclomoteurs, etc.).

Mélange de carburant** AVERTISSEMENT**

Soyez prudent en manipulant l'essence. Évitez tout contact direct avec la peau et l'inhalation de vapeurs de carburant. À chaque fois que vous remplissez un récipient à la pompe à carburant, sortez-le du véhicule et placez-le sur le sol avant de le remplir. Pour réduire le risque d'étincelles dues à une décharge statique et à l'incendie et/ou l'explosion qui en résulte, ne remplissez pas les conteneurs de carburant qui se trouvent dans ou sur un véhicule ou une remorque.

 AVERTISSEMENT

La pression dans le conteneur à carburant peut augmenter si vous le secouez. Pour réduire le risque d'incendie et de blessures ou de dommages matériels résultant des projections d'essence, laissez reposer le conteneur à carburant pendant plusieurs minutes avant de l'ouvrir. Ouvrez le conteneur lentement pour libérer toute pression résiduelle. N'ouvrez jamais un conteneur à carburant à proximité de sources d'allumage quelconques. Lisez et observez tous les avertissements et les instructions qui accompagnent le conteneur à carburant.

Pour réaliser un mélange de carburant correct :

- ▶ Si vous n'utilisez pas STIHL MotoMix, préparez juste assez de mélange pour quelques jours de travail. Ne préparez jamais plus de 30 jours de réserve de mélange.
- ▶ Stockez le mélange dans un récipient approprié.
- ▶ Déterminez les quantités correctes d'huile pour moteur 2 temps et d'essence en fonction de la quantité de carburant requise et un taux de mélange de 50:1.
Exemples pour les mélanges :
 - 1 US gals d'essence: 2,6 oz d'huile pour moteur à 2 temps
 - 2,5 US gals d'essence: 6,4 oz d'huile pour moteur à 2 temps
 - 5 US gals d'essence: 12,8 oz d'huile pour moteur à 2 temps
- ▶ Lors du mélange, versez tout d'abord l'huile dans le conteneur et ensuite ajoutez l'essence Fermez le conteneur et agitez-le à la main afin de garantir un mélange correct d'huile et d'essence.
- ▶ Les récipients vides ayant contenu du mélange doivent être mis au rebut exclusivement auprès des points de collecte autorisés.

10.2 Ravitaillement en carburant du souffleur



! AVERTISSEMENT

De l'essence, des vapeurs et des émanations de carburant risquent d'être projetées hors du réservoir dans toutes les directions si le réservoir à carburant est sous pression au moment de retirer le bouchon. L'essence, les vapeurs ou les fumées qui s'échappent, parfois appelées pulvérisation de carburant ou "geysering", peuvent provoquer des blessures graves, y compris des incendies et des brûlures, ou des dommages matériels, 5.5.

! AVERTISSEMENT

Des projections de carburant peuvent se produire lorsque le moteur est chaud et que le réservoir est ouvert alors qu'il est sous pression. Il peut se produire dans des environnements chauds, même si le moteur n'a pas tourné. La pulvérisation est plus susceptible de se produire lorsque le réservoir de carburant est à moitié plein ou plus. Observez toujours les instructions d'avitaillement dans ce manuel :

- Traitez chaque réservoir de carburant comme s'il était pressurisé, en particulier s'il est à moitié plein ou plus.
- Laissez toujours le souffleur refroidir correctement avant d'essayer d'ouvrir le réservoir de carburant ou de faire le plein. Cela prendra plus de temps par conditions chaudes.
- N'ouvrez jamais le réservoir de carburant lorsque le moteur est encore chaud ou en marche.
- N'ouvrez jamais le réservoir de carburant et ne refaites jamais le plein du souffleur à proximité d'étincelles, de flammes ou d'autres sources d'inflammation.
- Choisissez le bon carburant : n'utilisez que du carburant frais de bonne qualité (89 octane ou plus), mélangé pour la saison.
- Verrouillage de la vapeur : ne retirez pas le bouchon du réservoir de carburant pour tenter d'éliminer le verrouillage de la vapeur. Le retrait du bouchon n'a aucun effet sur le verrouillage de la vapeur.
- Sachez que la pulvérisation de carburant est plus probable à haute altitude.

Ouverture et ravitaillement

Pour faire le plein du souffleur :

- ▶ Arrêtez le moteur, 12.1.
- ▶ Laissez refroidir le souffleur. N'essayez jamais de retirer le bouchon du réservoir tant que le moteur est encore chaud ou lorsqu'il tourne.
- ▶ Placez le souffleur sur une surface plane, le bouchon du réservoir de carburant tourné vers le haut.

- ▶ Nettoyez la zone entourant le bouchon de remplissage du réservoir avec un chiffon légèrement humide.

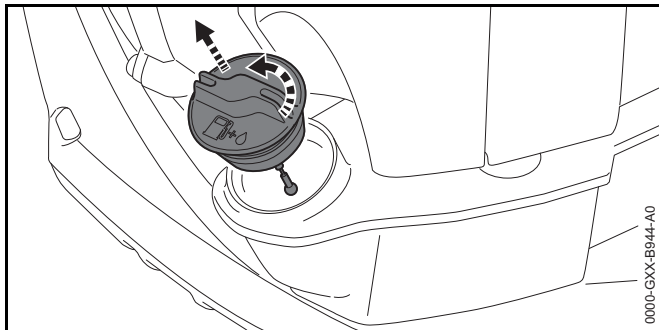

- ▶ Tout en maintenant une pression constante vers le bas, tournez lentement le bouchon d'environ un demi-tour dans le sens inverse des aiguilles d'une montre.
- ▶ S'il se produit un dégazage important, refermez immédiatement le réservoir en tournant le bouchon dans le sens des aiguilles d'une montre vers la position fermée. Laissez refroidir le souffleur davantage avant d'essayer d'ouvrir le réservoir.
- ▶ Retirez le bouchon du réservoir de carburant et remplissez le réservoir de carburant.
- ▶ Veillez à ne pas renverser de carburant lorsque vous remplissez le réservoir.
- ▶ Ne remplissez pas trop le réservoir. Laissez environ 0,5 in. (13 mm) volume d'air.

Fermeture

Pour fermer le réservoir :

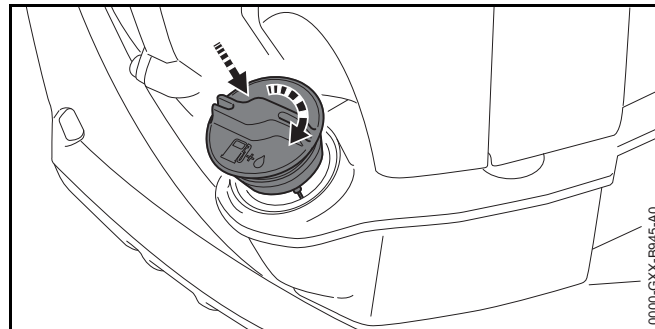

- ▶ Positionnez le bouchon sur le goulot de remplissage du réservoir et appuyez dessus tout en le tournant à la main dans le sens des aiguilles d'une montre avec le plus de force possible.
- ▶ Vérifiez l'étanchéité.
- ▶ Si le bouchon ne se ferme toujours pas hermétiquement, il est peut-être endommagé ou cassé. Arrêtez d'utiliser le souffleur et amenez-la à un distributeur agréé STIHL pour la faire réparer.

11 Démarrage du moteur

11.1 Procédure de démarrage

Procédure de pré-démarrage

Suivez la procédure de pré-démarrage si les points suivants s'appliquent :

- Le moteur n'a pas été démarré et est froid.

Quand le moteur peut-il être démarré sans la procédure de pré-démarrage ?

Suivez la procédure de démarrage si l'un des points suivants s'applique :

- Le moteur peut être démarré sans préparation s'il a fonctionné pendant au moins 1 minute et n'a été arrêté que pour une courte pause de travail.
 - Le moteur a démarré, mais s'est arrêté lors de la première accélération.
 - Le moteur s'est arrêté parce que le réservoir de carburant était à sec.
- ▶ Continuer à "Démarrer le moteur",  11.3.

11.2 Procédure de pré-démarrage

Pour effectuer la procédure de pré-démarrage :

- ▶ Assurez-vous d'avoir une position stable et sécurisée.
- ▶ Placez le souffleur sur une surface plane et tenez les personnes à l'écart.

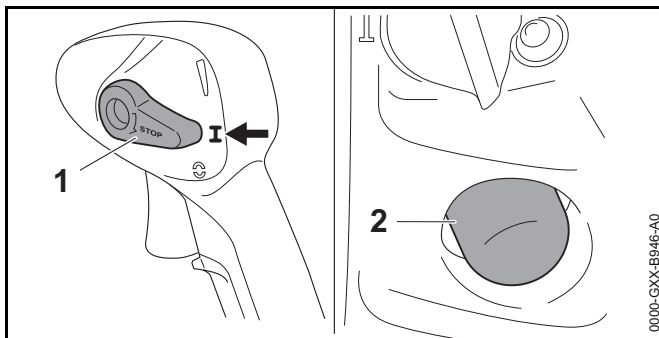

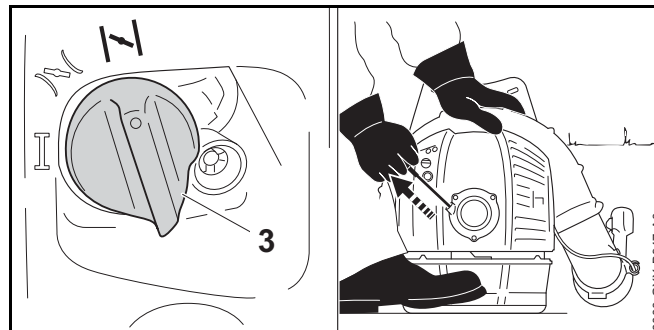

- ▶ Mettez le levier de commande principal (1) en position **I**.
- ▶ Appuyez au moins six fois sur l'ampoule de la pompe à carburant manuelle (2) - même si l'ampoule est remplie de carburant.



- ▶ Tournez le bouton du starter (3) en position **I**.
- ▶ Placez le souffleur avec la main gauche sur le boîtier et un pied sur la plaque de base.
- ▶ Tirez lentement la poignée du démarreur avec votre main droite jusqu'à ce que vous sentiez qu'elle s'engage.
- ▶ Tirez rapidement sur la poignée du démarreur et laissez la corde du démarreur se réenrouler plusieurs fois jusqu'à ce que le moteur s'allume et s'éteigne.
- ▶ Ne tirez pas sur la corde du démarreur sur toute sa longueur et ne laissez pas la poignée du démarreur revenir en arrière. Guidez-la lentement dans le carter pour que la corde puisse s'enrouler correctement.
- ▶ Démarrez le moteur,  11.3.

11.3 Démarrage du moteur

AVERTISSEMENT

Ne faites jamais fonctionner votre souffleur s'il est endommagé, mal réglé ou mal entretenu, s'il est incomplet et mal monté ou s'il ne fonctionne pas correctement,  5.4. Pour réduire tout risque de blessure, portez toujours des vêtements adaptés et une combinaison de protection, y compris une protection oculaire appropriée, lorsque vous utilisez votre souffleur,  5.3.

Avant de démarrer le moteur :

- ▶ Assurez-vous d'avoir une position stable et sécurisée.
- ▶ Placez le souffleur sur une surface plane.

Pour démarrer le moteur :

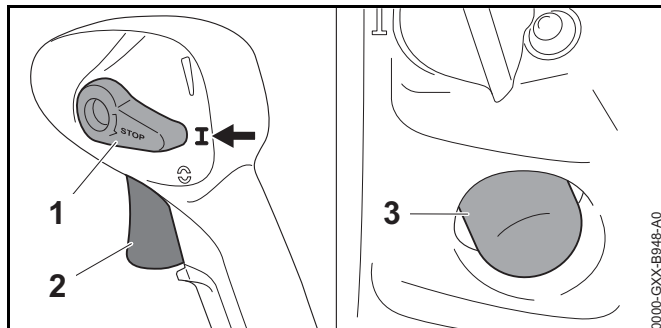

- ▶ Mettez le levier de commande principal (1) en position **I**.
- ▶ Appuyez au moins six fois sur l'ampoule de la pompe à carburant manuelle (3) - même si l'ampoule est remplie de carburant.

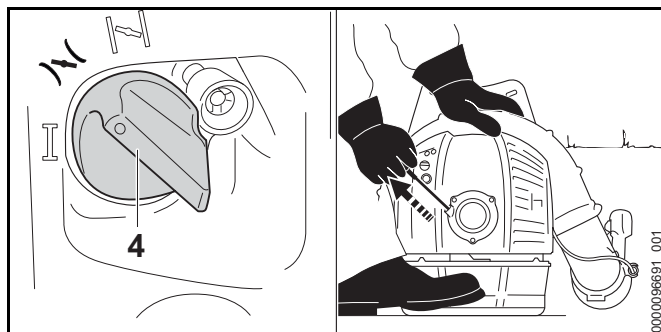

- ▶ Tournez le bouton du starter (4) en position **M**.
- ▶ Placez votre main gauche sur le boîtier et un pied sur la plaque de base.
- ▶ Tirez lentement la poignée du démarreur avec votre main droite jusqu'à ce que vous sentiez qu'elle s'engage.
- ▶ Tirez rapidement sur la poignée du démarreur et laissez la corde du démarreur s'enrouler à plusieurs reprises jusqu'à ce que le moteur démarre.
- ▶ Ne tirez pas sur la corde du démarreur sur toute sa longueur et ne laissez pas la poignée du démarreur revenir en arrière. Guidez-la lentement dans le carter pour que la corde puisse s'enrouler correctement.

- ▶ Appuyez sur la gâchette de l'accélérateur (2). Le levier de commande principal (1) se met en position de marche **I** et le moteur se stabilise au régime de ralenti.

12 Arrêt du moteur

12.1 Arrêt du moteur

Pour arrêter le moteur :

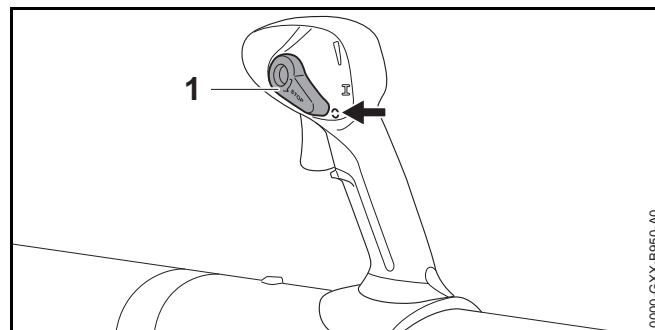

- ▶ Relâchez la gâchette de l'accélérateur.
- ▶ Amenez le levier de commande principal (1) en position d'arrêt **0**.
Le moteur s'arrête et le levier de commande principal revient en position **I** lorsqu'il est relâché.

13 Contrôle du souffleur





13.1 Vérification des commandes

Avant de commencer le travail, vérifiez que la gâchette de l'accélérateur n'est pas endommagée et qu'elle fonctionne correctement.

! AVERTISSEMENT

Pour réduire le risque de blessures graves ou mortelles, portez toujours des vêtements et des équipements de protection appropriés, y compris une protection oculaire adéquate, et tenez les personnes présentes à l'écart de la zone pendant le test des commandes.



Arrêt du moteur

- ▶ Démarrez le moteur,  11.
- ▶ Amenez le levier de commande principal en position . Le moteur devrait s'arrêter et le levier de commande principal devrait revenir en position  lorsqu'il est relâché.
- ▶ Si le moteur ne s'arrête pas, mettez le bouton du starter en position  et faites réparer l'appareil avant de l'utiliser.

14 Pendant l'utilisation

14.1 Utilisation du souffleur

! AVERTISSEMENT

Portez toujours des vêtements adéquats et une combinaison de protection ainsi qu'une protection oculaire appropriée,  5.3. Ne dirigez jamais le flux d'air vers les passants. Gardez les spectateurs à au moins 50 ft. (15 m) de la zone de travail,  5.7.4. Travaillez avec soin et gardez le souffleur sous contrôle.

Le souffleur est conçu pour être utilisé d'une seule main, avec la main droite.

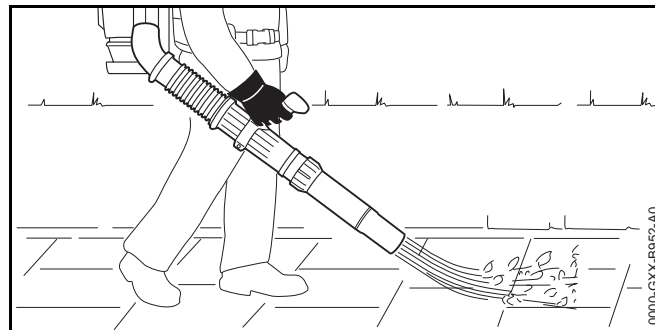

- ▶ Tenez l'appareil fermement avec votre main, en gardant la poignée entre le pouce et les doigts.
- ▶ Dirigez le flux d'air sur les bords de la pile de matériaux à souffler.

AVIS

Ne dirigez jamais le flux d'air vers des objets tels que des véhicules ou des fenêtres.

Observez toutes les lois, réglementations, normes et ordonnances en vigueur. Observez toutes les lois, réglementations, normes et ordonnances en vigueur.

14.2 Utilisation de la fonction de maintien de l'alimentation

Le levier de commande principal peut être verrouillé dans n'importe quelle position.

Pour utiliser la fonction de maintien de l'alimentation

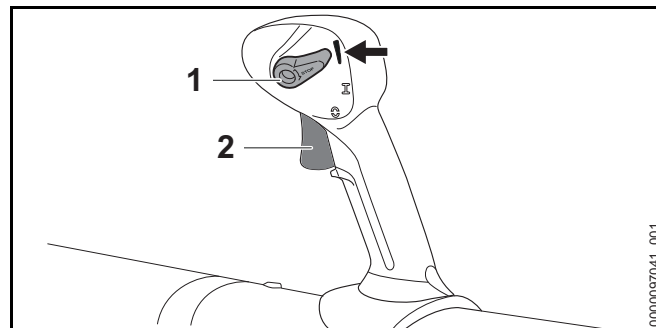

- ▶ Démarrez le moteur,  11.
- ▶ Appuyez sur la gâchette de l'accélérateur (2) jusqu'à ce que vous atteigniez la force de soufflage souhaitée pour votre tâche.
- ▶ Tout en maintenant la gâchette de l'accélérateur, poussez le levier de commande principal (1) vers le haut. L'interrupteur à gâchette peut être relâché et le souffleur continuera à fonctionner avec la force de soufflage sélectionnée.

Repoussez le levier de commande principal en position **I** pour ne plus utiliser la fonction de maintien de la puissance.

15 Réglage du carburateur

15.1 Fonctionnement en hiver

Le carburateur peut givrer lorsque le souffleur est utilisé à des températures ambiantes inférieures à 50 °F (10 °C). Pour éviter le givrage, l'obturateur doit être transformé pour permettre à l'air chaud de l'entourage du moteur de chauffer le carburateur.

- ▶ Arrêtez le moteur,  12.

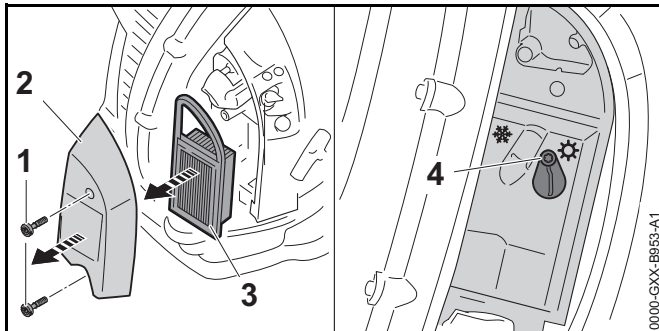

- ▶ Retirez les vis (1).
- ▶ Retirez le couvercle du filtre (2) et le filtre à air (3).
- ▶ Nettoyez la zone autour du filtre à air avec un chiffon humide ou un pinceau doux.
- ▶ Desserrez la vis (4).

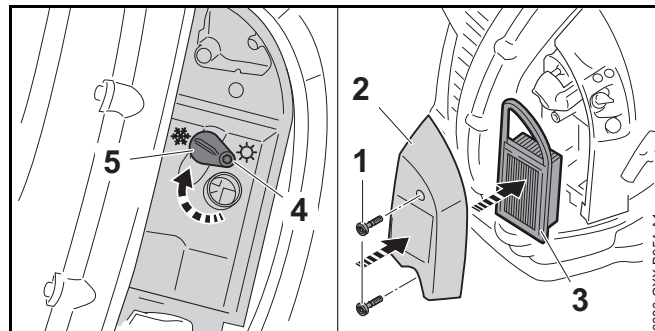

- ▶ Faites pivoter le volet (5) en position d'hiver ❄️.
- ▶ Serrez les vis (4).
- ▶ Remontez le filtre à air (3) et le couvercle du filtre (2).
- ▶ Insérez et serrez les vis (1).

AVIS

Le réglage du fonctionnement en hiver ne doit être utilisé que lorsque la température ambiante est inférieure à 50 °F (10 °C). L'utilisation à des températures plus élevées peut provoquer une surchauffe du moteur et entraîner des dommages permanents. N'oubliez jamais de remettre le volet dans la configuration qui convient aux conditions de température ambiante.

15.2 Fonctionnement en été

Le volet doit être réglé sur le mode été lorsque vous travaillez à des températures supérieures à 70 °F (20 °C).

- ▶ Arrêtez le moteur,  12.

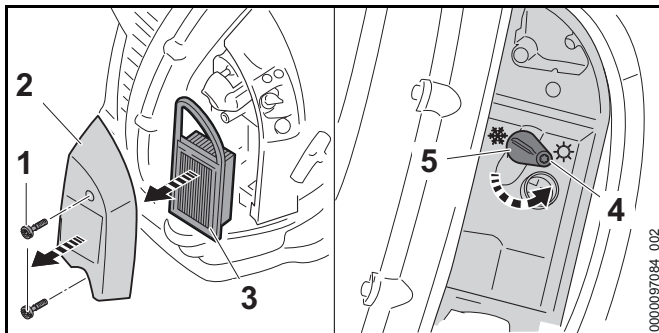

- ▶ Retirez les vis (1).
- ▶ Retirez le couvercle du filtre (2) et le filtre à air (3).
- ▶ Nettoyez la zone autour du filtre à air avec un chiffon humide ou un pinceau doux.
- ▶ Desserrez la vis (4).
- ▶ Faites pivoter le volet (5) en position d'été ☀.

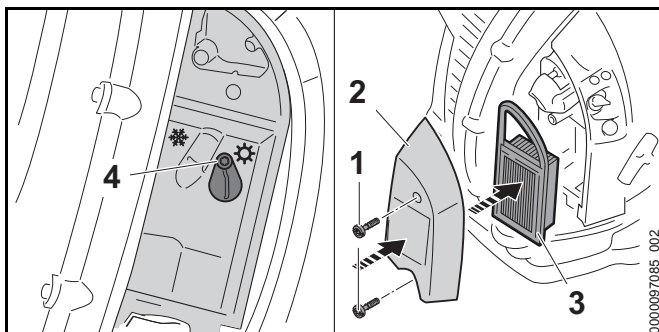

- ▶ Serrez les vis (4).
- ▶ Remontez le filtre à air (3) et le couvercle du filtre (2).
- ▶ Insérez et serrez les vis (1).

16 Après avoir terminé le travail

16.1 Préparation pour le transport ou l'entreposage

⚠ AVERTISSEMENT

Pour réduire le risque de blessures corporelles dues à une activation involontaire ou à une utilisation non autorisée, arrêtez le moteur avant de transporter le souffleur ou de le poser.

Pour préparer le souffleur en vue du transport ou du stockage :

- ▶ Arrêtez le moteur, 📖 12.
- ▶ Attendez que le moteur refroidisse.

17 Transport

17.1 Souffleur

Lors du transport du souffleur :

- ▶ Transportez le souffleur comme un sac à dos avec les sangles du harnais sur les deux épaules ou avec la poignée de transport intégrée dans la plaque arrière.

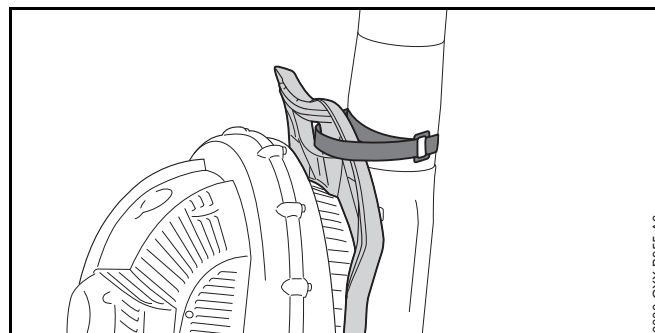



- ▶ Lors du transport du souffleur dans un véhicule, fixez le tube de la soufflante à l'aide de la fermeture à crochets et à boucles de la poignée de transport et positionnez la soufflante de manière à éviter tout roulement, impact et dommage.

18 Rangement

18.1 Souffleur

AVERTISSEMENT

Conservez le souffleur dans un endroit sec et sûr, inaccessible aux enfants et aux autres utilisateurs non autorisés,  6.1. Un mauvais stockage peut entraîner une utilisation non autorisée et endommager le souffleur,  6.1.

Lors du stockage du souffleur :

- ▶ Attendez que le moteur refroidisse.
- ▶ Conservez la machine avec un réservoir de carburant plein dans un endroit sec, à l'écart de toute source d'inflammation, jusqu'à ce que vous en ayez à nouveau besoin.
- ▶ Rangez le souffleur à l'intérieur dans un endroit sec et sûr, hors de portée des enfants et des autres personnes non autorisées.

En cas de stockage du souffleur pendant trois mois ou plus :

- ▶ Vidangez et nettoyez le réservoir de carburant dans un endroit bien ventilé. Éliminez le carburant de manière appropriée, conformément aux exigences environnementales locales.
- ▶ Faites tourner le moteur jusqu'à ce qu'il s'arrête. Le carburateur sera sec. Cela permet d'éviter que les membranes du carburateur ne se collent les unes aux autres.
- ▶ Rangez le souffleur à l'intérieur dans un endroit sec et sûr, hors de portée des enfants et des autres personnes non autorisées.

19 Nettoyage

19.1 Nettoyage du souffleur

AVERTISSEMENT

Pour réduire le risque de blessures corporelles dues à une activation involontaire, coupez le moteur avant d'effectuer tout travail de nettoyage,  6.1. Il convient que les utilisateurs de ce souffleur effectuent uniquement les opérations de nettoyage décrites dans le présent manuel.

Pour nettoyer le souffleur :

- ▶ Arrêtez le moteur,  12.
- ▶ Nettoyer soigneusement un tamis d'entrée sale avec une brosse douce chaque fois que cela est nécessaire
- ▶ Nettoyez les composants en polymère du souffleur avec un chiffon légèrement humidifié. N'utilisez pas de détergents ou de solvants. Ils peuvent endommager les composants en polymère.
- ▶ N'utilisez pas de nettoyeur à pression ou ne vaporisez pas d'eau ou d'autres liquides pour nettoyer le souffleur.

19.2 Nettoyage de la bougie d'allumage

AVERTISSEMENT

Pour réduire le risque d'incendie et de brûlure, utilisez uniquement les bougies d'allumage autorisées par STIHL. Enfoncez toujours la coiffe de bougie fermement sur la borne de la bougie.

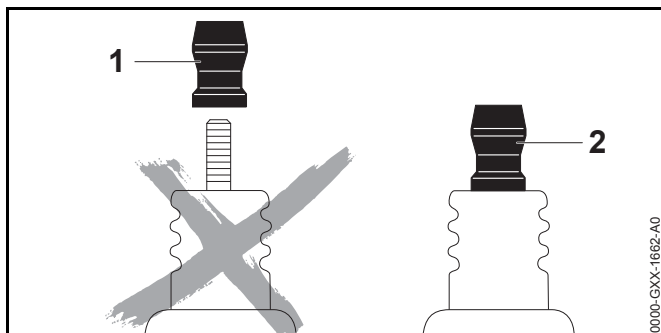

⚠ AVERTISSEMENT

N'utilisez pas une bougie d'allumage avec une borne d'adaptation SAE détachable (1). Il peut se produire un arc électrique qui pourrait enflammer les fumées combustibles et provoquer un incendie. Cela peut entraîner des blessures graves ou des dommages matériels. Utilisez uniquement des bougies d'allumage de type résistance avec des bornes solides et non filetées (2).

L'utilisation d'un mauvais mélange de carburant (trop d'huile moteur dans l'essence), un filtre à air sale et des conditions de fonctionnement défavorables (fonctionnement pendant de longues périodes à mi-régime) peuvent affecter l'état de la bougie et entraîner la formation de dépôts sur le nez de l'isolateur, dégradant ainsi les performances.

Pour nettoyer la bougie d'allumage :

- ▶ Arrêtez le moteur,  12.
- ▶ Laissez refroidir le souffleur.

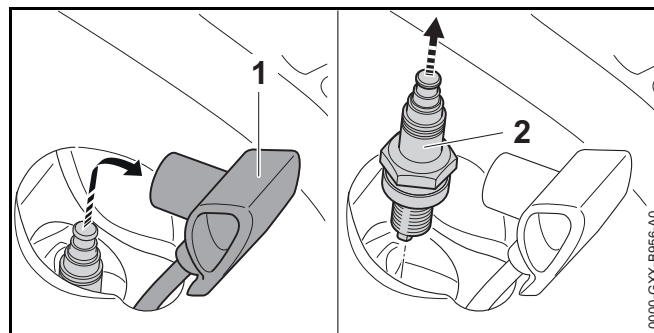

- ▶ Retirez le capuchon de la bougie d'allumage (1).
- ▶ Nettoyez la zone autour de la bougie d'allumage avec un chiffon humide ou une brosse douce.
- ▶ Dévissez la bougie d'allumage (2) et nettoyez-la avec un chiffon humide.
- ▶ Si la bougie d'allumage est corrodée, remplacez-la.
- ▶ Si la bougie est humide, séchez-la soigneusement avant de la remettre en place.
- ▶ Insérez la bougie d'allumage et serrez-la fermement.
- ▶ Connectez le culot de la bougie et appuyez fermement dessus.

19.3 Nettoyage de l'écran pare-étincelles

⚠ AVERTISSEMENT

Pour réduire le risque d'incendie dû à l'émission de particules chaudes, ne faites jamais fonctionner votre souffleur avec un écran pare-étincelles manquant ou endommagé. Ne modifiez jamais votre silencieux ou votre écran pare-étincelles. Pour réduire le risque d'incendie dû à l'accumulation de débris tels que des aiguilles de pin, des branches ou des feuilles, assurez-vous que les bouchons du silencieux sont en place avant de commencer le travail.

AVIS

Les lois ou réglementations de certains états ou au niveau fédéral peuvent imposer un pare-étincelles bien entretenu pour certaines applications.

Pour nettoyer l'écran du pare-étincelles :

- ▶ Arrêtez le moteur,  12.
- ▶ Laissez refroidir le souffleur et le silencieux.

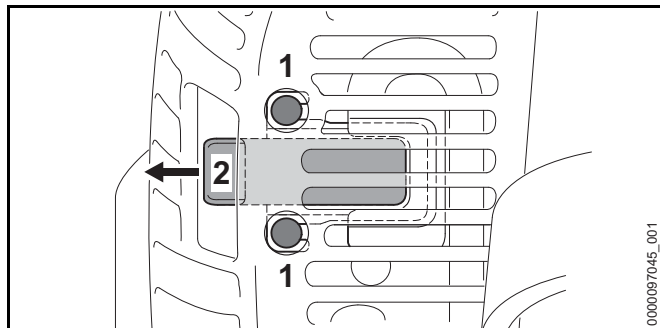

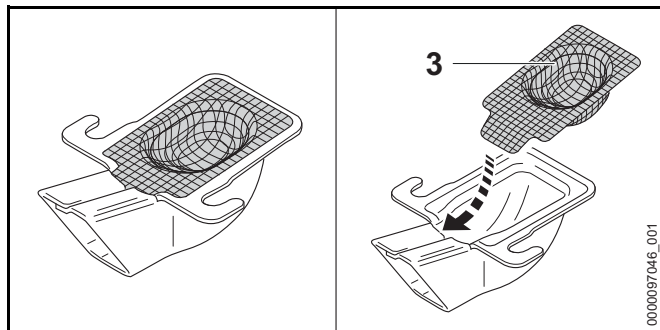

- ▶ Desserrez les vis (1).
- ▶ Retirez la pelle (2).



- ▶ Retirez l'écran pare-étincelles (3).
- ▶ Nettoyez l'écran pare-étincelles.
- ▶ Si l'écran pare-étincelles est bouché ou fortement carbonisé, faites-le remplacer.
- ▶ Remettez en place l'écran pare-étincelles.
- ▶ Remettez la pelle en place et serrez la vis.

20 Inspection et maintenance

20.1 Tableau d'inspection et d'entretien

Les intervalles de maintenance suivants sont des exemples et s'appliquent à des conditions de fonctionnement normales. L'utilisation réelle et votre expérience détermineront la fréquence des inspections et de l'entretien requis.		Avant le travail	Après avoir terminé le travail	Lorsque vous faites le plein	Hebdomadaire	Mensuellement	Annuellement	Chapitre pertinent
Machine complète	Inspection visuelle	X		X				
	Nettoyer		X					 19.1
Poignée de commande	Vérifier le fonctionnement et l'état	X		X				 13.1
Réservoir de carburant	Nettoyez ¹⁾					X		
Corps de prise de carburant / filtre	Nettoyez ¹⁾					X		
Prise d'air sur le boîtier du	Nettoyer		X		X			
Ailettes de cylindre	Nettoyer		X			X		
Écran pare-étincelles dans le silencieux	Vérifiez la présence	X						
	Vérifiez et Nettoyez ¹⁾						X	 19.3
Espaceur	Vérifier	X						

¹⁾STIHL recommande un distributeur agréé STIHL

20.2 Contrôle et maintien du souffleur

AVERTISSEMENT

Pour réduire le risque de blessures corporelles dues à une activation involontaire, coupez le moteur avant d'inspecter le souffleur ou d'effectuer toute opération de maintenance,  6.1. Effectuez uniquement les opérations de maintenance décrites dans le présent manuel. Aucune réparation ne peut être effectuée par l'utilisateur. STIHL recommande de faire effectuer les opérations de réparation par un distributeur agréé STIHL.

AVERTISSEMENT

Pour réduire les risques de blessures ou de dommages matériels dus au contact avec des pièces chaudes, ne faites jamais fonctionner votre souffleur avec une entretoise manquante ou endommagée.

Le bon entretien du souffleur comprend les activités suivantes :

- ▶ Installez une nouvelle bougie d'allumage après environ 100 heures de fonctionnement ou plus tôt si les électrodes sont gravement érodées/corrodées.
- ▶ Faites contrôler et nettoyer périodiquement le pare-étincelles par un distributeur agréé STIHL.
- ▶ Inspectez l'entretoise de la soufflante et remplacez-la si elle est endommagée.

- ▶ Inspectez le filtre à air du souffleur et remplacez-le s'il est endommagé.
- ▶ Si la puissance est faible ou si l'effort de démarrage est très élevé, faire contrôler le jeu des soupapes et, le cas échéant, le faire régler par un distributeur agréé STIHL.
- ▶ Faites remplacer les étiquettes de sécurité usées, manquantes ou endommagées par un distributeur agréé STIHL.

Si vous faites une demande de garantie pour un composant qui n'a pas été réparé ou entretenu correctement, la couverture peut être refusée.

20.3 Inspection et entretien de la buse

- ▶ Arrêtez le moteur,  12.

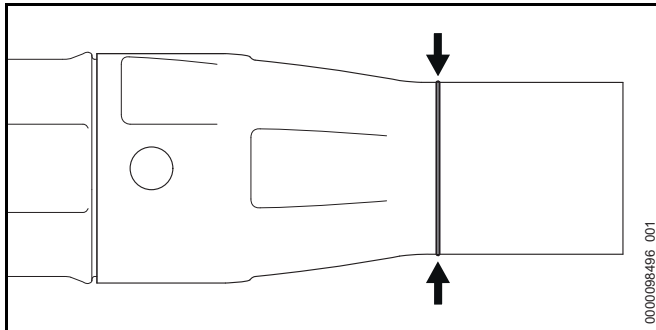

La buse du souffleur est fabriquée avec des marques d'usure afin d'aider l'opérateur à identifier une usure excessive.







- ▶ Si les marques d'usure ne sont plus visibles : Arrêtez de travailler et faites remplacer la buse.

21 Guide de dépannage



21.1 Souffleur

De nombreux problèmes de performance peuvent être résolus en quelques étapes simples.

Lors du dépannage, STIHL vous recommande de commencer par les actions suivantes :

- ▶ Remplacez le filtre à air,  21.4.
- ▶ Nettoyez ou remplacez la bougie,  19.3
- ▶ Nettoyez ou remplacez l'écran pare-étincelles,  19.3.
- ▶ Suivant les conditions en présence, placez le volet du souffleur dans la position appropriée : été ou hiver,  15.1 ou  15.2.
- ▶ Ajustez la vitesse de ralenti du souffleur,  21.2.
- ▶ Si ces mesures ne permettent pas de résoudre le problème, continuez à suivre les étapes décrites ci-dessous.

Arrêtez toujours le moteur avant d'effectuer une quelconque opération d'inspection, de nettoyage ou de maintenance.

Situation	Cause possible	Solution
Le moteur ne démarre pas.	Manque de carburant dans le réservoir.	▶ Faites le plein du souffleur,  10.2.
	Le carburateur est trop chaud.	▶ Refroidissez le souffleur. ▶ Avant de démarrer le moteur. Appuyez au moins dix fois sur l'ampoule de la pompe à carburant manuelle - même si l'ampoule est remplie de carburant.
	Le carburateur est givré.	▶ Laissez le moteur chauffer progressivement à une température d'environ 50 °F (10 °C).
Le ralenti du moteur est irrégulier.	Le carburateur est givré.	▶ Laissez le moteur chauffer progressivement à une température d'environ 50 °F (10 °C).
Le moteur s'arrête lorsqu'il est au ralenti.	Le carburateur est givré.	▶ Laissez le moteur chauffer progressivement à une température d'environ 50 °F (10 °C).
Le moteur n'atteint pas le régime maximal.	Le câble de l'accélérateur n'est pas réglé correctement.	▶ Réglage du câble de l'accélérateur,  21.3.

21.2 Réglage du carburateur

Si vous utilisez le souffleur à haute altitude, un léger ajustement du réglage du carburateur peut être nécessaire.

- ▶ Démarrez le moteur,  11.
- ▶ Faites chauffer le moteur en ouvrant et en fermant les gaz pendant 1 minute environ.

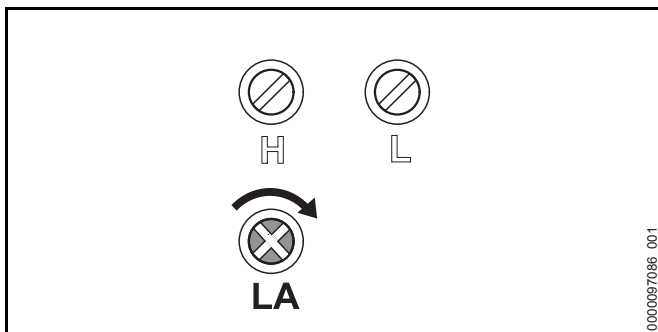

Le moteur tourne au ralenti ou s'arrête au ralenti :

- ▶ Tournez lentement la vis du régime de ralenti (LA) dans le sens des aiguilles d'une montre (plus pauvre) jusqu'à ce que le moteur tourne doucement.

21.3 Réglage du câble de l'accélérateur

AVIS

Il peut être nécessaire de corriger le réglage du câble d'accélérateur après le montage de la machine ou après une période de fonctionnement prolongée.

Ne réglez le câble de l'accélérateur que lorsque l'appareil est complètement et correctement assemblé.

Pour régler le câble de l'accélérateur :

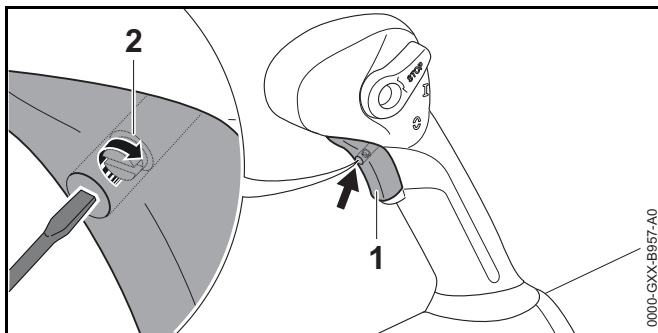

- ▶ Enfoncez complètement la gâchette de l'accélérateur (1) et maintenez-la dans cette position.

- ▶ Tournez avec précaution la vis (2) de la gâchette dans le sens de la flèche jusqu'à ce que vous sentiez une première résistance.
- ▶ Tournez la vis d'un autre demi-tour dans le même sens.

21.4 Remplacement du filtre à air

Les filtres à air encrassés réduisent la puissance du moteur, augmentent la consommation de carburant et rendent le démarrage plus difficile.

S'il y a une perte notable de puissance du moteur :

- ▶ Arrêtez le moteur, 12.
- ▶ Laissez refroidir le souffleur.

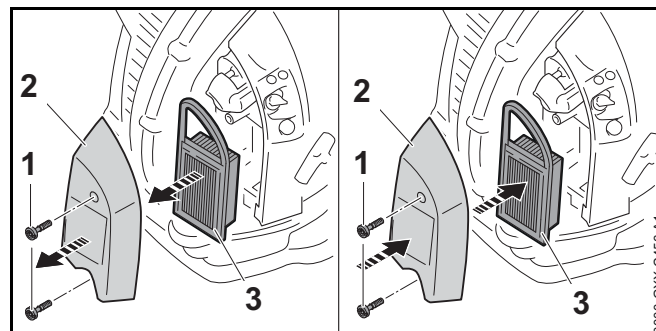

- ▶ Desserrez les vis (1).
- ▶ Retirez le couvercle du filtre à air (2).
- ▶ Retirez l'élément du filtre à air (3).
- ▶ Nettoyez la zone autour du filtre à air avec un chiffon humide ou un pinceau doux.
- ▶ Installez le nouveau filtre dans le boîtier du filtre.
- ▶ Montez le couvercle du filtre.
- ▶ Insérez et serrez les vis (1).

22 Spécifications

22.1 CEPA

La période de conformité des émissions mentionnée sur l'étiquette de conformité des émissions indique le nombre d'heures de fonctionnement pendant lesquelles le moteur a satisfait aux exigences fédérales relatives aux émissions.

Catégorie :

A = 300 heures

B = 125 heures

C = 50 heures

22.2 STIHL BR 700

- Cylindrée : 3,95 cu. in. (64,8 cm³)
- Vitesse maximale du moteur : 2 500 tr/min
- Bougies d'allumage recommandées : NGK CMR6H de STIHL BOSCH USR 4AC de STIHL
- Distance entre électrodes de la bougie d'allumage : 0,02 in. (0,5 mm)
- Poids sans carburant : 23,6 lbs. (10,7 kg)
- Volume maximal du réservoir de carburant : 47,3 oz. (1,4 l)
- Force de souffle : 35 N
- Vitesse de l'air : 165 mph (74 m/s)
- Débit d'air : 912 cf/min (1550 m³/h)
- Vitesse maximale de l'air : 196 mph (88 m/s)
- Débit d'air : (sans unité de soufflage) : 1095 cf/min (1860 m³/h)

N'utilisez pas de mélanges de type NMMA ou TCW (2 temps à refroidissement par eau) ou d'autres mélanges indiqués comme convenant à la fois aux moteurs à refroidissement par eau et par air (par exemple moteurs de hors-bord, motoneiges, tronçonneuses, cyclomoteurs, etc.).

22.3 Symboles sur le souffleur



Réservoir de carburant



Configuration de l'obturateur pour fonctionnement en hiver



Configuration de l'obturateur pour fonctionnement en été



Soupape de décompression



Position du levier de commande principal : Le moteur est coupé



Position du levier de commande principal : Le moteur tourne ou peut tirer



Position du bouton de starter : utilisé pour démarrer un moteur chaud



Position du bouton de starter : Utilisé pour démarrer un moteur à froid



Les produits STIHL ne doivent pas être jetés avec les ordures ménagères, mais uniquement mis au rebut conformément aux lois et réglementations locales, nationales et fédérales et selon les indications figurant dans le présent manuel, 24.1.

22.4 Améliorations technologiques

STIHL a pour philosophie l'amélioration constante de tous ses produits. Il en résulte occasionnellement des modifications et des améliorations technologiques. Par conséquent, certains changements, modifications et améliorations peuvent ne pas être couverts dans le présent manuel. Si les caractéristiques de fonctionnement ou l'aspect de votre appareil diffèrent de celles décrites dans le présent manuel, veuillez contacter le distributeur STIHL dans votre région pour obtenir de l'assistance.

23 Pièces de rechange et équipement

23.1 Pièces de rechange originales STIHL

STIHL recommande d'utiliser des pièces de rechange originales STIHL. Les pièces STIHL authentiques peuvent être identifiées par le numéro de référence STIHL, le logo **STIHL** et, dans certains cas, par le symbole des pièces STIHL . Sur les petites pièces, seul le symbole peut figurer.

24 Élimination

24.1 Mise au rebut de l'outil électrique

Les produits STIHL ne doivent pas être jetés avec les ordures ménagères ou mis au rebut différemment des indications figurant dans le présent manuel.

- ▶ Amenez l'outil électrique, les accessoires et l'emballage à un centre d'élimination approuvé pour le recyclage respectueux de l'environnement.
- ▶ Contactez votre distributeur agréé STIHL pour obtenir les informations les plus récentes sur l'élimination et le recyclage.

25 Garantie de contrôle des émissions

25.1 Déclaration STIHL Limited de garantie fédérale du contrôle des émissions

La présente déclaration est volontaire, fondée sur le protocole d'accord tel que convenu en avril 1999 entre Environnement Canada et STIHL Limited.

Vos droits et obligations dans le cadre de la garantie

STIHL Limited est heureuse de vous expliquer la garantie du système de contrôle des émissions applicable au type de moteur de votre équipement. Au Canada, les moteurs des

petits équipements non routiers neufs de 1999 et les modèles ultérieurs doivent être conçus, construits et équipés, au moment de la vente, de manière à satisfaire aux exigences de l'Agence de protection de l'environnement des États-Unis pour les petits moteurs non routiers. Le moteur de l'équipement doit être exempt de tout défaut de matériel et de main d'œuvre qui pourrait entraîner la non-conformité aux normes de l'Agence de protection de l'environnement des États-Unis durant les deux premières années d'utilisation du moteur à compter de la date de vente à l'acheteur final.

STIHL Limited doit garantir le système de contrôle des émissions de votre petit moteur non routier pendant la période indiquée ci-dessous, sous réserve que le moteur du petit équipement non routier n'a pas fait l'objet d'utilisation abusive, de négligence ou d'entretien inapproprié.

Votre système de contrôle des émissions peut contenir des pièces telles que le carburateur ou le système d'injection de carburant, le système d'allumage et le convertisseur catalytique. Il peut également comprendre des tuyaux, des courroies, des connecteurs et d'autres ensembles liés aux émissions.

Dans une situation couverte par la garantie, STIHL Limited réparera le moteur de votre petit équipement non routier sans frais, en incluant le diagnostic (si celui-ci est réalisé par un distributeur agréé), les pièces et la main-d'œuvre.

Couverture de la garantie du fabricant

Au Canada, les moteurs des petits équipements non routiers de l'année-modèle 1999 et ultérieure bénéficient d'une garantie de deux ans. Toute pièce du moteur liée au contrôle des émissions qui est défectueuse sera réparée ou remplacée gratuitement par STIHL Limited.

Responsabilités de garantie du propriétaire

En tant que le propriétaire du petit équipement à moteur non routier, vous êtes responsable de l'exécution des opérations de maintenance exigées qui figurent dans le manuel d'utilisation. STIHL Limited vous recommande de conserver tous les reçus relatifs à la maintenance du moteur de votre petit équipement non routier, mais STIHL Limited ne peut

pas refuser la garantie au seul prétexte de l'absence de reçus ou de votre manquement à assurer l'exécution de la totalité des opérations d'entretien prévues.

Toute pièce de rechange ou service qui est équivalent du point de vue des performances et de la durabilité peut être utilisé pour l'entretien ou les réparations hors garantie et ne doit pas réduire les obligations de garantie du fabricant du moteur.

En tant que propriétaire du moteur du petit équipement non routier, vous devez cependant avoir conscience du fait que STIHL Limited peut vous refuser la couverture de garantie en présence d'une défaillance du moteur de votre petit équipement non routier ou d'une partie de celui-ci en raison d'une utilisation abusive, d'une négligence, d'un entretien inapproprié ou de modifications non autorisées.

Vous avez pour responsabilité de présenter le moteur de votre petit équipement non routier chez un distributeur agréé STIHL dès qu'un problème survient. Les réparations sous garantie seront effectuées dans un délai raisonnable ne dépassant pas 30 jours.

Pour toute question concernant vos droits et vos responsabilités dans le cadre de la garantie, veuillez contacter un représentant du service client STIHL sur le site www.stihl.ca.

Vous pouvez aussi nous écrire à :

STIHL Ltd.,
1515 Sise Road
Box 5666
CA-LONDON ONTARIO ; N6A 4L6

Couverture par STIHL Limited

STIHL Limited garantit à l'acheteur final et à chaque acheteur suivant que le moteur de votre petit équipement non routier sera conçu, construit et équipé, au moment de la vente, de manière à être conforme à toutes les réglementations en vigueur. STIHL Limited garantit également à l'acheteur initial et à chaque acheteur suivant que votre moteur est exempt de défauts de matériel et de main d'œuvre qui pourrait entraîner une non-conformité du moteur aux réglementations en vigueur pendant une période de deux ans.

Période de garantie

La période de garantie commencera à la date d'achat de l'équipement par l'acheteur initial et par la signature et le renvoi de la carte de garantie à STIHL Ltd. Si une quelconque pièce du moteur relative aux émissions est défectueuse, elle sera remplacée par STIHL Limited sans frais pour le propriétaire. Toute pièce garantie dont le remplacement n'est pas planifié dans le cadre de l'entretien obligatoire ou dont seule une inspection régulière est prévue avec « réparation ou remplacement suivant le besoin » bénéficiera de la garantie pendant la période de garantie. Toute pièce garantie dont le remplacement est planifié dans le cadre de l'entretien obligatoire sera garantie pendant la période s'étendant jusqu'à la première échéance de remplacement de cette pièce.

Diagnostic

En tant que propriétaire, vous ne devez pas être facturé pour le travail de diagnostic qui conduit à la détermination qu'une pièce garantie est défectueuse. Toutefois, si vous demandez la garantie pour un composant et que les essais révèlent que la machine n'est pas défectueuse, STIHL Limited vous facturera le coût des essais d'émission. Le travail de diagnostic mécanique sera réalisé chez un distributeur agréé STIHL. Les essais d'émission peuvent être réalisés chez

STIHL Incorporated,
536 Viking Drive, P.O. Box 2015,
Virginia Beach, VA 23452
ou par tout laboratoire d'essai indépendant.

Travail de garantie

STIHL Limited doit corriger les défauts couverts par la garantie chez tout distributeur agréé ou station de garantie STIHL. Ce travail, quel qu'il soit, doit être réalisé sans frais pour le propriétaire s'il est déterminé qu'une pièce garantie est défectueuse. Toute pièce de rechange homologuée par le fabricant ou équivalente peut être utilisée pour toute intervention d'entretien ou de réparation sous garantie des pièces concernant les émissions et doit être fournie gratuitement au propriétaire. STIHL Limited est responsable

des dommages aux autres composants du moteur provoqués par la défaillance d'une pièce qui est encore couverte par la garantie.

La liste suivante définit spécifiquement les pièces garanties en rapport avec les émissions :

- Filtre à air
- Carburateur (le cas échéant)
- Pincés
- Tringleries de commande
- Cylindre
- Volant d'inertie
- Éléments de fixation
- Bouchon de carburant
- Conduite de carburant
- Raccords de la conduite de carburant
- Pompe à carburant
- Réservoir à carburant
- Collecteur d'admission
- Système d'allumage électronique ou magnétique (module d'allumage ou bloc de commande électronique)
- Pot d'échappement
- Bougie d'allumage
- Convertisseur catalytique (le cas échéant)
- Étrangleur (système d'enrichissement pour démarrage à froid) (le cas échéant)
- Pompe d'injection (le cas échéant)
- Injecteur (le cas échéant)
- Logement du papillon des gaz (le cas échéant)

Où s'adresser pour solliciter une intervention sous garantie

Amenez le produit chez n'importe quel distributeur agréé STIHL et présentez la carte de garantie signée.

Exigences d'entretien

Les instructions d'entretien dans le présent manuel supposent l'utilisation du mélange recommandé de carburant et d'huile 2 temps (voir aussi l'instruction « Mélange de carburant »). Tout écart par rapport à cette recommandation concernant la qualité et le rapport de mélange de carburant et d'huile peut imposer des intervalles d'entretien plus courts.

Restrictions

Cette garantie du système de contrôle des émissions ne doit pas couvrir l'un quelconque des points suivants :

- réparation ou remplacement nécessaire en raison d'une utilisation incorrecte, d'une négligence ou de la non-exécution de l'entretien exigé,
- les réparations incorrectes ou les remplacements non conformes aux spécifications de STIHL Limited qui ont une incidence négative sur les performances et/ou la durabilité, ainsi que les transformations ou modifications non recommandées ou approuvées par écrit par STIHL Limited,
- le remplacement de pièces et les autres interventions et réglages nécessaires pour l'entretien obligatoire à la première échéance de remplacement programmée et après celle-ci.

0458-459-8221-C

CDN



www.stihl.com



0458-459-8221-C