

FH-KM

STIHL



2 - 15 οδηγίες χρήσης



Πίνακας περιεχομένων

1	Σύστημα Kombi.....	2
2	Σχετικά με τις Οδηγίες Χρήσης.....	2
3	Οδηγίες ασφαλείας και τεχνική εργασία.....	2
4	Χρήση.....	5
5	Επιτρεπόμενοι κινητήρες Kombi.....	6
6	Τοποθέτηση εργαλείου Kombi.....	6
7	Συναρμολόγηση μηχανήματος.....	7
8	Ρύθμιση μαχαιριών.....	8
9	Τοποθέτηση αορτήρα.....	9
10	Εκκίνηση / σβήσιμο του κινητήρα.....	10
11	Λίπανση κεφαλής.....	11
12	Φύλαξη του μηχανήματος.....	12
13	Οδηγίες συντήρησης και καθαρισμού.....	12
14	Τρόχισμα μαχαιριών.....	12
15	Περιορισμός φθοράς και αποφυγή ζημιών.....	12
16	Κύρια μέρη του μηχανήματος.....	13
17	Τεχνικά χαρακτηριστικά.....	13
18	Οδηγίες επισκευής.....	14
19	Απόρριψη.....	14
20	Δήλωση συμμόρφωσης ΕΕ.....	14
21	Πιστοποιητικό συμβατότητας UKCA.....	15
22	Διευθύνσεις.....	15

1 Σύστημα Kombi

Στο σύστημα Kombi της STIHL, διάφοροι κινητήρες Kombi και εργαλεία Kombi συνδυάζονται μεταξύ τους για να σχηματίσουν ένα πλήρες μηχανήμα. Σ' αυτό το εγχειρίδιο χρήσης, ο όρος «μηχάνημα» αναφέρεται στον **συνδυασμό** ενός κινητήρα Kombi με ένα εργαλείο Kombi.

Συνεπώς, οι οδηγίες χρήσης για το πλήρες μηχανήμα αποτελούνται από το εγχειρίδιο χρήσης για τον κινητήρα Kombi και το εγχειρίδιο χρήσης του εργαλείου Kombi.

Πριν θέσετε το μηχανήμα σε λειτουργία για πρώτη φορά, διαβάστε τα εγχειρίδια χρήσης **και των δύο μερών** με προσοχή και φυλάξτε τα για μελλοντική χρήση.

2 Σχετικά με τις Οδηγίες Χρήσης

2.1 Σύμβολα

Όλα τα σύμβολα που υπάρχουν πάνω στο μηχανήμα επεξηγούνται σ' αυτές τις οδηγίες χρήσης.

2.2 Διάκριση παραγράφων



ΠΡΟΕΙΔΟΠΟΙΗΣΗ

Προειδοποίηση για κίνδυνο ατυχήματος, τραυματισμού και σοβαρών υλικών ζημιών.

ΣΗΜΕΙΩΣΗ

Προειδοποίηση για πιθανή ζημιά του μηχανήματος ή των εξαρτημάτων του.

2.3 Τεχνική ανάπτυξη

Στη STIHL εργαζόμαστε συνεχώς για την περαιτέρω βελτίωση των μηχανημάτων και συσκευών μας. Για τον λόγο αυτό, διατηρούμε το δικαίωμα αλλαγών στον σχεδιασμό, στα τεχνικά χαρακτηριστικά και στον εξοπλισμό των μηχανημάτων σας.

Τα στοιχεία και οι εικόνες που υπάρχουν στις οδηγίες χρήσης δεν δεσμεύουν τον κατασκευαστή.

3

Οδηγίες ασφαλείας και τεχνική εργασία



Κατά την εργασία με το θαμνοκοπτικό πρέπει να λαμβάνονται ειδικά μέτρα ασφαλείας, επειδή τα μαχαιρία είναι εξαιρετικά κοφτερά και κινούνται με πολύ υψηλή ταχύτητα, και το μηχανήμα έχει μεγάλη εμβέλεια.



Πριν θέσετε το μηχανήμα σε λειτουργία για πρώτη φορά, διαβάστε με προσοχή και τα δύο εγχειρίδια οδηγιών χρήσης (του κινητήρα Kombi και του εργαλείου Kombi) και φυλάξτε τα για μελλοντική χρήση. Η μη τήρηση των οδηγιών χρήσης μπορεί να οδηγήσει σε θανατηφόρο ατύχημα.

Δίνετε ή δανείζετε το μηχανήμα μόνο σε άτομα που είναι εξοικειωμένα με το συγκεκριμένο μοντέλο και τον χειρισμό του, και δίνετε πάντα μαζί τα εγχειρίδια οδηγιών χρήσης του κινητήρα Kombi και του εργαλείου Kombi.

Χρησιμοποιείτε το θαμνοκοπτικό μόνο για να κόβετε γρασίδι, αγριόχορτα, πολυετή φυτά, πυκνή βλάστηση, χαμόκλαδα, θάμνους και παρόμοια.

Απαγορεύεται η χρήση του μηχανήματος για οποιονδήποτε άλλον σκοπό – **Κίνδυνος ατυχήματος!**

Το μηχανήμα επιτρέπεται να εφοδιάζεται μόνο με μαχαιρία και παρελκόμενα που έχουν εγκριθεί από τη STIHL για χρήση σε αυτό ή τα οποία είναι

ισοδύναμα από τεχνική άποψη. Αν έχετε απορίες, απευθυνθείτε σε ένα ειδικευμένο κατάστημα.

Χρησιμοποιείτε μόνο εξαρτήματα και παρελκόμενα υψηλής ποιότητας. Διαφορετικά, μπορεί να υπάρξει κίνδυνος για ατυχήματα ή ζημιές στο μηχάνημα.

Η STIHL συνιστά να χρησιμοποιείτε μόνο γνήσια εργαλεία και παρελκόμενα STIHL. Οι ιδιότητές τους είναι άριστα προσαρμοσμένες στο προϊόν και στις απαιτήσεις του χρήστη.

Μην κάνετε επεμβάσεις στο μηχάνημα, καθώς μπορεί να τεθεί σε κίνδυνο η ασφάλειά σας. Η STIHL δεν αναλαμβάνει καμία ευθύνη για τραυματισμούς και υλικές ζημιές που οφείλονται στη χρήση μη εγκεκριμένων προσαρμοζόμενων μηχανημάτων.

Μην καθαρίζετε το μηχάνημα με πλυστικό υψηλής πίεσης. Η δυνατή δέσμη νερού μπορεί να προκαλέσει ζημία σε εξαρτήματα του μηχανήματος.

3.1 Ενδυμασία και εξοπλισμός

Να φοράτε κατάλληλη ενδυμασία και εξοπλισμό.



Τα ρούχα που φοράτε πρέπει να είναι κατάλληλα για την εργασία και δεν πρέπει να σας εμποδίζουν. Να φοράτε εφαρμοστά ρούχα. Ενδεικνύονται οι φόρμες, όχι οι μπλουζες εργασίας.

Μη φοράτε ρούχα που μπορούν να μπλεχτούν σε κλαδιά, θάμνους, ή στα κινούμενα μέρη του μηχανήματος. Επίσης, μη φοράτε μαντίλι, γραβάτα ή κοσμήματα. Μαζεύετε και δένετε τα μακριά μαλλιά, έτσι ώστε να βρίσκονται επάνω από το ύψος των ώμων.



Να φοράτε προστατευτικά άρβυλα με ανάγλυφο, αντιολισθητικό πέλμα και ασάλινο κάλυμμα δακτύλων.



ΠΡΟΕΙΔΟΠΟΙΗΣΗ



Να φοράτε γυαλιά προστασίας στενής εφαρμογής σύμφωνα με το πρότυπο EN 166 (για τον Καναδά ισχύει το CSA Z94). Φροντίστε τα γυαλιά προστασίας να εφαρμόζουν σωστά.

Φοράτε μέσα ατομικής προστασίας της ακοής, όπως π.χ. ωτασπίδες.

Να φοράτε κράνος ασφαλείας όταν εκτελείτε εργασίες αραιώσης σε δάση και λόγγους και όταν υπάρχει κίνδυνος από την πτώση αντικειμένων.



Να φοράτε γάντια εργασίας από ανθεκτικό υλικό (π.χ. δέρμα).

Η STIHL διαθέτει μια πλούσια γκάμα από μέσα ατομικής προστασίας.

3.2 Μεταφορά του μηχανήματος

Σβήνεται πάντα τον κινητήρα.

Τοποθετείτε πάντα την προστατευτική θήκη για μαχαίρια, ακόμη και για μεταφορά σε μικρές αποστάσεις.

Διπλώστε και ασφαλίστε τα μαχαίρια στη θέση μεταφοράς.

Κρατάτε το μηχάνημα σε ισορροπία, πιάνοντάς το από τον σωλήνα, με τα μαχαίρια προς τα πίσω.

Μην αγγίζετε τα ζεστά μέρη του μηχανήματος και την κεφαλή – **Κίνδυνος εγκαύματος!**

Κατά τη μεταφορά σε οχήματα, ασφαλίστε το μηχάνημα από ανατροπή, ζημία και διαρροή καυσίμου.

3.3 Πριν από την εκκίνηση

Ελέγξτε την ασφαλή κατάσταση λειτουργίας του μηχανήματος. Συμβουλευτείτε τα σχετικά κεφάλαια στα εγχειρίδια οδηγιών χρήσης του κινητήρα Kombi και του εργαλείου Kombi:

- Μαχαίρια: Βεβαιωθείτε ότι έχουν τοποθετηθεί σωστά, ότι εφαρμόζουν καλά και ότι είναι σε άψογη κατάσταση (να είναι καθαρά, να κινούνται ανεμπόδιστα και να μην έχουν παραμορφωθεί), ότι είναι τροχισμένα και ότι έχουν ψεκαστεί με ικανή ποσότητα διαλυτικού ρητίνης STIHL (λιπαντικό).
- Μην βάζετε μπρος το μηχάνημα όσο είναι σε θέση μεταφοράς (μαχαίρια διπλωμένα παράλληλα με τον σωλήνα).
- Μην κάνετε τροποποιήσεις στα χειριστήρια και στα συστήματα ασφαλείας.
- Προκειμένου να χειριστείτε το μηχάνημα με ασφάλεια, οι χειρολαβές πρέπει να είναι καθαρές και στεγνές, χωρίς λάδια και ακαθαρσίες.
- Ρυθμίστε τον αορτήρα και τη χειρολαβή ανάλογα με το ανάστημά σας. Συμβουλευθείτε το κεφάλαιο «Τοποθέτηση αορτήρα».

Το μηχάνημα επιτρέπεται να χρησιμοποιείται μόνο εφόσον είναι σε ασφαλή κατάσταση λειτουργίας – **Κίνδυνος ατυχήματος!**

Για περίπτωση ανάγκης, κατά τη χρήση αορτήρα: Εξασκηθείτε στη γρήγορη αφαίρεση του μηχανή-

ματος. Για να αποφευχθούν ζημιές, μην πετάτε το μηχάνημα κάτω, όταν εξασκείστε με αυτό.

3.4 Κράτημα και χειρισμός του μηχανήματος

Κρατάτε το μηχάνημα πάντοτε και με τα δύο χέρια στις λαβές.

Φροντίζετε για ασφαλή στάση του σώματός σας και χειρίζεστε το μηχάνημα με τέτοιο τρόπο, ώστε τα μαχαίρια να είναι στραμμένα μακριά από το σώμα σας.

Ανάλογα με τον μοντέλο, το μηχάνημα μπορεί να μεταφέρεται κρεμασμένο σε αορτήρα, ο οποίος και θα παραλαμβάνει το βάρος του.

3.4.1 Μηχάνημα με κυκλική λαβή

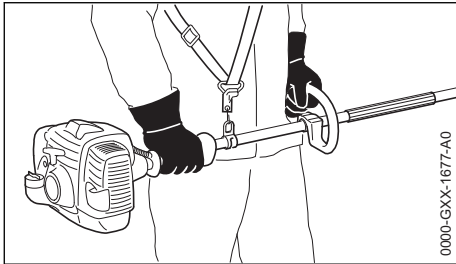

Δεξιό χέρι στη λαβή χειρισμού, αριστερό χέρι στην λαβή του σωλήνα – ακόμα κι αν είστε αριστερόχειρας. Πιάστε τις χειρολαβές γερά με τους αντίχειρες.

3.4.2 Μηχάνημα με λαβή σωλήνα

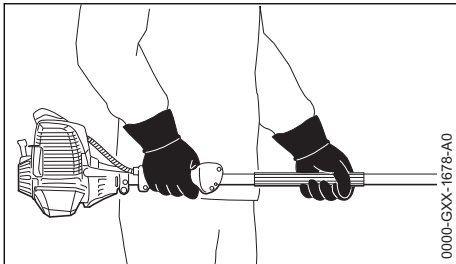

Δεξιό χέρι στη λαβή χειρισμού, αριστερό χέρι στην λαβή του σωλήνα, ακόμα κι όταν είστε αριστερόχειρας. Πιάστε τις χειρολαβές γερά με τους αντίχειρες.

3.5 Κατά την εργασία

Σε περίπτωση κινδύνου ή έκτακτης ανάγκης, σβήστε αμέσως τον κινητήρα, γυρίζοντας τον

πολλαπλό διακόπτη / διακόπτη απενεργοποίησης / διακόπτη στοπ στη θέση **0** ή **STOP**.



Το μηχάνημα δεν είναι ηλεκτρικά μονωμένο. Τηρείτε απόσταση ασφαλείας από ηλεκτρικά καλώδια – **Κίνδυνος θανάτου λόγω ηλεκτροπληξίας!**



Δεν επιτρέπεται να βρίσκονται άλλα άτομα σε ακτίνα 5 m – **Κίνδυνος τραυματισμού** από τα κινούμενα μαχαίρια και τα υλικά κοπής που πέφτουν!

Τηρείτε την ίδια απόσταση και από αντικείμενα (οχήματα, τζάμια) – **Κίνδυνος υλικών ζημιών!**

Βεβαιωθείτε ότι ο κινητήρας λειτουργεί σωστά στο ρελαντί. Τα μαχαίρια δεν πρέπει να κινούνται όταν αφήνετε τη σκανδάλη γκαζιού. Ελέγχετε τακτικά τη ρύθμιση του ρελαντί κάνοντας, όταν χρειάζεται, τις απαραίτητες διορθώσεις. Αν τα μαχαίρια εξακολουθούν να περιστρέφονται στο ρελαντί, δώστε το μηχάνημα σε ειδικευμένο κατάστημα για επισκευή – Βλέπε τις οδηγίες χρήσης του κινητήρα Kombi.

Διατηρείτε πάντα οπτική επαφή με τα μαχαίρια. Μην κόβετε θάμνους σε σημεία που δεν μπορείτε να δείτε.

Ιδιαίτερη προσοχή απαιτείται όταν κόβετε ψηλούς φράχτες. Βεβαιωθείτε από πριν ότι δεν βρίσκεται κανείς από την άλλη πλευρά.



Κατά τη διάρκεια της λειτουργίας η κεφαλή θερμαίνεται. Μην αγγίζετε το περιβλήμα κεφαλής – **Κίνδυνος εγκαύματος!**

Προσοχή όταν εργάζεστε σε ολισθηρό, βρεγμένο ή χιονισμένο έδαφος, σε πλαγιές, σε ανώμαλο έδαφος κ.λπ. – **Κίνδυνος να γλιστρήσετε!**

Απομακρύνετε πεσμένα κλαδιά, θάμνους και άλλα υλικά κοπής από την περιοχή εργασίας.

Προσέχετε για εμπόδια, όπως κούτσουρα και ρίζες – **Κίνδυνος να σκοιτάξετε!**

Φροντίζετε πάντα για τη σταθερή και ασφαλή στάση του σώματός σας.

Για εργασίες σε ύψος:

- Χρησιμοποιείτε πάντα ανυψωτική πλατφόρμα εργασίας.
- Μην εργάζεστε ποτέ, ενώ βρίσκεστε πάνω σε σκάλα ή πάνω σε δέντρο.
- Σε καμία περίπτωση μην εργάζεστε σε ασταθές σημείο.
- Σε καμία περίπτωση μην εργάζεστε με το ένα μόνο χέρι.

Όταν φοράτε ωτασπίδες, χρειάζεται τεταμένη προσοχή και πρέπει να έχετε το νου σας για πιθανούς κινδύνους, καθώς η ικανότητά σας να

αντιλαμβάνεστε προειδοποιητικούς ήχους (φώνες, συναγερμούς κ.λπ.) είναι μειωμένη.

Παρεμβάλλετε τακτικά διαλείμματα για να αποφύγετε κόραση και κόπωση – **Κίνδυνος ατυχήματος!**

Να εργάζεστε ήρεμα και με περίσκεψη, και μόνο με καλές συνθήκες ορατότητας και φωτισμού. Να εργάζεστε προσεκτικά. Μην θέτετε τρίτους σε κίνδυνο.

Πριν ξεκινήσετε την εργασία, ελέγξτε τη βλάστηση και την ευρύτερη περιοχή εργασίας, για να αποφύγετε ζημιές στα μαχαίρια:

- Απομακρύνετε πέτρες, μεταλλικά αντικείμενα και άλλα στερεά σώματα.
- Προσέχετε να μην εισχωρήσει άμμος ή μικρά πετραδάκια ανάμεσα στα μαχαίρια, π.χ. όταν εργάζεστε κοντά στο έδαφος.
- Σε θάμνους που φυτρώνουν κοντά ή μέσα από συμπυκνώματα, αποφύγετε την επαφή των μαχαιριών με το σύρμα.

Αποφύγετε την επαφή με ηλεκτροφόρα καλώδια και προσέχετε να μην κόψετε ηλεκτρικά καλώδια – **Κίνδυνος ηλεκτροπληξίας!**



Μην αγγίζετε τα μαχαίρια όσο ο κινητήρας είναι σε λειτουργία. Αν τα μαχαίρια μπλοκάρουν από κάποιο αντικείμενο, σβήστε αμέσως τον κινητήρα. Απομακρύνετε το αντικείμενο μόνο εφόσον ο κινητήρας είναι σβηστός – **Κίνδυνος τραυματισμού!**

Αν δώσετε γκάζι ενώ τα μαχαίρια είναι μπλοκαρισμένα, αυξάνεται το φορτίο του κινητήρα ενώ παράλληλα πέφτει ο αριθμός στροφών. Αυτό, λόγω της διαρκούς ολίσθησης του συμπλέκτη, οδηγεί σε υπερθέρμανση και βλάβη σε σημαντικά λειτουργικά μέρη (όπως ο συμπλέκτης και τα πλαστικά μέρη του σώματος) – **Κίνδυνος τραυματισμού** π.χ. λόγω κίνησης των μαχαιριών στο ρελαντί!

Αν το μηχάνημα εκτεθεί σε αντικανονικές καταπονήσεις (π.χ. χτύπημα ή πτώση), ελέγξτε οπωσδήποτε την κατάστασή του πριν συνεχίσετε τη χρήση – Βλέπε επίσης την ενότητα «Πριν την εκκίνηση». Ελέγξτε ειδικά τη λειτουργία των συστημάτων ασφαλείας. Σε καμία περίπτωση δεν επιτρέπεται να χρησιμοποιήσετε μηχάνημα που δεν είναι απόλυτα ασφαλές. Αν έχετε αμφιβολίες, απευθυνθείτε σε ένα ειδικευμένο κατάστημα.

Αν οι θάμνοι είναι πολύ σκονισμένοι ή βρόμικοι, ψεκάστε τα μαχαίρια σε τακτά διαστήματα με διαλυτικό ρητίνης STIHL. Με τον τρόπο αυτό ελαττώνεται σημαντικά η τριβή των μαχαιριών, η

διαβρωτική επίδραση από τους χυμούς των φυτών και η επικαθίση ακαθαρσιών.

Ελέγχετε τα μαχαίρια σε τακτά, μικρά διαστήματα και όποτε αντιλαμβάνεστε αλλαγές στη λειτουργία του μηχανήματος:

- Σβήσιμο κινητήρα
- Περιμένετε μέχρι να σταματήσουν τα μαχαίρια
- Ελέγξτε την κατάσταση του μηχανήματος και τη στερέωση των εξαρτημάτων, προσέξτε για ραγίσματα.
- Ελέγξτε την κατάσταση τροχίσματος.

3.6 Μετά την εργασία

Μετά την ολοκλήρωση της εργασίας και πριν αφήσετε το μηχάνημα, σβήστε τον κινητήρα.

Καθαρίστε το μηχάνημα από σκόνη και βρομιές. Μην χρησιμοποιείτε υλικά που διαλύουν τα λίπη.

Ψεκάστε τα μαχαίρια με διαλυτικό ρητίνης STIHL. Στη συνέχεια, θέστε τον κινητήρα σε λειτουργία για λίγο, ώστε το στρεί να καταμεμηθεί ομοιόμορφα.

3.7 Συντήρηση και επισκευές

Συντηρείτε τακτικά το μηχάνημα. Πραγματοποιείτε μόνο τις εργασίες συντήρησης και επισκευής που περιγράφονται στα εγχειρίδια χρήσης του εργαλείου Kombi και του κινητήρα Kombi. Για όλες τις άλλες εργασίες, απευθυνθείτε σε ειδικευμένο κατάστημα.

Η STIHL συνιστά να αναθέσετε τις εργασίες συντήρησης και επισκευής αποκλειστικά στους επίσημους αντιπροσώπους της STIHL. Οι επίσημοι αντιπρόσωποι της STIHL έχουν τη δυνατότητα να λάβουν μέρος σε τακτικά προγράμματα εκπαίδευσης και έχουν στη διάθεσή τους τις απαραίτητες τεχνικές πληροφορίες.

Χρησιμοποιείτε μόνο ανταλλακτικά καλής ποιότητας. Διαφορετικά μπορεί να υπάρξει κίνδυνος για ατυχήματα ή ζημιές στο μηχάνημα. Αν έχετε απορίες, απευθυνθείτε σε ένα ειδικευμένο κατάστημα.

Η STIHL συνιστά να χρησιμοποιήσετε μόνο γνήσια ανταλλακτικά STIHL. Οι ιδιότητες των γνήσιων προϊόντων είναι άριστα προσαρμοσμένες στο μηχάνημα και στις απαιτήσεις του χρήστη.

Πριν από επισκευές, συντήρηση και καθαρίσματα, **σβήνετε πάντα τον κινητήρα – Κίνδυνος τραυματισμού!**

4 Χρήση

Μη χρησιμοποιείτε το θαμνοκοπτικό κατά τις ώρες κοινής ησυχίας.

Το θαμνοκοπτικό χρησιμοποιείται κοντά στο έδαφος. Επειδή το μαχαίρι λειτουργεί όπως μια χλοοκοπτική μηχανή, το θαμνοκοπτικό είναι κατάλληλο για την κοπή χαμόκλαδων, πυκνής βλάστησης, βούρλων, αγριόχορτων και σκληρού χορταριού. Το γεγονός ότι τα κομμένα υλικά δεν εκσφενδονίζονται μακριά, καθιστά το θαμνοκοπτικό κατάλληλο ειδικά για χρήση σε ζώνες με πυκνή κυκλοφορία πεζών ή οχημάτων, όπως διαζώματα λεωφόρων και χώρους στάθμευσης.

4.1 Απόρριψη

Μη ρίχνετε τα κομμένα κλαδιά στα απορρίμματα, αλλά χρησιμοποιήστε τα για την παραγωγή λιπάσματος.

4.2 Προετοιμασίες

- ▶ Ρυθμίστε τη γωνία των μαχαιριών.
- ▶ Αφαιρέστε την προστατευτική θήκη.
- ▶ Εκκίνηση κινητήρα
- ▶ Τοποθέτηση αορτήρα
- ▶ Κρεμάστε το μηχάνημα στον αορτήρα.

4.3 Τεχνική εργασίας

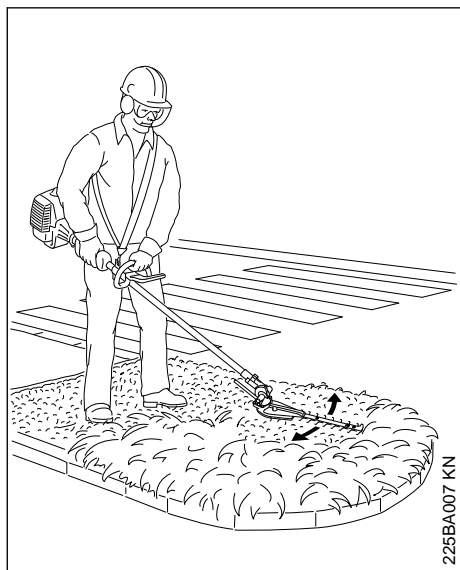

Στάση και τρόπος εργασίας όπως με το χορτοκοπτικό: κινείτε τα μαχαίρια πάνω από το έδαφος με τοξοειδείς κινήσεις.

5 Επιτρεπόμενοι κινητήρες Kombi

5.1 Κινητήρες Kombi

Χρησιμοποιείτε μόνο κινητήρες Kombi που έχουν ρητώς εγκριθεί από τη STIHL για χρήση με αυτό το εργαλείο.

Η χρήση αυτού του εργαλείου Kombi επιτρέπεται μόνο σε συνδυασμό με τους εξής κινητήρες Kombi:

KM 56 R, KM 85 R¹⁾, KM 94 R, KM 111 R, KM 131, KM 131 R, KMA 130 R, KMA 135 R, KMA 80.0 R, KMA 120.0 R, KMA 200.0 R

5.2 Χορτοκοπτικά μηχανήματα με διαιρούμενο σωλήνα

Το εργαλείο Kombi μπορεί να τοποθετηθεί επίσης σε χορτοκοπτικά STIHL με διαιρούμενο σωλήνα (μοντέλα T) (βασικά μηχανήματα).

Επομένως, αυτό το εργαλείο Kombi επιτρέπεται να τοποθετηθεί επίσης και στο εξής μηχάνημα:

STIHL FR 131 T

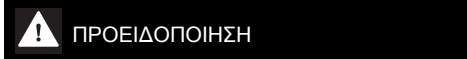

Σχετικά με τη χρήση της μπάρας (περιοριστής βήματος), βλέπε τις οδηγίες χρήσης του μηχανήματος.

6 Τοποθέτηση εργαλείου Kombi

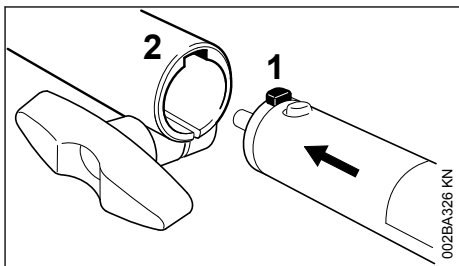

- ▶ Σπρώξτε το δόντι (1) του σωλήνα μέχρι τέρμα στο αυλάκι (2) του συνδέσμου.

¹⁾ Μόνο εκτός ΕΕ

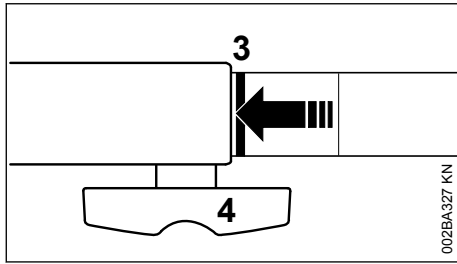

Αν τοποθετήσατε σωστά τον σωλήνα, η κόκκινη γραμμή (3 = μύτη του βέλους) συμπίπτει με τον σύνδεσμο.

► Σφίξτε το κουμπί (4) **γερά**.

6.1 Αφαίρεση εργαλείου Kombi

► Αφαιρέστε τον σωλήνα, ακολουθώντας την αντίστροφη σειρά.

7 Συναρμολόγηση μηχανήματος

7.1 Αφαιρέστε το προστατευτικό καπάκι.

Αν υπάρχει προστατευτικό καπάκι στο άκρο του σωλήνα του εργαλείου Kombi ή του βασικού μηχανήματος:

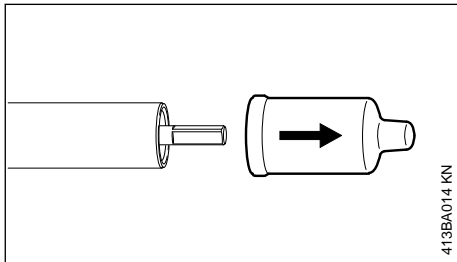

► Αφαιρέστε το προστατευτικό καπάκι από το άκρο του σωλήνα (και φυλάξτε το).

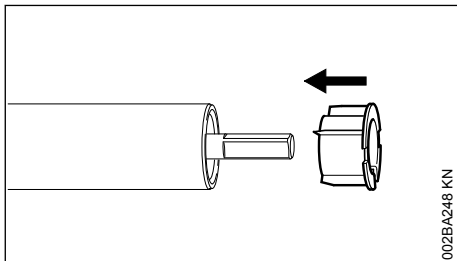

Εάν, αφαιρώντας το προστατευτικό καπάκι, το πώμα βγει από τον σωλήνα:

► Σπρώξτε το πώμα μέσα στον σωλήνα, μέχρι να τερματίσει.

7.2 Τοποθέτηση κεφαλής

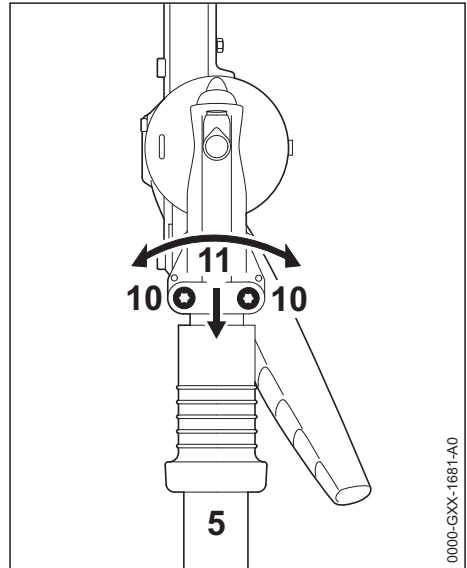

► Ξεσφίξτε τις βίδες σύσφιξης (10).

► Περάστε την κεφαλή (11) στον σωλήνα (5), περιστρέφοντας την κεφαλή (11) λίγο αριστερά-δεξιά.

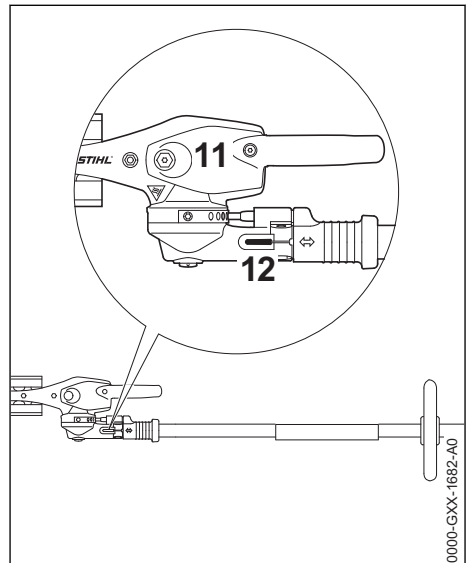

Αν το άκρο του σωλήνα δεν είναι πλέον ορατό μέσα από τη σχισμή (11):

- ▶ Σπρώξτε την κεφαλή (10) μέχρι το τέρμα.
- ▶ Σφίξτε τις βίδες σύσφιξης όσο παίρνει.
- ▶ Ευθυγραμμίστε την κεφαλή (11) σε σχέση με τη μονάδα του κινητήρα.
- ▶ Σφίξτε τις βίδες σύσφιξης.

8 Ρύθμιση μαχαιριών

8.1 Ρυθμιστής 145°

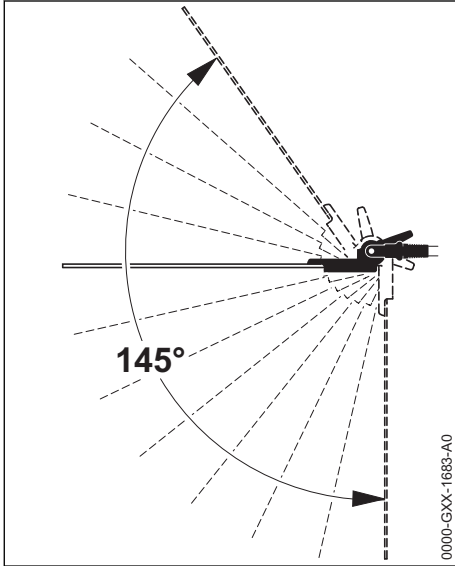

Η γωνία των μαχαιριών προς τον σωλήνα μπορεί να ρυθμιστεί σε γωνία από 0° (εντελώς ευθεία) έως 55° (4 θέσεις προς τα πάνω) καθώς και σε 7 θέσεις έως τις 90° (κάθετα προς τα κάτω). Συνολικά υπάρχουν 12 ρυθμιζόμενες θέσεις εργασίας.

! ΠΡΟΕΙΔΟΠΟΙΗΣΗ

Ρύθμιση επιτρέπεται μόνο όταν τα μαχαιρία είναι σταματημένα, με τον κινητήρα στο ρελαντί – **Κίνδυνος τραυματισμού!**

! ΠΡΟΕΙΔΟΠΟΙΗΣΗ

Κατά τη λειτουργία, η κεφαλή ζεσταίνεται. Μην αγγίζετε το περίβλημα του κινητήρα – **Κίνδυνος εγκαύματος!**

! ΠΡΟΕΙΔΟΠΟΙΗΣΗ

Μην αγγίζετε το μαχαίρι κατά τη διάρκεια της ρύθμισης – **Κίνδυνος τραυματισμού!**

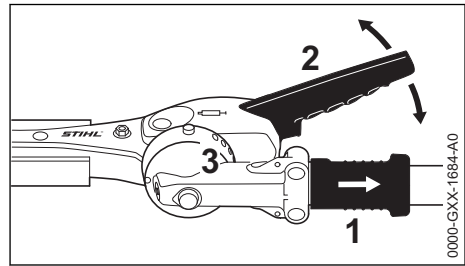

- ▶ Τραβήξτε το κινητό δαχτυλίδι (1) προς τα πίσω και ρυθμίστε την άρθρωση με τον μοχλό (2) κατά μία ή περισσότερες θέσεις.
- ▶ Αφήστε το κινητό δαχτυλίδι (1) και βεβαιωθείτε ότι ο πείρος εφαρμόζει σε μια από τις σπές του πλαισίου (3).

8.2 Θέση μεταφοράς

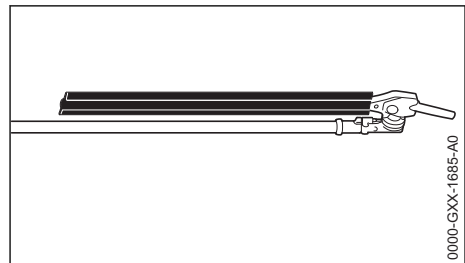

Για εξοικονόμηση χώρου κατά τη μεταφορά του μηχανήματος, τα μαχαιρία στο μοντέλο αυτό μπορούν να διπλωθούν προς τον σωλήνα και να σταθεροποιηθούν σ' αυτή τη θέση.

! ΠΡΟΕΙΔΟΠΟΙΗΣΗ

Η ρύθμιση των μαχαιριών από θέση εργασίας σε θέση μεταφοράς και αντίστροφα επιτρέπεται να γίνεται μόνο με σταματημένο κινητήρα. Για τον σκοπό αυτό, πιάστε τον διακόπτη λειτουργία, εφόσον πρώτα έχετε τοποθετήσει την προστατευτική θήκη – **Κίνδυνος τραυματισμού!**

! ΠΡΟΕΙΔΟΠΟΙΗΣΗ

Κατά τη λειτουργία, η κεφαλή ζεσταίνεται. Μην αγγίζετε το περίβλημα του κινητήρα – **Κίνδυνος εγκαύματος!**

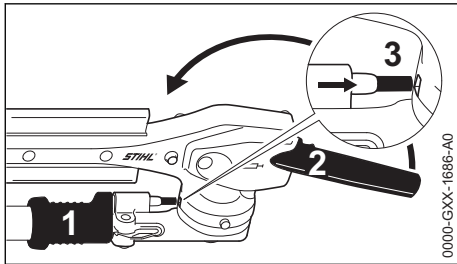

- ▶ Σβήστε τον κινητήρα.
- ▶ Τοποθετήστε την προστατευτική θήκη στα μαχαίρια.
- ▶ Τραβήξτε το κινητό δαχτυλίδι (1) προς τα πίσω και γυρίστε την άρθρωση προς τα πάνω με τον μοχλό (2), μέχρι τα μαχαίρια να είναι παράλληλα προς τον σωλήνα.
- ▶ Αφήστε πάλι το κινητό δαχτυλίδι (1) και βεβαιωθείτε ότι ο πείρος εμπλέκεται στη θέση σταθεροποίησης (1) στο σώμα του μηχανήματος.

9 Τοποθέτηση αορτήρα

Το είδος και η κατασκευή του αορτήρα, του κρίκου μεταφοράς και του γάντζου ασφαλείας διαφέρουν ανάλογα με τη χώρα.

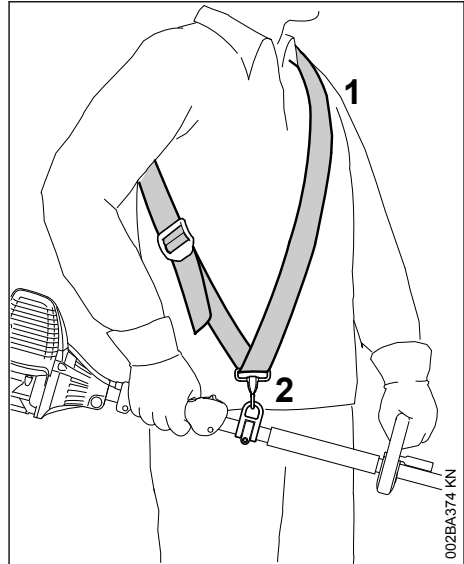
9.1 Αορτήρας ώμου

- ▶ Φορέστε τον (1) αορτήρα ώμου.
- ▶ Ρυθμίστε το μήκος του αορτήρα έτσι, ώστε ο γάντζος (2) να βρίσκεται περίπου στο ίδιο ύψος με τον δεξιό σας γοφό.

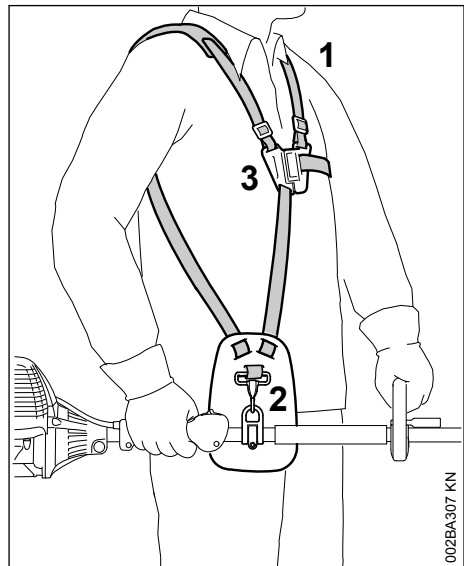
9.2 Διπλός αορτήρας

- ▶ Φορέστε τον διπλό αορτήρα (1).

- Ρυθμίστε το μήκος του αορτήρα έτσι, ώστε ο γάντζος (2) να βρίσκεται περίπου στο ίδιο ύψος με τον δεξιό σας γοφό.
- Κλείστε την κλειδαριά (3).

9.3 Κρεμάστε το μηχάνημα στον αορτήρα.

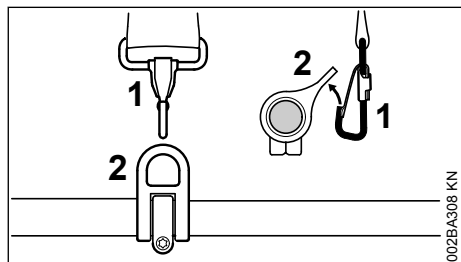

- Κρεμάστε τον γάντζο (1) στον κρίκο ανάρτησης (2) του σωλήνα, κρατώντας σταθερά τον κρίκο.

9.4 Ξεκρέμασμα μηχανήματος από τον αορτήρα

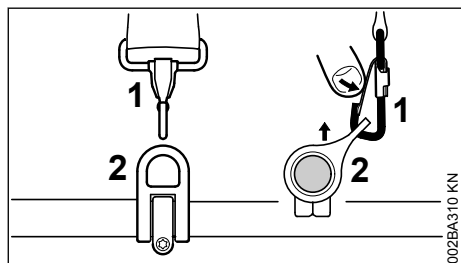

- Πιέστε τη γλώσσα του γάντζου ασφαλείας (1) και τραβήξτε τον κρίκο ανάρτησης (2) έξω από τον γάντζο.

9.5 Γρήγορο λύσιμο



ΠΡΟΕΙΔΟΠΟΙΗΣΗ

Σε περίπτωση επικείμενου κινδύνου, πρέπει να απορριψίμετε άμεσα το μηχάνημα. Εξασκηθείτε στη γρήγορη αφαίρεση του μηχανήματος. Για να αποφευχθούν ζημιές, μην πετάτε το μηχάνημα κάτω όταν κάνετε τις ασκήσεις.

Για γρήγορη απόρριψη του μηχανήματος, εξασκηθείτε στο άνοιγμα του γάντζου ασφαλείας. Ακολουθήστε τις οδηγίες στην ενότητα «Ξεκρέμασμα μηχανήματος από τον αορτήρα».

Αν χρησιμοποιείτε αορτήρα ώμου: Εξασκηθείτε στην αφαίρεση του αορτήρα από τον ώμο.

Αν χρησιμοποιείτε διπλό αορτήρα ώμου: Εξασκηθείτε στο γρήγορο άνοιγμα του κουμπώματος και στην αφαίρεση του αορτήρα από τους ώμους.

10 Εκκίνηση / σβήσιμο του κινητήρα

10.1 Εκκίνηση κινητήρα

Για την εκκίνηση, ακολουθείτε πάντα τις οδηγίες χρήσης για τον κινητήρα Kombi ή το βασικό μηχάνημα!

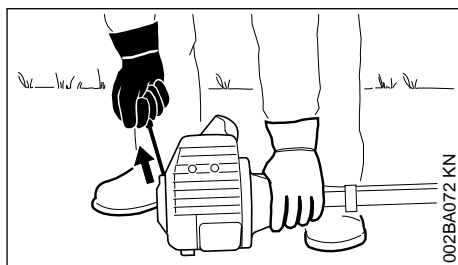
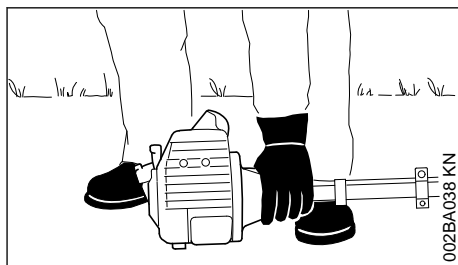

- Τοποθετήστε το μηχάνημα σε ασφαλή θέση εκκίνησης: Το στήριγμα του κινητήρα και η κεφαλή με τα μαχαίρια ακουμπούν στο έδαφος.

- ▶ Σε μηχανήμα με ρυθμιζόμενα μαχαίρια: Τοποθετήστε τα μαχαίρια στην ευθεία θέση (0°).
- ▶ Αφαιρέστε την προστατευτική θήκη από τα μαχαίρια.

Τα μαχαίρια δεν επιτρέπεται να έρχονται σε επαφή με το έδαφος ή οποιοδήποτε αντικείμενο – **Κίνδυνος ατυχήματος!**

- ▶ Αν χρειάζεται, ακουμπήστε την κεφαλή πάνω σε κάποιο υπερυψωμένο σημείο (π.χ. ύψωμα του εδάφους, κεραμίδι ή κάτι παρόμοιο).
- ▶ Πάρτε ασφαλή στάση. Δυνατότητες: Σταθείτε όρθιος, σκύψτε ή γονατίστε δίπλα στο μηχανήμα.
- ▶ Πιέστε το μηχανήμα **γερά** στο έδαφος, με το αριστερό σας χέρι στην τοξωτή λαβή, χωρίς να αγγίξετε τα χειριστήρια στη λαβή χειρισμού – Βλέπε τις οδηγίες χρήσης για τον κινητήρα Kombi και το βασικό μηχανήμα.

ΣΗΜΕΙΩΣΗ

Μην πατάτε τον σωλήνα με το πόδι σας και μη γονατίζετε πάνω του!



ΠΡΟΕΙΔΟΠΟΙΗΣΗ

Μόλις ο κινητήρας πάρει μπρος, το κοπτικό εξάρτημα μπορεί να αρχίσει να κινείται. Για τον λόγο αυτό, πιέστε τη σκανδάλη γκαζιού αμέσως μόλις ο κινητήρας πάρει μπρος, ώστε να μπει στο ρελαντί.

Η συνέχεια της διαδικασίας εκκίνησης περιγράφεται στις οδηγίες χρήσης του κινητήρα Kombi ή του βασικού μηχανήματος.

10.2 Σβήστε τον κινητήρα.

- ▶ Βλέπε τις οδηγίες χρήσης για τον κινητήρα Kombi ή το βασικό μηχανήμα.

11 Λίπανση κεφαλής



11.1 Μηχανισμός κίνησης μαχαiriών

Για τη λίπανση της κεφαλής μαχαiriών, χρησιμοποιήστε γράσο STIHL για ψαλίδια μπορντούρας (πρόσθετος εξοπλισμός).

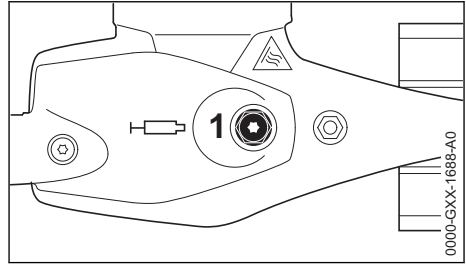

- ▶ Ελέγχετε τακτικά (περίπου ανά 25 ώρες λειτουργίας) την ποσότητα γράσου στην κεφαλή. Για τον σκοπό αυτό, ξεβιδώστε το πώμα (1). Αν δεν φαίνεται γράσο στην εσωτερική πλευρά του πώματος, βιδώστε το σωληνάριο με γράσο.
- ▶ Πιέστε μέχρι 10 g γράσου μέσα στο σώμα της κεφαλής.

ΣΗΜΕΙΩΣΗ

Μη γεμίζετε την κεφαλή εντελώς με γράσο.

- ▶ Ξεβιδώστε το σωληνάριο γράσου.
- ▶ Βιδώστε πάλι το βιδωτό πώμα και σφίξτε το.

11.2 Γωνιακή κεφαλή

Για τη λίπανση της γωνιακής κεφαλής, χρησιμοποιήστε γράσο STIHL για χορτοκοπτικά (πρόσθετος εξοπλισμός).

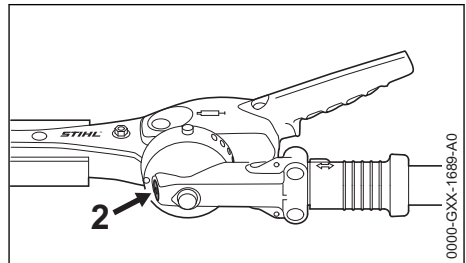

- ▶ Ελέγχετε τακτικά (περίπου ανά 25 ώρες λειτουργίας) την ποσότητα γράσου στην κεφαλή. Για τον σκοπό αυτό, ξεβιδώστε το πώμα (2). Αν δεν φαίνεται γράσο στην εσωτερική πλευρά του πώματος, βιδώστε το σωληνάριο με γράσο.
- ▶ Πιέστε μέχρι 5 g γράσου μέσα στο σώμα της κεφαλής.

ΣΗΜΕΙΩΣΗ

Μη γεμίζετε την κεφαλή εντελώς με γράσο.

- ▶ Ξεβιδώστε το σωληνάριο γράσου.
- ▶ Βιδώστε πάλι το βιδωτό πώμα και σφίξτε το.

12 Φύλαξη του μηχανήματος

Στην περίπτωση χρονικών διαστημάτων ακινη-
στης άνω των 30 ημερών περίπου

- ▶ Καθαρίστε τα μαχαίρια, ελέγξτε την κατάσταση τους και ψεκάστε τα με διαλυτικό ρητίνης STIHL.
- ▶ Τοποθετήστε την προστατευτική θήκη για μαχαίρια.
- ▶ Αν φυλάσσετε το εργαλείο Kombi χωριστά από τον κινητήρα Kombi, τοποθετήστε το προστατευτικό καπάκι στον σωλήνα, για προστασία από ρύπους.
- ▶ Φυλάξτε το μηχάνημα σε στεγνό και ασφαλές μέρος. Προστατέψτε το μηχάνημα από μη εξουσιοδοτημένη χρήση (π.χ. από παιδιά).

13 Οδηγίες συντήρησης και καθαρισμού

Τα στοιχεία του πίνακα ισχύουν για κανονικές συνθήκες λειτουργίας. Σε δύσκολες συνθήκες (π.χ. πολλή σκόνη κ.λπ.) και με παρατεταμένου χρόνου εργασίας, τα υποδεικνυόμενα χρονικά διαστήματα πρέπει να συντομεύονται ανάλογα.

Προσιτές βίδες και παξιμάδια

- ▶ Έλεγχος και ενδεχομένως σφίξιμο (εκτός από τις βίδες και τα παξιμάδια των μαχαιριών)

Μαχαίρια

- ▶ Οπτικός έλεγχος πριν την έναρξη της εργασίας
- ▶ Τρόχισμα, αν χρειάζεται
- ▶ Αλλαγή, αν υπάρχει ζημιά

Λίπανση κεφαλής

- ▶ Έλεγχος πριν την έναρξη της εργασίας
- ▶ Συμπλήρωση, αν χρειάζεται

Προειδοποιητικά αυτοκόλλητα

- ▶ Αλλαγή, αν είναι δυσανάγνωστα

14 Τρόχισμα μαχαιριών

Όταν η απόδοση του μηχανήματος πέφτει, τα μαχαίρια δεν κόβουν καλά, ή πιάνονται συχνά βέργες: Τροχίστε τα μαχαίρια.

Το τρόχισμα πρέπει να γίνει σε ειδικευμένο κατάστημα, με τη βοήθεια τροχιστικού μηχανήματος. Η STIHL συνιστά να απευθυνθείτε στον επίσημο αντιπρόσωπο της STIHL.

ΣΗΜΕΙΩΣΗ

Μην εργάζεστε με στομωμένα ή χαλασμένα μαχαίρια. Αφενός προκαλείτε έτσι μεγάλη καταπόνηση του μηχανήματος, και αφετέρου δεν θα έχετε ικανοποιητικό αποτέλεσμα.

15 Περιορισμός φθοράς και αποφυγή ζημιών

Για να αποφύγετε υπερβολική φθορά και ζημιές στο μηχάνημα, τηρείτε τις οδηγίες που αναφέρονται σ' αυτό το εγχειρίδιο και στο εγχειρίδιο του κινητήρα Kombi.

Η χρήση, η συντήρηση και η αποθήκευση του μηχανήματος πρέπει να γίνονται με πιστή τήρηση αυτών των οδηγιών χρήσης.

Ο χρήστης φέρει την ευθύνη για κάθε ζημιά που οφείλεται σε μη τήρηση των οδηγιών ασφαλείας, χειρισμού ή συντήρησης. Αυτό ισχύει ειδικότερα για:

- Αλλαγές στο προϊόν που δεν έχουν εγκριθεί από τη STIHL
- Χρήση εξαρτημάτων και παρελκομένων που δεν έχουν εγκριθεί ή είναι ακατάλληλα για το μηχάνημα, ή είναι ποιοτικά υποδεέστερα του μηχανήματος
- Αντικανονική χρήση του μηχανήματος
- Χρήση του μηχανήματος σε αθλητικές εκδηλώσεις ή αγώνες
- Έμμεσες ζημιές που προκαλούνται από συνηχίζόμενη χρήση του μηχανήματος με ελαττωματικά εξαρτήματα

15.1 Εργασίες συντήρησης

Όλες οι εργασίες που αναφέρονται στο κεφάλαιο "Οδηγίες συντήρησης και καθαρισμού" πρέπει να πραγματοποιούνται τακτικά. Σε περίπτωση που ο χρήστης δεν είναι σε θέση να εκτελεί μόνος του αυτές τις εργασίες συντήρησης, πρέπει να τις αναθέσει σε ειδικευμένο κατάστημα.

Η STIHL συνιστά να αναθέσετε τις εργασίες συντήρησης και επισκευής αποκλειστικά στους επίσημους αντιπροσώπους της STIHL. Οι επίσημοι αντιπρόσωποι της STIHL έχουν τη δυνατότητα να λάβουν μέρος σε τακτικά προγράμματα εκπαίδευσης και έχουν στη διάθεσή τους τις απαραίτητες τεχνικές πληροφορίες.

Αν οι εργασίες αυτές δεν εκτελούνται έγκαιρα ή πραγματοποιούνται με ακατάλληλο τρόπο, μπορεί να προκληθούν ζημιές, την ευθύνη για τις οποίες φέρει ο ίδιος ο χρήστης. Εδώ συγκαταλέγονται μεταξύ άλλων:

- Διάβρωση (σκουριά) ή άλλες έμμεσες ζημιές που οφείλονται σε ακατάλληλη αποθήκευση
- Ζημιές στο μηχανήμα λόγω χρήσης ποιοτικά υποδεέστερων ανταλλακτικών

15.2 Εξαρτήματα που υπόκεινται σε φυσιολογική φθορά

Πολλά εξαρτήματα του μηχανήματος υπόκεινται σε φυσιολογική φθορά που παρουσιάζεται κατά την κανονική χρήση και πρέπει να αντικαθίστανται κατά διαστήματα, ανάλογα με το είδος και τη διάρκεια χρήσης.

16 Κύρια μέρη του μηχανήματος

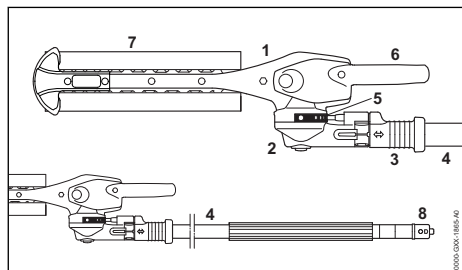

- 1 Μηχανισμός κίνησης μαχαιριών
- 2 Γωνιακή κεφαλή
- 3 Κινητό δαχτυλίδι
- 4 Σωλήνας
- 5 Πλαίσιο εμπλοκής
- 6 Μοχλός ρύθμισης
- 7 Προστατευτική θήκη
- 8 Καπάκι

17 Τεχνικά χαρακτηριστικά

17.1 Μαχαιρία

Τύπος:	Αμφίπλευρης κοπής
Μήκος κοπής:	250 mm
Απόσταση δοντιών:	34 mm
Ύψος δοντιών:	22 mm
Γωνία τροχίσματος:	45° προς την επιφάνεια των μαχαιριών

17.2 Βάρος

FH-KM: 2,1 kg

17.3 Τιμές θορύβου και δονήσεων

Για τον προσδιορισμό των τιμών θορύβου και δονήσεων στα μηχανήματα με θαμνοκοπτικό εργαλείο Kombi, ελήφθησαν υπόψη ισομερώς η

λειτουργία στο ρελαντί και η λειτουργία με ονομαστικό αριθμό στροφών.

Για περισσότερες πληροφορίες σχετικά με τη συμμόρφωση προς την Οδηγία 2002/44/ΕΚ για την έκθεση των εργαζομένων σε δονήσεις, βλέπετε

www.stihl.com/vib

17.3.1 Στάθμη ηχοπίεσης L_{peq} κατά ISO 22868

KM 56 R:	92 dB(A)
KM 85 R:	96 dB(A)
KM 94 R:	92 dB(A)
KM 111 R:	96 dB(A)
KM 131:	97 dB(A)
KM 131 R:	97 dB(A)
KMA 130 R:	79 dB(A)
KMA 135 R:	78,4 dB(A)
KMA 80.0 R:	80 dB(A)
KMA 120.0 R:	80 dB(A)
KMA 200.0 R:	79 dB(A)
FR 131 T:	97 dB(A)

17.3.2 Στάθμη ηχητικής ισχύος L_{weq} κατά ISO 3744

KM 56 R:	102 dB(A)
KM 85 R:	109 dB(A)
KM 94 R:	104 dB(A)
KM 111 R:	105 dB(A)
KM 131:	107 dB(A)
KM 131 R:	105 dB(A)
KMA 130 R:	94 dB(A)
KMA 135 R:	91,3 dB(A)
KMA 80.0 R:	92 dB(A)
KMA 120.0 R:	92 dB(A)
KMA 200.0 R:	93 dB(A)
FR 131 T:	107 dB(A)

17.3.3 Δονήσεις a_{Hv} , eq κατά ISO 22867

	Χειρολαβή αριστερά	Χειρολαβή δεξιά
KM 56 R:	5,6 m/s ²	5,8 m/s ²
KM 85 R:	3,5 m/s ²	4,2 m/s ²
KM 94 R:	3,1 m/s ²	3,9 m/s ²
KM 111 R:	4,4 m/s ²	2,7 m/s ²
KM 131:	2,3 m/s ²	2,9 m/s ²
KM 131 R:	4,7 m/s ²	3,3 m/s ²
KMA 130 R:	2,5 m/s ²	2,2 m/s ²
KMA 135 R:	2,1 m/s ²	2,4 m/s ²
KMA 80.0 R:	2,7 m/s ²	2,0 m/s ²
KMA 120.0 R:	2,7 m/s ²	2,0 m/s ²
KMA 200.0 R:	2,6 m/s ²	2,2 m/s ²
FR 131 T:	1,8 m/s ²	1,7 m/s ²

Για τη στάθμη ηχητικής πίεσης και τη στάθμη ηχητικής ισχύος, η τιμή K-σύμφωνα με την Οδηγία 2006/42/ΕΓ = 2,0 dB(A). Για την τιμή δονήσεων, η τιμή K-σύμφωνα με την Οδηγία 2006/42/ΕΓ = 2,0 m/s².

17.4 REACH

REACH είναι το διακριτικό όνομα ενός κανονισμού των ΕΚ για την καταχώριση, την αξιολόγηση και την αδειοδότηση χημικών προϊόντων.

Για πληροφορίες σχετικά με την τήρηση του συστήματος REACH σύμφωνα με τον κανονισμό (ΕΚ) υπ' αρ. 1907/2006 βλέπε

www.stihl.com/reach

18 Οδηγίες επισκευής

Ο χρήστης του μηχανήματος επιτρέπεται να εκτελεί μόνο τις εργασίες καθαρισμού και συντήρησης που περιγράφονται σ' αυτές τις οδηγίες χειρισμού. Όλες οι υπόλοιπες επισκευές επιτρέπεται να πραγματοποιηθούν μόνο από ειδικευμένο κατέστημα.

Η STIHL συνιστά να αναθέσετε τις εργασίες συντήρησης και επισκευής αποκλειστικά στους επίσημους αντιπροσώπους της STIHL. Οι επίσημοι αντιπρόσωποι της STIHL έχουν τη δυνατότητα να λάβουν μέρος σε τακτικά προγράμματα εκπαίδευσης και έχουν στη διάθεσή τους τις απαραίτητες τεχνικές πληροφορίες.

Για τις επισκευές επιτρέπεται να χρησιμοποιούνται μόνο ανταλλακτικά που έχουν εγκριθεί από τη STIHL για χρήση σ' αυτό το μηχάνημα, ή ανταλλακτικά του ίδιου τύπου από τεχνικής άποψης. Χρησιμοποιείτε μόνο ανταλλακτικά καλής ποιότητας. Διαφορετικά μπορεί να υπάρξει κίνδυνος για ατυχήματα ή ζημιές στο μηχάνημα.

Η STIHL συνιστά να χρησιμοποιήσετε γνήσια ανταλλακτικά STIHL.

Τα γνήσια ανταλλακτικά STIHL αναγνωρίζονται από τον κωδικό STIHL, τον λογότυπο **STIHL**® και ενδεχομένως από το σήμα ανταλλακτικών STIHL  (σε μικρά εξαρτήματα ενδέχεται να υπάρχει μόνο το σήμα).

19 Απόρριψη

Για πληροφορίες σχετικά με την απόρριψη μπορείτε να απευθυνθείτε στις αρμόδιες τοπικές αρχές ή σε πιστοποιημένο αντιπρόσωπο της STIHL.

Τυχόν ακατάλληλη απόρριψη μπορεί να προκαλέσει βλάβες στην υγεία και να επιβαρύνει το περιβάλλον.

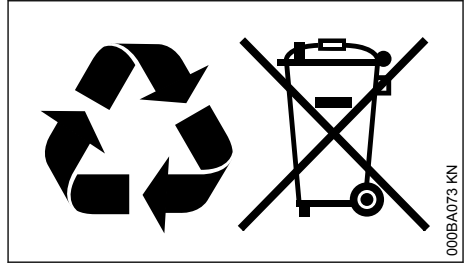

- ▶ Μεταφέρετε ή παραδώστε τα προϊόντα STIHL, συμπεριλαμβανομένης της συσκευασίας, σε κατάλληλο σημείο συλλογής για ανακύκλωση σύμφωνα με τους τοπικούς κανονισμούς.
- ▶ Δεν επιτρέπεται η απόρριψη μαζί με τα οικιακά απορρίμματα.

20 Δήλωση συμμόρφωσης ΕΕ

ANDREAS STIHL AG & Co. KG
Badstr. 115
D-71336 Waiblingen

Γερμανία

δηλώνει με αποκλειστική της ευθύνη ότι το προϊόν

Τύπος:	Θαμνοκοπτικό εργαλείο Kombi
Κατασκευαστής:	STIHL
Τύπος:	FH-KM
Κωδικός σειράς:	4243

αναπαράγεται στις σχετικές διατάξεις της οδηγίας 2006/42/ΕΚ και έχει σχεδιαστεί και κατασκευαστεί σύμφωνα με τα εξής πρότυπα, όπως ισχύουν κατά την εκάστοτε ημερομηνία παραγωγής:

EN ISO 12100, EN ISO 11806-1 (σε συνδυασμό με τα αναφερόμενα μηχανήματα με κινητήρα Kombi - KM)

EN ISO 12100, EN 60745-1, EN 60745-2-15 (σε συνδυασμό με ΚΜΑ 130 R)

EN ISO 12100, EN 62841-1, EN 62841-4-2 (σε συνδυασμό με επαναφορτιζόμενο κινητήρα ΚΜΑ 135 R, ΚΜΑ 80.0 R, ΚΜΑ 120.0 R, ΚΜΑ 200.0 R)

EN ISO 12100, EN ISO 11806-1 (σε συνδυασμό με τα αναφερόμενα επινώπια χορτοκοπτικά)

Διατήρηση τεχνικού φακέλου:

ANDREAS STIHL AG & Co. KG
Produktzulassung

Το έτος κατασκευής αναγράφεται στο μηχάνημα.

Waiblingen, 01/12/2023

ANDREAS STIHL AG & Co. KG

κ.ε.

Robert Olma, Vice President, Regulatory Affairs
& Global Governmental Relations

CE

21 Πιστοποιητικό συμβατότητας UKCA

ANDREAS STIHL AG & Co. KG

Badstr. 115

D-71336 Waiblingen

Γερμανία

δηλώνει με αποκλειστική της ευθύνη ότι το
προϊόν

Τύπος:	Θαμνοκοπτικό εργαλείο Kombi
Κατασκευαστής:	STIHL
Τύπος:	FH-KM
Κωδικός σειράς:	4243

ανταποκρίνεται στις σχετικές διατάξεις του κανονισμού του HB: Supply of Machinery (Safety) Regulations 2008, και έχει σχεδιαστεί και κατασκευαστεί σύμφωνα με τα εξής πρότυπα, όπως ισχύουν κατά την εκάστοτε ημερομηνία παραγωγής:

EN ISO 12100, EN ISO 11806-1 (σε συνδυασμό με τα αναφερόμενα μηχανήματα με κινητήρα Kombi - KM)

EN ISO 12100, EN 60745-1, EN 60745-2-15 (σε συνδυασμό με KMA 130 R)

EN ISO 12100, EN 62841-1, EN 62841-4-2 (σε συνδυασμό με επαναφορτιζόμενο κινητήρα KMA 135 R, KMA 80.0 R, KMA 120.0 R, KMA 200.0 R)

EN ISO 12100, EN ISO 11806-1 (σε συνδυασμό με τα αναφερόμενα επινώτια χορτοκοπτικά)

Διατήρηση τεχνικού φακέλου:

ANDREAS STIHL AG & Co. KG

Το έτος κατασκευής αναγράφεται στο μηχάνημα.

Waiblingen, 01/12/2023

ANDREAS STIHL AG & Co. KG

κ.ε.

Robert Olma, Vice President, Regulatory Affairs
& Global Governmental Relations

22 Διευθύνσεις

www.stihl.com

www.stihl.com



0458-476-3321-C



0458-476-3321-C