

KB-KM, KW-KM

STIHL



2 - 16 Használati utasítás



Tartalomjegyzék

1	Előszó.....	2
2	Kombinált rendszer.....	2
3	Ehhez a használati utasításhoz.....	2
4	Biztonsági előírások és munkatechnika.....	2
5	Alkalmazás.....	5
6	Megengedett kombimotorok.....	7
7	A berendezés kiegészítése.....	8
8	A kombinált szerszám felszerelése.....	9
9	Hordheveder felhelyezése.....	9
10	Berendezés kiegyensúlyozása.....	11
11	Motor beindítása / leállítása.....	11
12	A berendezés tárolása.....	12
13	A seprőszerszám cseréje.....	12
14	Karbantartási és ápolási tanácsok.....	12
15	Az elkopás csökkentése és a károsodások elkerülése.....	13
16	Fontos alkotórészek.....	13
17	Műszaki adatok.....	14
18	Javítási tanácsok.....	15
19	Eltávolítása.....	15
20	EK Megfelelőségi nyilatkozat.....	15
21	A gyártó UK/CA megfelelőségi nyilatkozata.....	16
22	Címek.....	16

1 Előszó

Tisztelt Vevő!

Köszönjük, hogy a STIHL minőségi termékét választotta.

Ez a termék modern gyártási technikával és széleskörű minőségbiztosítási intézkedések mentén készült. Cégünk mindent megtesz azért, hogy Ön ezzel a berendezéssel elégedett legyen és azzal probléma nélkül dolgozhasson.

Ha a berendezéssel kapcsolatban kérdései lennének, kérjük, forduljon a kereskedőjéhez, vagy közvetlenül cégünk képviselőjéhez.

Tisztelettel,



Dr. Nikolas Stihl

2 Kombinált rendszer

A STIHL kombinált rendszereiben különböző kombimotorokat és kombinált szerszámokat állítanak össze egyetlen motoros berendezéssé. A kombimotor **és** a kombinált szerszám működőképes egységét ebben a használati utasításban motoros berendezésnek nevezzük.

Ennek megfelelően a kombimotor és a kombinált szerszám használati utasításai együttesen alkotják a motoros berendezésre vonatkozó teljes használati utasítást.

Az első üzembe helyezés előtt figyelmesen olvassa el **mindkét** használati utasítást, és gondosan őrizze meg azokat a későbbi használatához.

3 Ehhez a használati utasításhoz

3.1 Képjelzések

A berendezésen található összes képjelzés jelentése ebben a használati utasításban részletesen ismertetett.

3.2 Szövegrészek megjelölése



Vigyázat, baleset- és személyi sérülésveszély, valamint jelentős anyagi károk történhetnek.

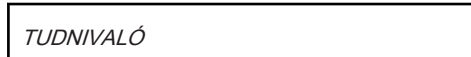

Vigyázat, a berendezés vagy annak egyes alkotórészei megsérülhetnek.

3.3 Műszaki továbbfejlesztés

A STIHL-cég valamennyi gépének és munkaeszközének állandó továbbfejlesztésén fáradozik; ezért a gép alakjára, technikájára és felszerelésére vonatkozóan a változtatás jogát fenntartjuk.

Ezért az ebben a használati utasításban közölték alapján, és az ábrák szerint támasztott követeléseinek eleget tenni nem tudunk.

4 Biztonsági előírások és munkatechnika



A seprőhengerrel és a kefehengerrel történő munkavégzés során különleges óvintézkedéseket kell foganatosítani.



Az első üzembe helyezést megelőzően minden esetben figyelmesen át kell olvasni mindkét használati utasítást (a Kombimotorét és a Kombiszerszámét) és megbízható helyen kell őrizni azokat a későbbi használathoz. A használati utasítások be nem tartása életveszélyt okozhat.

A motoros berendezést csakis olyan személyeknek adja oda vagy adja kölcsön, akik ezt a kivitelt

és annak kezelését jól ismerik – minden esetben adja át a KombiMotor és a KombiSzerszám használati utasítását is.

A kefehenger csak felületek és utak tisztítására használandó, beleértve az egyenetlen vagy fugázott felületeket, valamint a terméskőpadlókat is.

A seprőhengert csak felületek és utak tisztítására, nedves seprendő anyag, pl. vizes falevél vagy piszok, hó eltakarítására vagy víz eltávolítására szabad használni.

Más célra nem használható a motoros berendezés – **Balesetveszély!**

Csakis olyan tartozékokat alkalmazzon, amelyek használatát a STIHL ehhez a motoros berendezéshez engedélyezte, vagy amelyek műszaki szempontból egyenértékűek. Az ezzel kapcsolatos kérdésekkel forduljanak márkakereskedőhöz.

Csak nagyon jó minőségű szerszámokat és tartozékokat használjon. Különböző balesetek adódhatnak, vagy a motoros berendezésben károk keletkezhetnek.

A STIHL eredeti STIHL szerszámok és tartozékok használatát ajánlja. Azok tulajdonságai szempontjából optimálisan megfelelnek a termékek és a felhasználó követelményeinek.

A berendezésen ne végezzen semmiféle változtatást – az a biztonságot veszélyeztetheti. Azokért a személyi sérülésekért és anyagi károkért, amelyek a nem engedélyezett adapterek használata miatt következnek be, a STIHL semmiféle felelősséget nem vállal.

A berendezés tisztításához ne használjon magasnyomású tisztítóberendezést. Az erős víz-sugár megrongálhatja a berendezés alkatrészeit.

4.1 Ruházat és felszerelés

Viseljen az előírásnak megfelelő ruházatot és felszerelést.



A ruházat legyen a célnak megfelelő, és ne akadályozza a mozgásban. Testhez simuló ruházat – egybeszabott overall, nem munkaköpeny.

Ne viseljen olyan ruházatot, amely beakadhat fába, bozótba vagy a gép mozgó alkatrészeibe. Sál, nyakkendő és ékszer viselete is tilos. A hosszú haját úgy kösse össze és úgy rögzítse, hogy az a váll felett legyen.



Viseljen recézett, csúszásgátló talpú erős cipőt.



FIGYELMEZTETÉS



A szemsérülések veszélyének elkerülése érdekében az EN 166 (Kanadában a CSA Z94) szabvány szerinti, szorosan az archoz simuló védőszemüveget kell viselni. Ügyeljen a védőszemüveg szabályos illeszkedésére.

Viseljen "személyi" hallásvédőt – pl. hallásvédő tokot.



Ellenálló anyagú (pl. bőr) erős munkakesztyűt kell viselni.

A STIHL a személyi védőfelszerelések széles skáláját kínálja.

4.2 A motoros berendezés szállítása

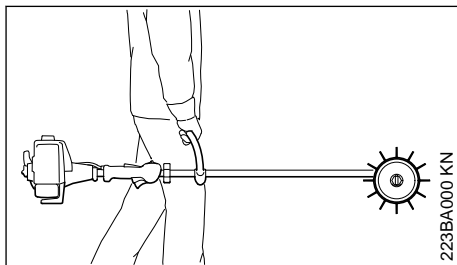

Mindig állítsa le a motort.

A motoros berendezést a hordfogantyúnál fogva kell szállítani, a munkaszerszámnak eközben előre kell mutatnia, a forró hangtompítót a testtől távol kell tartani.

Járműveken: Ügyeljen arra, hogy a berendezés ne dőljön el, ne sérülhessen meg és az üzemaanyag ne folyhasson ki belőle.

4.3 Teendők a beindítás előtt

Ellenőrizni kell a motoros berendezést az üzembiztos állapot szempontjából – figyelembe kell venni a Kombimotor és a Kombiszerszám használati utasításainak megfelelő fejezeteit:

- Munkaszerszám: legyen megfelelően felszerelve, szorosan illeszkedjen és legyen kifogástalan állapotban.
- fel kell szerelni mindkét seprőszerszámot

- ne végezzen semmiféle változtatást a kezelőelemeken vagy a biztonsági berendezéseken.
- Vizsgálja meg a védőberendezéseket a sérülések, illetve a kopás szempontjából. A berendezést nem szabad sérült védővel működtetni
 - a megrongálódott alkatrészeket ki kell cserélni.
- A fogantyúk legyenek tiszták és szárazak, olaj- és szennyeződésmentesek – ez fontos a motoros berendezés biztonságos kezeléséhez
- A hevedert és a fogantyúkat a testméretnek megfelelően állítsa be. Vegye figyelembe "A heveder felvétele" című fejezetben leírtakat.

A motoros berendezést kizárólag üzembiztos állapotban szabad működtetni – **Balesetveszély!**

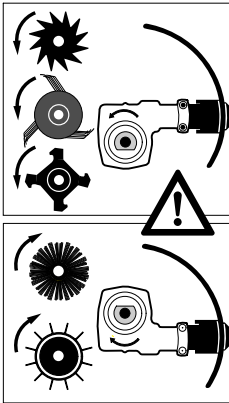

A seprésre és tisztításra szolgáló szerszámok esetén a hajtóművet úgy kell pozícionálni, hogy a tengely a szár felett helyezkedjen el.

A hevederek használatakor adódó vészhelyzet esetére: Gyakorolja be a berendezés gyors levételét. A gyakorlás közben a berendezést ne ejtse a földre, így elkerülhető a gép rongálódása.

A sérült seprőszerszámok cserélje ki.

Lásd még a "Beindítás előtt" c. rész tudnivalóit a KombiMotor használati utasításában.

4.4 A berendezés tartása és vezetése

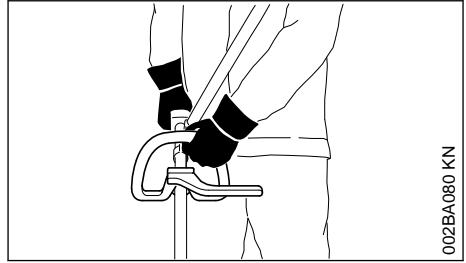

Mindig ügyeljen arra, hogy stabilan és biztonságosan álljon.

A motoros berendezést mindkét kézzel, a fogantyúknál fogva tartsa.

Jobb keze a kezelő fogantyún, bal keze pedig a körfogantyún legyen – akkor is, ha balkezes.

A biztos vezetés érdekében a kezelőfogantyút és a kézi fogantyút fogja át erősen a hüvelykujjával.

4.5 Munkavégzés közben

Ha veszély fenyeget, ill. vészhelyzetben azonnal állítsa le a motort – a kombitolókat / a stopkapcsolót / a stopgombot állítsa 0 ill. STOP állásba.

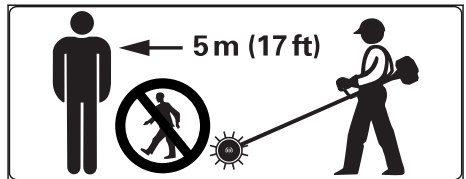

A gép 5 m körzetében senki más nem tartózkodhat – az elpattanó tárgyak miatt – **Sérülésveszély!** Ezt a távolságot más tárgyakhoz (járművek, ablaküveg) képest is be kell tartani – **Anyagi kár veszély!**

Ügyeljen a motor kifogástalan üresjárat fordulat-számára, hogy a munkaszerszám a gázemelőtől elengedése után már ne forogjon. Az üresjárat fordulatszámot rendszeresen ellenőrizze, ill. állítsa be. Ha a munkaszerszám üresjáratban mégis tovább forogna, akkor szakszervízben javíttassa meg azt – lásd a KombiMotor használati utasítását.

Műanyag padlón végzett munka során elektrosztatikus feltöltődés jöhet létre – **Elektrosokk- és balesetveszély!**

Legyen óvatos jeges talajon, nedvesség, hó esetén, lejtőn, egyenetlen felületen stb. – **Csúszásveszély!**

Ügyeljen az akadályokra: fatörzsekre, gyökerekre – **Botlásveszély!**

Mindig ügyeljen arra, hogy stabilan és biztonságosan álljon.

Ha hallásvédőt visel, akkor még nagyobb figyelem és körültekintés szükséges – mivel a veszélyt jelző zajok (kiáltások, jelzőhangok és hasonló) kevésbé észlelhetők.

Idejében tartson munkaszünetet a fáradtság és a kimerültség elkerülése érdekében – **Balesetveszély!**

Nyugodtan és megfontoltan dolgozzon – csak jó fény- és látási viszonyok mellett. Körültekintően dolgozzon, ne veszélyeztessen másokat.



A munka közben keletkező por, gőz és füst az egészségre ártalmas lehet. Erős porképződés esetén viseljen porvédő maszkot.

Seprés előtt a nagyon poros felületeket vízzel fel kell locsolni.

Ha a motoros berendezés nem rendeltetészerű igénybe vételnek volt kitéve (pl. erőszakos hatások, ütés vagy esés miatt), akkor a további használat előtt feltétlenül ellenőrizze, hogy a berendezés üzembiztos állapotban van-e – lásd még a „Beindítás előtt” című részt is. Feltétlenül ellenőrizze a biztonsági berendezések pontos működését. Azokat a motoros berendezéseket, amelyek működése már nem üzembiztos, semmi esetre sem szabad tovább használni. Kétség esetén forduljon márkakereskedőhöz.

Sose dolgozzon a berendezéshez és a munkaszerszámoz tartozó védő nélkül – az elpattanó tárgyak miatt **sérülésveszély!**



Ellenőrizze a terepet: A kemény tárgyak – kövek, fémdarabok, stb. elpattanhatnak – **Sérülésveszély!**

Átláthatatlan területeken különös elővigyázatossággal dolgozzon.

Lombozásnál ne veszélyeztesse az állatokat.

A munkaszerszámot rendszeresen, rövid időközönként és az érzékelhető elváltozás esetén azonnal ellenőrizze:

- Állítsa le a motort, és tartsa erősen a berendezést.
- Ellenőrizze az állapotot és a szoros illeszkedést.

- a sérült munkaszerszámokat azonnal ki kell cserélni

Mielőtt a berendezést felügyelet nélkül hagyná: A motort állítsa le.

Rendszeresen tisztítsa meg a munkaszerszám-befogót - távolítsa el a munkaszerszám vagy a védő területén felgyülemllett anyagokat és eltömődéseket.

A munkaszerszám cseréjéhez állítsa le a motort – **Sérülésveszély!**

4.6 Karbantartás és javítások

Kizárólag olyan karbantartási munkálatok és javítások végezhetők, melyek a KB-KM, KW-KM kombinált szerszám és a kombimotor használati utasításaiban szerepelnek. Az ezen túlmenő javításokat a STIHL szerviz végzi.

Karbantartás és javítások esetén csak eredeti STIHL pótalkatrészeket szabad használni. Más gyártóktól származó pótalkatrészek használata esetén megrongálódhat a berendezés és személyi sérülések következhetnek be.

A seprőszerszámokon semmilyen módosítást sem szabad eszközölni. Ezzel veszélyeztetni biztonságát.

Állítsa le a motort

- valamennyi karbantartási- és javítási munkálatnál
- a seprőszerszámok fel- és leszereléséhez
- a zavarok elhárításához

A motoros berendezést csak a használati utasításokban "A berendezés tárolása" c. fejezetben leírt módon tárolja.

5 Alkalmazás

5.1 Seprőszerszámok

Sepréshez és takarításhoz való KombiSzerszámok KB-KM kefehengere és KW-KM seprőhengere kiviteli változatokban kaphatók.

5.2 Előkészületi munkálatok

Egy kissé locsolja fel vízzel a száraz munkafelületet: így az kevésbé porzik!

- ▶ Távolítsa el minden akadályt vagy tárgyat a munkaterületről – Balesetveszély!
- ▶ Indítsa el a motort
- ▶ A heveder felvétele

A seprőszerszámmal felszerelt KombiMotorral előrefelé haladva kell dolgozni.

5.3 Használat

5.3.1 Kefehenger



A KB-KM kefehenger KombiSzerszám csak felületek és utak tisztítására használható, beleértve az egyenletlen vagy fugázott felületeket, valamint a termésköpadlókat is.

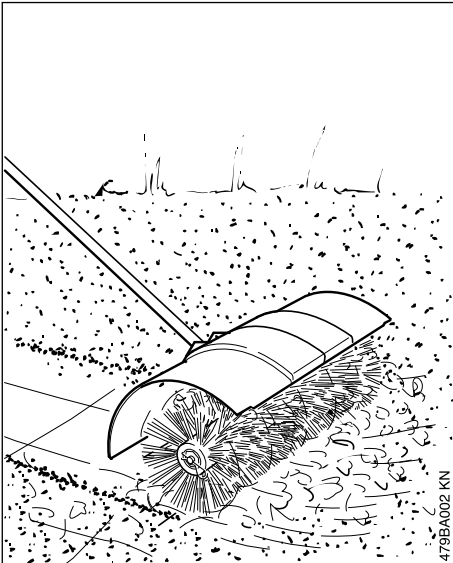

FIGYELMEZTETÉS

Semmiképpen ne dolgozzon védő és a két kiszélesítő-védőelem nélkül –**Sérülésveszély!**

Azok elterelik a lehodott és levágott anyag a berendezéstől, illetve a kezelő személytől.

- ▶ A kefehengert lépéstepőben egyenletesen tolja.

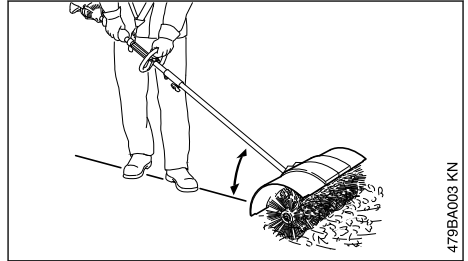

- ▶ A motoros berendezést mindig laposan tartva vezesse.

FIGYELMEZTETÉS

Minél nagyobb a fenti ábrán látható szög, annál nehezebb ellenőrzés alatt tartani a berendezést.

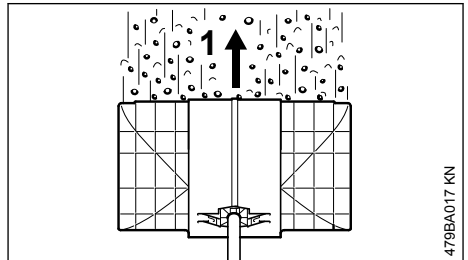

- ▶ A kefehengert munka közben a kezelő haladási irányára (1) nézve merőlegesen kell tartani – az a piszkot így előre, a kezelőtől ellentétes irányba fogja pergetni.

**FIGYELMEZTETÉS**

A kefehenger tolóerőt fejt ki a kezelő ellenében.

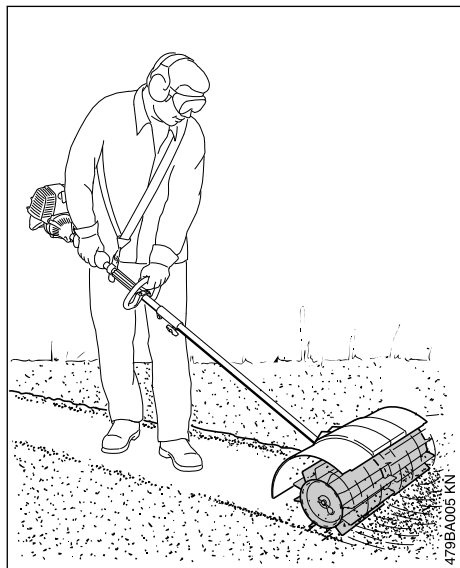
5.3.2 Seprőhenger

A KW-KM seprőhenger KombiSzerszámot csak felületek és utak tisztítására, nedves seprendő anyag, mint pl. vizes falevél vagy piszok össze-seprésére, hó eltakarítására vagy víz eltávolítására szabad használni.

► A seprőhengert lépéstepóban egyenletesen tolja.

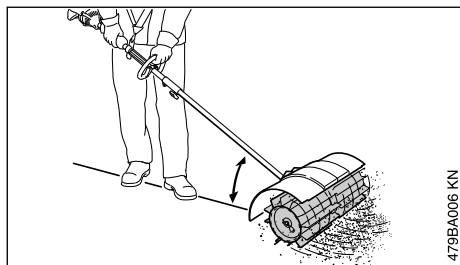

► A motoros berendezést mindig laposan tartva vezesse.

**FIGYELMEZTETÉS**

Minél nagyobb a fenti ábrán látható szög, annál nehezebb ellenőrzés alatt tartani a berendezést.

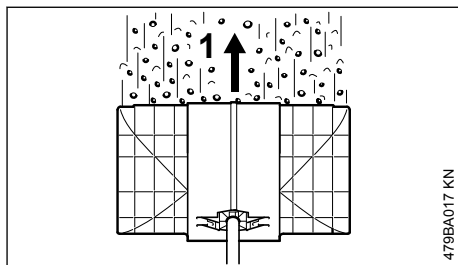

► A seprőhengert munka közben a kezelő haladási irányára (1) nézve merőlegesen kell tartani – az a piszkot így előre, a kezelőtől ellentétes irányba fogja pergetni.

**FIGYELMEZTETÉS**

A seprőhenger tolóerőt fejt ki a kezelő ellenében.

5.4 A seprőszerszám tisztítása

Távolítsa el a seprőszerszámok között, a hajtóműnél vagy a seprőszerszámok és a védő között felgyülemlett anyagot:

- Állítsa le a KombiMotort és várja meg amíg a vágószerszám leáll.
- Húzza ki a rugós sasszeget a tengelyből
- Húzza le a seprőszerszámokat a tengelyről és tisztítsa meg azokat.
- Távolítsa el a piszkot

Felszereléshez lásd "A seprőszerszám cseréje / A kombiszerszám felszerelése".

6 Megengedett kombimotorok

Csak olyan KombiMotorokat szabad használni, amelyeket a STIHL szállított vagy kifejezetten engedélyezett a felszereléshez.

Ezt a KombiSzerszámot csak a következő KombiMotorokkal szabad használni:

STIHL KM 56 R, KM 85 R¹⁾, KM 94 R, KM 111 R, KM 131 R, KM 235 R, KMA 130 R, KMA 135 R, KMA 80.0 R, KMA 120.0 R, KMA 200.0 R

¹⁾ csak az EU-n kívül

**FIGYELMEZTETÉS**

Valamennyi körfogantyús készülékre fel kell szerelni a kengyelt (az előtolási korlátozót).

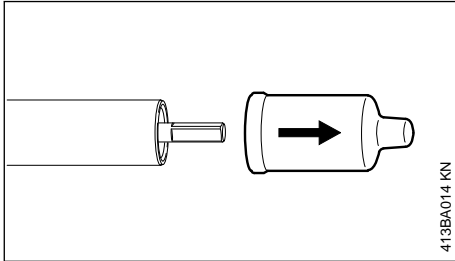
7 A berendezés kiegészítése

413BA014 KN

- ▶ Húzza le a védőkupakokat a szár végeiről és őrizze meg azokat a későbbi használathoz – lásd az "A berendezés tárolása" c. fejezetet

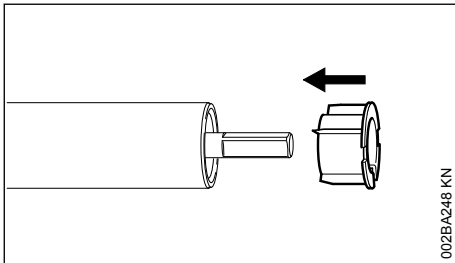

002BA248 KN

TUDNIVALÓ

A kupak lehúzásakor a dugó kihúzódhat a szárból; ekkor azt ütközésig vissza kell nyomni abba.

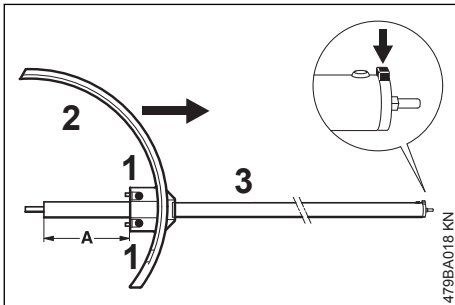
7.1 Szerelje fel a védőt

479BA018 KN

- ▶ Tolja a védőt (2) a száron (3) addig amíg a távolság (a) el nem éri a 136 mm-t

- ▶ Igazítsa ki a védőt (2) oly módon, hogy ez függőlegesen álljon és a rögzítőcsap (nyíl) a száron függőlegesen felfelé mutasson
- ▶ Húzza meg szorosan a szorítócsavarokat (1)

**FIGYELMEZTETÉS**

A védőnek nem szabad elfordulnia a száron.

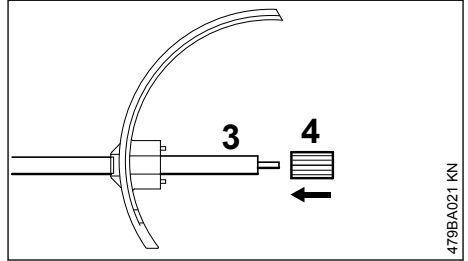
7.2 A hajtómű felszerelése

479BA021 KN

- ▶ Ütközésig tolja a hüvelyt (4) a szárra (3)

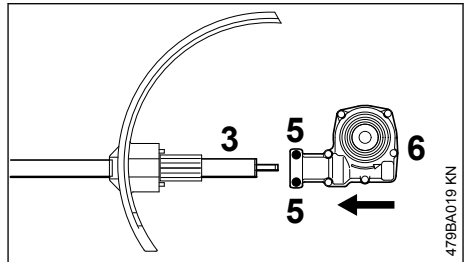

479BA019 KN

- ▶ Oldja a szorítócsavarokat (5)
- ▶ A hajtóművet (6) tolja rá a szárra (3) - a hajtóművet közben kicsit mozgassa ide-oda

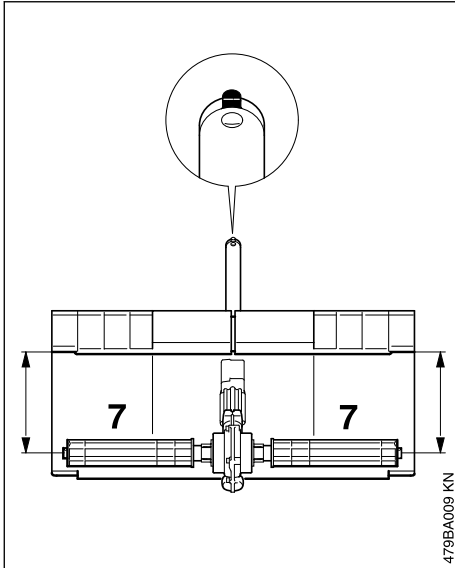

- ▶ igazítsa ki a hajtóművet a száron oly módon, hogy vízszintesen álló hajtótengelyek (7) esetén a védő azonos távolságra legyen a tengelyektől
- ▶ húzza meg **szorosan** a szorítócsavarokat

**FIGYELMEZTETÉS**

A hajtóműnek már nem szabad elfordulnia a száron.

- ▶ szerelje fel a mind a két seprőszerszámot, lásd "A seprőszerszám cseréje".

8 A kombinált szerszám felszerelése

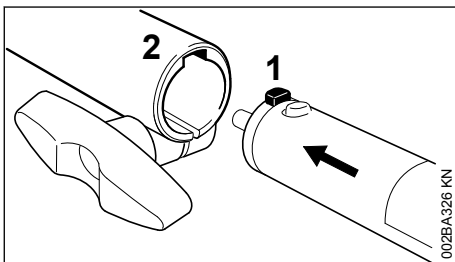

- ▶ Ütközésig tolja a száron lévő csapot (1) a kuplungkarom hornyába (2).

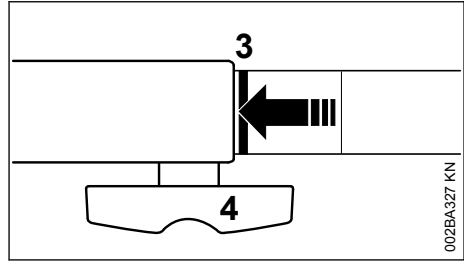

Szabályosan betölt helyzetben a piros vonalnak (3 = nyílhegy) egy vonalba kell esnie a kuplungkarommal.

- ▶ A szorítócsavart (4) **szorosan** meg kell húzni.

8.1 A kombinált szerszám leszerelése

- ▶ A szárat fordított sorrendben kell leszerelni.

9 Hordheveder felhelyezése

A heveder, a tartószem és a karabinerhorog fajtája és kivitele az adott piactól függ.

9.1 Egyvállas heveder

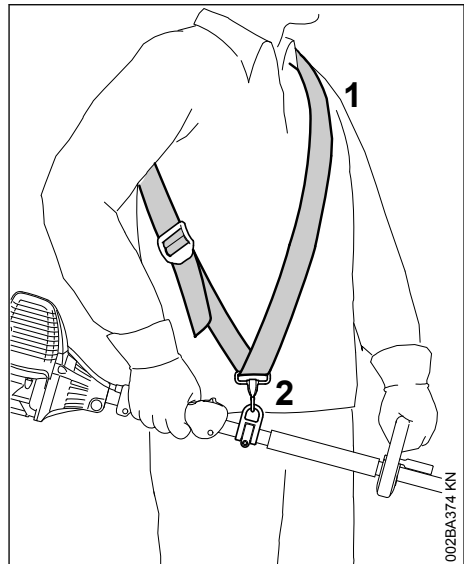

- ▶ Helyezze fel az egyvállas hevedert (1)
- ▶ A heveder hosszát úgy állítsa be, hogy a karabinerhorog (2) kb. tenyéryíre legyen a jobb csípő alatt
- ▶ Egyensúlyozza ki a berendezést – lásd "A berendezés kiegyensúlyozása"

9.2 Kettős vállheveder

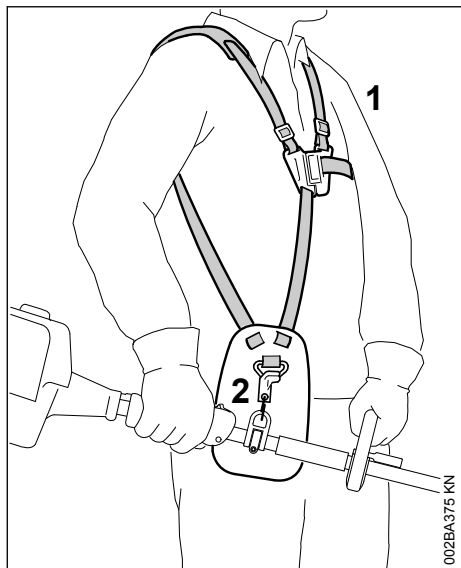

- ▶ Vegye fel a kettős vállhevedert (1).
- ▶ A heveder hosszát úgy állítsa be, hogy a karabinerhorog (2) kb. tenyérynire legyen a jobb csípő alatt
- ▶ Egyensúlyozza ki a berendezést – lásd "A berendezés kiegyensúlyozása"

9.3 A berendezés beakasztása a hevederbe

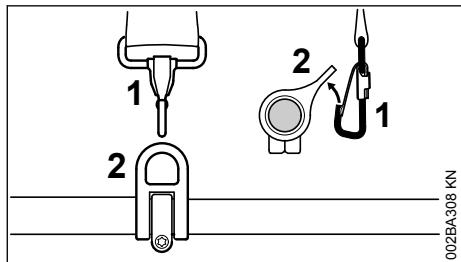

- ▶ Akassza be a karabinerhorgot (1) a száron lévő tartószembe (2) – közben fogja meg a tartószemet

9.4 A berendezés kiakasztása a hevederen

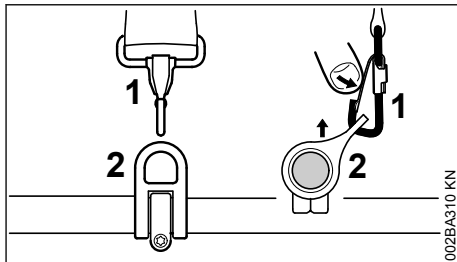

- ▶ Nyomja meg a hevedert a karabinerhorgon (1), a tartószemet (2) pedig húzza ki a kampóból

9.5 Gyors ledobás

FIGYELMEZTETÉS

Fenyegető vészhelyzetben a berendezést gyorsan le kell dobni. Gyakorolja be a berendezés gyors levételét. Gyakorlás közben a berendezést ne ejtse a földre, nehogy a gép megrongálódjon.

Ledobáshoz gyakorolja a berendezés gyors kiakasztását a karabinerhorognál - "A berendezés kiakasztása a hevederen" szerint járjon el.

Egyvállas heveder használata esetén: Gyakorolja a heveder levételét a vállról.

Kétvállas heveder használata esetén: A kétvállas hevedernél gyakorolja a zárólap nyitását és a heveder levételét a vállról.

10 Berendezés kiegyensúlyozása

10.1 A berendezés kiegyensúlyozása

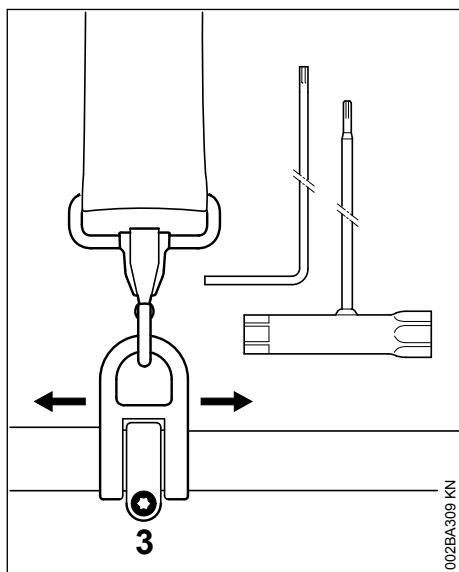

- ▶ Lazítsa meg a csavart (3).

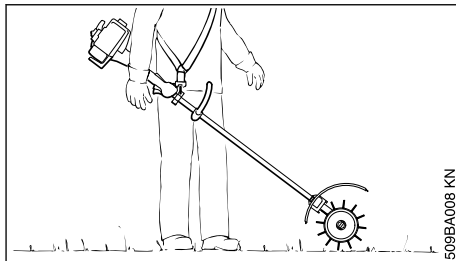

- ▶ Tolja el a hordozószemet úgy, hogy a seprőszerszámok a talajt érintsék.
- ▶ Húzza meg a hordozószemen a csavart.

11 Motor beindítása / leállítása

11.1 A motor beindítása

A berendezést elvileg a kombimotor, illetve az alap motoros berendezés kezelési tudnivalói alapján kell beindítani!

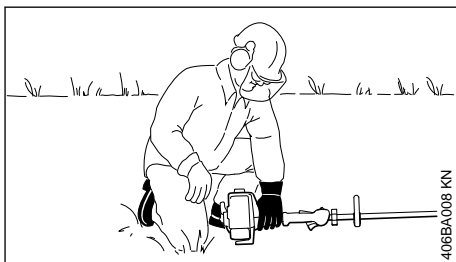
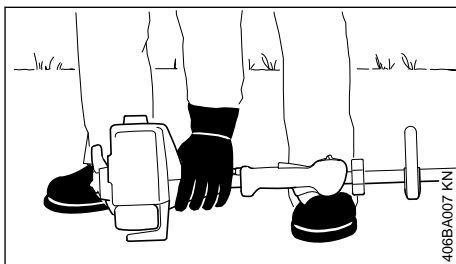

- ▶ A berendezést helyezze biztosan a földre
- A seprőszerszámok csak a talajt szabad érintsék, semmilyen más tárgyat – **Balesetveszély!**
- ▶ Vegyen fel biztos helyzetet – lehetőségek: állva, lehajolva vagy térden állva
 - ▶ Bal kezével **szorosan** nyomja a berendezést a talajhoz – eközben ne érintse meg a kezelőfogantyún található kezelőelemeket – lásd a kombimotor, illetve az alap motoros berendezés használati utasítását.

TUDNIVALÓ

A lábbal a szárra lépni vagy arra térdelni tilos!

**FIGYELMEZTETÉS**

A motor berántásakor előfordulhat, hogy a beindulást követően az áttétel meghajtja a seprőszerzőszámokat – a motoros berendezés elindulhat – ezért mindig a beindulást követően röviden érintse meg a gázemelőt – a motor üresjáratba kapcsol.

A további indítási folyamatot a kombimotor, illetve az alap motoros berendezés használati utasításában ismertettük.

11.2 A motor leállítása

- ▶ Lásd a kombimotor, illetve az alap motoros berendezés használati utasítását.

12 A berendezés tárolása

Kb. 30 napnál hosszabb üzemszünet esetén

- ▶ Vegye le a seprőszerzőszámokat, tisztítsa meg azokat és vizsgálja meg őket sérülések, illetve a kopás szempontjából.
- ▶ amennyiben a kombinált szerzőszámot és a kombimotort külön tárolják: Húzza fel a védőkupakot a szárra, biztosítva a kapcsoló védelmét a szennyeződéssel szemben
- ▶ A berendezést száraz és biztonságos helyen tárolja. Ügyeljen arra, hogy illetéktelenek (pl. gyermekek) ne férhessenek hozzá a berendezéshez.

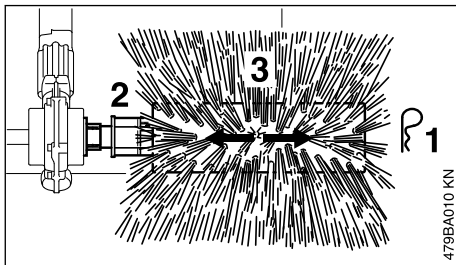
13 A seprőszerzőszám cseréje**13.1 Seprőkefe****13.1.1 Leszerelés**

- ▶ Húzza le a rugós kötőelemet (1) a tengely (2) végéről.
- ▶ Húzza le a seprőkefét (3) a tengelyről és cserélje ki.

13.1.2 Felszerelés

- ▶ Húzza a seprőkefét (3) a tengelyre.
- ▶ Dugja a rugós kötőelemet (1) a tengely végén lévő furatba és helyezze el fektetve.
- ▶ Azonos módszerrel szerelje fel a másik seprőkefét is.

**FIGYELMEZTETÉS**

Egyszerre mindig két seprőkefét kell felszerelni!

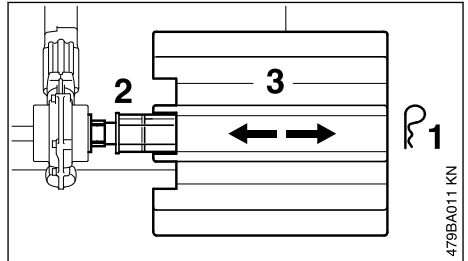
13.2 Seprőhenger**13.2.1 Leszerelés**

- ▶ Húzza le a rugós kötőelemet (1) a tengely (2) végéről.
- ▶ Húzza le a seprőhengert (3) a tengelyről és cserélje ki.

13.2.2 Felszerelés

- ▶ Húzza a seprőhengert (3) a tengelyre.
- ▶ Dugja a rugós kötőelemet (1) a tengely végén lévő furatba és helyezze el fektetve.
- ▶ Azonos módszerrel szerelje fel a másik seprőhengert is.

**FIGYELMEZTETÉS**

Egyszerre mindig két seprőhengert kell felszerelni!

14 Karbantartási és ápolási tanácsok

A következő adatok szokásos használati körülményekre vonatkoznak. Ha a munkakörülmények nehezebbek (nagyobb a porképződés, stb.) és ha a gép napi igénybe vétele hosszú, akkor a megadott időközöket ennek megfelelően rövidítse le.

Hozzáférhető csavarok és anyák

- ▶ Szükség esetén után kell húzni.

Munkaszerszámok és védőberendezések

- ▶ Végezzen ellenőrzést szemrevételezéssel; a munkakezdés előtt és a tartály minden egyes feltöltését követően ellenőrizze a szoros illeszkedést.
- ▶ Sérülés esetén cserélje ki.

Biztonsági matrica

- ▶ Cserélje ki az olvashatatlan biztonsági matricákat.

15 Az elkopás csökkentése és a károsodások elkerülése

Elkerülhető a berendezés túlzott kopása és károsodása, ha betartják a jelen használati utasításban, illetve a kombimotor használati utasításában közölt előírásokat.

A berendezés használata, karbantartása és tárolása ugyanolyan gondosan történjen, mint ahogy azt ezekben a használati utasításokban leírtuk.

Az összes olyan károsodásért, amelyek a biztonsági előírások, a használati utasítások vagy a karbantartási utasításban leírtak be nem tartása miatt történtek, a berendezés kezelője saját maga felelős. Ez mindenképp előtt akkor érvényes, ha:

- A STIHL cég a berendezésen történt változtatásokat nem engedélyezte.
- Olyan szerszámokat, vagy adaptereket használt, amelyek a berendezéshez nem engedélyezettek, nem ahhoz tartoznak, vagy rosszabb minőségűek.
- A berendezést nem rendeltetés szerint használták.
- A berendezést sport- vagy versenyszerű rendezvényeken használták.
- A berendezést meghibásodott alkatrészekkel működtették, és a rongálódás emiatt történt.

15.1 Karbantartási munkák

Valamennyi, a "Karbantartási- és ápolási tudnivalók" fejezetben ismertetett munkát rendszeresen végezze el. Ha a berendezés kezelője ezeket a karbantartási munkát saját maga nem tudja elvégezni, akkor bízza azokat szakszervizre.

A STIHL javasolja, hogy a karbantartást és a javítást kizárólag STIHL szakszervizben végeztesse. A STIHL szakszervizek dolgozói rendszeres továbbképzésen vesznek részt, és ismerik a műszaki információkat.

Ha ezekre a munkálatokra nem kerül sor, vagy ha ezeket a munkákat nem szakszerűen végezték el, akkor károsodások történhetnek, amelye-

kért a berendezés kezelője felelős. Ide soroljuk többek között:

- A helytelen tárolás miatt keletkező rozsdásodást, és másfajta, annak következtében létrejött károsodásokat.
- A berendezés rongálódását, amely rosszabb minőségű alkatrészek használata miatt történt.

15.2 Gyorsan kopó alkatrészek

A berendezés egyes alkatrészei előírászerű használat esetén is természetes kopásnak vannak kitéve, így a berendezés használati módjától és időtartamától függően ezeket időben ki kell cserélni. Ide tartoznak többek között:

- Munkaszerszám (kefehenger, lemezes szij)
- Védő, kiszélesítő-védőelem

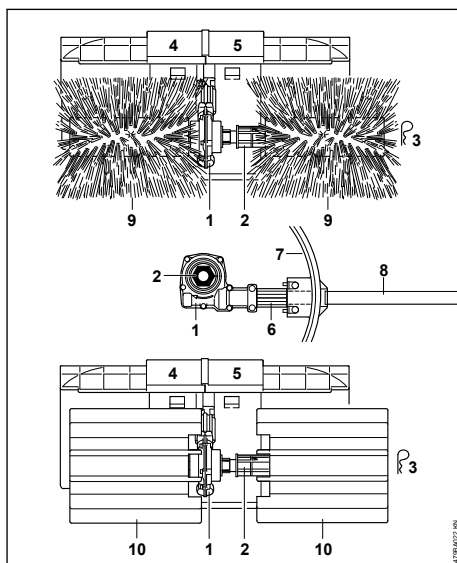
16 Fontos alkatörészek**16.1 Seprőkefe, seprőhenger**

- 1 Hajtómű
- 2 Tengely
- 3 Rugós kötőelem
- 4 Kiszélesítő-védőelem jobboldalt
- 5 Kiszélesítő-védőelem baloldalt
- 6 Hüvely
- 7 Védő
- 8 Szár

16.2 Seprőkefe

9 Kefehenger

16.3 Seprőhenger

10 Seprőhenger lemezes szíjal

17 Műszaki adatok

17.1 Munkaszerszám

17.1.1 KB-KM

Két kefehenger	
Átmérő:	250 mm
Munkaszélesség:	600 mm

17.1.2 KW-KM

Két seprőhenger	
Átmérő:	270 mm
Munkaszélesség:	600 mm

17.2 Súly

Kompletten védővel és szárral	
KB-KM:	6,4 kg
KW-KM:	7,4 kg

17.3 Zaj és rezgési értékek

A zaj- és rezgésértékek meghatározásához a KB-KM és KW--KM KombiSzerszámmal felszerelt motoros berendezéseknél az üresjárati és a névleges maximális fordulatszám üzemállapotokat 1:6 arányban veszik figyelembe.

További információk a 2002/44/EK irányelv munkaadókra vonatkozó, rezgéssel kapcsolatos előírásainak betartásáról webhelyen található

a www.stihl.com/vib

17.3.1 Zajszint L_{peq} az ISO 6081 szerint

KM 85 R körfogantyúval:	96 dB(A)
-------------------------	----------

17.3.2 Zajszint L_{peq} az ISO 11201 szerint

KM 56 R körfogantyúval:	96 dB(A)
KM 94 R körfogantyúval:	95 dB(A)
KM 111 R körfogantyúval:	98 dB(A)
KM 131 R körfogantyúval:	98 dB(A)
KM 235.0 R körfogantyúval:	102 dB(A)
KMA 130 R körfogantyúval:	81 dB(A)
KMA 135 R körfogantyúval:	78,3 dB(A)
KMA 80.0 R körfogantyúval:	77 dB(A)
KMA 120.0 R körfogantyúval:	77 dB(A)
KMA 200.0 R körfogantyúval:	78 dB(A)

17.3.3 Zajteljesítményszint L_{weq} az ISO 3744 szerint

KM 56 R körfogantyúval:	106 dB(A)
KM 85 R körfogantyúval:	108 dB(A)
KM 111 R körfogantyúval:	108 dB(A)

KM 131 R körfogantyúval:	109 dB(A)
KM 235.0 R körfogantyúval:	110 dB(A)
KMA 130 R körfogantyúval:	90 dB(A)
KMA 135 R körfogantyúval:	89,9 dB(A)
KMA 80.0 R körfogantyúval:	91 dB(A)
KMA 120.0 R körfogantyúval:	91 dB(A)
KMA 200.0 R körfogantyúval:	92 dB(A)

17.3.4 Zajteljesítményszint L_{weq} az ISO 11201 szerint

KM 94 R körfogantyúval:	106 dB(A)
-------------------------	-----------

17.3.5 Rezgésérték $a_{hv,eq}$ az ISO 7916 szerint

	Fogantyú, balos	Fogantyú, jobb
KB-KM, KW-KM		
KM 85 R körfogantyúval:	3,8 m/s ²	5,5 m/s ²

17.3.6 Rezgésérték $a_{hv,eq}$ az ISO 20643 szerint

	Fogantyú, balos	Fogantyú, jobb
KB-KM		
KM 56 R körfogantyúval:	8,2 m/s ²	8,2 m/s ²
KM 111 R körfogantyúval:	3,8 m/s ²	3,5 m/s ²
KM 131 R körfogantyúval:	4,6 m/s ²	4,8 m/s ²
KM 235.0 R körfogantyúval:	3,7 m/s ²	4,3 m/s ²
KMA 130 R körfogantyúval:	2,8 m/s ²	2,9 m/s ²
KMA 135 R körfogantyúval:	3,3 m/s ²	2,4 m/s ²
KMA 80.0 R körfogantyúval:	2,4 m/s ²	2,0 m/s ²
KMA 120.0 R körfogantyúval:	2,6 m/s ²	1,9 m/s ²
KMA 200.0 R körfogantyúval:	3,6 m/s ²	2,2 m/s ²

	Fogantyú, balos	Fogantyú, jobb
--	--------------------	-------------------

KW-KM

KM 56 R körfogantyúval:	8,5 m/s ²	7,5 m/s ²
KM 111 R körfogantyúval:	3,5 m/s ²	3,5 m/s ²
KM 131 R körfogantyúval:	4,7 m/s ²	4,7 m/s ²
KM 235.0 R körfogantyúval:	3,7 m/s ²	4,3 m/s ²
KMA 130 R körfogantyúval:	2,7 m/s ²	2,9 m/s ²
KMA 135 R körfogantyúval:	2,3 m/s ²	2,0 m/s ²
KMA 80.0 R körfogantyúval:	2,4 m/s ²	2,0 m/s ²
KMA 120.0 R körfogantyúval:	2,6 m/s ²	1,9 m/s ²

	Fogantyú, balos	Fogan- tyú jobb
KMA 200.0 R körfo- gantyúval:	3,6 m/s ²	2,2 m/s ²

17.3.7 Rezgésérték $a_{hv,eq}$ az ISO 22867 sze- rint

	Fogantyú, balos	Fogan- tyú jobb
KB-KM KM 94 R körfogan- tyúval:	4,5 m/s ²	5,5 m/s ²

	Fogantyú, balos	Fogan- tyú jobb
KW-KM KM 94 R körfogan- tyúval:	4,6 m/s ²	6,0 m/s ²

A zajszint és zaj teljesítményszint K--érték a 2006/42/EK irányelv szerint = 2,0 dB(A); a rezgési szint K--érték a 2006/42/EK irányelv szerint = 2,0 m/s².

17.4 REACH

A REACH megnevezés az Európai Unió által meghatározott el-
írás a kémiai anyagok regisztrálá-
sához, értékeléséhez és engedélyezéséhez.

Az 1907/2006 (EK) REACH-rendeletnek való megfeleléssel kapcsolatos információkért lásd: REACH-rendelet

www.stihl.com/reach

18 Javítási tanácsok

Ennek a berendezésnek a kezelője csakis azokat a karbantartási és javítási munkálatokat végezheti el, melyek ebben a használati utasításban leírtak. Az ezen túlmenő javításokat csakis a szakkereskedés végezheti.

A STIHL-cég azt ajánlja, hogy a karbantartási munkálatokat és a javításokat csakis a STIHL-szakkereskedéssel végeztessük el. A STIHL-szakkereskedések dolgozói rendszeres továbbképzésen vesznek részt, és ott a műszaki ismertetések is rendelkezésre állnak.

A javítások esetén csakis olyan alkatrészek beszerelése engedélyezett, melyeket a STIHL-cég ehhez a berendezéshez kifejezetten engedélyezett, vagy melyek technikai szempontból egyenértékűek. Kizárólag nagyon jó minőségű alkatrészeket alkalmazzunk. Máskülönbent balesetek történhetnek, vagy a berendezés megsérülhet.

A STIHL-cég az eredeti STIHL alkatrészek használatát ajánlja.

Az eredeti STIHL alkatrészek a STIHL alkatrészszámról, a **STIHL** írásmódról, és általában a STIHL  alkatrészjelről (kisebb alkatrészekeken ez a jel egymagában is állhat) felismerhetőek.

19 Eltávolítása

A hulladékkezeléssel kapcsolatos információk a helyi hatóságoknál vagy STIHL márkaszervizben beszerezhetőek.

A szakszerűtlen ártalmatlanítás károsíthatja az egészséget és megterhelheti a környezetet.

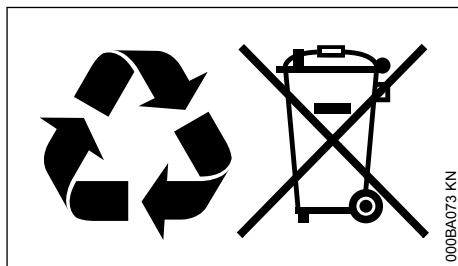

- ▶ A STIHL termékeket a csomagolással együtt vigye el újrahasznosítás céljából egy megfelelő gyűjtőhelyre a helyi előírásoknak megfelelően.
- ▶ Tilos a háztartási szemétkébe kidobni.

20 EK Megfelelőségi nyilatkozat

ANDREAS STIHL AG & Co. KG
Badstr. 115
D-71336 Waiblingen

Németország

teljes felelőssége tudatában nyilatkozik, hogy a

Kivitel:	Kefehenger/seprő- henger KombiSzer- szám
Gyártó márkanéve:	STIHL
Típus:	KB-KM KW-KM
Sorozatszám:	4601

megfelel a 2006/42/EK irányelvek vonatkozó előírásainak, tervezése és kivitelezése pedig összhangban áll az alábbi szabványok gyártás kezdetének időpontjában érvényes verzióival:

EN ISO 12100 (az említett KM-készülékekkel együtt)

EN ISO 12100, EN 60335-1, EN 60335-2-72 (az említett KMA-készülékekkel együtt)

magyar

A műszaki dokumentációt őrzi:

ANDREAS STIHL AG & Co. KG
Produktzulassung

A gyártás éve a berendezésen van feltüntetve.

Waiblingen, 2022. 09. 19.

ANDREAS STIHL AG & Co. KG

nevében



Robert Olma, Vice President, Regulatory Affairs
& Global Governmental Relations

21 A gyártó UK/CA megfelelőségi nyilatkozata

Robert Olma, Vice President, Regulatory Affairs
& Global Governmental Relations

22 Címek

www.stihl.com

21 A gyártó UK/CA megfelelőségi nyilatkozata

ANDREAS STIHL AG & Co. KG

Badstr. 115

D-71336 Waiblingen

Németország

teljes felelőssége tudatában nyilatkozik, hogy a

Kivitel:	Kefehenger/seprő- henger KombiSzer- szám
Gyártó márkanéve:	STIHL
Típus:	KB-KM KW-KM
Sorozatszám:	4601

megfelel az Egyesült Királyság Supply of Machinery (Safety) Regulations 2008 rendeletének vonatkozó rendelkezéseinek, és az alábbi szabványoknak a gyártás megkezdésének időpontjában hatályos változataival összhangban tervezték és gyártották:

EN ISO 12100 (az említett KM-készülékekkel együtt)

EN ISO 2100, EN 60335-1, EN 60335-2-72 (az említett KMA-készülékekkel együtt)

A műszaki dokumentációt őrzi:

ANDREAS STIHL AG & Co. KG

A gyártás éve a berendezésen van feltüntetve.

Waiblingen, 2022. 09. 19.

ANDREAS STIHL AG & Co. KG

nevében



www.stihl.com



0458-479-1121-B



0458-479-1121-B