

FC-MM

***STIHL***



2 - 11      Használati utasítás



## Tartalomjegyzék

1	Multirendszer.....	2
2	Ehhez a használati utasításhoz.....	2
3	Biztonsági előírások és munkatechnika.....	2
4	Alkalmazás.....	6
5	Megengedett multimotorok.....	7
6	A multiszerszám felszerelése.....	8
7	Motor beindítása / leállítása.....	9
8	A berendezés tárolása.....	9
9	Karbantartási és ápolási tanácsok.....	9
10	Az elkopás csökkentése és a károsodások elkerülése.....	10
11	Fontos alkotórészek.....	10
12	Műszaki adatok.....	10
13	Javítási tanácsok.....	11
14	Eltávolítása.....	11

## 1 Multirendszer

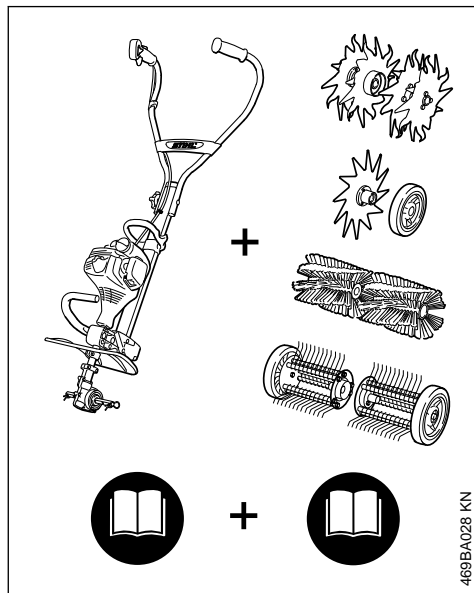

A STIHL multirendszereiben különböző multimotorokat és multiszerszámokat állítanak össze egyetlen motoros berendezéssé. A multimotor és a multiszerszám működőképes egységét ebben a használati utasításban motoros berendezésnek nevezzük.

Ennek megfelelően a multimotor és a multiszerszám használati utasításai együttesen alkotják a motoros berendezésre vonatkozó teljes használati utasítást.

Az első üzembe helyezés előtt figyelmesen olvassa el **mindkét** használati utasítást, és gon-

dosan őrizze meg azokat a későbbi használatához.

## 2 Ehhez a használati utasításhoz

### 2.1 Képjelzések

A berendezésen található összes képjelzés jelentése ebben a használati utasításban részletesen ismertetett.

### 2.2 Szövegrészek megjelölése



Vigyázat, baleset- és személyi sérülésveszély, valamint jelentős anyagi károk történhetnek.



Vigyázat, a berendezés vagy annak egyes alkotórészei megsérülhetnek.

### 2.3 Műszaki továbbfejlesztés

A STIHL-cég valamennyi gépének és munkaeszközének állandó továbbfejlesztésén fáradozik; ezért a gép alakjára, technikájára és felszerelésére vonatkozóan a változtatás jogát fenntartjuk.

Ezért az ebben a használati utasításban közölték alapján, és az ábrák szerint támasztott követeléseinket eleget tenni nem tudunk.

## 3 Biztonsági előírások és munkatechnika



A szegélyvágóval történő munka során különleges biztonsági előírások szükségesek, mivel a munkavégzés a kés nagyon magas fordulatszám mellett éles szélű szerszámmal történik.

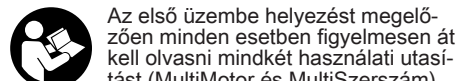

Az első üzembe helyezést megelőzően minden esetben figyelmesen át kell olvasni mindkét használati utasítást (MultiMotor és MultiSzerszám), valamint megbízható helyen kell őrizni azokat a későbbi használatához. A használati utasítások be nem tartása életveszélyt okozhat.

A motoros berendezést csakis olyan személyeknek adja oda vagy kölcsönözze, akik ezt a kivitelt és annak kezelését jól ismerik – minden esetben adja át a MultiMotor és a MultiSzerszám használati utasítását is.

A szegélyvágót csak út-, virágágy- és pázsítszegély nyírására használja.

Más célra nem használható a motoros berendezés – **Balesetveszély!**

Csakis olyan munkaszerszámokat vagy tartozékokat alkalmazzon, amelyek használatát a STIHL ehhez a motoros berendezéshez engedélyezte, vagy amelyek műszaki szempontból egyenértékűek. Az ezzel kapcsolatos kérdéseiket forduljanak a márkaszervizhez.

Csak nagyon jó minőségű szerszámokat és tartozékokat használjon. Különböző balesetek adódhatnak, vagy a motoros berendezésben károk keletkezhetnek.

A STIHL eredeti STIHL szerszámok és tartozékok használatát ajánlja. Azok tulajdonságai szempontjából optimálisan megfelelnek a termékek és a felhasználó követelményeinek.

A munkaszerszám védője nem védi a berendezés kezelőjét minden, a munkaszerszám által felvert idegen tárggyal (kő, üveg, drót, stb.) szemben. Ezek a tárgyak könnyen visszapatthanak, a berendezés kezelőjének sérülést okozva.

A berendezésen ne végezzen semmiféle változtatást – az a biztonságot veszélyeztetheti. Azokért a személyi sérülésekért és anyagi károkért, melyek a nem engedélyezett munkaszerszámok használata miatt következnek be, a STIHL semminemű felelősséget nem vállal.

A berendezés tisztításához ne használjon magasnyomású tisztítóberendezést. Az erős víz-sugár megrongálhatja a berendezés alkatrészeit.

### 3.1 Ruházat és felszerelés

Viseljen az előírásnak megfelelő ruházatot és felszerelést.



A ruházat legyen a célnak megfelelő, és ne akadályozza a mozgásban. Testhez simuló ruházat – egybeszabott overall, nem munkaköpeny.

Ne viseljen olyan ruházatot, amely beakadhat fába, bozótba vagy a gép mozgó alkatrészeibe. Sál, nyakkendő és ékszer viselete is tilos. A hosszú haját úgy kösse össze és úgy rögzítse, hogy az a váll felett legyen.



Viseljen érdes, csúszásgátló talpú és fém orrbetétes védőcipőt.



### FIGYELMEZTETÉS



A szemsérülések veszélyének elkerülése érdekében az EN 166 szabvány szerinti, szorosan az archoz simuló védőszemüveget kell viselni. Ügyeljen a védőszemüveg szabályos illeszkedésére.

Viseljen "személyi" hallásvédőt – pl. hallásvédő tokot.



Ellenálló anyagú (pl. bőr) erős munkakesztyűt kell viselni.

A STIHL a személyi védőfelszerelések széles skáláját kínálja.

### 3.2 A motoros berendezés szállítása

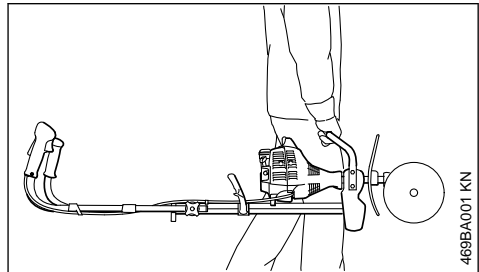

Mindig állítsa le a motort.

A motoros berendezést a hordófogantyúnál fogva kell vinni; a munkaszerszámnak eközben előre kell mutatnia

A forró gépalkatrészeket tilos megérinteni – **Égésveszély!**

Járműveken: Ügyeljen arra, hogy a berendezés ne dőljön el, ne sérülhessen meg és az üzemaanyag ne folyhasson ki belőle.

### 3.3 Teendők a beindítás előtt

Ellenőrizni kell a motoros berendezést az üzembiztos állapot szempontjából – figyelembe kell venni a MultiMotor és a MultiSzerszám használati utasításainak megfelelő fejezeit:

- Kés: szabályos felszerelés, szoros illeszkedés és kifogástalan állapot (tisztá, könnyű járású és nincs deformálódva)
- Vizsgálja meg a védőberendezéseket a sérülések, illetve a kopás szempontjából. A berendezést nem szabad sérült védővel működtetni

- a megrongálódott alkatrészeket ki kell cserélni.
- ne végezzen semmiféle változtatást a kezelőelemeken vagy a biztonsági berendezéseken.
- A fogantyúk legyenek tiszták és szárazak, olaj- és szennyeződésmenyesek – ez fontos a motoros berendezés biztonságos kezeléséhez
- Hajtsa fel a kétkézes fogantyút, majd a forgatható fogantyúval szorosan húzza meg azt. Lásd az "A kétkézes fogantyú beállítása" c. fejezetet a MultiMotor használati utasításában.

A motoros berendezést kizárólag üzembiztos állapotban szabad működtetni – **Balesetveszély!**

Meg kell vizsgálni, hogy a hajtómű szabályos helyzetben van-e, adott esetben pedig be kell állítani azt. A MultiSzerszám téves forgásiránya miatt – **Sérülésveszély!**

Lásd még az "A Multiszerszám felszerelése" c. részre vonatkozó tudnivalókat.



Bizonyosodjon meg arról, hogy a hajtómű és a kapatagok megfelelően vannak felszerelve és beigazítva, valamint kerülje a kapatagok megérintését – **Sérülésveszély!**



Amikor a motor jár, a motoros berendezés mérgező kipufogógázokat bocsát ki. Ezek a gázok esetleg szagtalanok és láthatatlanok, és el nem égett szénhidrogén-vegyületeket, ill. benzolt tartalmazhatnak. A motoros berendezéssel tilos zárt vagy rosszul szellőzött helyiségekben dolgozni – ez a katalizátoros gépekre is vonatkozik.

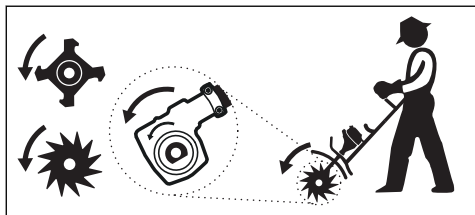

A kapatagokon található nyilak a forgásirányt mutatják. A kapatagokon lévő nyilaknak ugyanabba az irányba kell mutatniuk, mint a hajtóművön lévő nyilaknak.

Fém szerszámok esetén a hajtóművet úgy pozícionálja, hogy a tengely a szár alatt helyezkedjen el.

Használat a következők esetén:

- Talajmaró BF-MM
- Talajlazító BK-MM
- Szegélyvágó FC-MM

- Gyepszellőztető RL-MM
- Mohaeltávolító MF-MM

### 3.4 A berendezés tartása és vezetése

Mindig ügyeljen arra, hogy stabilan és biztonságosan álljon.

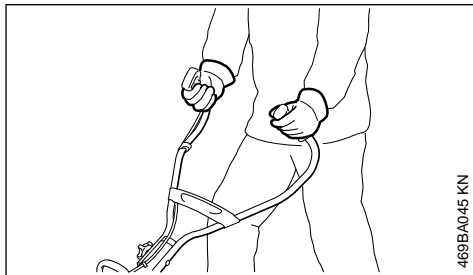

A motoros berendezést mindkét kézzel, a fogantyúknál fogva tartsa.

Jobb keze a kezelő fogantyún, bal keze pedig a fogantyúcső fogantyúján legyen.

### 3.5 Munkavégzés közben

Ha veszély fenyeget, ill. vészhelyzetben azonnal állítsa le a motort – a kombitolókat / a stopkapcsolót / a stopgombot állítsa **0** ill. **STOP** állásba.

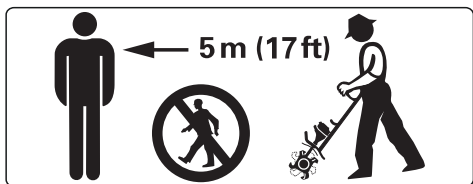

A használat helyszíne körüli széles területen a szanaszét repülő tárgyak balesetveszélyt okozhatnak, ezért 5 m sugarú körön belül további személyek nem tartózkodhatnak. Ezt a távolságot más tárgyakhoz (járművek, ablaküveg) képest is be kell tartani – **Anyagi kár veszélye!** A veszélyeztetés nem kizárható 5 m-nél nagyobb távolság esetén sem.

Ügyeljen a motor kifogástalan üresjárat fordulat-számára, hogy a munkaszerszám a gázemelő elengedése után már ne mozogjon. Az üresjárat fordulatszámot rendszeresen ellenőrizze, ill. állítsa be. Ha a munkaszerszám üresjáratban mégis tovább forogna, akkor szakszervizben javíttassa meg azt – lásd a MultiMotor használati utasítását.



A hajtómű az üzemeltetés közbenelforrósodik. Ne érintse meg a hajtóműházat – **Égési sérülés veszély!**

Sose dolgozzon a berendezéshez és a munkaszerszámhoz alkalmas védő nélkül – az elpattanó tárgyak vagy a munkaszerszám megérintése miatt – **Sérülésveszély!**

Munka közben álljon mindig a védő mögött vagy oldalt, a berendezés mellett – semmiképpen ne álljon elől a munkaszerszám működési zónájában.

Vigyázat jeges talajon, nedvesség esetén, lejtőn, egyenetlen felületen stb. – **Csúszásveszély!**

Távolítson el minden akadályt vagy tárgyat a munkaterületről – **Balesetveszély!**

Vizsgálja meg a területet – a kemény tárgyak (kövek, fém tárgyak vagy ehhez hasonlók) megrongálhatják a munkaszerszámot.



Soha nem szabad a földfelszín felett vagy közvetlenül az alatt lefektetett kábelek vagy vezetékek közelében dolgozni – **Aramütésveszély!** Amennyiben a munkaszerszám hozzáér ezekhez a vezetékekhez vagy tönkreteszti azokat, úgy életveszélyes vagy **halálos sérülés** következhet be.

A motoros berendezést csak lépéstepóban szabad vezetni.

Amikor a motoros berendezést a kezelőszemély maga felé húzza, különleges óvatosságot kell tanúsítania – a forgó munkaszerszám miatt – **Sérülésveszély!**

Mindig ügyeljen arra, hogy stabilan és biztonságosan álljon.

A motoros berendezéssel való megfordulásakor nagyon óvatosan kell eljárni - különösen lejtőkön.

Domboldalakon mindig a lejtőre keresztirányban végezze a munkát. Megcsúszás vagy a munkaszerszámmal való érintkezés miatt – **Sérülésveszély!**

Semmiképpen ne dolgozzon meredek lejtőn. Elvesztíheti a kontrollt a motoros berendezés felett – **Sérülésveszély!**

Kerítések, falak, kövek, gyökérterület, fák vagy sűrűn benőtt terület közvetlen közelében a munkát különösen óvatosan kell végezni. A kemény tárgyak kidobódhatnak vagy megrongálhatják a munkaszerszámot – **Balesetveszély!**

Magas bozót, cserjés és sövény mentén történő munkavégzéskor: Ne veszélyeztessen állatokat!

Ha hallásvédőt visel, akkor még nagyobb figyelem és körültekintés szükséges – mivel a veszélyt jelző zajok (kiáltások, jelzőhangok és hasonló) kevésbé észlelhetők.

Idejében tartson munkaszünetet a fáradtság és a kimerültség elkerülése érdekében – **Balesetveszély!**

Nyugodtan és megfontoltan dolgozzon – csak jó fény- és látási viszonyok mellett. Körültekintően dolgozzon, ne veszélyeztessen másokat.

Ha a motoros berendezés nem rendeltetésszerű igénybe vételnek volt kitéve (pl. erőszakos hatások, ütés vagy esés miatt), akkor a további használat előtt feltétlenül ellenőrizze, hogy a berendezés üzembiztos állapotban van-e – lásd még a „Beindítás előtt” című részt is. Feltétlenül ellenőrizze a biztonsági berendezések pontos működését. Azokat a motoros berendezéseket, amelyek működése már nem üzembiztos, semmi esetre sem szabad tovább használni. Kétség esetén forduljon márkakereskedőhöz.

Amikor a motor jár, a munkaszerszámot tilos megérinteni. Ha a munkaszerszám idegen tárgy miatt leblokkol, akkor a motort azonnal állítsa le – és csak azután távolítsa el az idegen tárgyat – **Sérülésveszély!**

A munkaszerszám blokkolásával egyidejű gázadagolás növeli a motor terhelését és csökkenti a motor üzemi fordulatszámát. Ez a kuplung állandó csúszása miatt túlmelegedést és fontos működési egységek (pl. a kuplung, a gépház műanyagból készült alkotórészei) károsodását okozza, pl. üresjárásban a kések mozgása miatt – **Sérülésveszély!**

A munkaszerszámot rendszeresen, rövid időközönként és az érzékelhető elváltozás esetén azonnal ellenőrizze:

- Állítsa le a motort, és tartsa erősen a berendezést.
- Végezze el az állapot és a szoros illeszkedés ellenőrzését, ügyeljen a repedésekre is.
- azonnal cserélje ki a sérült munkaszerszámot, még csekély hajszárepidések esetén is

A munkaszerszám és a védő körüli részt a munkavégzés közben is rendszeresen meg kell tisztítani.

- A motor leállítás
- Viseljen védőkesztyűt
- Távolítsa el a fűvet, a gyomot és a rátapadt (összecsomósodott!) földet stb.

A munkaszerszám cseréjéhez állítsa le a motort – **Sérülésveszély!**

A sérült vagy behasadozott munkaszerszámokat már ne használja tovább és azokat ne javítsa meg – például forrasztással vagy kiigazítással – alakváltozás (kiegyensúlyozatlanság).

Ha forgó fém vágószerszám kőbe vagy kemény tárgyba ütközik, akkor szikra képződhet, miáltal gyúlékony anyagok bizonyos körülmények között tüzet foghatnak. A száraz növényzet és a bozót is nagyon gyúlékony, különösen a forró, száraz időjárási viszonyok mellett. Tűzveszély esetén ne használja a fém vágószerszámot gyúlékony anyag, ill. száraz növényzet vagy bozót közelében. Feltétlenül érdeklődjön az illetékes erdészetnél, hogy van-e tűzveszély.

### 3.6 Munkavégzés után

Miután befejezte a munkát, illetve mielőtt magára hagyná a berendezést: Állítsa le a motort.

A munkavégzés befejeztével a munkaszerszámot rendszeresen meg kell tisztítani a piszoktól, a földtől és a növényrészekről – kesztyűt kell használni - **Sérülésveszély!**

A tisztításhoz nem szabad zsíroló szert használni.

A fém anyagú munkaszerszámok felületét alapos tisztítást követően be kell nedvesíteni korrózióvédő szerrel.

### 3.7 Karbantartás és javítások

Rendszeresen tartsa karban a motoros berendezést. Csak a multiszerszám és a multimotor használati utasításaiban ismertetett karbantartási, illetve javítási munkákat szabad elvégezni. Minden más munkát szakszervizzel végeztessen.

A STIHL javasolja, hogy a karbantartást és a javítást kizárólag STIHL szakszervizben végeztesse. A STIHL szakszervizek dolgozói rendszeres továbbképzésen vesznek részt, és ismerik a műszaki információkat.

Kizárólag nagyon jó minőségű alkatrészeket használjon. Különben balesetek történhetnek, vagy károsodhat a berendezés. Az ezzel kapcsolatos kérdéseikkel forduljanak a szállítóhoz.

A STIHL cég az eredeti STIHL alkatrészek használatát ajánlja. Ezek az alkatrészek a berendezéshez kiválóan alkalmasak, és a felhasználó igényeihez vannak szabva.

Javítási, karbantartási és tisztítási munkálatok esetén mindig állítsa le a motort - **Sérülésveszély!**

## 4 Alkalmazás

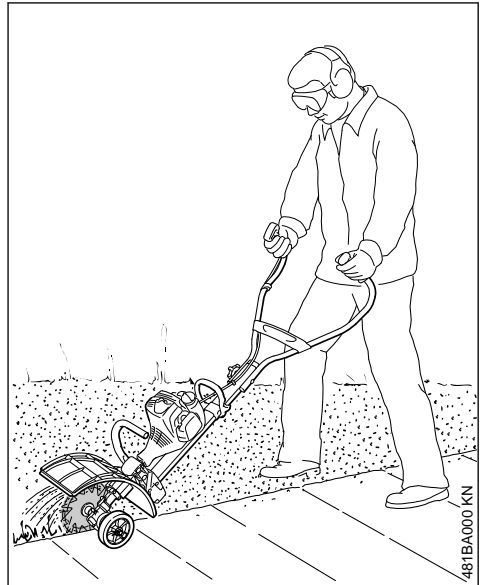

Az FC-MM MultiSzerszám szegélyvágó zöldterületek szegélyeinek éles szegélyű nyírására alkalmas. Ezzel a készülékkel vágható szinte valamennyi fű- és gyomnövény-féleség vagy lágyszárú növény.

### 4.1 Előkészületi munkálatok

A nagyon száraz munkafelületet enyhén locsoljuk meg vízzel: ez kissé felpuhítja a padlót, kevesebb por keletkezik! - A benedvesített lágyszárú növények könnyebben vághatók.



#### FIGYELMEZTETÉS

Távolítson el minden akadályt vagy tárgyat a munkaterületről.

- ▶ Határozza meg a haladási irányt a vágáshoz

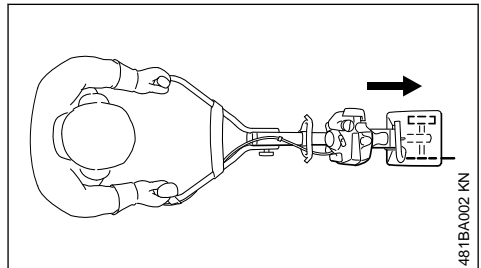

Az FC - MM szegélyvágóval rendelkező MultiMotorral a munkát előrefelé kell végezni.

A késeket csak egy állásban szabad használni. A késeken található nyilak a szükséges forgási-irányt mutatják, lásd az „A MultiSzerszám felszerelése” című fejezetet.

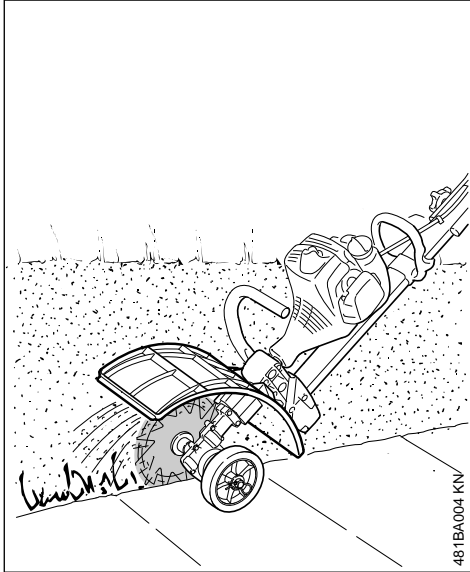

### FIGYELMEZTETÉS

Semmiképpen ne dolgozzon védő nélkül!

Az eltereli a lehordott és levágtott anyagot a berendezéstől, illetve a kezelő személytől.

## 4.2 Szegélyvágás

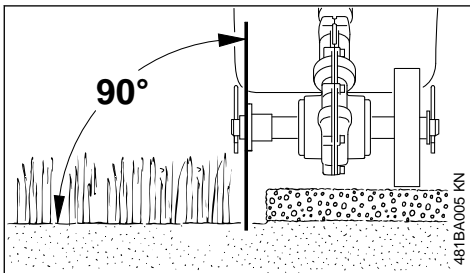

- ▶ Állítsa a kétkezes fogantyút munkaállásba
- ▶ Motor indítása
- ▶ legalább félgázt adva kezdje meg a vágást és állandóan teljes gázzal vágjon
- ▶ A berendezést merőlegesen vezesse

- ▶ Az előtolási erőt úgy válassza meg, hogy a motor fordulatszáma lényegesen ne csökkenjen – ne nagy erővel nyomja a berendezést
- ▶ A megválasztott előtolási sebesség ne legyen nagyobb a normál lépés sebességénél
- ▶ Ne nyomja a kést a talajba
- ▶ A berendezést csak előre tolja, ne húzza azt maga felé
- ▶ egyenletesen vágjon – így csökkentheti a munkamenetek számát

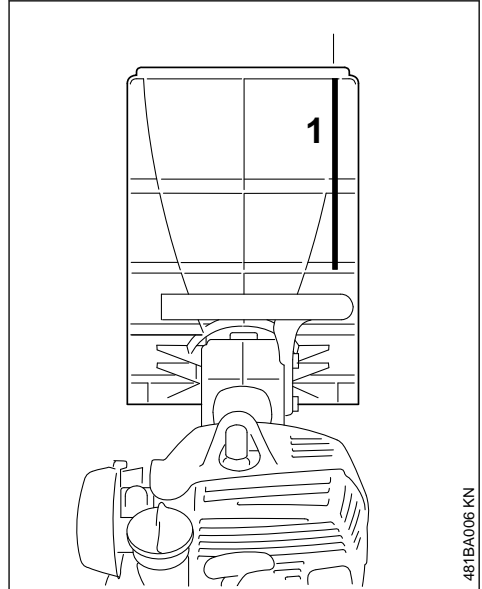

- ▶ A kést az irányzóéc (1) segítségével igazítsa a vágási szegélyhez.

## 4.3 A kések tisztítása

A munka során növényi részek, pl. fű vagy gyökerek nagyon szorosan feltekeredhetnek a szerzősfogóra és a kések közé. A kés tisztításához:

- Állítsa le a motort
- Vegyen fel kesztyűt
- Húzza ki a rugós sasszeget a tengelyből
- Húzza le a késeket a tengelyről
- Távolítsa el a gyökér-, növény- és földmaradványokat

A felszerelést illetően lásd "A MultiSzerszám felszerelése" c. fejezetet.

## 5 Megengedett multimotorok

Csak olyan MultiMotorokat szabad használni, amelyeket a STIHL szállított vagy kifejezetten engedélyezett a felszereléshez.

Ezt a MultiSzerszámot csak a STIHL MM 56 típusú MultiMotorral szabad működtetni.

## 6 A multiszerszám felszerelése

### 6.1 A meglévő MultiSzerszámok leszerelése



#### FIGYELMEZTETÉS

Húzzon védőkesztyűt – **Sérülésveszély** az éles, hegyes multiszerszám és/vagy a hajtómű forró felülete miatt.

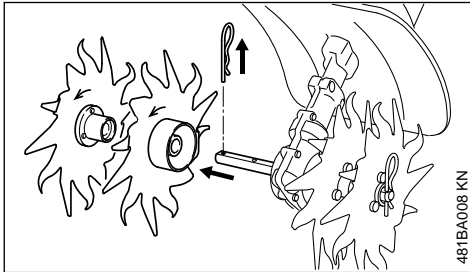

- ▶ Húzza ki a rugós kötőelemet és húzza le a tengelyről az esetleges meglévő MultiSzerszámokat – lásd még "A MultiSzerszám felszerelése" c. fejezetet a meglévő MultiSzerszám használati utasításában.
- ▶ Szükség esetén tisztítsa meg a hajtóművet

### 6.2 A hajtómű helyzetének vizsgálata



#### FIGYELMEZTETÉS

Vizsgálja meg, hogy a hajtómű szabályos helyzetben van-e, adott esetben pedig állítsa be azt – **Sérülésveszély** a multiszerszám szabálytalan forgásiránya miatt!

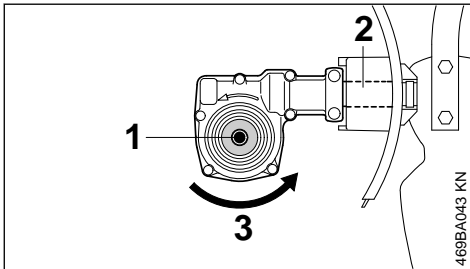

A tengely (1) a szár (2) alatt található.

A MultiSzerszám forgásiránya (3).

### 6.3 A hajtómű helyzetének beállítása szükség esetén

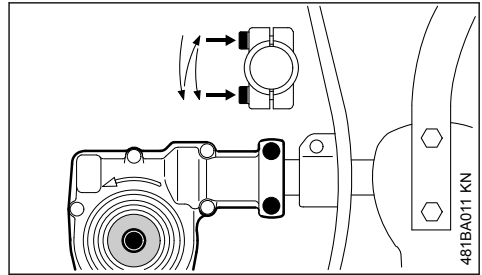

- ▶ Lazítsa meg a hajtóművön lévő szorítócsavarokat.
- ▶ Forgassa el a hajtóművet 180°-al.
- ▶ Igazítsa a hajtóművet szabályos helyzetbe
- ▶ a hajtóművön található szorítócsavarokat a következő séma szerint kell meghúzni:
  - az első csavart csak enyhén húzza meg.
  - a második csavart csak enyhén húzza meg.
  - húzza meg szorosan az első csavart.
  - húzza meg szorosan a második csavart.

#### TUDNIVALÓ

A hajtóműnek már nem szabad elfordulnia a száron.

### 6.4 A MultiSzerszám felszerelése

A forgásirányt a hajtóművön és a késeken nyílal jelölték; a nyilaknak azonos irányba kell mutatniuk.

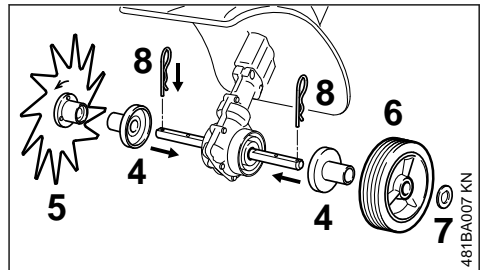

- ▶ tolja mindkét perselyt (4) balra és jobbra a tengelyre
- ▶ Forgassa a kést (5) (menetirányban jobbra) a tengelyen, annyira, hogy azt fel lehessen tolni – eközben ügyeljen a forgásirányt mutató nyilakra.
- ▶ A kereket (6) (menetirányban balra) és a tárcsát (7) tolja a tengelyre



- ▶ dugja mindkét rugós dugaszt (8) a tengely furataiba, majd kattintsa be azt – a rugós dugaszt helyezze fektetve a késre, ill. a kérékre.

## 7 Motor beindítása / leállítása

### 7.1 A motor beindítása

Az indításhoz feltétlenül figyelembe kell venni a multimotor kezelési tudnivalóit!

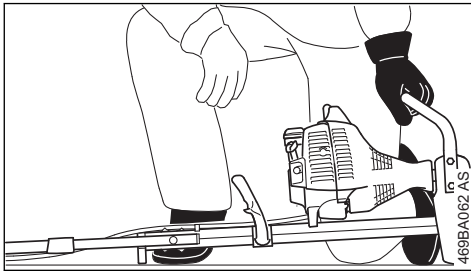
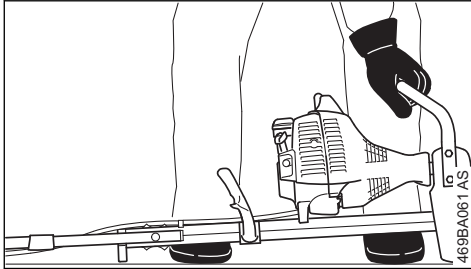

- ▶ Hajtsa a kétkézes fogantyút munkahelyzetbe.
- ▶ Hajtsa be a kerekeket, ha vannak – lásd a "Kerekek" c. fejezetet a multimotor használati utasításában.
- ▶ Hajtsa be a mélységghatólót, ha van.
- ▶ A berendezést helyezze biztosan a földre: A munkaszám nem érítheti sem a talajt, sem bármilyen más tárgyat - a motoron lévő karima és a kereten lévő támasz alkotja a fel-támasztást.
- ▶ Vegyen fel biztos helyzetet – ahogy az az ábrán látható.



### FIGYELMEZTETÉS

Minden esetben a készülék mellett oldalt és semmiképpen ne elől, a munkaszámnál álljon – **Sérülésveszély** a forgó munkaszám miatt!

- ▶ Bal kezével **szorosan** nyomja a berendezést a talajhoz – keze legyen a tartófogantyún –

eközben sem a gázemelőt, sem pedig a záremelőt nem szabad megérinteni.

### TUDNIVALÓ

A fogantyúcsőre, ill. a keretre lépni vagy arra tér-delni tilos!



### FIGYELMEZTETÉS

A motor berántásakor előfordulhat, hogy a beindulást követően az áttétel meghajítja a munkaszámot – ezért mindig a beindulást követően röviden érintse meg a gázemelőt – a motor üresjáratra kapcsol.

A további indítási folyamatot a multimotor használati utasításában ismertettük.

### 7.2 Állítsa le a motort.

- ▶ Lásd a multimotor használati utasítását.

## 8 A berendezés tárolása

Több mint kb. 30 naptól munkaszünet esetén

- ▶ A kést vegye le, tisztogassa meg és ellenőrizze
- ▶ A berendezést száraz és biztonságos helyen tárolja. Ügyeljen arra, hogy illetéktelenek (pl. gyermekek) ne férhessenek hozzá a berendezéshez.

## 9 Karbantartási és ápolási tanácsok

A következő adatok szokásos használati körülményekre vonatkoznak. Ha a munkakörülmények nehezebbek (nagyobb a porképződés, stb.) és ha a gép napi igénybe vétele hosszú, akkor a megadott időközöket ennek megfelelően rövidítse le.

### Hozzáférhető csavarok és anyák

- ▶ szükség esetén után kell húzni

### Futókerék

- ▶ Szemrevételezés munkakezdés előtt
- ▶ szükség esetén cserélje ki

### Kések

- ▶ Végezzen ellenőrzést szemrevételezéssel; a munkakezdés előtt és a tartály minden egyes feltöltését követően ellenőrizze a szoros illeszkedést
- ▶ szükség esetén ellenőriztesse a kiegyensúlyozatlanság szempontjából, kiegyensúlyozatlanság esetén pedig cserélje ki
- ▶ sérülés esetén cserélje ki

**Biztonsági címke**

- cserélje ki az olvashatatlan biztonsági címkéket

## 10 Az elkopás csökkentése és a károsodások elkerülése

Elkerülhető a berendezés túlzott kopása és károsodása, ha betartják a jelen használati utasításban, illetve a multimotor használati utasításában közölt előírásokat.

A berendezés használata, karbantartása és tárolása ugyanolyan gondosan történjen, mint ahogy azt ezekben a használati utasításokban leírtuk.

Az összes olyan károsodásért, amelyek a biztonsági előírások, a használati utasítások vagy a karbantartási utasításban leírtak be nem tartása miatt történtek, a berendezés kezelője saját maga felelős. Ez mindenképp előtérbe kerül, ha:

- A STIHL cég a terméken elvégzett változtatásokat nem engedélyezte.
- Olyan szerszámokat, vagy adaptereket használt, amelyek a berendezéshez nem engedélyezettek, nem ahhoz tartoznak, vagy rosszabb minőségűek.
- A berendezést nem rendeltetés szerint használták.
- A berendezést sport- vagy versenyszerű rendezvényeken használták.
- A berendezést meghibásodott alkatrészekkel működtették, és a rongálódás emiatt történt.

### 10.1 Karbantartási munkák

Valamennyi, a "Karbantartási- és ápolási tudnivalók" fejezetben ismertetett munkát rendszeresen végezze el. Ha a berendezés kezelője ezeket a karbantartási munkát saját maga nem tudja elvégezni, akkor bízza azokat szakszervizre.

A STIHL javasolja, hogy a karbantartást és a javítást kizárólag STIHL szakszervizben végeztesse. A STIHL szakszervizek dolgozói rendszeres továbbképzésen vesznek részt, és ismerik a műszaki információkat.

Ha ezekre a munkálatokra nem kerül sor, vagy ha ezeket a munkákat nem szakszerűen végezték el, akkor károsodások történhetnek, amelyekért a berendezés kezelője felelős. Ide soroljuk többek között:

- A helytelen tárolás miatt keletkező rozsdásodás, és másfajta, annak következtében létrejött károsodások.

- A berendezés rongálódása, amely rosszabb minőségű alkatrészek használata miatt történt.

### 10.2 Gyorsan kopó alkatrészek

A berendezés egyes alkatrészei előírászerű használat esetén is természetes kopásnak vannak kitéve, így a berendezés használati módjától és időtartamától függően ezeket idejében ki kell cserélni. Ide tartoznak többek között:

- Kés
- A kés rögzítőelemei
- Védő

## 11 Fontos alkotórészek

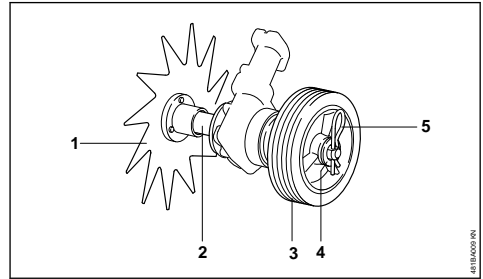

- 1 Kés
- 2 Persely
- 3 Kerék
- 4 Tárcsa
- 5 Rugós sasszeg

## 12 Műszaki adatok

### 12.1 Munkaszerszám

Kés  
Átmérő: 230 mm

### 12.2 Súly

Szegélyvágó kerékkel: 0,8 kg

### 12.3 REACH

<span>A REACH megnevezés az Európai Unió által meghatározott el</span><span>ő</span>/<span>írás a kémiai anyagok regisztrálásához, értékeléséhez és engedélyezéséhez.</span>

Az 1907/2006 (EK) REACH-rendeletnek való megfeleléssel kapcsolatos információkért lásd: REACH-rendelet

[www.stihl.com/reach](http://www.stihl.com/reach)

## 13 Javítási tanácsok

Ennek a berendezésnek a kezelője csakis azokat a karbantartási és javítási munkálatokat végezheti el, melyek ebben a használati utasításban leírtak. Az ezen túlmenő javításokat csakis a szakkereskedés végezheti.

A STIHL-cég azt ajánlja, hogy a karbantartási munkálatokat és a javításokat csakis a STIHL-szakkereskedéssel végeztessük el. A STIHL-szakkereskedések dolgozói rendszeres továbbképzésen vesznek részt, és ott a műszaki ismertetések is rendelkezésre állnak.

A javítások esetén csakis olyan alkatrészek beszerelése engedélyezett, melyeket a STIHL-cég ehhez a berendezéshez kifejezetten engedélyezett, vagy melyek technikai szempontból egyenértékűek. Kizárólag nagyon jó minőségű alkatrészeket alkalmazzunk. Máskülönben balesetek történhetnek, vagy a berendezés megsérülhet.

A STIHL-cég az eredeti STIHL alkatrészek használatát ajánlja.

Az eredeti STIHL alkatrészek a STIHL alkatrészszámról, a **STIHL** írásmódról, és általában a STIHL  alkatrészjelről (kisebb alkatrészekeken ez a jel egymagában is állhat) felismerhetőek.

## 14 Eltávolítása

A hulladékkezeléssel kapcsolatos információk a helyi hatóságoknál vagy STIHL márkaszervizben beszerezhetőek.

A szakszerűtlen ártalmatlanítás károsíthatja az egészséget és megterhelheti a környezetet.

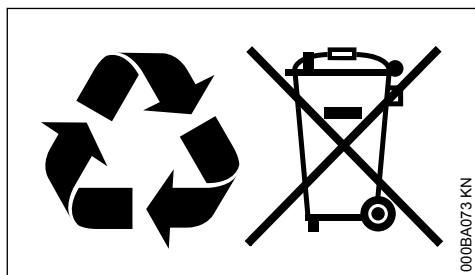

- ▶ A STIHL termékeket a csomagolással együtt vigye el újrahasznosítás céljából egy megfelelő gyűjtőhelyre a helyi előírásoknak megfelelően.
- ▶ Tilos a háztartási szemétkébe kidobni.

[www.stihl.com](http://www.stihl.com)



0458-481-1121-A



0458-481-1121-A