

MF-MM

STIHL

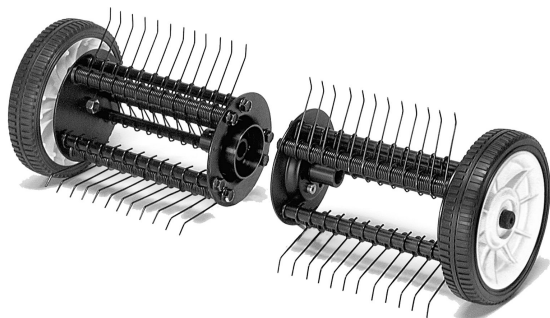

2 - 12 Használati utasítás



Tartalomjegyzék

1	Multirendszer.....	2
2	Ehhez a használati utasításhoz.....	2
3	Biztonsági előírások és munkatechnika.....	2
4	Alkalmazás.....	6
5	Megengedett multimotorok.....	7
6	A multiszerszám felszerelése.....	7
7	A védőberendezések felszerelése.....	8
8	Motor beindítása / leállítása.....	9
9	A rugófogak cseréje.....	10
10	A berendezés tárolása.....	10
11	Karbantartási és ápolási tanácsok.....	10
12	Az elkopás csökkentése és a károsodások elkerülése.....	10
13	Fontos alkotórészek.....	11
14	Műszaki adatok.....	11
15	Javítási tanácsok.....	11
16	Eltávolítása.....	12

1 Multirendszer

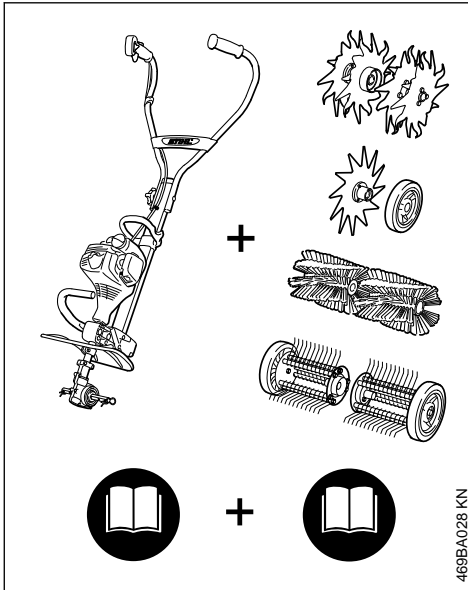

A STIHL multirendszereiben különböző multimotorokat és multiszerszámokat állítanak össze egyetlen motoros berendezéssé. A multimotor és a multiszerszám működőképes egységét ebben a használati utasításban motoros berendezésnek nevezzük.

Ennek megfelelően a multimotor és a multiszerszám használati utasításai együttesen alkotják a motoros berendezésre vonatkozó teljes használati utasítást.

Az első üzembe helyezés előtt figyelmesen olvassa el **mindkét** használati utasítást, és gondosan őrizze meg azokat a későbbi használatához.

2 Ehhez a használati utasításhoz

2.1 Képjelzések

A berendezésen található összes képjelzés jelentése ebben a használati utasításban részletesen ismertetett.

2.2 Szövegrészek megjelölése



FIGYELMEZTETÉS

Vigyázat, baleset- és személyi sérülésveszély, valamint jelentős anyagi károk történhetnek.

TUDNIVALÓ

Vigyázat, a berendezés vagy annak egyes alkotórészei megsérülhetnek.

2.3 Műszaki továbbfejlesztés

A STIHL-cég valamennyi gépének és munkaeszközének állandó továbbfejlesztésén fáradozik; ezért a gép alakjára, technikájára és felszerelésére vonatkozóan a változtatás jogát fenntartjuk.

Ezért az ebben a használati utasításban közölték alapján, és az ábrák szerint támasztott követeléseinket eleget tenni nem tudunk.

3 Biztonsági előírások és munkatechnika



A mohaeltávolítóval történő munkavégzés során speciális biztonsági intézkedéseket kell fogyanatosítani, mivel a munkavégzéskor a munkaszerszám nagy fordulatszámmal működik.



Az első üzembe helyezést megelőzően minden esetben figyelmesen át kell olvasni mindkét használati utasítást (MultiMotor és MultiSzerszám), valamint megbízható helyen kell őrizni azokat a későbbi használatához. A használati utasítások be nem tartása életveszélyt okozhat.

A motoros berendezést csakis olyan személyeknek adja oda vagy kölcsönözze, akik ezt a kivételt és annak kezelését jól ismerik – minden esetben

adja át a MultiMotor és a MultiSzerszám használati utasítását is.

A mohaeltávolító csak régi, száraz vágott anyag, valamint moha-, fű- vagy gyökérmaradványok gyeplületekről történő eltávolítására használható.

Más célra nem használható a motoros berendezés – **Balesetveszély!**

Csakis olyan munkaszerszámokat vagy tartozékokat alkalmazzon, amelyek használatát a STIHL ehhez a motoros berendezéshez engedélyezte, vagy amelyek műszaki szempontból egyenértékűek. Az ezzel kapcsolatos kérdéseikkel forduljanak márkakereskedőhöz.

Csak nagyon jó minőségű szerszámokat és tartozékokat használjon. Különböző balesetek adódhatnak, vagy a motoros berendezésben károk keletkezhetnek.

A STIHL eredeti STIHL szerszámok és tartozékok használatát ajánlja. Azok tulajdonságai szempontjából optimálisan megfelelnek a termékek és a felhasználó követelményeinek.

A munkaszerszám védője nem védi a berendezés kezelőjét minden, a munkaszerszám által felvert idegen tárggyal (kő, üveg, drót, stb.) szemben. Ezek a tárgyak könnyen visszapatlanhatnak, a berendezés kezelőjének sérülést okozva.

A berendezésen ne végezzen semmiféle változtatást – az a biztonságot veszélyeztetheti. Azokért a személyi sérülésekért és anyagi károkért, melyek a nem engedélyezett munkaszerszámok használata miatt következnek be, a STIHL semminemű felelősséget nem vállal.

A berendezés tisztításához ne használjon magasnyomású tisztítóberendezést. Az erős víz-sugár megrongálhatja a berendezés alkatrészeit.

3.1 Ruházat és felszerelés

Viseljen az előírásnak megfelelő ruházatot és felszerelést.



A ruházat legyen a célnak megfelelő, és ne akadályozza a mozgásban. Testhez simuló ruházat – egybeszabott overall, nem munkaköpeny.

Ne viseljen olyan ruházatot, amely beakadhat fába, bozótba vagy a gép mozgó alkatrészeibe. Sál, nyakkendő és ékszer viselete is tilos. A hosszú hajat úgy kösse össze és úgy rögzítse, hogy az a váll felett legyen.



Viseljen recézett, csúszásgátló talpú erős cipőt.



FIGYELMEZTETÉS



A megsérülések veszélyének elkerülése érdekében az EN 166 szabvány szerinti, szorosan az archoz simuló védőszemüveget kell viselni. Ügyeljen a védőszemüveg szabályos illeszkedésére.

Viseljen "személyi" hallásvédőt – pl. hallásvédő tokot.



Ellenálló anyagú (pl. bőr) erős munkakesztyűt kell viselni.

A STIHL a személyi védőfelszerelések széles skáláját kínálja.

3.2 A motoros berendezés szállítása

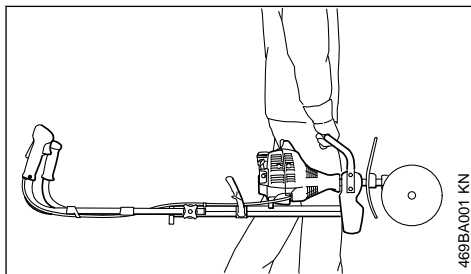

Mindig állítsa le a motort.

A motoros berendezést a hordófogantyúnál fogva kell vinni; a munkaszerszámnak eközben előre kell mutatnia

A forró gépalkatrészeket tilos megérinteni – **Égésveszély!**

Járműveken: Ügyeljen arra, hogy a berendezés ne dőljön el, ne sérülhessen meg és az üzemenyag ne folyhasson ki belőle.

Rövid távolságra a motoros berendezés a munkairány ellenében is húzható. Szállításához soha ne tolja a motoros berendezést munkairányba – **Károsodás veszélye!** A rugófogak letörhetnek.

3.3 Teendők a beindítás előtt

Ellenőrizni kell a motoros berendezést az üzembiztos állapot szempontjából – figyelembe kell

venni a MultiMotor és a MultiSzerszám használati utasításainak megfelelő fejezeteit:

- Munkaszerszám: szabályos felszerelés, szoros illeszkedés és kifogástalan állapot (tisztá, könnyű járású és nincs deformálódva)
- mindkét kiszélesítő-védőelem és kötény felszerelve
- Vizsgálja meg a védőberendezéseket a sérülések, illetve a kopás szempontjából. A berendezést nem szabad sérült védővel működtetni - a megrongálódott alkatrészeket ki kell cserélni
- ne végezzen semmiféle változtatást a kezelőelemeken vagy a biztonsági berendezéseken.
- A fogantyúk legyenek tiszták és szárazak, olaj- és szennyeződésmentesek – ez fontos a motoros berendezés biztonságos kezeléséhez
- Hajtsa fel a kétkézes fogantyút, majd a forgatható fogantyúval szorosan húzza meg azt. Lásd az "A kétkézes fogantyú beállítása" c. fejezetet a MultiMotor használati utasításában.

A motoros berendezést kizárólag üzembiztos állapotban szabad működtetni – **Balesetveszély!**

Meg kell vizsgálni, hogy a hajtómű szabályos helyzetben van-e, adott esetben pedig be kell állítani azt. A MultiSzerszám téves forgásiránya miatt – **Sérülésveszély!**

Lásd még az "A MultiSzerszám felszerelése" c. részre vonatkozó tudnivalókat.

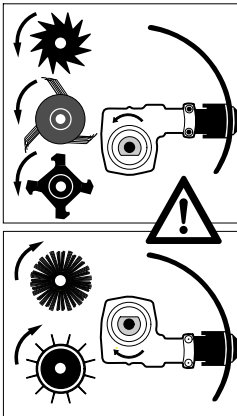

Fém szerszámok esetén a hajtóművet úgy pozícionálja, hogy a tengely a szár alatt helyezkedjen el.

Használat a következők esetén:

- Talajmaró BF-MM
- Talajlazító BK-MM

- Szegélyvágó FC-MM
- Gyepszellőztető RL-MM
- Mohaeltávolító MF-MM

3.4 A berendezés tartása és vezetése

Mindig ügyeljen arra, hogy stabilan és biztonságosan álljon.

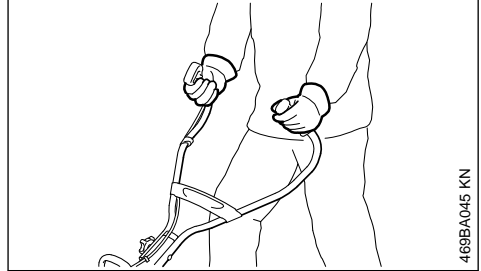

A motoros berendezést mindkét kézzel, a fogantyúknál fogva tartsa.

Jobb keze a kezelő fogantyún, bal keze pedig a fogantyúcső fogantyúján legyen.

3.5 Munkavégzés közben

Ha veszély fenyeget, ill. vész helyzetben azonnal állítsa le a motort – a kombitolókat / a stopkapcsolót / a stopgombot állítsa 0 ill. **STOP** állásba.



A gép 5 m-es körzetében senki más nem tartózkodhat – a munkaszerszámmal való érintkezés és az elpattanó tárgyak miatt – **Sérülésveszély!** Ezt a távolságot más tárgyakhoz (járművek, ablaküveg) képest is be kell tartani – **Anyagi kár veszélye!**

Ügyeljen a motor kifogástalan üresjárat fordulat-számára, hogy a munkaszerszám a gázemelő elengedése után már ne mozogjon. Az üresjárat fordulat-számot rendszeresen ellenőrizze, ill. állítsa be. Ha a munkaszerszám üresjáratban mégis tovább fogorna, akkor szakszervizben javíttassa meg azt – lásd a MultiMotor használati utasítását.



A hajtómű az üzemeltetés közbenelforrósodik. Ne érintse meg a hajtóműházat – **Égési sérülés veszély!**

Sose dolgozzon a berendezéshez és a munkaszerszámhoz alkalmas védő nélkül – az elpattanó tárgyak vagy a munkaszerszám megérintése miatt – **Sérülésveszély!**

Munka közben álljon mindig a védő mögött vagy oldalt, a berendezés mellett – semmiképpen ne álljon elől a munkaszerszám működési zónájában.

Ne nyomja a munkaszerszámokat a talajba.

Vigyázat jeges talajon, nedvesség esetén, lejtőn, egyenetlen felületen stb. - **Csúszásveszély!**

Távolítson el minden akadályt vagy tárgyat a munkaterületről – **Balesetveszély!**

Vizsgálja meg a területet – a kemény tárgyak (kövek, fém tárgyak vagy ehhez hasonlók) megromlaghatják a munkaszerszámot.



Soha nem szabad a földfelszín felett vagy közvetlenül az alatt lefektetett kábelek vagy vezetékek közelében dolgozni – **Aramütésveszély!** Amennyiben a munkaszerszám hozzáér ezekhez a vezetékekhez vagy tönkretesz azokat, úgy életveszélyes vagy **halálos sérülés** következhet be.

A motoros berendezést csak lépéstepóban szabad vezetni.

Amikor a motoros berendezést a kezelőszemély maga felé húzza, különleges óvatosságot kell tanúsítania – a forgó munkaszerszám miatt – **Sérülésveszély!**

Mindig ügyeljen arra, hogy stabilan és biztonságosan álljon.

A motoros berendezéssel való megfordulásakor nagyon óvatosan kell eljárni - különösen lejtőkön.

Domboldalakon mindig a lejtőre keresztirányban végezze a munkát. Megcsúszás vagy a munkaszerszámmal való érintkezés miatt – **Sérülésveszély!**

Semmiképpen ne dolgozzon meredek lejtőn. Elvesztíheti a kontrollt a motoros berendezés felett – **Sérülésveszély!**

Kerítések, falak, kövek, gyökérterület, fák vagy sűrűn benőtt terület közvetlen közelében a munkát különösen óvatosan kell végezni. A kemény tárgyak kidobódhatnak vagy megromlaghatják a munkaszerszámot – **Balesetveszély!**

Magas bozót, cserjés és sövény mentén történő munkavégzéskor: Ne veszélyeztessen állatokat!

Ha hallásvédőt visel, akkor még nagyobb figyelem és körültekintés szükséges – mivel a veszélyt jelző zajok (kiáltások, jelzőhangok és hasonló) kevésbé észlelhetők.

Idejében tartson munkaszünetet a fáradtság és a kimerültség elkerülése érdekében – **Balesetveszély!**

Nyugodtan és megfontoltan dolgozzon – csak jó fény- és látási viszonyok mellett. Körültekintően dolgozzon, ne veszélyeztessen másokat.

Ha a motoros berendezés nem rendeltetésszerű igénybe vételnek volt kitéve (pl. erőszakos hatások, ütés vagy esés miatt), akkor a további használat előtt feltétlenül ellenőrizze, hogy a berendezés üzembiztos állapotban van-e – lásd még a „Beindítás előtt” című részt is. Feltétlenül ellenőrizze a biztonsági berendezések pontos működését. Azokat a motoros berendezéseket, amelyek működése már nem üzembiztos, semmi esetre sem szabad tovább használni. Kétség esetén forduljon márkakereskedőhöz.

Amikor a motor jár, a munkaszerszámot tilos megérinteni. Ha a munkaszerszám idegen tárgy miatt leblokkol, akkor a motort azonnal állítsa le – és csak azután távolítsa el az idegen tárgyat – **Sérülésveszély!**

A munkaszerszám blokkolásával egyidejű gázadagolás növeli a motor terhelését és csökkenti a motor üzemi fordulatszámát. Ez a kuplung állandó csúszása miatt túlmelegedést és fontos működési egységek (pl. a kuplung, a gépház műanyagból készült alkotórészei) károsodását okozza, pl. üresjáratban a kések mozgása miatt – **Sérülésveszély!**

A munkaszerszámot rendszeresen, rövid időközönként és érzékelhető elváltozás esetén azonnal ellenőrizze:

- Állítsa le a motort, és tartsa erősen a berendezést.
- Ellenőrizze az állapotot és szoros illeszkedést – ügyeljen a letört rugófogakra is.
- A sérült rugófogakat azonnal ki kell cserélni.

A munkaszerszám és a védő körüli részt a munkavégzés közben is rendszeresen meg kell tisztítani.

- A motor leállítás
- Viseljen védőkesztyűt
- Távolítsa el a fűvet, gyomot és bozótot stb.

A munkaszerszám cseréjéhez állítsa le a motort – **Sérülésveszély!**

A sérült vagy repedezett rugófogakat nem szabad tovább használni és nem szabad megjavítani azokat.

3.6 Munkavégzés után

Miután befejezte a munkát, illetve mielőtt magára hagyná a berendezést: Állítsa le a motort.

A munkavégzés befejeztével a munkaszerszámot rendszeresen meg kell tisztítani a pisztóktól, a földtől és a növényrészeketől – kesztyűt kell használni - **Sérülésveszély!**

A tisztításhoz nem szabad zsíroldó szert használni.

A fém anyagú munkaszerszámok felületét alapos tisztítást követően be kell nedvesíteni korrózióvédő szerrel.

3.7 Karbantartás és javítások

Rendszeresen tartsa karban a motoros berendezést. Csak a multiszerszám és a multimotor használati utasításaiban ismertetett karbantartási, illetve javítási munkákat szabad elvégezni. Minden más munkát szakszervizzel végeztessen.

A STIHL javasolja, hogy a karbantartást és a javítást kizárólag STIHL szakszervizben végeztesse. A STIHL szakszervizek dolgozói rendszeres továbbképzésen vesznek részt, és ismerik a műszaki információkat.

Kizárólag nagyon jó minőségű alkatrészeket használjon. Különben balesetek történhetnek, vagy károsodhat a berendezés. Az ezzel kapcsolatos kérdéseikkel forduljanak a szállítóhoz.

A STIHL cég az eredeti STIHL alkatrészek használatát ajánlja. Ezek az alkatrészek a berendezéshez kiválóan alkalmasak, és a felhasználó igényeihez vannak szabva.

Javítási, karbantartási és tisztítási munkálatok esetén mindig állítsa le a motort – **Sérülésveszély!**

4 Alkalmazás



Az MF-MM mohaeltávolító multiszerszám csak régi, száraz vágott anyag, valamint moha-, fű- vagy gyökérmaradványok gyepfelületről történő eltávolítására használandó.

4.1 Előkészületek

A nagyon száraz gyepet kissé locsolja meg vízzel: így a talaj valamelyest felpuhul és nem porzik annyira.

Ha a gyep magasabb mint kb. 5 cm, a mohaeltávolító alkalmazása előtt le kell nyírni a gyepet.



FIGYELMEZTETÉS

Távolítson el minden akadályt vagy tárgyat a munkaterületről.

► Határozza meg a haladási irányt a vágáshoz.

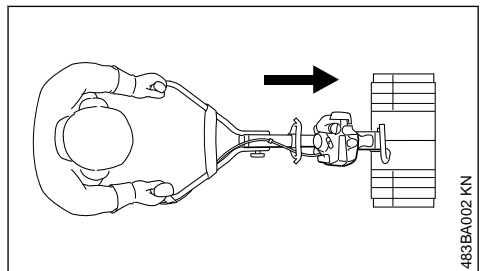

A multimotorral rendelkező MF-MM mohaeltávolítóval a munkát előrefelé kell végezni.

A munkaszerszámokat csak egy állásban, illetve forgásirányban szabad használni. A peremeken található nyilak a szükséges forgásirányt mutatják, lásd „A multiszerszám felszerelése” című fejezetet.

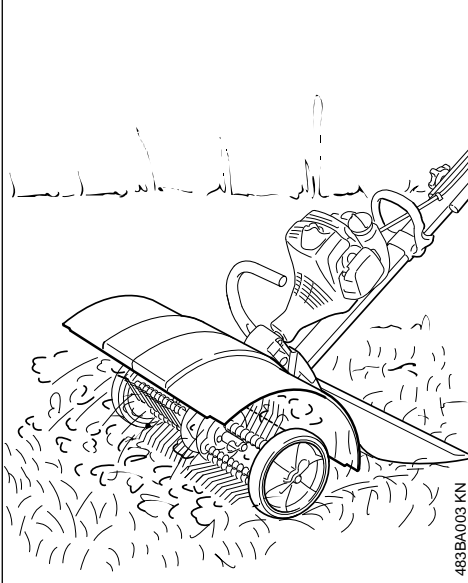

FIGYELMEZTETÉS

Soha ne dolgozzon védő, mindkét kiszélesítő-védőelem és kötény nélkül.

Azok elterelik a lehordott és levágtott anyagot a berendezéstől és a kezelő személytől.

4.2 Munkálatok

- ▶ Állítsa a kétkézes fogantyút munkaállásba.
- ▶ Indítsa be a motort.
- ▶ Teljes gázzal dolgozzon.
- ▶ Az előtoló erőt úgy válassza meg, hogy biztosított legyen a kívánt munkaeredmény és a motor fordulatszáma ne csökkenjen jelentősen.
- ▶ A megválasztott előtolási sebesség ne legyen nagyobb a normál lépéstepónál.

4.3 A mohaeltávolító tisztítása

A munka során növényi részek, pl. fű vagy gyökerek nagyon szorosan feltekeredhetnek a szer-

számbefogóra és a munkaszerszámra. A munkaszerszámok tisztításához:

- A motort állítsa le.
- Húzzon fel kesztyűt.
- Húzza ki a belső rugós kötőelemet a tengelyből.
- Húzza le a mohaeltávolítót a tengelyről.
- Húzza ki a külső rugós kötőelemet (a keréknél) a tengelyből.
- Húzza le a kereket.
- Távolítsa el a gyökér-, növény- és földmaradványokat.

A felszerelést illetően lásd "A multiszerszám felszerelése" c. fejezetet.

5 Megengedett multimotorok

Csak olyan MultiMotorokat szabad használni, amelyeket a STIHL szállított vagy kifejezetten engedélyezett a felszereléshez.

Ezt a MultiSzerszámot csak a STIHL MM 56 típusú MultiMotorral szabad működtetni.

6 A multiszerszám felszerelése

6.1 A meglévő MultiSzerszámok leszerelése



FIGYELMEZTETÉS

Húzzon védőkesztyűt – **Sérülésveszély** az éles, hegyes multiszerszám és/vagy a hajtómű forró felülete miatt.

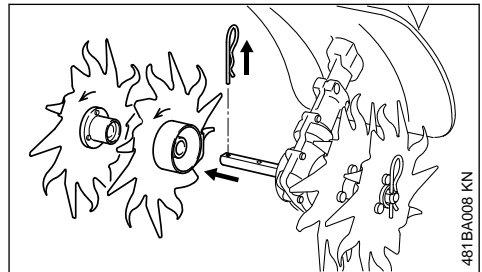

- ▶ Húzza ki a rugós kötőelemet és húzza le a tengelyről az esetleges meglévő MultiSzerszámokat – lásd még "A MultiSzerszám felszerelése" c. fejezetet a meglévő MultiSzerszám használati utasításában.
- ▶ Szükség esetén tisztítsa meg a hajtóművet

6.2 A hajtómű helyzetének vizsgálata



FIGYELMEZTETÉS

Vizsgálja meg, hogy a hajtómű szabályos helyzetben van-e, adott esetben pedig állítsa be azt – **Sérülésveszély** a MultiSzerszám szabálytalan forgásiránya miatt!

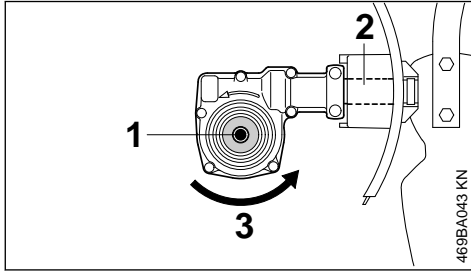

A tengely (1) a szár (2) alatt található.

A MultiSzerszám forgásiránya (3).

6.3 A hajtómű helyzetének beállítása szükség esetén

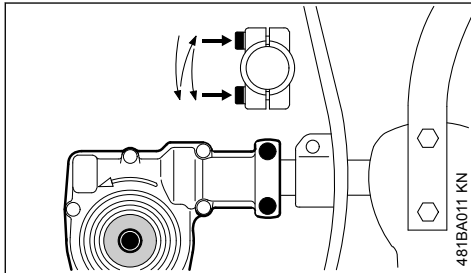

- ▶ Lazítsa meg a hajtóművön lévő szorítócsavarokat.
- ▶ Forgassa el a hajtóművet 180°-al.
- ▶ Igazítsa a hajtóművet szabályos helyzetbe
- ▶ a hajtóművön található szorítócsavarokat a következő séma szerint kell meghúzni:
 - az első csavart csak enyhén húzza meg.
 - a második csavart csak enyhén húzza meg.
 - húzza meg szorosan az első csavart.
 - húzza meg szorosan a második csavart.

TUDNIVALÓ

A hajtóműnek már nem szabad elfordulnia a száron.

6.4 A MultiSzerszám felszerelése

A bal és a jobb oldali mohaeltávolító eltérő. A forgásirányt a hajtóművön és a peremen nyílal jelölték; a nyilaknak azonos irányba kell mutatniuk.

TUDNIVALÓ

Helytelen forgásirány esetén a rugófogak letörhetnek – **Károsodás veszély!**

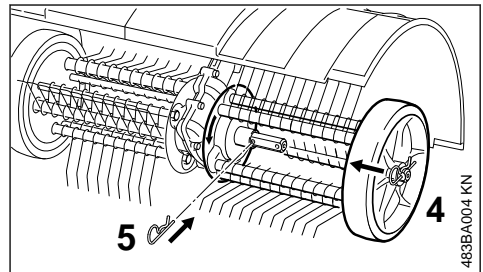

- ▶ Csavarja rá a bal oldali mohaeltávolítót (4) a tengelyre, annyira, hogy azt fel lehessen tolni – eközben ügyeljen a forgásirányt mutató nyílakra.
- ▶ Dugja a rugós dugaszt (5) a tengely furatába, majd kattintsa be azt.
- ▶ A jobb oldalon hasonló módon szerelje fel a mohaeltávolítót.

7 A védőberendezések felszerelése

7.1 A kiszélesítő-védőelem felszerelése

Felszerelés

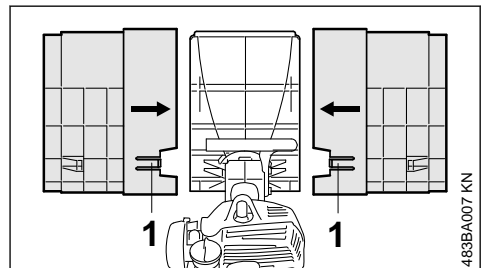

- ▶ Bal és jobb oldalt húzza mindkét kiszélesítő-védőelemet a védőre, fent és lent ütközésig tolja fel azokat, majd kattintsa be a kapcsot (1).

Leszerelés

- ▶ A kombikulccsal kattintsa ki a kapcsot (1), majd húzza le a kiszélesítő-védőelemet.



FIGYELMEZTETÉS

A kiszélesítő-védőelem eltereli a lehordott és levágott anyagot a berendezéstől és a kezelő személytől. Soha ne dolgozzon kiszélesítő-védőelem nélkül.

7.2 A kötény fel-, leszerelése

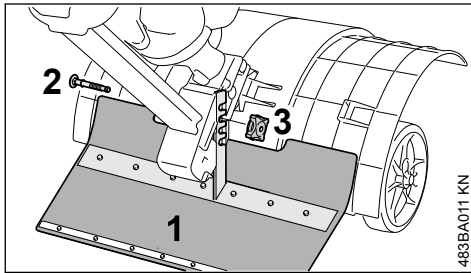

- ▶ A csavarral (2) és a forgatható fogantyúval (3) rögzítse a kötényt (1) a karima jobb oldalára.
- ▶ Állítsa be a kötényt a megfelelő mélységre, hogy a védőelemmel átfedjék egymást.
- ▶ Húzza meg szorosan a forgatható fogantyút.



FIGYELMEZTETÉS

A kötény eltereli a lehordott és levágott anyagot a berendezéstől és a kezelő személytől. Soha ne dolgozzon kötény nélkül.

8 Motor beindítása / leállítása

8.1 A motor beindítása

Az indításhoz feltétlenül figyelembe kell venni a multimotor kezelési tudnivalóit!

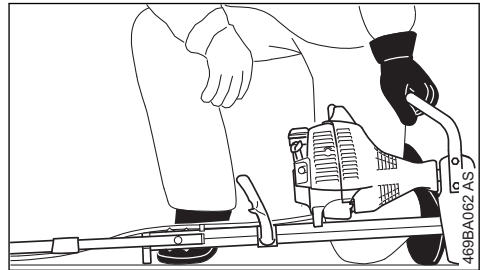
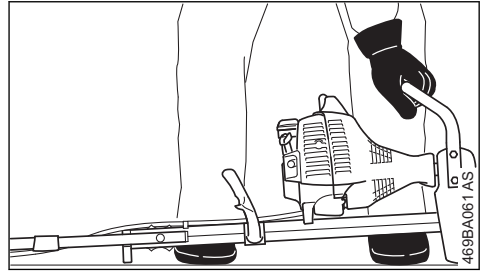

- ▶ Hajtsa a kétkezes fogantyút munkahelyzetbe.
- ▶ Hajtsa be a kerekeket, ha vannak – lásd a "Kerekek" c. fejezetet a multimotor használati utasításában.
- ▶ Hajtsa be a mélységátarólot, ha van.
- ▶ A berendezést helyezze biztosan a földre: A munkaszerszám nem érintheti sem a talajt, sem bármilyen más tárgyat - a motoron lévő karima és a kereten lévő támasz alkotja a fel-támasztást.
- ▶ Vegyen fel biztos helyzetet – ahogy az az ábrán látható.



FIGYELMEZTETÉS

Minden esetben a készülék mellett oldalt és semmiképpen ne elől, a munkaszerszámnál álljon – **Sérülésveszély** a forgó munkaszerszám miatt!

- ▶ Bal kezével **szorosan** nyomja a berendezést a talajhoz – keze legyen a tartófogantyún – eközben sem a gázemelytűt, sem pedig a záremelytűt nem szabad megérinteni.

TUDNIVALÓ

A fogantyúcsőre, ill. a keretre lépni vagy arra térdelni tilos!



FIGYELMEZTETÉS

A motor berántásakor előfordulhat, hogy a beindulást követően az áttétel meghajtja a munkaszerszámot – ezért mindjárt a beindulást követően röviden érintse meg a gázemelőt – a motor üresjáratba kapcsol.

A további indítási folyamatot a multimotor használati utasításában ismertettük.

8.2 Állítsa le a motort.

- ▶ Lásd a multimotor használati utasítását.

9 A rugófogak cseréje

Ha az egyes rugófogak erősen el vannak deformálódva, vagy le vannak törve, cserélje ki a rugófogakat.

- ▶ Szerelje le a mohaeltávolítót – lásd "A munkaszerszám felszerelése" c. fejezetet.

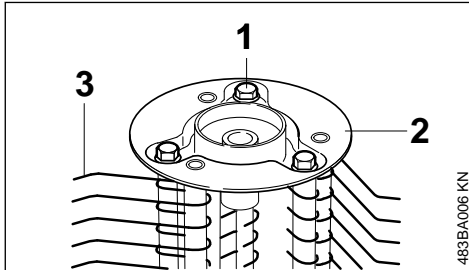

- ▶ Lazítsa meg a csavarokat (1) a mohaeltávolítón.
- ▶ Vegye le a peremet (2).

A csövekre felváltva rugófogak és tárcsák vannak felszerelve.

- ▶ Húzza le a rugófogakat (3) és a tárcsákat.
- ▶ Cserélje ki a hibás rugófogakat.
- ▶ Tolja fel felváltva a rugófogakat és a tárcsákat, míg a csövek megtelnek.
- ▶ Tegye fel a peremet (2).
- ▶ Húzza meg a csavarokat (1).
- ▶ Szerelje fel a mohaeltávolítót – lásd "A munkaszerszám felszerelése" c. fejezetet.

10 A berendezés tárolása

Kb. 30 napnál hosszabb üzemzúnet esetén

- ▶ A mohaeltávolítót a kiszélesítő-védőelemmel és köténnyel vegye le, tisztítsa meg és vizsgálja meg.
- ▶ A berendezést száraz és biztonságos helyen tárolja. Ügyeljen arra, hogy illetéktelenek (pl. gyermekek) ne férhessenek hozzá a berendezéshez

11 Karbantartási és ápolási tanácsok

A következő adatok szokásos használati körülményekre vonatkoznak. Ha a munkakörülmények nehezebbek (nagyobb a porképződés, stb.) és ha a gép napi igénybe vétele hosszú, akkor a megadott időközöket ennek megfelelően rövidítse le.

Hozzáférhető csavarok és anyák

- ▶ Szükség esetén után kell húzni.

Munkaszerszámok és védőberendezések

- ▶ Végezzen ellenőrzést szemrevételezéssel; a munkakezdés előtt és a tartály minden egyes feltöltését követően ellenőrizze a szoros illeszkedést.
- ▶ Sérülés esetén cserélje ki.

Biztonsági matrica

- ▶ Cserélje ki az olvashatlan biztonsági matricákat.

12 Az elkopás csökkentése és a károsodások elkerülése

Elkerülhető a berendezés túlzott kopása és károsodása, ha betartják a jelen használati utasításban, illetve a multimotor használati utasításában közölt előírásokat.

A berendezés használata, karbantartása és tárolása ugyanolyan gondosan történjen, mint ahogy azt ezekben a használati utasításokban leírtuk.

Az összes olyan károsodásért, amelyek a biztonsági előírások, a használati utasítások vagy a karbantartási utasításban leírtak be nem tartása miatt történtek, a berendezés kezelője saját maga felelős. Ez mindenképp előtt akkor érvényes, ha:

- A STIHL cég a terméken elvégzett változtatásokat nem engedélyezte.
- Olyan szerszámokat, vagy adaptereket használ, amelyek a berendezéshez nem engedélyezettek, nem ahhoz tartoznak, vagy rosszabb minőségűek.
- A berendezést nem rendeltetés szerint használták.

- A berendezést sport- vagy versenyszerű rendezvényeken használták.
- A berendezést meghibásodott alkatrészekkel működtették, és a rongálódás emiatt történt.

12.1 Karbantartási munkák

Valamennyi, a "Karbantartási- és ápolási tudnivalók" fejezetben ismertetett munkát rendszeresen végezze el. Ha a berendezés kezelője ezeket a karbantartási munkát saját maga nem tudja elvégezni, akkor bízza azokat szakszervizre.

A STIHL javasolja, hogy a karbantartást és a javítást kizárólag STIHL szakszervizben végeztesse. A STIHL szakszervizek dolgozói rendszeres továbbképzésen vesznek részt, és ismerik a műszaki információkat.

Ha ezekre a munkálatokra nem kerül sor, vagy ha ezeket a munkákat nem szakszerűen végezték el, akkor károsodások történhetnek, amelyekért a berendezés kezelője felelős. Ide soroljuk többek között:

- A helytelen tárolás miatt keletkező rozsdásodás, és másfajta, annak következtében létrejött károsodások.
- A berendezés rongálódása, amely rosszabb minőségű alkatrészek használata miatt történt.

12.2 Gyorsan kopó alkatrészek

A berendezés egyes alkatrészei előírászerű használat esetén is természetes kopásnak vannak kitéve, így a berendezés használati módjától és időtartamától függően ezeket idejében ki kell cserélni. Ide tartoznak többek között:

- Rugófogak
- A rugófogak rögzítőelemek
- Kiszélesítő-védőelemek
- Kötény

13 Fontos alkotórészek

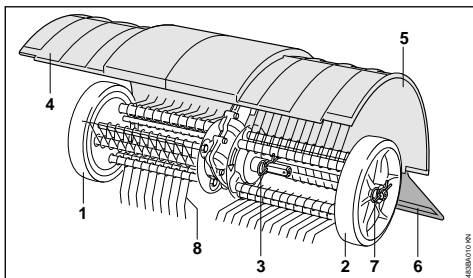

1 Kerék jobboldalt

2 Kerék baloldalt

3 Belső rugós kötőelem baloldalt

4 Kiszélesítő-védőelem jobboldalt

5 Kiszélesítő-védőelem baloldalt

6 Kötény

7 Külső rugós kötőelem baloldalt

8 Rugófogak

14 Műszaki adatok

14.1 Munkaszerszám

Mohaeltávolító, bal, jobb
Munkaszélesség: 500 mm

14.2 Súly

Mohaeltávolító kiszélesítő-
védőelemmel és köténnyel: 8,6 kg

14.3 REACH

A REACH megnevezés az Európai Unió által meghatározott elő/span>írás a kémiai anyagok regisztrálásához, értékeléséhez és engedélyezéséhez.

Az 1907/2006 (EK) REACH-rendeletnek való megfeleléssel kapcsolatos információkért lásd: REACH-rendelet

www.stihl.com/reach

15 Javítási tanácsok

Ennek a berendezésnek a kezelője csakis azokat a karbantartási és javítási munkálatokat végezheti el, melyek ebben a használati utasításban leírtak. Az ezen túlmenő javításokat csakis a szakkereskedés végezheti.

A STIHL-cég azt ajánlja, hogy a karbantartási munkálatokat és a javításokat csakis a STIHL-szakkereskedéssel végeztessük el. A STIHL-szakkereskedések dolgozói rendszeres továbbképzésen vesznek részt, és ott a műszaki ismertetések is rendelkezésre állnak.

A javítások esetén csakis olyan alkatrészek beszerelése engedélyezett, melyeket a STIHL-cég ehhez a berendezéshez kifejezetten engedélyezett, vagy melyek technikai szempontból egyenértékűek. Kizárólag nagyon jó minőségű alkatrészeket alkalmazzunk. Máskülönben balesetek történhetnek, vagy a berendezés megsérülhet.

A STIHL-cég az eredeti STIHL alkatrészek használatát ajánlja.

Az eredeti STIHL alkatrészek a STIHL alkatrész-számról, a **STIHL**® írásmódról, és általában a STIHL **G** alkatrészjelről (kisebb alkatrészeken ez a jel egymagában is állhat) felismerhetők.

16 Eltávolítása

A hulladékkezeléssel kapcsolatos információk a helyi hatóságoknál vagy STIHL márkaszervizben beszerezhetők.

A szakszerűtlen ártalmatlanítás károsíthatja az egészséget és megterhelheti a környezetet.

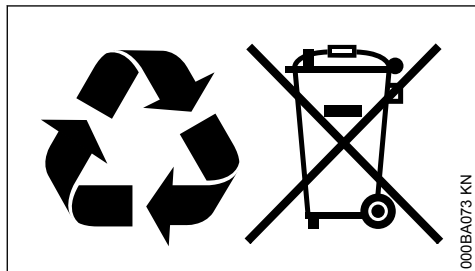

- ▶ A STIHL termékeket a csomagolással együtt vigye el újrahasznosítás céljából egy megfelelő gyűjtőhelyre a helyi előírásoknak megfelelően.
- ▶ Tilos a háztartási szemétbe kidobni.

www.stihl.com



0458-483-1121-A



0458-483-1121-A