

KB-MM, KW-MM

STIHL

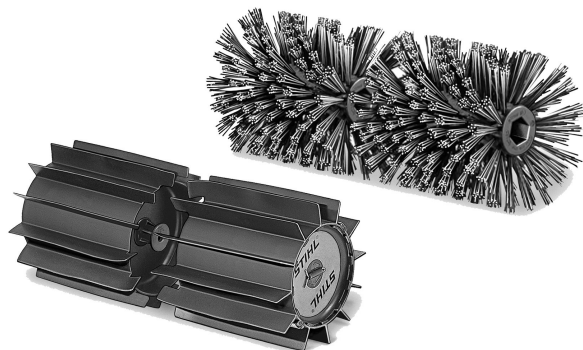

2 - 18 Használati utasítás



Tartalomjegyzék

1	Előszó.....	2
2	Multirendszer.....	2
3	Ehhez a használati utasításhoz.....	2
4	Biztonsági előírások és munkatechnika.....	3
5	Alkalmazás.....	6
6	Megengedett multimotorok.....	9
7	A multiszerszám felszerelése.....	9
8	Motor beindítása / leállítása.....	11
9	Használat KA-val.....	12
10	A berendezés tárolása.....	15
11	Karbantartási és ápolási tanácsok.....	15
12	Az elkopás csökkentése és a károsodások elkerülése.....	16
13	Fontos alkotórészek.....	16
14	Műszaki adatok.....	17
15	Javítási tanácsok.....	17
16	Eltávolítása.....	17
17	EK Megfelelőségi nyilatkozat.....	18
18	Címek.....	18

1 Előszó

Tisztelt Vevő!

Köszönjük, hogy a STIHL minőségi termékét választotta.

Ez a termék modern gyártási technikával és széleskörű minőségbiztosítási intézkedések mentén készült. Cégünk mindent megtesz azért, hogy Ön ezzel a berendezéssel elégedett legyen és azzal probléma nélkül dolgozhasson.

Ha a berendezéssel kapcsolatban kérdései lennének, kérjük, forduljon a kereskedőjéhez, vagy közvetlenül cégünk képviselőjéhez.

Tisztelettel,



Dr. Nikolas Stihl

2 Multirendszer

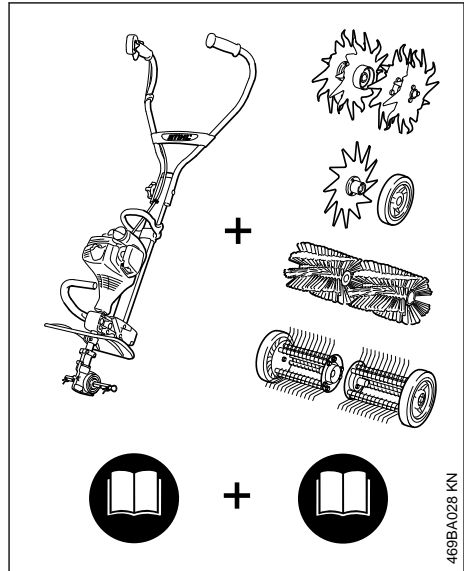

A STIHL multirendszereiben különböző multimotorokat és multiszerszámokat állítanak össze egyetlen motoros berendezéssé. A multimotor és a multiszerszám működőképes egységet ebben a használati utasításban motoros berendezésnek nevezünk.

Ennek megfelelően a multimotor és a multiszerszám használati utasításai együttesen alkotják a motoros berendezésre vonatkozó teljes használati utasítást.

Az első üzembe helyezés előtt figyelmesen olvassa el **mindkét** használati utasítást, és gondosan őrizze meg azokat a későbbi használatához.

3 Ehhez a használati utasításhoz

3.1 Képjelzések

A berendezésen található összes képjelzés jelentése ebben a használati utasításban részletesen ismertetett.

3.2 Szövegrészek megjelölése



FIGYELMEZTETÉS

Vigyázat, baleset- és személyi sérülésveszély, valamint jelentős anyagi károk történhetnek.

TUDNIVALÓ

Vigyázat, a berendezés vagy annak egyes alkotórészei megsérülhetnek.

3.3 Műszaki továbbfejlesztés

A STIHL-cég valamennyi gépének és munkaeszközének állandó továbbfejlesztésén fáradozik; ezért a gép alakjára, technikájára és felszerelésére vonatkozóan a változtatás jogát fenntartjuk.

Ezért az ebben a használati utasításban közölt alapján, és az ábrák szerint támasztott követeléseinek eleget tenni nem tudunk.

4 Biztonsági előírások és munkatechnika



A seprőhengerrel és a kefehengerrel történő munkavégzés során különleges óvintézkedéseket kell fogantatosítani.



Az első üzembe helyezést megelőzően minden esetben figyelmesen át kell olvasni mindkét használati utasítást (MultiMotor vagy alap motoros berendezés és MultiSzerszám), valamint megbízható helyen kell őrizni azokat a későbbi használatához. A használati utasítások be nem tartása életveszélyt okozhat.

A motoros berendezést csakis olyan személyeknek adja oda vagy kölcsönözze, akik ezt a kivitelt és annak kezelését jól ismerik – minden esetben adja át a MultiMotor vagy alap motoros berendezés és a MultiSzerszám használati utasítását is.

A kefehenger csak felületek és utak tisztítására használandó, beleértve az egyenetlen vagy fugázott felületeket, valamint a termésköpadlókat is.

A seprőhengert csak felületek és utak tisztítására, nedves seprendő anyag, pl. vizes falevél vagy piszok, hó eltakarítására vagy víz eltávolítására szabad használni.

Más célra nem használható a motoros berendezés – **Balesetveszély!**

Csakis olyan munkaszerszámokat vagy tartozékokat alkalmazzon, amelyek használatát a

STIHL ehhez a motoros berendezéshez engedélyezte, vagy amelyek műszaki szempontból egyenértékűek. Az ezzel kapcsolatos kérdéseikkel forduljanak a márkaszervizhez.

Csak nagyon jó minőségű szerszámokat és tartozékokat használjon. Különböző balesetek adódhatnak, vagy a motoros berendezésben károk keletkezhetnek.

A STIHL eredeti STIHL szerszámok és tartozékok használatát ajánlja. Azok tulajdonságai szempontjából optimálisan megfelelnek a terméknek és a felhasználó követelményeinek.

A munkaszerszám védője nem védi a berendezés kezelőjét minden, a munkaszerszám által felvert idegen tárggyal (kő, üveg, drót, stb.) szemben. Ezek a tárgyak könnyen visszapattanhatnak, a berendezés kezelőjének sérülést okozva.

A berendezésen ne végezzen semmilyen változtatást – az a biztonságot veszélyeztetheti. Azokért a személyi sérülésekért és anyagi károkért, melyek a nem engedélyezett munkaszerszámok használata miatt következnek be, a STIHL semminemű felelősséget nem vállal.

A berendezés tisztításához ne használjon magasnyomású tisztítóberendezést. Az erős víz-sugár megrongálhatja a berendezés alkatrészeit.

4.1 Ruházat és felszerelés

Viseljen az előírásnak megfelelő ruházatot és felszerelést.



A ruházat legyen a célnak megfelelő, és ne akadályozza a mozgásban. Testhez simuló ruházat – egybeszabott overall, nem munkaköpeny.

Ne viseljen olyan ruházatot, amely beakadhat fába, bozóttba vagy a gép mozgó alkatrészeibe. Sál, nyakkendő és ékszer viselete is tilos. A hosszú haját úgy kösse össze és úgy rögzítse, hogy az a válla felett legyen.



Viseljen recézett, csúszásgátló talpú erős cipőt.



FIGYELMEZTETÉS



A szemsérülések veszélyének elkerülése érdekében az EN 166 szabvány szerinti, szorosan az archoz simuló védőszemüveget kell viselni. Ügyeljen a védőszemüveg szabályos illeszkedésére.

Viseljen "személyi" hallásvédőt – pl. hallásvédő tokot.



Ellenálló anyagú (pl. bőr) erős munkakesztyűt kell viselni.

A STIHL a személyi védőfelszerelések széles skáláját kínálja.

4.2 A motoros berendezés szállítása

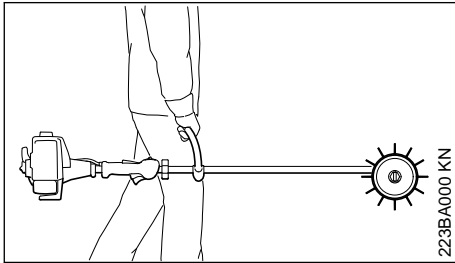
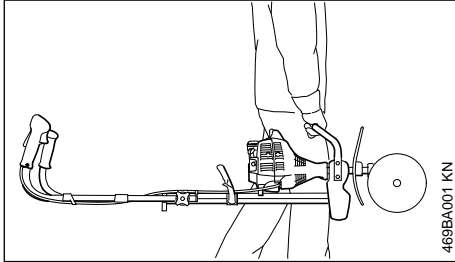

Mindig állítsa le a motort.

A motoros berendezést a hordófogantyúnál fogva kell vinni; a munkaszerszámnak eközben előre kell mutatnia

A forró gépkomponenseket tilos megérinteni – **Égésveszély!**

Járműveken: Ügyeljen arra, hogy a berendezés ne dőljön el, ne sérülhessen meg és az üzemaanyag ne folyhasson ki belőle.

4.3 Teendők a beindítás előtt

Ellenőrizni kell a motoros berendezést az üzembiztos állapot szempontjából – figyelembe kell venni a MultiMotor vagy alap motoros berendezés és a MultiSzerszám használati utasításainak megfelelő fejezeteit:

- Seprőszerszámok: legyenek megfelelően felszerelve, szorosan illeszkedjenek és legyenek kifogástalan állapotban.
- fel kell szerelni mindkét seprőszerszámot

- kefehenger esetén mindkét kiszélesítő-védőelemet fel kell szerelni
- Vizsgálja meg a védőberendezéseket a sérülések, illetve a kopás szempontjából. A berendezést nem szabad sérült védővel működtetni
 - a megrongálódott alkatrészeket ki kell cserélni.
- ne végezzen semmilyen változtatást a kezelőelemeken vagy a biztonsági berendezéseken.
- A fogantyúk legyenek tiszták és szárazak, olaj- és szennyeződésmentesek – ez fontos a motoros berendezés biztonságos kezeléséhez
- Hajtsa fel a kétkezes fogantyút, majd a forgatható fogantyúval szorosan húzza meg azt. Lásd az "A kétkezes fogantyú beállítása" c. fejezetet a MultiMotor használati utasításában.

A motoros berendezést kizárólag üzembiztos állapotban szabad működtetni – **Balesetveszély!**

Meg kell vizsgálni, hogy a hajtómű szabályos helyzetben van-e, adott esetben pedig be kell állítani azt. A MultiSzerszám téves forgásiránya miatt – **Sérülésveszély!**

Lásd még az "A MultiSzerszám felszerelése" c. részre vonatkozó tudnivalókat.

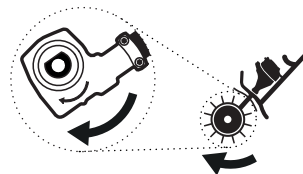
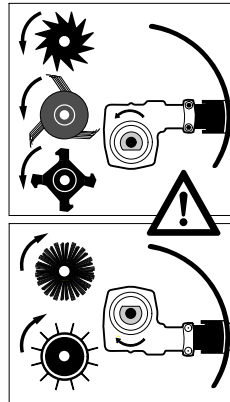

A seprésre és tisztításra szolgáló szerszámok esetén a hajtóművet úgy kell pozicionálni, hogy a tengely a szár felett helyezkedjen el.

Használat a következők esetén:

- Seprőkefe KB-MM
- Seprőhenger KW-MM

4.4 A berendezés tartása és vezetése

Mindig figyeljen arra, hogy stabilan és biztonságosan álljon.

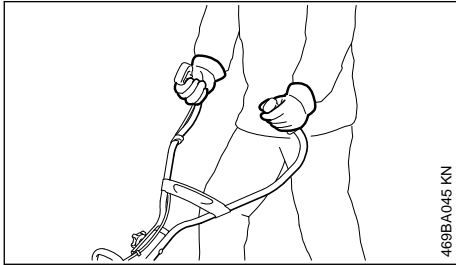

469BA045 KN

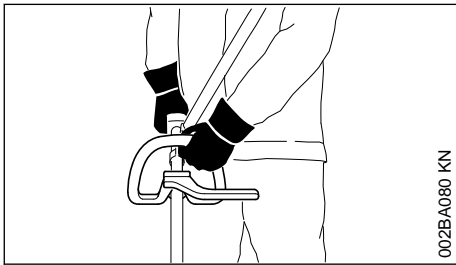

002BA080 KN

A motoros berendezést mindkét kézzel, a fogantyúknál fogva tartsa.

Jobb keze a kezelő fogantyún, bal keze pedig a fogantyúcső fogantyúján legyen.

4.5 Munkavégzés közben

Ha veszély fenyeget, ill. vészhelyzetben azonnal állítsa le a motort – a kombitolókat / a stopkapcsolót / a stopgombot állítsa 0 ill. **STOP** állásba.



A gép 5 m-es körzetében senki más nem tartózkodhat – a munkaszerszámmal való érintkezés és az elpattanó tárgyak miatt – **Sérülésveszély!** Ezt a távolságot más tárgyakhoz (járművek, ablaküveg) képest is be kell tartani – **Anyagi kár veszélye!**

Ügyeljen a motor kifogástalan üresjáratú fordulatszámára, hogy a munkaszerszám a gázemelőtől elengedése után már ne mozogjon. Az üresjáratú fordulatszámot rendszeresen ellenőrizze, ill. állítsa be. Ha a munkaszerszám üresjáratban mégis tovább forogna, akkor szakszervizben javíttassa meg azt – lásd a MultiMotor vagy az alap motoros berendezés használati utasítását.

Sose dolgozzon a berendezéshez és a munkaszerszámhoz alkalmas védő nélkül – az elpattanó tárgyak vagy a munkaszerszám megérintése miatt – **Sérülésveszély!**

Munka közben álljon mindig a védő mögött vagy oldalt, a berendezés mellett – semmiképpen ne álljon elől a munkaszerszám működési zónájában.

Műanyag padlón végzett munka során elektrosztatikus feltöltődés jöhet létre – **Elektrosokk- és balesetveszély!**



A munka közben keletkező por, gőz és füst az egészségre ártalmas lehet. Erős porképződés esetén viseljen porvédő maszkot.



Seprés előtt a nagyon poros felületeket vízzel fel kell locsolni – **Porrobbanás veszélye!**

Legyen óvatos jeges talajon, nedvesség, hó esetén, lejtőn, egyenetlen felületen stb. – **Csúszásveszély!**

Távolítson el minden akadályt vagy tárgyat a munkaterületről – **Balesetveszély!**



Ellenőrizze a terepet: A kemény tárgyak – kövek, fémdarabok, stb. elpattanhatnak – **Sérülésveszély!**

A motoros berendezést csak lépéstepóban szabad vezetni.

Amikor a motoros berendezést a kezelőszemély maga felé húzza, különleges óvatosságot kell tanúsítania – a forgó munkaszerszám miatt – **Sérülésveszély!**

Mindig figyeljen arra, hogy stabilan és biztonságosan álljon.

A motoros berendezéssel való megforduláskor nagyon óvatosan kell eljárni - különösen lejtőkön.

Domboldalakon mindig a lejtőre keresztirányban végezze a munkát. Megcsúszás vagy a munkaszerszámmal való érintkezés miatt – **Sérülésveszély!**

Semmiképpen ne dolgozzon meredek lejtőn. Elveszítheti a kontrollt a motoros berendezés felett – **Sérülésveszély!**

Átláthatatlan területeken különös elővigyázatossággal dolgozzon.

Lombozásnál ne veszélyeztesse az állatokat.

Ha hallásvédőt visel, akkor még nagyobb figyelem és körültekintés szükséges – mivel a veszélyt jelző zajok (kiáltások, jelzőhangok és hasonló) kevésbé észlelhetők.

Idejében tartson munkaszünetet a fáradtság és a kimerültség elkerülése érdekében – **Balesetveszély!**

Nyugodtan és megfontoltan dolgozzon – csak jó fény- és látási viszonyok mellett. Körültekintően dolgozzon, ne veszélyeztessen másokat.

Ha a motoros berendezés nem rendeltetésszerű igénybe vételnek volt kitéve (pl. erőszakos hatások, ütés vagy esés miatt), akkor a további használat előtt feltétlenül ellenőrizze, hogy a berendezés üzembiztos állapotban van-e – lásd még a „Beindítás előtt” című részt is. Feltétlenül ellenőrizze a biztonsági berendezések pontos működését. Azokat a motoros berendezéseket, amelyek működése már nem üzembiztos, semmi esetre sem szabad tovább használni. Kétség esetén forduljon márkakereskedőhöz.



Amikor a motor jár, a munkaszerszámot tilos megérinteni. Ha a munkaszerszám idegen tárgy miatt leblokkol, akkor a motort azonnal állítsa le - és csak azután távolítsa el az idegen tárgyat – **Sérülésveszély!**

A munkaszerszám blokkolásával egyidejű gázadagolás növeli a motor terhelését és csökkenti a motor üzemi fordulatszámát. Ez a kuplung állandó csúszása miatt túlmelegedést és fontos működési egységek (pl. a kuplung, a gépház műanyagból készült alkotórészei) károsodását okozza, pl. üresjáratban a kések mozgása miatt – **Sérülésveszély!**

A munkaszerszámot rendszeresen, rövid időközönként és az érzékelhető elváltozás esetén azonnal ellenőrizze:

- Állítsa le a motort, és tartsa erősen a berendezést.
- Ellenőrizze az állapotot és a szoros illeszkedést.
- a sérült munkaszerszámokat azonnal ki kell cserélni

A munkaszerszám és a védő körüli részt a munkavégzés közben is rendszeresen meg kell tisztítani.

- A motor leállítása
- Viseljen védőkesztyűt
- Távolítsa el a seprőszerszámok között, a hajtómű és a védő körüli részen felgyülemlett anyagot

A munkaszerszám cseréjéhez állítsa le a motort – **Sérülésveszély!**

4.6 Munkavégzés után

Miután befejezte a munkát, illetve mielőtt magára hagyná a berendezést: Állítsa le a motort.

4.7 Karbantartás és javítások

Rendszeresen tartsa karban a motoros berendezést. Csak a multiszerszám és a multimotor használati utasításaiban ismertetett karbantartási, illetve javítási munkákat szabad elvégezni. Minden más munkát szakszervizzel végeztessen.

A STIHL javasolja, hogy a karbantartást és a javítást kizárólag STIHL szakszervizben végeztesse. A STIHL szakszervizek dolgozói rendszeres továbbképzésen vesznek részt, és ismerik a műszaki információkat.

Kizárólag nagyon jó minőségű alkatrészeket használjon. Különböző balesetek történhetnek, vagy károsodhat a berendezés. Az ezzel kapcsolatos kérdéseikkel forduljanak a szállítóhoz.

A STIHL cég az eredeti STIHL alkatrészek használatát ajánlja. Ezek az alkatrészek a berendezéshez kiválóan alkalmasak, és a felhasználó igényeihez vannak szabva.

Javítási, karbantartási és tisztítási munkálatok esetén mindig állítsa le a motort – **Sérülésveszély!**

5 Alkalmazás

5.1 Seprőszerszámok

Sepréshez és takarításhoz való multiszerszámok 2 kiviteli változatban kaphatók:

Seprőkefe KB-MM

Seprőhenger KW-MM

5.2 Előkészületek

A száraz munkafelületet kissé locsolja fel vízzel: így az kevésbé porzik!

**FIGYELMEZTETÉS**

Távolítsa el minden akadályt vagy tárgyat a munkaterületről.

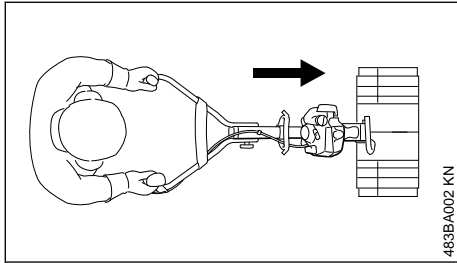

A seprőszámmal felszerelt multimotorral előre felé haladva kell dolgozni.

- ▶ Ügyelni kell a hajtómű szabályos helyzetére – lásd: "A multiszerszám felszerelése".

5.3 Seprőkefe

A KB-MM multiszerszám-seprőkefe csak felületek és utak (beleértve az egyenetlen vagy fugázott felületeket, valamint a terméskőpadlókat is) tisztítására használandó.

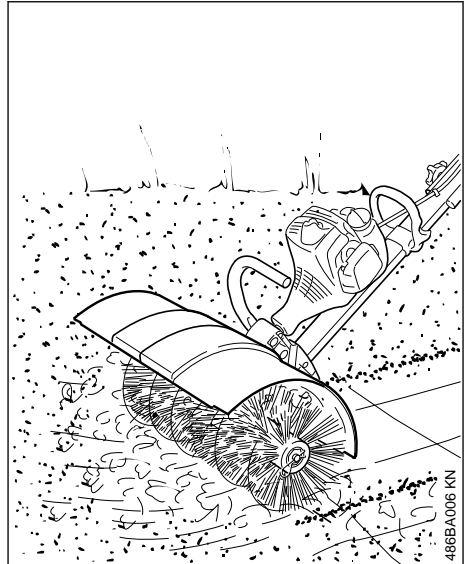
**FIGYELMEZTETÉS**

Semmiképpen ne dolgozzon védő és a két kiszélesítő-védőelem nélkül!

Azok elterelik a lehordott és levágott anyag a berendezéstől, illetve a kezelő személytől.

- ▶ Állítsa a kétkezes fogantyút munkaállásba.
- ▶ A motor beindítása
- ▶ Normál lépéstepőben haladva egyenletesen tolja a seprőkefét.

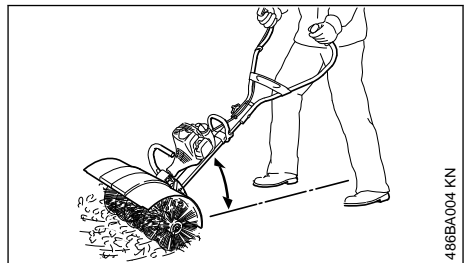

- ▶ A motoros berendezést mindig laposan tartva vezesse.

**FIGYELMEZTETÉS**

Minél nagyobb a fenti ábrán látható szög, annál nehezebb ellenőrzés alatt tartani a berendezést.

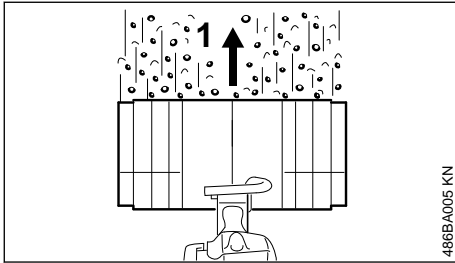

486BA005 KN

- ▶ A seprőkefét munka közben a kezelő haladási irányára (1) nézve merőlegesen kell tartani – az a piszkot így előre, a kezelőtől ellentétes irányba fogja pergetni.

**FIGYELMEZTETÉS**

A seprőhenger tolóerőt fejt ki a kezelő ellenében.

5.4 Seprőhenger

487BA001 KN

A KW-MM multiszerszám-seprőhengert csak felületek és utak tisztítására, nedves seprendő anyag (pl. vizes falevél vagy piszok) összeseprésére, hó eltakarítására vagy víz eltávolítására szabad használni.

- ▶ Állítsa a kétkezes fogantyút munkaállásba.

- ▶ A motor beindítása
- ▶ Normál lépéstempóban haladva egyenletesen tolja a seprőhengert.

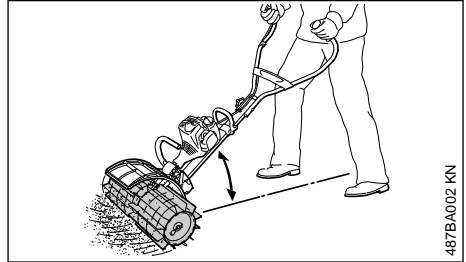

487BA002 KN

- ▶ A motoros berendezést mindig laposan tartva vezesse.

**FIGYELMEZTETÉS**

Minél nagyobb a fenti ábrán látható szög, annál nehezebb ellenőrzés alatt tartani a berendezést.

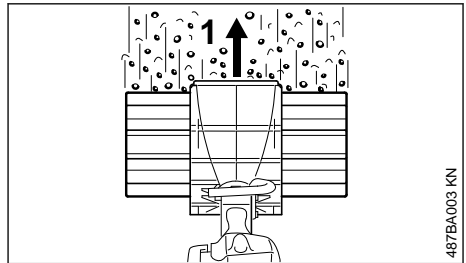

487BA003 KN

- ▶ A seprőhengert munka közben a kezelő haladási irányára (1) nézve merőlegesen kell tartani – az a piszkot így előre, a kezelőtől ellentétes irányba fogja pergetni.

! FIGYELMEZTETÉS

A seprőhenger tolóerőt fejt ki a kezelő ellenében.

5.5 Kerékkészlet (külön tartozék)

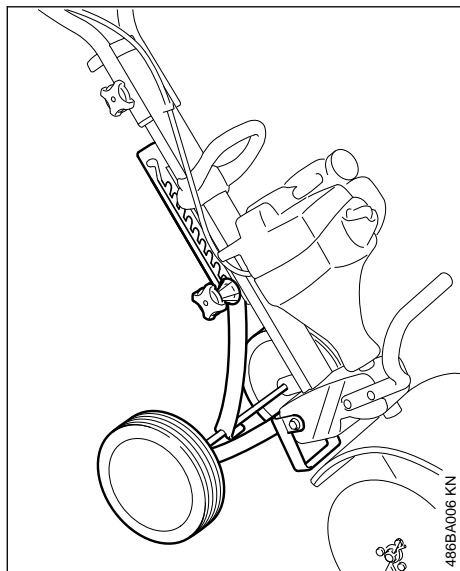

A kerékkészlet használata megkönnyíti a seprőszer számmal végzett munkát – lásd még a "Kerekek" fejezetre vonatkozó tudnivalókat a multimotor használati utasításában.

5.6 A seprőszer szám tisztítása

Távolítsa el a seprőszer számok között, a hajtóműnél vagy a seprőszer számok és a védő között felgyülemlt anyagot:

- A motor leállítása
- Húzza ki a rugós kötőelemet a tengelyből.
- Húzza le a seprőszer számokat a tengelyről és tisztítsa meg azokat.
- Távolítsa el a piszkot.

A felszerelést illetően lásd az "A multiszer szám felszerelése" c. fejezetet.

6 Megengedett multimotorok

Csak olyan MultiMotorokat szabad használni, amelyeket a STIHL szállított vagy kifejezetten engedélyezett a felszereléshez.

Ezt a MultiSzer számot csak a STIHL MM 56 típusú MultiMotorral szabad működtetni.

7 A multiszer szám felszerelése

7.1 A meglévő MultiSzer számok leszerelése

! FIGYELMEZTETÉS

Húzzon védőkesztyűt – **Sérülésveszély** az éles, hegyes multiszer szám és/vagy a hajtómű forró felülete miatt.

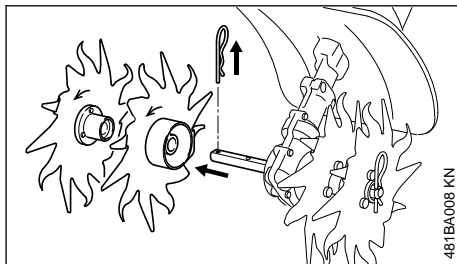

- ▶ Húzza ki a rugós kötőelemet és húzza le a tengelyről az esetleges meglévő MultiSzer számokat – lásd még "A MultiSzer szám felszerelése" c. fejezetet a meglévő MultiSzer szám használati utasításában.
- ▶ Szükség esetén tisztítsa meg a hajtóművet

7.2 A hajtómű helyzetének vizsgálata

! FIGYELMEZTETÉS

Vizsgálja meg, hogy a hajtómű szabályos helyzetben van-e, adott esetben pedig állítsa be azt – **Sérülésveszély** a MultiSzer szám szabálytalan forgásiránya miatt!

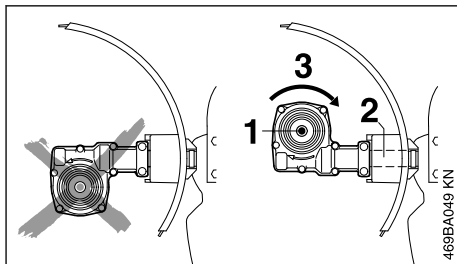

A tengely (1) a tengelyszár (2) felett található.

A MultiSzer szám forgásiránya (3).

7.3 A hajtómű helyzetének beállítása szükség esetén

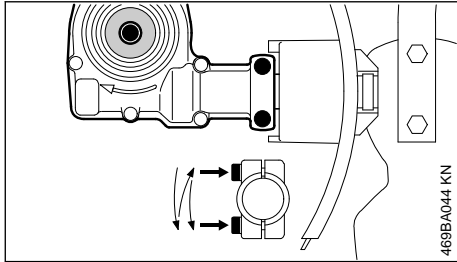

- ▶ Lazítsa meg a hajtóművön lévő szorítócsavarokat.
- ▶ Forgassa el a hajtóművet 180°-al.
- ▶ Igazítsa a hajtóművet szabályos helyzetbe
- ▶ a hajtóművön található szorítócsavarokat a következő séma szerint kell meghúzni:
 - az első csavart csak enyhén húzza meg.
 - a második csavart csak enyhén húzza meg.
 - húzza meg szorosan az első csavart.
 - húzza meg szorosan a második csavart.

TUDNIVALÓ

A hajtóműnek már nem szabad elfordulnia a száron.

7.4 A MultiSzerszám felszerelése

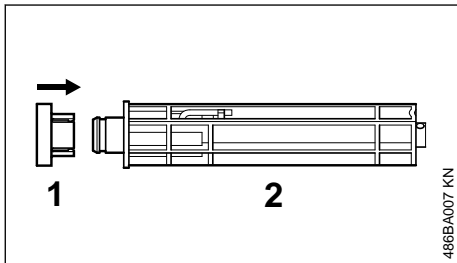

- ▶ Ütközésig tolja erősen a védőburkolatot (1) a tengelyre (2)

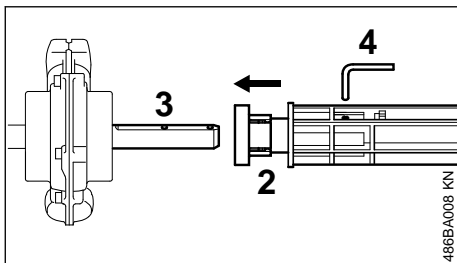

- ▶ Ütközésig tolja a tengelyt (2) a hajtótengelyre (3)
- ▶ Dugja a csapszeget (4) a tengelybe, dugja át a hajtótengelyen, majd kattintsa be azt

7.5 A kefehengerek felszerelése

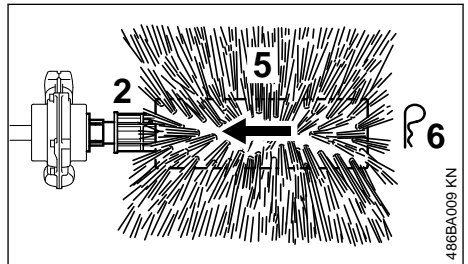

- ▶ Húzza a kefehengert (5) a tengelyre (2)
- ▶ Dugja a rugós kötőelemet (6) a tengely végén lévő furatba, majd lapítsa el annak végeit
- ▶ azonos módszerrel szerelje fel a másik kefehengert is

⚠ FIGYELMEZTETÉS

Egyszerre mindig két kefehengert kell felszerelni!

7.6 A seprőhengerek felszerelése

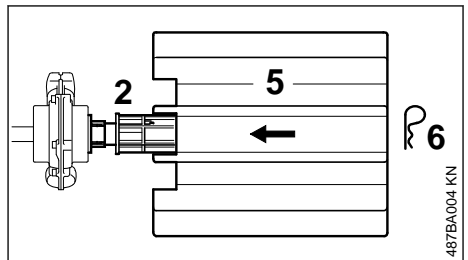

- ▶ Húzza a seprőhengert (5) a tengelyre (2) - ahogy az ábrán látható
- ▶ Dugja a rugós kötőelemet (6) a tengely végén lévő furatba, majd lapítsa el annak végeit
- ▶ azonos módszerrel szerelje fel a másik seprőhengert is

⚠ FIGYELMEZTETÉS

Egyszerre mindig két seprőhengert kell felszerelni!

7.7 Kiszélesítő-védőelem

A kiszélesítő-védőelem megtalálható a kefehenger készletében, a seprőhengerhez pedig külön tartozékként kapható.

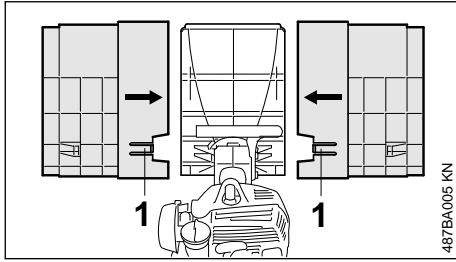

A bal és a jobb oldali kiszélesítő-védőelem különbözik egymástól.

7.7.1 Kiszélesítő-védőelem felszerelése

- ▶ Jobb oldalt húzza a kiszélesítő-védőelemet a védőre, fent és lent ütközésig tolja fel azt, majd kattintsa be a kapcsot (1)
- ▶ Bal oldalt húzza a kiszélesítő-védőelemet a védőre, fent és lent ütközésig tolja fel azt, majd kattintsa be a kapcsot (1)

7.7.2 A kiszélesítő-védőelem leszerelése

- ▶ A kombikulccsal kattintsa ki a kapcsot (1), majd húzza le a kiszélesítő-védőelemet

8 Motor beindítása / leállítása

8.1 A motor beindítása

Az indításhoz feltétlenül figyelembe kell venni a multimotor kezelési tudnivalóit!

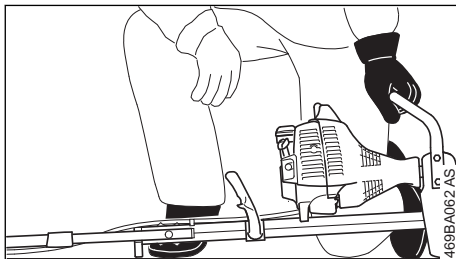
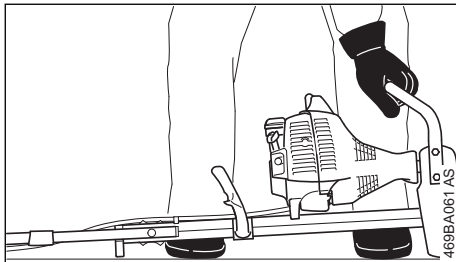

- ▶ Hajtsa a kétkézes fogantyút munkahelyzetbe.

- ▶ Hajtsa be a kerekeket, ha vannak – lásd a "Kerekek" c. fejezetet a multimotor használati utasításában.
- ▶ Hajtsa be a mélységátarólot, ha van.
- ▶ A berendezést helyezze biztosan a földre: A munkaszerszám nem érintheti sem a talajt, sem bármilyen más tárgyat - a motoron lévő karima és a kereten lévő támasz alkotja a fel-támasztást.
- ▶ Vegyen fel biztos helyzetet – ahogy az az ábrán látható.

! FIGYELMEZTETÉS

Minden esetben a készülék mellett oldalt és semmiképpen ne elől, a munkaszerszámnál álljon – **Sérülésveszély** a forgó munkaszerszám miatt!

- ▶ Bal kezével **szorosan** nyomja a berendezést a talajhoz – keze legyen a tartófogantyún – eközben sem a gázemelőt, sem pedig a záremelőt nem szabad megérinteni.

TUDNIVALÓ

A fogantyúcsőre, ill. a keretre lépni vagy arra térdelni tilos!

! FIGYELMEZTETÉS

A motor berántásakor előfordulhat, hogy a beindulást követően az áttétel meghajtja a munkaszerszámot – ezért mindjárt a beindulást követően röviden érintse meg a gázemelőt – a motor üresjáratba kapcsol.

A további indítási folyamatot a multimotor használati utasításában ismertettük.

8.2 Állítsa le a motort.

- ▶ Lásd a multimotor használati utasítását.

9 Használat KA-val

! FIGYELMEZTETÉS

Ez a MultiSzerszám csak egy, az alap motoros berendezésen rögzített körfogantyúval működtethető.

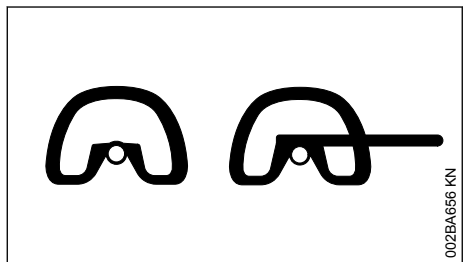

002BA656 KN

Ennek a kiegészítő eszköznek az üzemeltetése csak az alábbi alap motoros berendezéssel megengedett:

– STIHL KA 235.0 R

! FIGYELMEZTETÉS

Az előzőekben említettektől eltérő, más alap motoros berendezésekkel való kombinálás nem megengedett – **Baleset- és sérülésveszély!**

9.1 A felszerelés előkészítése

! FIGYELMEZTETÉS

Az alap motoros berendezés átalakításához a motort minden esetben le kell állítani – **Sérülésveszély!**

TUDNIVALÓ

A MultiSzerszám fel- és leszerelését minden esetben tiszta helyen végezze.

► Állítsa le az alap motoros berendezést a szerzőtámaszra

9.1.1 A zárósapka lehúzása

Amennyiben található zárósapka az alap motoros berendezés szárának végén:

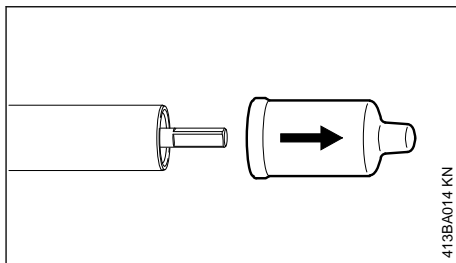

413BA014 KN

► Húzza le (és őrizze meg) a zárósapkát a szár végéről

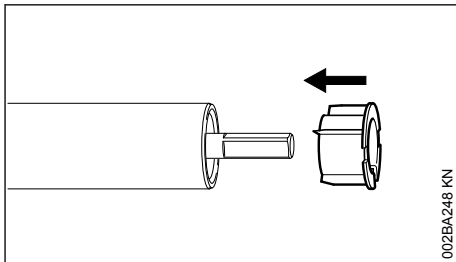

002BA248 KN

Amennyiben a zárósapka lehúzásakor kihúzná a dugót is a szárból:

► Nyomja a dugót ütközésig a szárba

9.1.2 Hajtómű vagy kiegészítő eszköz leszerelése

Amennyiben az alap motoros berendezésen található hajtómű, illetve kiegészítő eszköz, akkor azt először le kell szerelni.

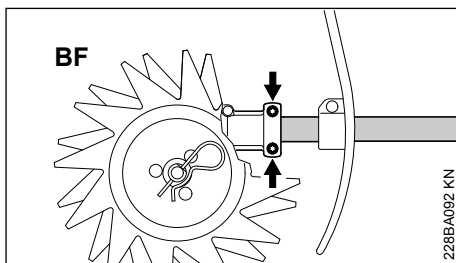

228BA092 KN

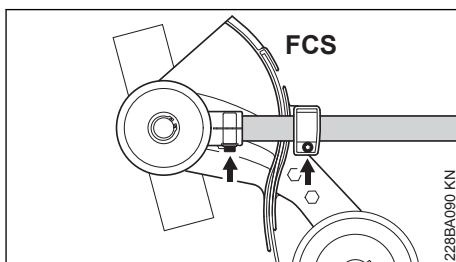

228BA090 KN

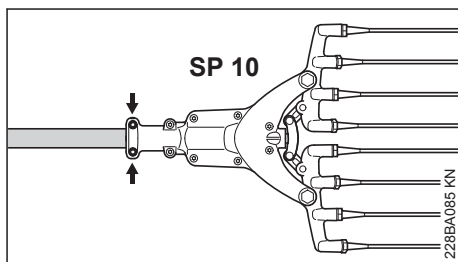
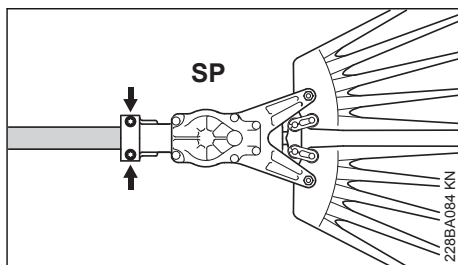
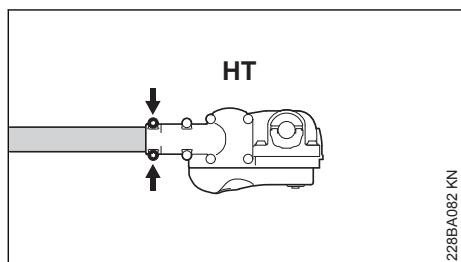
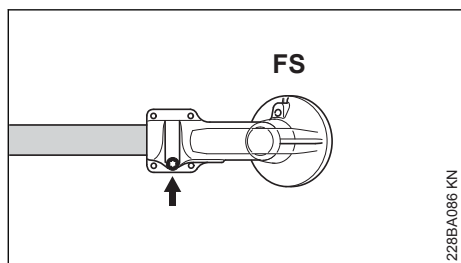
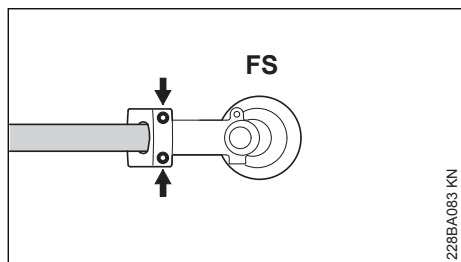
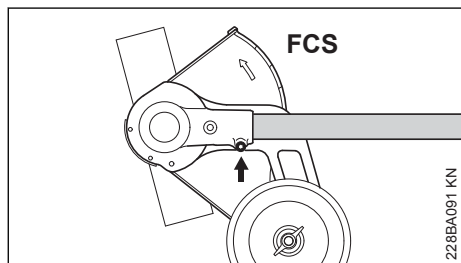

- ▶ Az alap motoros berendezés hajtóműházán lazítsa ki - de ne tekerje ki a szorítócsavarokat (nyilak)
- ▶ Húzza le a hajtóművet a szárról

Amennyiben a hajtótengely kicsúszik a szárból a hajtómű lehúzásakor:

- ▶ Tolja a hajtótengelyt a szárba

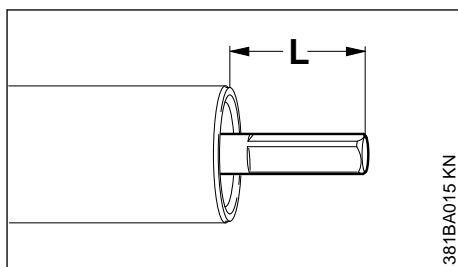

A hajtótengely csak $L = 22 \text{ mm}$ ($7/8 \text{ in}$) távolságra állhat ki a szárból.

Ha a méret (L) nem biztosítható:

- ▶ Enyhe nyomás mellett lassan forgassa a hajtótengelyt, amíg az be nem nyomódik a megadott méretig

9.2 A védő felszerelése

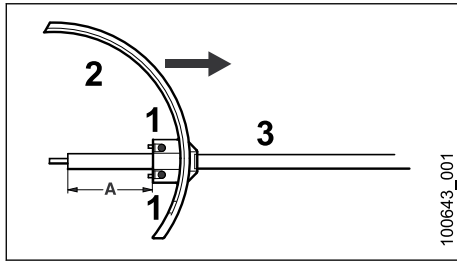

- ▶ Tolja a védőt (2) a száron (3) addig amíg a távolság (a) el nem éri a 125 mm-t
- ▶ Igazítsa ki a védőt (2) oly módon, hogy ez függőlegesen álljon és a rögzítőcsap (nyíl) a száron függőlegesen felfelé mutasson
- ▶ Húzza meg szorosan a szorítócsavarokat (1)

! FIGYELMEZTETÉS

A védőnek nem szabad elfordulnia a száron.

9.3 A hajtómű felszerelése

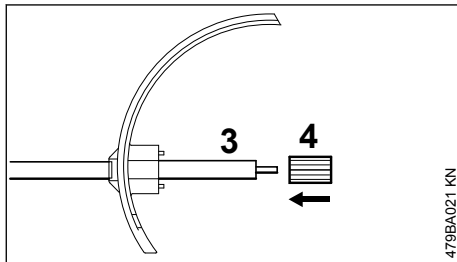

- ▶ Ütközésig tolja a hüvelyt (4) a szárra (3)

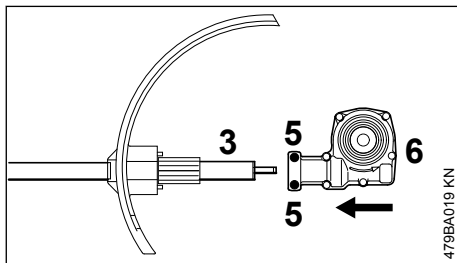

- ▶ Oldja a szorítócsavarokat (5)
- ▶ A hajtóművet (6) tolja rá a szárra (3) - a hajtóművet közben kicsit mozgassa ide-oda.

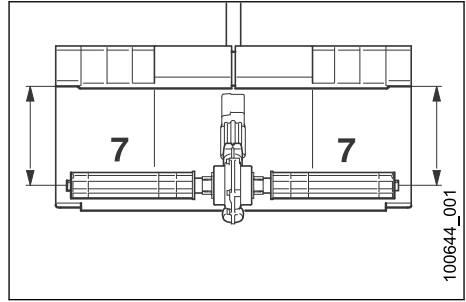

- ▶ igazítsa ki a hajtóművet a száron oly módon, hogy vízszintesen álló hajtótengelyek (7) esetén a védő azonos távolságra legyen a tengelyektől
- ▶ húzza meg **szorosan** a szorítócsavarokat

! FIGYELMEZTETÉS

A hajtóműnek már nem szabad elfordulnia a száron.

- ▶ szerelje fel mind a két seprőszerszámot, lásd "A kefehenger felszerelése"

9.4 A seprőszerszám felszerelése

- ▶ Lásd a "Kefehengerek felszerelése" vagy "Seprőhenger felszerelése" fejezetet.

9.5 A berendezés kiegyensúlyozása

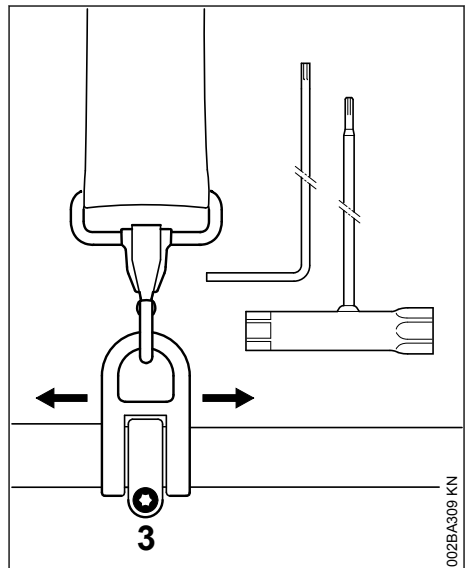

- ▶ Lazítsa meg a csavart (3).

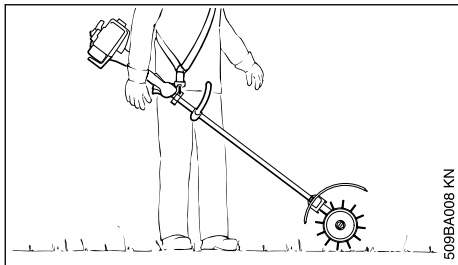

509BA008 KN

- ▶ Tolja el a hordozószermet úgy, hogy a seprőszerzőszámok a talajt érintsék.
- ▶ Húzza meg a hordozószeremen a csavart.

9.6 A motor beindítása

A berendezést elvileg a kombimotor, illetve az alap motoros berendezés kezelési tudnivalói alapján kell beindítani!

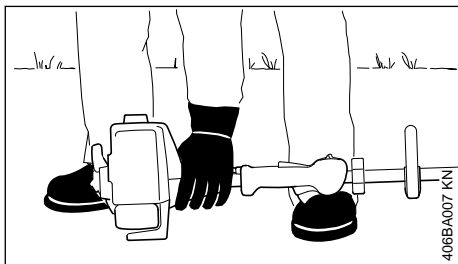

406BA007 KN

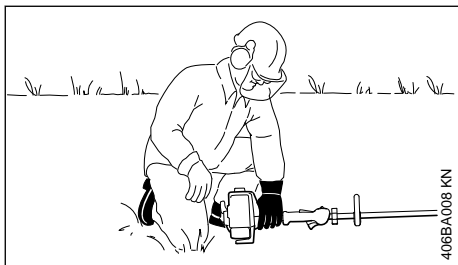

406BA008 KN

- ▶ A berendezést helyezze biztosan a földre

A seprőszerzőszámok csak a talajt szabad érintsék, semmilyen más tárgyat – **Balesetveszély!**

- ▶ Vegyen fel biztos helyzetet – lehetőségek: állva, lehajolva vagy térdén állva
- ▶ Bal kezével **szorosan** nyomja a berendezést a talajhoz – eközben ne érintse meg a kezelőfogantyún található kezelőelemeket – lásd a kombimotor, illetve az alap motoros berendezés használati utasítását.

TUDNIVALÓ

A lábbal a szárra lépni vagy arra térdelni tilos!



FIGYELMEZTETÉS

A motor berántásakor előfordulhat, hogy a beindulást követően az áttétel meghajtja a seprőszerzőszámokat – a motoros berendezés elindulhat – ezért mindjárt a beindulást követően röviden érintse meg a gázemelőt – a motor üresjáratba kapcsol.

A további indítási folyamatot a kombimotor, illetve az alap motoros berendezés használati utasításában ismertettük.

9.7 A motor leállítása

- ▶ Lásd a kombimotor, illetve az alap motoros berendezés használati utasítását.

10 A berendezés tárolása

Kb. 30 napnál hosszabb üzemzsinet esetén

- ▶ A seprőszerzőszámot a kiszélesítő-védőelemmel - ha van - vegye le, tisztítsa meg és vizsgálja meg
- ▶ A berendezést száraz és biztonságos helyen tárolja. Ügyeljen arra, hogy illetéktelenek (pl. gyermekek) ne férhessenek hozzá a berendezéshez.

11 Karbantartási és ápolási tanácsok

A következő adatok szokásos használati körülményekre vonatkoznak. Ha a munkakörülmények nehezebbek (nagyobb a porképződés, stb.) és ha a gép napi igénybe vétele hosszú, akkor a megadott időközöket ennek megfelelően rövidítse le.

Hozzáférhető csavarok és anyák

- ▶ Szükség esetén után kell húzni.

Munkaszerszámok és védőberendezések

- ▶ Végezzen ellenőrzést szemrevételezéssel; a munkakezdés előtt és a tartály minden egyes feltöltését követően ellenőrizze a szoros illeszkedést.
- ▶ Sérülés esetén cserélje ki.

Biztonsági matrica

- ▶ Cserélje ki az olvashatatlan biztonsági matricákat.

12 Az elkopás csökkentése és a károsodások elkerülése

Elkerülhető a berendezés túlzott kopása és károsodása, ha betartják a jelen használati utasításban, illetve a multimotor használati utasításában között előírásokat.

A berendezés használata, karbantartása és tárolása ugyanolyan gondosan történjen, mint ahogy azt ezekben a használati utasításokban leírtuk.

Az összes olyan károsodásért, amelyek a biztonsági előírások, a használati utasítások vagy a karbantartási utasításban leírtak be nem tartása miatt történtek, a berendezés kezelője saját maga felelős. Ez mindenek előtt akkor érvényes, ha:

- A STIHL cég a terméken elvégzett változtatásokat nem engedélyezte.
- Olyan szerszámokat, vagy adaptereket használt, amelyek a berendezéshez nem engedélyezettek, nem ahhoz tartoznak, vagy rosszabb minőségűek.
- A berendezést nem rendeltetés szerint használták.
- A berendezést sport- vagy versenyszerű rendezvényeken használták.
- A berendezést meghibásodott alkatrészekkel működtették, és a rongálódás emiatt történt.

12.1 Karbantartási munkák

Valamennyi, a "Karbantartási- és ápolási tudnivalók" fejezetben ismertetett munkát rendszeresen végezze el. Ha a berendezés kezelője ezeket a karbantartási munkát saját maga nem tudja elvégezni, akkor bízza azokat szakszervizre.

A STIHL javasolja, hogy a karbantartást és a javítást kizárólag STIHL szakszervizben végeztesse. A STIHL szakszervizek dolgozói rendszeres továbbképzésen vesznek részt, és ismerik a műszaki információkat.

Ha ezekre a munkálatokra nem kerül sor, vagy ha ezeket a munkákat nem szakszerűen végezték el, akkor károsodások történhetnek, amelyekért a berendezés kezelője felelős. Ide soroljuk többek között:

- A helytelen tárolás miatt keletkező rozsdásodás, és másfajta, annak következtében létrejött károsodások.
- A berendezés rongálódása, amely rosszabb minőségű alkatrészek használata miatt történt.

12.2 Gyorsan kopó alkatrészek

A berendezés egyes alkatrészei előírászerű használat esetén is természetes kopásnak vannak kitéve, így a berendezés használati módjától és időtartamától függően ezeket időben ki kell cserélni. Ide tartoznak többek között:

- Munkaszerszám (lemezes szíj, kefehenger)
- Védő, kiszélesítő-védőelem (megtalálható a seprőkefe készletében, különleges tartozék a seprőhengerhez)

13 Fontos alkatörészek

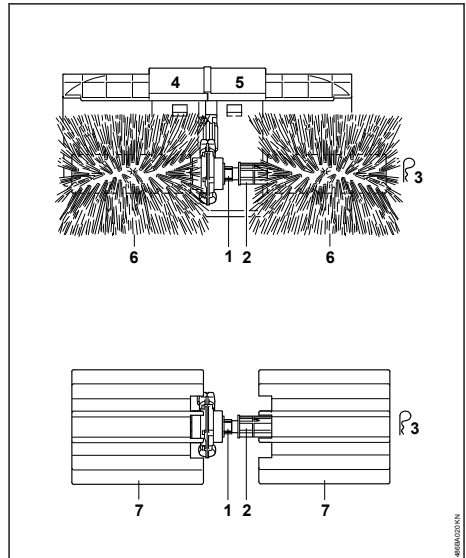

13.1 Kefehenger, seprőhenger

- 1 Tekercsvédő
- 2 Tengely
- 3 Rugós sasszeg
- 4 Jobb oldali kiszélesítő-védőelem (megtalálható a kefehenger készletében, külön tartozék a seprőhengerhez)
- 5 Bal oldali kiszélesítő-védőelem (megtalálható a kefehenger készletében, külön tartozék a seprőhengerhez)

13.2 Kefehenger

- 6 Kefehenger

13.3 Seprőhenger

- 7 Seprőhenger lemezes szíjjal

14 Műszaki adatok

14.1 Munkaszerszám

14.1.1 KB-MM

Két kefehenger
Átmérő: 250 mm
Munkaszélesség: 600 mm

14.1.2 KW-MM

Két sepröhenger
Átmérő: 270 mm
Munkaszélesség: 600 mm

14.2 Súly

A multiszerszám kompletten tengellyel és védőburkolattal
KB-MM kiszélesítő-védőelemmel: 4,2 kg
KW-MM: 3,9 kg

14.3 Zaj és rezgési értékek

A zaj- és rezgésértékek meghatározásához a KB-MM és KW-MM MultiSzerszámmal felszerelt motoros berendezéseknél az üresjáratú és a névleges maximális fordulatszám üzemiállapotokat 1:6 arányban veszik figyelembe.

További információk a 2002/44/EK irányelv munkaadókra vonatkozó, rezgéssel kapcsolatos előírásainak betartásáról webhelyen található

a www.stihl.com/vib

14.3.1 Zajszint L_{peq} az ISO 11201 szerint

KA 235.0 R körfogantyúval: 102 dB(A)

14.3.2 Zajteljesítményszint L_{weq} az ISO 3744 szerint

KA 235.0 R körfogantyúval: 110 dB(A)

14.3.3 Rezgésérték $a_{hv,eq}$ az ISO 20643 szerint

	Fogantyú, balos	Fogantyú, jobb
KA 235.0 R körfogantyúval	6,9 m/s ²	6,9 m/s ²

A zajszint és zaj teljesítményszint K -érték a 2006/42/EK irányelv szerint = 2,0 dB(A); a rezgési szint K -érték a 2006/42/EK irányelv szerint = 2,0 m/s².

14.4 REACH

A REACH megnevezés az Európai Unió által meghatározott elírás a kémiai anyagok regisztrálásához, értékeléséhez és engedélyezéséhez.

Az 1907/2006 (EK) REACH-rendeletnek való megfeleléssel kapcsolatos információkért lásd: REACH-rendelet

www.stihl.com/reach

15 Javítási tanácsok

Ennek a berendezésnek a kezelője csakis azokat a karbantartási és javítási munkákat végezheti el, melyek ebben a használati utasításban leírtak. Az ezen túlmenő javításokat csakis a szakkereskedés végezheti.

A STIHL-cég azt ajánlja, hogy a karbantartási munkákat és a javításokat csakis a STIHL-szakkereskedéssel végeztessük el. A STIHL-szakkereskedések dolgozói rendszeres továbbképzésen vesznek részt, és ott a műszaki ismertetések is rendelkezésre állnak.

A javítások esetén csakis olyan alkatrészek beszerelése engedélyezett, melyeket a STIHL-cég ehhez a berendezéshez kifejezetten engedélyezett, vagy melyek technikai szempontból egyenértékűek. Kizárólag nagyon jó minőségű alkatrészeket alkalmazzunk. Máskülönbent balesetek történhetnek, vagy a berendezés megsérülhet.

A STIHL-cég az eredeti STIHL alkatrészek használatát ajánlja.

Az eredeti STIHL alkatrészek a STIHL alkatrészszámról, a **STIHL** írásmódról, és általában a STIHL  alkatrészjelről (kisebb alkatrészekeken ez a jel egymagában is állhat) felismerhetők.

16 Eltávolítása

A hulladékkezeléssel kapcsolatos információk a helyi hatóságoknál vagy STIHL márkaszervizben beszerezhetők.

A szakszerűtlen ártalmatlanítás károsíthatja az egészséget és megterhelheti a környezetet.

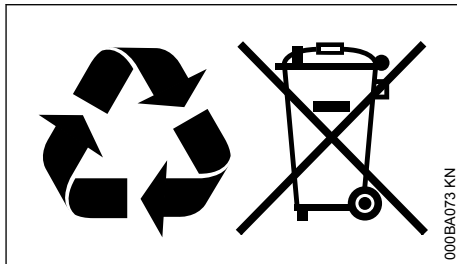

- ▶ A STIHL termékeket a csomagolással együtt vigye el újrahasznosítás céljából egy megfelelő gyűjtőhelyre a helyi előírásoknak megfelelően.
- ▶ Tilos a háztartási szemétbe kidobni.

17 EK Megfelelőségi nyilatkozat

ANDREAS STIHL AG & Co. KG
Badstr. 115
D-71336 Waiblingen

Németország

teljes felelőssége tudatában nyilatkozik, hogy a

Kivitel:	MultiSzerszám kefe- henger/seprőhenger
Gyártó márkanéve:	STIHL
Típus:	KB-MM KW-MM
Sorozatszám:	4601

megfelel a 2006/42/EK irányelvek vonatkozó előírásainak, tervezése és kivitelezése pedig összhangban áll az alábbi szabványok gyártás kezdetének időpontjában érvényes verzióival:

EN ISO 12100 (az említett KA–jelű berendezésekkel együtt)

A műszaki dokumentációt őrzi:

ANDREAS STIHL AG & Co. KG
Produktzulassung

A gyártás éve a berendezésen van feltüntetve.

Waiblingen, 2022. 09. 19.

ANDREAS STIHL AG & Co. KG
nevében



Robert Olma, Vice President, Regulatory Affairs
& Global Governmental Relations

18 Címek

www.stihl.com

www.stihl.com



0458-486-1121-A



0458-486-1121-A