

HL 92

STIHL



2 - 28 Használati utasítás



Tartalomjegyzék

1	Ehhez a használati utasításhoz.....	2
2	Biztonsági előírások és munkatechnika.....	2
3	Alkalmazás.....	7
4	Engedélyezett adapter szerszámok.....	10
5	A berendezés kiegészítése.....	11
6	Üzemanyag.....	12
7	Üzemanyag betöltése.....	13
8	A késmeghosszabbítás beállítása.....	14
9	Hordheveder felhelyezése.....	15
10	Motor beindítása / leállítása.....	16
11	Üzemeltetési tanácsok.....	18
12	Levegőszűrő tisztítása.....	19
13	A gázosító beállítása.....	19
14	Gyújtógyertya.....	19
15	Hajtómű kenése.....	20
16	Vágókések élezése.....	21
17	A berendezés tárolása.....	21
18	Ellenőrzés és karbantartás a felhasználó által.....	22
19	Ellenőrzés és karbantartás a szakkereskedésben.....	22
20	Karbantartási és ápolási tanácsok.....	22
21	Az elkopás csökkentése és a károsodások elkerülése.....	24
22	Fontos alkotórészek.....	25
23	Műszaki adatok.....	25
24	Javítási tanácsok.....	27
25	Eltávolítása.....	27
26	EK Megfelelőségi nyilatkozat.....	27
27	A gyártó UK/CA megfelelőségi nyilatkozata.....	28
28	Címek.....	28

1 Ehhez a használati utasításhoz

1.1 Képi szimbólumok

A berendezésen található képi szimbólumok jelentését ebben a használati utasításban részletesen ismertettük.

A berendezéstől és a felszereltségtől függően a berendezésen a következő képi szimbólumokat helyezhetik el.



Üzemanyagtartály; benzinből és motorolajból álló üzemanyag-keverék



A kézi üzemanyagpumpa működése



Nyílás a hajtóműzsír számára

1.2 A szövegrészek jelölése



FIGYELMEZTETÉS

Figyelmeztetés baleset- és személyi sérülés, valamint jelentős anyagi károk veszélyére.

TUDNIVALÓ

Figyelmeztetés a berendezés vagy az alkotórészek sérülésének veszélyére.

1.3 Műszaki továbbfejlesztés

A STIHL cég valamennyi gépének és munkaeszközének állandó továbbfejlesztésén fáradozik; ezért a gép formájára, műszaki paramétereire és felszerelésére vonatkozóan a változtatás jogát fenntartjuk.

Ezért az ebben a használati utasításban közölték alapján, és az ábrák szerint támasztott követeléseknek eleget tenni nem tudunk.

2 Biztonsági előírások és munkatechnika



A sövényvágóval történő munkavégzéskor különleges biztonsági intézkedésekre van szükség, mivel a munkavégző a vágókések nagy sebességűek, nagyon élesek, és a berendezés nagy hatósugárral rendelkezik.



Az első üzembe helyezés előtt figyelmesen át kell olvasni a teljes használati utasítást és biztonságos helyen kell őrizni azt a későbbi használatához. A használati utasításban közölt szabályok figyelmen kívül hagyása életveszélyt okozhat.

Tartsa be az adott országban érvényes biztonsági előírásokat, pl. a szakmai szervezetek, a társadalombiztosítási pénztárak, a munkavédelmi hatóságok és hasonló előírásait.

Aki először dolgozik a motoros berendezéssel: Kérje meg az eladót vagy más szakembert, hogy mutassa be a berendezés biztonságos használatát – vagy vegyen részt szaktanfolyamon.

Fiatalkorúak nem dolgozhatnak a motoros berendezéssel – kivéve azokat a 16 éven felüli fiatalokat, akik felügyelet melletti betanításon vesznek részt.

Tartsa távol a gyermekeket, az állatokat és a nézelődőket.

Ha a motoros berendezést nem használja, akkor azt úgy állítsa le, hogy az senkit se veszélyeztes-

sen. Illetéktelenek ne férjenek hozzá a motoros berendezéshez.

A felhasználó tartozik felelősséggel a más személyeket vagy azok tulajdonát érintő balesetekért, illetve veszélyekért.

A motoros berendezést csak olyan személyeknek adja át vagy kölcsönözze ki, akik ezt a kivitelt és ennek kezelését jól ismerik, emellett a használati utasítást is minden esetben adja át a berendezéssel együtt.

A hangot kibocsátó motoros gépek használatának időtartamát országos és helyi előírások korlátozhatják.

Aki a motoros berendezéssel dolgozik, legyen kipihent, egészséges és jó állapotban.

Aki egészségügyi okok miatt nem végezhet nehéz testi munkát, az kérdezze meg kezelőorvosát, hogy dolgozhat-e a motoros berendezéssel.

Csak szívritmusszabályozóval rendelkezőknek szóló tanácsok: A gép gyújtóberendezése nagyon gyenge elektromágneses erőteret gerjeszt. Ennek hatása bizonyos típusú szívritmusszabályozók esetén nem zárható ki teljesen. Az egészségügyi kockázatok elkerülése érdekében a STIHL javasolja, hogy érdeklődjön kezelőorvosánál és a szívritmus-szabályozó gyártójánál.

Alkohol fogyasztása után, ill. a reakcióképességet csökkentő gyógyszerek vagy drogok hatása alatt tilos a motoros berendezéssel dolgozni.

A motoros berendezést csakis bokrok, sövények, bokros növények, bozótok és hasonlók vágására használja.

A motoros berendezés használata más célból tilos, mivel az baleseteket, és a motoros berendezés károsodását okozhatja. A berendezésen semmiféle változtatás sem végezhető – ez is balesetet vagy a motoros berendezés károsodását okozhatja.

Csakis olyan vágókéseket és tartozékokat alkalmazzon, melyek használatát a STIHL cég ehhez a motoros berendezéshez engedélyezte, vagy melyek műszaki szempontból az engedélyezetttekkel egyenértékűek. Az ezzel kapcsolatos kérdéseikkel forduljanak a márkaszervizhez. Csak nagyon jó minőségű szerszámokat és tartozékokat használjon. Különben balesetek adódhatnak, vagy a motoros berendezésben károk keletkezhetnek.

A STIHL eredeti STIHL szerszámok és tartozékok használatát ajánlja. Azok tulajdonságai szempontjából optimálisan megfelelnek a termékeknek és a felhasználó követelményeinek.

A berendezésen ne végezzen semmiféle változtatást – az a biztonságot veszélyeztetheti. Azokért a személyi sérülésekért és anyagi károkért, amelyek a nem engedélyezett adapterek használata miatt következnek be, a STIHL semmilyen felelősséget nem vállal.

A berendezés tisztításához ne használjon magasnyomású tisztítókészüléket. Az erős víz-sugár megrongálhatja a berendezés alkatrészeit.

A gépet vízzel lepiccelni tilos.

2.1 Ruházat és felszerelés

Viseljen az előírásnak megfelelő ruházatot és felszerelést.



A ruházat legyen a célnak megfelelő, és ne akadályozza a mozgásban. Testhez simuló ruházat – egybeszabott overall, nem munkaköpeny.



Ne viseljen olyan ruházatot, amely beakadhat fába, bozótba vagy a gép mozgó alkatrészeibe. Sál, nyakkendő és ékszer viselete is tilos. A hosszú haját úgy kösse össze és úgy rögzítse, hogy az a váll felett legyen.



Viseljen érdes, csúszásgátló talpú és fém orrbetétes védőcsizmát.



FIGYELMEZTETÉS



A szemsérülések veszélyének elkerülése érdekében az EN 166 szabvány szerinti, szorosan az archoz simuló védőszemüveget kell viselni. Ügyeljen a védőszemüveg szabályos illeszkedésére.

Viseljen "személyi" hallásvédőt – pl. hallásvédő tokot.

Ha leeső tárgyakra is lehet számítani, akkor viseljen védősisakot.



Ellenálló anyagú (pl. bőr) erős munkakesztyűt kell viselni.

A STIHL a személyi védőfelszerelések széles skáláját kínálja.

2.2 A motoros berendezés szállítása

Mindig állítsa le a motort.

A késvédőt mindig helyezze fel, még kisebb távolságra történő szállításkor is.

A meghatározott szállítási helyzettel rendelkező berendezéseknél: a késhosszabbítást állítsa szállítási helyzetbe és kattintsa be.

A motoros berendezést kiegyensúlyozva, a száránál fogva vigye – a vágókések hátrafelé mutassanak.

A gép forró részeit és a hajtóműházat tilos megérinteni – **Égési sérülés veszélye!**

Járműveken: Ügyeljen arra, hogy a berendezés ne dőljön el, ne sérülhessen meg és az üzemanyag ne folyhasson ki belőle.

2.3 Tankolás



A benzin rendkívül gyúlékony – A nyílt lángtól tartson megfelelő távolságot – az üzemanyagot ne cspegetesse el – dohányozni tilos.

Tankolás előtt **állítsa le a motort**.

Addig ne tankoljon, amíg a motor forró – az üzemanyag kifolyhat – **Tűzveszély!**

A tanksapkát óvatosan nyissa ki, hogy a fennálló túlnyomás lassan csökkenjen és az üzemanyag ne freccsenjen ki.

A tankolás csakis jól szellőzött helyen történjen. Az üzemanyag kilocsanása esetén a motoros berendezést azonnal tisztítsa meg – a ruházatra ne kerüljön üzemanyag; máskülönben azonnal öltözzön át.



A feltankolás után a tanksapkát a lehető legszorosabban húzza meg.

Ezáltal csökken annak veszélye, hogy a tanksapka a motor rezgése miatt kinyílik és az üzemanyag kifolyik.

Ügyeljen a tömítetlenségekre – ha az üzemanyag szivárog, akkor a motort beindítani tilos – **Életveszély égési sérülések miatt!**

2.4 Teendők a beindítás előtt

Ellenőrizze a motoros berendezés üzembiztos állapotát – ehhez tartsa be a használati utasítás megfelelő fejezetét:

- Vizsgálja meg az üzemanyagrendszert a tömítettség szempontjából, különös tekintettel az

olyan látható alkatrészekre, mint pl. a tanksapka, a tömlőkötések és a kézi üzemanyagpumpa (csak kézi üzemanyagpumpával rendelkező motoros berendezéseknél). Tömítetlenségek vagy sérülés esetén a motort nem szabad beindítani – **Tűzveszély!** Az üzembe helyezést megelőzően a berendezést márkaszervizben meg kell javíttatni

- a stoppgombnak könnyen működtethetőnek kell lennie
- Az indítógáz forgatógombja, a gázemelőzár, a gázemelő és az állítókerék legyen könnyen mozgatható – a gázemelőt önmagától ugorjon vissza az üresjárat állásba. A gázemelőzár a gázemelőt egyidejű lenyomásakor az indítógáz forgatógombjának **I** állásból a rugóerő hatására vissza kell ugrania üzemi állásba **I**
- Ellenőrizze a gyújtásvezeték-dugasz szoros illeszkedését – lazán illeszkedő dugasz esetén szikra képződhet, amely meggyújthatja a kiáramló üzemanyag-levegő keveréket – **Tűzveszély!**
- A vágókések legyenek kifogástalan állapotúak (tiszták, könnyen mozgathatók és nem deformálódottak), szorosan illeszkedjenek, megfelelően felszereltek, utánélezettek és a STIHL gyantaoldó szerrel (kenőanyag) alaposan befújtat
- a szabályozható késhosszabbítással ellátott berendezéseknél: A beállítható berendezés legyen a beindításhoz előírt helyzetbe bekatintott állapotban
- a meghatározott szállítási helyzettel rendelkező berendezéseknél (a késhosszabbítás a szárhoz hajtva legyen): A berendezést a szállítási helyzetben beindítani tilos
- Ne végezzen semmiféle változtatást a kezelőelemeken vagy a biztonsági berendezéseken.
- A fogantyúk legyenek tiszták és szárazak, olaj- és szennyeződésmentesek – ez fontos a motoros berendezés biztonságos kezeléséhez
- A hevedert és a fogantyúkat a testméretnek megfelelően állítsa be. Vegye figyelembe "A heveder felvétele" című fejezetben leírtakat.

A motoros berendezést kizárólag üzembiztos állapotban szabad működtetni – **Balesetveszély!**

A hevederek használatakor adódó vészhelyzet esetére: Gyakorolja be a berendezés gyors levételét. A gyakorlás közben a berendezést ne ejtse a földre, így elkerülhető a gép rongálódása.

2.5 Motor indítása

Legalább 3 m távolságban a tankolás helyszínétől – nem zárt helyiségben.

Csakis vízszintes talajon; ügyeljen a szilárd és biztonságos álláshelyzetre, a motoros berendezést biztonságosan fogja – a vágókések semmilyen tárgyhoz, még a földhöz sem érhetnek hozzá, mert ezek a beindításkor esetleg együtt foghatnak.

A motoros berendezést csak egy személy kezeli – senki más se engedjen a munkaterületre – még a beindításkor sem.

Ne érjen a vágószerzámhoz – **Sérülésveszély!**

A motort ne indítsa be "kézben tartva" – a beindítást a használati utasítás szerint végezze. A vágókések a gázemelő elengedése után még rövid ideig tovább forognak – utánfutási hatás.

Ellenőrizze a motor üresjárat fordulatát: A vágókések üresjárat futás esetén – elengedett gázemelővel – nyugalmi helyzetben legyenek.

A gyúlékony anyagokat (pl. a faforgácsot, a fakérget, a száraz fűvet, az üzemanyagot) tartsa távol a forró kipufogóáramlattól és a kipufogó forró felületétől – **Tűzveszély!**

2.6 A berendezés tartása és vezetése

A motoros berendezést mindkét kézzel, a fogantyúknál fogva tartsa.

Álljon biztosan és a motoros berendezést vezesse úgy, hogy a vágókések mindig a kezelőszemély testével ellentétes irányba mutassanak.

A kivételtől függően a berendezést hevederen lógva is viselheti, amely tartja a gép súlyát.

2.6.1 Körfogantyús berendezések

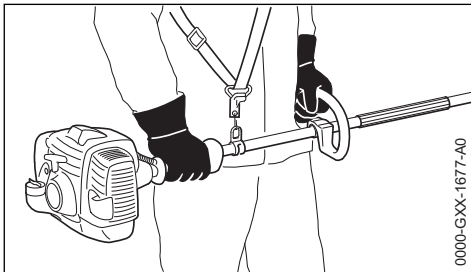

Jobb keze a kezelési fogantyún, bal keze a száron lévő körfogantyún legyen – akkor is, ha bal-

kezes. A fogantyúkat erősen markolja a hüvelykujjaival.

2.6.2 Fogantyúömlős berendezések

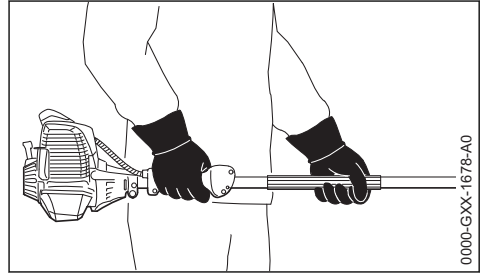

Jobb keze a kezelőfogantyún, bal keze a száron lévő fogantyúömlőn legyen – akkor is, ha balkezes. A fogantyúkat erősen markolja a hüvelykujjaival.

2.7 Munkavégzés közben

Veszély esetén ill. vészhelyzetben azonnal állítsa le a motort – nyomja meg a stop gombot.



Ez a motoros berendezés nem szigetelt kivétel. Az áramot vezető vezetékektől tartson megfelelő távolságot – **Életveszély áramütés miatt!**



A gép 5 m-es körzetében senki más nem tartózkodhat a mozgó vágókések és a leeső fadarabok miatt – **Sérülésveszély!**

Ezt a távolságot más tárgyakhoz (járművek, ablaküveg) képest is be kell tartani – **Anyagi kár veszély!**

Mindig figyelje a vágókéseket – ne vágja a sövény olyan részeit, melyeket nem látja át.

Nagyon vigyázzon a magas sövények vágásakor, mögöttük esetleg lehet valaki – előzetesen ezt ellenőrizze le.

Ügyeljen a motor kifogástalan üresjárat fordulatára; hogy a vágókések a gázemelő elengedése után már ne mozogjanak. Az üresjárat fordulatszámot rendszeresen ellenőrizze, ill. állítsa be. Ha a vágókések üresjáratban mégis mozognak, akkor szakszervizben meg kell javíttatni azokat.

A vágókések a gázemelő elengedése után még rövid ideig tovább forognak – **Utánfutási hatás!**

Legyen óvatos jeges talajon, nedvesség, hó esetén, lejtőn, egyenetlen felületen stb. – **Csúszásveszély!**

A leeső ágakat, hajtásokat és a levágott növénydarabokat takarítsa el.

Ügyeljen az akadályokra: fatörzsekre, gyökerekre – **Botlásveszély!**

Mindig ügyeljen arra, hogy stabilan és biztonságosan álljon.

2.7.1 Ha magasban dolgozik:

- mindig használjon emelő munkaállványt
- sose dolgozzon létrán vagy a fán állva
- sose dolgozzon instabil állóhelyen
- sose dolgozzon egy kézzel

Ha hallásvédőt visel, akkor még nagyobb figyelem és körültekintés szükséges – mivel a veszélyt jelző zajok (többek között kiáltások, jelzőhangok és hasonlók) kevésbé észlelhetőek.

Idejében tartson munkaszünetet a fáradtság és a kimerültség elkerülése érdekében – **Balesetveszély!**

Nyugodtan és megfontoltan dolgozzon – csak jó fény- és látási viszonyok mellett. Körültekintően dolgozzon, ne veszélyeztessen másokat.



A motoros berendezés mérgező gázokat fejleszt, amint a motor jár. Ezek a gázok esetleg szagtalanok és láthatatlanok, és el nem égett szénhidrogén-vegyületeket, ill. benzolt tartalmazhatnak. A motoros berendezéssel tilos zárt vagy rosszul szellőzött helyiségekben dolgozni – ez a katalizátor gépekre is vonatkozik.

Ha árokban, gödörben, vagy szűk helyen dolgozik, akkor mindig ügyeljen a megfelelő légcserére – **Életveszély mérgezés miatt!**

A munkálatot azonnal hagyja abba hányinger, fejfájás, látási zavarok (pl. ha a látókör beszűkül), hallászavarok, szédülés, csökkenő koncentráció esetén – ezek a tünetek többek között a túl nagy mennyiségű kipufogógüst hatását is jelezhetik – **Balesetveszély!**

A motoros berendezést ne túl zajosan és lehetőleg kevés kipufogógázt termelve működtesse – a motort feleslegesen ne járassa, gázadagolás csak munkavégzés közben legyen.

Dohányozni tilos a berendezés használatakor és a motoros berendezés közvetlen közelében – **Tűzveszély!** Az üzemanyagrendszerből elillanó benzingőz rendkívül tűzveszélyes.

A munkavégzés közben keletkező por, pára és füst az egészségre ártalmas lehet. Erős por- és füstképződés esetén viseljen légzésvédőt.



A hajtómű az üzemeltetés közben fel-forrósoodik. Ne érintse meg a hajtóműházat – **Égési sérülés veszély!**

Ha a motoros berendezés nem rendeltetésszerű igénybe vételnek volt kitéve (pl. erőszakos hatások, ütés vagy esés miatt), akkor a további használat előtt feltétlenül ellenőrizze, hogy a berendezés üzembiztos állapotban van-e – lásd még a „Beindítás előtt” című részt is. Mindenek előtt az üzemanyagrendszer szigetelését és a biztonsági berendezések megfelelő működését ellenőrizze. Azokat a motoros berendezéseket, amelyek működése már nem üzembiztos, semmi esetre sem szabad tovább használni. Kétség esetén forduljon a márkakereskedőhöz.

Indítógáz állásban a munkavégzés tilos – a motor fordulatszámja a gázemelő ilyen beállításakor nem szabályozható.

A sövényt és a munkaterületet ellenőrizze – hogy a vágókések ne sérüljenek meg:

- A köveket, fém tárgyakat, valamint a kemény tárgyakat távolítsa el
- ne hagyja, hogy a vágókések közé homok, kő kerüljön, pl. a talaj közelében történő munkavégzéskor
- a fém drótból készült kerítések közelében levő bokrok esetén a vágókésekkel tilos megérinteni a fém drót

Ne érjen hozzá az áramvezető vezetékekhez – ne vágjon bele az elektromos vezetékekbe –

Áramütés veszély!



Járó motornál a vágókéseket tilos megérinteni. Ha a vágókéseket egy idegen tárgy akadályozza, azonnal állítsa le a motort – és csak azután távolítsa el az idegen tárgyat – **Sérülésveszély!**

Ha a vágókéseket valami akadályozza és Ön ezzel egyidejű gázt ad, azzal növeli a motor terhelését és csökkenti a motor üzemi fordulatszámát. Ez a kuplung állandó csúszása miatt túlmelegedést és fontos működési egységek (pl. a kuplung, a gépház műanyagból készült alkotórészei) károsodását okozza, pl. üresjáratban a vágókések mozgása miatt – **Sérülésveszély!**

Az erősen beporosodott, vagy nagyon piszkos sövények esetén a vágókéseket fújja be STIHL gyantaoldóval – szükség szerint. Ezáltal a vágókések súrlódása, a növényi savak maró hatása, és a szennyező részecskék lerakódása lényegesen csökken.

Mielőtt a berendezést felügyelet nélkül hagyná: A motort állítsa le.

A vágókéseket rendszeresen, rövid időközönként és az érzékelhető elváltozás esetén azonnal ellenőrizze:

- Állítsa le a motort
- Várja meg, hogy a vágókések nyugalmi helyzetbe kerüljenek
- Ellenőrizze az állapotot és szoros illeszkedést, ügyelve a beszakadásokra
- Figyelje meg az élek állapotát

A bozótot, a levágott fadarabokat, a faleveleket és a túl sok kenőanyagot tartsa távol a motortól és a kipufogótól – **Tűzveszély!**

2.8 Munkavégzés után

A motoros berendezést tisztogassa meg a portól és szennyeződéstől – zsíroldó szerek használata tilos.

A vágókéseket fújja be STIHL gyantaoldóval – a motort még egyszer röviden pörgesse át, így az aeroszol egyenletesen eloszlik.

2.9 Rezgések

A berendezés huzamos használata esetén a rezgésektől vérkeringési zavarok jelentkezhetnek a kezekben ("fehéruj betegség").

Ezzel kapcsolatban általános érvényű használati időtartam nem adható meg, mivel az több tényezőtől függ.

A berendezés hosszabb időn keresztül használható, ha:

- a kezek védettek (meleg kesztyűvel)
- munkaszüneteket iktatnak be

A berendezés csak rövidebb ideig használható, ha:

- a berendezés kezelőjének különleges egyéni hajlam miatt rossz a vérkeringése (ismertetőjele: gyakran hideg ujjak, bizsergés)
- alacsony a külső hőmérséklet
- erősen szorítja a berendezést (az erős szorítás akadályozza a vérkeringést)

A berendezés rendszeres, huzamos használata és a felsorolt jelek (pl. ujjbizsergés) ismételt jelentkezése esetén forduljon szakorvoshoz.

2.10 Karbantartás és javítások

Rendszeresen tartsa karban a motoros berendezést. Csak a használati utasításban ismertetett karbantartási és javítási munkákat szabad

elvégezni. Minden más munkát szakszervizzel végeztesen.

A STIHL javasolja, hogy a karbantartást és a javítást kizárólag STIHL szakszervizben végeztesse. A STIHL szakszervizek dolgozói rendszeres továbbképzésen vesznek részt, és ismerik a műszaki információkat.

Kizárólag nagyon jó minőségű alkatrészeket használjon. Különböző balesetek történhetnek, vagy károsodhat a berendezés. Az ezzel kapcsolatos kérdéseikkel forduljanak a szállítóhoz.

A STIHL cég az eredeti STIHL alkatrészek használatát ajánlja. Ezek az alkatrészek a berendezéshez kiválóan alkalmasak, és a felhasználó igényeihez vannak szabva.

Javítás, karbantartás és tisztítás esetén mindig **állítsa le a motort – Sérülésveszély!** – Kivétel: A gázosító és az üresjárat fordulatszám beállítása.

Lehúzott gyújtógyertya dugasz, vagy kicsavart gyújtógyertya esetén ne indítsa el a motort a berántó szerkezettel, mert a hengeren kívül keletkező gyújtószikra **tűzveszélyes!**

A motoros berendezésnek sem a karbantartása, sem pedig tárolása ne történjen nyílt láng közelében – **Tűzveszély** az üzemanyag miatt!

A tanksapka szigetelését rendszeresen ellenőrizze.

Csakis kifogástalan állapotú, a STIHL cég által engedélyezett gyújtógyertyát – lásd: "Műszaki adatok" – használjon.

Ellenőrizze a gyújtókábelt (kifogástalan szigetelés, biztos csatlakozás).

Ellenőrizze a kipufogó kifogástalan állapotát.

Ne dolgozzon rossz kipufogóval, vagy kipufogó nélkül – **Tűzveszély!** – **Halláskárosodás!**

A forró kipufogót tilos megérinteni – **Égési sérülés veszély!**

A rezgéscsillapító elemek állapota határozza meg, hogy a gép mennyire rezeg – a rezgéscsillapító elemek állapotát rendszeresen ellenőrizze.

3 Alkalmazás

3.1 Vágási időszak

Sövényvágáskor az adott országban érvényes, ill. a helyi hatóságok előírásait kötelező betartani.

A sövényvágót a helyileg szokásos pihenőidőben ne működtesse.

3.2 Vágási sorrend

Ha erős visszavágás szükséges – a vágás több mozzanatban, fokozatosan történjen.

A vastag ágakat vagy gallyakat először gallyazó ollóval távolítsa el.

Először a sövény mindkét oldalán, majd a felső részén történjen a vágás.

3.3 Hulladékkezelés

A levágott növényzetet ne dobja a háztartási szemétkébe – az komposztként hasznosítható!

3.4 Előkészületek

- ▶ Szabályozható késmeghosszabbításkor: a késmeghosszabbítást állítsa kinyújtott (0°) helyzetbe
- ▶ Vegye le a késvédőt
- ▶ A motor indítása
- ▶ Heveder használatakor: Vegye fel a hevedert, majd akassza be abba a készüléket

3.5 Munkatechnika

3.5.1 Vízszintes vágás (szögben elhelyezkedő késsel)



A talaj közelében történő vágáskor – pl. aljnövényzet vágásakor – álló helyzetből.

A sövényvágót sarló alakban mozgassa előre - használja a kések mindkét oldalát, a késhosszabbítót pedig ne helyezze a földre.

FIGYELMEZTETÉS

A (HL 92 K) K változat nem alkalmas talaj közeli vágásra.

3.5.2 Függőleges vágás (szögben elhelyezkedő késsel)



Vágás a nélkül, hogy közvetlenül a bokor mellett állna – pl. ha a vágás virágágysokon túl történik.

A sövényvágót ív alakban vezesse, előre haladva, fel és le mozdítva – használja a kés mindkét oldalát.

3.5.3 Fügőleges vágás (a szárral párhuzamos k ssel)

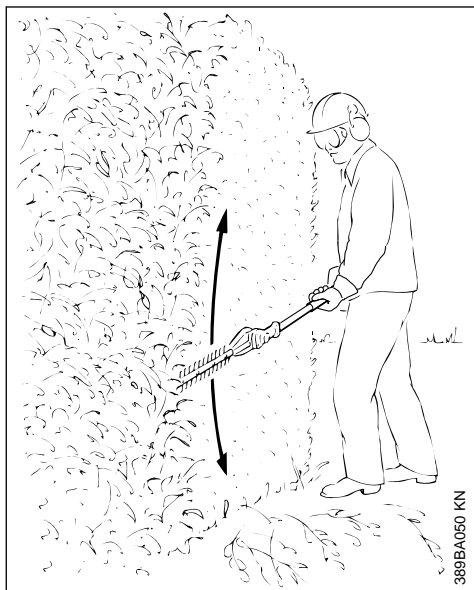

Nagy hat sug r – további seg deszk z k használata n lk l is.

A s v nyv g t  v alakban vezesse, el re haladva, fel  s le mozzatva – használja a k s mindk t oldal t.

3.5.4 Fejv g s (sz gben elhelyezked  k ssel)

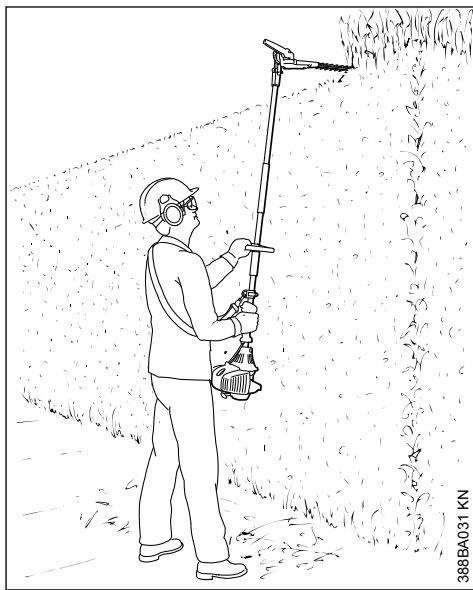

A s v nyv g t tartsa f g legesen  s lengesse; ez ltal nagyobb a g p hat sugara.

**FIGYELMEZTETÉS**

A fejmagasság felett történő munkavégzés fárasztó és a munka közbeni biztonság miatt ebben a helyzetben csak rövid ideig engedélyezett a munkavégzés. Az elhajlítható késmeghosszabbítást a lehető legnagyobb mértékben hajlítsa el – így a berendezés nagy hatósugarú működés mellett alacsonyabban, kevésbé fárasztó helyzetben vezethető.

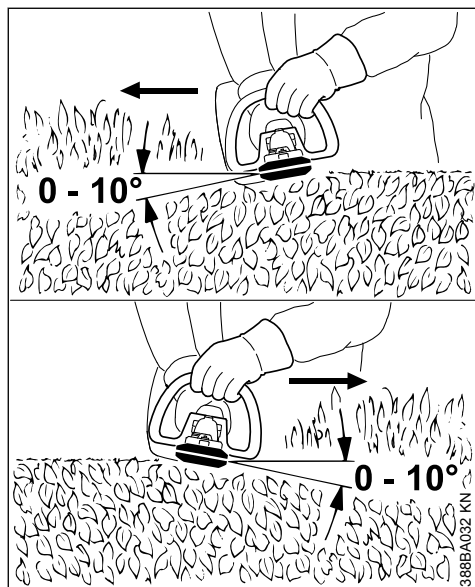
3.5.5 Vízszintes vágás (a szárral párhuzamos késsel)

A vágókést $0^\circ - 10^\circ$ szögbe állítsa – viszont vezesse vízszintesen.

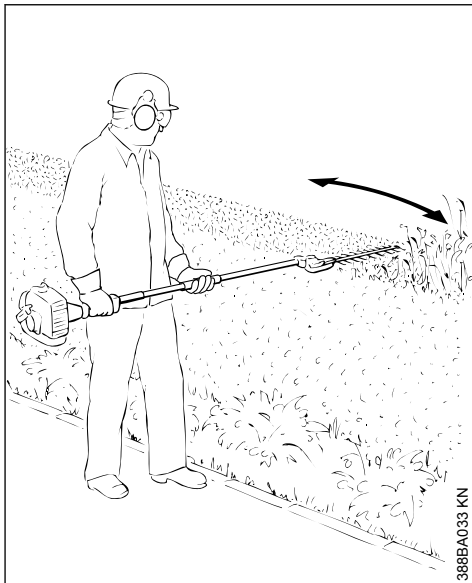

A sövényvágót sarlóként mozgassa a sövény széle felé, így a levágott gallyak a földre esnek.

Javaslat: Csak a legfeljebb mellmagasságig érő ágakat vágja le.

4 Engedélyezett adapter szerszámok

Az alap motoros berendezésre a következő STIHL adapterszerszámok felszerelése engedélyezett:

Adapterszerszám	Használat
HL 0° , 500 mm ¹⁾	Sövényvágó
HL 0° , 600 mm ¹⁾	Sövényvágó
HL 145° , 500 mm ¹⁾	Sövényvágó
HL 145° , 600 mm ¹⁾	Sövényvágó
HT ²⁾	Magassági ágnyeső
BF ^{2) 3)}	Talajmaró
SP 10	Speciális aratószerszám

¹⁾ Hosszú száras változatnál körfogantyúra van szükség (HL 92, HL 94)

²⁾ nem szabad a változatokra rövid szárral (HL 92 K) felszerelni

³⁾ Körfogantyúra van szükség

5 A berendezés kiegészítése

5.1 Körfogantyú felszerelése (HL 92, HL 94)

Körfogantyúra van szükség hosszú szárral ellátott változatoknál (HL 92, HL 94).

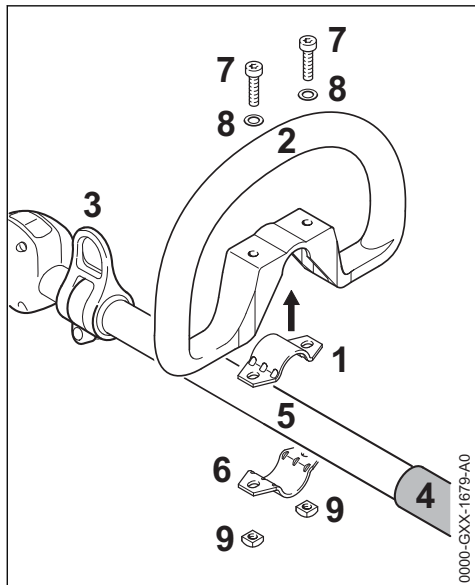

- ▶ Tegye a kapcsot (1) a körfogantyúba (2), majd a hordozószer (3) és fogantyútömlő (4) között helyezze azt a szárra (5).
- ▶ Vegye fel a kapcsot (6).
- ▶ A furatok fedjék egymást.
- ▶ Dugja be a csavarokat (7) az alátétkarikákkal (8).
- ▶ Tegye fel a négyzetletes anyákat (9) és csavarja be a csavarokat.

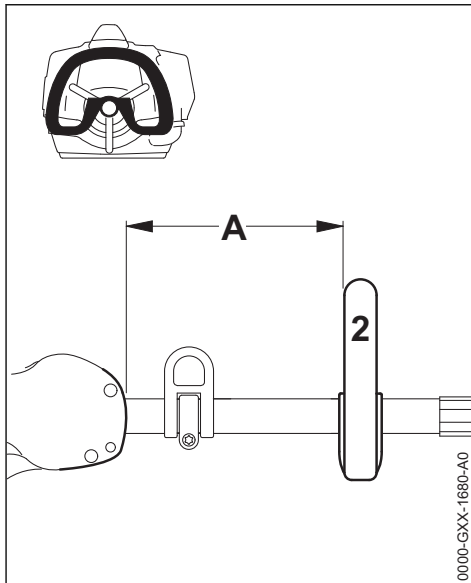

- ▶ A körfogantyút (2) igazítsa ki és a hozzá a berendezés kezelője számára megfelelő helyzetbe. (ajánlás: kb. 20 cm)
- ▶ A csavarokat húzza feszesre

5.2 A hajtómű felszerelése

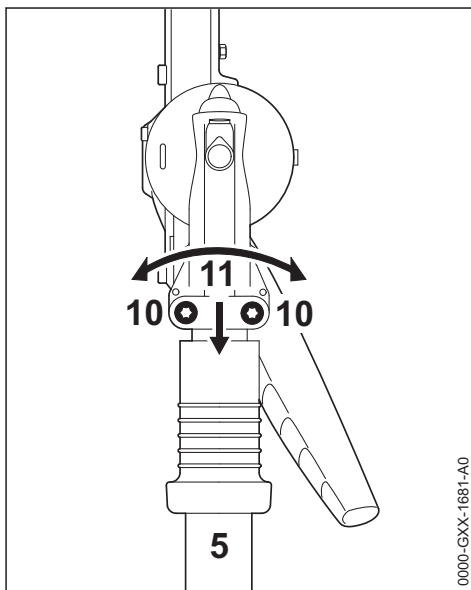

- ▶ Oldja a szorítócsavarokat (10)

- ▶ A hajtóművet (11) tolja a szárra (5); a hajtóművet (11) eközben kissé forgassa ide-oda

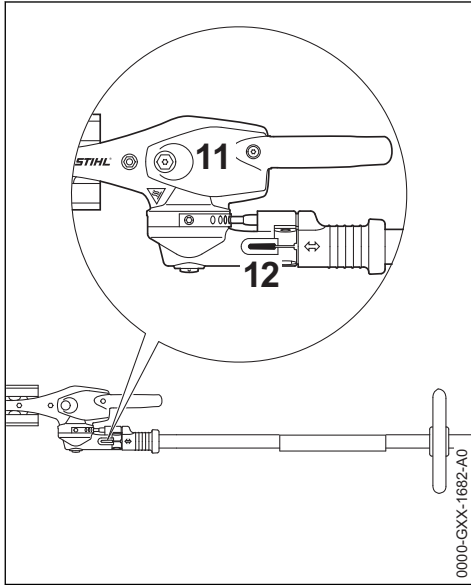

Ha a szár vége a befogóházban (12) már nem látható:

- ▶ A hajtóművet (11) tolja tovább ütközésig
- ▶ A szorítócsavarokat csavarja be ütközésig
- ▶ A hajtóművet (11) igazítsa a motoregységhez
- ▶ A szorítócsavarokat húzza meg

6 Üzemanyag

A motor működtetéséhez benzinből és motorolajból álló üzemanyag keverék szükséges.



FIGYELMEZTETÉS

Kerülje el az üzemanyag közvetlen bőrrel való érintkezését, az üzemanyag gőzöket pedig ne lélegezze be.

6.1 STIHL MotoMix

A STIHL cég a STIHL MotoMix használatát ajánlja. Ez az előre elkészített üzemanyag nem tartalmaz benzol-vegyületeket, ólommentes, magas oktánszámú és mindig a megfelelő keverési arányt biztosítja.

A motor maximális élettartamának biztosítása érdekében a STIHL MotoMix STIHL HP Ultra kétütemű motorolajjal van összekeverve.

A MotoMix nem minden országban kapható.

6.2 Üzemanyag keverése

TUDNIVALÓ

A nem megfelelő üzemanyag használata, vagy az előírásoktól eltérő keverési arány a hajtómű komoly károsodását okozhatja. A rosszabb minőségű benzin vagy motorolaj a motor, a tömítógyűrűk, a vezetékek és az üzemanyagtartály károsodását okozhatja.

6.2.1 Benzin

Csakis **márkás benzint** használjon, amelynek oktánszáma legalább 90 ROZ – ólommentes vagy őlmozott.

A 10%-nál több alkoholt tartalmazó benzin a kézzel állítható gázosítóval rendelkező motoroknál működési zavarokat okozhat, ezért ilyen motorok üzemeltetéséhez nem szabad használni azt.

Az M-Tronic vezérléssel rendelkező motorok akár 27% alkoholt tartalmazó benzinnel (E27) is teljes teljesítményt biztosítanak.

6.2.2 Motorolaj

Amennyiben az üzemanyagot saját maga keveri, csak STIHL kétütemű motorolajat, vagy másik nagy teljesítményű motorolajat szabad használnia, a következő osztályokból: JASO FB, JASO FC, JASO FD, ISO-L-EGB, ISO-L-EGC vagy ISO-L-EGD.

A STIHL a STIHL HP Ultra kétütemű motorolaj vagy azzal egyenértékű nagy teljesítményű motorolaj használatát írja elő, hogy a gép teljes élettartamán keresztül biztosítani tudja az emissziós határértékeket.

6.2.3 Keverési arány

STIHL kétütemű motorolaj esetén 1:50 □ = 1 □ rész □ olaj + 50 □ rész □ benzin

6.2.4 Példák

Benzinmennyiség STIHL kétütemű olaj

Liter	Liter	(ml)
1	0,02	(20)
5	0,10	(100)
10	0,20	(200)
15	0,30	(300)
20	0,40	(400)
25	0,50	(500)

- ▶ egy, az üzemanyag tárolására engedélyezett tartályba először a motorolajat, majd a benzint tölts be és alaposan keverje össze azokat

6.3 Az üzemanyag-keverék tárolása

A tárolás csakis az üzemanyag tárolására engedélyezett tartályban, száraz, hűvös és biztonságos helyen, fénytől és naptól védetten történjen.

Az üzemanyag-keverék elöregszik – csak néhány hétre szükséges üzemanyag-keverék mennyiséget készítsen el. Az üzemanyag-keveréket ne tárolja 30 napnál hosszabb ideig. A fény, napsugár, az alacsony vagy a magas hőmérséklet hatására az üzemanyag-keverék már rövidebb időn belül használhatatlanná válik.

A STIHL MotoMix azonban legalább 5 évig minden probléma nélkül tárolható.

- ▶ Az üzemanyag-keveréket tartalmazó tartályt tankolás előtt erősen rázza fel



FIGYELMEZTETÉS

A tartályban nyomás keletkezhet – a tartályt óvatosan nyissa fel.

- ▶ Az üzemanyagtartályt és a tárolóedényt időnként alaposan tisztítsa meg

A maradék üzemanyagot és a tisztításhoz használt folyadékot az előírásoknak és a környezetvédelmi szempontoknak megfelelően szállítsa el!

7 Üzemanyag betöltése

7.1 Üzemanyagtartály-elzáró

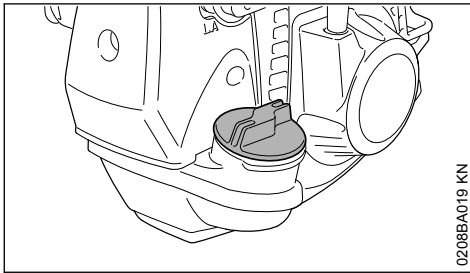

FIGYELMEZTETÉS

Egyenetlen terepen történő tankolásakor a tankelzárót minden esetben úgy kell elhelyezni, hogy az mindig felfelé irányuljon.

- ▶ Sík területen a berendezést úgy kell leállítani, hogy a tankelzáró felfelé nézzen.
- ▶ A tankelzárót és annak környékét a tankolás előtt tisztogassa meg, hogy ne kerülhessen szennyeződés az üzemanyagtartályba.

7.2 A tanksapka felnyitása

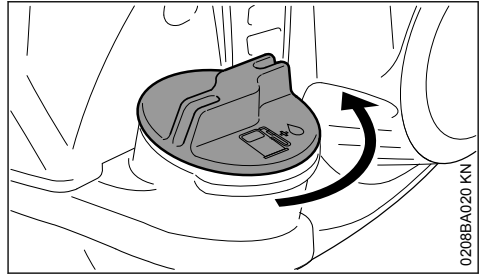

- ▶ Fordítsa el a tanksapkát balról jobbra, annyira, hogy azt le lehessen venni a tartály nyílásáról.
- ▶ Vegye le a tanksapkát.

7.3 Az üzemanyag betöltése

Tankolásakor ne loccsantsa ki az üzemanyagot és a tartályt ne töltsé túl.

A STIHL cég az üzemanyaghoz való STIHL betöltőrendszer (külön tartozék) használatát ajánlja.

- ▶ Az üzemanyag betöltése

7.4 A tanksapka zárása

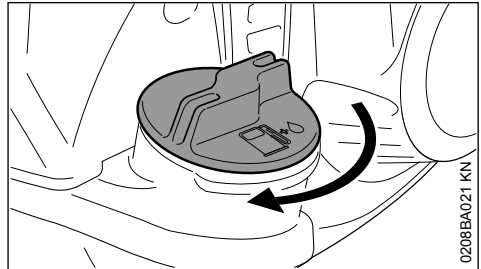

- ▶ Tegye fel a tanksapkát.
- ▶ Fordítsa el a tanksapkát ütközésig balról jobbra, majd húzza meg kézzel azt, olyan erősen, ahogy csak tudja.

8 A késmeghosszabbítás beállítása

8.1 145° állítási szög

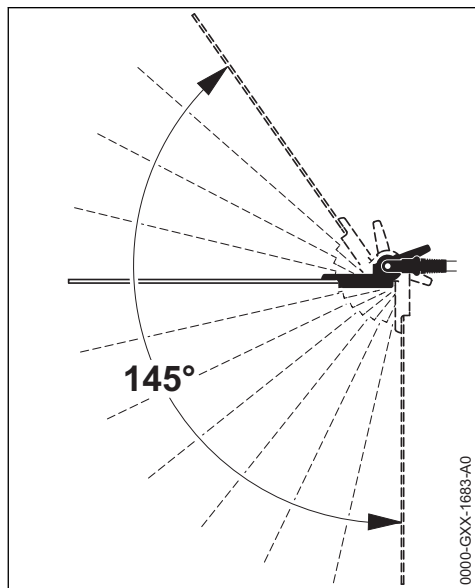

Ennél a kivételnél a késmeghosszabbítás szögének beállítása a törzshöz képest 0°-tól (teljesen kinyújtott) 55°-ig (4 fokozatban felfelé), valamint 7 fokozatban egészen 90°-ig (derékszögben lefelé) állítható. Ezáltal 12 különféle, egyenként beállítható munkavégzés közbeni helyzet lehetséges.



FIGYELMEZTETÉS

A beállítást csak akkor végezze, amikor a vágókések nyugalmi helyzetben vannak – a motor üresjáratú fordulaton – **Sérülésveszély!**



FIGYELMEZTETÉS

A hajtómű az üzemeltetés közben felforrósodik. A hajtóműházat tilos megérinteni – **Égési sérülésveszélye!**



FIGYELMEZTETÉS

A beállításkor a késhez soha ne érjen hozzá – **Sérülésveszély!**

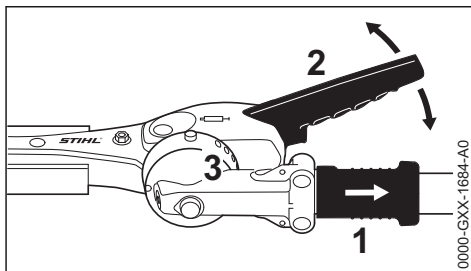

- ▶ A tolohüvelyt (1) húzza vissza és az emeltyűvel (2) változtassa meg a csukló állását egy vagy több reteszlyukkal
- ▶ A tolohüvelyt (1) engedje el újból és a csapszeget engedje belekattanni a reteszlebbe (3)

8.2 Szállítás közbeni helyzet

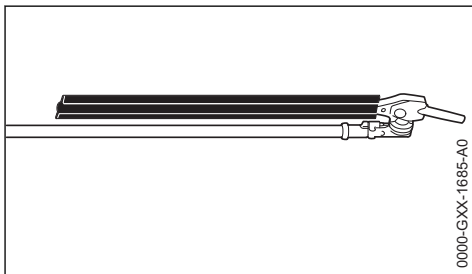

A szállításkor a berendezés kisebb helyen elfér, ha ezeknél a kiviteleknél a késmeghosszabbítást a törzssel párhuzamosan elhajlíttja és ebben a helyzetben rögzíti.



FIGYELMEZTETÉS

A késösszabbítás szállítási helyzetbe, ill. a szállítási helyzetből a munkavégzés közbeni helyzetbe történő állítása csakis leállított motorral történjen – ehhez nyomja meg a stop-gombot - tolja fel a késvédőt - **Sérülésveszély!**



FIGYELMEZTETÉS

A hajtómű az üzemeltetés közben felforrósodik. A hajtóműházat tilos megérinteni – **Égési sérülésveszélye!**

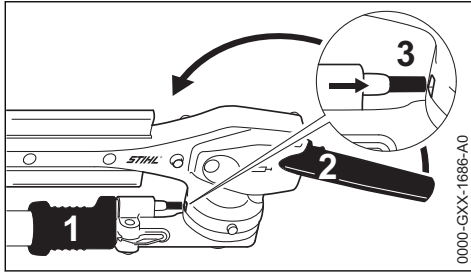

- ▶ A motor leállítása
- ▶ Tolja fel a késvédőt
- ▶ A tolóhüvelyt (1) húzza vissza és az emeltyűvel (2) hajlítsa el a csuklót felfelé, a szár irányába, annyira, hogy a késhosszabbítás a törzssel párhuzamosan helyezkedjen el
- ▶ A tolóhüvelyt (1) engedje el újból és kattintsa be a gépházon a csapszeget a kívánt reteszelési helyzetbe (3)

9 Hordheveder felhelyezése

Kivitteltől függően a készüléket a hevederen lógva is tarthatja.

A heveder fajtája és kivitele az értékesítési piactól függ.

9.1 Egyvállas heveder

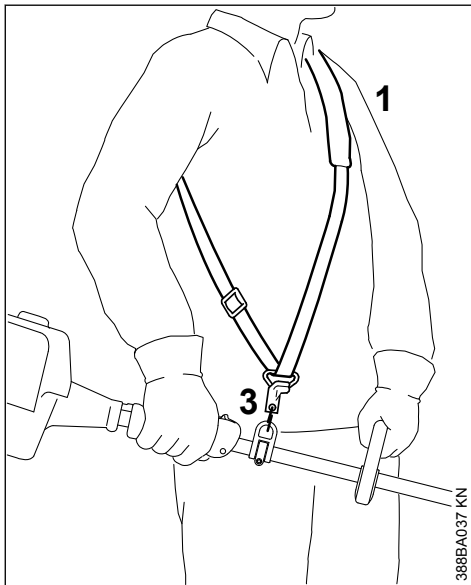

- ▶ Helyezze fel az egyvállas hevedert (1)
- ▶ A heveder hosszát állítsa be

- ▶ A karabinerhorog (3) beakasztott motoros berendezés esetén a jobb csipő magasságában helyezkedjen el

9.2 A berendezés beakasztása a hevederbe

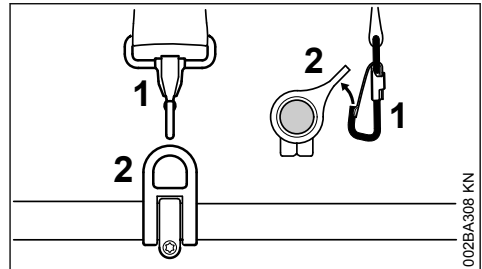

- ▶ Akassza be a karabinerhorgot (1) a száron lévő tartószembe (2) – közben fogja meg a tartószemet

9.3 A berendezés kikapasztása a hevederen

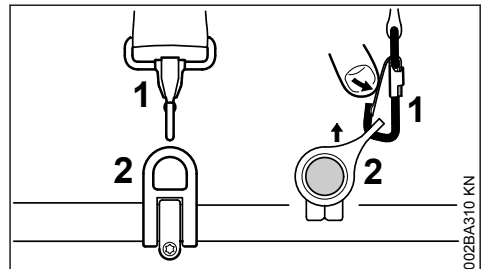

- ▶ Nyomja meg a hevedert a karabinerhorgon (1), a tartószemet (2) pedig húzza ki a kampóból

9.4 Gyors ledobás

! FIGYELMEZTETÉS

Fenyegető vészhelyzetben a berendezést gyorsan le kell dobni. Gyakorolja be a berendezés gyors levételét. Gyakorlás közben a berendezést ne ejtse a földre, nehogy a gép megrongálódjon.

Ledobáshoz gyakorolja a berendezés gyors kikapcsolását a karabinerhorognál - "A berendezés kiakasztása a hevederen" szerint járjon el.

Egyvállas heveder használata esetén: Gyakorolja a heveder levételét a vállról.

10 Motor beindítása / leállítása

10.1 Kezelőelemek

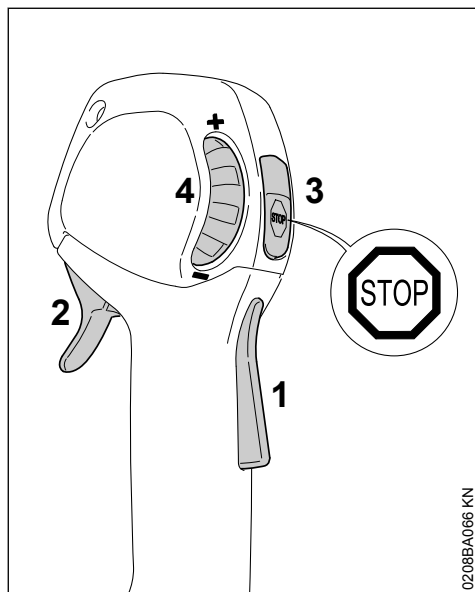

0208BA066 KN

- 1 Gázemelyűzár
- 2 Gázemelyű
- 3 Stop gomb – Működtetés és Stop kapcsolóállásokkal. A gyújtás kikapcsolásához le kell nyomni a Stop gombot (⊖) – lásd: "A Stop gomb és a gyújtás működése".
- 4 Állítókerék – a gázemelyű mozgásának korlátozására – lásd az „Az állítókerék működése” című fejezetet.

10.1.1 A Stop gomb és a gyújtás működése

A Stop gomb működtetésekor a gyújtás kikapcsolódik, a motor pedig leáll. Felengedését követően a Stop gomb automatikusan visszaugrik **Működtetés** állásba: Miután a motor leállt, működtetés állásban a gyújtás automatikusan vissza kapcsolódik – a motor indításra kész és berántható.

10.1.2 Az állítókerék működése

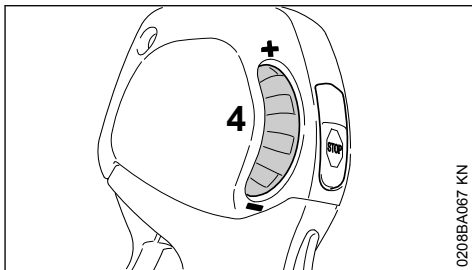

0208BA067 KN

Az állítókerékkel (4) a gázemelyű mozgása és ezáltal a motor fordulatszám-tartománya fokozatmentesen állítható az üresjárat és a teljes gáz között:

- Forgassa az állítókeréket (4) – irányba: a gázemelyű mozgási útja rövidebb, a beállított maximális fordulatszám pedig alacsonyabb lesz.
- Forgassa az állítókeréket (4) + irányba: a gázemelyű mozgási útja hosszabb, a beállított maximális fordulatszám pedig magasabb lesz.
- A gázemelyű erőteljes lenyomásával a beállított korlátozás ellenére teljes gázt adhatunk – eközben a beállított korlátozás megmarad – a gázemelyű elengedését követően a berendezés ismét az előzetesen beállított fordulatszám-tartományban működik

10.2 A motor indítása

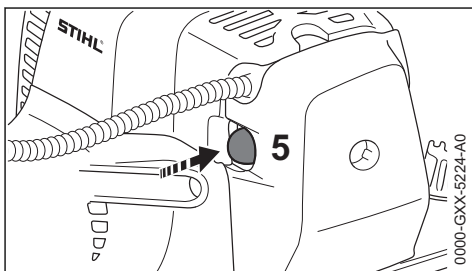

0000-GXX-5224-A0

- ▶ A kézi üzemanyagpumpa harmonikáját (5) legalább 5-ször nyomja be – akkor is, ha a harmonika még fel van töltve üzemanyaggal.

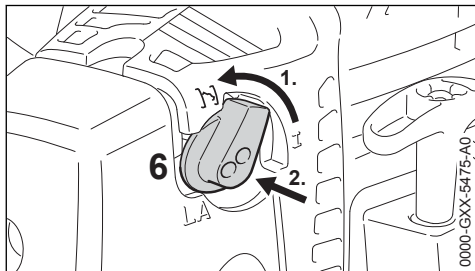
Hideg motor (hidegindítás)

- ▶ Forgassa el az indítógáz forgatógombját (6), majd nyomja be azt **I** állásba.

Ez az állás akkor is használandó, ha már működik a motor, de még hideg.

- Ütközésgig forgassa az állítókereket **+** irányba.

Forró motor (melegindítás)

- ▶ Az indítógáz forgatógombja (6) **I** állásban marad.

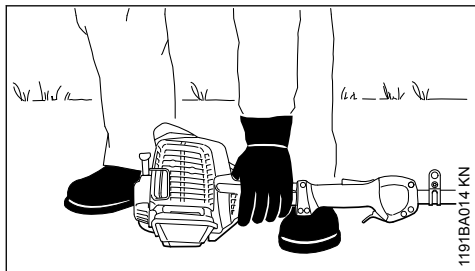
10.2.1 Beindítás

- ▶ A gépet állítsa biztonságosan a földre: A motoron lévő támaszok és a hajtóműház alkotják a feltámasztást.
- ▶ A szabályozható késmeghosszabbítással ellátott és a meghatározott szállítási helyzettel rendelkező berendezéseknél: a késmeghosszabbítást állítsa kinyújtott (0°) helyzetbe
- ▶ ha van: Távolítsa el a késvédőt a vágókések-ről

A vágókések ne érjenek a földhöz, és ne érintsenek más tárgyat sem - **Balesetveszély!**

- ▶ Legyen biztos helyzetben – lehetőségek: állva, lehajolva vagy térdelve
- ▶ Bal kezével **szorosan** nyomja a berendezést a talajhoz – eközben sem a gázemelőt, sem a gázemelőházat, sem pedig a Stop gombot nem szabad megérinteni

TUDNIVALÓ

A lábbal a szárra lépni vagy arra térdelni tilos!

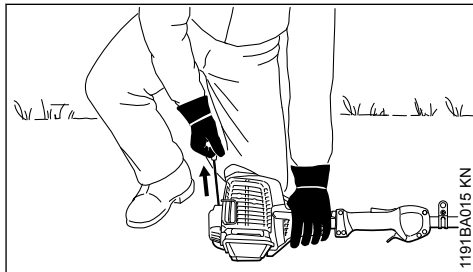

- ▶ Jobb kézzel fogja meg a berántófogantyút

10.2.2 ErgoStart nélküli kivétel

- ▶ A berántófogantyút húzza ki lassan az első érzékelhető ütközésgig, majd gyorsan és erőteljesen húzza meg azt

10.2.3 ErgoStart kivétel (C-E kivételi típus)

- ▶ Lassan és egyenletesen húzza át a berántófogantyút.

TUDNIVALÓ

A kötelet ne húzza ki teljesen – **Szakadásveszély!**

- ▶ A berántófogantyút ne engedje visszacsapódni – a kihúzás irányával ellentétesen vezesse vissza, így az indítókötél megfelelően felcsavarodhat.
- ▶ Folytassa a berántást, amíg a motor be nem indul.

10.2.4 Amint a motor jár**+ 10 °C alatti hőmérsékleten**

Legalább 10 másodpercen keresztül járassa melegre a berendezést **I** állásban.

+ 10 °C feletti hőmérsékleten

Kb. 5 másodpercen keresztül járassa melegre a berendezést **I** állásban.

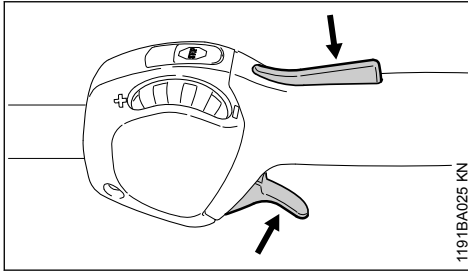

1191BA025 KN

- ▶ Nyomja be a gázemelőzárát és adjon gázt – az indítógáz forgatógombja a működtetésnek megfelelő I állásba ugrik.

Hidegindítást követően a motort váltakozó terhelés mellett kell melegre járatni.



FIGYELMEZTETÉS

Ha a gázosító megfelelően van beállítva, akkor a vágókések a motor üresjáratú fordulata esetén nem mozoghatnak együtt.

A berendezés használatra kész.

10.3 Állítsa le a motort

- ▶ Nyomja le a Stop gombot – a motor leáll – engedje fel a Stop gombot – a rugóerő hatására az visszaugrik.

10.4 További tanácsok a beindítás-hoz

A motor a hidegindítás I állásában leáll.

- ▶ Nyomja be a gázemelőzárát és adjon gázt – az indítógáz forgatógombja a működtetésnek megfelelő I állásba ugrik.
- ▶ Folytassa a berántást I állásban, amíg a motor nem jár.

A hidegindítás I állásában működő motor utána gyorsításnál leáll.

- ▶ Folytassa a berántást a hidegindításnak megfelelő állásban I, amíg a motor be nem indul.

A motor nem indul be.

- ▶ Ellenőrizze a kezelőelemek helyes beállítását.
- ▶ Ellenőrizze, hogy van-e üzemanyag a tartályban; ha kell, töltsön utána
- ▶ Ellenőrizze, hogy szorosan illeszkedik-e a gyújtógyertyadugasz a gyertyán.
- ▶ Ismétlje meg az indítási folyamatot

A motor lefulladt.

- ▶ Az indítócsappantyú emelőjét állítsa I állásba – addig folytassa a berántást, amíg a motor be nem indul.

A gépet az üzemanyagtartály teljes kiürüléséig járatják

- ▶ A tankolás után a kézi üzemanyagpumpa harmonikáját legalább 5-ször nyomja be – akkor is, ha a harmonika membrán fel van töltve üzemanyaggal
- ▶ Az indítógáz forgatógombját a motor hőmérsékletének megfelelően állítsa be.
- ▶ Indítsa be újból a motort.

11 Üzemeltetési tanácsok

11.1 Kezdeti üzemeltetéskor

A gyárból újonnan szállított gépet a harmadik tartályfeltöltésig ne járassuk terhelés nélkül magas fordulatszámú, így a bejáratási idő alatt a gép nem megerterhelt feleslegesen. A bejáratási idő alatt a mozgatott részek működése összhangba kell kerülnön – a hajtóműben nagyobb a súrlódás ellenállás. A motor maximális teljesítményét 5 - 15-szörös tartályfeltöltésnyi üzemeltetés után éri el.

11.2 Munkavégzés közben

Ha a gépet hosszabb időn keresztül teljes terheléssel működtették, a motort rövid ideig még járassuk üresjáratú fordulaton, míg a keletkezett hő nagy része a hideg levegőáramlattal levezetődik, így a hajtóműben levő alkotórészek (gyűjtőberendezés, porlasztó) nem terheltek meg nagyon hőtorlódás miatt.

11.3 Munkavégzés után

Ha a gép rövid időre leállított: a motort engedjük lehűlni. A berendezést feltöltött üzemanyag-tárral tároljuk a következő üzemeltetésig egy száraz helyen, gyulladásveszélytől távol. Ha a berendezés hosszabb időre leállított – lásd a "Berendezés tárolása" fejezetet.

12 Levegőszűrő tisztítása

12.1 Ha a motor teljesítménye érzékelhetően csökken

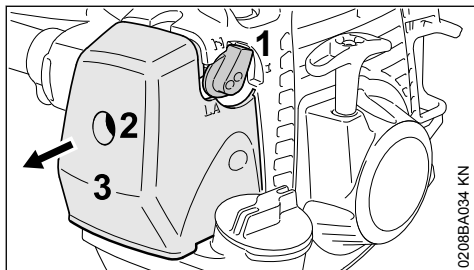

- ▶ Állítsa az indítógáz forgatógombját (1) \bar{I} állásba.
- ▶ A szűrőfedélben (3) található csavart (2) forgassa jobbról balra, addig, amíg a fedél ki nem lazul.
- ▶ Vegye le a szűrőfedeleket (3).
- ▶ A szűrő környékét tisztogassa meg a durvább szennyeződéstől.

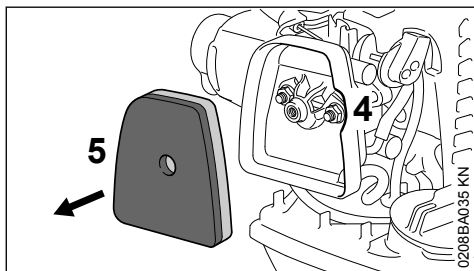

- ▶ Nyúljon a szűrőházban található mélyedésbe (4) és vegye ki a filciszűrőt (5).
- ▶ Cserélje ki a filciszűrőt (5) – ha ez nem lehetséges, akkor porolja le, vagy fúvassa át – kimosni tilos.

TUDNIVALÓ

A sérült alkatrészeket cserélje ki!

- ▶ Formazáró módon helyezze a filciszűrőt (5) a szűrőházba.
- ▶ Állítsa az indítógáz forgatógombját (1) \bar{I} állásba.
- ▶ Tegye fel a szűrőfedeleket (3) – eközben figyeljen arra, nehogy a csavar (2) beakadjon – csavarja be a csavart.

13 A gázosító beállítása

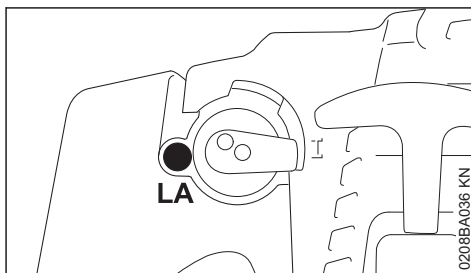

A gázosítót a gyárban úgy állították be, hogy a motorhoz valamennyi üzemállapot esetén a legmegfelelőbb mennyiségű üzemanyag-levegő keverék jusson.

13.1 Az üresjárat fordulatszám beállítása

A motor üresjáratban leáll

- ▶ Addig forgassa el az óramutató járásának megfelelően az üresjáratú ütközőcsavart (LA), amíg a motor nem kezd egyenletesen járni.

A vágókések együtt mozognak az üresjárat fordulatban

- ▶ Lassan forgassa el az üresjáratú ütközőcsavart (LA) jobbról balra, annyira, hogy a vágókések ne forogjanak tovább együtt.



FIGYELMEZTETÉS

Ha üresjáratban a vágókések a beállítást követően nem maradnak nyugalmi helyzetben, akkor javíttassa meg a motoros berendezést szakszervízben.

14 Gyújtógyertya

- ▶ Elégtelen motorteljesítmény, rossz beindítás vagy az üresjáratú fordulatban jelentkező zavarok esetén először a gyújtógyertyát ellenőrizzük
- ▶ Kb. 100 üzemóra leteltével cseréljük a gyújtógyertyát – erősen leégett elektródák esetén már hamarabb – csak a STIHL-cég által engedélyezett, zavarmentes gyújtógyertyát alkalmazzuk – lásd "Műszaki adatok"

14.1 A gyújtógyertya kiszerezése

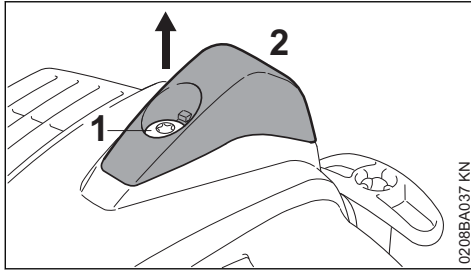

0208BA037 KN

- ▶ Csavarja be a csavart (1) a kupakba (2), annyira, hogy a kupakot lehessen venni.
- ▶ Tegye le a kupakot.

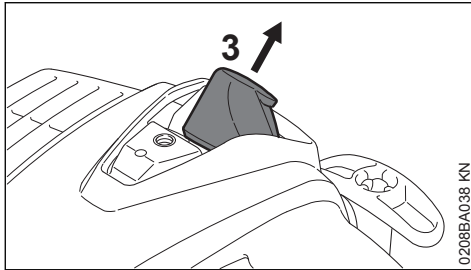

0208BA038 KN

- ▶ A gyújtógyertya dugaszát (3) húzza ki.
- ▶ Csavarja ki a gyújtógyertyát.

14.2 Gyújtógyertya ellenőrzése

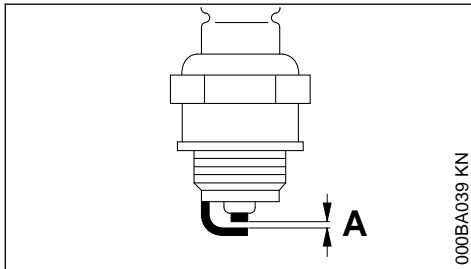

000BA039 KN

- ▶ Az elszennyeződött gyújtógyertyát tisztogassuk meg
- ▶ Az elektródátávolságot (A) ellenőrizzük – ha szükséges, állítsuk utána – a távolság értékére vonatkozóan lásd "Műszaki adatok"
- ▶ A gyújtógyertya elszennyeződését okozó körülményeket szüntessük meg

Az elszennyeződést okozhatják:

- túl sok motorolaj az üzemanyagban
- elszennyeződött levegőszűrő
- nem megfelelő üzemfeltételek

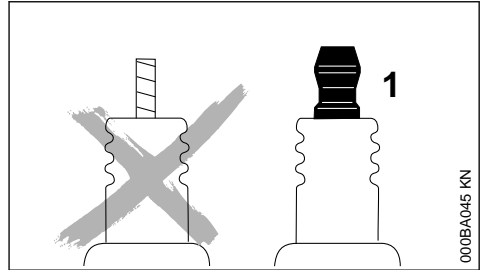

000BA045 KN



FIGYELMEZTETÉS

Nem fixen meghúzott vagy hiányzó csatlakozóanya (1) esetén szikra képződhet. Amennyiben a munkavégzés gyúlékony vagy robbanékony környezetben történik, tűzveszély vagy robbanások keletkezhetnek. Súlyos személyi sérülések vagy anyagi károk keletkezhetnek.

- ▶ Zavartmentesített, fix csatlakozóanyával rendelkező gyújtógyertyákat kell használni.

14.3 A gyújtógyertya beszerelése

- ▶ Csavarja be és húzza meg a gyújtógyertyát.
- ▶ A gyújtógyertya dugaszát szorosan nyomja a gyújtógyertyára.

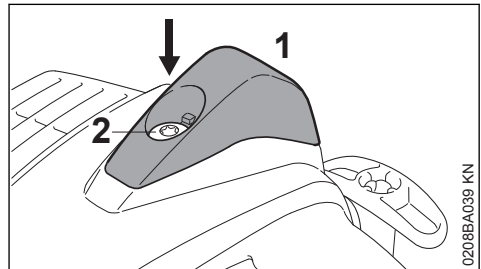

0208BA039 KN

- ▶ Tegye fel a kupakot (1), majd csavarja be és húzza meg a csavart (2).

15 Hajtómű kenése



15.1 Késhajtás

A STIHL késhajtóműhöz sövénynyírókhoz való hajtóműzsírt (külön tartozék) használjon.

15.1.1 Kivitel HL 0°

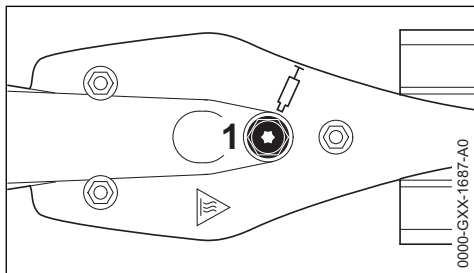

15.1.2 HL 145° kivitel, állítható

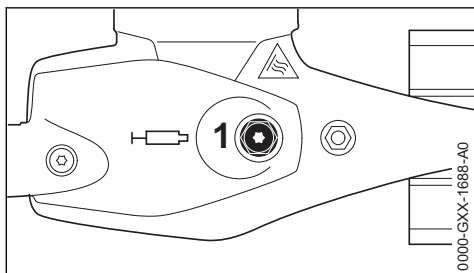

- ▶ A betöltött kenőzsír mennyiségét kb. minden 25 üzemóra elteltével ellenőrizze; ehhez a zárócsavart (1) csavarja ki – ha a csavar belső részén zsír nem látható, akkor a hajtóműzsírt tartalmazó tubust zárja le
- ▶ Nyomjon a hajtóműházba max. 10 g (2/5 oz.) zsírt

TUDNIVALÓ

A hajtóműházat tilos teljesen zsírral feltölteni.

- ▶ A zsírtubust csavarozza ki.
- ▶ A zárócsavart csavarja vissza és húzza meg.

15.2 Szög meghajtás

A STIHL szöghajtóműhöz sövényírókhoz való hajtóműzsírt (külön tartozék) használjon.

15.2.1 HL 145° kivitel, állítható

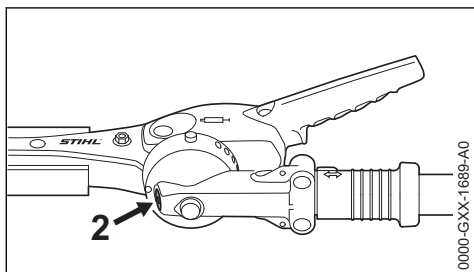

- ▶ A betöltött kenőzsír mennyiségét kb. minden 25 üzemóra elteltével ellenőrizze; ehhez a zárócsavart (2) csavarja ki – ha a csavar belső részén nem látható zsír, akkor a hajtóműzsírt tartalmazó tubust zárja le
- ▶ Nyomjon a hajtóműházba max. 5 g (1/5 oz.) zsírt

TUDNIVALÓ

A hajtóműházat tilos teljesen zsírral feltölteni.

- ▶ A zsírtubust csavarozza ki.
- ▶ A zárócsavart csavarja vissza és húzza meg.

16 Vágókések élezése

Ha a vágásteljesítmény csökken, akkor a kések rosszul vágnek, az ágak gyakran beszorulnak: a vágókések utánélezése szükséges.

Az utánélezés a szakszervizben történjen, ahol élezőgép áll rendelkezésre. A STIHL cég a STIHL szakszervizt ajánlja.

Máskülönben egy lapos élező használata ajánlott. Az élező reszelőt a kés felületéhez képest az előírt szögben (lásd "Műszaki adatok") vezesse.

- ▶ csak a vágóélt élezze
- ▶ Mindig a vágóél széle felé reszeljen.
- ▶ A reszelő csak előre felé reszeljen – a visszahúzáskor emelje meg azt.
- ▶ A vágókésnél képződött sorját lehúzókö segítségével távolítsa el.
- ▶ Csak kevés anyagot reszeljen le.
- ▶ Az élezés után – a reszelési vagy köszörülési port távolítsa el és a vágókéseket fújja be STIHL gyantaoldó aeroszollal.

TUDNIVALÓ

Ne dolgozzon életlen vagy sérült vágókésekkel – ez a gépet nagyon megterheli és emiatt a vágás eredménye nem megfelelő.

17 A berendezés tárolása

Több mint kb. 30 naptól munkaszünet esetén

- ▶ Az üzemanyagtartályt jól szellőzött helyen ürítse ki és tisztogassa meg
- ▶ Az üzemanyagot az előírásoknak megfelelő és környezetvédelmi szempontok szerint távolítsa el
- ▶ Ha van kézi üzemanyagpumpája: Legalább 5-ször nyomja meg a kézi üzemanyagpumpát
- ▶ Indítsa be a motort és addig járassa üresjáraton, hogy a motor leálljon

- ▶ A vágókéseket tisztogassuk meg, azok állapotát ellenőrizzük és a STIHL gyantaoldó szerrel fújuk be
- ▶ A késvédőt helyezzük fel
- ▶ A berendezést alaposan tisztogassa meg
- ▶ A berendezést száraz és biztonságos helyen tárolja. Ügyeljen arra, hogy illetéktelenek (pl. gyermekek) ne férhessenek hozzá a berendezéshez.

18 Ellenőrzés és karbantartás a felhasználó által

18.1 Gázbovden

18.1.1 A gázbovden beállításának vizsgálata

Hibajelenség: A berendezésben növekszik a fordulatszám, ha csak a gázemelytűt nyomják le.

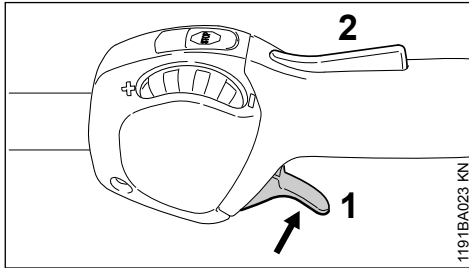

- ▶ A motor indítása
- ▶ Nyomja le a gázemelytűt (1) – eközben ne működtesse a gázemelytűzárat (2).

Amennyiben ekkor nő a motor fordulatszáma, illetve a vágókés együtt mozog a motorral, úgy be kell állítani a gázbovdenet.

- ▶ A motor leállítás
- ▶ A gázbovdenet márkaszervizben állítsa be. A STIHL a STIHL márkaszervizt ajánlja

19 Ellenőrzés és karbantartás a szakterekedésben

19.1 Karbantartási munkák

A STIHL javasolja, hogy a karbantartást és a javítást kizárólag STIHL márkaszervizben végeztesse.

19.2 Rezgégátló elem

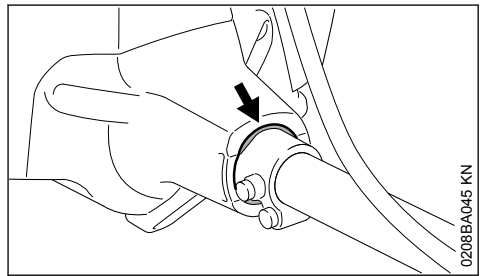

A motor részegysége és a szár közé rezgécscsilapítás céljából gumielemet szereltek. Ha kopást észlel vagy érezhetően megnövekszik a rezgés, akkor vizsgálta meg a berendezést.

20 Karbantartási és ápolási tanácsok

Az alábbiakban közölt adatok normális használati feltételek esetén érvényesek. Neheztelt körülmények között (erős porképződés stb.) és hosszabb napi munkaidő esetén a megadott időközöket ennek megfelelően rövidítsék le.

		munkakezdés előtt	munkavégzés után ill. naponta	az üzemanyagtartály minden feltöltése után	hetente	havonta	évente	zavar esetén	károsodás esetén	ha szükséges
Teljes berendezés	Szemrevételezés (üzembiztos állapot, tömítettség)	X		X						
	tisztítás		X							

Az alábbiakban közölt adatok normális használati feltételek esetén érvényesek. Neheztelt körülmények között (erős porképződés stb.) és hosszabb napi munkaidő esetén a megadott időközöket ennek megfelelően rövidítsék le.		munkakezdés előtt	munkavégzés után ill. naponta	az üzemanyagtartály minden feltöltése után	hetente	havonta	évente	zavar esetén	károsodás esetén	ha szükséges!
	Sérült alkatrészek kicserélése	X								
Kezelőfogantyú	Működés ellenőrzése	X	X							
Légszűrő	Szemrevételezés				X		X			
	Szűrőház tisztítása									X
	Filcszűrő cseréje ¹⁾							X	X	
Üzemanyagtartály	tisztítás				X		X		X	
Kézi üzemanyagpumpa (ha van)	vizsgálja meg	X								
	Javítsa meg márkakereskedésben ²⁾							X		
Üzemanyagtartályban lévő szívófej	Ellenőriztesse márkakereskedésben ²⁾						X			
	cseréltesse ki márkaszervizzel ²⁾					X		X	X	
Gázosító	Ellenőrizze az üresjáratot, a vágókéseknek nem szabad a motorral együtt mozogni	X	X							
	Az üresjárat beállítása									X
Gyújtógyertya	Az elektródatávolság beállítása							X		
	cseré minden 100 üzemóra elteltével									
A hűtőlevegő beszívónyílása	Szemrevételezés		X							
	tisztítás									X
Hengerbordák	Tisztítsa ki márkakereskedésben ²⁾					X				
Hozzáférhető csavarok és anyák (kivéve: beállítócsavarok)	utánhúzni									X
Rezgéscsökkentő elemek	Szemrevételezés ³⁾	X						X		X
	cseréltesse ki márkaszervizzel ²⁾								X	
Vágókések	Szemrevételezés	X	X							
	tisztítás ⁴⁾		X							

Az alábbiakban közölt adatok normális használati feltételek esetén érvényesek. Neheztelt körülmények között (erős porképződés stb.) és hosszabb napi munkaidő esetén a megadott időközöket ennek megfelelően rövidítsék le.		munkakezdés előtt	munkavégzés után ill. naponta	az üzemanyagtartály minden feltöltése után	hetente	havonta	évente	zavar esetén	károsodás esetén	ha szükséges!
	élezés ⁴⁾								X	X
A hajtómű kenése	vizsgálja meg	X								
	kiegészítés									X
Biztonsági felragasztás	csere								X	
¹⁾ csak ha a motorteljesítmény érzékelhetően csökken ²⁾ A STIHL a STIHL márkakereskedést ajánlja ³⁾ lásd "A márkakereskedésben végzett ellenőrzés és karbantartás" című fejezet "Rezgésgátló elemek" című bekezdését ⁴⁾ azután STIHL gyantaoldóval fújja be										

21 Az elkopás csökkentése és a károsodások elkerülése

Az ebben a használati utasításban leírtak betartása esetén a gép túlzott mértékű elkopása és károsodása elkerülhető.

A berendezés használata, karbantartása és tárolása ugyanolyan gondosan történjen, mint az ebben a használati utasításban ismertetett.

Az összes olyan károsodásért, mely a biztonsági előírások, a használati utasítások vagy a karbantartási utasításban leírtak be nem tartása miatt történtek, a berendezés kezelője saját maga felelős. Ez mindenek előtt akkor érvényes, ha:

- a STIHL-cég a berendezésen történt változtatásokat nem engedélyezte
- olyan szerszámok vagy tartozékok alkalmazottak, melyek a berendezéshez nem engedélyezettek, nem ahhoz tartoznak, vagy rosszabb minőségűek
- a berendezés nem rendeltetésének megfelelően alkalmazott
- a berendezés sport- vagy versenyszerű rendszervevények esetén alkalmazott
- a berendezés elromlott alkatrészekkel is működtetett, és a károsodás emiatt történt

21.1 Karbantartási munkálatok

Valamennyi, a "Karbantartási- és ápolási tanácsok" fejezetben ismertetett munkálatot rendszeresen végezzük el. Ha a berendezés kezelője ezeket a karbantartási munkálatokat saját maga nem tudja elvégezni, ezeket a munkálatokat bízjuk a szakkereskedelemre.

A STIHL-cég azt ajánlja, hogy a karbantartási munkálatokat és a javításokat csakis a STIHL-szakkereskedelemmel végeztessük. A STIHL-szakkereskedések dolgozói rendszeres továbbképzésen vesznek részt, és ott a Műszaki Ismertetések is rendelkezésre állnak.

Ha ezekre a munkálatokra nem kerül sor, vagy ha ezek a munkálatok nem szakszerűen végeztek, károsodások történhetnek, melyekért maga a berendezés kezelője felelős. Ezek közé tartoznak többek között:

- a hajtómű olyan károsodásai, melyek a nem idejében, vagy a nem megfelelően elvégzett karbantartási munkálatok miatt történtek (pld. levegő- és üzemanyagszűrő), a porlasztó beállítása nem megfelelő, vagy a hűtőlevegő járatainak tisztítása nem megfelelő (beszívási nyílások, hengerfuratok)

- a helytelen tárolás miatt okozott rozsdásodás, és másfajta, annak következtében létrejött károsodások
- a berendezés károsodása, mely súlyosabb minőségű alkatrészek használata miatt történt

21.2 Könnyen elkopó alkatrészek

A motoros berendezés egyes alkatrészei az előírás szerinti használat esetén is normális elkopásnak kitéttek, és attól függően, hogy a berendezés hogyan és mennyi időn keresztül használt, ezeket az alkatrészeket idejében kell kicserélni. Ezek közé az alkatrészek közé tartoznak többek között a:

- vágókécek
- kupplung
- szűrő (levegő, üzemanyag)
- beindító berendezés
- gyújtógyertya
- a rezgéscsökkentő rendszer szigetelőelemei

22 Fontos alkotórészek

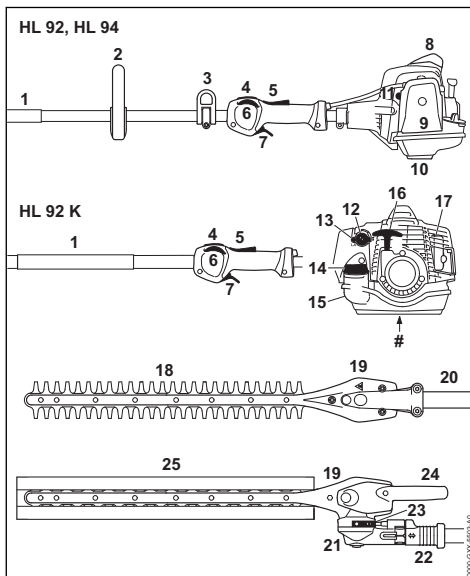

- 1 Fogantyútömlő
- 2 Körfogantyú
- 3 Hordozófül
- 4 Stop gomb
- 5 Gázemelőzár
- 6 Állítókerék
- 7 Gázemelő

8 Gyújtógyertya-dugasz kupakkal

9 A levegőszűrő fedele

10 A berendezés támasza

11 Kézi üzemanyagpumpa

12 Az indítógáz forgatógombja

13 A gázosító beállítócsavarja

14 Tanksapka

15 Üzemanyagtartály

16 Berántófogantyú

17 Hangtompító

18 Vágókécek

19 Késhajtómű

20 Szár

21 Szög meghajtás

22 Tolóhüvely

23 Bekattintható lécs

24 Elforgatható emeltyű

25 Késvédő

Gépszám

23 Műszaki adatok

23.1 Hajtómű

Egyhengeres, kétütemű motor

Lökettérfogat:	24,1 cm ³
Hengerfurat:	35 mm
Dugattyúöket:	25 mm
Teljesítmény	0,9 kW
ISO 8893 szerint:	(1,2 PS)
	8500 1/min

Üresjáratú fordulatszám:

2800 1/min

Leszabályozási

9300 1/min

fordulatszám

(névleges érték):

23.2 Gyújtóberendezés

Mágneses gyújtóberendezés, elektronikusan vezérelt

Gyújtógyertya	NGK CMR6H,
(zavarvédett):	BOSCH USR
	4AC

Elektródátávolság: 0,5 mm

23.3 Üzemanyagrendszer

Üzemanyagtartály űrtartalma: 540 cm³ (0,54 l)

23.4 Súly

A súly üresen, hajtómű 0° 500 mm, nem feltankolva

HL 92:	5,7 kg
HL 92 K:	5,2 kg

A súly üresen, hajtómű 0° 600 mm, nem feltankolva

HL 92:	5,8 kg
HL 92 K:	5,3 kg

A súly üresen, hajtómű 145° beállítható kivétel, 500 mm, nem feltankolva

HL 92:	6,1 kg
HL 92 K:	5,5 kg

A súly üresen, hajtómű 145° beállítható kivétel, 600 mm, nem feltankolva

HL 92:	6,2 kg
HL 92 K:	5,7 kg

23.5 Vágókécek

Vágásmód: két oldalon
vágó

Vágási hossz: 500 mm,
600 mm

Fogak távol-
sága: 34 mm

Fogmagasság: 22 mm

Élezési szög: 45°-ban a kés-
felülethez

23.6 Zaj és rezgési értékek

A zaj- és rezgésértékek megállapításához az üresjáratú és a névleges legmagasabb fordulatszámú üzemállapot hatása 1:4 arányban beszámított.

További információk a 2002/44/EK irányelv munkaadókra vonatkozó, rezgéssel kapcsolatos előírásainak betartásáról webhelyen található

a www.stihl.com/vib

Zajsztint L_{peq} az ISO 22868 szerint:

HL 92:	91 dB(A)
HL 92 K:	92 dB(A)

Zajteltjesítményszint L_{weq} az ISO 22868 szerint:

HL 92:	106 dB(A)
HL 92 K:	107 dB(A)

23.6.1 HL 0°, 500 mm

Rezgésérték $a_{hv,eq}$ az ISO 22867 szerint:

HL 92, bal kéz a körfogantyún:	
Körfogantyú:	6,9 m/s ²
Kezelőfogantyú:	6,1 m/s ²

Rezgésérték $a_{hv,eq}$ az ISO 22867 szerint:

HL 92, bal kéz a fogantyútojámlón:	
Fogantyútojámló	4,8 m/s ²

Rezgésérték $a_{hv,eq}$ az ISO 22867 szerint:

Kezelőfogantyú:	6,3 m/s ²
-----------------	----------------------

Rezgésérték $a_{hv,eq}$ az ISO 22867 szerint:

HL 92 K:	
Fogantyútojámló	6,2 m/s ²
Kezelőfogantyú:	5,9 m/s ²

23.6.2 HL 0°, 600 mm

Rezgésérték $a_{hv,eq}$ az ISO 22867 szerint:

HL 92, bal kéz a körfogantyún:	
Körfogantyú:	7,9 m/s ²
Kezelőfogantyú:	6,2 m/s ²

Rezgésérték $a_{hv,eq}$ az ISO 22867 szerint:

HL 92, bal kéz a fogantyútojámlón:	
Fogantyútojámló	5,6 m/s ²
Kezelőfogantyú:	6,1 m/s ²

Rezgésérték $a_{hv,eq}$ az ISO 22867 szerint:

HL 92 K:	
Fogantyútojámló	6,0 m/s ²
Kezelőfogantyú:	6,5 m/s ²

23.6.3 HL 145°, 500 mm

Rezgésérték $a_{hv,eq}$ az ISO 22867 szerint:

HL 92, bal kéz a körfogantyún:	
Körfogantyú:	6,1 m/s ²
Kezelőfogantyú:	5,4 m/s ²

Rezgésérték $a_{hv,eq}$ az ISO 22867 szerint:

HL 92, bal kéz a fogantyútojámlón:	
Fogantyútojámló	4,9 m/s ²
Kezelőfogantyú:	4,9 m/s ²

Rezgésérték $a_{hv,eq}$ az ISO 22867 szerint:

HL 92 K:	
Fogantyútojámló	7,0 m/s ²
Kezelőfogantyú:	7,2 m/s ²

23.6.4 HL 145°, 600 mm

Rezgésérték $a_{hv,eq}$ az ISO 22867 szerint:

HL 92, bal kéz a körfogantyún:	
Körfogantyú:	6,5 m/s ²
Kezelőfogantyú:	5,4 m/s ²

Rezgésérték $a_{hv,eq}$ az ISO 22867 szerint:

HL 92, bal kéz a fogantyútojámlón:	
Fogantyútojámló	4,9 m/s ²
Kezelőfogantyú:	4,9 m/s ²

Rezgésérték $a_{hv,eq}$ az ISO 22867 szerint:

HL 92 K:	
Fogantyútojámló	6,4 m/s ²
Kezelőfogantyú:	6,4 m/s ²

A zajsztint és zaj teljesítményszint K-érték a 2006/42/EK irányelv szerint = 2,0 dB(A); a rezgési szint K-érték a 2006/42/EK irányelv szerint = 2,0 m/s².

23.7 REACH

A REACH megnevezés az Európai Unió által meghatározott elírás a kémiai anyagok regisztrálásához, értékeléséhez és engedélyezéséhez.

Az 1907/2006 (EK) REACH-rendeletnek való megfeleléssel kapcsolatos információkért lásd: REACH-rendelet

www.stihl.com/reach

23.8 Kipufogógáz emissziós értéke

Az EU típusjóváhagyási eljárásában mért CO₂-érték a

www.stihl.com/co2

a termékspecifikus műszaki adatokban meghatározottak szerint.

A mért CO₂-értéket egy reprezentatív motoron, szabványosított vizsgálóeljárás szerint, labor körülmények között határozták meg, és nem jelent kifejezett vagy hallgatólagos teljesítménygaranciát egy adott motorra vonatkozóan.

A jelen használati utasításban leírt rendeltetés szerű használat és karbantartás által a kipufogógáz-emissziókra vonatkozó hatályos követelmények teljesülnek. A motoron végzett módosítások esetén az üzemeltetési engedély érvényét veszti.

24 Javítási tanácsok

Ennek a berendezésnek a kezelője csakis azokat a karbantartási és javítási munkálatokat végezheti el, melyek ebben a használati utasításban leírtak. Az ezen túlmenő javításokat csakis a szakkereskedés végezheti.

A STIHL-cég azt ajánlja, hogy a karbantartási munkálatokat és a javításokat csakis a STIHL-szakkereskedéssel végeztessük el. A STIHL-szakkereskedések dolgozói rendszeres továbbképzésen vesznek részt, és ott a műszaki ismertetések is rendelkezésre állnak.

A javítások esetén csakis olyan alkatrészek beszerelése engedélyezett, melyeket a STIHL-cég ehhez a berendezéshez kifejezetten engedélyezett, vagy melyek technikai szempontból egyenértékűek. Kizárólag nagyon jó minőségű alkatrészeket alkalmazunk. Más különben balesetek történhetnek, vagy a berendezés megsérülhet.

A STIHL-cég az eredeti STIHL alkatrészek használatát ajánlja.

Az eredeti STIHL alkatrészek a STIHL alkatrész-számról, a **STIHL** írásmódról, és általában a STIHL **SI** alkatrészjelről (kisebb alkatrészekeken ez a jel egymagában is állhat) felismerhetők.

25 Eltávolítása

A hulladékkezeléssel kapcsolatos információk a helyi hatóságoknál vagy STIHL márkaszervizben beszerezhetők.

A szakszerűtlen ártalmatlanítás károsíthatja az egészséget és megterhelheti a környezetet.

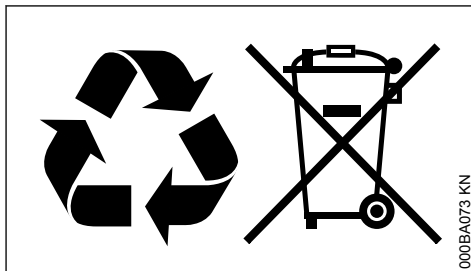

- ▶ A STIHL termékeket a csomagolással együtt vigye el újrahasznosítás céljából egy megfelelő gyűjtőhelyre a helyi előírásoknak megfelelően.
- ▶ Tilos a háztartási szemétként kidobni.

26 EK Megfelelőségi nyilatkozat

ANDREAS STIHL AG & Co. KG
Badstr. 115
D-71336 Waiblingen

Németország

teljes felelőssége tudatában nyilatkozik, hogy a

Kivitel:	Sövényvágó
Gyártó márkaneve:	STIHL
Típus:	HL 92
	HL 92 K
Sorozatszám:	4243
Lökettérfogat	
valamennyi HL 92:	24,1 cm ³

megfelel a 2011/65/EU, 2006/42/EK, 2014/30/EU és 2000/14/EK irányelvek vonatkozó rendelkezéseinek, tervezése és kivitelezése pedig összhangban áll az alábbi szabványok gyártás időpontjában érvényes verzióival:

EN ISO 10517, EN 55012, EN 61000-6-1

A mért és a garantált zajteljesítményszint meghatározása a 2000/14/EK irányelv V. függeléke szerint, az ISO 11094 szabványnak megfelelően történt.

Mért zajteljesítményszint

valamennyi HL 92: 101 dB(A)
 Mindegyik HL 92 K: 101 dB(A)

Garantált zajteljesítményszint

valamennyi HL 92: 103 dB(A)
 Mindegyik HL 92 K: 103 dB(A)

A műszaki dokumentációt őrzi:

ANDREAS STIHL AG & Co. KG
 Produktzulassung

A gyártási év és a gép száma a berendezésen van feltüntetve.

Waiblingen, 2022. 08. 01.

ANDREAS STIHL AG & Co. KG
 nevében



Robert Olma, Vice President, Regulatory Affairs
 & Global Governmental Relations



27 A gyártó UK/CA megfelelőségi nyilatkozata

ANDREAS STIHL AG & Co. KG
 Badstr. 115
 D-71336 Waiblingen

Németország

teljes felelőssége tudatában nyilatkozik, hogy a

Kivitel: Sövényvágó
 Gyártó márkaneve: STIHL
 Típus: HL 92
 HL 92 K
 Sorozatszám: 4243
 Lökettérfogat
 valamennyi HL 92: 24,1 cm³

megfelel az Egyesült Királyság The Restriction of the Use of Certain Hazardous Substances in Electrical and Electronic Equipment Regulations 2012, Supply of Machinery (Safety) Regulations 2008, Electromagnetic Compatibility Regulations 2016 és Noise Emission in the Environment by Equipment for use Outdoors Regulations 2001 szabályozásának vonatkozó rendelkezéseinek, tervezése és kivitelezése pedig összhangban áll az alábbi szabványok gyártás időpontjában érvényes verzióival:

EN ISO 10517, EN 55012, EN 61000-6-1

A mért és garantált hangteljesítményszint meghatározásához az Egyesült Királyság Noise Emission in the Environment by Equipment for use Outdoors Regulations 2001, Schedule 8 szabályozását követték az ISO 11094 szabvány alkalmazásával.

Mért zajteljesítményszint

valamennyi HL 92: 101 dB(A)
 Mindegyik HL 92 K: 101 dB(A)

Garantált zajteljesítményszint

valamennyi HL 92: 103 dB(A)
 Mindegyik HL 92 K: 103 dB(A)

A műszaki dokumentációt őrzi:

ANDREAS STIHL AG & Co. KG

A gyártási év és a gép száma a berendezésen van feltüntetve.

Waiblingen, 2022. 08. 01.

ANDREAS STIHL AG & Co. KG
 nevében



Robert Olma, Vice President, Regulatory Affairs
 & Global Governmental Relations



28 Címek

www.stihl.com

www.stihl.com



0458-518-1121-D



0458-518-1121-D