

FS 40, 50

STIHL



2 - 26 Használati utasítás



Tartalomjegyzék

1	Előszó.....	2
2	Ehhez a használati utasításhoz.....	2
3	Biztonsági előírások és munkatechnika.....	3
4	A vágószerszám, a védő, a fogantyú és a hordheveder engedélyezett kombinációi....	8
5	A körfogantyú felszerelése.....	9
6	A védőberendezések felszerelése.....	9
7	A vágószerszám felszerelése.....	10
8	Üzemanyag.....	12
9	Üzemanyag betöltése.....	13
10	Motor beindítása / leállítása.....	14
11	Üzemeltetési tanácsok.....	16
12	Levegőszűrő tisztítása.....	17
13	A gázosító beállítása.....	17
14	Gyújtógyertya.....	17
15	Motor működése.....	18
16	A berendezés tárolása.....	18
17	A nyírőfej karbantartása.....	19
18	Karbantartási és ápolási tanácsok.....	22
19	Az elkopás csökkentése és a károsodások elkerülése.....	23
20	Fontos alkotórészek.....	23
21	Műszaki adatok.....	24
22	Javítási tanácsok.....	25
23	Eltávolítása.....	25
24	EK Megfelelőségi nyilatkozat.....	25
25	A gyártó UK/CA megfelelőségi nyilatkozata.....	26
26	Címek.....	26

1 Előszó

Tisztelt Vevő!

Köszönjük, hogy a STIHL minőségi termékét választotta.

Ez a termék modern gyártási technikával és széleskörű minőségbiztosítási intézkedések mentén készült. Cégünk mindent megtesz azért, hogy Ön ezzel a berendezéssel elégedett legyen és azzal probléma nélkül dolgozhasson.

Ha a berendezéssel kapcsolatban kérdései lennének, kérjük, forduljon a kereskedőjéhez, vagy közvetlenül cégünk képviselőjéhez.

Tisztelettel,



Dr. Nikolas Stihl

2 Ehhez a használati utasításhoz

2.1 Képi szimbólumok

A berendezésen található képi szimbólumok jelentését ebben a használati utasításban részletesen ismertettük.

A berendezéstől és a felszereltségtől függően a berendezésen a következő képi szimbólumokat helyezhetik el.



Üzemanyagtartály; benzinből és motorolajból álló üzemanyag-keverék



A dekompresszorszepel működtetése



Kézi üzemanyagpumpa



A kézi üzemanyagpumpa működtetése



Tubusos zsír



A beszívott levegő vezetése: Nyári működtetés



A beszívott levegő vezetése: Téli működtetés



Fogantyúfűtés

2.2 A szövegrészek jelölése



FIGYELMEZTETÉS

Figyelmeztetés baleset- és személyi sérülés, valamint jelentős anyagi károk veszélyére.

TUDNIVALÓ

Figyelmeztetés a berendezés vagy az alkotórészek sérülésének veszélyére.

2.3 Műszaki továbbfejlesztés

A STIHL cég valamennyi gépének és munkaeszközének állandó továbbfejlesztésén fáradozik; ezért a gép formájára, műszaki paramétereire és felszerelésére vonatkozóan a változtatás jogát fenntartjuk.

Ezért az ebben a használati utasításban közöltek alapján, és az ábrák szerint támasztott követeléseknek eleget tenni nem tudunk.

3 Biztonsági előírások és munkatechnika



Az ezzel a motoros berendezéssel történő munkavégzéskor különleges biztonsági előírások szükségesek, mivel a munkavégzéskor a vágószerszám nagy sebességgel működik.



Az első üzembe helyezés előtt figyelmesen át kell olvasni a teljes használati utasítást és biztonságos helyen kell őrizni azt a későbbi használatához. A használati utasításban közölt szabályok figyelmen kívül hagyása életveszélyt okozhat.

Tartsa be az adott országban érvényes biztonsági előírásokat, pl. a szakmai szervezetek, a társadalombiztosítási pénztárak, a munkavédelmi hatóságok és hasonló előírásait.

Aki először dolgozik a motoros berendezéssel: Kérje meg az eladót vagy más szakembert, hogy mutassa be a berendezés biztonságos használatát – vagy vegyen részt szaktanfolyamon.

Fiatalkorúak nem dolgozhatnak a motoros berendezéssel – kivéve azokat a 16 éven felüli fiatalokat, akik felügyelet melletti betanításon vesznek részt.

Tartsa távol a gyermekeket, az állatokat és a nézelődőket.

Ha a motoros berendezést nem használja, akkor azt úgy állítsa le, hogy az senkit se veszélyeztessen. Illetéktelenek ne férjenek hozzá a motoros berendezéshez.

A felhasználó tartozik felelősséggel a más személyeket vagy azok tulajdonát érintő balesetekért, illetve veszélyekért.

A motoros berendezést csak olyan személyeknek adja át vagy kölcsönözze ki, akik ezt a kivitelt és ennek kezelését jól ismerik, emellett a használati utasítást is minden esetben adja át a berendezéssel együtt.

A hangot kibocsátó motoros berendezések használatának időtartamát országos és helyi előírások korlátozhatják.

Aki a motoros berendezéssel dolgozik, legyen kikapott, egészséges és jó állapotban. Aki egészségügyi okok miatt nem végezhet nehéz testi munkát, az kérdezze meg kezelőorvosát, hogy dolgozhat-e a motoros berendezéssel.

Csak szívritmusszabályozóval rendelkezőknek szóló tanácsok: A gép gyújtóberendezése nagyon gyenge elektromágneses erőtérrel rendelkezik. Ennek hatása bizonyos típusú szívritmusszabályozók esetén nem zárható ki teljesen. Az egészségügyi kockázatok elkerülése érdekében a STIHL javasolja, hogy érdeklődjön kezelőorvosánál és a szívritmusszabályozó gyártójánál.

Alkohol fogyasztása után, ill. a reakcióképességet csökkentő gyógyszerek vagy drogok hatása alatt tilos a motoros berendezéssel dolgozni.

A motoros berendezést - a hozzávaló szerszámától függően - csak fű és mezei vadnövények kaszálására, vagy ennek megfelelő tevékenységre használja.

A motoros berendezés használata más célből tilos, mivel az baleseteket, és a motoros berendezés károsodását okozhatja. A berendezésen semmiféle változtatás sem végezhető – ez is balesetet vagy a motoros berendezés károsodását okozhatja.

Csakis olyan vágószerszámokat vagy tartozékokat alkalmazzon, amelyek használatát a STIHL ehhez a motoros berendezéshez engedélyezte, vagy amelyek műszaki szempontból egyenértékűek. Az ezzel kapcsolatos kérdéseikkel forduljanak a márkaszervizhez. Csak nagyon jó minőségű szerszámokat és tartozékokat használjon. Különböző balesetek adódhatnak, vagy a motoros berendezésben károk keletkezhetnek.

A STIHL eredeti STIHL szerszámok és tartozékok használatát ajánlja. Azok tulajdonságai szempontjából optimálisan megfelelnek a terméknek és a felhasználó követelményeinek.

A motoros berendezés védőeleme nem védi a berendezés kezelőjét minden, a vágószerszám által felvert idegen tárggyal (kő, üveg, drót stb.) szemben. Ezek a tárgyak könnyen visszapatlanhatnak, a berendezés kezelőjének sérülést okozva.

3.1 Ruházat és felszerelés

Viseljen az előírásnak megfelelő ruházatot és felszerelést.



A ruházat legyen a célnak megfelelő, és ne akadályozza a mozgásban. Testhez simuló ruházat – egybeszabott overall, nem munkaköpeny.

Ne viseljen olyan ruházatot, amely beakadhat fába, bozótba vagy a gép mozgó alkatrészeibe. Sál, nyakkendő és ékszer viselete is tilos. A

hosszú haját úgy kösse össze és úgy rögzítse, hogy az a vállá felett legyen.



Viseljen recézett, csúszásgátló talpú erős cipőt.



FIGYELMEZTETÉS



A szemsérülések veszélyének elkerülése érdekében az EN 166 szabvány szerinti, szorosan az archoz simuló védőszemüveget kell viselni. Ügyeljen a védőszemüveg szabályos illeszkedésére.

Viseljen arcvédőt és ügyeljen annak szabályos illeszkedésére. Az arcvédő nem elegendő a szem védelmére.

Viseljen "személyi" hallásvédőt – pl. hallásvédő tokot.



Ellenálló anyagú (pl. bőr) erős munkakesztyűt kell viselni.

A STIHL a személyi védőfelszerelések széles skáláját kínálja.

3.2 A motoros berendezés szállítása

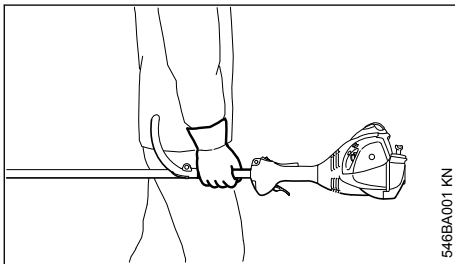

Mindig állítsa le a motort.

A motoros berendezést a szárnál, illetve a körfogantyúnál fogva kiegyensúlyozva vigye.

Járműveken: Ügyeljen arra, hogy a berendezés ne dőljön el, ne sérülhessen meg és az üzemanyag ne folyhasson ki belőle.

3.3 Tankolás



A benzín rendkívül gyúlékony – A nyílt lángtól tartson megfelelő távolságot – az üzemanyagot ne csepegtesse el – dohányozni tilos.

Tankolás előtt állítsa le a motort.

Addig ne tankoljon, amíg a motor forró – az üzemanyag kifolyhat – **Tűzveszély!**

A tanksapkát óvatosan nyissa ki, hogy a fennálló túlnyomás lassan csökkenjen és az üzemanyag ne freccsenjen ki.

A tankolás csakis jól szellőzött helyen történjen. Az üzemanyag kiloccsanása esetén a motoros berendezést azonnal tisztítsa meg – a ruházatra ne kerüljön üzemanyag; máskülönben azonnal öltözzön át.



A feltankolás után a tanksapkát a lehető leghamarábban húzza meg.

Ezáltal csökken annak veszélye, hogy a tanksapka a motor rezgése miatt kinyílik és az üzemanyag kifolyik.

Ügyeljen a tömítetlenségekre – ha az üzemanyag szivárog, akkor a motort beindítani tilos – **Életveszély égési sérülések miatt!**

3.4 Teendők a beindítás előtt

Ellenőrizze a motoros berendezés üzembiztos állapotát – ehhez a használati utasítás megfelelő fejezeteit vegye figyelembe:

- Vizsgálja meg az üzemanyagrendszert a tömítettség szempontjából, különös tekintettel az olyan látható alkatrészekre, mint pl. a tanksapka, a tömlőkötések és a kézi üzemanyagpumpa (csak kézi üzemanyagpumpával rendelkező motoros berendezéseknél). Tömítetlenségek vagy sérülés esetén a motort nem szabad beindítani – **Tűzveszély!** Az üzembe helyezést megelőzően a berendezést márkaszervizben meg kell javíttatni
- a vágószerszám, a védő, a fogantyú és a heveder engedélyezett kombinációját alkalmazza; valamennyi alkatrész az előírásoknak megfelelően legyen felszerelve. Nem fém vágószerszám – **Sérülésveszély!**
- a stop gombot finoman állítsa a 0 irányba
- Az indítócsappantyú és a gázemelőt legyen könnyen mozgatható – a gázemelőt önmagától ugorjon vissza az üresjárati állásba. Az indítócsappantyú **I** és **II** állásából annak a gázemelőt átnyomásakor vissza kell ugrania I üzemi állásba.
- Ellenőrizze a gyújtásvezeték-dugasz szoros illeszkedését – lazán illeszkedő dugasz esetén szikra képződhet, amely meggyújthatja a kiáramló üzemanyag-levegő keveréket – **Tűzveszély!**

- Vágószerszám: legyen megfelelően felszerelve, szorosan illeszkedjen és legyen kifogástalan állapotban.
- Ellenőrizze a védőfelszereléseket (pl. a vágószerszámhoz való védőt), hogy azok nem sérültek-e, ill. hogy mennyire kopottak. A sérült alkatrészeket cserélje ki. A berendezést ne használja sérült védővel
- ne végezzen semmiféle változtatást a kezelőelemeken vagy a biztonsági berendezéseken. Ne végezzen semmiféle változtatást a kezelőelemeken vagy a biztonsági berendezéseken
- A fogantyúk legyenek tiszták és szárazak, olaj- és szennyeződésmentesek – ez fontos a motoros berendezés biztonságos kezeléséhez
- A hevedert és a fogantyú(ka)t a testméretnek megfelelően állítsa be

A motoros berendezést kizárólag üzembiztos állapotban szabad működtetni – **Balesetveszély!**

A hevederek használatakor adódó vészhelyzet esetére: Gyakorolja be a berendezés gyors levételét. A gyakorlás közben a berendezést ne ejtse a földre, így elkerülhető a gép rongálódása.

3.5 Motor indítása

A tankolási helytől legalább 3 méterre – ne zárt térben.

Ezt a műveletet csak vízszintes talajon végezze; ügyeljen a stabil és biztonságos helyzetre; a motoros berendezést biztosan fogja – a vágószerszám semmilyen tárgyhoz, még a földhöz sem érhet hozzá, mert a beindításkor az szintén foroghat.

A motoros berendezést csakis egy személy kezelheti – senki mást ne engedjen a gép 15 m körzetébe – még a beindításkor sem – az elpatlanó tárgyak miatt – **Sérülésveszély!**



Ne érjen a vágószerszámhoz – **Sérülésveszély!**

A motort ne indítsa be "kézben tartva" – a beindítást a használati utasítás szerint végezze.



A vágószerszám a gázemeltű elengedése után még rövid ideig tovább forog – **Utánfutási hatás!**

Ellenőrizze a motor üresjáratú fordulatszámát: A vágószerszám üresjáratban – elengedett gázemeltűvel – nyugalmi helyzetben legyen.

A gyúlékony anyagokat (pl. faforgácsokat, fakérgyet, száraz fűvet, üzemanyagot) tartsa távol a

forró kipufogó áramlattól és a kipufogó forró felületétől – **Tűzveszély!**

3.6 A berendezés tartása és vezetése

A motoros berendezést mindkét kézzel, a fogantyúknál fogva tartsa. Mindig ügyeljen arra, hogy stabilan és biztonságosan álljon.

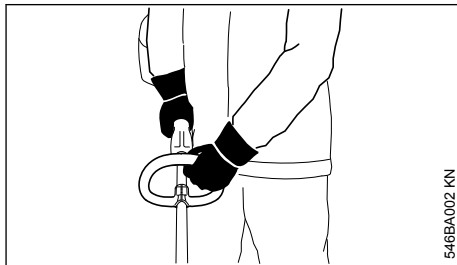

A bal kezét tegye a körfogantyúra, jobb kezét pedig a kezelőfogantyúra – a balkezesek is.

3.7 Munkavégzés közben

Veszély esetén, ill. vészhelyzetben azonnal állítsa le a motort – a stop-gombot állítsa 0 állásba.

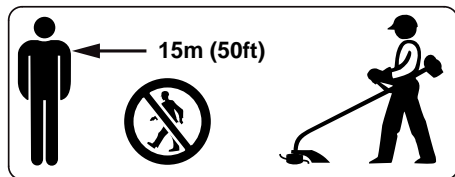

A használat helyszíne körüli széles területen a szanaszét repülő tárgyak balesetveszélyt okozhatnak, ezért 15 m sugarú körön belül további személyek nem tartózkodhatnak. Ezt a távolságot más tárgyakhoz (járművek, ablaküveg) képest is be kell tartani – **Anyagi kár veszélye!** A veszélyeztetés nem kizárható 15 m-nél nagyobb távolság esetén sem.

Ügyeljen a motor kifogástalan üresjáratú fordulatszámára, hogy a vágószerszám a gázemeltű elengedése után már ne forogjon.

Az üresjáratú fordulatszámot rendszeresen ellenőrizze, ill. állítsa be. Ha a vágószerszám az üresjáratú fordulatszámán mégis mozog, akkor javíttassa meg a berendezést a szakszervizben. A STIHL a STIHL márkaszerviz ajánlja.

Legyen óvatos jeges talajon, nedvesség, hó esetén, lejtőn, egyenetlen felületen stb. – **Csúszásveszély!**

Ügyeljen az akadályokra: fatörzsekre, gyökerekre – **Botlásveszély!**

Mindig ügyeljen arra, hogy stabilan és biztonságosan álljon.

Csak a talajon állva dolgozzon; soha ne dolgozzon ingatag helyen, létrán, állványon.

Ha hallásvédőt visel, még nagyobb figyelem és körültekintés szükséges – mivel a veszélyt jelző zajok (kiáltások, jelzőhangok és hasonló) kevésbé észlelhetőek.

Idejében tartson munkaszünetet a fáradtság és a kimerültség elkerülése érdekében – **Balesetveszély!**

Nyugodtan és megfontoltan dolgozzon – csak jó fény- és látási viszonyok mellett. Körültekintően dolgozzon, ne veszélyeztessen másokat.



Amikor a motor jár, a motoros berendezés mérgező kipufogógázokat bocsát ki. Ezek a gázok esetleg szagtalanok és láthatatlanok, és el nem égett szénhidrogén-vegyületeket, ill. benzolt tartalmazhatnak. A motoros berendezéssel tilos zárt vagy rosszul szellőzött helyiségekben dolgozni – ez a katalizátoros gépekre is vonatkozik.

Ha árokban, gödörben, vagy szűk helyen dolgozik, akkor mindig ügyeljen a megfelelő légcserére – **Életveszély mérgezés miatt!**

A munkálatot azonnal hagyja abba hányinger, fejfájás, látási zavarok (pl. ha a látókör beszűkül), hallászavarok, szédülés, csökkenő koncentráció képesség esetén – ezek a tünetek többek között a túl nagy mennyiségű kipufogófüst hatását is jelezhetik – **Balesetveszély!**

A motoros berendezést ne túl zajosan és lehetőleg kevés kipufogógázt termelve működtesse – a motort feleslegesen ne járassa, gázadagolás csak munkavégzés közben legyen.

Dohányozni tilos a berendezés használatakor és a motoros berendezés közvetlen közelében – **Tűzveszély!** – az üzemanyagrendszerből gúlykony benzingőz illanhat el.

A munkavégzés közben keletkező por, pára és füst az egészségre ártalmas lehet. Erős por- és füstképződés esetén viseljen légzésvédőt.

Ha a motoros berendezés nem rendeltetésszerű igénybe vételnek volt kitéve (pl. erőszakos hatá-

sok, ütés vagy esés miatt), akkor a további használat előtt feltétlenül ellenőrizze, hogy a berendezés üzembiztos állapotban van-e – lásd még a „Beindítás előtt” című részt is. Mindenek előtt az üzemanyagrendszer szigetelését és a biztonsági berendezések megfelelő működését ellenőrizze. Azokat a motoros berendezéseket, amelyek működése már nem üzembiztos, semmi esetre sem szabad tovább használni. Kétség esetén forduljon a márkakereskedőhöz.

Ne dolgozzon az indítócsappantyú  melegindítási állásában – ebben az állásban nem szabályozható a motor fordulatszáma.



Sose dolgozzon a berendezéshez és a vágószerkezethez tartozó védő nélkül – az elpattanó tárgyak miatt **Sérülésveszély!**



Ellenőrizze a terepet: A kemény tárgyak – kövek, fém tárgyak és hasonló könnyen elpattanhatnak – 15 m-nél nagyobb távolságra is – **Sérülésveszély!** – és a vágószerzők, továbbá más tárgyak (pl. parkoló járművek, ablaküveg) sérülését okozhatják (anyagkárosítás).

Átláthatatlan, sűrűn benőtt területeken különös elővigyázatossággal dolgozzon.

Ha magasra nőtt bozótban, bokrok és sövények alatt kaszál: A munkamagasság a vágószerkezettel legalább 15 cm –ne veszélyeztessen állatokat.

Mielőtt magára hagyná a berendezést: állítsa le a motort.

A vágószerzámot rendszeresen, rövid időközönként és érzékelhető elváltozás esetén azonnal ellenőrizze:

- Kapcsolja ki a motort, a berendezést fogja biztosan, majd várja meg, amíg a vágószerzám leáll.
- Ellenőrizze az állapotot és szoros illeszkedést, ügyelve a beszakadásokra
- azonnal cserélje ki a sérült vágószerzámot, még a csekély hajsálrepedés esetén is

A vágószerzám befogási helyét rendszeresen tisztítsa meg a fűtől és a gáztól – a vágószerzám vagy a védőelem környékéről távolítsa el az eltömődés okát.

A vágószerzám cseréjéhez állítsa le a motort – **Sérülésveszély!**

A sérült vagy behasadozott vágószerzámokat már ne használja tovább és azokat ne javítsa meg – például forrasztással vagy kiigazítással – alakváltozás (kiegyensúlyozatlanság).

A fellazult részecskék vagy töredékek könnyen leválhatnak és nagy sebességgel a kezelőszemélyhez vagy másokhoz csapódhatnak – **Igen súlyos sérülés veszélye!**

Amikor egy forgó vágószerszám kőhöz vagy kemény tárgyhoz ütdődik, szikrák keletkezhetnek, amelyek bizonyos körülmények között gyúlékony anyagokat gyújtanak meg. A száraz növényzet és a bozót is nagyon gyúlékony, különösen a forró, száraz időjárási viszonyok mellett. Tűzveszély esetén ne használja a fém vágószerszámot gyúlékony anyag, ill. száraz növényzet vagy bozót közelében. Feltétlenül érdeklődjön az illetékes erdészetnél, hogy van-e tűzveszély.

3.7.1 Nyírófejek használata

Csakis az előírásoknak megfelelően felszerelt késsel ellátott védőt alkalmazzon, ezáltal a damil megfelelő hosszúságú lesz.

A kézzel utánállítható nyírófejek esetén a damil utánállításhoz feltétlenül állítsa le a motort – **Sérülésveszély!**

A helytelenül, túl hosszú damillal működtetett berendezés csökkenti a motor fordulatszámát munka közben. Ez a kuplung állandó csúszása miatt túlelegetedéshez vezet és a fontos működési egységek (pl. a kuplung, a gépház műanyagból készült alkotórészei) sérülését okozhatja – pl. az üresjáratban együtt forgó vágószerszám miatt – **Sérülésveszély!**

3.8 Rezgések

A berendezés huzamos használata esetén a rezgésektől vérkeringési zavarok jelentkezhetnek a kezekben ("fehérujj betegség").

Ezzel kapcsolatban általános érvényű használati időtartam nem adható meg, mivel az több tényezőtől függ.

A berendezés hosszabb időn keresztül használható, ha:

- a kezek védettek (meleg kesztyűvel)
- munkaszüneteket iktatnak be

A berendezés csak rövidebb ideig használható, ha:

- a berendezés kezelőjének különleges egyéni hajlam miatt rossz a vérkeringése (ismertetőjele: gyakran hideg ujjak, bizsergés)
- alacsony a külső hőmérséklet
- erősen szorítja a berendezést (az erős szorítás akadályozza a vérkeringést)

A berendezés rendszeres, huzamos használata és a felsorolt jelek (pl. ujjbizsergés) ismételt jelentkezése esetén forduljon szakorvoshoz.

3.9 Karbantartás és javítások

A motoros berendezés rendszeres karbantartása szükséges. Csakis azokat a karbantartási és javítási munkálatokat szabad elvégezni, melyek a használati utasításban leírtak. Az összes többi munkálatot a szakkereskedéssel végeztessük el.

A STIHL-cég azt ajánlja, hogy a karbantartási munkálatokat és a javításokat csakis a STIHL szakkereskedés végezze. A STIHL szakkereskedés dolgozói rendszeres továbbképzésen vesznek részt, és ott a Műszaki Ismeretek és rendelkezésre állnak.

Csakis jó minőségű alkatrészeket alkalmazzunk. Máskülönbent balesetek történhetnek, vagy maga a berendezés megsérülhet. Az ezzel kapcsolatos kérdések esetén kérjük, forduljon a szakkereskedéshez.

A STIHL-cég az eredeti STIHL alkatrészek használatát ajánlja. Ezek az alkatrészek a berendezéshez kiválóan alkalmasak és a berendezés kezelőjének igényei szerintiek.

Javítási, karbantartási és tisztítási munkálatok esetén mindig **állítsuk le a motort és húzzuk le a gyújtógyertya dugaszt – sérülésveszély** a motor véletleni beindulása miatt! – Kivétel: Porlasztó- és üresjárai fordulat beállítás.

A motort lehúzott gyújtásvezeték dugasz, vagy kicsavarozott gyújtógyertya esetén ne hozzuk mozgásba a beindító berendezéssel – **Tűzveszély** a hengeren kívüli gyújtószikra miatt!

A motoros berendezésnek se a karbantartása, sem pedig tárolása ne történjen nyílt láng közelében – **tűzveszély az üzemanyag miatt!**

A tartályzár szigetelését rendszeresen ellenőrizzük.

Csakis kifogástalan állapotú, a STIHL-cég által előírt – lásd "Műszaki adatok" – gyújtógyertyát alkalmazzunk.

Ellenőrizzük a gyújtószinórt (kifogástalan szigetelés, szoros csatlakozás).

Ellenőrizzük a hangtompító kifogástalan állapotát.

Ne dolgozzunk rossz, vagy leszerelt hangtompítóval – **Tűzveszély!** – **Halláskárosodás!**

A forró hangtompítót tilos megérinteni – **Égési sérülések veszélye!**

3.10 Jelzések a védőberendezéseken

A vágószerszámok védőjén levő nyíl a vágószerszámok forgásirányát jelzi.



A védőt csakis a kaszafejekkel együtt alkalmazzuk – ne használjunk fém-vágószerszámokat.

3.11 Kaszafej vágószinórral

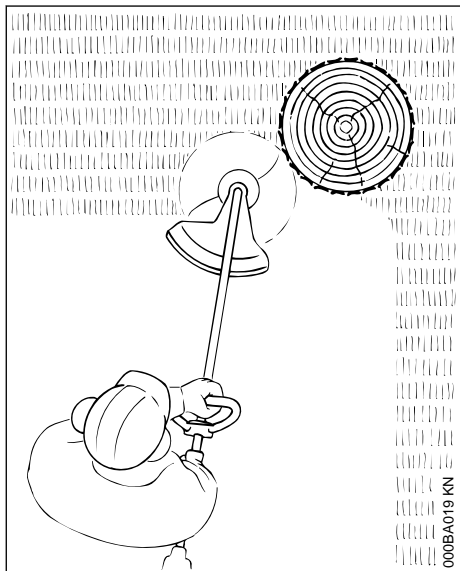

A finomabb "vágáshoz" – ezzel még a behasadozott szélek is egyenletesen kaszálhatóak a fatör-

4 A vágószerszám, a védő, a fogantyú és a hordheveder engedélyezett kombinációi

Vágószerszám	Védő	Fogantyú	Heveder

4.1 Engedélyezett kombinációk

A vágószerszámtól függően válassza ki a táblázatból a megfelelő kombinációt!

zsek és a kerítésoszlopok körül – a fakéreg kevésbé sérül meg



FIGYELMEZTETÉS

A vágószinórt tilos fémdróttal helyettesíteni – **Sérülésveszély!**

3.12 Nyírófej műanyag késekkel – STIHL PolyCut

Akadálymentes rétszélek kaszálásához (oszlop, kerítés, fák és hasonló akadályok nincsenek).

Feltétlenül vegye figyelembe a biztonsági előírásokat, a karbantartási utasításokat és a kopásjelöléseket a nyírófej használati utasításában!



FIGYELMEZTETÉS

Ha figyelmen kívül hagyják a kopásjelöléseket, akkor fennáll a veszélye annak, hogy a vágószerszám széttörik és annak szétrepülő részei esetleg sérülést okoznak.

A kés széttörése miatti balesetveszély csökkentése érdekében ügyelni kell arra, hogy az ne érintkezzen kövel, fémmel vagy hasonló tárggyal!

Rendszeresen vizsgálja meg a PolyCut kést, hogy nincsenek-e rajta repedések. Ha az egyik késen repedés jelentkezik, akkor a Polycut **összes** kését ki kell cserélni!

**FIGYELMEZTETÉS**

Biztonsági okokból más kombinációk alkalmazása nem megengedett - **Balesetveszély!**

4.2 Vágószerszámok**4.2.1 Nyírófejek**

- 1 STIHL AutoCut C 6-2
- 2 STIHL DuroCut 5-2
- 3 STIHL PolyCut 6-2

4.3 Védő**4 Késes védő nyírófejekhez****4.4 Fogantú****5 Körfogantú****4.5 Heveder****6 Használhat egyvállas hevedert****5 A körfogantú felszerelése**

Az új berendezésen a törzsre már felszerelt a körfogantú, azt azonban még el kell forgatni és ki kell igazítani.

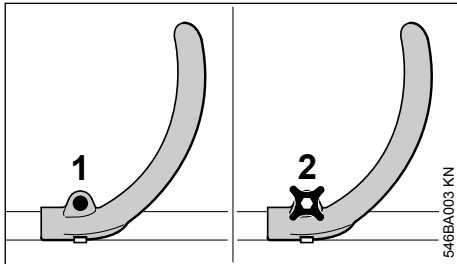
5.1 A körfogantú kiigazítása**5.1.1 Kivitelek csavarral (FS 40)**

- ▶ A fogantúnál levő csavart (1) oldjuk egy csavarhúzóval vagy kombikulccsal

5.1.2 Kivitelek pecekcsavarral (FS 50)

- ▶ A fogantúnál levő pecekcsavart (2) oldjuk

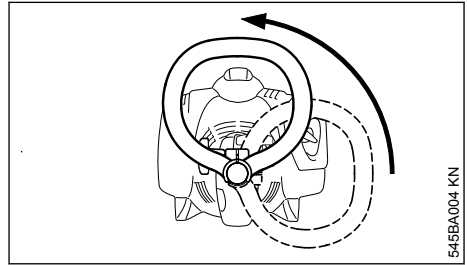
5.1.3 Valamennyi kivitelnél

- ▶ A fogantút forgassuk el a törzs körül felfelé

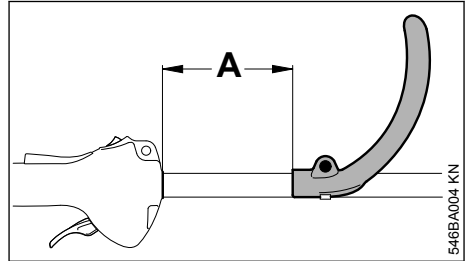

Az (A) távolság megváltoztatásával a fogantú a kezelőszemély számára és a berendezés alkalmazásának megfelelően a legkényelmesebb helyzetbe hozható.

Ajánlott: Az (A) távolság = kb. 15 cm

- ▶ A fogantút toljuk el a megfelelő helyzetbe
- ▶ A csavart ill. a pecekcsavart húzzuk meg olyan feszesen, hogy a fogantú a törzsön még ne forduljon el

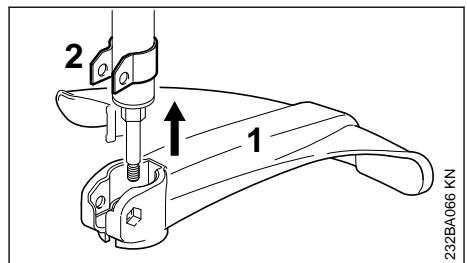
6 A védőberendezések felszerelése

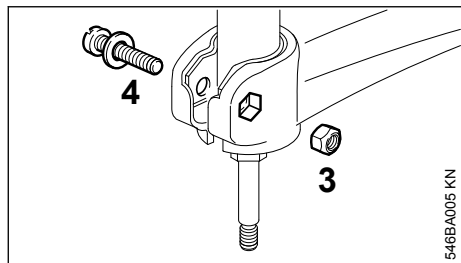

- ▶ A védőt (1) toljuk fel a tartóra (2) az ütközésig
- ▶ Az anyát (3) dugjuk bele a védőnél levő belső hatlapú részbe – a lyukak fedjék egymást
- ▶ A csavart (4) a tárcsával együtt csavarozzuk be és húzzuk feszesre

7 A vágószerszám felszerelése

7.1 Rakja le a motoros berendezést.

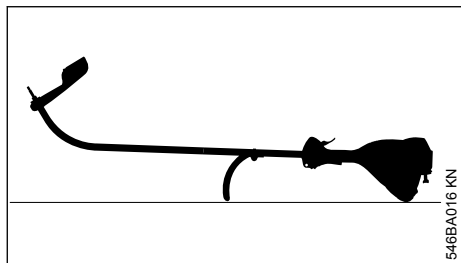

- ▶ A motor leállítása
- ▶ A motoros berendezést úgy rakja le, hogy a körfogantyú és a motorburkolat lefelé, a tengely pedig felfelé mutasson.

7.2 Nyomótányér

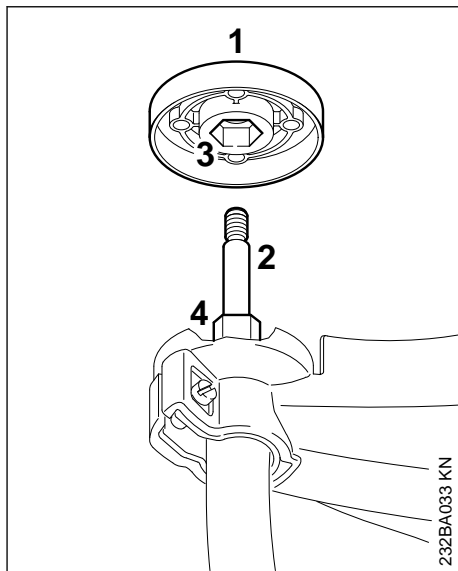

A nyomótányér (1) megtalálható a DuroCut 5-2 és PolyCut 6-3 készletében. Arra csak ezeknek a nyírófejeknek a használatakor van szükség.

STIHL AutoCut 5-2 nyírófej, STIHL AutoCut C 5-2 nyírófej

- ▶ Húzza le a nyomótányérról (1) a tengelyről (2).

STIHL DuroCut 5-2 nyírófej, STIHL PolyCut 6-3 nyírófej,

- ▶ Tolja a nyomótányérról (1) a tengelyre (2); ennek során a belső hatszögletű nyílású hüvelyt (3) kell a hatszögletű tengelyre (4) húzni.

7.3 Blokkolja a tengelyt.

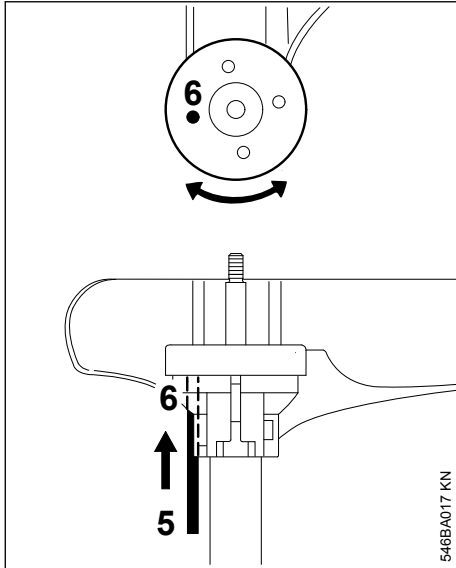

- ▶ A tengely blokkolásához dugja a szerszámot (5) a védőben és a nyomótányérban lévő furatokba (6); ehhez forgassa azt ide-oda, amíg a tengely nem blokkolódik.

7.4 A nyírófej felszerelése a menetes csatlakozóval

A nyírófejhez tartozó közdarabot gondosan őrizze meg.

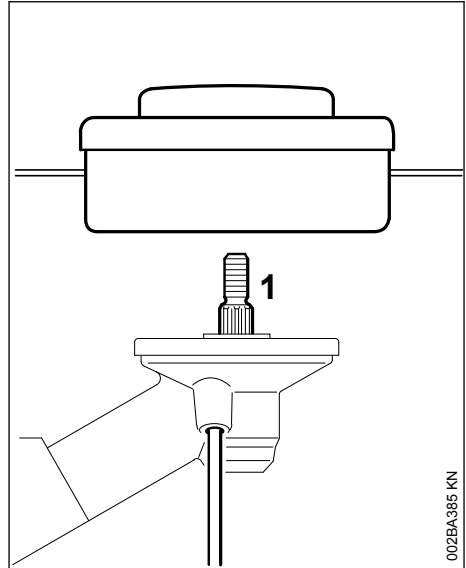

- ▶ A nyomótányért helyezze fel
- ▶ A nyírófejet az óramutató járásával ellentételesen a berendezés csavarja rá a tengelyre (1)
- ▶ Blokkolja a tengelyt
- ▶ A nyírófej meghúzása

TUDNIVALÓ

Ismét húzza le a tengely blokkolására szolgáló szerszámot.

7.5 A nyírófej leszerelése

- ▶ Blokkolja a tengelyt
- ▶ Forgassa a nyírófejet az óramutató járásának megfelelően. Forgassa a nyírófejet az óramutató járásának megfelelően

7.6 A menetes csatlakozó nélküli nyírófej felszerelése

A nyírófejhez tartozó közdarabot gondosan őrizze meg!

7.6.1 STIHL AutoCut C 6-2

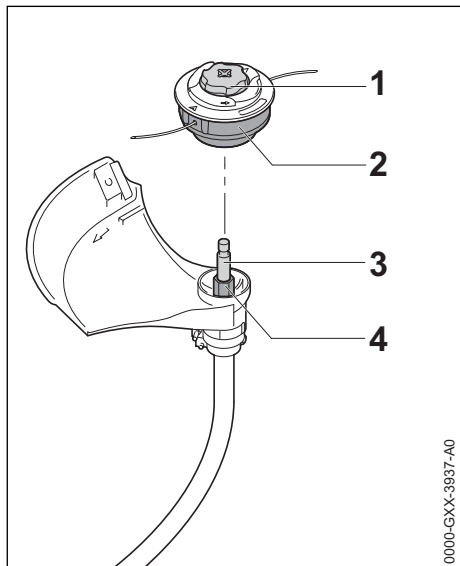

0000-GXX-3937-A0

- ▶ Tolja a nyírófejet (2) a tengelyre (3); húzza eközben a belső hatszögletű nyílású hüvelyt (2) a hatszögletű tengelyre (4)
- ▶ Kézzel tartsa szorosan a nyírófejet (2).
- ▶ Forgassa el a kupakot (1) az óramutató járásával megegyező irányba és húzza meg kézzel.

7.6.2 STIHL PolyCut 6-2, PolyCut 7-3

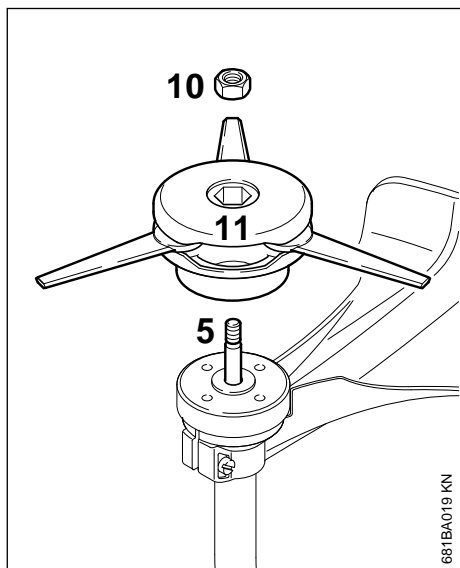

681BA019 KN

- ▶ Tolja a nyomótányért a tengelyre
- ▶ Tegye az anyacsavart (10) a nyírófejbe
- ▶ Balról jobbra ütközésig forgassa a nyírófejet (11) a tengelyre (5)
- ▶ Blokkolja a tengelyt
- ▶ A nyírófej meghúzása

! FIGYELMEZTETÉS

A túl könnyű járású anyát ki kell cserélni.

TUDNIVALÓ

Ismét húzza le a tengely blokkolására szolgáló szerszámot.

7.7 A nyírófej leszerelése

7.7.1 STIHL AutoCut

- ▶ Fogja szorosan az orsóházat
- ▶ Forgassa a kupakot az óramutató járásával ellenkező irányba

7.7.2 STIHL PolyCut

- ▶ Blokkolja a tengelyt
- ▶ Forgassa a nyírófejet jobbról balra

8 Üzemanyag

A motor működtetéséhez benzinből és motorolajból álló üzemanyag keverék szükséges.

! FIGYELMEZTETÉS

Kerülje el az üzemanyag közvetlen bőrrel való érintkezését, az üzemanyag gőzöket pedig ne lélegezze be.

8.1 STIHL MotoMix

A STIHL cég a STIHL MotoMix használatát ajánlja. Ez az előre elkészített üzemanyag nem tartalmaz benzol-vegyületeket, ólommentes, magas oktánszámú és mindig a megfelelő keverési arányt biztosítja.

A motor maximális élettartamának biztosítása érdekében a STIHL MotoMix STIHL HP Ultra kétütemű motorolajjal van összekeverve.

A MotoMix nem minden országban kapható.

8.2 Üzemanyag keverése

TUDNIVALÓ

A nem megfelelő üzemanyag használata, vagy az előírásoktól eltérő keverési arány a hajtómű komoly károsodását okozhatja. A rosszabb minőségű benzin vagy motorolaj a motor, a tömítőgyűrűk, a vezetékek és az üzemanyagtartály károsodását okozhatja.

8.2.1 Benzin

Csakis **márkás benzint** használjon, amelynek oktánszáma legalább 90 ROZ – ólommentes vagy ólomozott.

A 10%-nál több alkoholt tartalmazó benzin a kézzel állítható gázosítóval rendelkező motoroknál működési zavarokat okozhat, ezért ilyen motorok üzemeltetéséhez nem szabad használni azt.

Az M-Tronic vezérléssel rendelkező motorok akár 27% alkoholt tartalmazó benzinnel (E27) is teljes teljesítményt biztosítanak.

8.2.2 Motorolaj

Amennyiben az üzemanyagot saját maga keveri, csak STIHL kétütemű motorolajat, vagy másik nagy teljesítményű motorolajat szabad használnia, a következő osztályokból: JASO FB, JASO FC, JASO FD, ISO-L-EGB, ISO-L-EGC vagy ISO-L-EGD.

A STIHL a STIHL HP Ultra kétütemű motorolaj vagy azzal egyenértékű nagy teljesítményű motorolaj használatát írja elő, hogy a gép teljes élettartamán keresztül biztosítani tudja az emissziós határértékeket.

8.2.3 Keverési arány

STIHL kétütemű motorolaj esetén 1:50; 1:50 = 1 rész olaj + 50 rész benzin

8.2.4 Példák

Benzinmennyiség STIHL kétütemű olaj

Liter	Liter	(ml)
1	0,02	(20)
5	0,10	(100)
10	0,20	(200)
15	0,30	(300)
20	0,40	(400)
25	0,50	(500)

- ▶ egy, az üzemanyag tárolására engedélyezett tartályba először a motorolajat, majd a benzint töltsse be és alaposan keverje össze azokat

8.3 Az üzemanyag-keverék tárolása

A tárolás csakis az üzemanyag tárolására engedélyezett tartályban, száraz, hűvös és biztonságos helyen, fénytől és naptól védetten történjen.

Az üzemanyag-keverék elöregszik – csak néhány hétre szükséges üzemanyag-keverék mennyiséget készítsen el. Az üzemanyag-keveréket ne tárolja 30 napnál hosszabb ideig. A fény, napsugár, az alacsony vagy a magas hőmérséklet hatására az üzemanyag-keverék már rövidebb időn belül használhatatlanná válik.

A STIHL MotoMix azonban legalább 5 évig minden probléma nélkül tárolható.

- ▶ Az üzemanyag-keveréket tartalmazó tartályt tankolás előtt erősen rázza fel



FIGYELMEZTETÉS

A tartályban nyomás keletkezhet – a tartályt óvatosan nyissa fel.

- ▶ Az üzemanyagtartályt és a tárolóedényt időnként alaposan tisztítsa meg

A maradék üzemanyagot és a tisztításhoz használt folyadékot az előírásoknak és a környezetvédelmi szempontoknak megfelelően szállítsa el!

9 Üzemanyag betöltése

9.1 A berendezés előkészítése

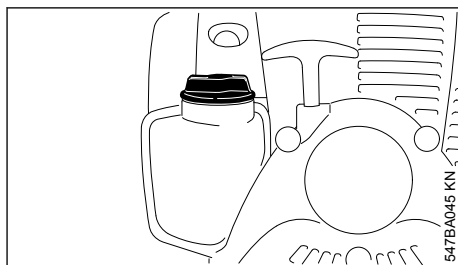

- ▶ A tankelzárót és annak környékét a tankolás előtt tisztogassa meg, hogy ne kerülhessen szennyeződés a tartályba.
- ▶ A berendezést úgy helyezze el, hogy a tanksapka felfelé mutasson.

9.2 A felcsavarható tanksapka nyitása

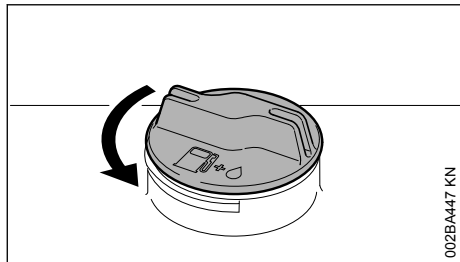

002BA447 KN

- ▶ Fordítsa el a tanksapkát balról jobbra, annyira, hogy azt le lehessen venni a tartály nyílásáról.
- ▶ Vegye le a tanksapkát.

9.3 Az üzemanyag betöltése

Tankoláskor ne loccsantsa ki az üzemanyagot és a tartályt ne töltse túl. A STIHL cég a STIHL betöltőrendszer használatát ajánlja (külön rendelhető tartozék).

9.4 A felcsavarható tanksapka zárása

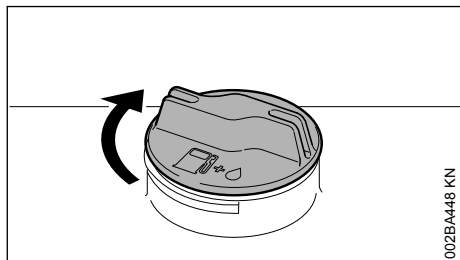

002BA448 KN

- ▶ Tegye fel a tanksapkát.
- ▶ Fordítsa el a tanksapkát útközésig balról jobbra, majd húzza meg kézzel azt, olyan erősen, ahogy csak tudja.

10 Motor beindítása / leállítása

10.1 Kezelőelemek

10.1.1 Körfogantyús kivétel

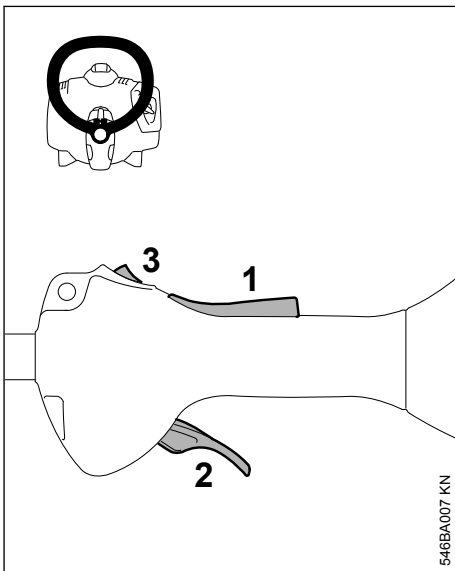

546BA007 KN

1 Gázemeltetőzár

2 Gázemeltető

3 Stop gomb – Működés és 0= Stop kapcsolóállásokkal.

10.1.2 A stop gomb és a gyújtás működése

A be nem nyomott stop gomb **Működés**állásban van: Gyújtás bekapcsolva – a motor indításra kész és berántható. Ha a stop gomb **0** állásba van nyomva, akkor a gyújtás ki van kapcsolva. A motor leállása után a gyújtás automatikusan újra bekapcsolódik.

10.2 A motor indítása

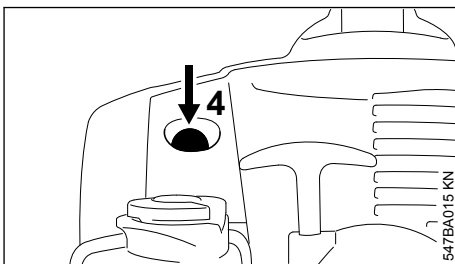

547BA015 KN

- ▶ A kézi üzemanyagpumpa harmonikáját (4) legáltalább 5-ször nyomja be – akkor is, ha a harmonika még fel van töltve üzemanyaggal.

10.2.1 Hideg motor (hidegindítás)

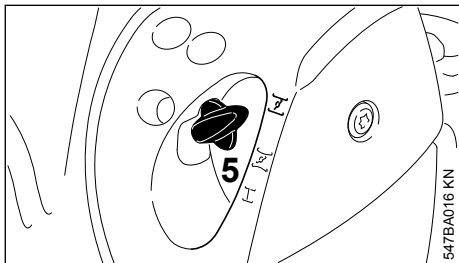

- ▶ Nyomja be az indítócsappantyú emeltyűjét (5) és forgassa azt **I** állásba.

10.2.2 Meleg motor (melegindítás)

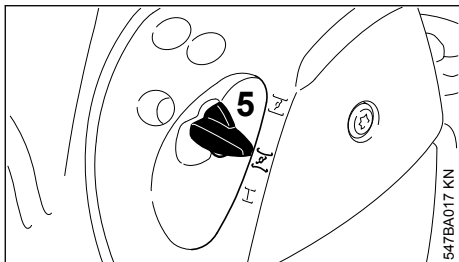

- ▶ Nyomja be az indítócsappantyú emeltyűjét (5) és forgassa azt **II** állásba.

Ez az állás akkor is használandó, ha már működik a motor, de még hideg.

10.2.3 Beindítás

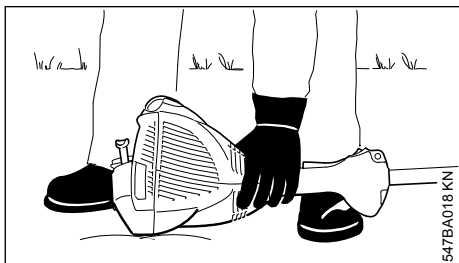

- ▶ A gépet állítsa biztonságosan a földre: A motornál levő támasz és a vágószerszám védőeleme alkotja a feltámasztást. A vágószerszám ne érjen a földhöz, és ne érintsen más tárgyat sem.
- ▶ Álljon biztos helyzetben

- ▶ Bal kezével **erősen** nyomja a berendezést a talajhoz – eközben sem a gázemeltyűt, sem pedig a záremeltyűt nem szabad megérinteni.

TUDNIVALÓ

A lábbal a szárra lépni vagy arra térdelni tilos!

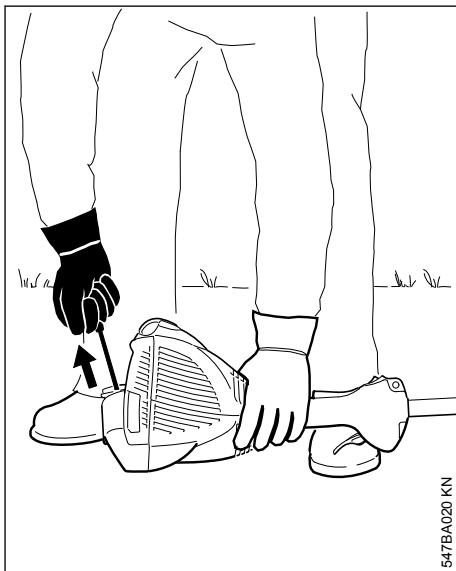

- ▶ Jobb kézzel fogja meg az indítófogantyút

10.2.4 ErgoStart nélküli kivétel

- ▶ Az indítófogantyút húzza ki lassan az első érzékelhető ütközésig, majd gyorsan és erőteljesen húzza meg azt

10.2.5 ErgoStartos kivétel

- ▶ Az indítófogantyút egyenletesen húzza át

TUDNIVALÓ

A kötelet ne húzza ki teljesen – **Szakadásveszély!**

- ▶ Az indítófogantyút ne engedje visszacsapódní – a kihúzás irányával ellentétesen vezesse vissza, így az indítókötel megfelelően felcsavarodhat.
- ▶ Folytassa a berántást, amíg a motor be nem indul.

10.2.6 Amint a motor jár

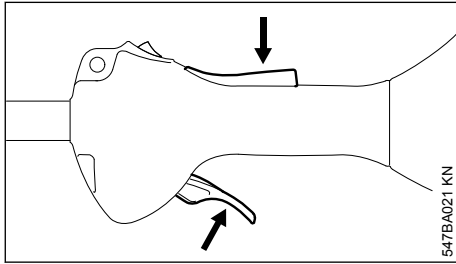

- ▶ Nyomja le az emeltyűzárát és adjon gázt az indítókapcsoló karja beugrik az I Működés állásba – hidegindítást követően járassa melegre a motort a terhelés váltogatásával



FIGYELMEZTETÉS

Megfelelően beállított karburátor esetén a vágószerszám a motor üresjáratában nem mozoghat!

A berendezés használatra kész.

10.3 A motor leállítása

- ▶ Kapcsolja a stop gombot 0 állásba – a motor leáll – engedje fel a stop gombot – a rugóerő hatására az visszaugrik.

10.4 További tanácsok a beindítás-hoz

A motor a hidegindítás I állásban vagy a gyorsításnál leáll.

- ▶ Az indítócsappantyú emeltyűjét állítsa II állásba – addig folytassa a berántást, amíg a motor be nem indul

A motor nem indul a melegindítás III állásban

- ▶ Az indítócsappantyú emeltyűjét állítsa I állásba – addig folytassa a berántást, amíg a motor be nem indul

A motor nem indul be.

- ▶ Ellenőrizze a kezelőelemek helyes beállítását
- ▶ Ellenőrizze, hogy van-e üzemanyag a tartályban; ha kell, töltsön utána
- ▶ Ellenőrizze, hogy szorosan illeszkedik-e a gyújtógyertya dugasz a gyertyán
- ▶ Ismétlje meg az indítási folyamatot

A motor lefulladt.

- ▶ Az indítócsappantyú emeltyűjét állítsa I állásba – addig folytassa a berántást, amíg a motor be nem indul.

A gépet az üzemanyagtartály teljes kiürüléséig járatták

- ▶ A tankolás után a kézi üzemanyagpumpa harmonikáját legalább 5-ször nyomja be – akkor is, ha a harmonika membrán fel van töltve üzemanyaggal
- ▶ Az indítócsappantyú emeltyűjét a motor hőmérsékletének megfelelően állítsa be.
- ▶ Indítsa be újból a motort.

11 Üzemeltetési tanácsok

11.1 Kezdeti üzemeltetéskor

A gyárból újonnan szállított gépet a harmadik tartályfeltöltésig ne járassuk terhelés nélkül magas fordulatszámmal, így a bejáratási idő alatt a gép nem megerterhelt feleslegesen. A bejáratási idő alatt a mozgatott részek működése összhangba kell kerüdjön – a hajtóműben nagyobb a sűrűlódási ellenállás. A motor maximális teljesítményét 5 - 15-szörös tartályfeltöltésnyi üzemeltetés után éri el.

11.2 Munkavégzés közben

Ha a gépet hosszabb időn keresztül teljes terheléssel működtettük, a motort rövid ideig még járassuk üresjáratú fordulaton, míg a keletkezett hő nagy része a hideg levegőáramlattal levezetődik, így a hajtóműben levő alkotórészek (gyújtóberendezés, porlasztó) nem terheltek meg nagyon hőtorlódás miatt.

11.3 Munkavégzés után

Ha a gép rövid időre leállított: a motort engedjük lehűlni. A berendezést feltöltött üzemanyagtartállyal tároljuk a következő üzemeltetésig egy száraz helyen, gyulladásveszélytől távol. Ha a berendezés hosszabb időre leállított – lásd a "Berendezés tárolása" fejezetet.

12 Levegőszűrő tisztítása

12.1 Ha a motor teljesítménye érzékelhetően csökken

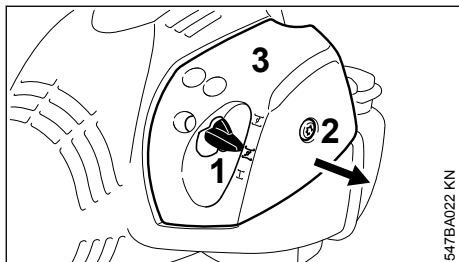

- ▶ Az indítócsappantyú emeltyűjét (1) állítsuk  helyzetbe
- ▶ A csavart (2) a szűrőfedélben (3) forgassuk el addig az óramutató járásával ellentétesen, míg a fedél kilazul
- ▶ A szűrőfedelelet (3) húzzuk le az indítócsappantyú emeltyűjének karja felett és vegyük le
- ▶ A szűrő környékét tisztogassuk meg a durvább szennyeződéstől

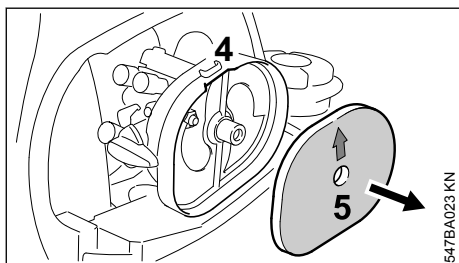

- ▶ A szűrőházban levő nyílásba (4) nyúlunk bele és a nemezlap-szűrőt (5) vegyük ki
- ▶ A nemezlap-szűrőt (5) cseréljük ki – ideiglenesen poroljuk ki vagy fújjuk át – kimosni tilos

TUDNIVALÓ

A sérült alkatrészeket cserélni kell!

- ▶ A nemezlap-szűrőt (5) alakzáróan helyezzük bele a szűrőházba – a nyíl a bemélyedés felé mutat
- ▶ Az indítócsappantyú emeltyűjét (1) állítsuk  helyzetbe
- ▶ A szűrőfedelelet (3) helyezzük fel – eközben a csavar (2) ne mozduljon el – a csavart csavarozzuk be

13 A gázosító beállítása

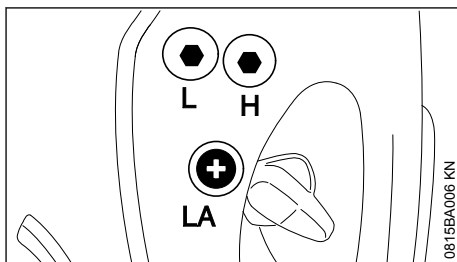

A gázosítót a gyárban úgy állították be, hogy a motorhoz valamennyi üzemállapot esetén a legmegfelelőbb mennyiségű üzemanyag-levegő keverék jusson.

13.1 Az üresjárat beállítása

A motor üresjáratban leáll

- ▶ A motort kb. 3 percig járassa melegre.
- ▶ Az üresjáratú ütközőcsavart (LA) forgassa el lassan az óramutató járásának irányába addig, amíg a motor futása egyenletes – a vágószerszám eközben ne mozogjon.

A vágószerszám mozog az üresjáratú fordulaton

- ▶ Az üresjáratú ütközőcsavart (LA) forgassa el az óramutató járásával ellentétesen, annyira, hogy a vágószerszám leálljon, azután 1/2 - 3/4 fordulattal forgassa tovább ugyanabba az irányba.



Ha a vágószerszám a beállítás után nincs nyugalmi helyzetben az üresjáratú fordulaton, akkor javíttassa meg a motoros berendezést szakszervezben.

14 Gyújtógyertya

- ▶ Elégtelen motorteljesítmény, rossz beindítás vagy az üresjáratú fordulaton jelentkező zavarok esetén először a gyújtógyertyát ellenőrizzük
- ▶ Kb. 100 üzemóra leteltével cseréljük a gyújtógyertyát – erősen leégett elektródák esetén már hamarabb – csak a STIHL-cég által engedélyezett, zavarmentes gyújtógyertyát alkalmazzuk – lásd "Műszaki adatok"

14.1 A gyújtógyertya kiszerezése

- ▶ A motor leállítás

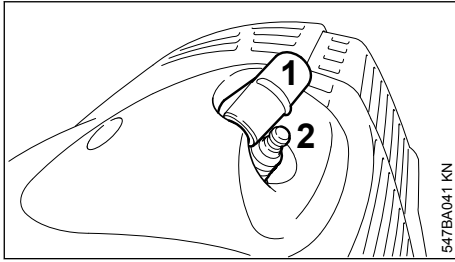

547BA041 KN

- ▶ A gyújtógyertya dugaszát (1) húzza ki.
- ▶ A gyújtógyertyát (2) csavarja ki.

14.2 Gyújtógyertya ellenőrzése

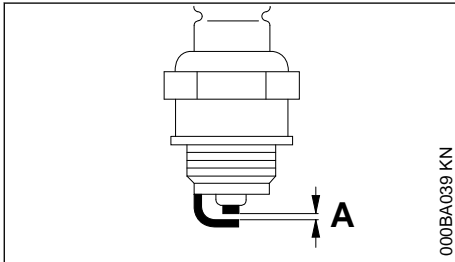

000BA039 KN

- ▶ Az elszennyeződött gyújtógyertyát tisztogassuk meg
- ▶ Az elektródátávolságot (A) ellenőrizzük – ha szükséges, állítsuk utána – a távolság értékére vonatkozóan lásd "Műszaki adatok"
- ▶ A gyújtógyertya elszennyeződését okozó körülményeket szüntessük meg

Az elszennyeződést okozhatják:

- túl sok motorolaj az üzemanyagban
- elszennyeződött levegőszűrő
- nem megfelelő üzemfeltételek

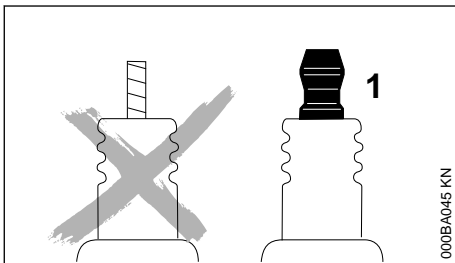

000BA045 KN

FIGYELMEZTETÉS

Nem fixen meghúzott vagy hiányzó csatlakozóanya (1) esetén szikra képződhet. Amennyiben a munkavégzés gyúlékony vagy robbanékony környezetben történik, tűzveszélyes vagy robbanások keletkezhetnek. Súlyos személyi sérülések vagy anyagi károk keletkezhetnek.

- ▶ Zavarmentesített, fix csatlakozóanyával rendelkező gyújtógyertyákat kell használni.

14.3 A gyújtógyertya beszerelése

- ▶ Csavarja be a gyújtógyertyát
- ▶ Nyomja a gyújtógyertya dugaszt a gyújtógyertyára.

15 Motor működése

A kipufogó miatt is előfordulhat, hogy a motor a megtisztított levegőszűrő, valamint a gázosító szabályos beállítása ellenére sem működik megfelelően.

A szakkereskedésben ellenőriztesse a kipufogót a szennyeződés (elkokszosodás) szempontjából!

A STIHL javasolja, hogy a karbantartást és a javítást kizárólag STIHL szakszervizben végeztesse.

16 A berendezés tárolása

Több mint kb. 30 naptól munkaszünet esetén

- ▶ Az üzemanyagtartályt jól szellőzött helyen ürítse ki és tisztogassa meg
- ▶ Az üzemanyagot az előírásoknak megfelelő és környezetvédelmi szempontok szerint távolítsa el
- ▶ Ha van kézi üzemanyagpumpája: Legalább 5-ször nyomja meg a kézi üzemanyagpumpát
- ▶ Indítsa be a motort és addig járassa üresjáraton, hogy a motor leálljon
- ▶ A vágószerszámot vegye le, tisztogassa meg és ellenőrizze. A fém vágószerszámokat védőolajjal kezelje.
- ▶ A berendezést alaposan tisztítsa meg, különösen a hengerbordákat és a levegőszűrőt!
- ▶ A berendezést száraz és biztoságos helyen tárolja – ügyeljen arra, hogy mások (pl. gyermekek) a géphez ne férhessenek hozzá

17 A nyírófej karbantartása

17.1 Rakja le a motoros berendezést.

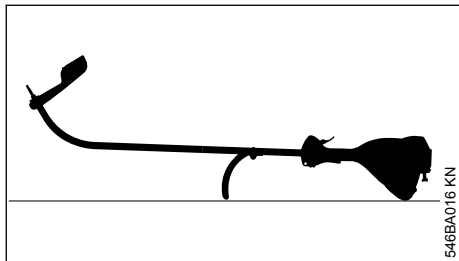

- ▶ A motor leállítása
- ▶ A motoros berendezést úgy rakja le, hogy a körfogantyú és a motorburkolat lefelé, a tengely pedig felfelé mutasson.

17.2 A damil cseréje

A damil cseréjét megelőzően feltétlenül meg kell vizsgálni a nyírófejet a kopás szempontjából.



FIGYELMEZTETÉS

Ha erős kopás nyomait észleli, akkor a nyírófejet teljesen ki kell cserélni.

A damilt az alábbiakban röviden "szálnak" nevezzük.

A nyírófej készletében található egy ábrákkal ellátott útmutató, amely a szál cseréjét szemlélteti. A nyírófej használati útmutatóit ezért biztos helyen kell tárolni.

- ▶ Szükség esetén szerelje le a nyírófejet.

17.3 A damil utánállítása

17.3.1 STIHL AutoCut

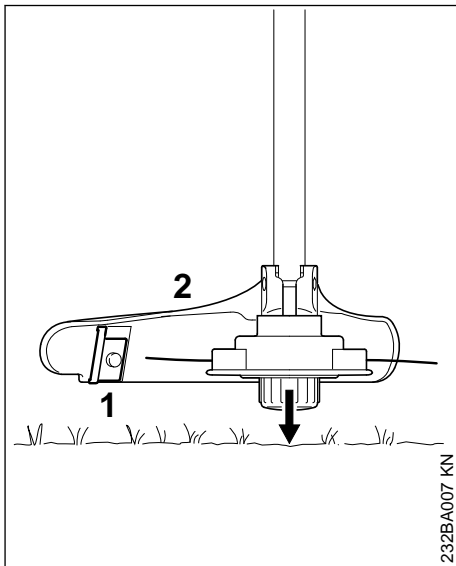

- ▶ A forgó nyírófejet párhuzamosan tartsa a növényzettel benőtt felület felett – a talajt érintse meg – kb. 3 cm (1,2 in.) damil utánállítódik.
- ▶ A védőn (2) a késsel (1) a túl hosszú damilt vágja le optimális hosszúságúra – ehhez kerülje a többszöri egymás mögötti érintést.

A damilt csak akkor kell utánállítani, ha a **két** damil hossza legalább **2,5 cm (1 in.)**!

Amennyiben a damilok 2,5 cm-nél (1 in.) rövidebbek:



FIGYELMEZTETÉS

A damil kézzel való utánállításhoz állítsa le a motort – egyébként **sérülésveszély áll fenn!**

- ▶ Forgassa körbe a készüléket.
- ▶ Ütközésig nyomja el a damilorsón lévő kupakot.
- ▶ Húzza ki a damilvégeket a damilorsóból.

Ha nincs több szál az orsóban, akkor cserélje ki a damilt.

17.3.2 Minden más nyírófejnél

Tegyen a nyírófej mellékelt adatlapjában ismertetettek szerint.

**FIGYELMEZTETÉS**

A damil kézzel való utánállításhoz állítsa le a motort – egyébként **sérülésveszély áll fenn!**

17.4 Damilcsere**STIHL DuroCut****FIGYELMEZTETÉS**

A nyírófej kézzel való feltöltéséhez állítsa le a motort – egyébként **sérülésveszély áll fenn!**

- ▶ A méretre vágott szájakat a készletben található útmutató szerint kell a nyírófejben elhelyezni.

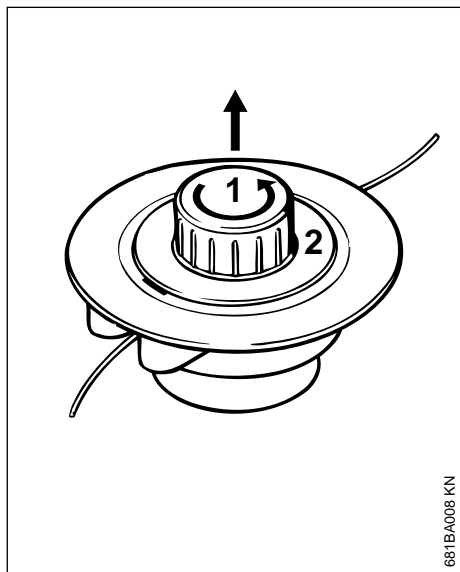
17.5 STIHL AutoCut 5-2**17.5.1 A damilmaradék eltávolítása**

681BA008 KN

- ▶ Nyissa fel a nyírófejet – ehhez egy kézzel tartson ellen, majd forgassa a kupakot (1) jobbról balra.
- ▶ Kattintsa ki az orsótestet (2), vegye ki azt a nyírófejből és távolítsa el a damil maradványait.

17.5.2 Az orsótest becsavarása

Külön damil helyett betehetünk egy, már damillal betekercselt orsótestet (külön tartozék) is.

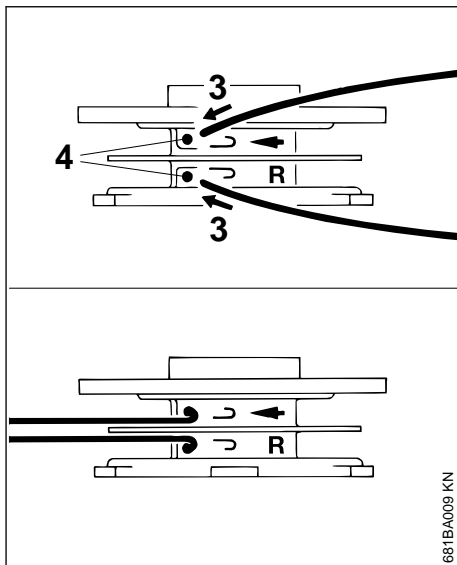

681BA009 KN

- ▶ A 2,0 mm (0,08 in.) átmérőjű damilt (zöld színű) kell használni.
- ▶ 2 db. 3-3 m (120 in.) hosszú damil Vágja méretre a pótsósról (külön tartozék).
- ▶ Dugja a két damilszálat egy-egy damilvéggel (3) az orsótestben lévő furatokba (4).
- ▶ Erősen hajlítsa meg minden egyes damilszálat a furat szélénél, hogy egy behajtás jöjjön létre.

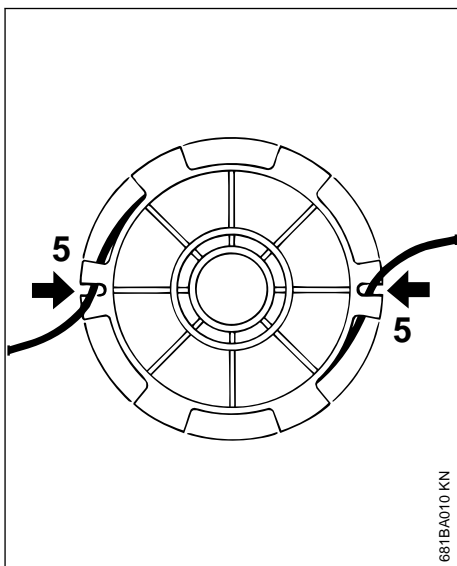

681BA010 KN

- ▶ Rendszeresen és feszesen tekerdsejje fel a damilt – minden egyes kamrában csak egy damilszálat tekerdsejjen fel.
- ▶ A damilvégeket akassza a nyílásokba (2).

17.5.3 A nyírófej összeállítása

TUDNIVALÓ

Az összeszerelést megelőzően gondoskodjon a nyomórugó beszereléséről – lásd: "A nyírófej felszerelése".

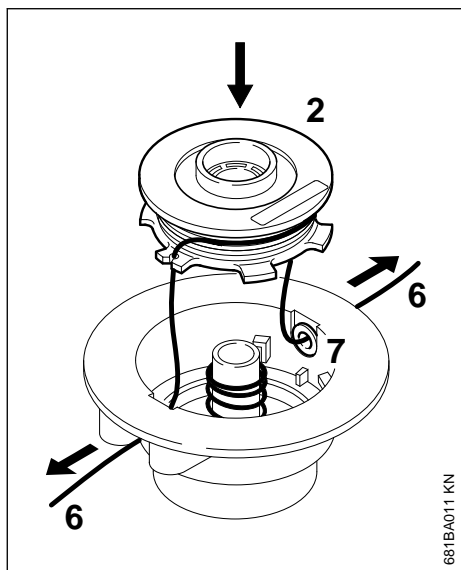

- ▶ Vezesse át a damilvégeket (6) a fűzőszemenken (7), majd kattintsa be az orsótestet (2) az orsóházban.

Az orsóházban a nyírófejbe történő behelyezésekor a damilszálnak ismét ki kell ugraniuk nyílásaikból (5).

- ▶ Ütközésig húzza ki a damilvégeket.
- ▶ Szerelje vissza a nyírófejet.

17.6 A kés cseréje

17.6.1 STIHL PolyCut

A vágókés cseréjét megelőzően feltétlenül ellenőrizni kell a nyírófejet a kopás szempontjából.



FIGYELMEZTETÉS

Ha erős kopás nyomait észleli, akkor a nyírófejet kompletten ki kell cserélni.

A vágókéseket az alábbiakban röviden "Késként" említjük.

A nyírófej készletében található egy ábrákkal ellátott útmutató, amely a kések cseréjét szemlélteti. A nyírófej használati útmutatóját ezért biztos helyen kell tárolni.



FIGYELMEZTETÉS

A nyírófej kézzel való feltöltéséhez állítsa le a motort – egyébként **sérülésveszély áll fenn!**

- ▶ A nyírófej leszerelése
- ▶ Cserélje ki a kést az ábrákat tartalmazó útmutató alapján.
- ▶ Szerelje vissza a nyírófejet.

18 Karbantartási és ápolási tanácsok

Az alábbiakban közölt adatok normális használati feltételek esetén érvényesek. Nehezebb körülmények között (erős porkepződés stb.) és hosszabb napi munkaidő esetén a megadott időközöket ennek megfelelően rövidítsék le.		munkakezdés előtt	munkavégzés után ill. naponta	az üzemanyagtartály minden feltöltése után	hetente	havonta	évente	zavar esetén	károsodás esetén	ha szükséges!
Teljes berendezés	Szemrevételezés (Állapot, tömités)	X		X						
	tisztítás		X							
Kezelőfogantyú	Működés ellenőrzése	X		X						
Légszűrő	tisztítás							X		X
	csere								X	
Kézi üzemanyagpumpa (ha van)	vizsgálja meg	X								
	Javítsa meg márkakereskedésben ¹⁾								X	
Üzemanyagtartályban lévő szívófej	vizsgálja meg							X		
	csere						X		X	X
Üzemanyagtartály	tisztítás							X		X
Gázosító	Az üresjárat fordulat-szám ellenőrzése; a vágószerszám eközben nem mozoghat	X		X						
	Az üresjárat fordulat-szám utánállítása									X
Gyújtógyertya	Az elektródatávolság utánállítása							X		
	csere minden 100 üzemóra elteltével									
A hűtőlevegő beszívónyílása	Szemrevételezés		X							
	tisztítás									X
Hozzáférhető csavarok és anyák (kivéve: beállítócsavarok)	utánhúzni									X
Vágószerszám	Szemrevételezés	X		X						
	csere								X	
	Rögzítettség ellenőrzése	X		X						
Biztonsági felragasztás	csere								X	

¹⁾A STIHL a STIHL márkaszervizt ajánlja

19 Az elkopás csökkentése és a károsodások elkerülése

Az ebben a használati utasításban leírtak betartása esetén a gép túlzott mértékű elkopása és károsodása elkerülhető.

A berendezés használata, karbantartása és tárolása ugyanolyan gondosan történjen, mint az ebben a használati utasításban ismertetett.

Az összes olyan károsodásért, mely a biztonsági előírások, a használati utasítások vagy a karbantartási utasításban leírtak be nem tartása miatt történtek, a berendezés kezelője saját maga felelős. Ez mindenek előtt akkor érvényes, ha:

- a STIHL-cég a berendezésen történt változtatásokat nem engedélyezte
- olyan szerszámok vagy tartozékok alkalmazottak, melyek a berendezéshez nem engedélyezettek, nem ahhoz tartoznak, vagy rosszabb minőségűek
- a berendezés nem rendeltetésének megfelelően alkalmazott
- a berendezés sport- vagy versenyszerű rendszvények esetén alkalmazott
- a berendezés elromlott alkatrészekkel is működtetett, és a károsodás emiatt történik

19.1 Karbantartási munkálatok

Valamennyi, a "Karbantartási- és ápolási tanácsok" fejezetben ismertetett munkálatot rendszeresen végezzük el. Ha a berendezés kezelője ezeket a karbantartási munkálatokat saját maga nem tudja elvégezni, ezeket a munkálatokat bízuk a szakkereskedésre.

A STIHL-cég azt ajánlja, hogy a karbantartási munkálatokat és a javításokat csakis a STIHL-szakkereskedéssel végeztessük. A STIHL-szakkereskedések dolgozói rendszeres továbbképzésen vesznek részt, és ott a Műszaki Ismertetések is rendelkezésre állnak.

Ha ezekre a munkálatokra nem kerül sor, vagy ha ezek a munkálatok nem szakszerűen végzetek, károsodások történhetnek, melyekért maga a berendezés kezelője felelős. Ezek közé tartoznak többek között:

- a hajtómű olyan károsodásai, melyek a nem idejében, vagy a nem megfelelően elvégzett karbantartási munkálatok miatt történtek (pld. levegő- és üzemanyagszűrő), a porlasztó beállítása nem megfelelő, vagy a hűtőlevegő járatainak tisztítása nem megfelelő (beszívási nyílások, hengerfuratok)

- a helytelen tárolás miatt okozott rozsdásodás, és másfajta, annak következtében létrejött károsodások
- a berendezés károsodása, mely silányabb minőségű alkatrészek használata miatt történt

19.2 Könnyen elkopó alkatrészek

A motoros berendezés egyes alkatrészei előírás szerinti használat esetén is normális elkopásnak kitéttek és attól függően, hogy a berendezés hogyan és mennyi időn keresztül használt, ezeket az alkatrészeket idejében kell kicserélni. Ezek közé az alkatrészek közé tartoznak többek között a:

- vágószerszámok (valamennyi fajta)
- a vágószerszámokhoz való rögzítési alkatrészek (futótányérok, anyák, stb.)
- vágószerszám védők
- kuplung
- szűrők (levegő és üzemanyag)
- beindító berendezés
- gyújtógyertya

20 Fontos alkotórészek

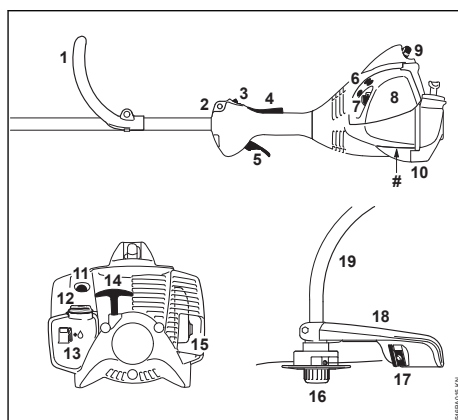

- 1 Körfogantyú
- 2 Hordozófül
- 3 Stopgomb
- 4 Gázemelő
- 5 Gázemelő
- 6 A gázemelő beállítócsavarjai
- 7 Az indítócsappantyú emelője
- 8 Légszűrőfedél
- 9 Gyújtógyertya-dugasz
- 10 A berendezés támasza

- 11 Kézi üzemanyagpumpa
 12 Tanksapka
 13 Tartály
 14 Berántófogantyú
 15 Hangtompító
 16 Nyírófej
 17 Kés (damillhoz)
 18 Védő
 19 Szár
 # Gépszám

21 Műszaki adatok

21.1 Hajtómű

Egyhengeres, kétütemű motor

21.1.1 FS□40, FS□40□C

Lökettérfogat:	27,2 cm ³
Hengerfurat:	34 mm
Dugattyúöket:	30 mm
Teljesítmény:	0,7 kW (1,0 PS)
	8500 1/min esetén
Üresjárat fordulatszám:	2800 1/min
Leszabályozási fordulatszám (névleges érték):	10000 1/min

A hajtott tengely max. fordulatszám (vágószerzőszám-befogó): 10600 1/min

21.1.2 FS□50, FS□50□C

Lökettérfogat:	27,2 cm ³
Hengerfurat:	34 mm
Dugattyúöket:	30 mm
Teljesítmény:	0,8 kW (1,1 PS)
	8500 1/min esetén
Üresjárat fordulatszám:	2800 1/min
Leszabályozási fordulatszám (névleges érték):	10000 1/min

A hajtott tengely max. fordulatszám (vágószerzőszám-befogó): 10600 1/min

21.2 Gyújtóberendezés

Elektronikusan vezérelt mágneses gyújtás

Gyújtógyertya (zavarvédett): NGK CMR 6 H, BOSCH USR 4AC

Elektródatávolság: 0,5 mm

21.3 Üzemanyagrendszer

Helyzetre érzéketlen membrános gázosító integrált üzemanyag-szivattyúval

Üzemanyagtartály úrtartalma: 340 cm³ (0,34 l)

21.4 Súly

nem feltankolva, vágószerzőszám és védő nélkül

FS 40:		4,4 kg
FS 40 C	ErgoStart részegység-gel:	4,5 kg
FS 50:		4,4 kg
FS 50 C	hosszú törzzsel: ErgoStart részegység-gel:	4,5 kg
FS 50 C	ErgoStart modulall és hosszú szárral:	4,6 kg

21.5 Méret

vágószerzőszám nélkül

FS 40:		1450 mm
FS 40 C	ErgoStart részegység-gel:	1450 mm
FS 50:		1450 mm
FS 50:	hosszú törzzsel:	1650 mm
FS 50 C	ErgoStart részegység-gel:	1450 mm
FS 50 C	ErgoStart modulall és hosszú szárral:	1650 mm

21.6 Zaj és rezgési értékek

A zaj- és rezgésértékek meghatározása az üresjárat, teljes terhelés és névleges max. fordulatszámú üzemeltetékör ugyanazoknál az alkatrészeknél történik.

További információk a 2002/44/EK irányelv munkaadókra vonatkozó, rezgéssel kapcsolatos előírásainak betartásáról webhelyen található

a www.stihl.com/vib

21.6.1 Zajszint L_{peq} az ISO 22868 szerint

FS 40, FS 40 C:	94 dB(A)
FS 50, FS 50 C:	93 dB(A)

21.6.2 Zajteljesítményszint L_{weq} az ISO 22868 szerint

FS 40, FS 40 C:	104 dB(A)
FS 50, FS 50 C:	105 dB(A)

21.6.3 Rezgésértékek $a_{hv,eq}$ az ISO 22867 szerint

	Fogantyú, balos	Fogantyú jobb
FS 40, FS 40 C:	7,0 m/s ²	6,4 m/s ²
FS 50, FS 50 C:	6,0 m/s ²	5,7 m/s ²

A zajszint és zaj teljesítményszint K-érték a 2006/42/EK irányelv szerint = 2,0 dB(A); a rezgési szint K-érték a 2006/42/EK irányelv szerint = 2,0 m/s².

21.7 REACH

A REACH megnevezés az Európai Unió által meghatározott el \leq span> által meghatározott el \leq span>írás a kémiai anyagok regisztrálásához, értékeléséhez és engedélyezéséhez.

Az 1907/2006 (EK) REACH-rendeletnek való megfeleléssel kapcsolatos információkért lásd: REACH-rendelet

www.stihl.com/reach

21.8 Kipufogógáz emissziós értéke

Az EU típusjóváhagyási eljárásában mért CO₂-érték a

www.stihl.com/co2

a termékspecifikus műszaki adatokban meghatározottak szerint.

A mért CO₂-értéket egy reprezentatív motoron, szabványosított vizsgálóeljárás szerint, labor körülmények között határozták meg, és nem jelent kifejezett vagy hallgatólagos teljesítménygaranciát egy adott motorra vonatkozóan.

A jelen használati utasításban leírt rendeltetés szerű használat és karbantartás által a kipufogógáz-emissziókra vonatkozó hatályos követelmények teljesülnek. A motoron végzett módosítások esetén az üzemeltetési engedély érvényét veszti.

22 Javítási tanácsok

Ennek a berendezésnek a kezelője csakis azokat a karbantartási és javítási munkálatokat végezheti el, melyek ebben a használati utasításban leírtak. Az ezen túlmenő javításokat csakis a szakterekedés végezheti.

A STIHL-cég azt ajánlja, hogy a karbantartási munkálatokat és a javításokat csakis a STIHL-szakkereskedéssel végeztessük el. A STIHL-szakkereskedések dolgozói rendszeres továbbképzésen vesznek részt, és ott a műszaki ismertetések is rendelkezésre állnak.

A javítások esetén csakis olyan alkatrészek beszerelése engedélyezett, melyeket a STIHL-cég ehhez a berendezéshez kifejezetten engedélyezett, vagy melyek technikai szempontból egyenértékűek. Kizárólag nagyon jó minőségű alkatrészeket alkalmazunk. Máskülönbent balesetek történhetnek, vagy a berendezés megsérülhet.

A STIHL-cég az eredeti STIHL alkatrészek használatát ajánlja.

Az eredeti STIHL alkatrészek a STIHL alkatrészszámokról, a **STIHL** írásmódról, és általában a STIHL **S** alkatrészjelről (kisebb alkatrészekeken ez a jel egymagában is állhat) felismerhetők.

23 Eltávolítása

A hulladékkezeléssel kapcsolatos információk a helyi hatóságoknál vagy STIHL márkaszervizben beszerezhetők.

A szakszerűtlen ártalmatlanítás károsíthatja az egészséget és megterhelheti a környezetet.

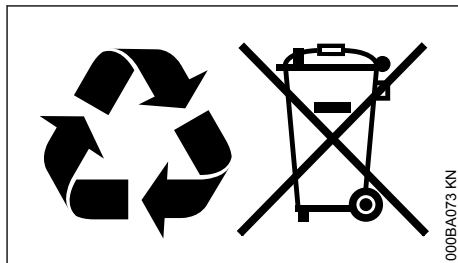

- ▶ A STIHL termékeket a csomagolással együtt vigye el újrahasznosítás céljából egy megfelelő gyűjtőhelyre a helyi előírásoknak megfelelően.
- ▶ Tilos a háztartási szemétkébe kidobni.

24 EK Megfelelőségi nyilatkozat

ANDREAS STIHL AG & Co. KG

Badstr. 115

D-71336 Waiblingen

Németország

teljes felelőssége tudatában nyilatkozik, hogy a

Kivitel:	Szélvágó
Gyártó márkaneve:	STIHL
Típus:	FS 40
	FS 40 C
	FS 40 C-E
	FS 50
	FS 50-L
	FS 50 C
	FS 50 C-E
	FS 50 C-E L
Sorozatszám:	4144
Lökettérfogat:	27,2 cm ³

megfelel a 2011/65/EU, 2006/42/EK, 2014/30/EU és 2000/14/EK irányelvek vonatkozó rendelkezéseinek, tervezése és kivitelezése pedig összhangban áll az alábbi szabványok gyártás időpontjában érvényes verzióival:

EN ISO 11806-1, EN 61000-6-1, EN 55012

A mért és a garantált zajteljesítményszint meghatározása a 2000/14/EK irányelv V. függeléke szerint, az ISO 10884 szabványnak megfelelően történt.

Mért zajteljesítményszint

valamennyi FS 40: 109 dB(A)
valamennyi FS 50: 109 dB(A)

Garantált zajteljesítményszint

valamennyi FS 40: 111 dB(A)
valamennyi FS 50: 111 dB(A)

A műszaki dokumentációt őrzi:

ANDREAS STIHL AG & Co. KG
Produktzulassung

A gyártási év és a gép száma a berendezésen van feltüntetve.

Waiblingen, 2022. 08. 01.

ANDREAS STIHL AG & Co. KG

nevében



Robert Olma, Vice President, Regulatory Affairs
& Global Governmental Relations



25 A gyártó UK/CA megfelelőségi nyilatkozata

ANDREAS STIHL AG & Co. KG
Badstr. 115
D-71336 Waiblingen

Németország

teljes felelőssége tudatában nyilatkozik, hogy a

Kivitel:	Szélvágó
Gyártó márkaneve:	STIHL
Típus:	FS 40
	FS 40 C
	FS 40 C-E
	FS 50
	FS 50-L
	FS 50 C
	FS 50 C-E
	FS 50 C-E L

Sorozatszám:

4144

Lökettérfogat:

27,2 cm³

megfelel az Egyesült Királyság The Restriction of the Use of Certain Hazardous Substances in Electrical and Electronic Equipment Regulations

2012, Supply of Machinery (Safety) Regulations 2008, Electromagnetic Compatibility Regulations 2016 és Noise Emission in the Environment by Equipment for use Outdoors Regulations 2001 szabályozásának vonatkozó rendelkezéseinek, tervezése és kivitelezése pedig összhangban áll az alábbi szabványok gyártás időpontjában érvényes verzióival:

EN ISO 11806-1, EN 61000-6-1, EN 55012

A mért és garantált hangteljesítményszint meghatározásához az Egyesült Királyság Noise Emission in the Environment by Equipment for use Outdoors Regulations 2001, Schedule 8 szabályozását követték az ISO 10884 szabvány alkalmazásával.

Mért zajteljesítményszint

valamennyi FS 40: 109 dB(A)
valamennyi FS 50: 109 dB(A)

Garantált zajteljesítményszint

valamennyi FS 40: 111 dB(A)
valamennyi FS 50: 111 dB(A)

A műszaki dokumentációt őrzi:

ANDREAS STIHL AG & Co. KG

A gyártási év és a gép száma a berendezésen van feltüntetve.

Waiblingen, 2022. 08. 01.

ANDREAS STIHL AG & Co. KG

nevében



Robert Olma, Vice President, Regulatory Affairs
& Global Governmental Relations



26 Címek

www.stihl.com

www.stihl.com



0458-546-1121-E



0458-546-1121-E