

FS 40, 50

STIHL



2 - 29 Manual de instrucciones
29 - 58 Instruções de serviço



Índice





1	Notas relativas a este manual de instrucciones.....	2
2	Indicaciones relativas a la seguridad y técnica de trabajo.....	2
3	Combinaciones permitidas de herramienta de corte, protector, empuñadura y cinturón de porte.....	9
4	Montar el asidero tubular cerrado.....	9
5	Acoplar los dispositivos de protección.....	10
6	Montar la herramienta de corte.....	10
7	Combustible.....	13
8	Repostar combustible.....	14
9	Arrancar / parar el motor.....	15
10	Indicaciones para el servicio.....	17
11	Limpiar el filtro de aire.....	17
12	Ajustar el carburador.....	18
13	Bujía.....	18
14	Comportamiento de marcha del motor.....	19
15	Guardar la máquina.....	19
16	Mantenimiento del cabezal de corte.....	19
17	Instrucciones de mantenimiento y conservación.....	24
18	Minimizar el desgaste y evitar daños.....	25
19	Componentes importantes.....	26
20	Datos técnicos.....	26
21	Indicaciones para la reparación.....	28
22	Gestión de residuos.....	28
23	Declaración de conformidad UE.....	28
24	Declaración de conformidad UKCA.....	29





1 Notas relativas a este manual de instrucciones

1.1 Símbolos gráficos

Los símbolos gráficos existentes en la máquina están explicados en este manual de instrucciones.

En función de la máquina y el equipamiento, pueden existir los siguientes símbolos gráficos en la máquina.

-  Depósito de combustible; mezcla de combustible compuesta por gasolina y aceite de motor
-  Accionar la válvula de descompresión
-  Bomba manual de combustible
-  Bomba manual de combustible
-  Accionar la bomba manual de combustible

-  Tubo de grasa
-  Conducción del aire de admisión: servicio de verano
-  Conducción del aire de admisión: servicio de invierno
-  Calefacción de empuñadura

1.2 Marcación de párrafos de texto

ADVERTENCIA

Advertencia de peligro de accidente y riesgo de lesiones para personas y de daños materiales graves.

INDICACIÓN



Advertencia de daños de la máquina o de diferentes componentes.

1.3 Perfeccionamiento técnico

STIHL trabaja permanentemente en el perfeccionamiento de todas las máquinas y dispositivos; por ello, nos reservamos los derechos relativos a las modificaciones del volumen de suministro en la forma, técnica y equipamiento.

De los datos e ilustraciones de este manual de instrucciones no se pueden deducir por lo tanto derechos a reclamar.

2 Indicaciones relativas a la seguridad y técnica de trabajo

-  Será necesario observar medidas de seguridad especiales al trabajar con esta máquina a motor porque la herramienta de corte trabaja a un número de revoluciones muy elevado.
-  Antes de ponerla en servicio por primera vez, hay que leer con atención el manual de instrucciones completo y guardarlo después en un lugar seguro para posteriores consultas. La inobservancia del manual de instrucciones puede tener consecuencias mortales.

Observar las normas de seguridad del país, p. ej., de las asociaciones profesionales del sector, organismos sociales y autoridades compe-

tentes en materia de prevención de accidentes en el trabajo y de otro tipo.

Al trabajar por primera vez con esta máquina, dejar que el vendedor o un experto le muestre cómo se maneja con seguridad o participar en un cursillo especializado.

Los menores de edad no deberán trabajar con esta máquina a motor – a excepción de jóvenes de más de 16 años que estén aprendiendo bajo la tutela de un instructor.

No permitir que se acerquen niños, animales ni espectadores.

Si la máquina no se utiliza, se deberá colocar de forma que nadie corra peligro. La máquina deberá ser inaccesible para personas ajenas.

El usuario es el responsable de los accidentes o peligros que afecten a otras personas o sus propiedades.

Prestar o alquilar esta máquina a motor solo a quienes estén familiarizados con este modelo y su manejo y entregarles siempre el manual de instrucciones.

El uso de máquinas que emitan ruidos puede estar limitado temporalmente por disposiciones nacionales o locales.

Para trabajar con esta máquina a motor, se deberá estar descansado, sentirse bien y estar en buenas condiciones. Quien, por motivos de salud, no pueda realizar esfuerzos, debería consultar con su médico si puede trabajar con una máquina a motor.

Solo para implantados con marcapasos: el sistema de encendido de esta máquina genera un campo electromagnético muy pequeño. No se puede descartar por completo que influya en algunos tipos de marcapasos. Para evitar riesgos sanitarios, STIHL recomienda que consulte a su médico y al fabricante del marcapasos.

No se debe trabajar con esta máquina a motor tras la ingesta de bebidas alcohólicas, medicamentos que disminuyan la capacidad de reacción o de drogas.

Emplear la máquina (en función de las herramientas de corte asignadas) únicamente para segar hierba, así como para cortar hierba silvestre o similares.

No se permite utilizar esta máquina a motor para otros trabajos, ya que puede provocar accidentes o daños en la misma. No modificar este pro-

ducto, pues eso también puede causar accidentes o daños en la máquina.

Acoplar únicamente herramientas de corte o accesorios autorizados por STIHL para esta máquina a motor o piezas técnicamente equivalentes. En caso de dudas al respecto, acudir a un distribuidor especializado. Emplear solo herramientas o accesorios de alta calidad. De lo contrario, existe el peligro de accidentes o daños en la máquina.

STIHL recomienda emplear herramientas y accesorios originales STIHL. Sus características se ajustan de forma óptima al producto y las exigencias del usuario.

El protector de la máquina no puede proteger al usuario contra todos los objetos (piedras, cristal, alambre, etc.) que puedan salir despedidos de la herramienta de corte. Estos objetos pueden rebotar en algún lugar y golpear al usuario.

2.1 Ropa y equipo

Utilizar la ropa y el equipo reglamentarios.



La ropa deberá ser apropiada y no estorbar. Utilizar ropa ceñida: traje combinado, sin bata de trabajo.

No ponerse ropa que se pueda enganchar en la madera, arbustos o piezas de la máquina que estén en movimiento. Tampoco bufandas, corbatas ni artículos de joyería. Recogerse el pelo largo y asegurarlo, de manera que quede por encima de los hombros.



Ponerse zapatos resistentes con suelas adherentes y antideslizantes.



ADVERTENCIA



Para reducir el peligro de lesiones oculares, utilizar unas gafas protectoras ceñidas según la norma EN 166. Prestar atención a que las gafas protectoras estén bien puestas.

Ponerse un protector para la cara y prestar atención a que asiente correctamente. El protector para la cara no es suficiente para proteger los ojos.

Utilizar una protección acústica "individual", p. ej., protectores de oídos.



Llevar guantes de trabajo robustos de material resistente (p. ej. de cuero).

STIHL ofrece una extensa gama de equipamiento de protección personal.

2.2 Transporte de la máquina

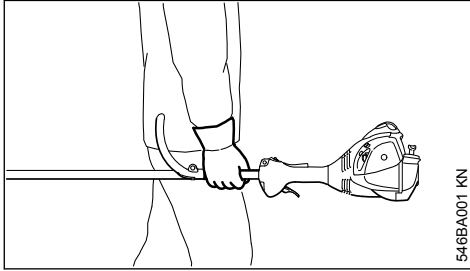

Parar siempre el motor.

Llevar la máquina equilibrada por el vástago o por el manillar cerrado.

En vehículos: asegurar la máquina para que no vuelque, no se dañe ni se derrame combustible.

2.3 Repostaje



La gasolina es altamente inflamable: mantener la distancia a cualquier llama, no derramar combustible y no fumar.

Parar el motor antes de repostar.

No repostar mientras el motor está aún caliente: el combustible puede rebosar **¡peligro de incendio!**

Abrir con cuidado el cierre del depósito para que se reduzca lentamente la presión existente y no salga combustible despedido.

Repostar en lugares bien ventilados. Si se derrama combustible, limpiar la máquina inmediatamente prestando atención a que la ropa no se moje con combustible; si fuera necesario, cambiársela inmediatamente.



Después de repostar, apretar el cierre roscado del depósito lo más firmemente posible.

Así se reduce el riesgo de que se afloje el cierre del depósito por las vibraciones del motor y que salga combustible.

Fijarse en que no haya fugas y no arrancar el motor si sale combustible, **¡peligro de muerte por quemaduras!**

2.4 Antes de arrancar

Comprobar que el estado de la máquina reúna las condiciones de seguridad y tener en cuenta los capítulos correspondientes del manual de instrucciones:

- Comprobar la estanqueidad del sistema de combustible, especialmente las piezas visibles, como p. ej., el cierre del depósito, las uniones de tubos flexibles, la bomba manual de combustible (solo para máquinas equipadas con bomba manual de combustible). En caso de fugas o daños, no arrancar el motor, **¡peligro de incendio!** Antes de poner en marcha la máquina, acudir a un distribuidor especializado para su reparación
- La combinación de herramienta de corte, protector, empuñadura y cinturón de porte deberá estar permitida y todas las piezas deberán estar correctamente montadas. No emplear herramientas de corte de metal, **¡peligro de lesiones!**
- El pulsador de parada se tiene que poder accionar con facilidad hacia **0**
- La palanca de la mariposa de arranque, el bloqueo del acelerador y el propio acelerador se deberán mover con suavidad; el acelerador debe volver automáticamente a la posición de ralentí. Al oprimir a fondo el acelerador, la palanca de la mariposa de arranque tiene que volver por sí misma desde las posiciones **I** y **II** a la posición de servicio **I**.
- Comprobar que el enchufe del cable de encendido esté firme. Si está flojo, pueden producirse chispas que inflamen la mezcla de combustible y aire que salga, **¡peligro de incendio!**
- Herramienta de corte: montaje correcto, asiento firme y estado perfecto
- Comprobar si los dispositivos de protección (p. ej. el protector para la herramienta de corte) presentan daños o desgaste. Renovar las piezas que estén dañadas. No utilizar esta máquina si el protector está dañado
- No modificar los dispositivos de mando ni los de seguridad
- Las empuñaduras tienen que estar limpias y secas, libres de aceite y suciedad; esto es importante para manejar la máquina de forma segura
- Ajustar el cinturón de porte y la(s) empuñadura(s) con arreglo a la estatura

La máquina solo se deberá utilizar si cumple las condiciones de seguridad para el trabajo, **¡peligro de accidente!**

En caso de emergencia al utilizar cinturones de porte: practicar cómo depositar rápidamente la máquina. Al practicar, no tirar la máquina al suelo para evitar que se dañe.

2.5 Arrancar el motor

Al menos a 3 metros de donde se ha reposado, nunca en lugares cerrados.

Hacerlo solo sobre terreno llano, adoptar una postura estable y segura, sujetar la máquina a motor de forma segura; la herramienta de corte no deberá tocar objeto alguno ni el suelo, ya que puede empezar a girar al arrancar.

El manejo de la máquina lo debe realizar una sola persona, no permitir la presencia de otras personas en un radio de 15 m, tampoco durante el arranque: **peligro de lesiones** por objetos despedidos



Evitar el contacto con la herramienta de corte – **¡peligro de lesiones!**

No arrancar el motor "con la máquina suspendida de la mano"; hacerlo tal como se describe en las instrucciones de uso.



La herramienta de corte sigue funcionando todavía un momento tras soltar el acelerador: **¡efecto de inercia!**

Comprobar el ralenti: la herramienta de corte debe estar parada en ralenti – con el acelerador en reposo.

Mantener apartados materiales fácilmente inflamables (p. ej. virutas de madera, cortezas de árbol, hierba seca, combustible) de la corriente caliente de gases de escape y de la superficie caliente del silenciador: **¡peligro de incendio!**

2.6 Sujetar y manejar la máquina

Agarrar siempre la máquina por las empuñaduras con ambas manos. Adoptar siempre una postura estable y segura.

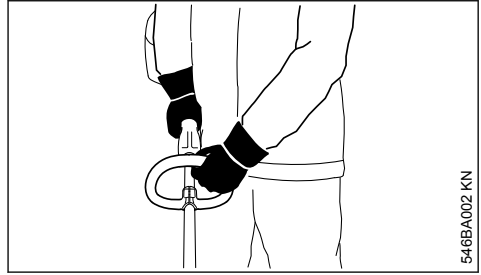

La mano izquierda, en el manillar cerrado; la derecha, en la empuñadura de mando – también para zurdos.

2.7 Durante el trabajo

Parar inmediatamente el motor en el caso de peligro inminente o de emergencia; accionar el pulsador de parada hacia 0.



En un amplio radio en torno al lugar de trabajo puede existir peligro de accidente originado por objetos despedidos, por lo que no se deberá permitir la presencia de otras personas en un radio de 15 m. Mantenerse a distancia también respecto de objetos (vehículos, ventanas), **¡peligro de daños materiales!** Incluso a una distancia de más de 15 m no se puede descartar que exista peligro.

Prestar atención a que el ralenti sea perfecto, a fin de que deje de girar la herramienta de corte al soltar el acelerador.

Controlar o corregir el ajuste del ralenti con regularidad. Si pese a ello se mueve la herramienta de corte en ralenti, encargar la reparación a un distribuidor especializado. STIHL recomienda un distribuidor especializado STIHL.

Prestar atención en caso de que el suelo esté congelado, mojado, nevado, en pendientes y terrenos irregulares, etc. – **¡peligro de resbalar!**

Prestar atención a los obstáculos como tocones o raíces: **¡peligro de tropezar!**

Adoptar siempre una postura estable y segura.

Trabajar solo de pie sobre el suelo, no hacerlo nunca desde lugares inestables, jamás desde escaleras o desde una plataforma de trabajo.

Al llevar un protector para los oídos, hay que prestar más atención y tener más precaución porque se perciben peor las señales de aviso de peligro (gritos, señales acústicas y similares).

Hacer siempre las pausas necesarias en el trabajo para prevenir el cansancio y el agotamiento, **¡peligro de accidente!**

Trabajar con tranquilidad y prudencia y solo si las condiciones de luz y visibilidad son adecuadas. Trabajar con precaución, no poner en peligro a otras personas.



La máquina produce gases de escape tóxicos en cuanto se pone en marcha el motor. Estos gases pueden ser inodoros e invisibles pero pueden contener hidrocarburos y benceno sin quemar. No trabajar nunca con la máquina en locales cerrados o mal ventilados, incluso con máquinas de catalizador.

Al trabajar en zanjas, fosas o espacios reducidos, se ha de garantizar que haya siempre suficiente renovación de aire, **¡peligro de muerte por intoxicación!**

En caso de malestar, dolores de cabeza, dificultades de visión (p. ej. reducción del campo visual), disminución de la audición, mareos y pérdida de concentración, dejar de trabajar inmediatamente. Estos síntomas se pueden producir, entre otros, por la alta concentración de gases de escape, **¡peligro de accidente!**

Trabajar con la máquina tratando de hacer poco ruido y acelerando poco; no dejar innecesariamente el motor en marcha, dar gas solo para bajar.

No fumar trabajando con la máquina ni en el entorno inmediato de la misma: **¡peligro de incendio!** Del sistema de combustible pueden escapar vapores de gasolina inflamables.

Los polvos, la neblina y el humo que se generan durante el trabajo pueden ser nocivos para la salud. Utilizar una mascarilla si se produce polvo o humo.

En el caso de que la máquina haya sufrido incidencias para las que no está preparada (p. ej., golpes o caídas), se ha de comprobar sin falta que funcione de forma segura antes de continuar el trabajo, véase también "Antes de arrancar". Comprobar especialmente la estan-

queidad del sistema de combustible y el funcionamiento de los dispositivos de seguridad. De ningún modo se deberá seguir trabajando con máquinas que ya no sean seguras. En caso de dudas, acudir a un distribuidor especializado.

No trabajar en la posición de arranque en caliente $\frac{\sim}{\sim}$ de la palanca de la mariposa de arranque: el número de revoluciones del motor no se puede regular en este ajuste.



No trabajar nunca sin el protector apropiado para la máquina y la herramienta de corte: **peligro de lesiones** por objetos despedido.



Inspeccionar el terreno: pueden salir despedido objetos sólidos – piedras, piezas de metal o similares – también por encima de 15 m – **¡peligro de lesiones!** - y pueden dañar la herramienta de corte así como otros objetos (p. ej. vehículos aparcados, cristales de ventanas) (daños materiales).

Trabajar con especial precaución en terrenos de poca visibilidad y con mucha vegetación.

Al segar matorrales altos, por debajo de arbustos y setos: la altura de trabajo con la herramienta de corte deberá ser al menos de 15 cm. No poner en peligro los animales.

Antes de ausentarse de la máquina: parar el motor.

Comprobar la herramienta de corte con regularidad, a intervalos breves y hacerlo inmediatamente si se percibe algún cambio:

- Parar el motor, sujetar la máquina de forma segura y dejar que se detenga la herramienta de corte.
- Revisar el estado y asiento firme, prestar atención a la formación de fisuras
- Sustituir inmediatamente las herramientas de corte dañadas, incluso al tratarse de grietas capilares insignificantes

Limpiar regularmente el alojamiento de la herramienta de corte de restos de hierba y maleza; quitar las obstrucciones de la zona de la herramienta de corte o del protector.

Para cambiar la herramienta de corte, parar el motor, **¡peligro de lesiones!**

No seguir utilizando herramientas de corte que estén dañadas o agrietadas ni repararlas (soldándolas o enderezándolas); deformaciones (desequilibrio).

Las partículas o piezas rotas pueden soltarse y alcanzar a gran velocidad al usuario u otras personas **¡y provocar lesiones muy graves!**

Si una herramienta de corte en giro topa en una piedra u otro objeto duro, se pueden producir chispas por lo que, en determinadas circunstancias, pueden encenderse materiales que sean fácilmente inflamables. También las plantas y la maleza en estado seco son fácilmente inflamables, especialmente en condiciones meteorológicas de mucho calor y sequedad. Si existe peligro de incendio, no emplear herramientas de corte cerca de sustancias fácilmente inflamables, plantas secas o maleza. Preguntar sin falta al departamento forestal competente si existe peligro de incendio.

2.7.1 Utilización de cabezales de corte

Emplear solo un protector con la cuchilla debidamente montada, a fin de que los hilos de corte se limiten a la longitud admisible.

Para reajustar el hilo en cabezales de corte de reajuste manual, parar sin falta el motor – **¡peligro de lesiones!**

El uso indebido de la máquina con hilos demasiado largos reduce el número de revoluciones de trabajo del motor. Debido al permanente resbalamiento del embrague que ello origina, se produce un calentamiento excesivo y la avería de piezas importantes (como p. ej., el embrague, piezas de la carcasa de plástico) – **¡peligro de lesiones!** - por ejemplo, por girar la herramienta de corte en ralentí.

2.8 Vibraciones

La utilización prolongada de la máquina puede provocar trastornos circulatorios en las manos ("enfermedad de los dedos blancos") originados por las vibraciones.

No se puede establecer una duración general del uso, porque ésta depende de varios factores que influyen en ello.

El tiempo de uso se prolonga:
 – Protegiendo las manos (guantes calientes)
 – Haciendo pausas

El tiempo de uso se acorta por:
 – La predisposición personal a una mala circulación sanguínea (síntomas: dedos fríos con frecuencia, hormigueo)
 – Bajas temperaturas
 – Magnitud de la fuerza de sujeción (la sujeción firme dificulta el riego sanguíneo)

En el caso trabajar con regularidad y durante mucho tiempo con la máquina y manifestarse repetidamente tales síntomas (p. ej. hormigueo en los dedos), se recomienda someterse a un examen médico.

2.9 Mantenimiento y reparaciones

Efectuar con regularidad los trabajos de mantenimiento de la máquina. Efectuar únicamente trabajos de mantenimiento y reparaciones que estén descritos en el manual de instrucciones. Encargar todos los demás trabajos a un distribuidor especializado.

STIHL recomienda encargar los trabajos de mantenimiento y las reparaciones siempre a un distribuidor especializado STIHL. Los distribuidores especializados STIHL siguen periódicamente cursillos de instrucción y tienen a su disposición las informaciones técnicas.

Emplear sólo repuestos de gran calidad. De no hacerlo, existe el peligro de que se produzcan accidentes o daños en la máquina. Si tiene preguntas al respecto, consulte a un distribuidor especializado.

STIHL recomienda emplear piezas de repuesto originales STIHL. Las propiedades de éstas están armonizadas óptimamente con la máquina y las exigencias del usuario.

Para las reparaciones, los trabajos de mantenimiento y limpieza, **parar siempre el motor y retirar el enchufe de la bujía – peligro de lesiones** por un arranque accidental del motor. - Excepción: ajuste del carburador y el ralentí.

No poner en movimiento el motor con el dispositivo de arranque estando retirado el enchufe de la bujía o estando ésta desenroscada – **¡peligro de incendio** por chispas de encendido fuera del cilindro!

No realizar trabajos de mantenimiento en la máquina ni guardar ésta cerca de fuego abierto – **¡peligro de incendio** debido al combustible.

Comprobar periódicamente la estanqueidad del cierre del depósito.

Emplear únicamente bujías en perfecto estado, autorizadas por STIHL – véase "Datos técnicos".

Inspeccionar el cable de encendido (aislamiento perfecto, conexión firme).

Comprobar con regularidad el silenciador en cuanto a perfecto estado.

No trabajar estando dañado el silenciador ni sin éste – ¡**peligro de incendio!** – ¡**daños en los oídos!**

No tocar el silenciador si está caliente – ¡**riesgo de quemaduras!**

2.10 Símbolos en los dispositivos de protección

Una flecha en el protector para las herramientas de corte indica el sentido de giro de las mismas.



Emplear el protector sólo en combinación con cabezales de corte – no hacerlo con herramientas de corte de metal.

2.11 Cabezal de corte con hilo de corte

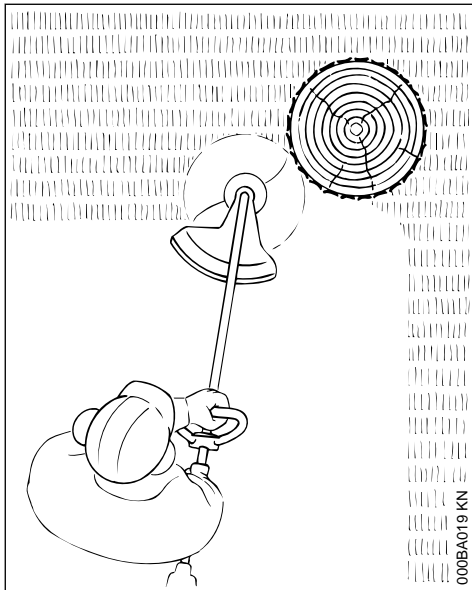

Para un "corte" suave y blando – para cortar nítidamente también de bordes resquebrajados en torno a árboles y postes de vallas – se lesiona menos la corteza del árbol

! ADVERTENCIA

No sustituir el hilo de plástico por uno de alambre – ¡**peligro de lesiones!**

2.12 Cabezal de corte con cuchillas de plástico – STIHL Poly-Cut 6-3

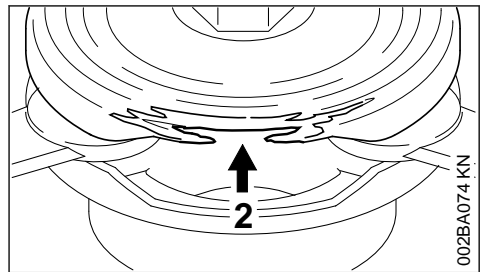
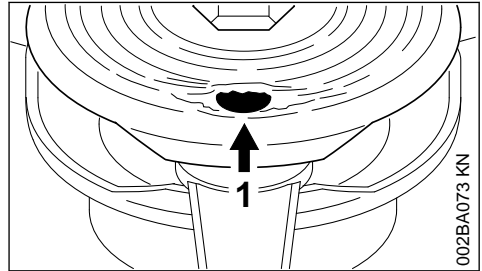

Para segar bordes de prados silvestres (sin postes, vallas, árboles y obstáculos similares).

Observar sin falta las indicaciones de mantenimiento para el cabezal de corte PolyCut.

¡Tener en cuenta las marcas de desgaste!

En la parte inferior del PolyCut existen marcas de desgaste.

Si se puede ver uno de los orificios redondos (1; flecha) o si está desgastado el borde que sobresale hacia dentro (2; flecha), entonces ya no se deberá seguir utilizando el PolyCut 6-3 – sustituirlo por un cabezal de corte nuevo.

! ADVERTENCIA

En caso de no tener en cuenta alguna de las marcas de desgaste, existe el peligro de que se rompa la herramienta de corte y que las piezas lanzadas por los alrededores provoquen posibles lesiones.

Para disminuir el riesgo de accidente por las cuchillas que se rompen, evitar el contacto con piedras, cuerpos de metal u objetos similares.

Examinar las cuchillas PolyCut con regularidad en cuanto a fisuras. Si aparece una fisura en una de las cuchillas, cambiar **todas** las cuchillas del cabezal Polycut.

3 Combinaciones permitidas de herramienta de corte, protector, empuñadura y cinturón de porte

Herramienta de corte

Protector

Empuñadura

Cinturón de porte

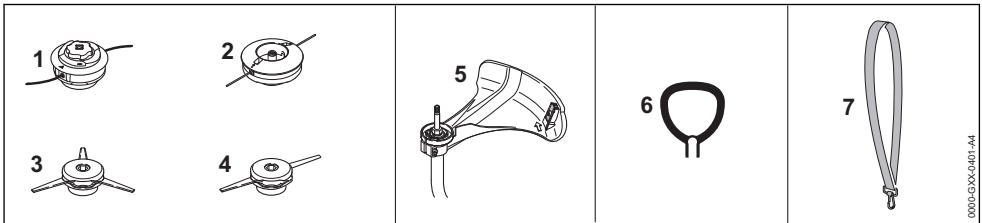

3.1 Combinaciones permitidas

En función de la herramienta de corte, seleccionar la combinación correcta de la tabla.

! ADVERTENCIA

Por motivos de seguridad no se permiten otras combinaciones – ¡peligro de accidente!

3.2 Herramientas de corte

3.2.1 Cabezales de corte

- 1 STIHL AutoCut C 6-2
- 2 STIHL DuroCut 5-2
- 3 STIHL PolyCut 7-3
- 4 STIHL PolyCut 6-2

3.3 Protector

- 5 Protector con cuchilla para cabezales de corte

3.4 Empuñadura

- 6 Manillar cerrado

3.5 Cinturón de porte

- 7 Se puede emplear un cinturón sencillo

4 Montar el asidero tubular cerrado

El asidero tubular cerrado ya está montado en la máquina en el estado en que ésta se suministra, sólo hace falta girarlo y alinearlo.

4.1 Alinear el asidero tubular cerrado

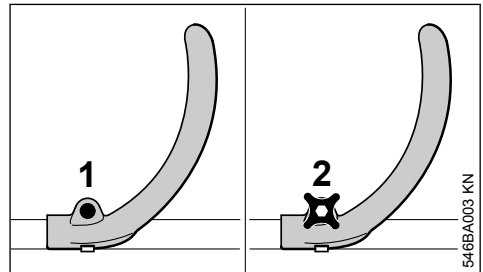

4.1.1 Ejecuciones con tornillo (FS 40)

- ▶ Aflojar el tornillo (1) en el asidero con un destornillador o la llave universal

4.1.2 Ejecuciones con tornillo de muletilla (FS 50)

- ▶ Aflojar el tornillo de muletilla (2) en el asidero

4.1.3 Todas las ejecuciones

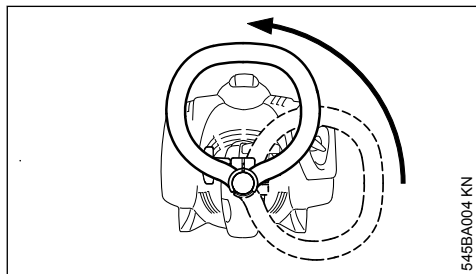

545BA004 KN

- ▶ Girar el asidero hacia arriba en torno al vástago

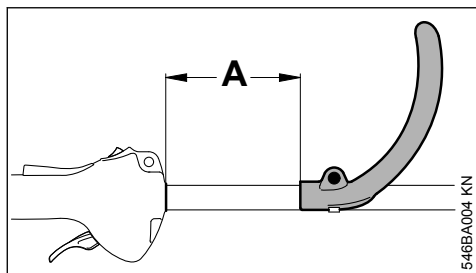

546BA004 KN

Modificando la distancia (A), se puede poner el asidero en la posición más favorable para el usuario y para el caso de aplicación concreto.

Recomendación: distancia (A) = aprox. 15 cm

- ▶ Empujar el asidero a la posición deseada
- ▶ Apretar el tornillo o bien el tornillo de muletilla hasta que ya no se pueda girar el asidero en el vástago

5 Acoplar los dispositivos de protección

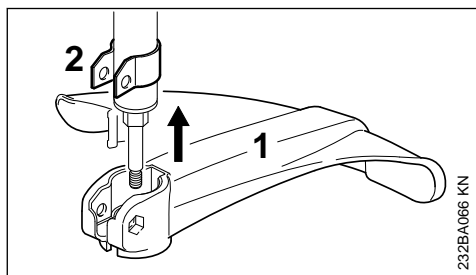

232BA066 KN

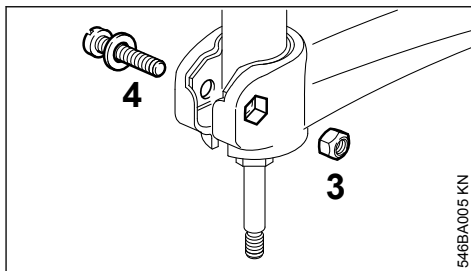

546BA005 KN

- ▶ Montar el protector (1) hasta el tope en el soporte (2)
- ▶ Insertar la tuerca (3) en el hexágono interior del protector – los orificios tienen que estar alineados
- ▶ Enroscar el tornillo (4) con la arandela y apretarlo

6 Montar la herramienta de corte

6.1 Depositar la máquina

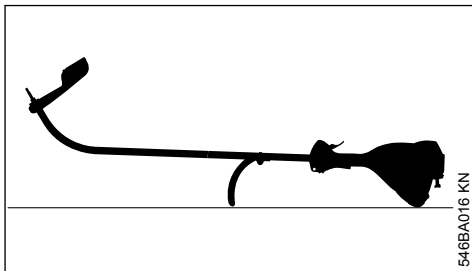

546BA016 KN

- ▶ Parar el motor
- ▶ Depositar la máquina, de manera que el asidero tubular cerrado y la cubierta del motor estén orientados hacia abajo, y el eje, hacia arriba

6.2 Plato de presión

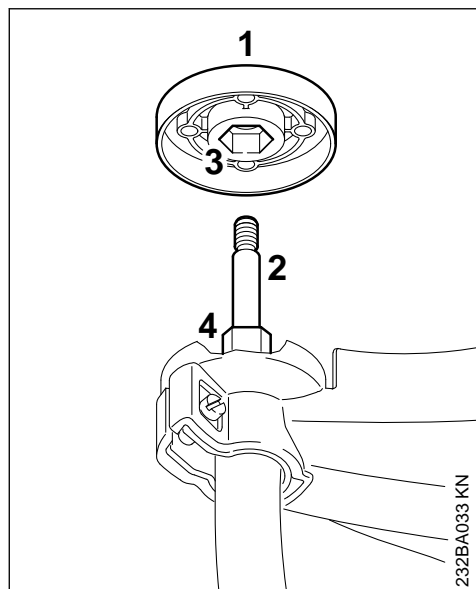

El plato de presión (1) forma parte del volumen de suministro del DuroCut 5-2 y PolyCut 6-3. Se necesita para utilizar estos cabezales de corte.

Cabezal de corte STIHL AutoCut 5-2, cabezal de corte STIHL AutoCut C 5-2

- Retirar el plato de presión (1) del eje (2), si está montado

Cabezal de corte STIHL DuroCut 5-2, cabezal de corte STIHL PolyCut 6-3,

- Montar el plato de presión (1) en el eje (2); al hacerlo, colocar el hexágono interior (3) en el hexágono (4)

6.3 Bloquear el árbol

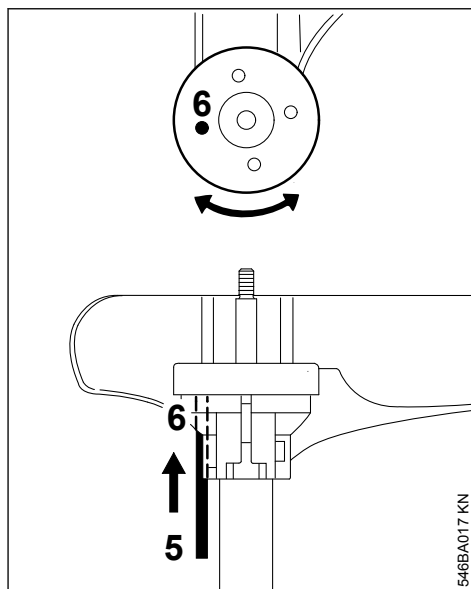

- Para bloquear el eje, insertar la herramienta (5) en los orificios (6) en el protector y colocar el plato de presión, girándolo para ello en vaivén hasta que esté bloqueado el eje

6.4 Montar el cabezal de corte con el empalme roscado

Guardar bien la hoja de instrucciones adjunta para el cabezal de corte.

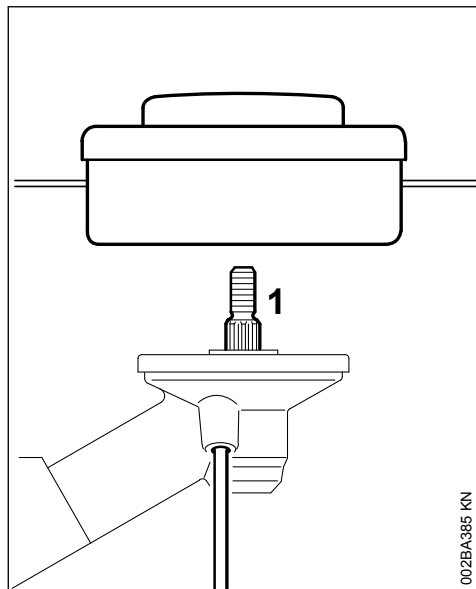

002BA385 KN

- ▶ Colocar el plato de presión
- ▶ Girar el cabezal de corte en el árbol (1) en sentido antihorario hasta el tope
- ▶ Bloquear el árbol
- ▶ Apretar el cabezal de corte

INDICACIÓN

Volver a quitar la herramienta para bloquear el árbol.

6.5 Desmontar el cabezal de corte

- ▶ Bloquear el árbol
- ▶ Girar el cabezal de corte en sentido horario

6.6 Montar el cabezal de corte sin el empalme roscado

Guardar bien la hoja de instrucciones adjunta para el cabezal de corte.

6.6.1 STIHL AutoCut C 6-2

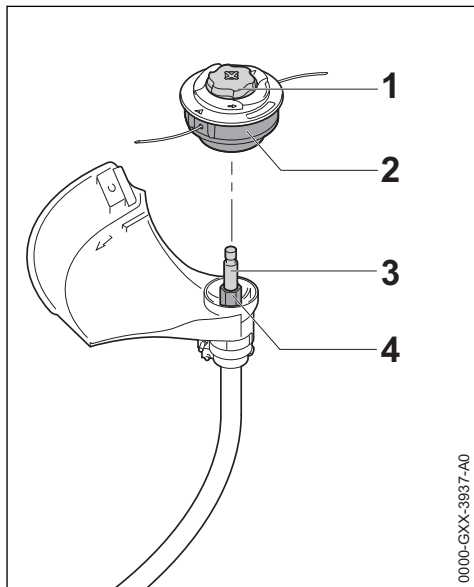

0000-GXX-3937-A0

- ▶ Montar el cabezal de corte (2) en el eje (3); al hacerlo, insertar el hexágono interior del cabezal de corte (2) en el hexágono (4)
- ▶ Sujetar el cabezal de corte (2) con la mano.
- ▶ Girar la caperuza (1) en sentido horario y apretarla firmemente con la mano.

6.6.2 STIHL PolyCut 6-2, PolyCut 7-3

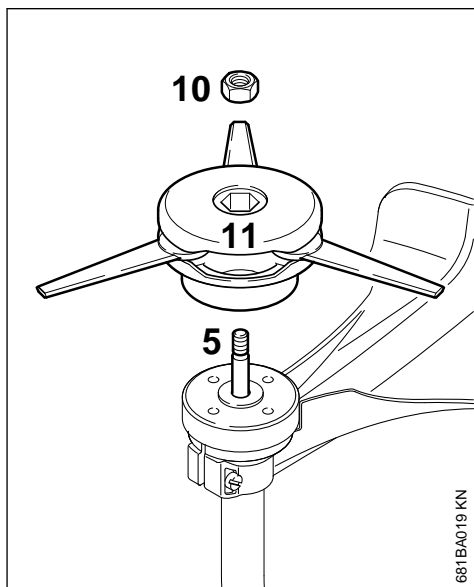

661BA019 KN

- ▶ Calar el plato de presión en el árbol
- ▶ Colocar la tuerca (10) en el cabezal de corte
- ▶ Enroscar el cabezal de corte (11) en el árbol (5) en sentido horario hasta el tope
- ▶ Bloquear el árbol
- ▶ Apretar el cabezal de corte

**ADVERTENCIA**

Sustituir la tuerca si gira con demasiada facilidad.

INDICACIÓN

Volver a quitar la herramienta para bloquear el árbol.

6.7 Desmontar el cabezal de corte**6.7.1 STIHL AutoCut**

- ▶ Sujetar la carcasa de la bobina
- ▶ Girar la caperuza en sentido antihorario

6.7.2 STIHL PolyCut

- ▶ Bloquear el árbol
- ▶ Girar el cabezal de corte en sentido antihorario

7 Combustible

El motor se ha de alimentar con una mezcla compuesta por gasolina y aceite de motor.

**ADVERTENCIA**

Evitar el contacto directo de la piel con el combustible y la inhalación de vapores del mismo.

7.1 STIHL MotoMix

STIHL recomienda emplear STIHL MotoMix. Este combustible mezclado está exento de benceno y plomo, se distingue por un alto índice octano y tiene siempre la proporción de mezcla correcta.

El STIHL MotoMix está mezclado para obtener la máxima durabilidad del motor con el aceite de motor de dos tiempos HP Ultra STIHL.

MotoMix no está disponible en todos los mercados.

7.2 Mezclar combustible**INDICACIÓN**

Si los productos de servicio no son apropiados a la proporción de la mezcla no corresponde a la norma se pueden producir serios daños en el motor. La gasolina o el aceite de motor de mala calidad pueden dañar el motor, las juntas anulares, las tuberías y el depósito de combustible.

7.2.1 Gasolina

Emplear solo **gasolina de marca** con un índice octano de 90 ROZ, como mínimo – con o sin plomo.

La gasolina con una proporción de alcohol superior al 10% puede provocar anomalías de funcionamiento en motores con ajuste manual del carburador, por lo que no se deberá emplear para alimentar estos motores.

Los motores equipados con M-Tronic suministran plena potencia empleando gasolina con una proporción de alcohol (E27) de hasta un 27%.

7.2.2 Aceite de motor

Si mezcla usted mismo el combustible, solo se puede usar un aceite de motor de dos tiempos STIHL u otro aceite de motor de alto rendimiento de las clases JASO FB, JASO FC, JASO FD, ISO-L-EGB, ISO-L-EGC o ISO-L-EGD.

STIHL prescribe el aceite de motor de dos tiempos STIHL HP Ultra o un aceite de motor de alto rendimiento similar para poder garantizar los valores límite de emisiones durante toda la vida útil de la máquina.

7.2.3 Proporción de la mezcla

Con aceite de motor de dos tiempos STIHL 1:50; 1:50 = 1 parte de aceite + 50 partes de gasolina

7.2.4 Ejemplos**Cantidad de gaso- Aceite de dos tiempos**

lina	STIHL 1:50	
Litros	Litros	(ml)
1	0,02	(20)
5	0,10	(100)
10	0,20	(200)
15	0,30	(300)
20	0,40	(400)
25	0,50	(500)

- ▶ En un bidón homologado para combustible, echar primero aceite de motor, luego gasolina, y mezclarlos bien

7.3 Guardar la mezcla de combustible

Solo en bidones homologados para combustible, guardándolos en un lugar seguro, seco y fresco, protegidos contra la luz y el sol.

La mezcla de combustible envejece, mezclar solo la cantidad que se necesite para algunas semanas. No guardar la mezcla de combustible durante más de 30 días. El efecto de la luz, el sol, altas o bajas temperaturas, pueden echar a perder con mayor rapidez la mezcla de combustible.

Sin embargo, la STIHL MotoMix se puede almacenar hasta 5 años sin problemas.

- ▶ Antes de repostar, agitar con fuerza el bidón con la mezcla



ADVERTENCIA

En el bidón puede generarse presión – abrirlo con cuidado.

- ▶ De vez en cuando, limpiar a fondo el depósito de combustible y el bidón

Recoger el combustible residual y el líquido utilizado para la limpieza y llevarlos a un punto limpio.

8 Repostar combustible

8.1 Preparar la máquina

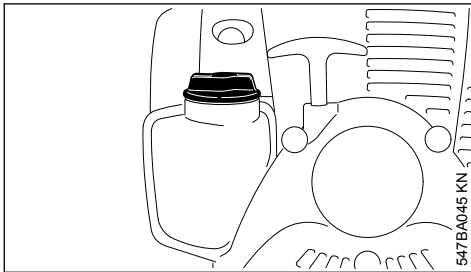

- ▶ Antes de repostar combustible, limpiar el cierre del depósito y sus alrededores, a fin de que no penetre suciedad en el depósito
- ▶ Posicionar la máquina, de manera que el cierre del depósito esté orientado hacia arriba

8.2 Abrir el cierre roscado del depósito

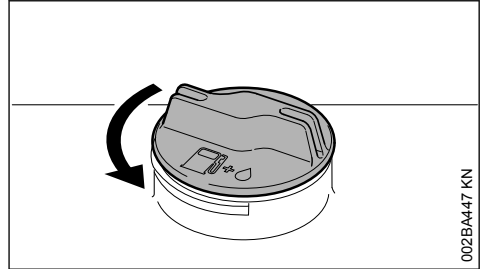

- ▶ Girar el cierre en sentido antihorario hasta que se pueda quitar de la abertura del depósito
- ▶ Quitar el cierre del depósito

8.3 Repostar combustible

Al repostar, no derramar combustible ni llenar el depósito hasta el borde. STIHL recomienda utilizar el sistema de llenado STIHL (accesorio especial).

8.4 Cerrar el cierre roscado del depósito

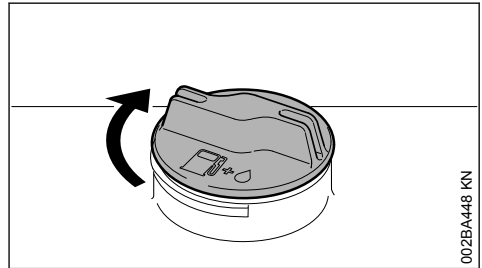

- ▶ Aplicar el cierre
- ▶ Girar el cierre en sentido horario hasta el tope y apretarlo a mano lo más firmemente posible

9 Arrancar / parar el motor

9.1 Elementos de mando

9.1.1 Ejecución con asidero tubular cerrado

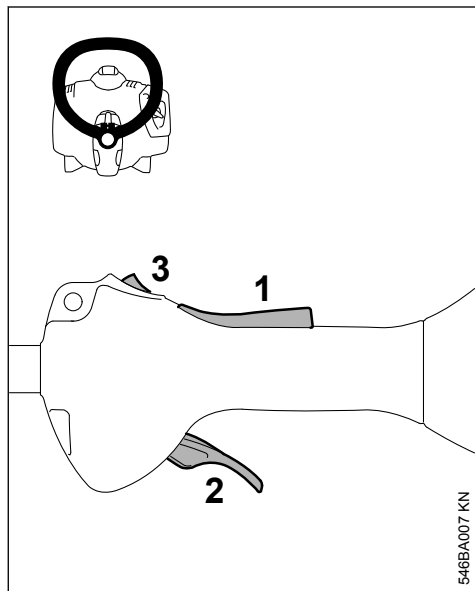

- 1 Bloqueo del acelerador
- 2 Acelerador
- 3 Pulsador de parada – con las posiciones para funcionamiento y 0 = Stop.

9.1.2 Funcionamiento del pulsador de parada y del encendido

No estando accionado el pulsador de parada, éste se encuentra en la posición de **funcionamiento**: el encendido está conectado – el motor está listo para el arranque y se puede poner en marcha. Si se acciona el pulsador de parada a la posición **0**, se desconecta el encendido. Tras la parada del motor, se vuelve a conectar automáticamente el encendido.

9.2 Arrancar el motor

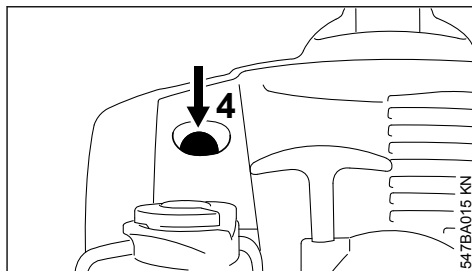

- Pulsar el fuelle (4) de la bomba manual de combustible 5 veces, como mínimo – aun cuando el fuelle esté lleno de combustible

9.2.1 Motor frío (arranque en frío)

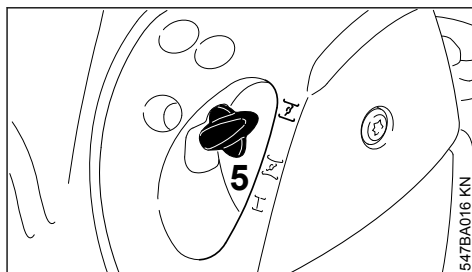

- Oprimir la palanca de la mariposa de arranque (5) hacia dentro y, al hacerlo, girarla a

9.2.2 Motor caliente (arranque en caliente)

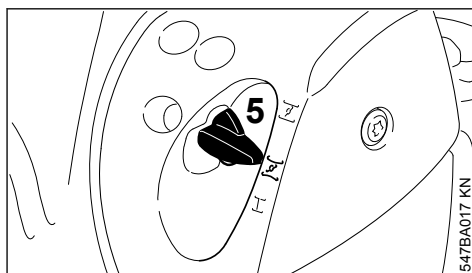

- Oprimir la palanca de la mariposa de arranque (5) hacia dentro y, al hacerlo, girarla a

Emplear esta posición también cuando el motor haya estado ya en marcha, pero aún esté frío.

9.2.3 Arrancar

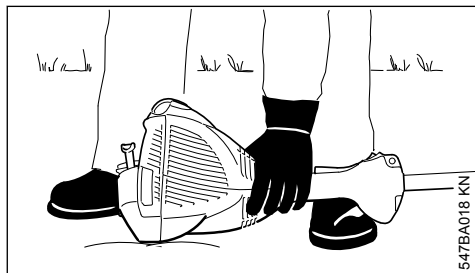

- ▶ Poner la máquina en el suelo en una posición estable: el apoyo del motor y el protector para la herramienta de corte constituyen el apoyo. La herramienta de corte no deberá tocar el suelo ni objeto alguno
- ▶ Adoptar una postura estable
- ▶ Con la mano izquierda, presionar **firmemente** la máquina contra el suelo – al hacerlo, no tocar el acelerador ni la palanca de bloqueo

INDICACIÓN

¡No poner el pie sobre el vástago ni arrodillarse encima del mismo!

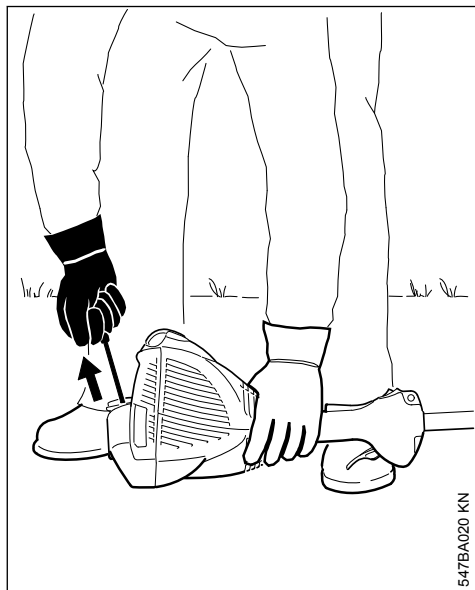

- ▶ Con la mano derecha, agarrar la empuñadura de arranque

9.2.4 Ejecución sin ElastoStart

- ▶ Extraer lentamente la empuñadura de arranque hasta percibir una resistencia y tirar entonces con rapidez y fuerza de aquélla

9.2.5 Ejecución con ErgoStart

- ▶ Extraer uniformemente la empuñadura de arranque

INDICACIÓN

No extraer el cordón hasta el extremo del mismo – **¡peligro de rotura!**

- ▶ No dejar retroceder bruscamente la empuñadura de arranque – guiarla hacia atrás en sentido contrario al de extracción, para que el cordón se enrolle correctamente
- ▶ Arrancar hasta que el motor se ponga en marcha

9.2.6 Una vez que el motor esté en marcha

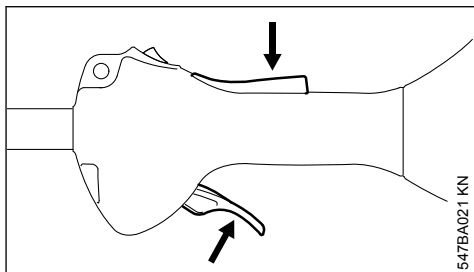

- ▶ Oprimir la palanca de bloqueo y dar gas – la palanca de la mariposa de arranque salta a la posición para el funcionamiento I – tras un arranque en frío, calentar el motor realizando algunos cambios de carga

⚠ ADVERTENCIA

¡Estando correctamente ajustado el carburador, no deberá moverse la herramienta de corte en régimen de ralentí!

La máquina está lista para el trabajo.

9.3 Parar el motor

- ▶ Accionar el pulsador de parada hacia 0 – el motor se para – soltar el pulsador de parada – éste vuelve por sí mismo hacia atrás

9.4 Otras indicaciones para el arranque

El motor se para en la posición para el arranque en frío **I** o al acelerar.

- ▶ Poner la palanca de la mariposa de arranque en **I** – seguir arrancando hasta que el motor se ponga en marcha

El motor no arranca en la posición para el arranque en caliente **II**

- ▶ Poner la palanca de la mariposa de arranque en **I** – seguir arrancando hasta que el motor se ponga en marcha

El motor no arranca

- ▶ Comprobar si están correctamente ajustados todos los elementos de mando
- ▶ Comprobar si hay combustible en el depósito, llenarlo si es necesario
- ▶ Comprobar que el enchufe de la bujía esté firmemente asentado
- ▶ Repetir el proceso de arranque

El motor está ahogado

- ▶ Poner la palanca de la mariposa de arranque en **I** – seguir arrancando hasta que el motor se ponga en marcha

El depósito se ha vaciado por completo con el motor en marcha

- ▶ Tras el repostaje, pulsar 5 veces, como mínimo, el fuelle de la bomba manual de combustible – aun cuando el fuelle esté lleno de combustible
- ▶ Ajustar la palanca de la mariposa de arranque en función de la temperatura del motor
- ▶ Volver a arrancar el motor

10 Indicaciones para el servicio

10.1 Durante el primer tiempo de servicio

Siendo la máquina nueva de fábrica, no se deberá hacer funcionar sin carga en un margen elevado de revoluciones hasta haber llenado por tercera vez el depósito de combustible, a fin de que no se produzcan esfuerzos adicionales durante la fase de rodaje. Durante este fase se tienen que adaptar las piezas móviles entre sí – en el motor se da una elevada resistencia de fricción. El motor alcanza su potencia máxima tras un tiempo de rodaje que corresponde a 5 hasta 15 cargas del depósito.

10.2 Durante el trabajo

Tras un cierto tiempo de servicio a plena carga, dejar funcionando el motor en ralentí todavía durante un breve tiempo hasta que la corriente de aire de refrigeración haya extraído el calor excesivo, con el fin de que los componentes del motor (sistema de encendido, carburador) no queden expuestos a una carga extrema originada por la acumulación de calor.

10.3 Después del trabajo

En pausas de servicio breves: dejar enfriarse el motor. Guardar la máquina con el depósito de combustible lleno, en un lugar seco que no esté cerca de fuentes de ignición, hasta el siguiente servicio. En pausas de servicio de cierta duración – véase "Guardar la máquina".

11 Limpiar el filtro de aire

11.1 Si disminuye perceptiblemente la potencia del motor

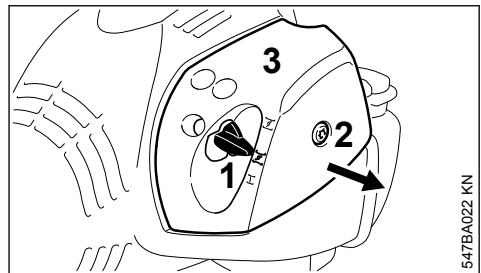

- ▶ Poner la palanca de la mariposa de arranque en (1) en **I**
- ▶ Girar el tornillo (2) en la tapa del filtro (3) en sentido antihorario hasta que la tapa esté suelta
- ▶ Retirar la tapa del filtro (3) por la palanca de la mariposa de arranque y quitarla
- ▶ Eliminar la suciedad más importante de los alrededores del filtro

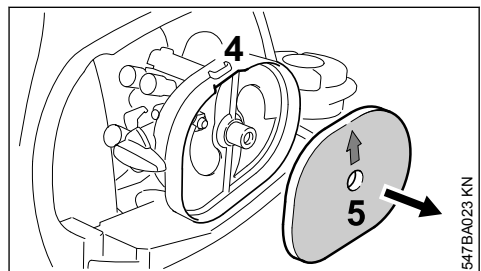

- ▶ Asir en el rebaje (4) existente en la caja del filtro y sacar el filtro de fieltro (5)
- ▶ Cambiar el filtro de fieltro (5) – provisionalmente, sacudirlo o soplarlo – no lavarlo

INDICACIÓN

Sustituir las piezas dañadas

- ▶ Colocar el filtro de fieltro (5) con arrastre de forma en la caja del filtro – la flecha está orientada hacia el rebaje
- ▶ Poner la palanca de la mariposa de arranque (1) en \swarrow
- ▶ Asentar la tapa del filtro (3) – al hacerlo, no ladear el tornillo (2) – enroscar éste

12 Ajustar el carburador

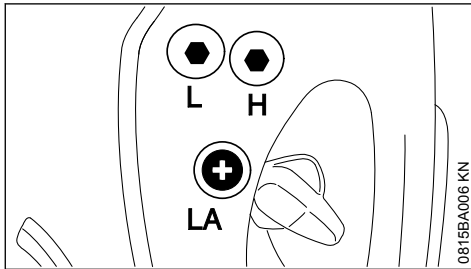

El carburador de la máquina está armonizado de fábrica, de manera que el motor recibe una mezcla óptima de combustible y aire en cualesquiera estados operativos.

12.1 Ajustar el ralentí

El motor se para en ralentí

- ▶ Dejar calentarse el motor unos 3 min
- ▶ Girar lentamente el tornillo de tope del ralentí (LA) en sentido horario hasta que el motor funcione con regularidad – no deberá moverse la herramienta de corte

La herramienta de corte se mueve en ralentí

- ▶ Girar el tornillo de tope del ralentí (LA) en sentido antihorario hasta que se pare la herramienta de corte, seguir girándolo luego de media a 3/4 de vuelta en el mismo sentido

! ADVERTENCIA

Si la herramienta de corte no permanece parada en ralentí tras haber realizado el ajuste, encargar la reparación de la máquina a un distribuidor especializado.

13 Bujía

- ▶ Si la potencia de motor es insuficiente, el arranque es deficiente o el ralentí es irregular, comprobar primero la bujía
- ▶ Tras unas 100 horas de servicio, sustituir la bujía – hacerlo antes ya si los electrodos están muy quemados – emplear sólo bujías autorizadas por STIHL y que estén desparasitadas – véase "Datos técnicos"

13.1 Desmontar la bujía

- ▶ Parar el motor

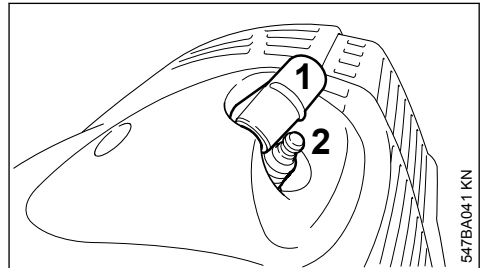

- ▶ Retirar el enchufe de la bujía (1)
- ▶ Desenroscar la bujía (2)

13.2 Examinar la bujía

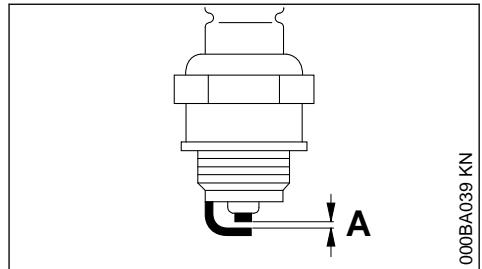

- ▶ Limpiar la bujía si está sucia
- ▶ Comprobar la distancia entre electrodos (A) y reajustarla si es necesario – para el valor de la distancia, véase "Datos técnicos"
- ▶ Subsanan las causas del ensuciamiento de la bujía

Causas posibles:

- Exceso de aceite de motor en el combustible
- Filtro de aire sucio

– Condiciones de servicio desfavorables

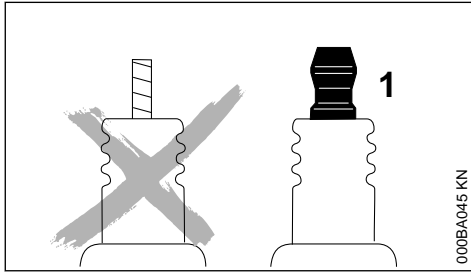

! ADVERTENCIA

En caso de no estar apretada la tuerca de conexión (1) o si esta falta, pueden producirse chispas. Si se trabaja en un entorno fácilmente inflamable o explosivo se pueden provocar incendios o explosiones. Las personas pueden sufrir lesiones graves o se pueden producir daños materiales.

- ▶ Emplear bujías desparasitadas con tuerca de conexión fija

13.3 Montar la bujía

- ▶ Enroscar la bujía
- ▶ Oprimir firmemente el enchufe de la bujía sobre ésta

14 Comportamiento de marcha del motor

Si el comportamiento de marcha del motor no es satisfactorio pese a haber limpiado el filtro de aire y estar correctamente ajustado el carburador, la causa podrá residir también en el silenciador.

Hacer comprobar a un distribuidor especializado el silenciador en cuanto a ensuciamiento (coquización).

STIHL recomienda encargar los trabajos de mantenimiento y las reparaciones siempre a un distribuidor especializado STIHL.

15 Guardar la máquina

En pausas de servicio, a partir de unos 30 días

- ▶ Vaciar y limpiar el depósito de gasolina en un lugar bien ventilado
- ▶ Gestionar los residuos del combustible según las normas y los principios ecológicos
- ▶ Si se dispone de una bomba manual de combustible: presionarla al menos 5 veces antes de arrancar el motor

- ▶ Arrancar el motor y dejarlo funcionar en ralentí hasta que se pare
- ▶ Quitar la herramienta de corte, limpiarla y revivirla. Tratar las herramientas de corte de metal con aceite protector.
- ▶ Limpiar a fondo la máquina, especialmente las aletas del cilindro y el filtro de aire.
- ▶ Guardar la máquina en un lugar seco y seguro – protegerla contra el uso por personas ajenas (p. ej. por niños)

16 Mantenimiento del cabezal de corte

16.1 Depositar la máquina

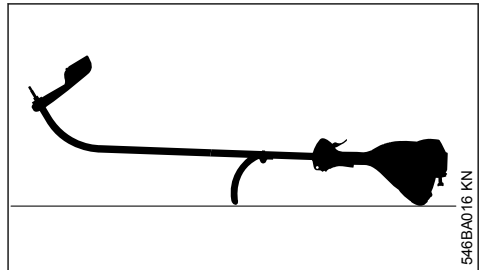

- ▶ Parar el motor
- ▶ Depositar la máquina, de manera que el asidero tubular cerrado y la cubierta del motor estén orientados hacia abajo, y el eje, hacia arriba

16.2 Renovar el hilo de corte

Antes de renovar el cabezal de corte, examinarlo sin falta en cuanto a desgaste.

! ADVERTENCIA

Si se pueden ver huellas de desgaste pronunciadas, se ha de cambiar el cabezal de corte completo.

El hilo de corte se llamará en adelante simplemente "hilo".

En el volumen de suministro del cabezal de corte existen unas instrucciones ilustradas que muestran la renovación del hilo. Por ello, guardar bien las instrucciones para el cabezal de corte.

- ▶ Si es necesario, desmontar el cabezal de corte

16.3 Reajustar el hilo de corte

16.3.1 STIHL AutoCut

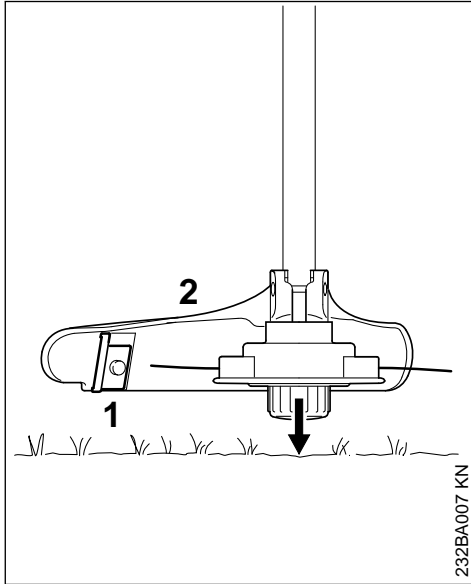

- ▶ Mantener el cabezal de corte girando en paralelo sobre la superficie cubierta de hierba – al hacerlo tocar ligeramente el suelo – se reajustan unos 3 cm (1,2 in.) de hilo
- ▶ Mediante la cuchilla (1) en el protector (2), se acortan los hilos excesivamente largos a la longitud óptima – evitar por ello que el cabezal toque varias veces seguidas el suelo.

El hilo de corte sólo se reajusta si **los dos hilos** tienen aún al menos **2,5 cm (1 in.)** de longitud.

Si el hilo de corte mide menos de 2,5 cm (1 in.):

! ADVERTENCIA

Para reajustar el hilo de corte con la mano, parar sin falta el motor – de lo contrario existe **¡peligro de lesiones!**

- ▶ Darle la vuelta a la máquina
- ▶ Oprimir la caperuza en la bobina del hilo hasta el tope
- ▶ Extraer los extremos del hilo de la bobina

Si ya no queda hilo de corte en la bobina, poner el hilo.

16.3.2 En todos los demás cabezales de corte

Hacerlo tal como se describe en la hoja de instrucciones adjuntada al cabezal de corte.

! ADVERTENCIA

Para reajustar el hilo de corte con la mano, parar sin falta el motor – de lo contrario existe **¡peligro de lesiones!**

16.4 Sustituir el hilo

STIHL DuroCut

! ADVERTENCIA

Para cargar el cabezal de corte con la mano, parar sin falta el motor – de lo contrario, existe **¡peligro de lesiones!**

- ▶ Cargar el cabezal de corte con hilo cortado siguiendo las instrucciones suministradas

16.5 STIHL AutoCut C 5-2

16.5.1 Desarmar el cabezal de corte y quitar los restos de hilo

En el funcionamiento normal, la reserva de hilo en el cabezal se agota casi por completo.

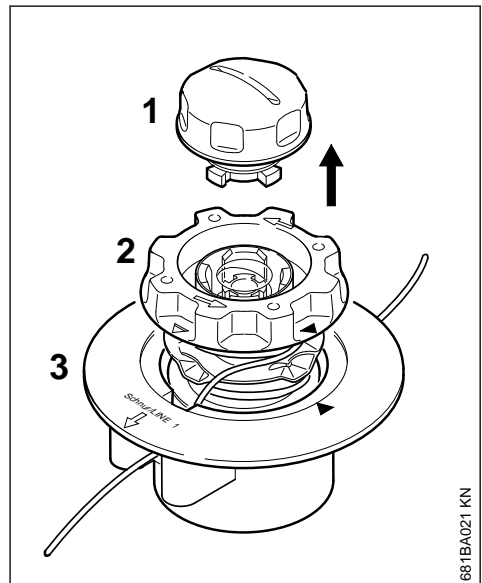

- ▶ Sujetar el cabezal de corte y girar la caperuza (1) en sentido antihorario hasta que se pueda quitar
- ▶ Extraer la bobina (2) de la pieza superior (3) y quitar los restos de hilo

16.5.2 Ensamblar el cabezal de corte

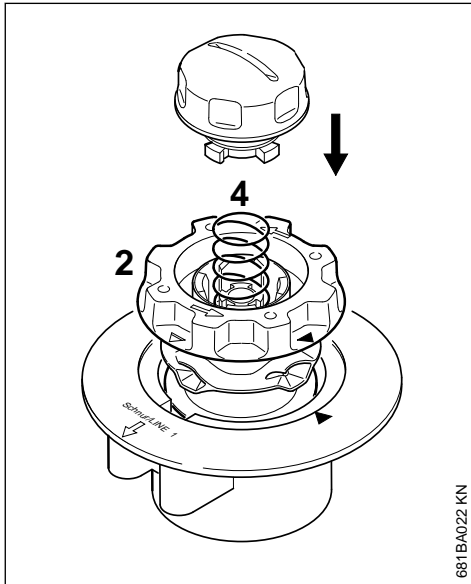

681BA022 KN

- ▶ Insertar la bobina vacía en la pieza superior
- Si el resorte (4) hubiera saltado saliéndose:
- ▶ Presionar el resorte en la bobina (2) hasta que se oiga encastrar
 - ▶ Montar el cabezal de corte, véase "Montar el cabezal de corte"

16.5.3 Arrollar la bobina

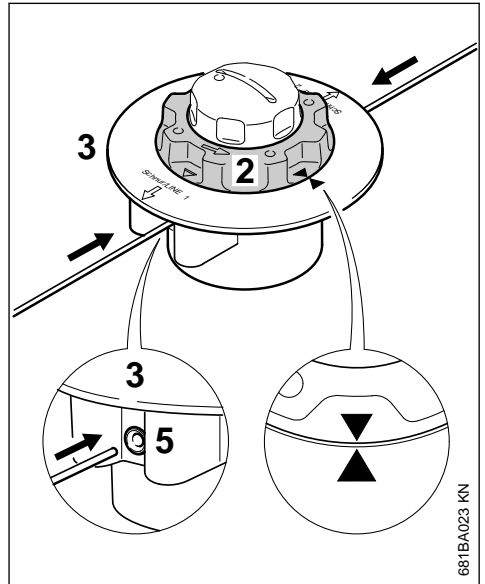

681BA023 KN

- ▶ Emplear hilo de 2,0 mm (0,08 in) de diámetro (de color verde)
- ▶ Cortar dos hilos, de 2 m (78 in.) de longitud cada uno, del rollo de repuesto (accesorio especial)
- ▶ Girar la bobina (2) en sentido antihorario hasta que queden encaradas dos puntas de flecha
- ▶ Insertar los dos hilos con los extremos rectos, respectivamente, en la la pieza superior (3) a través de cada uno de los manguitos (5) hasta percibir la primera resistencia; seguir empujándolos hasta el tope

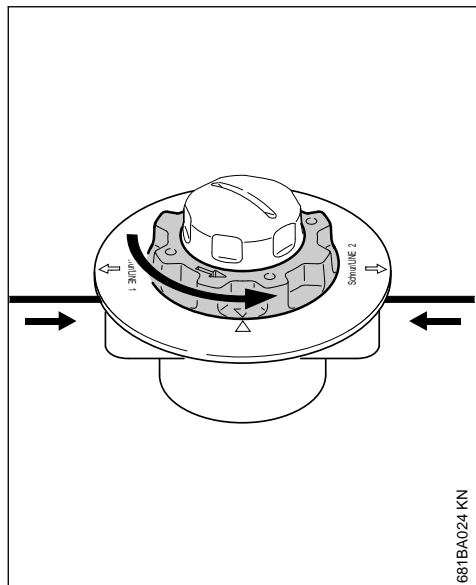
16.6 STIHL AutoCut 5-2**16.6.1 Quitar los restos de hilo**

681BA024 KN

- ▶ Sujetar la pieza superior
- ▶ Girar el cuerpo de la bobina en sentido antihorario hasta que el hilo más corto sobresalga todavía unos 10 cm (4 in.) del cabezal de corte
- ▶ En caso necesario, acortar el hilo más largo a unos 10 cm (4 in.)

El cabezal estará cargado.

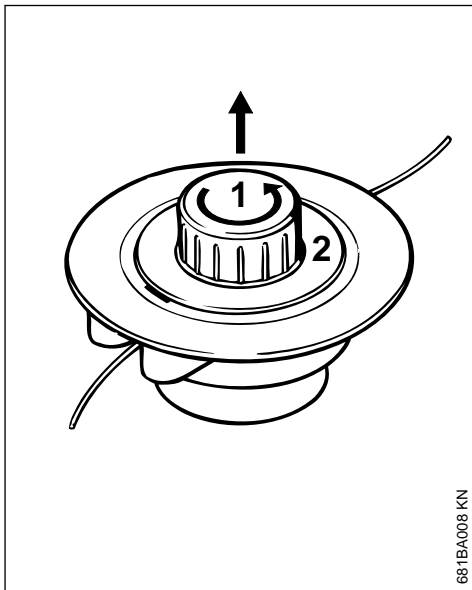

681BA008 KN

- ▶ Abrir el cabezal de corte – retener con una mano y girar la caperuza (1) en sentido antihorario
- ▶ Desencastrar la bobina (2), sacarla del cabezal de corte y quitar los restos de hilo

16.6.2 Arrollar la bobina

A modo de alternativa a los hilos, se puede colocar también una bobina arrollada ya con hilo (accesorio especial).

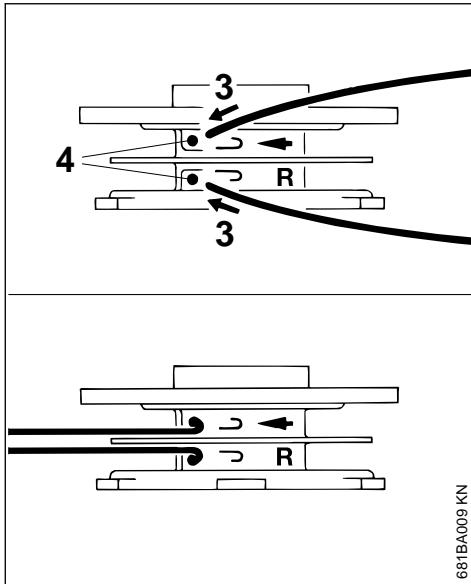

- ▶ Emplear hilo de 2,0 mm (0,08 in) de diámetro (de color verde)
- ▶ Cortar dos hilos, de 3 m (120 in.) de longitud cada uno, del rollo de repuesto (accesorio especial)
- ▶ Insertar los dos hilos, con sólo un extremo (3) de cada uno de ellos, en los orificios (4) existentes en la bobina
- ▶ Doblar fuertemente cada hilo en el borde del orificio, de forma que se produzca un pliegue en el hilo

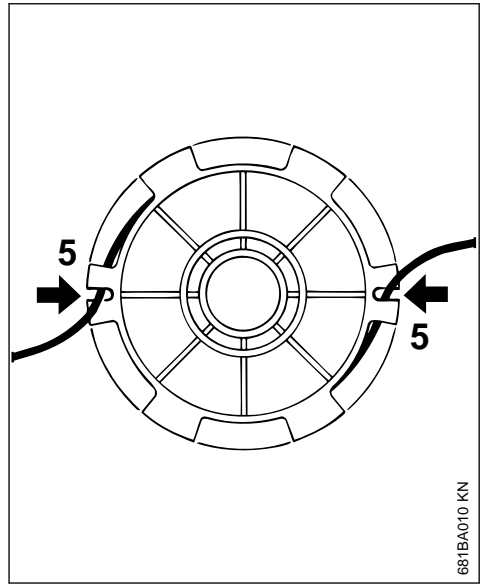

- ▶ Arrollar los hilos de forma que estén ordenados y tensos – arrollar sólo un hilo en cada cámara
- ▶ Enganchar los extremos de los hilos en las hendiduras (2)

16.6.3 Ensamblar el cabezal de corte

INDICACIÓN

Antes del ensamblaje, asegurarse de que esté montado el resorte de presión – véase "Montar el cabezal de corte"

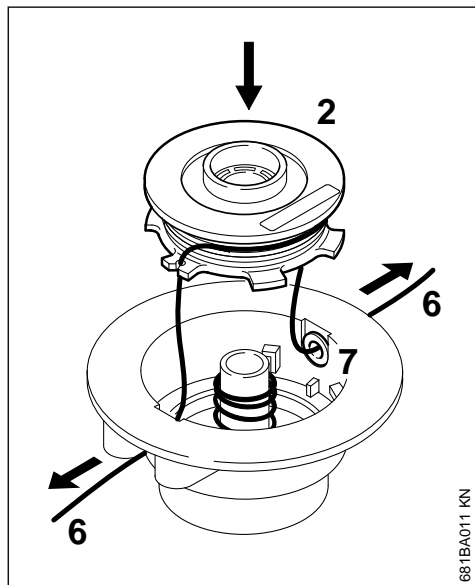

- ▶ Pasar los extremos (6) de los hilos por los ojales (7) y encastrar la bobina (2) en la caja de la misma

Los hilos tienen que volver a desencastar de las hendiduras (5) al colocar la bobina en el cabezal de corte

17 Instrucciones de mantenimiento y conservación

- ▶ Extraer los extremos de los hilos hasta el tope
- ▶ Volver a montar el cabezal de corte

16.7 Sustituir la cuchilla

16.7.1 STIHL PolyCut

Antes de sustituir las cuchillas de corte, comprobar sin falta el cabezal en cuanto a desgaste.

! ADVERTENCIA

Si se pueden ver huellas de desgaste pronunciadas, se ha de cambiar el cabezal de corte completo.

Las cuchillas de corte se llamarán en adelante simplemente "cuchillas".

En el volumen de suministro del cabezal de corte existen unas instrucciones ilustradas que muestran la renovación de las cuchillas. Por ello, guardar bien las instrucciones para el cabezal de corte.

! ADVERTENCIA

Para cargar el cabezal de corte con la mano, parar sin falta el motor – de lo contrario, existe **¡peligro de lesiones!**

- ▶ Desmontar el cabezal de corte
- ▶ Renovar la cuchilla, tal como se muestra en las instrucciones ilustradas
- ▶ Volver a montar el cabezal de corte

17 Instrucciones de mantenimiento y conservación

Estas indicaciones hacen referencia a condiciones de trabajo normales. En condiciones de trabajo más complicadas (fuerte acumulación de polvo, etc.) y jornadas de trabajo más largas, deberán reducirse correspondientemente los intervalos indicados.

		Antes de comenzar el trabajo	Tras finalizar el trabajo o a diario	Tras llenar el depósito	Semanalmente	Mensualmente	Anualmente	En caso de avería	En caso de daños	Si es necesario
Máquina completa	Control visual (estado, estanqueidad)	X		X						
	Limpiar		X							

Estas indicaciones hacen referencia a condiciones de trabajo normales. En condiciones de trabajo más complicadas (fuerte acumulación de polvo, etc.) y jornadas de trabajo más largas, deberán reducirse correspondientemente los intervalos indicados.		Antes de comenzar el trabajo	Tras finalizar el trabajo o a diario	Tras llenar el depósito	Semanalmente	Mensualmente	Anualmente	En caso de avería	En caso de daños	Si es necesario
Empuñadura de mando	Comprobación del funcionamiento	X		X						
Filtro de aire	Limpiar							X		X
	Sustituir								X	
Bomba manual de combustible (si existe)	Comprobar	X								
	Acudir a un distribuidor especializado ¹⁾ para su reparación								X	
Cabezal de aspiración del depósito de combustible	Comprobar							X		
	Sustituir						X		X	X
Depósito de combustible	Limpiar							X		X
Carburador	Comprobar el ralentí, la herramienta de corte no deberá girar	X		X						
	Reajustar el ralentí									X
Bujía	Reajustar la distancia entre electrodos							X		
	Sustituir cada 100 horas de servicio									
Abertura de aspiración para aire de refrigeración	Control visual		X							
	Limpiar									X
Tornillos y tuercas accesibles (excepto tornillos de ajuste)	Reapretar									X
Herramienta de corte	Control visual	X		X						
	Sustituir								X	
	Comprobar el asiento firme	X		X						
Rótulos adhesivos de seguridad	Sustituir							X		

¹⁾Stihl recomienda distribuidores especializados STIHL

18 Minimizar el desgaste y evitar daños

La observancia de las instrucciones de este manual de instrucciones evita un desgaste excesivo y daños en la máquina.

El uso, mantenimiento y almacenamiento de la máquina se han de realizar con el esmero descrito en este manual de instrucciones.

Todos los daños originados por la inobservancia de las instrucciones de seguridad manejo y mantenimiento son responsabilidad del usuario mismo. Ello rige en especial para:

- Modificaciones del producto no autorizadas por STIHL
- El empleo de herramientas o accesorios no autorizados o no apropiados para la máquina o que sean de baja calidad
- El empleo de la máquina para fines inapropiados
- Empleo de la máquina en actos deportivos o competiciones
- Daños derivados de seguir utilizando la máquina pese a la existencia de componentes averiados

18.1 Trabajos de mantenimiento

Todos los trabajos especificados en el capítulo "Instrucciones de mantenimiento y conservación" se han de realizar con regularidad. Si no puede efectuar estos trabajos de mantenimiento el usuario mismo, deberá encargárselos a un distribuidor especializado.

STIHL recomienda encargar los trabajos de mantenimiento y las reparaciones siempre a un distribuidor especializado STIHL. Los distribuidores especializados STIHL siguen periódicamente cursillos de instrucción y tienen a su disposición las Informaciones técnicas.

De no efectuar a tiempo estos trabajos o si no se realizan como es debido, pueden producirse daños que serán responsabilidad del usuario mismo. De ellos forman parte, entre otros:

- Daños en el motor como consecuencia de de un mantenimiento inoportuno o insuficiente (p. ej. filtros de aire y combustible), ajuste erróneo del carburador o limpieza insuficiente del recorrido del aire de refrigeración (rendijas de aspiración, aletas del cilindro)
- Daños por corrosión y otros daños derivados de un almacenamiento inadecuado
- Daños en la máquina como consecuencia del empleo de piezas de repuesto de mala calidad

18.2 Piezas de desgaste

Algunas piezas de la máquina están sometidas a un desgaste normal aun cuando el uso sea el apropiado y se han de sustituir oportunamente en función del tipo y la duración de su utilización. De ellos forman parte, entre otros:

- Herramientas de corte (de todos los tipos)
- Piezas de fijación para herramientas de corte (plato de rodadura, tuerca, etc.)
- Protectores de herramientas de corte
- Embrague
- Filtro (para aire, combustible)
- Dispositivo de arranque

- Bujía

19 Componentes importantes

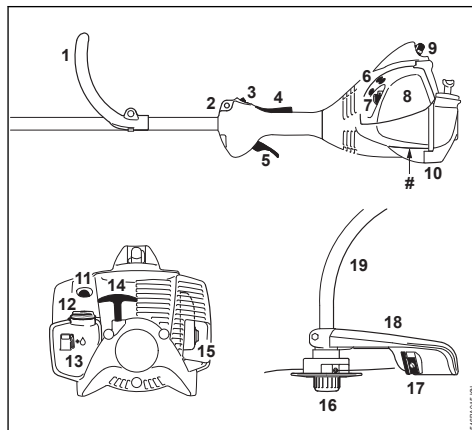

- 1 Manillar cerrado
 - 2 Argolla de porte
 - 3 Pulsador de parada
 - 4 Bloqueo del acelerador
 - 5 Acelerador
 - 6 Tornillos de ajuste del carburador
 - 7 Palanca de la mariposa de arranque
 - 8 Tapa del filtro de aire
 - 9 Terminal de bujías
 - 10 Apoyo de la máquina
 - 11 Bomba manual de combustible
 - 12 Cierre del depósito de combustible
 - 13 Depósito
 - 14 Empuñadura de arranque
 - 15 Silenciador
 - 16 Cabezal de corte
 - 17 Cuchilla (para hilo de corte)
 - 18 Protector
 - 19 Vástago
- # Número de máquina

20 Datos técnicos

20.1 Motor

Motor monocilíndrico de dos tiempos

20.1.1 FS 40, FS 40 C

Cilindrada: 27,2 cm³

Diámetro del cilindro:	34 mm
Carrera:	30 mm
Potencia según ISO 8893	0,7 kW (1,0 CV) a 8500 rpm
Régimen de ralentí:	2800 rpm
Régimen de limitación de caudal (valor nominal):	10000 rpm
Régimen máx. del árbol de salida de fuerza (alojamiento de la herramienta de corte):	10600 rpm

20.1.2 FS 50, FS 50 C

Cilindrada:	27,2 cm ³
Diámetro del cilindro:	34 mm
Carrera:	30 mm
Potencia según ISO 8893	0,8 kW (1,1 CV) a 8500 rpm
Régimen de ralentí:	2800 rpm
Régimen de limitación de caudal (valor nominal):	10000 rpm
Régimen máx. del árbol de salida de fuerza (alojamiento de la herramienta de corte):	10600 rpm

20.2 Sistema de encendido

Encendido por magneto de control electrónico

Bujía (desparasitada): NGK CMR 6 H,
BOSCH USR 4AC

Distancia entre electrodos: 0,5 mm

20.3 Sistema de combustible

Carburador de membrana independiente de la posición con bomba de combustible integrada

Capacidad del depósito de combustible: 340 cm³ (0,34 l)

20.4 Peso

Depósito vacío, sin herramienta de corte ni protector

FS 40:	4,4 kg
FS 40 C con ErgoStart:	4,5 kg
FS 50:	4,4 kg
FS 50: Con vástago largo:	4,5 kg
FS 50 C con ErgoStart:	4,5 kg
FS 50 C Con ErgoStart y vástago largo:	4,6 kg

20.5 Medidas

Sin herramienta de corte

FS 40:	1450 m
FS 40 C Con ErgoStart:	1450 m
FS 50:	1450 m
FS 50: Con vástago largo:	1650 m
FS 50 C Con ErgoStart:	1450 m

Sin herramienta de corte

FS 50 C Con ErgoStart y vástago largo: 1650 m

20.6 Valores de sonido y vibraciones

Para determinar los valores de sonido y vibraciones se tienen en cuenta a partes iguales el ralentí y el régimen máximo nominal.

Para más detalles relativos al cumplimiento de la pauta de la patronal sobre vibraciones 2002/44/CE, véase

www.stihl.com/vib

20.6.1 Nivel de presión sonora L_{peq} según ISO 22868

FS 40, FS 40 C:	94 dB(A)
FS 50, FS 50 C:	93 dB(A)

20.6.2 Nivel de potencia acústica L_w según ISO 22868

FS 40, FS 40 C:	107 dB(A)
FS 50, FS 50 C:	108 dB(A)

20.6.3 Valores de vibraciones $a_{hv,eq}$ según ISO 22867

	Empuñadura izquierda	Empuñadura derecha
FS 40, FS 40 C:	7,0 m/s ²	6,4 m/s ²
FS 50, FS 50 C:	6,0 m/s ²	5,7 m/s ²

Para el nivel de intensidad sonora y el nivel de potencia sonora, el factor K-según RL 2006/42/CE es = 2,5 dB(A); para el valor de vibraciones, el factor K-según RL 2006/42/CE es = 2,0 m/s².

20.7 REACH

REACH designa una ordenanza CE para el registro, evaluación y homologación de productos químicos.

Información para cumplimentar la ordenanza REACH (CE) núm. 1907/2006, véase

www.stihl.com/reach

20.8 Valor de emisiones de gases de escape

El valor de CO₂ medido en el procedimiento de sistema de homologación de la UE se indica en

www.stihl.com/co2

Indicar en los datos técnicos específicos del producto.

El valor medido de CO₂ se ha determinado en un motor representativo según un procedimiento de comprobación normalizado en condiciones de laboratorio y no representa una garantía explícita o implícita de la potencia de un motor concreto.

Con el uso y mantenimiento previstos estipulados en este manual de instrucciones se cumplen los requerimientos correspondientes de las emisiones de gases de escape. En el caso de modificaciones del motor se suspende el permiso de funcionamiento.

21 Indicaciones para la reparación

Los usuarios de esta máquina sólo deberán realizar trabajos de mantenimiento y conservación que estén especificados en este manual de instrucciones. Las reparaciones de mayor alcance las deberán realizar únicamente distribuidores especializados.

STIHL recomienda encargar los trabajos de mantenimiento y las reparaciones siempre a un distribuidor especializado STIHL. Los distribuidores especializados STIHL siguen periódicamente cursos de instrucción y tienen a su disposición las informaciones técnicas.

En casos de reparación, montar únicamente piezas de repuesto autorizadas por STIHL para esta máquina o piezas técnicamente equivalentes. Emplear sólo repuestos de gran calidad. De no hacerlo, existe el peligro de que se produzcan accidentes o daños en la máquina.

STIHL recomienda emplear piezas de repuesto originales STIHL.

Las piezas originales STIHL se reconocen por el número de pieza de repuesto STIHL, por el logotipo **STIHL**® y, dado el caso, el anagrama de repuestos STIHL **GR** (en piezas pequeñas, puede encontrarse este anagrama también solo).

22 Gestión de residuos

La administración municipal o los distribuidores especializados STIHL ofrecen información sobre la gestión de residuos.

Una gestión indebida puede dañar la salud y el medio ambiente.

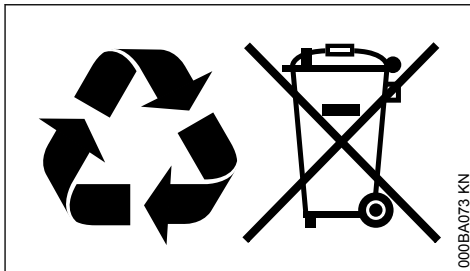

- ▶ Llevar los productos STIHL incluido el embalaje a un punto de recogida adecuado para el reciclado con arreglo a las prescripciones locales.
- ▶ No echarlos a la basura doméstica.

23 Declaración de conformidad UE

ANDREAS STIHL AG & Co. KG
Badstr. 115
D-71336 Waiblingen

Alemania

declara, como único responsable, que

Tipo:	Cortabordes de césped
Marca:	STIHL
Modelo:	FS 40 FS 40 C FS 40 C-E FS 50 FS 50-L FS 50 C FS 50 C-E FS 50 C-E L
Identificación de serie:	4144
Cilindrada:	27,2 cm ³

cumple las disposiciones pertinentes de las directrices 2011/65/UE, 2006/42/CE, 2014/30/UE y 2000/14/CE y que se ha desarrollado y fabricado en cada caso conforme a las versiones de las normas siguientes vigentes en la fecha de producción:

EN ISO 11806-1, EN 61000-6-1, EN 55012

Para determinar los niveles de potencia acústica medido y garantizado, se ha procedido conforme a la directriz 2000/14/CE, anexo V, aplicándose la norma ISO 10884.

Nivel de potencia acústica medido

Todas las FS 40:	109 dB(A)
Todas las FS 50:	109 dB(A)

Nivel de potencia acústica garantizado

Todas las FS 40: 111 dB(A)
 Todas las FS 50: 111 dB(A)

Conservación de la documentación técnica:

ANDREAS STIHL AG & Co. KG
 Produktzulassung

El año de construcción y el número de máquina están indicados en la misma.

Waiblingen, 01/08/2022

ANDREAS STIHL AG & Co. KG

Atentamente,



Robert Olma, Vice President, Regulatory Affairs & Global Governmental Relations



24 Declaración de conformidad UKCA

ANDREAS STIHL AG & Co. KG
 Badstr. 115
 D-71336 Waiblingen

Alemania

declara, como único responsable, que

Tipo: Cortabordes de césped
 Marca: STIHL
 Modelo: FS 40
 FS 40 C
 FS 40 C-E
 FS 50
 FS 50-L
 FS 50 C
 FS 50 C-E
 FS 50 C-E L
 Identificación de serie: 4144
 Cilindrada: 27,2 cm³

corresponde a las disposiciones y reglamentos del Reino Unido The Restriction of the Use of Certain Hazardous Substances in Electrical and Electronic Equipment Regulations 2012, Supply of Machinery (Safety) Regulations 2008, Electromagnetic Compatibility Regulations 2016 y Noise Emission in the Environment by Equipment for use Outdoors Regulations 2001 y que se ha desarrollado y fabricado en cada caso conforme a las versiones válidas en la fecha de producción de acuerdo con:

EN ISO 11806-1, EN 61000-6-1, EN 55012

Para determinar los niveles de potencia acústica medidos y garantizados, se ha procedido conforme al reglamento del Reino Unido Noise Emission in the Environment by Equipment for use Outdoors Regulations 2001, Schedule 8, aplicándose la norma ISO 10884.

Nivel de potencia acústica medido

Todas las FS 40: 109 dB(A)
 Todas las FS 50: 109 dB(A)

Nivel de potencia acústica garantizado

Todas las FS 40: 111 dB(A)
 Todas las FS 50: 111 dB(A)

Conservación de la documentación técnica:

ANDREAS STIHL AG & Co. KG

El año de construcción y el número de máquina están indicados en la máquina.

Waiblingen, 01/08/2022

ANDREAS STIHL AG & Co. KG

Atentamente,



Robert Olma, Vice President, Regulatory Affairs & Global Governmental Relations



Índice

1 Referente a estas Instruções de serviço...30
 2 Indicações de segurança e técnica de trabalho..... 30
 3 Combinações autorizadas de ferramenta de corte, protecção, cabo, cinto de suporte...37
 4 Aplicar o cabo circular.....37
 5 Aplicar os dispositivos de protecção38
 6 Aplicar a ferramenta de corte.....38
 7 Combustível..... 41
 8 Meter combustível.....42
 9 Arrancar / Parar o motor42
 10 Indicações de serviço 45
 11 Limpar o filtro de ar.....45
 12 Regular o carburador.....46
 13 Vela de ignição..... 46
 14 Comportamento da marcha do motor..... 47

15	Guardar o aparelho.....	47
16	Manter a cabeça de corte.....	47
17	Indicações de manutenção e de conservação	53
18	Minimizar o desgaste, e evitar os danos...54	
19	Peças importantes.....	55
20	Dados técnicos.....	55
21	Indicações de reparação.....	56
22	Eliminação.....	56
23	Declaração de conformidade CE.....	57
24	Declaração de conformidade UKCA.....	57

1 Referente a estas Instruções de serviço

1.1 Símbolos ilustrados

Os símbolos ilustrados aplicados no aparelho, são explicados nestas Instruções de serviço.

Os símbolos ilustrados seguintes podem ser aplicados no aparelho dependentemente do aparelho e do equipamento.

	Depósito de combustível; mistura de combustível de gasolina e de óleo para motores
	Accionar a válvula de descompressão
	Bomba manual de combustível
	Accionar a bomba manual de combustível
	Bisnaga de massa lubrificante
	Condução do ar de aspiração: Serviço no verão
	Condução do ar de aspiração: Serviço no inverno
	Aquecimento do cabo

1.2 Marcação de secções no texto



Aviso! Perigo de acidentes e de ferimentos em pessoas e danos materiais graves.

AVISO

Aviso! Perigo de danos no aparelho ou em componentes individuais.

1.3 Aperfeiçoamento técnico

A STIHL trabalha permanentemente no aperfeiçoamento de todas as máquinas e de todos os aparelhos. Por esse motivo, reservamo-nos o direito a alterações na forma, técnica e equipamento do material fornecido.

Por esta razão, não podem ser feitas reivindicações com base nas indicações e ilustrações deste manual de instruções.

2 Indicações de segurança e técnica de trabalho



Durante o trabalho com este ferramenta eléctrica são necessárias medidas de segurança especiais porque se trabalha com um número de rotações muito elevado da ferramenta de corte.



Ler com atenção todo o manual de instruções antes de colocar o aparelho pela primeira vez em funcionamento, e guardá-lo num lugar seguro para uso posterior. O incumprimento do manual de instruções pode acarretar perigo de morte.

Observar as prescrições de segurança referentes aos diferentes países, por exemplo das cooperativas profissionais, caixas sociais, autoridades para a protecção de trabalho e outros.

Quem trabalha pela primeira vez com o aparelho a motor: Fazer-se explicar pelo vendedor ou por uma outra pessoa competente como se trabalha com o aparelho em segurança – ou participar num curso especial.

Menores não devem trabalhar com o aparelho a motor – com a exceção dos jovens maiores de 16 anos vigiados durante a sua formação profissional.

Manter afastados crianças, animais e espetadores.

Se o aparelho a motor não for utilizado, deve ser parado de forma que ninguém seja colocado em perigo. Bloquear o acesso ao aparelho a motor a pessoas não autorizadas.

O utilizador é responsável por acidentes ou perigos que se apresentem perante outras pessoas ou o respetivo património.

Só passar ou emprestar o aparelho a motor a pessoas que conhecem este modelo e o seu manuseamento – e entregar sempre o manual de instruções.

A utilização de aparelhos a motor que emitem ruídos também pode ser limitada temporariamente por prescrições nacionais como também locais.

As pessoas que trabalham com o aparelho a motor devem estar descansadas, saudáveis e em boa forma. Quem por motivos de saúde não se poder esforçar, deve consultar o seu médico para saber se pode trabalhar com um aparelho a motor.

Só para os portadores de pacemakers: o sistema de ignição deste aparelho produz um campo eletromagnético muito pequeno. Não é possível excluir totalmente a sua influência em determinados tipos de pacemakers. Para evitar riscos para a saúde, a STIHL recomenda consultar o médico assistente e o fabricante do pacemaker.

Não trabalhar com o aparelho a motor após o consumo de álcool, medicamentos, que prejudiquem a capacidade de reação, ou drogas.

Só utilizar o aparelho a motor – dependente das ferramentas de corte atribuídas – para cortar ervas e para cortar crescimento selvagem ou semelhantes.

A utilização do aparelho a motor para outras finalidades não é permitida e pode provocar acidentes ou danos no aparelho a motor. Não efetuar alterações no produto – isto também pode provocar acidentes ou danos no aparelho a motor.

Só montar ferramentas combinadas ou acessórios autorizados pela STIHL para este aparelho a motor ou peças tecnicamente similares. Em caso de dúvidas, deve ser consultado um revendedor especializado. Utilizar unicamente ferramentas ou acessórios de alta qualidade. Caso contrário, pode ocorrer perigo de acidentes ou danos no aparelho a motor.

A STIHL recomenda a utilização de ferramentas e acessórios originais da STIHL. A STIHL recomenda utilizar as ferramentas e os acessórios originais da STIHL. Estes estão perfeitamente adaptados nas suas características ao produto e às exigências do utilizador.

A proteção do aparelho a motor não consegue proteger o utilizador contra todos os objetos (pedras, vidro, arame, etc.) que são projetados pela ferramenta de corte. Estes objetos podem ressaltar nalgum sítio e ferir o utilizador.

2.1 Fatos e equipamento

Usar os fatos e o equipamento prescritos.



O vestuário tem de ser apropriado para a finalidade e não deve incomodar. Fatos apertados – fato combinado, nenhum casaco de trabalho.

Não usar vestuário que possa prender-se em madeira, mato ou em peças do aparelho que se movimentam. Também não devem ser usados cachecóis, gravatas nem joias. Prender os cabelos compridos e certificar-se de que ficam presos acima dos ombros.



Usar calçado resistente, com solas antiderrapantes.



ATENÇÃO



Para reduzir o risco de lesões oculares, use óculos justos de acordo com a Norma EN 166. Observar para que os óculos de proteção estejam assentes correctamente.

Usar uma proteção facial e verificar se assenta corretamente. Uma proteção da cara (viseira) não é proteção suficiente para os olhos.

Colocar a sua proteção anti-ruído "individual" – por exemplo cápsulas para proteger os ouvidos.



Usar luvas de trabalho robustas de material resistente (por exemplo couro).

A STIHL tem uma vasta gama de equipamentos de proteção individual.

2.2 Transporte do aparelho a motor

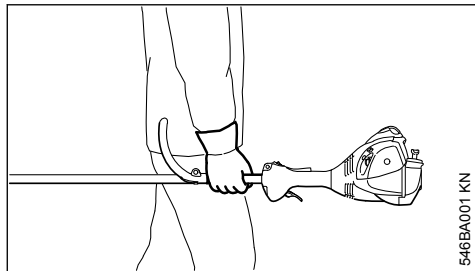

Parar sempre o motor.

Transportar o aparelho a motor de modo equilibrado na haste resp. no cabo circular.

Em veículos: proteger o aparelho a motor de tal modo para que não bascule para o lado, que não seja danificado, e que não seja derramado combustível.

2.3 Abastecer o depósito



A gasolina é extremamente inflamável – manter a distância de chamas vivas – não derramar combustível – não fumar.

Parar o motor antes de abastecer o depósito.

Não abastecer o depósito enquanto que o motor ainda esteja quente – o combustível pode transbordar – **perigo de incêndio!**

Abri cuidadosamente a tampa do depósito para que uma sobrepressão existente possa dissipar-se lentamente, e para que não saia combustível.

Só abastecer o depósito em locais bem ventilados. Quando foi derramado combustível, limpar imediatamente o aparelho a motor – não deixar entrar o combustível em contacto com os fatos, senão, mudar-se imediatamente.



Apertar o melhor possível a tampa do depósito depois de ter abastecido o depósito.

Assim é reduzido o risco de a tampa do depósito se soltar devido à vibração do motor, e de sair combustível.

Prestar atenção a fugas – se sair combustível, não arrancar o motor – **Perigo de morte por queimaduras!**

2.4 Antes do arranque

Verificar se o aparelho a motor está num estado seguro para o serviço – observar os capítulos correspondentes no manual de instruções:

- Verificar se o sistema de combustível veda bem, particularmente as peças visíveis, como por exemplo a tampa do depósito, as uniões das mangueiras, a bomba manual de combustível (unicamente nos aparelhos a motor com bomba manual de combustível). Não ligar o motor em caso de fugas ou danos – **perigo de incêndio!** O aparelho deve ser reparado pelo concessionário especializado antes da colocação em funcionamento
- A combinação de ferramenta de corte, protecção, cabo e cinto de suporte tem que ser autorizada, e todas as peças têm que ser montadas impecavelmente. Nenhuma ferramentas de corte metálicas – **Perigo de ferimentos!**
- Deve ser fácil accionar o botão de paragem em direcção de **0**
- A alavanca da válvula de arranque, o bloqueio do acelerador e o acelerador têm de apresentar uma marcha suave – o acelerador tem de recuar por si próprio para a regulação da marcha em vazio. A alavanca da válvula de arranque tem que voltar para a posição de serviço **I** ao premir a fundo o acelerador das posições **II** e **I**.
- Verificar o assentamento firme do conector do cordão de arranque – um conector mal colocado pode provocar faíscas que podem inflamar a mistura combustível-ar expelida – **Perigo de incêndio!**
- Ferramenta de corte: montagem correta, assentamento firme e estado impecável
- Verificar se os equipamentos de protecção (por ex., a protecção para a ferramenta de corte) estão danificados ou gastos. Substituir as peças danificadas. Não acionar o aparelho com uma protecção danificada
- Não efetuar nenhuma alteração nos equipamentos de segurança e de operação
- As pegas têm de estar limpas e secas, livres de óleo e sujidade – isto é importante para a condução segura do aparelho a motor
- Ajustar o cinto de suporte e o(s) cabo(s) da mão em função à altura

O aparelho a motor apenas deve ser acionado num estado seguro para o serviço – **perigo de acidentes!**

Para um caso de emergência na utilização de cintos de suporte: Treinar a forma como pousar

rapidamente o aparelho. Não atirar o aparelho para o chão durante o treino, para evitar danos.

2.5 Ligar o motor

A uma distância de pelo menos 3 metros do local do abastecimento do depósito – não em locais fechados.

Unicamente numa base plana, adotar uma postura firme e segura, segurar bem no aparelho a motor – a ferramenta de corte não deve tocar em objetos nem no chão porque também pode girar durante o arranque.

O aparelho a motor só é manejado por uma pessoa – não tolerar outras pessoas na zona de alcance de 15 m – também não durante o arranque – **perigo de ferir-se por objectos lançados!**



Evitar o contacto com a ferramenta de corte – **Perigo de ferimentos!**

Não arrancar o motor a partir da mão – arrancar como descrito no manual de instruções.



A ferramenta de corte ainda continua a movimentar-se durante algum tempo quando o acelerador é largado – **efeito de marcha em inércia!**

Verificar a marcha em vazio do motor: a ferramenta de corte tem que ficar parada na marcha em vazio – com a alavanca reguladora solta.

Manter afastados materiais facilmente inflamáveis (por exemplo aparas, casca da árvore, ervas secas, combustível) da corrente quente dos gases de escape e da superfície quente do silenciador – **perigo de incêndio!**

2.6 Segurar e guiar o aparelho

Segurar sempre no aparelho a motor com as duas mãos nas pegas. Adotar sempre uma postura firme e segura.

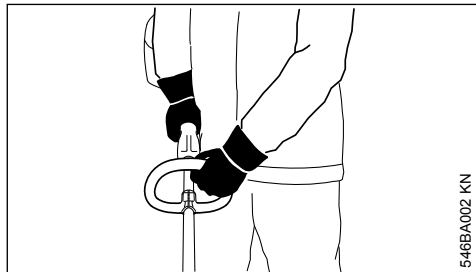

546BA002 KN

A mão esquerda na pega em arco, a mão direita no cabo de operação – mesmo que o utilizador seja canhoto.

2.7 Durante o trabalho

Parar imediatamente o motor em caso de perigo iminente ou em caso de emergência – acionar o botão de paragem / a corrediça combinada no sentido 0.



Há perigo de acidentes devido a objetos arremessados em todo o perímetro do local de aplicação, pelo que nenhuma outra pessoa deve permanecer num raio de 15 m. Respeitar esta distância, mesmo relativamente a outros bens (veículos, vidros de janelas) – **Perigo de danos materiais!** Mesmo a uma distância superior a 15 m não são de excluir perigos.

Garantir uma marcha em vazio impecável do motor, para que a ferramenta de corte deixe de girar depois de ter largado o acelerador.

Verificar ou corrigir regularmente a regulação da marcha em vazio. Se, mesmo assim, a ferramenta de corte se movimentar na marcha em vazio, deve ser enviada para o revendedor especializado para ser reparada. A STIHL recomenda o revendedor especializado da STIHL.

Seja cuidadoso em superfícies lisas, molhadas, com neve, em encostas, em terrenos irregulares, etc. – **Perigo de derrapagem!**

Observar os obstáculos: Tocos, raízes – **perigo de tropeçar!**

adotar sempre uma postura firme e segura.

No solo, trabalhar apenas com os pés assentes no chão, nunca a partir de locais instáveis, nunca em cima de um escadote nem numa plataforma de trabalho.

Com a proteção auditiva colocada é necessária uma maior atenção e cautela – a percepção dos ruídos avisando o perigo (gritos, sinais sonoros, e outros) está limitada.

Fazer pausas no devido tempo para evitar o cansaço e o esgotamento – **perigo de acidentes!**

Trabalhar de forma calma e concentrada – só em boas condições de luz e de visibilidade. Trabalhar com cuidado, sem colocar outras pessoas em perigo.



O aparelho a motor produz gases de escape tóxicos assim que o motor começa a funcionar. Estes gases podem ser inodoros e invisíveis, e conter hidrocarbonetos não queimados e benzol. Nunca trabalhar com o aparelho a motor em espaços fechados nem mal ventilados – o mesmo vale para as máquinas com catalisadores.

Providenciar sempre uma renovação suficiente de ar durante o trabalho em fossos, depressões de terreno ou em espaços limitados – **Perigo de morte por intoxicação!**

Parar imediatamente o trabalho se sentir náuseas, dores de cabeça, perturbações visuais (por exemplo um campo visual cada vez mais pequeno), problemas de audição, vertigem, diminuição da capacidade de concentração – estes sintomas podem ser causados, entre outras coisas, por concentrações demasiado altas dos gases de escape – **perigo de acidentes!**

Usar o aparelho a motor com pouco ruído e gases de escape – não deixar o motor a funcionar sem necessidade, só acelerar durante o trabalho.

Não fumar durante a utilização do aparelho a motor nem na proximidade do aparelho a motor – **perigo de incêndio!** – do sistema de combustível podem libertar-se vapores de gasolina inflamáveis.

Os pós, o nevoeiro e a fumaça que se produzem durante o trabalho, podem ser nocivos para a saúde. Usar uma proteção respiratória no caso de um forte desenvolvimento de pó ou de fumo.

Se o aparelho a motor for sujeito a uma carga diferente da prevista (por ex. golpe violento devido a choque ou queda), é obrigatório verificar o seu estado seguro para o serviço antes do próximo funcionamento – consultar também "Antes do arranque". Verificar particularmente a impermeabilidade do sistema de combustível e a operacionalidade dos equipamentos de segurança. Não continuar a utilizar, de forma nenhuma, aparelhos a motor inseguros para o serviço. Contactar um revendedor especializado em caso de dúvida.

Não trabalhar com a posição de arranque quente  da alavanca da válvula de arranque –

o número de rotações do motor não é regulável com esta regulação.



Nunca trabalhar sem a proteção apropriada para o aparelho e a ferramenta de corte – **Perigo de ferimentos** por objetos arremessados!



Verificar o terreno: objetos sólidos – pedras, peças metálicas, entre outras, podem ser projetados a mais de 15 m – **Perigo de ferimentos!** – e podem danificar (danos materiais) a ferramenta de corte e outros bens (por ex., veículos estacionados, vidros de janelas).

Trabalhar com especial cuidado em terrenos difíceis e com vegetação densa.

Durante o corte em mato alto, por baixo de arbustos e sebes: Altura de trabalho com a ferramenta de corte de pelo menos 15 cm – não colocar animais em perigo.

Antes de abandonar o aparelho: parar o motor.

Inspecionar a ferramenta de corte com regularidade, em curtas distâncias e imediatamente no caso de sentir que algo se alterou:

- Parar o motor, segurar bem o aparelho, fazer com que a ferramenta de corte se páre.
- Verificar o estado e o assentamento firme, observar as fendas
- Substituir imediatamente as ferramentas de corte danificadas, também com pequenas fendas capilares

Limpar regularmente a relva e o mato da espera porta-ferramenta de corte – remover as obstruções na área da ferramenta de corte ou da proteção.

Parar o motor para substituir a ferramenta de corte – **perigo de ferimentos!**

Não continuar a utilizar ferramentas de corte danificadas ou partidas, nem repará-las – por ex., mediante soldadura ou retificação – Alteração da forma (desequilíbrio).

Partículas ou pedaços podem soltar-se e tocar com uma alta velocidade no operador ou em terceiros pessoas – **Ferimentos muito graves!**

Se uma ferramenta de corte em rotação tocar numa pedra ou num outro objeto duro, podem formar-se faíscas que, em determinadas circunstâncias, podem incendiar substâncias facilmente inflamáveis. Plantas e mato secos também são facilmente inflamáveis, particularmente em condições atmosféricas quentes e secas. Se houver perigo de incêndio, não utilizar a ferramenta de corte perto de substâncias facilmente

inflamáveis, plantas ou mato seco. Perguntar sem falta aos serviços florestais competentes se existe perigo de incêndio.

2.7.1 Utilização de cabeçotes de corte

Utilizar unicamente a protecção quando a lâmina estiver devidamente montada, para que o fio de corte seja limitado ao comprimento autorizado.

É imprescindível parar o motor para reajustar o fio de corte com cabeças de corte manualmente reajustáveis – **perigo de ferimentos!**

Uma utilização imprópria, usando fios de corte demasiado compridos, reduz o número de rotações de trabalho do motor. Devido a uma patinagem permanente da embraiagem, isso resultará no sobreaquecimento e na danificação de peças funcionais importantes (por exemplo, a embraiagem, partes da carcaça em plástico) – por exemplo, devido ao facto de a ferramenta de corte continuar a girar em ralenti – **Perigo de ferimento!**

2.8 Vibrações

Um período de utilização mais longo do aparelho pode conduzir à má circulação de sangue nas mãos condicionada pelas vibrações ("Doença dos dedos brancos").

Um período válido geralmente para a utilização não pode ser fixo porque este depende de vários factores de influência.

O período de utilização é prolongado:

- Pela protecção das mãos (luvas quentes)
- Por intervalos

O período de utilização é reduzido:

- Por uma disposição pessoal particular à má circulação de sangue (característica: Dedos frios com muita frequência, irritação)
- Por baixas temperaturas ambientes
- Pelo tamanho das forças de pegar (um acesso sólido impede a circulação de sangue)

Ao utilizar o aparelho regularmente e durante um período de utilização prolongado, e quando se apresentam repetidamente os sinais respectivos (por exemplo a irritação dos dedos), recomendam-se análises medicinais.

2.9 Manutenção e reparações

Manter regularmente o aparelho a motor. Executar unicamente os trabalhos de manutenção e as reparações descritos nas Instruções de serviço. Mandar executar todos os demais trabalhos por um revendedor especializado.

A STIHL recomenda mandar efectuar os trabalhos de manutenção e as reparações unicamente no revendedor especializado da STIHL. Aos revendedores especializados da STIHL são oferecidos regularmente cursos, e estão postas à disposição Informações Técnicas.

Utilizar unicamente as peças de reposição de alta qualidade. Senão pode existir o perigo de acidentes ou de danos no aparelho. Dirija-se a um revendedor especializado no caso de ter perguntas sobre a matéria.

A STIHL recomenda utilizar as peças de reposição originais da STIHL. Estas são adaptadas optimamente nas suas características ao aparelho e às exigências do utilizador.

Parar sempre o motor, e tirar o encaixe da vela de ignição para a reparação, a manutenção e a limpeza – perigo de ferir-se pelo arranque involuntário do motor! – Excepção: Regulação do carburador e da marcha em vazio.

Não pôr o motor com o encaixe da vela de ignição tirado ou com a vela de ignição desatarraxada em conjunto com o dispositivo de arranque em movimento – **perigo de incêndio** pelas faíscas de ignição no exterior do cilindro!

Não manter nem guardar o aparelho a motor na proximidade de um fogo aberto – **perigo de incêndio** pelo combustível!

Controlar regularmente se a tampa do depósito veda bem.

Utilizar unicamente uma vela de ignição impecável, autorizada pela STIHL – vide o capítulo "Dados técnicos".

Controlar o cabo de ignição (isolamento impecável, ligação sólida).

Controlar se o silenciador está num estado impecável.

Não trabalhar com um silenciador defeituoso nem sem silenciador – **perigo de incêndio!** – **Danos dos ouvidos!**

Não tocar no silenciador quente – **perigo de queimar-se!**

2.10 Símbolos nos dispositivos de protecção

Uma seta na protecção para ferramentas de corte marca o sentido de rotação das ferramentas de corte.



Utilizar a protecção unicamente em conjunto com as cabeças de corte – não utilizar ferramentas de corte metálicas.

2.11 Cabeça de corte com fio de corte

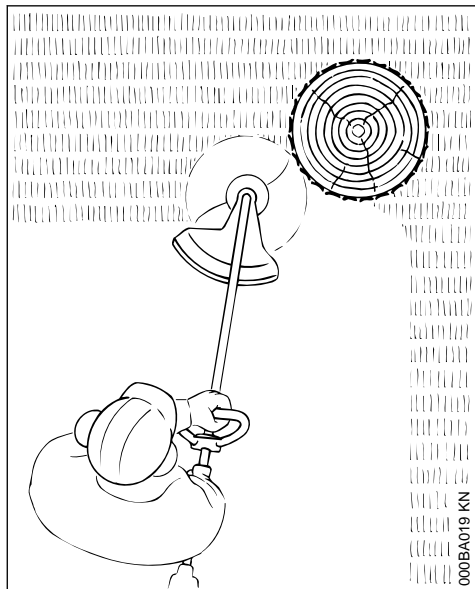

Para um "corte" macio – para um corte preciso também de bordos alcantilados à volta de árvores e estacadas – menor ferimento da casca da árvore

! ATENÇÃO

Não substituir o fio de corte por um fio de aço – **perigo de ferir-se!**

2.12 Cabeça de corte com facas plásticas – STIHL PolyCut 6-3

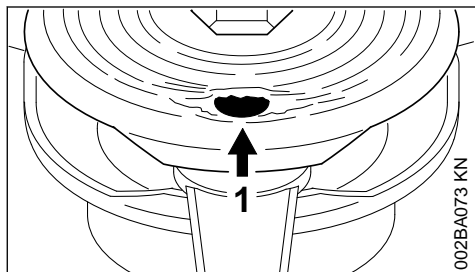

2 Indicações de segurança e técnica de trabalho

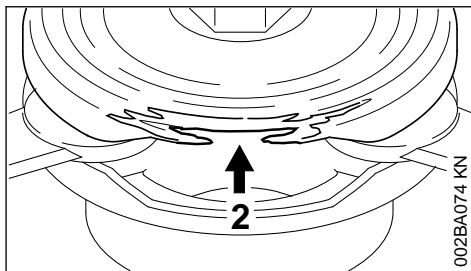

Para cortar os bordos dos prados sem árvores (sem postes, estacadas, árvores e obstáculos semelhantes).

É imprescindível observar as indicações de manutenção para a cabeça de corte PolyCut!

Observar as marcações de desgaste!

Marcações de desgaste são inseridas na parte inferior PolyCut.

Se um dos buracos redondos (1; seta) for visível ou se o bordo elevado no interior (2; seta) estiver gasto, a cabeça de corte PolyCut 6-3 já não deve ser utilizada – substituí-la por uma nova cabeça de corte!



! ATENÇÃO

No caso da não-observação de uma das marcações de desgaste existe o perigo de que a ferramenta de corte se parta, e que as peças projectadas conduzam a feridas possíveis.

Evitar o contacto com pedras, corpos metálicos ou semelhantes para diminuir o perigo de acidentes por facas que se partem!

Verificar regularmente se as facas PolyCut têm fendas. Se se apresentar uma fenda numa das facas, substituir **todas** as facas da PolyCut!

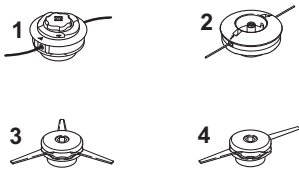
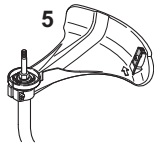
3 Combinações autorizadas de ferramenta de corte, protecção, cabo, cinto de suporte

Ferramenta de corte	Protecção	Cabo	Cinto de suporte
			

3.1 Combinações autorizadas

Selecionar a combinação apropriada na tabela em função da ferramenta de corte!



Outras combinações não são autorizadas por razões de segurança – **perigo de acidentes!**

3.2 Ferramentas de corte

3.2.1 Cabeçotes de corte

- 1 STIHL AutoCut C 6-2
- 2 STIHL DuroCut 5-2
- 3 STIHL PolyCut 7-3
- 4 STIHL PolyCut 6-2

3.3 Protecção

- 5 Protecção com lâmina para cabeçotes de corte

3.4 Cabo

- 6 Cabo circular

3.5 Cinto de suporte

- 7 Pode ser usado cinto para um só ombro

4 Aplicar o cabo circular

O cabo circular já é montado na haste no estado de fornecimento do novo aparelho, mas este tem ainda que ser girado e ajustado.

4.1 Ajustar o cabo circular

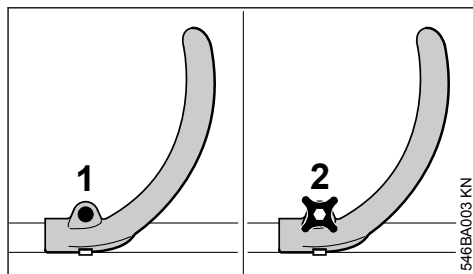

4.1.1 Execuções com parafuso (FS 40)

- ▶ Soltar o parafuso (1) no cabo com a chave de fenda ou a chave combinada

4.1.2 Execuções com parafuso com pega (FS 50)

- ▶ Soltar o parafuso com pega (2) no cabo

4.1.3 Todas as execuções

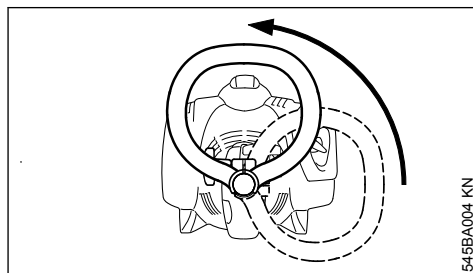

- ▶ Girar o cabo à volta da haste para cima

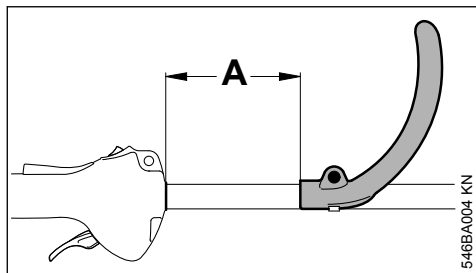

O cabo pode ser colocado na posição mais vantajosa para o operador e o caso de emprego ao modificar a distância (A).

Recomendação: Distância (A) = aprox. 15 cm

- ▶ Puxar o cabo para a posição desejada
- ▶ Apertar o parafuso resp. o parafuso com pega tão fortemente que o cabo já não pode ser girado à volta da haste

5 Aplicar os dispositivos de protecção

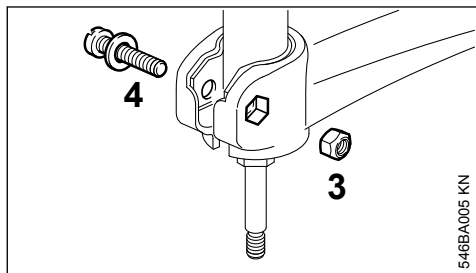
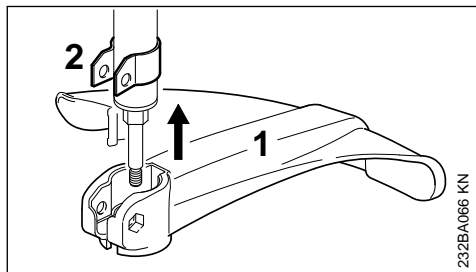

- ▶ Enfiar a protecção (1) até ao encosto no suporte (2)
- ▶ Enfiar a porca (3) no sextavado interno na protecção – os buracos têm que estar em alinhamento
- ▶ Aparafusar o parafuso (4) com a arruela, e apertá-lo bem

6 Aplicar a ferramenta de corte

6.1 Depositar o aparelho a motor no chão

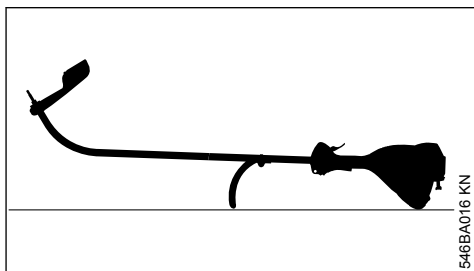

- ▶ Parar o motor
- ▶ Depositar o aparelho a motor de tal modo que o cabo circular e o capot indiquem para baixo e o eixo para cima

6.2 Prato de pressão

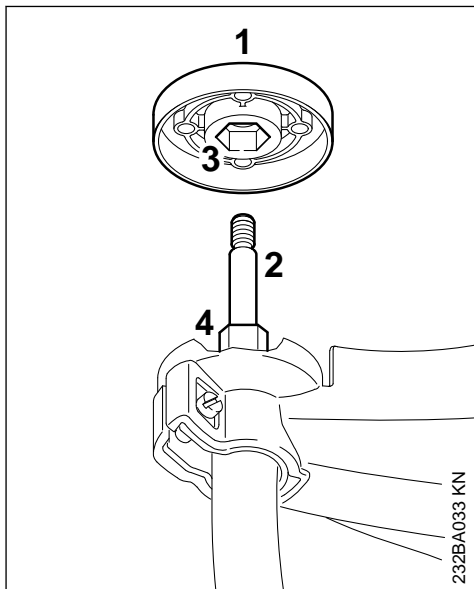

O prato de pressão (1) está incluído no volume de fornecimento da DuroCut 5-2 e PolyCut 6-3. Só é necessário quando são utilizadas estas cabeças de corte.

Cabeça de corte STIHL AutoCut 5-2, cabeça de corte STIHL AutoCut C 5-2

- ▶ Tirar o prato de pressão (1), se existente, do eixo (2)

Cabeça de corte STIHL DuroCut 5-2, cabeça de corte STIHL PolyCut 6-3,

- ▶ Enfiar o prato de pressão (1) no eixo (2), enfiar ao mesmo tempo o sextavado interno (3) no sextavado (4)

6.3 Bloquear o eixo

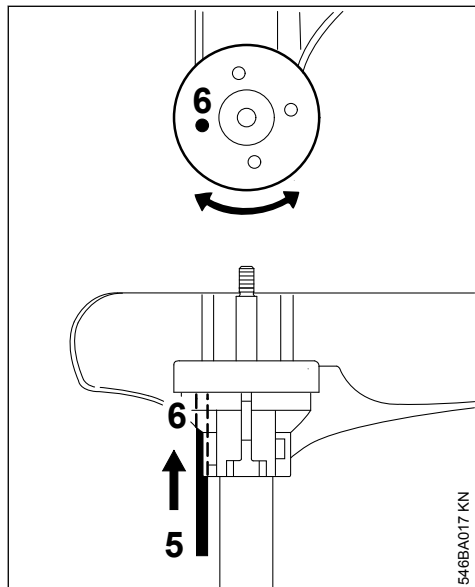

- ▶ Para bloquear o eixo, enfiar a ferramenta (5) nos furos (6) na proteção e no prato de pressão, girá-lo para a direita e para a esquerda até que o eixo esteja bloqueado

6.4 Aplicar a cabeça de corte com ligação roscada

Guardar bem a folha anexada para o cabeçote de corte.

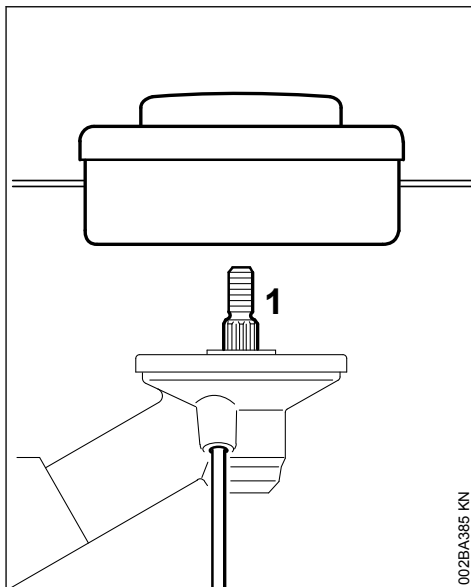

- ▶ Colocar o prato de pressão
- ▶ Atarraxar a cabeça de corte no sentido contrário aos ponteiros do relógio até estar encostada no eixo (1)
- ▶ Bloquear o eixo
- ▶ Apertar bem o cabeçote de corte

AVISO

Retirar novamente a ferramenta para bloquear o eixo.

6.5 Desmontar o cabeçote de corte

- ▶ Bloquear o eixo
- ▶ Girar o cabeçote de corte no sentido dos ponteiros do relógio

6.6 Incorporar o cabeçote de corte sem ligação roscada

Guardar bem a folha anexada para o cabeçote de corte!

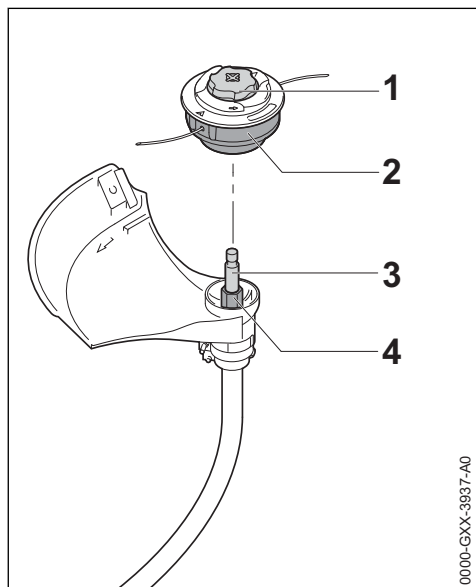
6.6.1 STIHL AutoCut C 6-2

0000-GXX-3937-A0

- ▶ Introduzir o cabeçote de corte (2) no eixo (3), encaixando ao mesmo tempo o sextavado interno no cabeçote de corte (2) no sextavado (4)
- ▶ Segurar o cabeçote de corte (2) com a mão.
- ▶ Girar a capa (1) para a direita e apertar à mão.

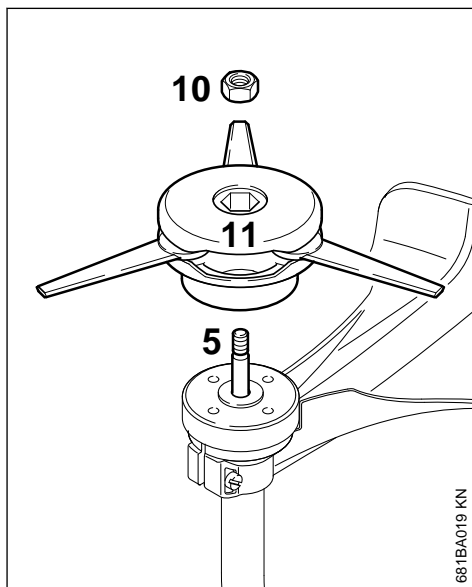
6.6.2 STIHL PolyCut 6-2, PolyCut 7-3

681BA019 KN

- ▶ Puxar o prato de pressão para o eixo
- ▶ Inserir a porca (10) na cabeça de corte
- ▶ Atarraxar a cabeça de corte (11) no sentido dos ponteiros do relógio até ao encosto no eixo (5)
- ▶ Bloquear o eixo
- ▶ Apertar bem o cabeçote de corte

**ATENÇÃO**

Uma porca que funciona facilmente tem que ser substituída.

AVISO

Retirar novamente a ferramenta para bloquear o eixo.

6.7 Desmontar o cabeçote de corte**6.7.1 STIHL AutoCut**

- ▶ Segurar a caixa de bobinas
- ▶ Girar a capa para a esquerda

6.7.2 STIHL PolyCut

- ▶ Bloquear o eixo
- ▶ Girar a cabeça de corte no sentido contrário aos ponteiros do relógio

7 Combustível

O motor tem de ser acionado com uma mistura de gasolina e de óleo para motores.



ATENÇÃO

Evitar um contacto direto da pele com o combustível e a inalação de vapores de combustível.

7.1 STIHL MotoMix

A STIHL recomenda a utilização de STIHL MotoMix. Esta mistura pronta de combustível não contém benzeno nem chumbo, distingue-se por um elevado índice de octanas, e tem sempre a relação de mistura adequada.

O STIHL MotoMix é misturado com o óleo para motores de dois tempos HP Ultra da STIHL para alcançar a máxima durabilidade do motor.

O MotoMix não está disponível em todos os mercados.

7.2 Misturar o combustível

AVISO

Combustíveis não apropriados ou uma relação de mistura que se diferencie da prescrição podem causar graves danos no mecanismo propulsor. Gasolina ou óleo do motor de baixa qualidade podem danificar o motor, os anéis de vedação, as linhas e o depósito de combustível.

7.2.1 Gasolina

Utilizar unicamente **gasolina de marca** com um índice de octanas de, pelo menos, 90 RON – sem chumbo ou com chumbo.

A gasolina com uma percentagem de álcool superior a 10% pode causar perturbações na marcha em motores com carburadores reguláveis manualmente e, por isso, não deve ser utilizada na operação destes motores.

Motores com M-Tronic fornecem uma potência máxima com uma gasolina com uma percentagem de álcool de 27% (E27).

7.2.2 Óleo para motores

Caso o combustível seja misturado por si, deve ser usado apenas um óleo para motores de dois tempos da STIHL ou um outro óleo do motor de alto desempenho das classes JASO FB, JASO FC, JASO FD, ISO-L-EGB, ISO-L-EGC ou ISO-L-EGD.

A STIHL prescreve o óleo para motores de dois tempos STIHL HP Ultra ou um óleo do motor de alto desempenho equivalente, de forma garantir os limites de emissões relativos à durabilidade da máquina.

7.2.3 Relação de mistura

no óleo para motores de dois tempos STIHL 1:50; 1:50 = 1 parte de óleo + 50 partes de gasolina

7.2.4 Exemplos

Quantidade de gasolina	Óleo para motores de dois tempos STIHL 1:50	
Litros	Litros	(ml)
1	0,02	(20)
5	0,10	(100)
10	0,20	(200)
15	0,30	(300)
20	0,40	(400)
25	0,50	(500)

- ▶ Meter primeiro o óleo para motores num jerrican autorizado para combustível, meter a seguir gasolina, e misturá-los bem

7.3 Guardar a mistura de combustível

Guardá-la unicamente em recipientes autorizados para combustível num lugar seguro, seco e fresco, protegê-la da luz e o sol.

A mistura de combustível envelhece – misturar unicamente o que for necessário para algumas semanas. Não guardar a mistura de combustível durante mais de 30 dias. A mistura de combustível pode ficar inutilizada mais rapidamente sob a influência de luz, sol, temperaturas baixas ou altas.

Mas o STIHL MotoMix pode ser guardado sem problemas durante até 5 anos.

- ▶ Sacudir com força o jerrican com a mistura de combustível antes de abastecer o depósito



ATENÇÃO

No jerrican pode formar-se pressão – abri-lo com cuidado.

- ▶ Limpar muito bem o depósito de combustível e o jerrican de vez em quando

O resto do combustível e o líquido utilizado para a limpeza têm de ser eliminados conforme as prescrições e de forma ambientalmente correta!

8 Meter combustível

8.1 Preparar o aparelho

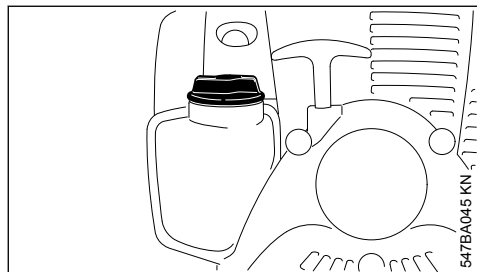

- ▶ Limpar a tampa do depósito e a zona à volta antes de abastecer o depósito para que não caia sujidade para dentro do depósito
- ▶ Posicionar o aparelho de tal modo que a tampa do depósito indique para cima

8.2 Abrir a tampa roscada do depósito

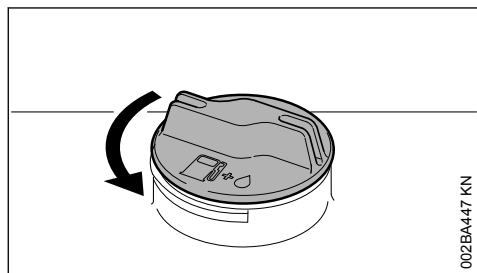

- ▶ Girar a tampa no sentido contrário aos ponteiros do relógio até que esta possa ser tirada da abertura do depósito
- ▶ Retirar a tampa do depósito

8.3 Meter combustível

Não derramar combustível durante o abastecimento do depósito, nem encher o depósito a transbordar. A STIHL recomenda o sistema de enchimento da STIHL (acessório especial).

8.4 Fechar a tampa roscada do depósito

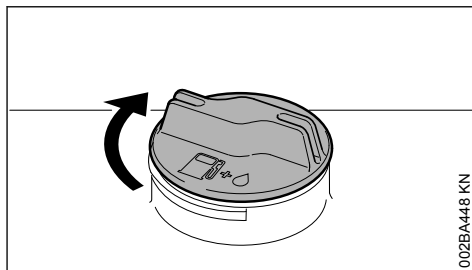

- ▶ Colocar a tampa
- ▶ Girar a tampa no sentido dos ponteiros do relógio até ao encosto, e apertá-lo tão firmemente que possível com a mão

9 Arrancar / Parar o motor

9.1 Elementos de comando

9.1.1 Execução com cabo circular

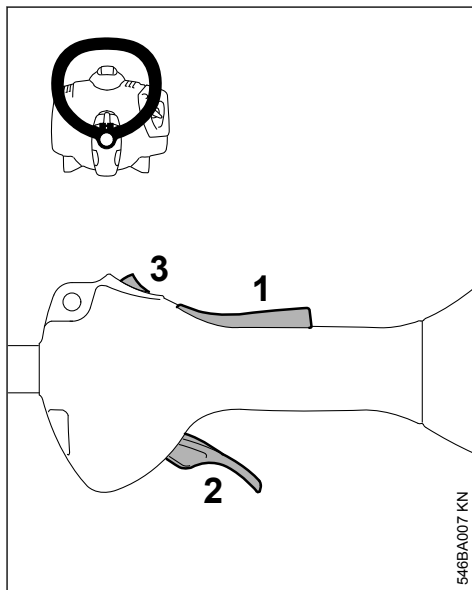

- 1 Bloqueio do acelerador
- 2 Acelerador
- 3 Botão de paragem – com as posições para o serviço e para 0 = paragem.

9.1.2 Função do botão de paragem e do dispositivo de ignição

O botão de paragem não acionado encontra-se na posição **operação**: O dispositivo de ignição está ligado – o motor está pronto para o arranque e pode ser arrancado. Se o botão de paragem for pressionado para a posição **0**, o dispositivo de ignição é desligado. O dispositivo de ignição é religado automaticamente depois da paragem do motor.

9.2 Ligar o motor

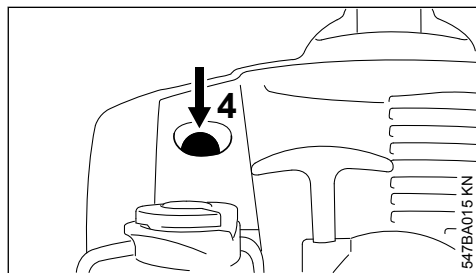

- ▶ Premir o fole (4) da bomba manual de combustível pelo menos 5 vezes – mesmo quando o fole está cheio de combustível

9.2.1 Motor frio (arranque frio)

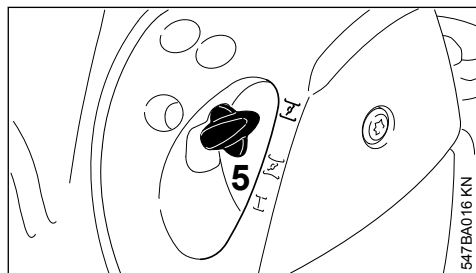

- ▶ Pressionar a alavanca da válvula de arranque (5) para dentro, e girá-la ao mesmo tempo para **I**

9.2.2 Motor quente (arranque quente)

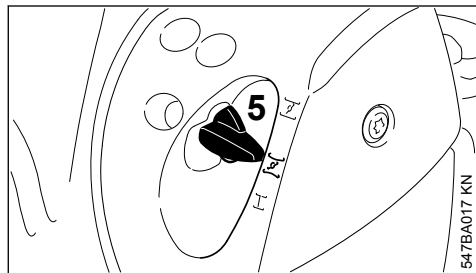

- ▶ Pressionar a alavanca da válvula de arranque (5) para dentro, e girá-la ao mesmo tempo para **I**

Utilizar também esta posição quando o motor já arrancou, mas ainda está frio.

9.2.3 Arranque

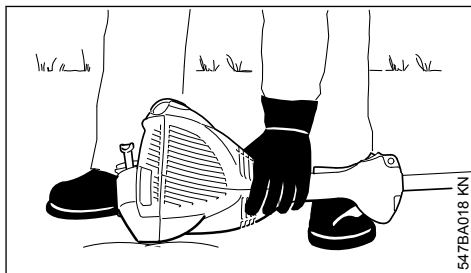

- ▶ Colocar o aparelho numa posição segura no chão: O apoio do motor e a proteção da ferramenta de corte formam a base. A ferramenta de corte não deve tocar nem no chão, nem em quaisquer objetos
- ▶ Adotar uma posição segura
- ▶ Pressionar o aparelho com a mão esquerda **firmemente** para o chão – não tocar ao mesmo tempo nem no acelerador, nem na alavanca de bloqueio

AVISO

Não pôr o pé na haste nem ajoelhar-se nela!

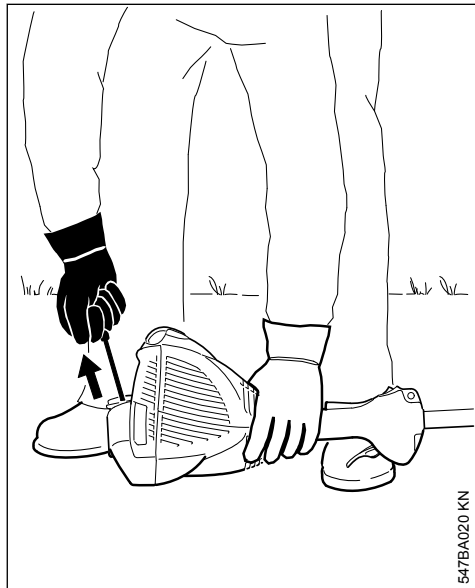

- ▶ Pegar no cabo de arranque com a mão direita

9.2.4 Modelo sem ErgoStart

- ▶ Puxar o cabo de arranque lentamente para fora até sentir o primeiro encosto, e puxá-lo a seguir rapidamente e com força

9.2.5 Execução com ErgoStart

- ▶ Puxar uniformemente o cabo de arranque

AVISO

Não puxar a corda para fora até ao fim – **perigo de rotura!**

- ▶ Não deixar recuar o cabo de arranque – reconduzi-lo no sentido contrário à direção de extração para que a corda de arranque possa enrolar-se corretamente
- ▶ Arrancar até que o motor esteja a funcionar

9.2.6 Logo que o motor esteja a funcionar

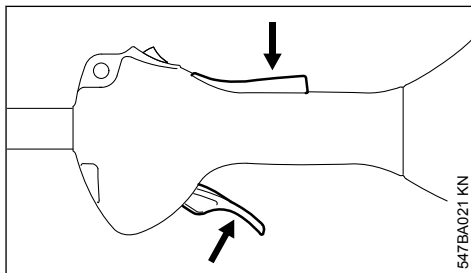

- ▶ Premir a alavanca de bloqueio, e acelerar – a alavanca da válvula de arranque salta para a posição para o serviço **I** – aquecer o motor com algumas mudanças de carga depois de um arranque frio

! ATENÇÃO

A ferramenta de corte não deve girar na marcha em vazio do motor com o carburador corretamente regulado!

O aparelho está pronto para entrar em funcionamento.

9.3 Parar o motor

- ▶ Acionar o botão de paragem no sentido **0** – o motor para – largar o botão de paragem – o botão de paragem volta para trás

9.4 Outras indicações referentes ao arranque

O motor desliga-se na posição para o arranque frio **I ou durante a aceleração.**

- ▶ Colocar a alavanca da válvula de arranque em **II** – continuar a arrancar até que o motor esteja a funcionar

O motor não arranca na posição para o arranque quente **II**

- ▶ Colocar a alavanca da válvula de arranque em **I** – continuar a arrancar até que o motor esteja a funcionar

O motor não arranca

- ▶ verificar se todos os elementos de comando estão regulados corretamente
- ▶ verificar se há combustível no depósito, reabastecer se necessário
- ▶ verificar se o encaixe da vela de ignição está bem encaixado
- ▶ Repetir o processo de arranque

O motor afogou-se

- ▶ Colocar a alavanca da válvula de arranque em **I** – continuar a arrancar até que o motor esteja a funcionar

O depósito foi esvaziado completamente

- ▶ Premir o fole da bomba manual de combustível pelo menos 5 vezes depois de ter abastecido o depósito – mesmo quando o fole está cheio de combustível
- ▶ Regular a alavanca da válvula de arranque em função da temperatura do motor
- ▶ Ligar novamente o motor

10 Indicações de serviço**10.1 Durante o primeiro período de serviço**

Não accionar o aparelho recém-saído da fábrica sem carga até ao terceiro abastecimento do depósito no alto sector do número de rotações para que, durante a fase de rodagem, não se apresentem cargas adicionais. As peças movimentadas têm que adaptar-se uma à outra durante a fase de rodagem – no mecanismo propulsor existe uma maior resistência à fricção. O motor atinge a sua máxima potência depois de um período de funcionamento de 5 a 15 abastecimentos do depósito.

10.2 Durante o trabalho

Depois de um serviço prolongado de plena carga, deixar funcionar o motor ainda um pouco na marcha em vazio até que o maior calor seja dissipado pela corrente de ar de refrigeração para que as peças no mecanismo propulsor (sistema de ignição, carburador) não sejam carregadas extremamente por uma acumulação de calor.

10.3 Depois do trabalho

No caso de uma paragem durante pouco tempo: Deixar arrefecer o motor. Guardar o aparelho com o depósito de combustível vazio num local seco, não na proximidade de fontes de ignição, até ser utilizado novamente. No caso de uma paragem prolongada – vide o capítulo "Guardar o aparelho".

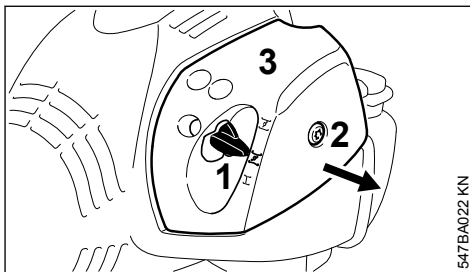
11 Limpar o filtro de ar**11.1 Quando a potência do motor está a diminuir sensivelmente**

- ▶ Colocar a alavanca da válvula de arranque (1) em **I**
- ▶ Girar o parafuso (2) na tampa do filtro (3) no sentido contrário aos ponteiros do relógio até que a tampa esteja solta
- ▶ Puxar a tampa do filtro (3) através da válvula de arranque, e retirá-la
- ▶ Limpar a zona à volta do filtro da sujidade grossa

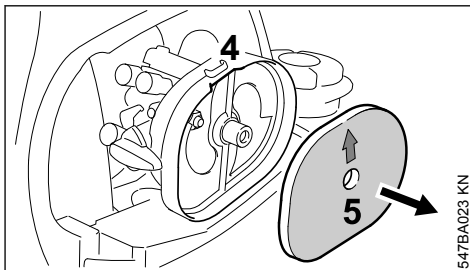

- ▶ Entrar com a mão no entalhe (4) na caixa do filtro, e retirar o filtro de feltro (5)
- ▶ Substituir o filtro de feltro (5) – batê-lo ou soprá-lo provisoriamente – não lavar

AVISO**Substituir as peças danificadas!**

- ▶ Colocar o filtro de feltro (5) por fechamento à forma na caixa do filtro – a seta indica em direcção do entalhe
- ▶ Colocar a alavanca da válvula de arranque (1) em **I**
- ▶ Colocar a tampa do filtro (3) - não emperrar o parafuso (2) ao mesmo tempo – aparafusar o parafuso

12 Regular o carburador

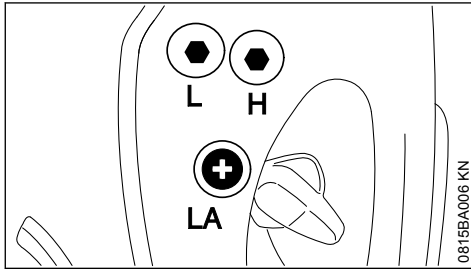

O carburador é regulado ex-fábrica de tal modo que uma óptima mistura de combustível e de ar seja transportada ao motor em todos os estados operacionais.

12.1 Regular a marcha em vazio

O motor fica parado na marcha em vazio

- ▶ Deixar aquecer o motor durante aprox. 3 minutos
- ▶ Girar o parafuso de encosto da marcha em vazio (LA) lentamente no sentido dos ponteiros do relógio até que o motor funcione regularmente – a ferramenta de trabalho não deve movimentar-se ao mesmo tempo

A ferramenta de corte movimenta-se na marcha em vazio

- ▶ Girar o parafuso de encosto da marcha em vazio (LA) no sentido contrário aos ponteiros do relógio até que a ferramenta de corte fique parada, continuar a girar depois 1/2 a 3/4 volta no mesmo sentido

ATENÇÃO

Se a ferramenta de corte não ficar parada na marcha em vazio depois da regulação efectuada, mandar reparar o aparelho a motor pelo revendedor especializado.

13 Vela de ignição

- ▶ Controlar primeiro a vela de ignição quando a potência do motor é insuficiente, quando o motor arranca mal ou quando há perturbações na marcha em vazio
- ▶ Substituir a vela de ignição depois de aprox. 100 horas de serviço – com os eléctrodos fortemente queimados já mais cedo – utilizar unicamente velas de ignição desparasitadas e autorizadas pela STIHL – vide o capítulo "Dados técnicos"

13.1 Desmontar a vela de ignição

- ▶ Parar o motor

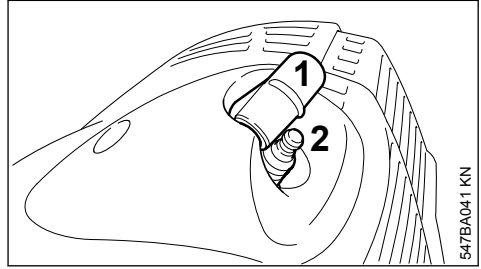

- ▶ Retirar o encaixe da vela de ignição (1)
- ▶ Desatarraxar a vela de ignição (2)

13.2 Verificar a vela de ignição

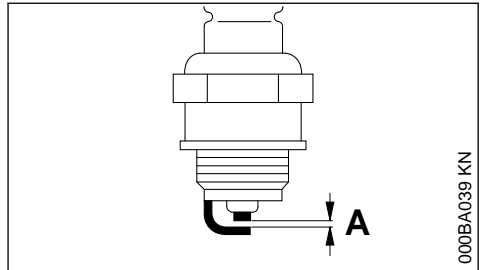

- ▶ Limpar a vela de ignição suja
- ▶ Verificar a distância dos eléctrodos (A) e reajustá-la em caso de necessidade, consultar o valor da distância no capítulo "Dados técnicos"
- ▶ Eliminar as causas da sujidade na vela de ignição

As causas possíveis são:

- Demasiado óleo para motores no combustível
- Filtro de ar sujo
- Condições de serviço desfavoráveis

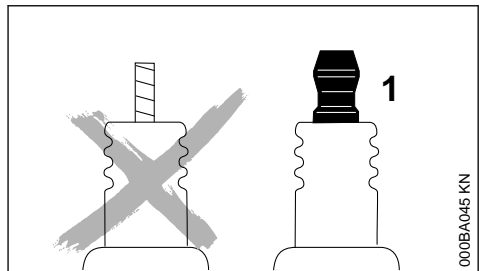

! ATENÇÃO

Podem ocorrer faíscas se uma porca de ligação (1) não estiver bem apertada ou estiver ausente. Se o trabalho for realizado num ambiente facilmente inflamável ou explosivo, podem ocorrer incêndios ou explosões. Pessoas podem ferir-se com gravidade ou podem ocorrer danos materiais.

- ▶ Usar velas de ignição desparasitadas com porcas de ligação fixas.

13.3 Montar a vela de ignição

- ▶ Atarraxar a vela de ignição
- ▶ Puxar o encaixe da vela de ignição firmemente sobre a vela de ignição

14 Comportamento da marcha do motor

Se o comportamento da marcha do motor não for satisfatório, apesar do filtro de ar limpo e da regulação correcta do carburador, a causa também pode estar no silenciador.

Mandar verificar no revendedor especializado se silenciador está sujo (coqueificação)!

A STIHL recomenda mandar efectuar os trabalhos de manutenção e as reparações num revendedor especializado da STIHL.

15 Guardar o aparelho

No caso de intervalos de trabalho a partir de aprox. 30 dias

- ▶ Esvaziar o depósito de combustível e limpá-lo num local bem ventilado
- ▶ Eliminar o combustível de acordo com as prescrições e de forma ambientalmente correcta
- ▶ Se existir uma bomba manual de combustível: pressionar a bomba manual de combustível, pelo menos, 5 vezes.
- ▶ Ligar o motor e deixá-lo a funcionar ao ralenti até se desligar.
- ▶ Retirar, limpar e verificar a ferramenta de corte. Conservar as ferramentas de corte metálicas com óleo de protecção.
- ▶ Limpar cuidadosamente o aparelho, particularmente as nervuras do cilindro e o filtro de ar!
- ▶ Guardar o aparelho num local seco e seguro – protegê-lo contra a utilização não autorizada (por exemplo, por crianças)

16 Manter a cabeça de corte

16.1 Depositar o aparelho a motor no chão

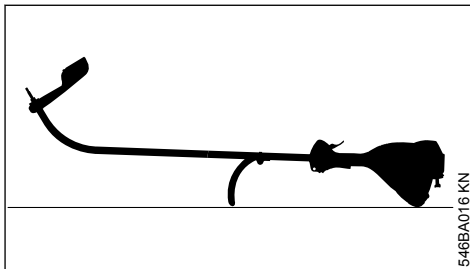

- ▶ Parar o motor
- ▶ Depositar o aparelho a motor de tal modo que o cabo circular e o capot indiquem para baixo e o eixo para cima

16.2 Substituir o fio de corte

Verificar obrigatoriamente se a cabeça de corte está gasta antes de substituir o fio de corte.

! ATENÇÃO

Se forem visíveis fortes vestígios de desgaste, é necessário substituir toda a cabeça de corte.

O fio de corte será denominado resumidamente a seguir por "fio".

No volume de fornecimento da cabeça de corte estão incluídas instruções ilustradas que mostram a substituição de fios. Por isto, guardar as instruções da cabeça de corte num lugar seguro.

- ▶ Desmontar a cabeça de corte em caso de necessidade

16.3 Reajustar o fio de corte

16.3.1 STIHL AutoCut

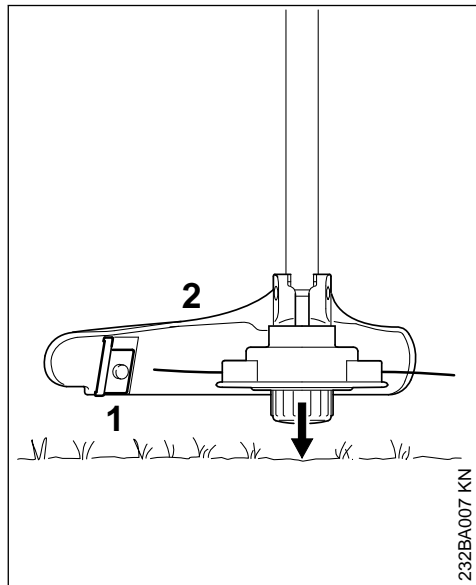

- ▶ Manter a cabeça de corte a girar paralelamente à superfície com vegetação – tocar no chão – aprox. 3 cm (1,2 in.) do fio são reajustados.
- ▶ Os fios de corte demasiado compridos são cortados para o comprimento ideal pela lâmina (1) na proteção (2) – por isto, evitar tocar várias vezes seguidas no chão!

O fio só é reajustado quando os **dois** fios de corte têm ainda um comprimento mínimo de **2,5 cm (1 in.)!**

Quando o fio de corte é mais curto do que 2,5 cm (1 in.):

⚠ ATENÇÃO

É imprescindível parar o motor para reajustar manualmente o fio de corte – **perigo de ferimentos!**

- ▶ Virar o aparelho
- ▶ Puxar a capa na bobina dos fios até ao encosto
- ▶ Tirar as extremidades do fio da bobina dos fios

Quando já não há nenhum fio na bobina, substituir o fio de corte.

16.3.2 em todas as outras cabeças de corte

como descrito na folha anexada da cabeça de corte.

⚠ ATENÇÃO

É imprescindível parar o motor para reajustar manualmente o fio de corte – **perigo de ferimentos!**

16.4 Substituir o fio de corte

STIHL DuroCut

⚠ ATENÇÃO

É imprescindível parar o motor para equipar manualmente a cabeça de corte **perigo de ferimentos!**

- ▶ Equipar a cabeça de corte com fios traçados, de acordo com as instruções fornecidas

16.5 STIHL AutoCut C 5-2

16.5.1 Desmontar o cabeçote de corte e retirar os restos do fio

A reserva de fios no cabeçote de corte quase que se gasta no funcionamento normal.

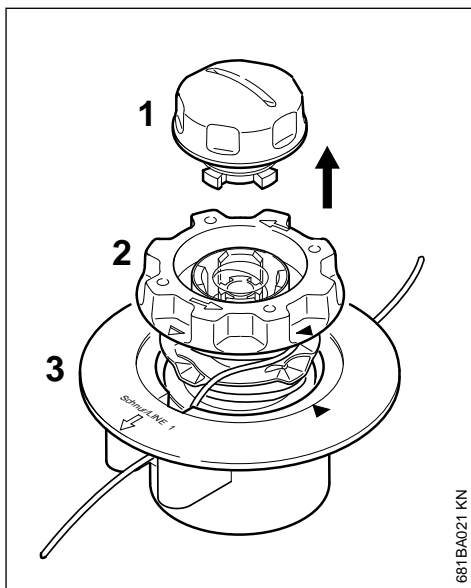

- ▶ Segurar no cabeçote de corte e girar a capa (1) para a esquerda até que esta possa ser retirada

- ▶ Tirar o corpo das bobinas (2) da parte superior (3) e retirar os restos do fio

16.5.2 Montar o cabeçote de corte

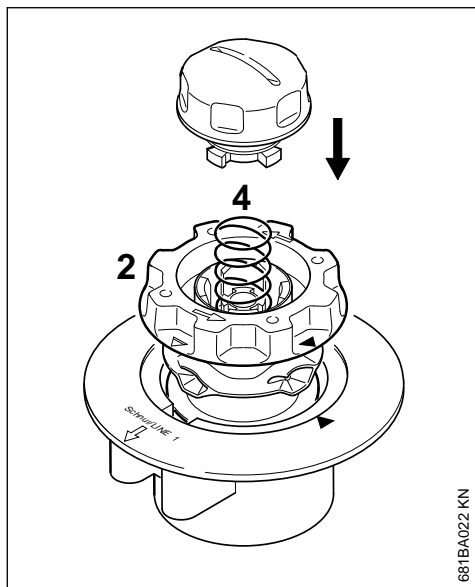

- ▶ Introduzir um corpo das bobinas vazio na parte superior

Se a mola (4) tiver saltado para fora:

- ▶ Puxar a mola para dentro do corpo das bobinas (2) até que esta engate audivelmente
- ▶ Incorporar o cabeçote de corte – consultar "Incorporar o cabeçote de corte"

16.5.3 Enrolar o corpo das bobinas

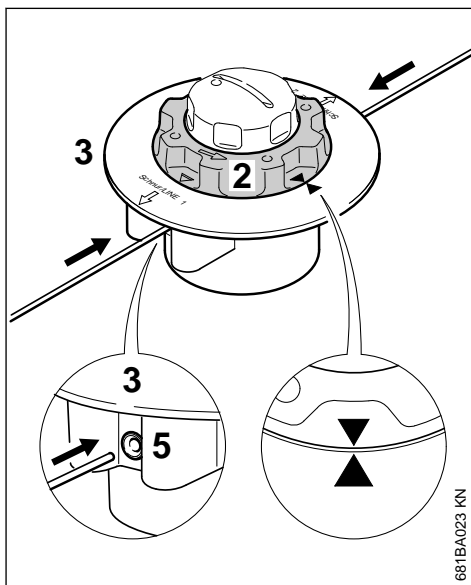

- ▶ Usar um fio com 2,0 mm (0,08 in.) de diâmetro (cor verde)
- ▶ Traçar dois fios com um comprimento de 2 m (78 in.) cada um do rolo de reserva (acessório especial)
- ▶ Girar o corpo das bobinas (2) para a esquerda até as duas pontas das setas ficarem viradas uma para a outra
- ▶ Passar cada um dos fios com as extremidades retas por cada um dos casquilhos (5) até sentir a primeira resistência na parte superior (3) – continuar a puxar até ao encosto

16.6 STIHL AutoCut 5-2

16.6.1 Retirar os restos do fio

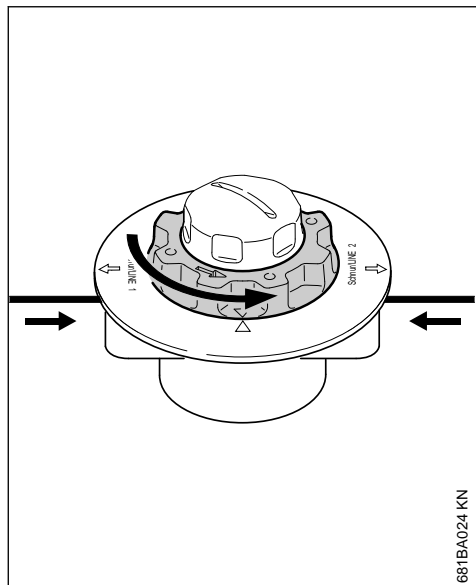

- ▶ Segurar a parte superior
- ▶ Girar o corpo das bobinas para a esquerda até o fio mais curto sobressair ainda aprox. 10 cm (4 in.) do cabeçote de corte
- ▶ Se necessário, encurtar o fio mais comprido para aprox. 10 cm (4 in.)

O cabeçote de corte está cheio.

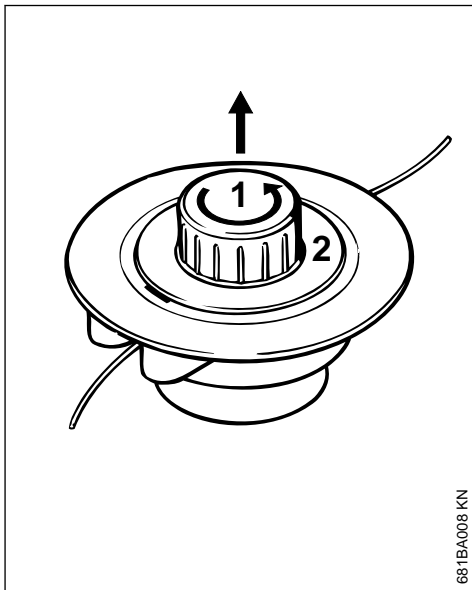

- ▶ Abrir a cabeça de corte – para isto, apoiar de encontro com uma mão, e girar a capa (1) no sentido contrário aos ponteiros do relógio
- ▶ Desengatar o corpo das bobinas (2), tirá-lo da cabeça de corte, e retirar os restos do fio

16.6.2 Enrolar o corpo das bobinas

Como alternativa aos fios individuais também pode ser utilizado um corpo das bobinas já enroscado de fios (acessório especial).

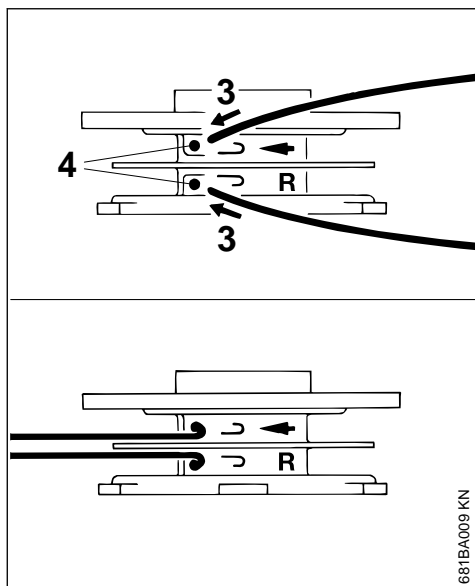

681BA009 KN

- ▶ Utilizar um fio com um diâmetro de 2,0 mm (0,08 in.) (cor verde)
- ▶ Traçar dois fios com um comprimento de 3 m (120 in.) cada um do rolo de reserva (acessório especial)
- ▶ Enfiar os dois fios com cada vez só uma extremidade do fio (3) nos furos (4) no corpo das bobinas
- ▶ Curvar fortemente cada fio no bordo de perfuração de modo que se produza uma dobra

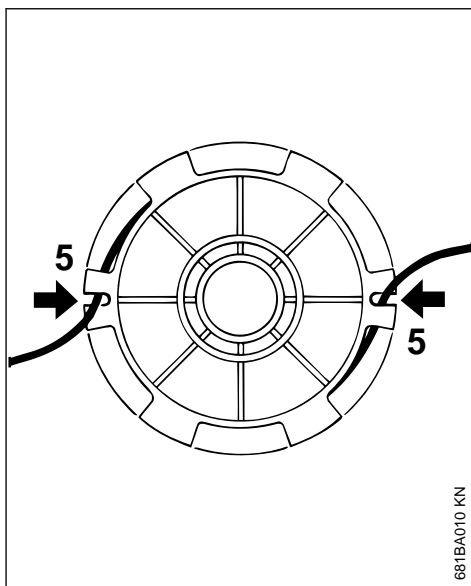

681BA010 KN

- ▶ Enrolar os fios numa boa ordem e de modo firme – enrolar em cada câmara unicamente um fio
- ▶ Enfunchar as extremidades dos fios nas fendas (2)

16.6.3 Montar a cabeça de corte

AVISO

Assegurar, antes de efectuar a montagem, que a mola de pressão está aplicada - vide o capítulo "Aplicar a ferramenta de corte".

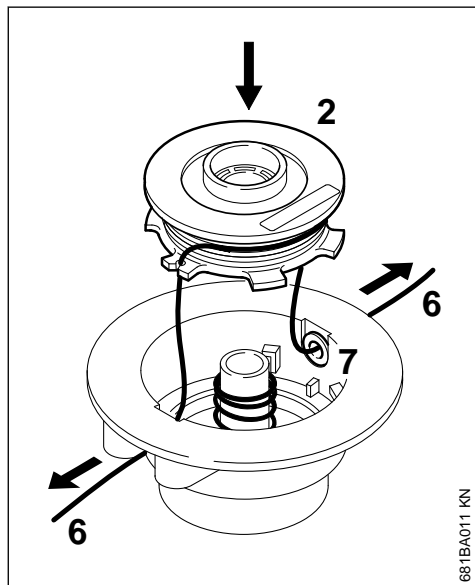

- ▶ Conduzir as extremidades (6) dos fios através dos olhais (7), e engatar o corpo das bobinas (2) na caixa de bobinas

Os fios têm que desengatar-se novamente das fendas (5) durante a inserção do corpo das bobinas na cabeça de corte

- ▶ Retirar as extremidades dos fios até ao encosto
- ▶ Aplicar novamente a cabeça de corte

16.7 Substituir a lâmina

16.7.1 STIHL PolyCut

Verificar imprescindivelmente se a cabeça de corte está gasta antes de substituir as lâminas de corte.

! ATENÇÃO

Se forem visíveis fortes vestígios de desgaste, tem que ser substituída a cabeça de corte completa.

As lâminas de corte são chamadas brevemente "Lâminas" a seguir.

No volume de fornecimento da cabeça de corte estão incluídas Instruções ilustradas que mostram a substituição de lâminas. Por isto, guardar as Instruções para a cabeça de corte num lugar seguro.

! ATENÇÃO

É imprescindível parar o motor para equipar manualmente a cabeça de corte – senão existe o **perigo de ferir-se!**

- ▶ Desmontar a cabeça de corte
- ▶ Substituir a lâmina, como mostrado nas Instruções ilustradas
- ▶ Aplicar novamente a cabeça de corte

17 Indicações de manutenção e de conservação

As indicações referem-se às condições de utilização normais. Em condições mais adversas (forte queda de neve, etc.) e longos períodos de trabalho diários, reduzir os intervalos indicados em conformidade.		antes do início do trabalho	após o fim do trabalho ou diariamente	após qualquer abastecimento do depósito	semanalmente	mensalmente	anualmente	em caso de avaria	em caso de danos	em caso de necessidade
Máquina completa	Controlo visual (estado, impermeabilidade)	X		X						
	Limpar		X							
Cabo de operação	Verificação do funcionamento	X		X						
Filtro do ar	Limpar							X		X
	Substituir								X	
Bomba manual de combustível (se existente)	Verificar	X								
	Reparação pelo revendedor especializado ¹⁾								X	
Cabeçote de aspiração no depósito de combustível	Verificar							X		
	Substituir						X		X	X
Depósito de combustível	Limpar							X		X
Carburador	Verificar a marcha em vazio, a ferramenta de corte não deve girar ao mesmo tempo	X		X						
	Regular novamente a marcha em vazio									X
Vela de ignição	Reajustar a distância dos elétrodos							X		
	Substituir todas as 100 horas de funcionamento									
Abertura de aspiração para o ar de refrigeração	Verificação visual		X							
	Limpar									X
Parafusos e porcas acessíveis (com a exceção dos parafusos reguladores)	Reapertar									X
Ferramenta de corte	Verificação visual	X		X						
	Substituir								X	
	Verificar o assentamento firme	X		X						
Autocolante de segurança	Substituir								X	

As indicações referem-se às condições de utilização normais. Em condições mais adversas (forte queda de neve, etc.) e longos períodos de trabalho diários, reduzir os intervalos indicados em conformidade.	antes do início do trabalho
	após o fim do trabalho ou diariamente
	após qualquer abastecimento do depósito
	semanalmente
	mensalmente
	anualmente
	em caso de avaria
em caso de danos	
em caso de necessidade	
1)A STIHL recomenda o revendedor especializado da STIHL	

18 Minimizar o desgaste, e evitar os danos

A observação das prescrições destas Instruções de serviço evita um desgaste excessivo e danos no aparelho.

A utilização, a manutenção e a armazenagem do aparelho têm que ser efectuadas com tanto cuidado como descrito nestas Instruções de serviço.

O próprio utilizador responsabiliza-se por todos os danos causados pela não-observação das indicações de segurança, manejo e manutenção. Isto é sobretudo válido para:

- As modificações no produto não autorizadas pela STIHL
- A utilização de ferramentas ou acessórios que não são autorizados, nem apropriados para o aparelho ou que são de menor qualidade
- A utilização não conforme o previsto do aparelho
- A utilização do aparelho durante competições de desporto ou de concursos
- Os danos consecutivos devido à utilização do aparelho com peças defeituosas

18.1 Trabalhos de manutenção

Todos os trabalhos mencionados no capítulo "Indicações de manutenção e de conservação" têm que ser efectuados regularmente. Quando o utilizador não pode efectuar ele próprio estes trabalhos de manutenção, tem que encarregar um revendedor especializado.

A STIHL recomenda mandar efectuar os trabalhos de manutenção e as reparações unica-

mente no revendedor especializado da STIHL. Aos revendedores especializados da STIHL são oferecidas regularmente instruções, e são postas à sua disposição informações técnicas.

Se estes trabalhos não forem efectuados ou efectuados impropriamente, podem apresentar-se danos pelos quais o próprio utilizador tem de responsabilizar-se. Trata-se entre outros dos danos seguintes:

- Danos no mecanismo propulsor devido a uma manutenção não realizada a tempo ou realizada insuficientemente (por exemplo o filtro de ar e o filtro de combustível), a uma falsa regulação do carburador ou a uma limpeza insuficiente da condução do ar de refrigeração (fendas de aspiração, nervuras cilíndricas)
- Danos causados pela corrosão e outros danos consecutivos devido a uma armazenagem não adequada
- Danos no aparelho devido à utilização de peças de reposição de qualidade inferior

18.2 Peças de desgaste

Algumas peças do aparelho a motor são submetidas a um desgaste normal mesmo quando são utilizadas conforme o previsto, e têm que ser substituídas a tempo, consoante o tipo e o período de uso. A isto pertencem entre outros:

- As ferramentas de corte (todos os tipos)
- As peças de fixação para as ferramentas de corte (prato de marcha, porca, etc.)
- As protecções das ferramentas de corte
- A embreagem
- O filtro (para o ar, o combustível)
- O dispositivo de arranque
- A vela de ignição

19 Peças importantes

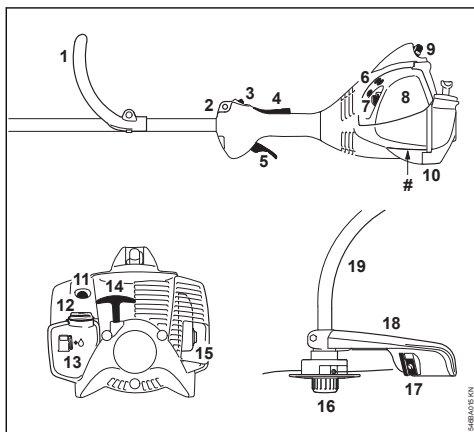

- 1 Cabo circular
 - 2 Olhal de suporte
 - 3 Botão de paragem
 - 4 Bloqueio do acelerador
 - 5 Acelerador
 - 6 Parafusos reguladores do carburador
 - 7 Alavanca da válvula de arranque
 - 8 Tampa do filtro do ar
 - 9 Encaixe da vela de ignição
 - 10 Apoio do aparelho
 - 11 Bomba manual de combustível
 - 12 Tampa do depósito
 - 13 Depósito
 - 14 Cabo de arranque
 - 15 Silenciador
 - 16 Cabeçote de corte
 - 17 Lâmina (para o fio de corte)
 - 18 Proteção
 - 19 Cabo
- # Número da máquina

20 Dados técnicos

20.1 Mecanismo propulsor

Motor a dois tempos monocilíndrico

20.1.1 FS 40, FS 40 C

Cilindrada:	27,2 cm ³
Diâmetro do cilindro:	34 mm
Curso do êmbolo:	30 mm

Potência segundo a ISO 8893	0,7 kW (1,0 CV) com 8500 1/min
Número de rotações ao ralenti:	2800 rpm
Número de rotações de ajuste (valor nominal):	10 000 rpm
Número máx. de rotações do eixo de saída (alojamento da ferramenta de corte):	10 600 rpm

20.1.2 FS 50, FS 50 C

Cilindrada:	27,2 cm ³
Diâmetro do cilindro:	34 mm
Curso do êmbolo:	30 mm
Potência segundo a ISO 8893	0,8 kW (1,1 CV) com 8500 1/min
Número de rotações ao ralenti:	2800 rpm
Número de rotações de ajuste (valor nominal):	10 000 rpm
Número máx. de rotações do eixo de saída (alojamento da ferramenta de corte):	10 600 rpm

20.2 Sistema de ignição

Volante magnético manobrado eletronicamente

Vela de ignição (sem interferências):	NGK CMR6H, BOSCH USR4AC
Distância dos elétrodos:	0,5 mm

20.3 Sistema de combustível

Carburador de diafragma, insensível à posição, com bomba de combustível integrada

Capacidade do depósito 340 cm³ (0,34 l) de combustível:

20.4 Peso

não abastecido, sem ferramenta de corte nem proteção

FS 40:	4,4 kg
FS 40 C com o ErgoStart:	4,5 kg
FS 50:	4,4 kg
FS 50: com haste longa:	4,5 kg
FS 50 C com o ErgoStart:	4,5 kg
FS 50 C com ErgoStart e haste longa:	4,6 kg

20.5 Dimensões

sem ferramenta de corte

FS 40:	1450 mm
FS 40 C com o ErgoStart:	1450 mm
FS 50:	1450 mm
FS 50: com haste longa:	1650 mm
FS 50 C com o ErgoStart:	1450 mm

sem ferramenta de corte

FS 50 C com ErgoStart e haste longa: 1650 m
m

20.6 Valores sonoros e valores de vibração

Para averiguar os valores sonoros e os valores de vibração são considerados o ralenti e o número máximo nominal nas mesmas proporções.

Para mais informações sobre como cumprir a diretiva relativa às prescrições mínimas de protecção da saúde e segurança dos trabalhadores em caso de exposição aos riscos devidos a agentes físicos (vibrações) 2002/44/CE, visite o site

www.stihl.com/vib

20.6.1 Nível da pressão sonora L_{peq} segundo a ISO 22868:

FS 40, FS 40 C:	94 dB(A)
FS 50, FS 50 C:	93 dB(A)

20.6.2 Nível da potência sonora L_w segundo a ISO 22868

FS 40, FS 40 C:	107 dB(A)
FS 50, FS 50 C:	108 dB(A)

20.6.3 Valores de vibração $a_{hv,eq}$ segundo a ISO 22867

	Pega à esquerda	Pega à direita
FS 40, FS 40 C:	7,0 m/s ²	6,4 m/s ²
FS 50, FS 50 C:	6,0 m/s ²	5,7 m/s ²

O valor K-segundo a diretiva 2006/42/CE é de 2,0 dB(A) para o nível da pressão sonora e o nível da potência sonora; o valor K-segundo a diretiva 2006/42/CE é de 2,0 m/s² para o valor de vibração.

20.7 REACH

REACH designa um regulamento da CE para registar, avaliar e autorizar produtos químicos.

Informações com vista ao cumprimento do regulamento REACH (CE) N.º 1907/2006:

www.stihl.com/reach

20.8 Valor das emissões de gases de escape

O valor de CO₂ medido no procedimento de homologação comunitária encontra-se indicado em

www.stihl.com/co2

nos dados técnicos específicos do produto.

O valor de CO₂ medido foi apurado num motor representativo, de acordo com um método de ensaio normalizado em condições laboratoriais, e não representa qualquer garantia expressa ou implícita do desempenho de um determinado motor.

Ao respeitar a utilização prevista e a manutenção descritas neste manual de instruções é possível satisfazer os requisitos aplicáveis relativamente às emissões de gases de escape. A homologação extingue-se caso o motor seja alterado.

21 Indicações de reparação

Os utilizadores deste aparelho devem unicamente efectuar os trabalhos de manutenção e de conservação descritos nestas Instruções de serviço. As demais reparações devem unicamente ser efectuadas pelos revendedores especializados.

A STIHL recomenda mandar efectuar os trabalhos de manutenção e as reparações unicamente pelo revendedor especializado da STIHL. Aos revendedores especializados da STIHL são oferecidas regularmente instruções, e são postas à disposição Informações técnicas.

Durante as reparações, aplicar unicamente as peças de reposição autorizadas pela STIHL para este aparelho, ou as peças tecnicamente similares. Utilizar unicamente as peças de reposição de alta qualidade. Senão pode existir o perigo de acidentes ou de danos no aparelho.

A STIHL recomenda utilizar as peças de reposição originais da STIHL.

As peças de reposição originais da STIHL podem ser reconhecidas pelo número da peça de reposição da STIHL, pelo emblema **STIHL** e eventualmente pelo símbolo para as peças de reposição da STIHL  (o símbolo também pode estar só em pequenas peças).

22 Eliminação

É possível obter informações sobre a eliminação junto da administração local ou num concessionário especializado da STIHL.

Uma eliminação incorreta pode causar danos para a saúde e o ambiente.

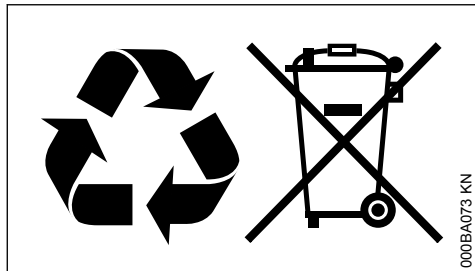

000BA073 KN

- ▶ Entregar os produtos STIHL, incluindo a embalagem, de acordo com as normas locais, num local de recolha adequado para valorização de resíduos.
- ▶ Não eliminar juntamente com o lixo doméstico.

23 Declaração de conformidade CE

ANDREAS STIHL AG & Co. KG
Badstr. 115
D-71336 Waiblingen

Alemanha

declara, sob sua inteira responsabilidade, que

Construção:	Foice a motor
Marca:	STIHL
Tipo:	FS 40
	FS 40 C
	FS 40 C-E
	FS 50
	FS 50-L
	FS 50 C
	FS 50 C-E
	FS 50 C-E L

Identificação de série:	4144
Cilindrada:	27,2 cm ³

está em conformidade com todas as disposições aplicáveis das Diretivas 2011/65/UE, 2006/42/CE, 2014/30/UE e 2000/14/CE, e foi desenvolvida e fabricada de acordo com as versões válidas na data de fabrico das seguintes Normas:

EN ISO 11806-1, EN 61000-6-1, EN 55012

Para averiguar o nível da potência sonora medido e garantido procedeu-se segundo a Diretiva 2000/14/CE, anexo V, resultante da aplicação da norma ISO 10884.

Nível de potência sonora medido

todas FS 40:	109 dB(A)
todas FS 50:	109 dB(A)

Nível de potência sonora garantido

todas FS 40:	111 dB(A)
todas FS 50:	111 dB(A)

Conservação da documentação técnica:

ANDREAS STIHL AG & Co. KG
Produktzulassung

O ano de construção e o número da máquina estão indicados no aparelho.

Waiblingen, 01/08/2022

ANDREAS STIHL AG & Co. KG
em exercício

Robert Olma, Vice President, Regulatory Affairs
& Global Governmental Relations

CE

24 Declaração de conformidade UKCA

ANDREAS STIHL AG & Co. KG
Badstr. 115
D-71336 Waiblingen

Alemanha

declara, sob sua inteira responsabilidade, que

Construção:	Foice a motor
Marca:	STIHL
Tipo:	FS 40
	FS 40 C
	FS 40 C-E
	FS 50
	FS 50-L
	FS 50 C
	FS 50 C-E
	FS 50 C-E L

Identificação de série:	4144
Cilindrada:	27,2 cm ³

está em conformidade com todas as disposições aplicáveis dos regulamentos do Reino Unido "The Restriction of the Use of Certain Hazardous Substances in Electrical and Electronic Equipment Regulations 2012, Supply of Machinery (Safety) Regulations 2008, Electromagnetic Compatibility Regulations 2016" e "Noise Emission in the Environment by Equipment for use Outdoors Regulations 2001", e foi desenvolvida e fabricada de acordo com as versões das seguintes normas válidas na data de fabrico:

EN ISO 11806-1, EN 61000-6-1, EN 55012

Para determinar o nível da potência sonora medido e garantido procedeu-se segundo o disposto na regulamentação do Reino Unido "Noise Emission in the Environment by Equipment for use Outdoors Regulations 2001, Schedule 8", resultante da aplicação da norma ISO 10884.

Nível de potência sonora medido

todas FS 40: 109 dB(A)
todas FS 50: 109 dB(A)

Nível de potência sonora garantido

todas FS 40: 111 dB(A)
todas FS 50: 111 dB(A)

Conservação da documentação técnica:

ANDREAS STIHL AG & Co. KG

O ano de construção e o número da máquina estão indicados no aparelho.

Waiblingen, 01/08/2022

ANDREAS STIHL AG & Co. KG

em exercício



Robert Olma, Vice President, Regulatory Affairs
& Global Governmental Relations



www.stihl.com



0458-546-8421-E



0458-546-8421-E