

HT 56 C

STIHL



2 - 34 οδηγίες χρήσης



Πίνακας περιεχομένων

1	Σχετικά με τις Οδηγίες Χρήσης.....	2
2	Οδηγίες ασφαλείας και τεχνική εργασία.....	2
3	Χρήση.....	9
4	Συναρμολόγηση μηχανήματος.....	11
5	Κοπτικά εξαρτήματα.....	12
6	Τοποθέτηση λάμας και αλυσίδας.....	12
7	Τέντωμα αλυσίδας.....	13
8	Έλεγχος τεντώματος αλυσίδας.....	13
9	Καύσιμο	14
10	Ανεφοδιασμός με καύσιμο.....	15
11	Λάδι λίπανσης αλυσίδας.....	15
12	Συμπλήρωση λαδιού λίπανσης αλυσίδας.....	16
13	Έλεγχος λίπανσης αλυσίδας.....	18
14	Τοποθέτηση αορτήρα.....	18
15	Εκκίνηση / σβήσιμο του κινητήρα.....	18
16	Μεταφορά του μηχανήματος.....	20
17	Οδηγίες χρήσης.....	21
18	Συντήρηση λάμας.....	22
19	Καθάρισμα φίλτρου αέρα.....	22
20	Ρύθμιση καρμπυρατέρ.....	23
21	Μπουζί.....	23
22	Φύλαξη του μηχανήματος.....	24
23	Έλεγχος και αλλαγή καμπάνας.....	25
24	Περιποίηση και τρόχισμα αλυσίδας.....	25
25	Οδηγίες συντήρησης και καθαρισμού.....	29
26	Περιορισμός φθοράς και αποφυγή ζημιών.....	30
27	Κύρια μέρη του μηχανήματος.....	31
28	Τεχνικά χαρακτηριστικά.....	32
29	Οδηγίες επισκευής.....	33
30	Απόρριψη.....	33
31	Δήλωση συμμόρφωσης ΕΕ.....	33
32	Διευθύνσεις.....	34

1 Σχετικά με τις Οδηγίες Χρήσης

1.1 Σύμβολα

Τα σύμβολα που υπάρχουν πάνω στο μηχανήμα επεξηγούνται σ' αυτές τις οδηγίες χρήσης.

Ανάλογα με το μηχανήμα και τον εξοπλισμό του, μπορεί πάνω στο μηχανήμα να υπάρχουν τα εξής σύμβολα.



Ρεζερβουάρ καυσίμου. Μείγμα καυσίμου από βενζίνη και λάδι κινητήρα



Δοχείο λαδιού αλυσίδας. Λάδι αλυσίδας



Φορά περιστροφής αλυσίδας



Ενεργοποίηση χειροκίνητης αντλίας καυσίμου



Χειροκίνητη αντλία καυσίμου

1.2 Διάκριση παραγράφων



ΠΡΟΕΙΔΟΠΟΙΗΣΗ

Προειδοποίηση για κίνδυνο ατυχήματος, τραυματισμού και σοβαρών υλικών ζημιών.

ΣΗΜΕΙΩΣΗ

Προειδοποίηση για πιθανή ζημιά του μηχανήματος ή των εξαρτημάτων του.

1.3 Τεχνική ανάπτυξη

Στη STIHL εργαζόμαστε συνεχώς για την περαιτέρω βελτίωση των μηχανημάτων και συσκευών μας. Για τον λόγο αυτό, διατηρούμε το δικαίωμα αλλαγών στον σχεδιασμό, στα τεχνικά χαρακτηριστικά και στον εξοπλισμό των μηχανημάτων σας.

Τα στοιχεία και οι εικόνες που υπάρχουν στις οδηγίες χρήσης δεν δεσμεύουν τον κατασκευαστή.

2 Οδηγίες ασφαλείας και τεχνική εργασία



Κατά την εργασία με τηλεσκοπικό αλυσοπρίονο πρέπει να λαμβάνονται ειδικά μέτρα ασφαλείας, επειδή η αλυσίδα κινείται με πολύ υψηλή ταχύτητα, τα δόντια κοπής είναι πολύ κοφτερά και το μηχανήμα έχει μεγάλη εμβέλεια.



Πριν την πρώτη θέση σε λειτουργία, διαβάστε όλες τις οδηγίες χρήσης με προσοχή και φυλάξτε τες για μελλοντική χρήση. Η μη τήρηση των οδηγιών χρήσης μπορεί να οδηγήσει σε θανατηφόρο ατύχημα.

Τηρείτε τους κανονισμούς ασφαλείας που εκδίδονται π.χ. από τα επαγγελματικά και εργατικά σωματεία, τα ταμεία κοινωνικής πρόνοιας, τους φορείς προστασίας εργαζομένων κ.λπ.

Αν δεν έχετε εργαστεί ξανά με μηχανήμα αυτού του είδους, ζητήστε από τον πωλητή ή κάποιον άλλο ειδικό να σας εξηγήσει τον ασφαλή χειρισμό του μηχανήματος. Εναλλακτικά, παρακολουθήστε ειδικά μαθήματα.

Το μηχάνημα δεν επιτρέπεται να χρησιμοποιείται από ανηλίκους. Εξαιρούνται νεαροί άνω των 16 ετών, οι οποίοι εκπαιδεύονται υπό επίβλεψη.

Κρατάτε σε απόσταση περαστικούς, παιδιά και ζώα.

Όταν δεν χρησιμοποιείτε το μηχάνημα, να το τοποθετείτε με τέτοιο τρόπο ώστε να μη δημιουργεί κινδύνους. Φροντίστε ώστε το μηχάνημα να μην είναι προσπίο σε αναρμόδια άτομα.

Ο χρήστης φέρει ευθύνη για ατυχήματα ή ζημιές που προκαλούνται σε τρίτους ή στις περιουσίες τους.

Δίνετε ή δανείτε το μηχάνημα μόνο σε άτομα που είναι εξοικειωμένα με το συγκεκριμένο μοντέλο και τον χειρισμό του, και δίνετε πάντα μαζί τις οδηγίες χρήσης.

Οι ώρες κατά τις οποίες επιτρέπεται η χρήση μηχανημάτων που εκπέμπουν θόρυβο, μπορεί να περιορίζονται από εθνικούς και τοπικούς κανονισμούς.

Προκειμένου να εργαστείτε με το μηχάνημα, πρέπει να είστε καλά στην υγεία, ξεκούραστοι και σε καλή ψυχολογική κατάσταση.

Αν για λόγους υγείας πρέπει να αποφεύγετε τη σωματική κούραση, ρωτήστε τον γιατρό σας αν μπορείτε να εργαστείτε με μηχάνημα αυτού του είδους.

Για άτομα με βηματοδότη καρδιάς: Το σύστημα ανάφλεξης αυτού του μηχανήματος δημιουργεί ένα ηλεκτρομαγνητικό πεδίο πολύ μικρής έντασης. Δεν μπορεί ωστόσο να αποκλειστεί απόλυτα η επίδραση σε ορισμένους τύπους βηματοδοτών. Για να αποφύγετε τους όποιους κινδύνους για την υγεία σας, η STIHL συνιστά να ζητήσετε συμβουλές από τον γιατρό σας και από τον κατασκευαστή του βηματοδότη.

Απαγορεύεται η χρήση του μηχανήματος μετά από λήψη αλκοόλ, ναρκωτικών ή φαρμάκων που μειώνουν την ικανότητα αντίδρασης.

Χρησιμοποιείτε το μηχάνημα μόνο για το κλάδεμα (αφαίρεση και κόντευμα κλαδιών). Χρησιμοποιείτε το μηχάνημα μόνο για κόψιμο ξύλου και ξύλινων αντικειμένων.

Απαγορεύεται η χρήση του μηχανήματος για οποιονδήποτε άλλον σκοπό – **Κίνδυνος ατυχήματος!**

Στο μηχάνημα επιτρέπεται να τοποθετούνται μόνο λάμες, αλυσίδες, γρανάζια αλυσίδας και παρελκόμενα που έχουν εγκριθεί από τη STIHL για χρήση στο συγκεκριμένο μηχάνημα ή τα

οποία είναι ισοδύναμα από τεχνική άποψη. Αν έχετε απορίες, απευθυνθείτε σε ένα ειδικευμένο κατάστημα. Χρησιμοποιείτε μόνο εξαρτήματα και παρελκόμενα υψηλής ποιότητας. Διαφορετικά μπορεί να υπάρξει κίνδυνος για ατυχήματα ή ζημιές στο μηχάνημα.

Η STIHL συνιστά να χρησιμοποιήσετε γνήσια εξαρτήματα, λάμες, αλυσίδες, γρανάζια αλυσίδας και παρελκόμενα της STIHL. Οι ιδιότητες των γνήσιων προϊόντων είναι άριστα προσαρμοσμένες στο προϊόν και στις απαιτήσεις του χρήστη.

Μην κάνετε επεμβάσεις στο μηχάνημα, καθώς μπορεί να τεθεί σε κίνδυνο η ασφάλειά σας. Η STIHL δεν αναλαμβάνει καμία ευθύνη για τραυματισμούς και υλικές ζημιές που οφείλονται στη χρήση μη εγκεκριμένων προσαρμοζόμενων εργαλείων.

Μην καθαρίζετε το μηχάνημα με πλυτικό υψηλής πίεσης. Η δυνατή δέσμη νερού μπορεί να προκαλέσει ζημιά σε εξαρτήματα του μηχανήματος.

2.1 Ενδυμασία και εξοπλισμός

Να φοράτε κατάλληλη ενδυμασία και εξοπλισμό.



Τα ρούχα που φοράτε πρέπει να είναι κατάλληλα για την εργασία και δεν πρέπει να σας εμποδίζουν. Να φοράτε εφαρμοστά ρούχα. Ενδείκνυται οι φόρμες, όχι οι μπλουζες εργασίας.

Μη φοράτε ρούχα που μπορούν να μπλεχτούν σε κλαδιά, θάμνους, ή στα κινούμενα μέρη του μηχανήματος. Επίσης, μη φοράτε μαντίλι, γράβατα ή κοσμήματα. Μαζεύετε και ασφαλίστε τα μακριά μαλλιά, έτσι ώστε να βρίσκονται πάνω από το ύψος των ώμων.



Να φοράτε προστατευτικά άρβυλα με ανάγλυφο, αντιολισθητική σόλα και κάλυμμα δακτύλων.



ΠΡΟΕΙΔΟΠΟΙΗΣΗ



Να φοράτε γυαλιά ασφαλείας στενής εφαρμογής σύμφωνα με το πρότυπο EN 166 για να μειώνεται ο κίνδυνος τραυματισμού των ματιών. Φροντίστε ώστε τα γυαλιά ασφαλείας να εφαρμόζουν σωστά.

Να φοράτε ατομικά μέσα για την προστασία της ακοής, όπως π.χ. ωτασπίδες.

Να φοράτε κράνος όταν υπάρχει κίνδυνος από πτώση αντικειμένων.



Να φοράτε γάντια εργασίας από ανθεκτικό υλικό (π.χ. δέρμα).

Η STIHL διαθέτει μια πλούσια γκάμα από μέσα ατομικής προστασίας.

2.2 Μεταφορά του μηχανήματος

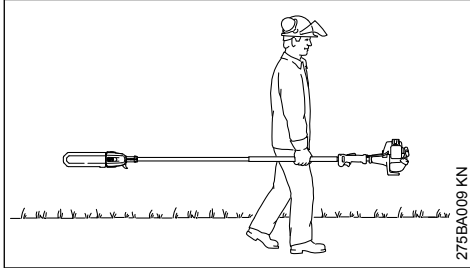

Σβήνετε πάντα τον κινητήρα.

Τοποθετείτε πάντα την προστατευτική θήκη της αλυσίδας, ακόμη και για μεταφορά σε μικρές αποστάσεις.

Κρατάτε το μηχανήμα πάντα από τον σωλήνα, ισορροπώντας το βάρος του. Μην αγγίζετε τα ζεστά μέρη του μηχανήματος, ειδικά την επιφάνεια της εξάτμισης – **Κίνδυνος εγκαύματος!**

Κατά τη μεταφορά στο αυτοκίνητο, ασφαλίστε το μηχανήμα από ανατροπή, ζημιά και διαρροή καυσίμου.

2.3 Ανεφοδιασμός



Η βενζίνη είναι εξαιρετικά εύφλεκτη. Διατηρείτε απόσταση ασφαλείας από ακάλυπτη φλόγα, προσέχετε να μη χυθεί καύσιμο και μην καπνίζετε.

Σβήνετε τον κινητήρα πριν από τον ανεφοδιασμό.

Μην ανεφοδιάζετε το μηχανήμα όσο ο κινητήρας είναι ακόμη ζεστός. Το καύσιμο μπορεί να ξεχειλίσει – **Κίνδυνος πυρκαγιάς!**

Ανοίγετε την τάπα του ρεζερβουάρ με προσοχή, ώστε η τυχόν υπερπίεση μέσα στο ρεζερβουάρ να εκτονωθεί αργά και να μην πεταχτεί καύσιμο προς τα έξω.

Ανεφοδιάζετε το μηχανήμα μόνο σε καλά αεριζόμενο χώρο. Καύσιμο που έχει χυθεί πάνω στο μηχανήμα πρέπει να απομακρυνθεί αμέσως. Αν χυθεί καύσιμο στα ρούχα σας, αλλάξτε τα αμέσως.



Μετά τον ανεφοδιασμό, σφίξτε την τάπα του ρεζερβουάρ με όση δύναμη μπορείτε.

Έτσι μειώνεται ο κίνδυνος, η τάπα να χαλαρώσει από τις δονήσεις του κινητήρα και να χυθεί καύσιμο.

Ελέγξτε το μηχανήμα για διαρροές. Αν τρέξει καύσιμο, μην βάλετε μπρος τον κινητήρα – **Κίνδυνος θανατηφόρου ατυχήματος!**

2.4 Πριν από την εκκίνηση

Ελέγξτε την ασφαλή κατάσταση του μηχανήματος. Συμβουλευθείτε τα αντίστοιχα κεφάλαια των οδηγιών χρήσης:

- Ελέγξτε το σύστημα τροφοδοσίας για διαρροές, ειδικά τα ορατά εξαρτήματα όπως η τάπα του ρεζερβουάρ, οι συνδέσεις των σωληνών και η χειροκίνητη αντλία καυσίμου (μόνο για μηχανήματα με χειροκίνητη αντλία καυσίμου). Σε περίπτωση διαρροής ή ζημιάς, μην ξεκινήσετε τον κινητήρα – **Κίνδυνος πυρκαγιάς!** Πριν χρησιμοποιήσετε το μηχανήμα, παραδώστε το σε ένα ειδικευμένο κατάστημα για επισκευή.
- Λάμα σωστά τοποθετημένη
- Βεβαιωθείτε ότι η αλυσίδα είναι σωστά τεττωμένη.
- Ο πολλαπλός διακόπτης / διακόπτης λειτουργίας πρέπει να γυρίζει εύκολα στη θέση **STOP** ή **0**
- Η σκανδάλη γκαζιού και η ασφάλεια της σκανδάλης (αν υπάρχει) πρέπει να κινούνται με ευκολία. Η σκανδάλη γκαζιού πρέπει να επιστρέφει αυτόματα στη θέση ρελαντί
- Βεβαιωθείτε ότι το κάλυμμα του μπουζί είναι καλά στερεωμένο. Αν το κάλυμμα είναι χαλαρό, ενδέχεται να δημιουργηθούν σπινθήρες με κίνδυνο ανάφλεξης του μείγματος καυσίμου/αέρα που βγαίνει από το μηχανήμα – **Κίνδυνος πυρκαγιάς!**
- Μην κάνετε επεμβάσεις στα χειριστήρια και στα συστήματα ασφαλείας
- Προκειμένου να χειριστείτε το μηχανήμα με ασφάλεια, οι χειρολαβές πρέπει να είναι καθαρές και στεγνές, χωρίς λάδια και ακαθαρσίες.
- Ρυθμίστε τη χειρολαβή ανάλογα με το ανάστημά σας. Συμβουλευθείτε το κεφάλαιο «Τοποθέτηση αορτήρα».

Το μηχανήμα επιτρέπεται να χρησιμοποιείται μόνο, εφόσον είναι σε ασφαλή κατάσταση λειτουργίας – **Κίνδυνος ατυχήματος!**

Για περίπτωση ανάγκης, κατά τη χρήση αορτήρα: Εξασκηθείτε στη γρήγορη αφαίρεση του μηχανήματος, είτε βγάζοντας τον αορτήρα είτε αποσυν-

δέοντας το μηχάνημα. Για να αποφευχθούν ζημιές, μην πετάτε το μηχάνημα κάτω, όταν εξασκείστε με αυτό.

2.5 Εκκίνηση κινητήρα

Ξεκινήστε τον κινητήρα σε απόσταση τουλάχιστον 3 m από το σημείο ανεφοδιασμού, και όχι μέσα σε κλειστό χώρο.

Μόνο σε επίπεδο έδαφος. Πάρτε σταθερή και ασφαλή στάση και κρατήστε το μηχάνημα σταθερά στα χέρια. Η αλυσίδα δεν επιτρέπεται να είναι σε επαφή με αντικείμενα ή στο έδαφος, γιατί μπορεί να κινηθεί κατά την εκκίνηση.

Ο χειρισμός του μηχανήματος γίνεται από ένα μόνο άτομο. Μην αφήνετε άλλα άτομα να πλησιάζουν σε ακτίνα 15 m, ακόμα και κατά την εκκίνηση – **Κίνδυνος τραυματισμού!**

Ξεκινήστε τον κινητήρα όπως περιγράφεται στις οδηγίες χειρισμού.

Όταν αφήνετε τη σκανδάλη γκαζιού, η αλυσίδα δεν σταματά αμέσως αλλά **συνεχίζει να περιστρέφεται** για μερικά δευτερόλεπτα, λόγω της αδράνειας.

Ελέγξτε τη λειτουργία στο ρελαντί: Η αλυσίδα δεν επιτρέπεται να κινείται όταν αφήνετε τη σκανδάλη γκαζιού.

Κρατάτε εύφλεκτα υλικά (π.χ. πριονίδια, φλοιοί δέντρων, ξερά χόρτα, καύσιμα) μακριά από το ζεστό ρεύμα καυσαερίων και την καυτή επιφάνεια της εξάτμισης – **Κίνδυνος πυρκαγιάς!**

2.6 Κράτημα και χειρισμός του μηχανήματος

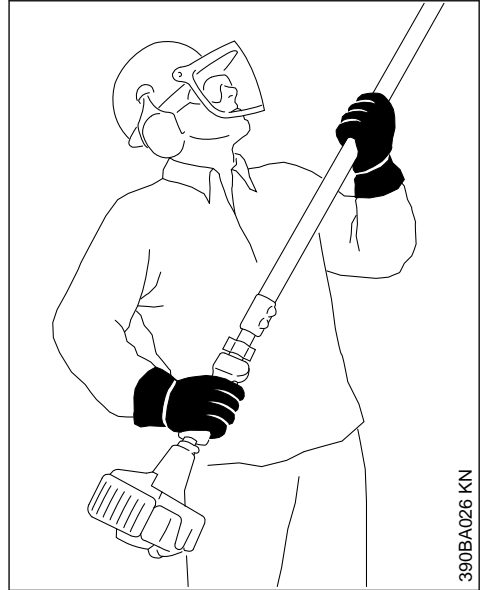

390BA026 KN

Κρατάτε το αλυσοπρίονο πάντα **και με τα δύο χέρια**, για ασφαλή χειρισμό. Το δεξιό χέρι στη λαβή χειρισμού, το αριστερό χέρι στον σωλήνα, ακόμα κι αν είστε αριστερόχειρας. Περικλείστε τη λαβή χειρισμού και τον σωλήνα γερά με τους αντίχειρες.

Σε μηχανήματα με τηλεσκοπικό σωλήνα: Μην αναπτύσσετε τον τηλεσκοπικό σωλήνα περισσότερο απ' όσο χρειάζεται για την εργασία.

2.7 Κατά την εργασία

Φροντίζετε πάντα για σταθερή και ασφαλή στάση του σώματός σας.

Σε περίπτωση κινδύνου ή έκτακτης ανάγκης, σβήστε αμέσως τον κινητήρα, γυρίζοντας τον πολλαπλό διακόπτη / διακόπτη λειτουργίας στη θέση **STOP** ή **0**.



Αυτό το μηχάνημα δεν είναι μονωμένο. Τηρείτε απόσταση τουλάχιστον 15 μέτρων από ηλεκτρικά καλώδια – **Κίνδυνος θανάτου λόγω ηλεκτροπληξίας!**

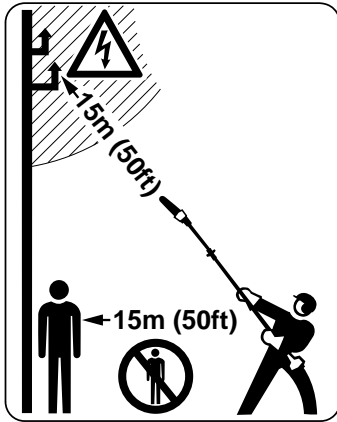

Μην αφήνετε άλλα άτομα να πλησιάσουν σε ακτία 15 μέτρων – **Κίνδυνος τραυματισμού** από κλαδιά που πέφτουν και κομμάτια ξύλου που εκσφενδονίζονται!

Διατηρείτε την ίδια απόσταση και από αντικείμενα (οχήματα, τζάμια) – **Κίνδυνος υλικών ζημιών!**

Τηρείτε τη μύτη της λάμας σε ελάχιστη απόσταση 15 μέτρων από ηλεκτρικά καλώδια. Κοντά σε καλώδια υψηλής τάσης, το ρεύμα μπορεί να σχηματίσει βολταϊκό τόξο ακόμα και σε αρκετά μεγάλες αποστάσεις. Κατά την εργασία κοντά σε καλώδια ηλεκτρικού ρεύματος, η ηλεκτροδότηση πρέπει να διακόπτεται.

Πριν από την αλλαγή της αλυσίδας, σβήστε τον κινητήρα – **Κίνδυνος τραυματισμού!**

Βεβαιωθείτε ότι ο κινητήρας λειτουργεί σωστά στο ρελαντί. Η αλυσίδα δεν πρέπει να κινείται όταν αφήνετε τη σκανδάλη γκαζιού.

Αν η αλυσίδα παρ' όλ' αυτά εξακολουθεί να κινείται, δώστε το μηχάνημα σε ειδικευμένο κατάστημα για επισκευή. Ελέγχετε τακτικά τη ρύθμιση του ρελαντί κάνοντας, όταν χρειάζεται, τις απαραίτητες διορθώσεις.

Μην αφήνετε το μηχάνημα να λειτουργεί χωρίς επίβλεψη.

Προσοχή όταν εργάζεστε σε ολισθηρό, βρεγμένο ή χιονισμένο έδαφος, σε πλαγιές, σε ανώμαλο έδαφος κ.λπ. – **Κίνδυνος να γλιστρήσετε!**

Προσέχετε για εμπόδια, όπως κούτσουρα και ρίζες – **Κίνδυνος να σκοντάψετε!**

2.7.1 Για εργασίες σε ύψος:

– Χρησιμοποιείτε πάντα ανυψωτική πλατφόρμα εργασίας.

- Μην εργάζεστε ποτέ, ενώ βρίσκεστε πάνω σε σκάλα ή πάνω σε δέντρο.
- Μην εργάζεστε σε ασταθές μέρος.
- Μην εργάζεστε ποτέ με το ένα μόνο χέρι.

Όταν φοράτε ωτασπίδες, χρειάζεται τεταμένη προσοχή και πρέπει να έχετε το νου σας για πιθανούς κινδύνους, καθώς η ικανότητά σας να αντιλαμβάνεστε προειδοποιητικούς ήχους (φωνές, συναγερμούς κ.λπ.) είναι μειωμένη.

Παρεμβάλλετε τακτικά διαλείμματα για να αποφύγετε κούραση και κόπωση – **Κίνδυνος ατυχήματος!**

Να εργάζεστε ήρεμα και με περίσκεψη, και μόνο με καλές συνθήκες ορατότητας και φωτισμού. Να εργάζεστε προσεκτικά. Μη θέτετε τρίτους σε κίνδυνο.



Μόλις πάρει μπρος ο κινητήρας, το μηχάνημα αρχίζει να παράγει δηλητηριώδη καυσαέρια. Τα αέρια αυτά μπορεί να είναι άοσμα και αόρατα και να περιέχουν άκαυστους υδρογονάνθρακες και βενζόλιο. Ποτέ μη χρησιμοποιείτε το μηχάνημα σε κλειστό ή ανεπαρκώς αεριζόμενο χώρο, ακόμα κι αν είναι εφοδιασμένο με καταλύτη.

Αν εργάζεστε μέσα σε χαντάκια, λάκκους, φρέατα ή άλλους στενούς χώρους, εξασφαλίζετε πάντοτε επαρκές εναλλαγές αέρα – **Κίνδυνος θανατηφόρου ατυχήματος από δηλητηρίαση!**

Αν αισθανθείτε αδιαθεσία ή πονοκέφαλο, αν αντιληφθείτε διαταραχές στην ακοή ή στην όρασή σας (π.χ. περιορισμός του πεδίου όρασης), ή αν διαπιστώσετε έλλειψη συγκέντρωσης, διακόψτε αμέσως την εργασία. Τα συμπτώματα αυτά μπορεί να προκαλούνται μεταξύ άλλων από υψηλή συγκέντρωση καυσαερίων – **Κίνδυνος ατυχήματος!**

Μην προκαλείτε υπερβολικό θόρυβο ή καυσαέρια. Μην αφήνετε τον κινητήρα να λειτουργεί άσκοπα και δίνετε γκάζι μόνο κατά την εργασία.

Μην καπνίζετε κατά τη χρήση του μηχανήματος ή όταν βρίσκεστε κοντά σ' αυτό – **Κίνδυνος πυρκαγιάς!** Από το σύστημα τροφοδοσίας μπορεί να διαρρεύσουν εύφλεκτοι ατμοί βενζίνης.

Η σκόνη (π.χ. ξυλόσκονη), τα νέφη και ο καπνός που δημιουργούνται κατά την εργασία μπορεί να είναι βλαβερά για την υγεία. Αν δημιουργείται σκόνη, να φοράτε κατάλληλη φιλτράσκα.

Αν το μηχάνημα εκτεθεί σε αντικανονικές καταπονήσεις (π.χ. χτύπημα ή πτώση), ελέγξτε οπωσδήποτε την κατάστασή του πριν συνεχίσετε τη χρήση – Βλέπε επίσης την ενότητα «Πριν την εκκίνηση». Ελέγξτε ιδίως τη στεγανότητα του

συστήματος τροφοδοσίας καυσίμου και τη λειτουργία των συστημάτων ασφαλείας. Σε καμία περίπτωση δεν επιτρέπεται να χρησιμοποιήσετε μηχανήμα που δεν είναι απόλυτα ασφαλές. Αν έχετε αμφιβολίες, απευθυνθείτε σε ένα ειδικευμένο κατάστημα.

Αν χρησιμοποιείτε αορτήρα, βεβαιωθείτε ότι το ρεύμα των καυσαερίων δεν κατευθύνεται προς το σήμα του χειριστή αλλά απομακρύνεται προς το πλάι, μακριά από το σώμα του – **Κίνδυνος εγκαύματος!**

2.7.2 Ξεκλάδισμα

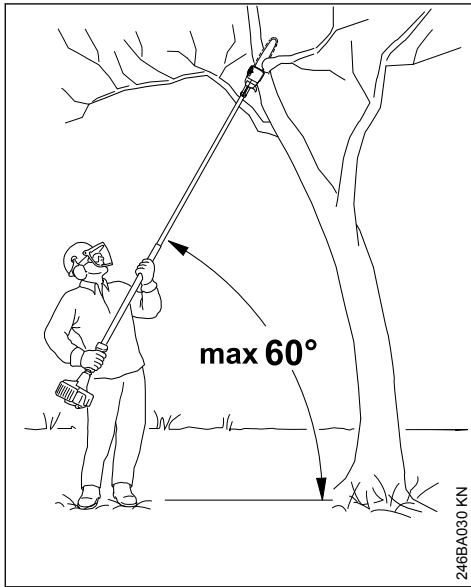

Κρατάτε το μηχανήμα λοξά και μη στέκεστε κάτω από το κλαδί που κόβετε. Η γωνία του σωλήνα σε σχέση με την οριζόντιο δεν πρέπει να ξεπερνά τις 60°. Προσοχή σε ξύλο που πέφτει.

Διατηρείτε την περιοχή εργασίας ελεύθερη από εμπόδια και απομακρύνετε τα κλαδιά που πέφτουν κάτω.

Πριν ξεκινήσετε την κοπή των κλαδιών, διαλέξτε μια διαδρομή διαφυγής και απομακρύνετε τυχόν εμπόδια.

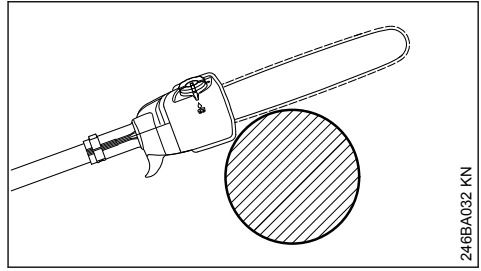

Κάντε τη διαχωριστική τομή, ακουμπώντας τον κορμό του μηχανήματος στο κλαδί. Έτσι αποφεύγετε τα απότομα τραντάγματα του αλυσσπριονίου κατά το ξεκίνημα της τομής.

Εισάγετε την αλυσίδα μέσα στην τομή με πατημένη τη σκανδάλη.

Εργάζεστε μόνο με τροχισμένη και καλά τεντωμένη αλυσίδα. Η απόσταση του περιοριστή βάθους δεν πρέπει να είναι υπερβολικά μεγάλη.

Μην εργάζεστε με τη σκανδάλη στη θέση για γκάτζι εκκίνησης. Όταν η σκανδάλη βρίσκεται σε αυτή τη θέση, δεν μπορείτε να ρυθμίσετε τις στροφές του κινητήρα.

Εκτελείτε τις διαχωριστικές τομές προτιμώντας από πάνω προς τα κάτω, για να αποφεύγετε το σφήνωμα της λάμας μέσα στην τομή.

Σε χοντρά, βαριά κλαδιά, κάντε πρώτα μια τομή ανακούφισης – Βλέπε κεφάλαιο «Χρήση».

Κλαδιά που βρίσκονται υπό ένταση πρέπει να κόβονται με πολύ μεγάλη προσοχή – **Κίνδυνος τραυματισμού!** Κάντε πρώτα μια ανακουφιστική τομή στη θλιβόμενη πλευρά (αυτή που δέχεται πίεση), και στη συνέχεια κάντε τη διαχωριστική τομή στην πλευρά εφελκυσμού (αυτή που τραβιέται). Έτσι αποφεύγετε το σφήνωμα της λάμας μέσα στην τομή.

Προσοχή κατά την κοπή σαθρού ξύλου – **Κίνδυνος τραυματισμού από κομμάτια ξύλου που παρασύρονται από την αλυσίδα!**

Όταν εργάζεστε σε πλαγιά, σταθείτε σε σημείο υψηλότερο ή δίπλα στο κλαδί που πρόκειται να κόψετε. Προσέχετε για κλαδιά που κυλούν στο έδαφος.

Στο τέλος της τομής, το μηχανήμα παύει να στηρίζεται στην τομή. Στο σημείο αυτό, ο χρήστης πρέπει να αναλάβει το βάρος του μηχανήματος – **Κίνδυνος απώλειας του ελέγχου!**

Καθώς τραβάτε το αλυσσπρίονο από την τομή, η αλυσίδα πρέπει να περιστρέφεται.

Χρησιμοποιείτε το μηχάνημα μόνο για κλάδεμα, όχι για να ρίξετε δέντρα – **Κίνδυνος ατυχήματος!**

Μην αφήνετε την αλυσίδα να έρθει σε επαφή με ξένα σώματα. Πέτρες, καρφιά κ.λπ. μπορούν να εκσφενδονιστούν μακριά και επίσης να προκαλέσουν ζημιά στην αλυσίδα.

Εάν η περιστρεφόμενη αλυσίδα έρθει σε επαφή με πέτρα ή άλλο σκληρό αντικείμενο μπορεί να δημιουργηθούν σπίθες, που κάτω από ορισμένες συνθήκες μπορούν να προκαλέσουν την ανάφλεξη εύφλεκτων υλικών. Σε αυτά συγκαταλέγονται και τα ξερά φυτά και χαμόκλαδα, ειδικά όταν επικρατούν ζεστές, ξηρές καιρικές συνθήκες. Αν υπάρχει κίνδυνος πυρκαγιάς, μη χρησιμοποιείτε το τηλεσκοπικό αλυσοπρίνο κοντά σε εύφλεκτα υλικά, ξερά φυτά ή χαμόκλαδα. Ενημερωθείτε οπωσδήποτε από τις αρμόδιες δασικές αρχές σχετικά με τον ενδεχόμενο κίνδυνο πυρκαγιάς.

Σβήνετε πάντα τον κινητήρα, όταν απομακρύνετε από το μηχάνημα.

2.8 Δονήσεις

Κατά την παρατεταμένη χρήση του μηχανήματος, οι δονήσεις που παράγονται από τον κινητήρα ενδέχεται να προκαλέσουν προβλήματα στην αιμάτωση των χεριών.

Δεν μπορεί να δοθεί μια συγκεκριμένη διάρκεια χρήσης που να ισχύει για όλες τις περιπτώσεις, επειδή εξαρτάται από διάφορους παράγοντες.

Παράγοντες που παρατείνουν τη διάρκεια χρήσης είναι π.χ.:

- Κατάλληλη προστασία των χεριών (ζεστά γάντια)
- Τακτικά διαλείμματα

Παράγοντες που μειώνουν τη διάρκεια χρήσης είναι π.χ.:

- η ειδική, προσωπική προδιάθεση για κακή αιμάτωση (χαρακτηριστικό γνώρισμα: συχνά κρύα δάχτυλα, ρίγη)
- χαμηλή θερμοκρασία περιβάλλοντος
- η δύναμη με την οποία πιάνετε το μηχάνημα (το πολύ σφιχτό κράτημα παρεμποδίζει την αιμάτωση)

Εάν, σε περίπτωση τακτικής και παρατεταμένης χρήσης του μηχανήματος, παρουσιάζονται επανειλημμένα ενοχλήσεις από τη χρήση (π.χ. μυρμήγκιασμα στα δάχτυλα) συνηγορούμε να κάνετε ιατρικές εξετάσεις.

2.9 Συντήρηση και επισκευές

Συντηρείτε τακτικά το μηχάνημα. Εκτελείτε μόνο τις εργασίες συντήρησης και επισκευής που περιγράφονται στις οδηγίες χρήσης. Για όλες τις άλλες εργασίες, απευθυνθείτε σε ειδικευμένο κατάστημα.

Η STIHL συνιστά να αναθέσετε τις εργασίες συντήρησης και επισκευής αποκλειστικά στους επίσημους αντιπροσώπους της STIHL. Οι επίσημοι αντιπρόσωποι της STIHL έχουν τη δυνατότητα να λάβουν μέρος σε τακτικά προγράμματα εκπαίδευσης και έχουν στη διάθεσή τους τις απαραίτητες τεχνικές πληροφορίες.

Χρησιμοποιείτε μόνο ανταλλακτικά καλής ποιότητας. Διαφορετικά μπορεί να υπάρξει κίνδυνος για ατυχήματα ή ζημιές στο μηχάνημα. Αν έχετε απορίες, απευθυνθείτε σε ένα ειδικευμένο κατάστημα.

Η STIHL συνιστά να χρησιμοποιήσετε μόνο γνήσια ανταλλακτικά STIHL. Οι ιδιότητες των γνήσιων προϊόντων είναι άριστα προσαρμοσμένες στο μηχάνημα και στις απαιτήσεις του χρήστη.

Πριν από επισκευές, συντήρηση και καθαρίσμα, **σβήνετε πάντα τον κινητήρα – Κίνδυνος τραυματισμού!** – Εξαιρέση: Ρύθμιση καρμπιρατέρ και ρελαντί.

Αν έχετε αποσυνδέσει το καλώδιο ανάφλεξης ή αν έχετε ξεβιδώσει το μπουζί, επιτρέπεται να τραβάτε τη μίζα μόνο εφόσον ο πολλαπλός διακόπτης / διακόπτης λειτουργίας είναι στη θέση **STOP** ή **0 – Κίνδυνος πυρκαγιάς** από σπινθήρες έξω από τον κύλινδρο.

Μη εκτελείτε εργασίες συντήρησης και μη φυλάσσετε το μηχάνημα κοντά σε ακάλυπτη φλόγα – **Κίνδυνος πυρκαγιάς** λόγω του καυσίμου!

Βεβαιώνετε τακτικά ότι η τάπα του ρεζερβουάρ είναι στεγανή.

Χρησιμοποιείτε μόνο μπουζί που έχουν εγκριθεί από τη STIHL, βλέπε "Τεχνικά χαρακτηριστικά".

Ελέγξτε το καλώδιο ανάφλεξης (άθικτη μόνωση, καλή εφαρμογή).

Ελέγξτε την κατάσταση της εξάτμισης.

Μη χρησιμοποιήσετε το μηχάνημα με ελαττωματική ή χωρίς εξάτμιση – **Κίνδυνος πυρκαγιάς!** – **Βλάβη της ακοής!**

Μην αγγίζετε τη ζεστή εξάτμιση – **Κίνδυνος εγκαύματος!**

Σβήστε τον κινητήρα.

- για να ελέγξετε το τέντωμα της αλυσίδας
- για να τεντώσετε την αλυσίδα

- για να αλλάξετε την αλυσίδα
- για να επιδιορθώσετε ανωμαλίες στη λειτουργία

Τηρείτε πιστά τις οδηγίες τροχίσματος. Για να εξασφαλίζεται η ασφαλής και σωστή χρήση του μηχανήματος, διατηρείτε την αλυσίδα και τη λάμα πάντοτε σε άριστη κατάσταση. Φροντίζετε ώστε η αλυσίδα να είναι σωστά τροχισμένη, τεντωμένη και καλά λαδωμένη.

Αλλάζετε έγκαιρα την αλυσίδα, τη λάμα και την καμπάνα.

Το καύσιμο και το λάδι λίπανσης της αλυσίδας πρέπει να φυλάσσονται σε κατάλληλα δοχεία, εφοδιασμένα με αντίστοιχη επισήμανση. Αποφεύγετε την άμεση επαφή της βενζίνης με το δέρμα και μην εισπνέετε τους ατμούς της – **Κίνδυνος για την υγεία!**

3 Χρήση

3.1 Προετοιμασία

- ▶ Φορέστε κατάλληλη προστατευτική ενδυμασία και τηρείτε τους κανονισμούς ασφαλείας.
- ▶ Εκκίνηση κινητήρα
- ▶ Φορέστε τον αορτήρα.

3.2 Διαδικασία κοπής

Για να πέσουν πιο εύκολα τα κομμένα κλαδιά, ξεκινήστε από τα χαμηλότερα κλαδιά. Τα βαριά κλαδιά (με μεγάλη διάμετρο) πρέπει να κόβονται τμηματικά.



ΠΡΟΕΙΔΟΠΟΙΗΣΗ

Μην στέκεστε ποτέ κάτω από το κλαδί στο οποίο εργάζεστε. Αφήστε ελεύθερο χώρο για να πέσει το κλαδί! Τα κλαδιά που πέφτουν στο έδαφος μπορεί να αναπηδήσουν – **Κίνδυνος τραυματισμού!**

3.3 Απόρριψη

Μη ρίχνετε τα κομμένα κλαδιά στα απορρίμματα. Χρησιμοποιήστε τα για την παραγωγή λιπάσματος!

3.4 Τεχνική εργασίας

Κρατήστε τη λαβή χειρισμού με το δεξιό χέρι. Κρατήστε τον σωλήνα με σχεδόν τεντωμένο αριστερό χέρι, με τέτοιο τρόπο ώστε να μπορείτε να τον χειριστείτε με άνεση.

Κρατήστε τον σωλήνα με το αριστερό χέρι πάντα στην περιοχή του λάστιχου λαβής.

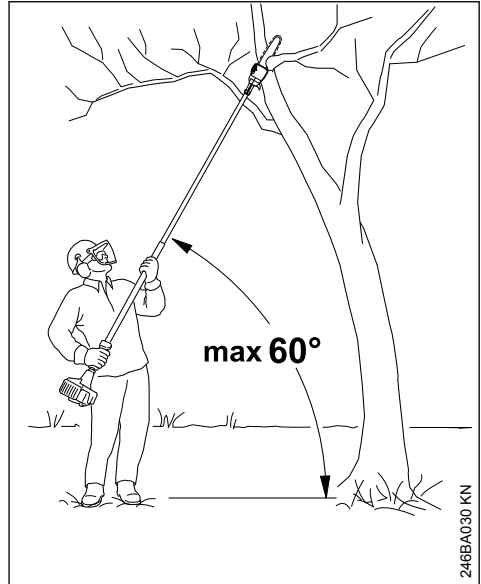

Η γωνία του σωλήνα πρέπει να είναι 60° ή μικρότερη!

Η πιο ξεκούραστη στάση εξασφαλίζεται σε γωνία 60°.

Ανάλογα με την περίπτωση, μπορείτε να αποκλίσετε από τη γωνία αυτή.

3.4.1 Διαχωριστική τομή

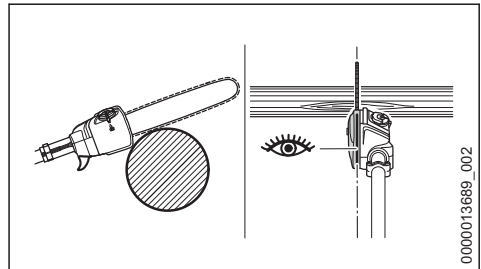

Ακουμπήστε τη λάμα στο κλαδί, κοντά στο περιβλήμα, και εκτελέστε τη διαχωριστική τομή από πάνω προς τα κάτω. Έτσι αποφεύγετε το σφύγωμα της αλυσίδας μέσα στην τομή. Με την ένδειξη γραμμής η αλυσίδα του πριονιού μπορεί να τοποθετηθεί με ακρίβεια.

3.4.2 Ανακουφιστική τομή

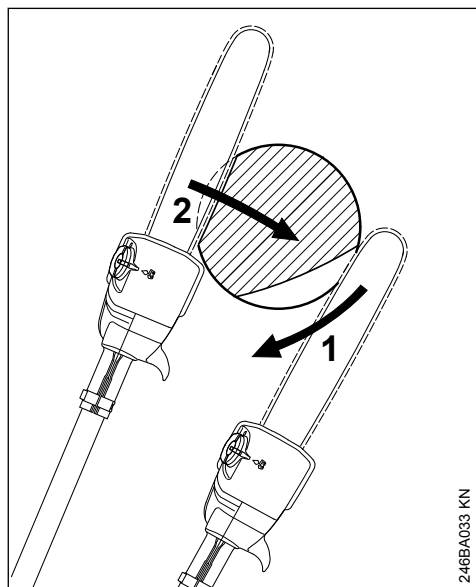

246BA033 KN

Για να αποφύγετε σκίσιμο του φλοιού σε χοντρά κλαδιά κάντε στο κάτω μέρος

- Κάντε μια ανακουφιστική τομή (1), ακουμπώντας λάμα και αλυσίδα πάνω στο κλαδί, με μια τοξοειδή κίνηση προς τα κάτω μέχρι τη μύτη της λάμας.
- Κάντε τη διαχωριστική τομή (2), ακουμπώντας πάνω στο κλαδί την περιοχή της λάμας που βρίσκεται κοντά στο περιβλήμα.

3.4.3 Καθαρή κοπή σε χοντρά κλαδιά

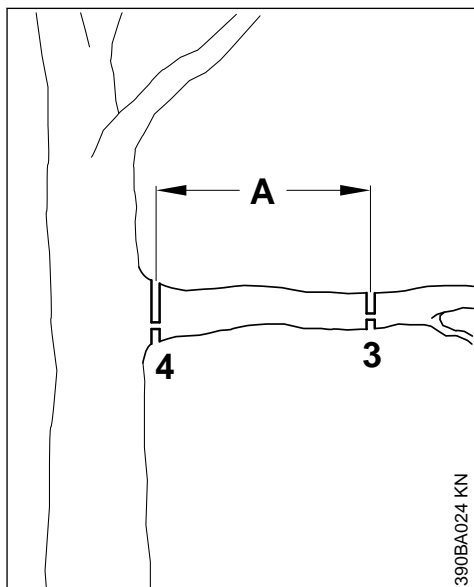

390BA024 KN

Σε κλαδιά με διάμετρο άνω των 10 cm:

- Κόψτε αρχικά (3) το κλαδί με μια ανακουφιστική και μια διαχωριστική τομή σε απόσταση (A) περίπου 20 cm από το επιθυμητό σημείο κοπής, και στη συνέχεια κόψτε καθαρά (4) το κλαδί στο επιθυμητό σημείο, πάλι με μια ανακουφιστική και μια διαχωριστική τομή.

3.4.4 Κοπή πάνω από εμπόδια

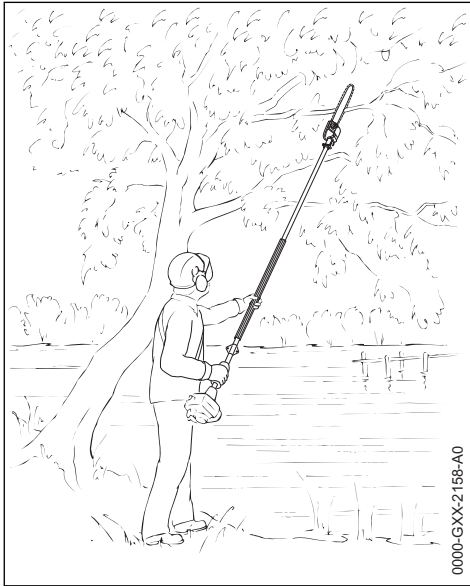

0000-GXX-2158-A0

Χάρη στη μεγάλη εμβέλεια του μηχανήματος, μπορείτε να κόψετε επίσης κλαδιά που κρέμονται πάνω από εμπόδια, π.χ. πάνω από νερό. Η γωνία του σωλήνα εξαρτάται από τη θέση του κλαδιού.

3.4.5 Κοπή από ανυψούμενη εξέδρα εργασίας

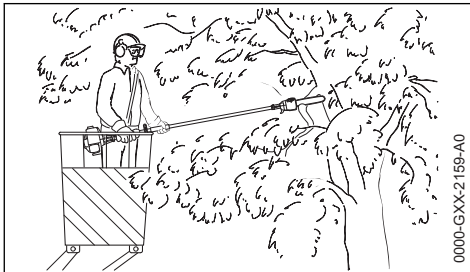

0000-GXX-2159-A0

Χάρη στη μεγάλη εμβέλεια του μηχανήματος μπορείτε να κόψετε κλαδιά κοντά στον κορμό του δέντρου, χωρίς η εξέδρα εργασίας να προκαλέσει ζημιά στα άλλα κλαδιά. Η γωνία του σωλήνα εξαρτάται από τη θέση του κλαδιού.

4 Συναρμολόγηση μηχανήματος

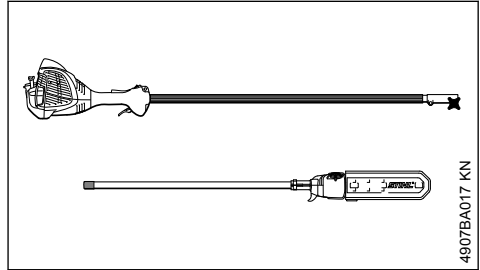

Για εξοικονόμηση χώρου κατά τη μεταφορά, το μηχανήμα είναι εφοδιασμένο με έναν διαιρούμενο σωλήνα. Το μηχανήμα μπορεί έτσι να αποσυναρμολογηθεί πριν από τη μεταφορά – βλέπε «Μεταφορά μηχανήματος».

4.1 Σύνδεση τμημάτων σωλήνα

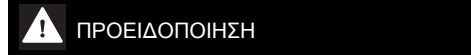

ΠΡΟΕΙΔΟΠΟΙΗΣΗ

Μην χρησιμοποιείτε εργαλεία Kombi. Χρησιμοποιείτε μόνο τον σωλήνα με τον πολύσφηνο άξονα που παραδίδεται μαζί με το μηχανήμα!

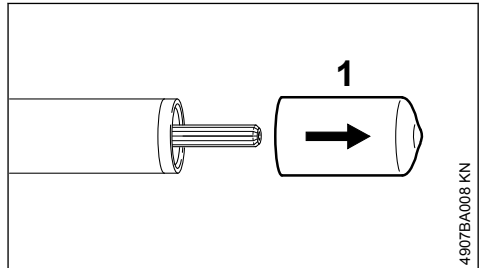

4907BA008 KN

- ▶ Αφαιρέστε το καπάκι (1) από το μπροστινό τμήμα του σωλήνα και φυλάξτε το για μελλοντική χρήση – Βλέπε κεφάλαιο «Φύλαξη μηχανήματος».
- ▶ Τοποθετήστε τη μονάδα του κινητήρα στο έδαφος, στηρίζοντάς την πάνω στη βάση του κινητήρα.

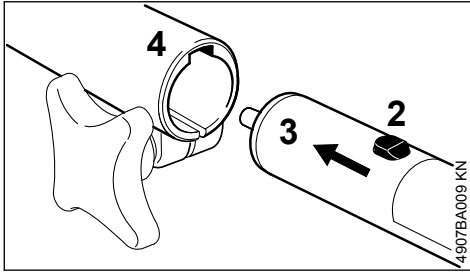

- Περάστε το δόντι (2) του μπροστινού τμήματος του σωλήνα (3) μέσα στο αυλάκι (4) του συνδέσμου, μέχρι να τερματίσει. Αν χρειάζεται, στρέψτε το μπροστινό τμήμα του σωλήνα (3) λίγο κατά την τοποθέτηση.

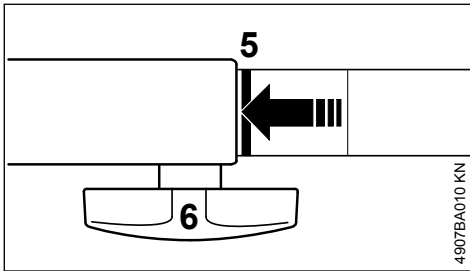

Αν τοποθετήσατε σωστά τον σωλήνα, η κόκκινη γραμμή (5 = μύτη του βέλους) συμπίπτει με τον σύνδεσμο.

- Σφίξτε το κουμπί σύσφιξης (6).
► Γαντζώστε τον αορτήρα στον κρίκο ανάρτησης.

5 Κοπτικά εξαρτήματα

Τα κοπτικά εξαρτήματα του αλυσοπρίνου αποτελούνται από την αλυσίδα, τη λάμα και την καμπίνα.

Τα κοπτικά εξαρτήματα που συνοδεύουν το τηλεσκοπικό αλυσοπρίνο είναι άριστα προσαρμοσμένα στο συγκεκριμένο μοντέλο.

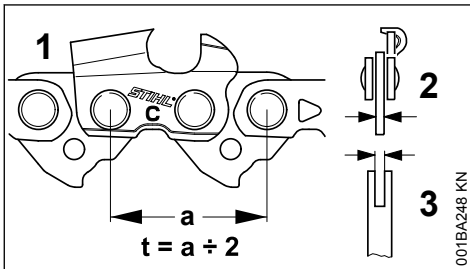

- Η αλυσίδα (1), η καμπίνα και το γρανάζι στη μύτη της λάμας Rollomatic πρέπει να έχουν το ίδιο βήμα (t).
- Το πάχος των οδηγών (2) της αλυσίδας (1) πρέπει να είναι προσαρμοσμένο στο αυλάκι της λάμας (3).

Αν συνδυάσετε στοιχεία που δεν ταιριάζουν μεταξύ τους, μπορεί ήδη μετά από ελάχιστο χρόνο λειτουργίας να προκληθεί ανεπανόρθωτη ζημιά στα κοπτικά εξαρτήματα.

5.1 Προστατευτική θήκη αλυσίδας

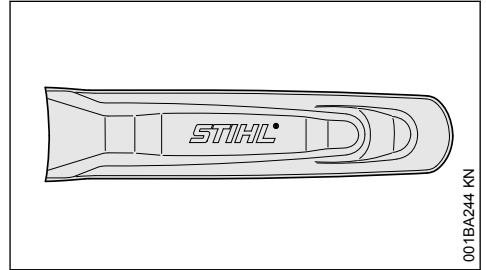

Η συσκευασία περιέχει μια προστατευτική θήκη με κατάλληλες διαστάσεις.

Αν χρησιμοποιείτε λάμες στο τηλεσκοπικό αλυσοπρίνο, πρέπει να χρησιμοποιείτε επίσης μια κατάλληλη προστατευτική θήκη που να καλύπτει όλη τη λάμα του αλυσοπρίνου.

Στην πλαινή πλευρά της προστατευτικής θήκης αναγράφεται το μήκος λάμας για το οποίο είναι κατάλληλη.

6 Τοποθέτηση λάμας και αλυσίδας

6.1 Αφαίρεση του καπακιού καμπίνας

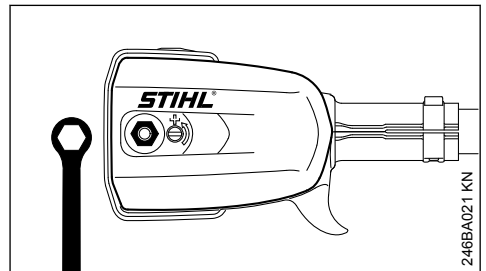

- Ξεβιδώστε το παξιμάδι και αφαιρέστε το καπάκι της καμπίνας.

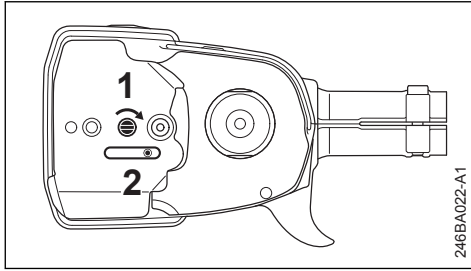

- ▶ Στρέψτε τη βίδα (1) δεξιόστροφα, μέχρι ο ρεγουλατόρος (2) να τερματίσει δεξιά.

6.2 Τοποθέτηση αλυσίδας

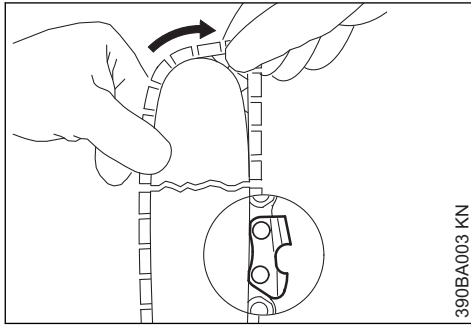

ΠΡΟΕΙΔΟΠΟΙΗΣΗ

Φορέστε προστατευτικά γάντια – Κίνδυνος τραυματισμού από επαφή με τα δόντια κοπής.

- ▶ Τοποθετήστε την αλυσίδα πάνω στη λάμα, ξεκινώντας από τη μύτη.

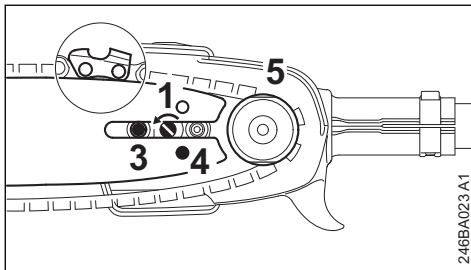

- ▶ Τοποθετήστε τη λάμα πάνω από τη βίδα (3), με την οπή σταθεροποίησης (4) πάνω από το δόντι του ρεγουλατόρου. Ταυτόχρονα, τοποθετήστε την αλυσίδα γύρω από την καμπάνα (5).
- ▶ Στρέψτε τη βίδα (1) αριστερόστροφα τόσο, ώστε η αλυσίδα να κρέμεται ακόμη χαλαρά στην κάτω πλευρά της λάμας, αλλά οι βάσεις των οδηγών να έχουν μπει μέσα στο αυλάκι της λάμας.

- ▶ Επανατοποθετήστε το καπάκι της καμπάνας στη θέση του και σφίξτε τα παξιμάδια ελαφρά με το χέρι.
- ▶ Για τη συνέχεια, βλέπε «Τέντωμα αλυσίδας».

7 Τέντωμα αλυσίδας

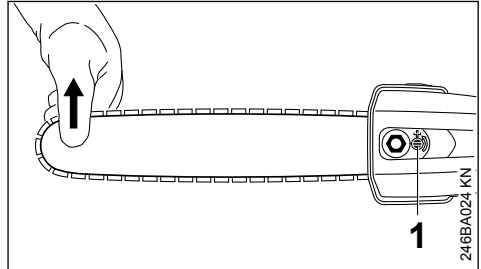

Τέντωμα κατά τη διάρκεια της χρήσης:

- ▶ Σβήστε τον κινητήρα.
- ▶ Ξεβιδώστε το παξιμάδι.
- ▶ Σηκώστε τη λάμα από τη μύτη.
- ▶ Στρέψτε τη βίδα (1) προς τα αριστερά με ένα κατασβίδι, μέχρι η αλυσίδα να ακουμπήσει στο κάτω μέρος της λάμας.
- ▶ Σηκώστε λίγο ακόμη τη λάμα και σφίξτε γερά το παξιμάδι.
- ▶ Για τη συνέχεια, βλέπε «Έλεγχος τεντώματος αλυσίδας».

Μια καινούργια αλυσίδα πρέπει να τεντώνεται πιο συχνά από μια αλυσίδα που έχει ήδη χρησιμοποιηθεί για ένα διάστημα!

- ▶ Ελέγχετε τακτικά το τέντωμα της αλυσίδας – Βλέπε «Οδηγίες χρήσης».

8 Έλεγχος τεντώματος αλυσίδας

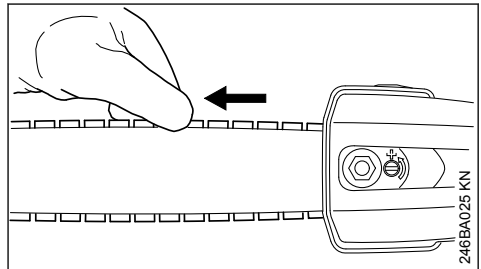

- ▶ Σβήστε τον κινητήρα.
- ▶ Φορέστε προστατευτικά γάντια.
- ▶ Η αλυσίδα πρέπει να εφάπτεται στην κάτω πλευρά της λάμας, αλλά να μπορεί να τραβιέται πάνω στη λάμα με το χέρι.
- ▶ Αν χρειάζεται, τεντώστε την αλυσίδα.

Μια καινούργια αλυσίδα χρειάζεται πιο συχνό τέντωμα από μια αλυσίδα που έχει ήδη χρησιμοποιηθεί για ένα διάστημα.

- Ελέγχετε τακτικά το τέντωμα της αλυσίδας – Βλέπε «Οδηγίες χρήσης».

9 Καύσιμο

Ο κινητήρας πρέπει να λειτουργεί με μείγμα καυσίμου από βενζίνη και λάδι κινητήρα.

ΠΡΟΕΙΔΟΠΟΙΗΣΗ

Αποφεύγετε την άμεση επαφή του καυσίμου με το δέρμα και την εισπνοή των ατμών καυσίμου.

9.1 STIHL MotoMix

Η STIHL συνιστά τη χρήση του STIHL MotoMix. Αυτό το έτοιμο μείγμα καυσίμου είναι απαλλαγμένο από βενζόλη και μόλυβδο, έχει υψηλό αριθμό οκτανίου και περιέχει βενζίνη και λάδι στις σωστές αναλογίες.

Για να εξασφαλιστεί η μέγιστη διάρκεια ζωής του κινητήρα, το STIHL MotoMix παρασκευάζεται με λάδι δίχρονων κινητήρων STIHL HP Ultra.

Το MotoMix δεν διατίθεται σε όλες τις χώρες.

9.2 Ανάμειξη καυσίμου

ΣΗΜΕΙΩΣΗ

Τα ακατάλληλα καύσιμα και η αναλογία μείξης που δεν ακολουθεί τις προδιαγραφές μπορούν να προκαλέσουν πολύ σοβαρές ζημιές στον κινητήρα. Βενζίνες ή λάδια κακής ποιότητας μπορούν να προκαλέσουν ζημιά στον κινητήρα, στις σιμούχες, στα σωληνάκια τροφοδοσίας και στο ρεζερβουάρ.

9.2.1 Βενζίνη

Χρησιμοποιείτε μόνο **επώνυμη βενζίνη**, αμόλυβδη ή κανονική, με αριθμό οκτανίου τουλάχιστον 90 RON.

Σε κινητήρες με καρμπρατέρ που ρυθμίζεται με το χέρι, η βενζίνη με ποσοστό οιοπνεύματος άνω του 10% μπορεί να προκαλέσει ανωμαλίες στη λειτουργία και πρέπει επομένως να αποφεύγεται ως καύσιμο για αυτούς τους κινητήρες.

Οι κινητήρες με σύστημα M-Tronic αποδίδουν πλήρη ισχύ με βενζίνη που περιέχει ποσοστό οιοπνεύματος έως 27% (E27).

9.2.2 Λάδι κινητήρα

Αν θέλετε να παρασκευάσετε μόνοι σας το μείγμα καυσίμου, χρησιμοποιήστε λάδι δίχρονων κινητήρων STIHL ή άλλο λάδι κινητήρων υψηλών επιδόσεων των κατηγοριών JASO FB, JASO FC, JASO FD, ISO-L-EGB, ISO-L-EGC ή ISO-L-EGD.

Η STIHL συνιστά να χρησιμοποιήσετε το λάδι δίχρονων κινητήρων STIHL HP Ultra ή ισοδύναμο λάδι κινητήρων υψηλών επιδόσεων, ώστε να διασφαλίζεται η συμμόρφωση με τα όρια εκπομπής ρύπων σε όλη τη διάρκεια ζωής του μηχανήματος.

9.2.3 Αναλογία μείγματος

Για λάδι δίχρονων κινητήρων STIHL 1:50 και 1:50 = 1 μέρος λάδι + 50 μέρη βενζίνη

9.2.4 Παραδείγματα

Ποσότητα βενζίνης/Λάδι δίχρονων κινητήρων STIHL 1:50

Λίτρα	Λίτρα	(ml)
1	0,02	(20)
5	0,10	(100)
10	0,20	(200)
15	0,30	(300)
20	0,40	(400)
25	0,50	(500)

- Σε ένα δοχείο κατάλληλο για καύσιμο, ρίξτε πρώτα το λάδι και στη συνέχεια τη βενζίνη, και ανακινήστε καλά.

9.3 Φύλαξη του μείγματος καυσίμου

Φυλάσσετε το μείγμα καυσίμου σε κατάλληλα δοχεία, σε ασφαλές, στεγνό και δροσερό μέρος, προστατευμένο από το φως και τον ήλιο.

Το μείγμα καυσίμου αλλοιώνεται με την πάροδο του χρόνου. Επομένως, μην παρασκευάζετε μεγαλύτερη ποσότητα από αυτή που χρειάζεστε για λίγες εβδομάδες. Μην φυλάσσετε το μείγμα καυσίμου για διάστημα άνω των 30 ημερών. Υπό την επίδραση του φωτός, του ηλίου και χαμηλών ή υψηλών θερμοκρασιών, το μείγμα καυσίμου μπορεί να αχρηστευτεί πιο σύντομα.

Το STIHL MotoMix ωστόσο φυλάσσεται χωρίς πρόβλημα για διάστημα έως 5 ετών.

- Πριν από τον ανεφοδιασμό του μηχανήματος, ανακινήστε δυνατά το δοχείο καυσίμου.

**ΠΡΟΕΙΔΟΠΟΙΗΣΗ**

Μέσα στο δοχείο μπορεί να έχει δημιουργηθεί πίεση. Ανοίξτε το με προσοχή.

- Καθαρίζετε τακτικά και επιμελώς το ρεζερβουάρ και το δοχείο καυσίμου.

Απορρίψτε το υπόλειμμα του καυσίμου και τα υγρά που χρησιμοποιείτε για το καθαρίσμα σύμφωνα με τους κανονισμούς και τους κανόνες για την προστασία του περιβάλλοντος!

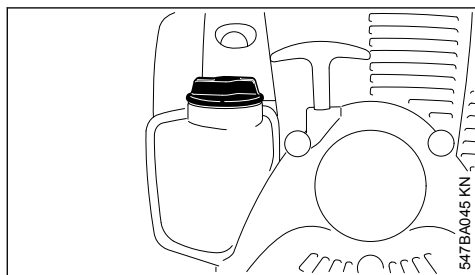
10 Ανεφοδιασμός με καύσιμο**10.1 Προετοιμασία του μηχανήματος**

- Πριν τον ανεφοδιασμό, καθαρίστε καλά την τάπα του ρεζερβουάρ και την περιοχή γύρω από αυτήν, ώστε να μην πέσουν ακαθαρσίες μέσα στο ρεζερβουάρ.
- Τοποθετήστε το μηχανήμα με το στόμιο του ρεζερβουάρ στραμμένο προς τα πάνω.

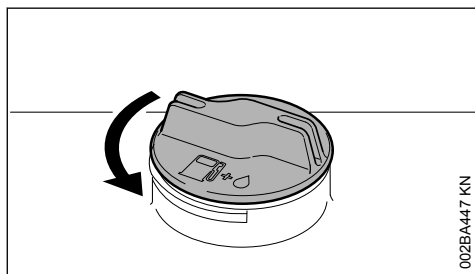
10.2 Άνοιγμα βιδωτής τάπας

- Περιστρέψτε την τάπα αριστερόστροφα, μέχρι να ελευθερωθεί από το στόμιο του ρεζερβουάρ.
- Αφαιρέστε την τάπα.

10.3 Ανεφοδιασμός με καύσιμο

Κατά τον ανεφοδιασμό, προσέξτε να μη χυθεί καύσιμο και μη γεμίσετε μέχρι το χείλος το ρεζερβουάρ. Η STIHL συνιστά το σύστημα ανεφοδιασμού STIHL (πρόσθετος εξοπλισμός).

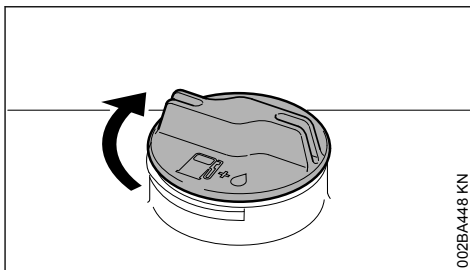
10.4 Κλείσιμο βιδωτής τάπας

- Τοποθετήστε την τάπα στο στόμιο.
- Περιστρέψτε την τάπα δεξιόστροφα μέχρι να τερματίσει και σφίξτε την όσο σφιχτά μπορείτε με το χέρι.

11 Λάδι λίπανσης αλυσίδας

Για την αυτόματη, διαρκή λίπανση της αλυσίδας και της λάμας, χρησιμοποιείτε μόνο λιπαντικό λάδι υψηλής ποιότητας που να είναι φιλικό προς το περιβάλλον – κατά προτίμηση το ταχέως βιοδιασπώμενο λάδι STIHL BioPlus.

ΣΗΜΕΙΩΣΗ

Αν χρησιμοποιείτε βιολογικό λάδι λίπανσης, βεβαιωθείτε ότι έχει επαρκή αντοχή στη γήρανση (π.χ. STIHL BioPlus). Λάδι με μικρή αντοχή στη γήρανση έχει το πρόβλημα ότι ρητινοποιείται πολύ γρήγορα. Αυτό έχει ως αποτέλεσμα να σχηματίζονται στερεές επικαθίσεις που απομακρύνονται μόνο με μεγάλη δυσκολία, ειδικά στην αλυσίδα και το σύστημα κίνησής της, και οι οποίες μπορούν να προκαλέσουν μέχρι και το μπλοκάρισμα της αντλίας λαδιού.

Η ποιότητα του λιπαντικού λαδιού επηρεάζει σημαντικά τη διάρκεια ζωής της αλυσίδας και της λάμας. Γι' αυτό, χρησιμοποιείτε μόνο ειδικά λάδια για τη λίπανση αλυσίδων!

**ΠΡΟΕΙΔΟΠΟΙΗΣΗ**

Μη χρησιμοποιείτε μεταχειρισμένα λάδια! Τα μεταχειρισμένα (καμένα) λάδια δεν είναι μόνο βλαβερά για το περιβάλλον, αλλά σε παρατεταμένη και επαναλαμβανόμενη επαφή με το δέρμα μπορούν να προκαλέσουν καρκίνο του δέρματος!

ΣΗΜΕΙΩΣΗ

Τα μεταχειρισμένα (καμένα) λάδια δεν διαθέτουν τις απαραίτητες λιπαντικές ιδιότητες και είναι ακατάλληλα για τη λίπανση της αλυσίδας.

12 Συμπλήρωση λαδιού λίπανσης αλυσίδας**ΣΗΜΕΙΩΣΗ**

Ένα γεμάτο δοχείο λαδιού αρκεί μόνο για μισό ρεζερβουάρ καυσίμου. Ελέγχετε τη στάθμη του λαδιού τακτικά κατά τη διάρκεια της εργασίας και μην εξαντλήσετε εντελώς το λάδι!

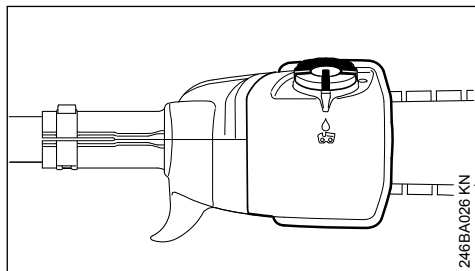
12.1 Προετοιμασία του μηχανήματος

246BA026 KN

- ▶ Καθαρίστε καλά την τάπα και την περιοχή γύρω από αυτήν, ώστε να μην πέσουν βρομίες μέσα στο δοχείο λαδιού.
- ▶ Τοποθετήστε το μηχανήμα με το στόμιο του ρεζερβουάρ στραμμένο προς τα πάνω.

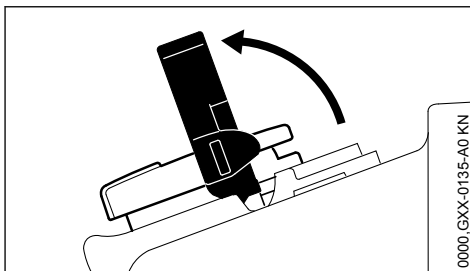
12.2 Άνοιγμα

0000-GXX-0135-A0 KN

- ▶ Ανεβάστε το πτερύγιο.

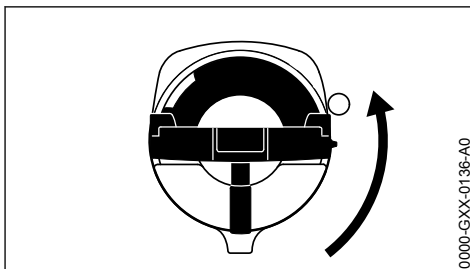

0000-GXX-0136-A0

- ▶ Στρέψτε την τάπα (περίπου κατά το 1/4 της στροφής).

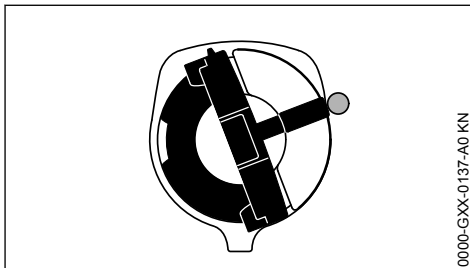

0000-GXX-0137-A0 KN

Τα σημάδια στην τάπα και στο δοχείο λαδιού πρέπει να συμπίπτουν.

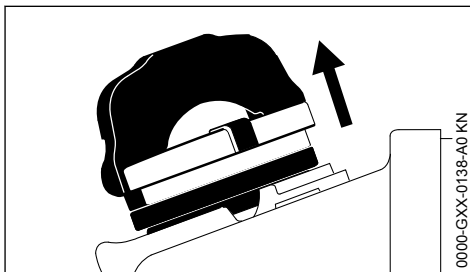

0000-GXX-0138-A0 KN

- ▶ Αφαιρέστε την τάπα.

12.3 Συμπλήρωση λαδιού λίπανσης αλυσίδας

- ▶ Συμπληρώστε λάδι για τη λίπανση της αλυσίδας.

Κατά τον ανεφοδιασμό, προσέξτε να μη χυθεί λάδι και μη γεμίσετε μέχρι το χείλος το δοχείο.

Η STIHL συνιστά το σύστημα ανεφοδιασμού STIHL για λάδι αλυσίδας (πρόσθετος εξοπλισμός).

12.4 Κλείσιμο

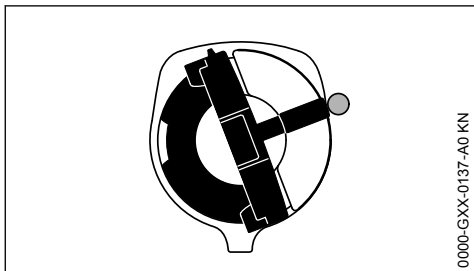

Με το πτερύγιο σε όρθια θέση:

- ▶ Τοποθετήστε την τάπα στο στόμιο. Τα σημάδια στην τάπα και στο δοχείο λαδιού πρέπει να συμπίπτουν.
- ▶ Πιέστε την τάπα μέσα στο στόμιο μέχρι να τερματίσει.

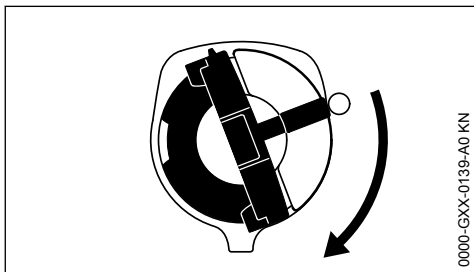

- ▶ Κρατήστε την τάπα πατημένη και στρέψτε την προς τα δεξιά μέχρι να κουμπώσει.

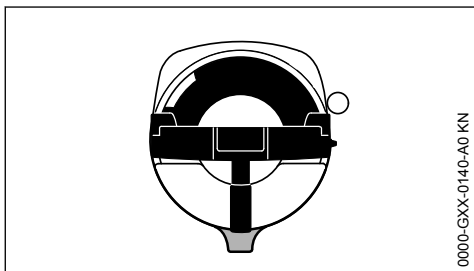

Στη θέση αυτή, τα σημάδια στην τάπα και στο δοχείο λαδιού πρέπει να συμπίπτουν.

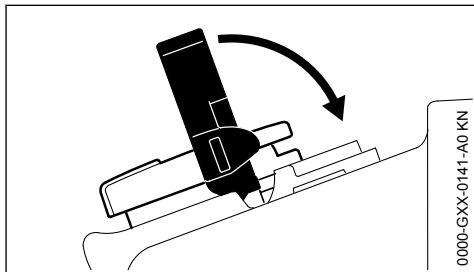

- ▶ Κατεβάστε το πτερύγιο.

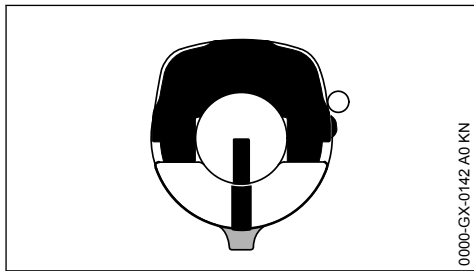

Η τάπα έχει τώρα κλειδωθεί.

Αν το λάδι μέσα στο δοχείο δεν λιγοστεύει, τότε μπορεί να υπάρχει βλάβη στο σύστημα τροφοδοσίας λαδιού: Ελέγξτε το σύστημα λίπανσης της αλυσίδας, καθαρίστε τα κανάλια λαδιού και ενδεχομένως απευθυνθείτε σε ειδικευμένο κατάστημα. Η STIHL συνιστά να αναθέτετε τις εργασίες συντήρησης και επισκευής αποκλειστικά στους πιστοποιημένους αντιπροσώπους της STIHL.

12.5 Αν η τάπα δεν κλειδώνει στο δοχείο λαδιού

Το κάτω μέρος της τάπας έχει περιστραφεί σε σχέση με το πάνω μέρος.

- ▶ Αφαιρέστε την τάπα από το δοχείο λαδιού και κοιτάξτε την από πάνω.

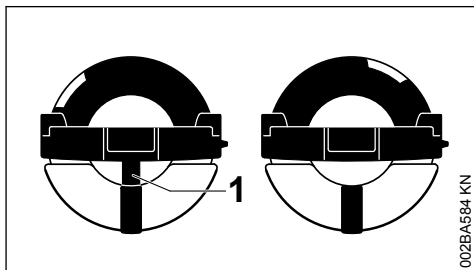

- Αριστερά:** Το εσωτερικό σημάδι (1) συμπίπτει με το εξωτερικό σημάδι, δείχνοντας ότι το κάτω μέρος της τάπας έχει μετατοπιστεί.
- Δεξιά:** Το εσωτερικό σημάδι βρίσκεται κάτω από το πτερόνιο και το κάτω μέρος της τάπας βρίσκεται στη σωστή θέση. Δεν συμπίπτει με το εξωτερικό σημάδι.

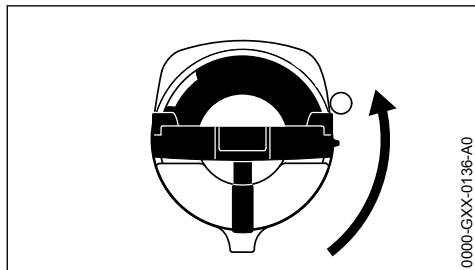

0000-GXX-0136-A0

- ▶ Τοποθετήστε την τάπα στο στόμιο και περιστρέψτε την προς τα αριστερά, μέχρι να πιάσει στην έδρα του στομίου.
- ▶ Στρέψτε την τάπα λίγο ακόμα προς τα αριστερά (περίπου κατά το 1/4 της στροφής). Με τον τρόπο αυτό, το κάτω μέρος της τάπας στρέφεται στη σωστή θέση.
- ▶ Στρέψτε την τάπα δεξιόστροφα και κλείστε την – Βλέπε παράγραφο «Κλείσιμο».

13 Έλεγχος λίπανσης αλυσίδας

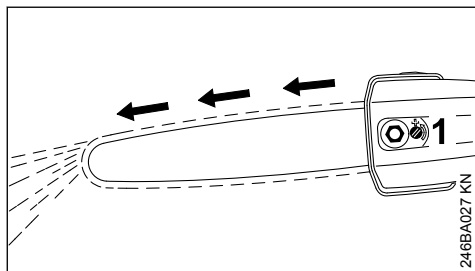

246BA027 KN

Η αλυσίδα πρέπει πάντα να «πετάει» λίγο λάδι.

ΣΗΜΕΙΩΣΗ

Μη δουλεύετε ποτέ χωρίς λίπανση αλυσίδας! Αν η αλυσίδα λειτουργεί χωρίς λίπανση, τα εξαρτήματα κοπής θα καταστραφούν ανεπανόρθωτα σε σύντομο διάστημα. Πριν ξεκινήσετε την εργασία, ελέγχετε πάντα τη λίπανση της αλυσίδας και τη στάθμη στο δοχείου λαδιού.

Οι νέες αλυσίδες πρέπει να στρώσουν για 2 ή 3 λεπτά.

Μετά το στρώσιμο, ελέγξτε και ενδεχομένως διορθώστε το τέντωμα της αλυσίδας – Βλέπε «Έλεγχος τεντώματος αλυσίδας».

14 Τοποθέτηση αορτήρα

Το είδος και η κατασκευή του αορτήρα διαφέρουν ανάλογα με τη χώρα.

14.1 Αορτήρας ώμου

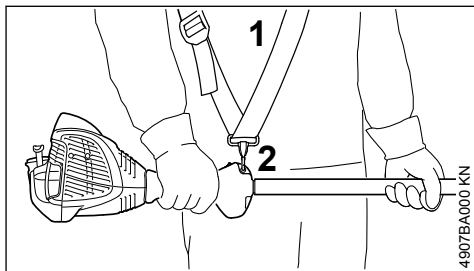

4907BA000 KN

- ▶ Φορέστε τον (1) αορτήρα ώμου.
- ▶ Ρυθμίστε το μήκος του αορτήρα.
- ▶ Αφού κρεμάσετε το μηχάνημα στον αορτήρα, ο γάντζος ασφαλείας (2) πρέπει να βρίσκεται στο ύψος του δεξιού γοφού σας.

15 Εκκίνηση / σβήσιμο του κινητήρα

15.1 Χειριστήρια

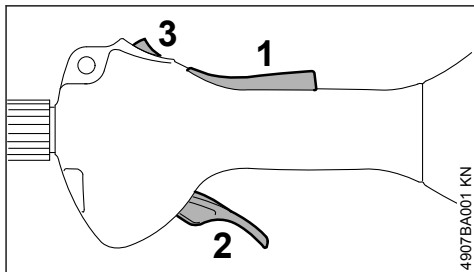

4907BA001 KN

1 Ασφάλεια σκανδάλης

2 Σκανδάλη γκαζιού**3 Διακόπτης, με τις θέσεις Λειτουργία και 0 = Σταμάτημα.****15.1.1 Λειτουργία διακόπτη και ανάφλεξης**

Όσο ο διακόπτης δεν ενεργοποιείται, βρίσκεται στη θέση **Λειτουργία**: Το σύστημα ανάφλεξης είναι ενεργοποιημένο και ο κινητήρας είναι έτοιμος για εκκίνηση. Όταν πιέζετε τον διακόπτη στη θέση **0**, η ανάφλεξη απενεργοποιείται. Μετά από σταμάτημα του κινητήρα, το σύστημα ανάφλεξης ενεργοποιείται πάλι αυτόματα.

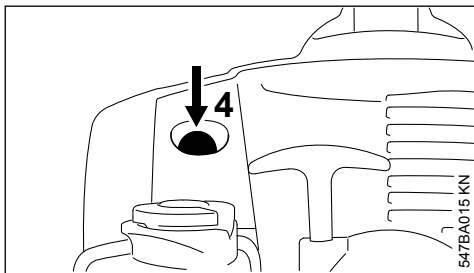
15.2 Εκκίνηση κινητήρα

- ▶ Πιέστε τουλάχιστον 5 φορές τη φούσκα (4) της χειροκίνητης αντλίας καυσίμου, ακόμη κι όταν η φούσκα είναι γεμάτη καύσιμο.

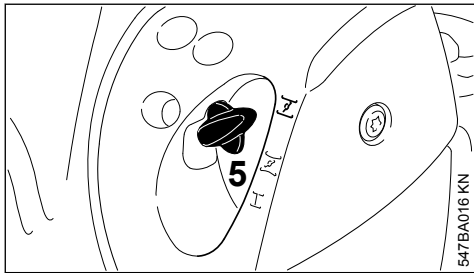
15.2.1 Κρύος κινητήρας (ψυχρή εκκίνηση)

- ▶ Πιέστε το μοχλό της πεταλούδας αέρα (5), γυρίζοντάς τον στη θέση **☒**.

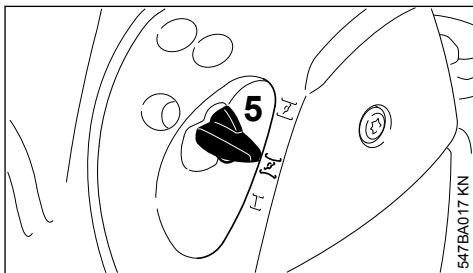
15.2.2 Ζεστός κινητήρας (θερμή εκκίνηση)

- ▶ Πιέστε το μοχλό της πεταλούδας αέρα (5), γυρίζοντάς τον στη θέση **☒**.

Χρησιμοποιήστε τη θέση αυτή επίσης στην περίπτωση που ο κινητήρας έχει ήδη λειτουργήσει, αλλά είναι ακόμη κρύος.

15.2.3 Εκκίνηση

- ▶ Αφαιρέστε την προστατευτική θήκη από την αλυσίδα.

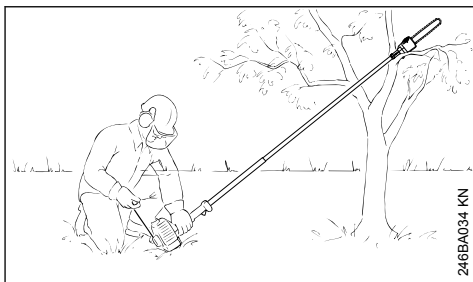

- ▶ Ακουμπήστε το μηχάνημα σταθερά στο έδαφος, στηρίζοντάς το πάνω στη βάση του κινητήρα και στον γάντζο. Αν χρειάζεται, ακουμπήστε τον γάντζο σε ένα υπερυψωμένο σημείο (διχάλα δέντρου, ύψωμα στο έδαφος ή παρόμοιο). Η αλυσίδα δεν επιτρέπεται να είναι σε επαφή με το έδαφος ή οποιοδήποτε αντικείμενο.

**ΠΡΟΕΙΔΟΠΟΙΗΣΗ**

Δεν επιτρέπεται να υπάρχουν άλλα άτομα μέσα στην περιοχή κίνησης του τηλεσκοπικού αλυσοπριονίου!

- ▶ Πάρτε ασφαλή στάση.
- ▶ Πιέστε το μηχάνημα **γερά** στο έδαφος με το αριστερό σας χέρι, χωρίς να αγγίζετε τη σκανδάλη γκαζιού ή την ασφάλεια της σκανδάλης.

ΣΗΜΕΙΩΣΗ

Μην πατάτε τον σωλήνα με το πόδι σας και μη γονατίζετε πάνω του!

- ▶ Πιάστε τη λαβή εκκίνησης με το δεξιό σας χέρι.
- ▶ Τραβήξτε ομαλά τη λαβή εκκίνησης.

ΣΗΜΕΙΩΣΗ

Μην τραβήξετε το κορδόνι μέχρι τέρμα – **Κίνδυνος να σπάσει!**

- ▶ Μην αφήσετε ελεύθερη τη λαβή στο τέλος του τραβήγματος, αλλά οδηγήστε την καθώς επιστρέφει, ώστε το κορδόνι να μπορέσει να τυλιχθεί σωστά στην τροχαλία.
- ▶ Συνεχίστε τις προσπάθειες εκκίνησης μέχρι ο κινητήρας να πάρει μπρος.

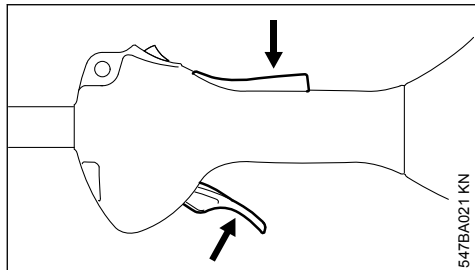
15.2.4 Μόλις πάρει μπρος ο κινητήρας

- ▶ Πιέστε την ασφάλεια της σκανδάλης και πατήστε τη σκανδάλη γκαζιού. Ο μοχλός της πεταλούδας εκκίνησης μπαίνει στη θέση λειτουργίας I. Μετά από ψυχρή εκκίνηση, αφήστε τον κινητήρα να ζεσταθεί με μερικές αλλαγές φορτίου.

! ΠΡΟΕΙΔΟΠΟΙΗΣΗ

Αν το καρμπυρατέρ είναι σωστά ρυθμισμένο, η αλυσίδα δεν περιστρέφεται όταν ο κινητήρας λειτουργεί στο ρελαντί!

Το μηχάνημα είναι έτοιμο για χρήση.

15.3 Σβήστε τον κινητήρα.

- ▶ Σπρώξτε τον διακόπτη προς την κατεύθυνση 0: ο κινητήρας σταματά. Αφήστε τον διακόπτη: ο διακόπτης επιστρέφει στην αρχική του θέση.

15.4 Πρόσθετες οδηγίες για την εκκίνηση

Ο κινητήρας σβήνει στη θέση ψυχρής εκκίνησης \bar{I} ή κατά την επιτάχυνση

- ▶ Γυρίστε τον μοχλό της πεταλούδας εκκίνησης στη θέση \bar{I} και συνεχίστε τις προσπάθειες εκκίνησης μέχρι ο κινητήρας να πάρει μπρος.

Ο κινητήρας δεν ξεκινά στη θέση θερμής εκκίνησης \bar{II}

- ▶ Γυρίστε τον μοχλό της πεταλούδας εκκίνησης στη θέση \bar{I} και συνεχίστε τις προσπάθειες εκκίνησης μέχρι ο κινητήρας να πάρει μπρος.

Ο κινητήρας δεν παίρνει μπρος

- ▶ Βεβαιωθείτε ότι όλα τα χειριστήρια είναι ρυθμισμένα στις σωστές θέσεις.
- ▶ Βεβαιωθείτε ότι υπάρχει καύσιμο στο ρεζερβουάρ. Ανεφοδιάστε το μηχάνημα, αν χρειάζεται.
- ▶ Βεβαιωθείτε ότι το κάλυμμα του μπουζί είναι καλά τοποθετημένο.
- ▶ Επαναλάβετε τη διαδικασία εκκίνησης.

Αν αδειάσατε εντελώς το ρεζερβουάρ

- ▶ Μετά τον ανεφοδιασμό, πιέστε τουλάχιστον πέντε φορές τη φούσκα της χειροκίνητης αντλίας καυσίμου, ακόμη κι όταν η φούσκα είναι γεμάτη καύσιμο.
- ▶ Γυρίστε τον μοχλό της πεταλούδας εκκίνησης, ανάλογα με τη θερμοκρασία του κινητήρα.
- ▶ Ξεκινήστε πάλι τον κινητήρα.

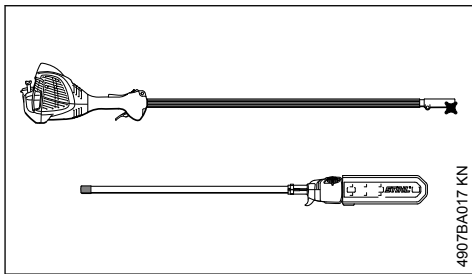
16 Μεταφορά του μηχανήματος

Για εξοικονόμηση χώρου κατά τη μεταφορά, το μηχάνημα είναι εφοδιασμένο με έναν διαιρούμενο σωλήνα.

16.1 Λύσιμο τμημάτων σωλήνα

- ▶ Ξεγαντζώστε τον αορτήρα από τον κρικο ανάρτησης.
- ▶ Ακουμπήστε το μηχάνημα σταθερά στο έδαφος.

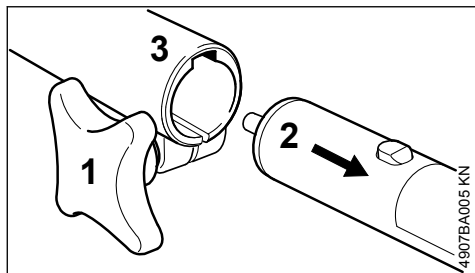

- ▶ Ξεσφίξτε το κουμπί (1), χωρίς να το ξεβιδώσετε.
- ▶ Τραβήξτε το μπροστινό τμήμα του σωλήνα (2) έξω από τον σύνδεσμο (3).

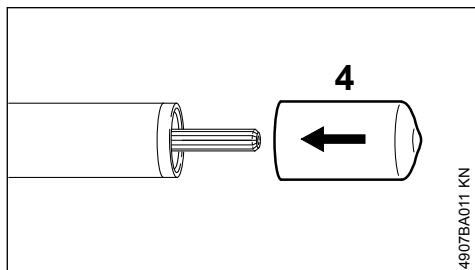

- ▶ Περάστε το καπάκι (4) στο άκρο του μπροστινού σωλήνα.

ΣΗΜΕΙΩΣΗ

Διατηρείτε τα άκρα των σωλήνων καθαρά!

16.2 Σύνδεση τμημάτων σωλήνα

- ▶ Αφαιρέστε το καπάκι από το μπροστινό τμήμα του σωλήνα και φυλάξτε το.
- ▶ Τοποθετήστε τη μονάδα του κινητήρα στο έδαφος, στηρίζοντάς την πάνω στη βάση του κινητήρα.
- ▶ Βεβαιωθείτε ότι τα άκρα του σωλήνα είναι καθαρά και ενδεχομένως καθαρίστε τα.

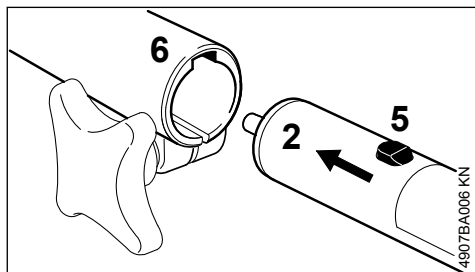

- ▶ Περάστε το δόντι (5) του μπροστινού τμήματος του σωλήνα (2) μέσα στο αυλάκι (6) του συνδέσμου, μέχρι να τερματίσει. Αν χρειάζεται,

στρέψτε το μπροστινό τμήμα του σωλήνα (2) λίγο κατά την τοποθέτηση.

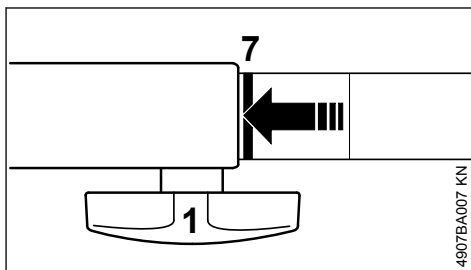

Αν τοποθετήσατε σωστά τον σωλήνα, η κόκκινη γραμμή (7 = μύτη του βέλους) συμπίπτει με τον σύνδεσμο.

- ▶ Σφίξτε γερά το κουμπί (1).
- ▶ Γαντζώστε τον αορτήρα στον κρίκο ανάρτησης.

17 Οδηγίες χρήσης

17.1 Κατά το πρώτο διάστημα χρήσης

Όσο το μηχανήμα είναι ακόμα καινούργιο (μέχρι το τρίτο γέμισμα του ρεζερβουάρ), μην το αφήνετε να λειτουργήσει χωρίς φορτίο με υψηλό αριθμό στροφών, ώστε να μην προκληθούν υπερβολικές καταπονήσεις. Σε ένα καινούργιο μηχανήμα, τα κινούμενα μέρη δεν έχουν ακόμη προσαρμοστεί μεταξύ τους. Για τον λόγο αυτό, δημιουργείται αυξημένη αντίσταση τριβής στον κινητήρα. Ο κινητήρας φτάνει στην πλήρη απόδοσή του μετά από χρόνο λειτουργίας που αντιστοιχεί σε 5 έως 15 γεμίσματα του ρεζερβουάρ.

17.2 Κατά την εργασία

ΣΗΜΕΙΩΣΗ

Μη ρυθμίζετε το καρμπυρατέρ για πολύ φτωχό μείγμα για να αυξήσετε, υποτίθεται, την απόδοση. Ο κινητήρας μπορεί να πάθει ζημιά – βλέπε «Ρύθμιση καρμπυρατέρ».

17.2.1 Ελέγξτε πιο συχνά το τέντωμα της αλυσίδας.

Μια καινούργια αλυσίδα πρέπει να τεντώνεται πιο συχνά από μια αλυσίδα που έχει ήδη χρησιμοποιηθεί για ένα διάστημα.

17.2.2 Σε κρύα κατάσταση

Η αλυσίδα πρέπει να εφάπτεται στην κάτω πλευρά της λάμας, αλλά να μπορεί να τραβιέται

πάνω στη λάμα με το χέρι. Αν χρειάζεται, τεντώστε την αλυσίδα – βλέπε «Τέντωμα αλυσίδας».

17.2.3 Σε θερμοκρασία λειτουργίας

Η αλυσίδα διαστέλλεται και χαλαρώνει. Οι οδηγοί της αλυσίδας δεν επιτρέπεται να βγαίνουν από το αυλάκι της λάμας. Διαφορετικά, η αλυσίδα μπορεί να φύγει από τη θέση της. Τεντώστε την αλυσίδα – Βλέπε «Τέντωμα αλυσίδας».

ΣΗΜΕΙΩΣΗ

Κατά την ψύξη, η αλυσίδα συστέλλεται. Αν δεν χαλαρώσετε την αλυσίδα, μπορεί να προκληθεί ζημιά στον άξονα του κινητήρα και στο ρουλεμάν.

17.2.4 Μετά από πολύωρη χρήση με πλήρες φορτίο

αφήστε τον κινητήρα να λειτουργήσει για λίγο στο ρελαντί, ώστε η αυξημένη θερμότητα να απομακρυνθεί με το ρεύμα του αέρα ψύξης και να αποφευχθεί η υπερβολική καταπόνηση των στοιχείων του κινητήρα (σύστημα ανάφλεξης, καρμπυράτέρ) από τη συσσωρευμένη θερμότητα.

17.3 Μετά την εργασία

- ▶ Χαλαρώστε την αλυσίδα, αν την τεντώσατε κατά την εργασία σε θερμοκρασία λειτουργίας.

ΣΗΜΕΙΩΣΗ

Χαλαρώνετε την αλυσίδα μετά την εργασία! Κατά την ψύξη, η αλυσίδα συστέλλεται. Αν δεν χαλαρώσετε την αλυσίδα, μπορεί να προκληθεί ζημιά στον άξονα του κινητήρα και στο ρουλεμάν.

17.3.1 Πριν από σύντομα διαστήματα ακινησίας

Τοποθετήστε την προστατευτική θήκη πάνω στην αλυσίδα και αφήστε τον κινητήρα να κρυώσει. Φυλάξτε το μηχανήμα μέχρι την επόμενη χρήση με γεμάτο ρεζερβουάρ σε στεγνό μέρος, μακριά από πηγές ανάφλεξης.

17.3.2 Πριν από μεγάλα διαστήματα μη λειτουργίας

Βλέπε «Φύλαξη μηχανήματος».

18 Συντήρηση λάμας

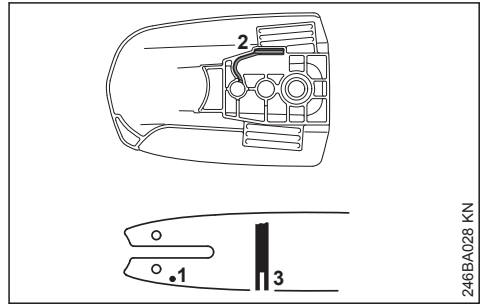

- ▶ Αναποδογυρίζετε τη λάμα μετά από κάθε τρόχισμα και αλλαγή της αλυσίδας, ώστε να αποφεύγεται η μονόπλευρη φθορά, ειδικά στη μύτη και στην κάτω πλευρά της λάμας.
- ▶ Καθαρίζετε τακτικά την οπή λαδιού (1), το κανάλι λαδιού (2) και το αυλάκι της λάμας (3).
- ▶ Μετρήστε το βάθος του αυλακιού με τον χάρακα της λίμας (πρόσθετος εξοπλισμός) στην περιοχή όπου παρουσιάζεται η μεγαλύτερη φθορά.

Τύπος αλυσίδας	Βήμα αλυσίδας	Ελάχιστο βάθος αυλακιού
Picco	1/4" P	4,0 mm

Αν το αυλάκι δεν έχει τουλάχιστον το παραπάνω αναφερόμενο βάθος:

- ▶ Αλλάξτε τη λάμα.

Διαφορετικά, οι οδηγοί της αλυσίδας σέρνονται στο βάθος του αυλακιού, ενώ οι βάσεις των δοντιών και τα συνδετικά στοιχεία δεν εφάπτονται στην τροχιά της λάμας

19 Καθάρισμα φίλτρου αέρα

19.1 Όταν η απόδοση του κινητήρα έχει πέσει αισθητά

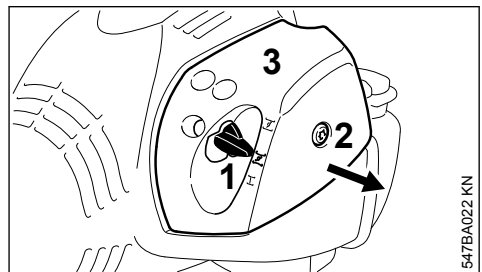

- ▶ Γυρίστε τον μοχλό της πεταλούδας αέρα (1) στη θέση $\underline{\text{Z}}$.

- ▶ Στρέψτε τη βίδα (2) στο καπάκι του φίλτρου (3) αριστερόστροφα μέχρι να χαλαρώσει το καπάκι.
- ▶ Τραβήξτε το καπάκι του φίλτρου (3) πάνω από τον μοχλό της πεταλούδας εκκίνησης και αφαιρέστε το.
- ▶ Καθαρίστε την περιοχή γύρω από το φίλτρο αέρα από τις πολλές βρομιές.

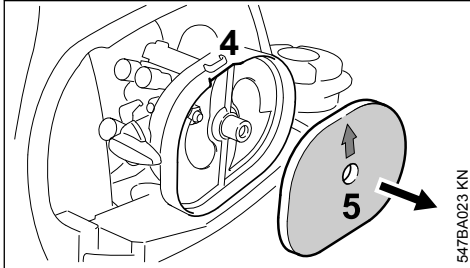

- ▶ Τοποθετήστε το δάχτυλό σας μέσα στην εσοχή (4) στη βάση του φίλτρου και αφαιρέστε το φίλτρο από κετσέ (5).
- ▶ Αλλάξτε το φίλτρο από κετσέ (5). Στην ανάγκη, τινάζτε ή φυσήξτε το, αλλά μην το πλύνετε.

ΣΗΜΕΙΩΣΗ

Αλλάξτε τυχόν ελαττωματικά εξαρτήματα!

- ▶ Τοποθετήστε το φίλτρο από κετσέ (5) μέσα στη βάση του, με το βέλος στραμμένο προς την εσοχή.
- ▶ Γυρίστε τον μοχλό της πεταλούδας αέρα (1) στη θέση Σ .
- ▶ Τοποθετήστε το καπάκι του φίλτρου (3). Τοποθετήστε τη βίδα (2) με ακρίβεια και βιδώστε την.

20 Ρύθμιση καρμπιρατέρ

Το καρμπιρατέρ είναι ήδη ρυθμισμένο κατά την παράδοση του μηχανήματος.

Στο μηχάνημα αυτό δεν χρειάζεται χειροκίνητη ρύθμιση του καρμπιρατέρ.

Το μηχάνημα έχει ρυθμιστεί από το εργοστάσιο με τέτοιο τρόπο, ώστε ο κινητήρας να τροφοδοτείται με το ιδανικό μείγμα καυσίμου-αέρα κάτω από όλες τις συνθήκες και σε όλες τις καταστάσεις λειτουργίας.

20.1 Ρύθμιση του ρελαντί

Αν ο κινητήρας σταματάει στο ρελαντί

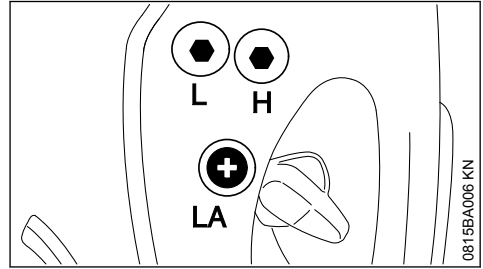

- ▶ Αφήστε τον κινητήρα να ζεσταθεί για περίπου 3 λεπτά.
- ▶ Στρέψτε τη βίδα ρύθμισης του ρελαντί (LA) αργά προς τα δεξιά, μέχρι ο κινητήρας να λειτουργεί ομαλά. Η αλυσίδα δεν επιτρέπεται να κινείται.

Αν η αλυσίδα κινείται στο ρελαντί

- ▶ Στρέψτε τη βίδα ρύθμισης του ρελαντί (LA) προς τα αριστερά, μέχρι να σταματήσει η αλυσίδα, και στη συνέχεια 1/2 έως 3/4 της στροφής ακόμα προς την ίδια κατεύθυνση.



ΠΡΟΕΙΔΟΠΟΙΗΣΗ

Αν μετά τη ρύθμιση αυτή, η αλυσίδα ακόμα δεν μένει ακίνητη στο ρελαντί, δώστε το μηχάνημα σε ειδικευμένο κατάστημα για επισκευή.

21 Μπουζί

- ▶ Σε περίπτωση που ο κινητήρας έχει κακή απόδοση, ξεκινά με δυσκολία ή δεν λειτουργεί ομαλά στο ρελαντί, ελέγξτε πρώτα το μπουζί.
- ▶ Αλλάζετε το μπουζί μετά από κάθε 100 ώρες λειτουργίας, ή και νωρίτερα αν τα ηλεκτρόδια είναι πολύ καμένα. Χρησιμοποιείτε αντιστατικό μπουζί εγκεκριμένο από τη STIHL, βλέπε "Τεχνικά χαρακτηριστικά".

21.1 Αφαίρεση μπουζί

- ▶ Σβήστε τον κινητήρα.

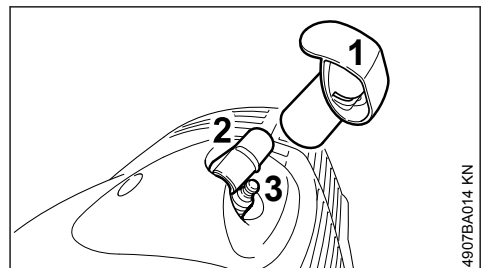

Το κάλυμμα του μπουζί (2) βρίσκεται κάτω από το καπάκι (1).



ΠΡΟΕΙΔΟΠΟΙΗΣΗ

Το καπάκι (1) προστατεύει το κάλυμμα του μπουζί από ζημιές. Μη χρησιμοποιείτε το μηχανήμα χωρίς το καπάκι. Αλλάξτε το καπάκι αν έχει ζημιά.

- ▶ Αφαιρέστε το καπάκι (1).
- ▶ Αφαιρέστε το κάλυμμα του μπουζί (2).
- ▶ Αφήστε το μπουζί (3) να κρυώσει.
- ▶ Ξεβιδώστε το μπουζί (3).

21.2 Ελέγξτε το μπουζί

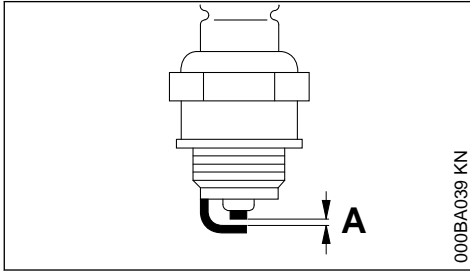

- ▶ Καθαρίστε το μπουζί, αν είναι λερωμένο.
- ▶ Ελέγξτε και ενδεχομένως διορθώστε την απόσταση των ηλεκτροδίων (A). Για τη σωστή απόσταση, βλέπε το κεφάλαιο «Τεχνικά χαρακτηριστικά».
- ▶ Εξαλείψτε την αιτία για τη ρύπανση του μπουζί.

Πιθανές αιτίες:

- Υπερβολική ποσότητα λαδιού στο καύσιμο
- Βρόμικο φίλτρο αέρα
- Δυσμενείς συνθήκες λειτουργίας

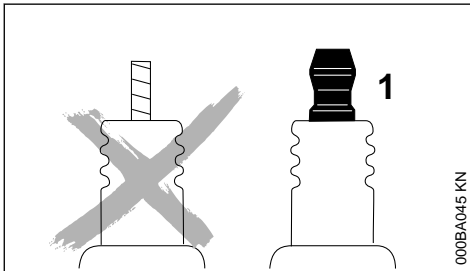

ΠΡΟΕΙΔΟΠΟΙΗΣΗ

Αν το παζιμάδι (1) λείπει ή δεν είναι καλά σφινγμένο, μπορεί να προκληθούν σπινθήρες. Σε εύφλεκτο ή εκρηκτικό περιβάλλον, οι σπινθήρες μπορούν να προκαλέσουν πυρκαγιές ή εκρήξεις. Αυτό μπορεί να οδηγήσει σε σοβαρούς τραυματισμούς και σε υλικές ζημιές.

- ▶ Χρησιμοποιείτε αντιπαρασπινθικά μπουζί με ενσωματωμένο παζιμάδι σύνδεσης.

21.3 Τοποθέτηση μπουζί

- ▶ Βιδώστε το μπουζί στη θέση του.
- ▶ Πιέστε το κάλυμμα πάνω στο μπουζί.

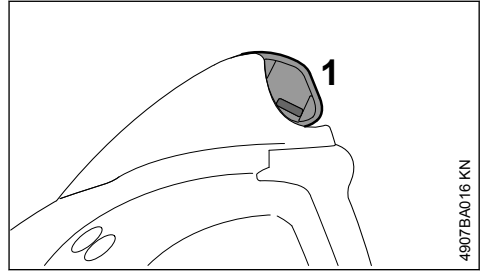

- ▶ Πιέστε το καπάκι (1) μέχρι τέρμα στο κάλυμμα του μπουζί.

22 Φύλαξη του μηχανήματος

Στην περίπτωση χρονικών διαστημάτων ακινησίας άνω των 30 ημερών περίπου

- ▶ Αδειάστε και καθαρίστε το ρεζερβουάρ καυσίμου σε έναν καλά αεριζόμενο χώρο.
- ▶ Απορρίψτε το καύσιμο σύμφωνα με τους σχετικούς κανονισμούς και με τρόπο οικολογικό.
- ▶ Αν υπάρχει χειροκίνητη αντλία καυσίμου, πιέστε την τουλάχιστον 5 φορές.
- ▶ Ξεκινήστε τον κινητήρα και αφήστε τον να λειτουργήσει στο ρελαντί μέχρι να σβήσει.
- ▶ Αφαιρέστε, καθαρίστε και ψεκάστε την αλυσίδα και τη λάμα με προστατευτικό λάδι. Τοποθετείτε πάντα την προστατευτική θήκη αλυσίδας, όταν η λάμα και η αλυσίδα είναι στερεωμένες στο μηχανήμα.
- ▶ Αν πρόκειται να φυλάξετε το μηχανήμα με χωρισμένα τμήματα σωλήνα, τοποθετήστε το καπάκι για να προστατεύεται ο σύνδεσμος από ρύπους.
- ▶ Καθαρίστε επιμελώς το μηχανήμα, ειδικά τα πτερύγια ψύξης του κυλίνδρου και το φίλτρο αέρα.
- ▶ Αν χρησιμοποιείτε βιολογικό λάδι αλυσίδας (π.χ. STIHL BioPlus), γεμίστε εντελώς το δοχείο λαδιού.

- Φυλάξτε το μηχάνημα σε στεγνό και ασφαλές μέρος. Προστατέψτε το μηχάνημα από μη εξουσιοδοτημένη χρήση (π.χ. από παιδιά).

23 Έλεγχος και αλλαγή καμπάνας

- Αφαιρέστε το καπάκι της καμπάνας, την αλυσίδα και τη λάμα.

23.1 Αλλάζτε την καμπάνα

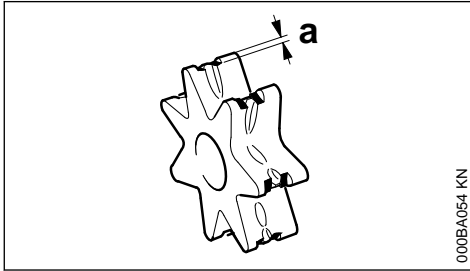

000BA054 KN

- Μετά από χρήση δύο αλυσίδων κοπής ή και νωρίτερα.
- Αν τα σημάδια φθοράς (a) έχουν βάθος μεγαλύτερο από 0,5 mm. Διαφορετικά, μειώνεται η διάρκεια ζωής της αλυσίδας. Για τον έλεγχο χρησιμοποιήστε την καλίμπρα (πρόσθετος εξοπλισμός)

Η καμπάνα φθερίεται λιγότερο, αν χρησιμοποιείτε δύο αλυσίδες εναλλάξ.

Η STIHL συνιστά να χρησιμοποιήσετε μόνο γνήσιες καμπάνες STIHL.

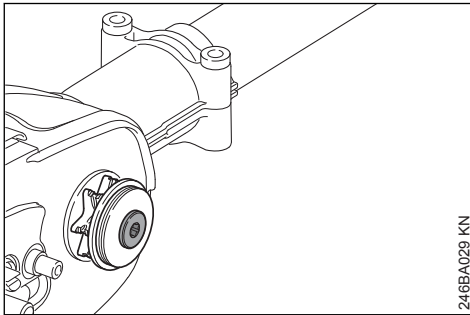

246BA029 KN

Η καμπάνα παίρνει κίνηση μέσω ενός συμπλέκτη ολίσθησης. Η αλλαγή της καμπάνας πρέπει να γίνει από ειδικευμένο κατάστημα.

Η STIHL συνιστά να αναθέτετε τις εργασίες συντήρησης και επισκευής αποκλειστικά στους πιστοποιημένους αντιπροσώπους της STIHL.

24 Περιποίηση και τρόχισμα αλυσίδας

24.1 Πριόνισμα χωρίς κόπο με σωστά τροχισμένη αλυσίδα

Μια καλοτροχισμένη αλυσίδα βυθίζεται στο ξύλο ήδη με ελάχιστη πίεση.

Μην εργάζεστε με στομωμένη ή χαλασμένη αλυσίδα. Αυτό προκαλεί μεγάλη σωματική καταπόνηση, έντονη επιβάρυνση λόγω ταλαντώσεων, μη ικανοποιητικό αποτέλεσμα κοπής και μεγάλη φθορά.

- Καθαρίστε την αλυσίδα.
- Ελέγξτε την αλυσίδα για ραγίσματα και χαλασμένα πριτσίνια.
- Αλλάξτε τα χαλασμένα και φθαρμένα στοιχεία της αλυσίδας και προσαρμόστε τα νέα στοιχεία στο σχήμα και στον βαθμό φθοράς των υπόλοιπων στοιχείων, τροχίζοντάς τα αναλόγως.

Οι αλυσίδες με επίστρωση σκληρού μετάλλου (Duro) έχουν εξαιρετικά μεγάλη αντοχή στη φθορά. Για άριστα αποτελέσματα τροχίσματος, η STIHL συνιστά να απευθυνθείτε στον αντιπρόσωπο της STIHL.



ΠΡΟΕΙΔΟΠΟΙΗΣΗ

Τηρήστε οπωσδήποτε τις γωνίες και διαστάσεις που αναφέρονται στη συνέχεια. Μια κακοτροχισμένη αλυσίδα – ειδικά όταν οι οδηγοί βάθους είναι πολύ χαμηλοί – μπορεί να αυξήσει την τάση κλοστήματος του τηλεσκοπικού αλυσοπριόνου – **Κίνδυνος τραυματισμού!**

Η αλυσίδα δεν μπορεί να ακινητοποιηθεί πάνω στη λάμα. Για τον λόγο αυτό συνιστούμε να αφαιρέσετε την αλυσίδα και να την τροχίσετε σε σταθερό τροχιστικό μηχάνημα (FG 2, HOS, USG).

24.2 Βήμα αλυσίδας

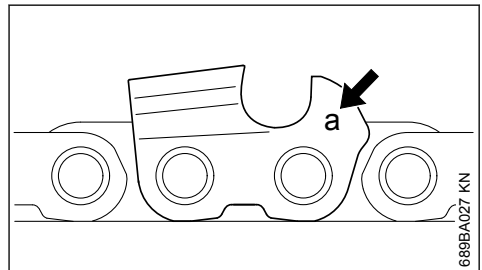

689BA027 KN

Ο κωδικός (a) για το βήμα της αλυσίδας είναι χαραγμένος σε κάθε δόντι κοπής, στο κάτω μέρος του οδηγού βάρους.

Κωδικός (a)	Βήμα αλυσίδας	Ίντσες	mm
7	1/4 P	6,35	
1 ή 1/4	1/4	6,35	
6, P ή PM	3/8 P	9,32	
2 ή 325	0.325	8,25	
3 ή 3/8	3/8	9,32	

Η επιλογή της κατάλληλης διαμέτρου της λίμας γίνεται με βάση το βήμα της αλυσίδας – Βλέπε τον πίνακα «Εργαλεία τροχίσματος».

Κατά το τρόχισμα πρέπει να διατηρούνται οι χαρακτηριστικές γωνίες του δοντιού κοπής.

24.3 Γωνίες τροχίσματος και κλίσης

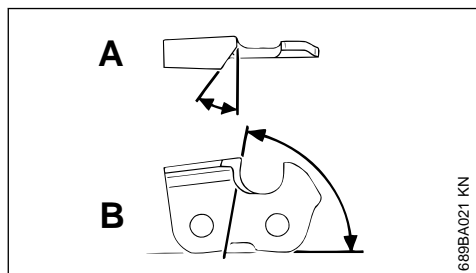

A Γωνία τροχίσματος

Οι αλυσίδες STIHL τροχίζονται υπό γωνία 30°. Εξαιρούνται οι αλυσίδες διαμήκους κοπής που τροχίζονται υπό γωνία 10°. Οι αλυσίδες διαμήκους κοπής αναγνωρίζονται από το γράμμα «X» στο κωδικό.

B Γωνία κλίσης

Εφόσον χρησιμοποιείτε την κατάλληλη βάση λίμας και λίμα με τη σωστή διάμετρο, η γωνία κλίσης τηρείται αυτόματα.

Σχήματα δοντιών	Γωνία (°)	
	A	B
Micro = Δόντια σε σχήμα μισού κοπιδίου, π.χ. 63 PM3, 26 RM3, 71 PM3	30	75
Super = Δόντια σε σχήμα κοπιδίου, π.χ. 63 PS3, 26 RS, 36 RS3	30	60
Αλυσίδα διαμήκους κοπής, π.χ. 63 PMX, 36 RMX	10	75

Οι γωνίες πρέπει να είναι ίδιες σε όλα τα δόντια της αλυσίδας. Αν οι γωνίες δεν είναι ίδιες: Δύσκολη, ανώμαλη κίνηση της αλυσίδας, έντονη φθορά, μέχρι και θραύση της αλυσίδας.

24.4 Βάση λίμας

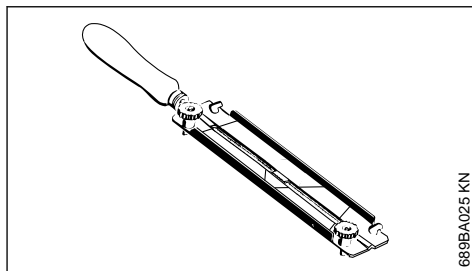

► Χρησιμοποιείτε μια βάση λίμας.

Αν τροχίζετε την αλυσίδα στο χέρι, χρησιμοποιήστε οπωσδήποτε μια βάση λίμας (πρόσθετος εξοπλισμός, βλέπε πίνακα «Εργαλεία τροχίσματος»). Στη βάση της λίμας υπάρχουν σημάδια που δείχνουν τις γωνίες τροχίσματος.

Χρησιμοποιείτε μόνο ειδικές λίμες τροχίσματος αλυσίδων! Άλλες λίμες έχουν ακατάλληλο σχήμα και τρόπο χρήσης.

24.5 Έλεγχος γωνιών

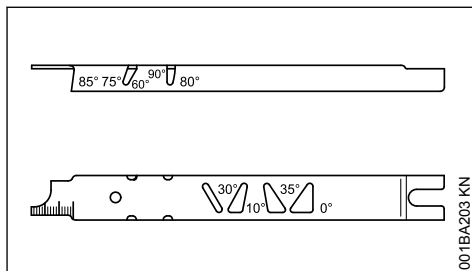

Η καλίμπρα τροχίσματος STIHL (πρόσθετος εξοπλισμός, βλέπε πίνακα «Εργαλεία τροχίσματος») είναι ένα εργαλείο γενικής χρήσης, με το οποίο όχι μόνο μπορείτε να ελέγξετε τις γωνίες τροχίσματος και κλίσης, την απόσταση των οδηγών βάρους, το μήκος των δοντιών και το βάθος του αυλακιού, αλλά επίσης να καθαρίσετε το αυλάκι και τις οπές λαδιού.

24.6 Σωστό τρόχισμα

- Επιλέξτε τα σωστά εργαλεία τροχίσματος, με βάση το βήμα της αλυσίδας.
- Όταν χρησιμοποιείτε τροχιστικό FG 2, HOS ή USG: Αφαιρέστε την αλυσίδα και τροχίστε τη λάμα σύμφωνα με τις οδηγίες χρήσης του τροχιστικού μηχανήματος.
- Ενδεχομένως, σφίξτε τη λάμα σε μια μέγκενη.
- Τροχίζετε συχνά, αφαιρώντας από λίγο υλικό κάθε φορά. Για ένα απλό τρόχισμα αρκούν συνήθως δύο ή τρία περάσματα με τη λίμα.

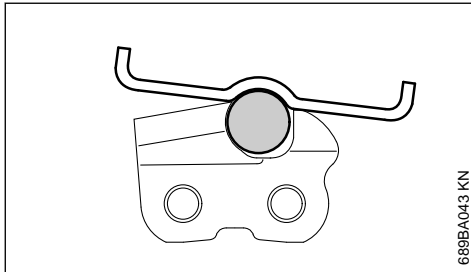
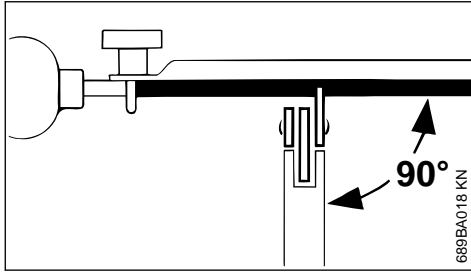

- ▶ Κατεύθυνση λίμας: **Οριζόντια** (κάθετα προς την πλευρική επιφάνεια της αλυσίδας) σύμφωνα με τις υποδεικνυόμενες γωνίες, όπως δείχνουν τα σημάδια πάνω στη βάση της λίμας. Τοποθετήστε τη βάση της λίμας πάνω στην κορυφή του δοντιού και τον οδηγό βάθους.
- ▶ Τροχίστε μόνο από τα μέσα προς τα έξω.
- ▶ Η λίμα πρέπει να «παίρνει» μόνο κατά την κίνηση προς τα εμπρός. Σηκώνετε τη λίμα κατά την κίνηση επιστροφής.
- ▶ Μη τροχίζετε τους συνδετήρες ή τους οδηγούς.
- ▶ Περιστρέψτε τη λίμα σε τακτά διαστήματα, για να αποφύγετε τη μονόπλευρη φθορά.
- ▶ Αφαιρέστε τα γρέζια με ένα κομμάτι σκληρού ξύλου.
- ▶ Ελέγξτε τις γωνίες με την καλίμπρα τροχίσματος.

Όλα τα δόντια κοπής πρέπει να έχουν το ίδιο μήκος.

Δόντια με διαφορετικό μήκος έχουν και διαφορετικό ύψος, και για τον λόγο αυτό προκαλούν ανώμαλη λειτουργία και ράγισμα της αλυσίδας.

- ▶ Τροχίστε όλα τα δόντια κοπής σύμφωνα με το μήκος του μικρότερου δοντιού. Κατά προτίμηση, αναθέστε την εργασία αυτή σε συνεργείο που να διαθέτει ηλεκτρικό τροχιστικό μηχάνημα.

24.7 Απόσταση οδηγού βάθους

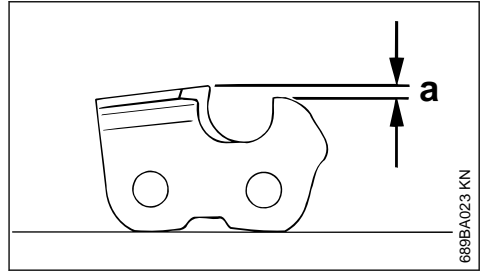

Ο οδηγός βάθους καθορίζει το βάθος διεύθυνσης των δοντιών μέσα στο ξύλο, και συνεπώς το πάχος των πριονιδιών.

a Απόσταση οδηγού βάθους ανάμεσα στον οδηγό βάθους και την κόψη του δοντιού

Για κοπή μαλακού ξύλου εκτός της περιόδου παγετού, η απόσταση του οδηγού βάθους επιτρέπεται να αυξηθεί κατά 0,2 mm (0.008").

Βήμα αλυσίδας	Οδηγός βάθους	Απόσταση (a)	
Ίντσες	(mm)	mm	(Ίντσες)
1/4 P	(6,35)	0,45	(0.018)
1/4	(6,35)	0,65	(0.026)
3/8 P	(9,32)	0,65	(0.026)
0.325	(8,25)	0,65	(0.026)
3/8	(9,32)	0,65	(0.026)

24.8 Τρόχισμα οδηγού βάθους

Κατά το τρόχισμα του δοντιού κοπής μεταβάλλεται και η απόσταση του οδηγού βάθους.

- ▶ Ελέγχετε την απόσταση του οδηγού βάθους μετά από κάθε τρόχισμα.

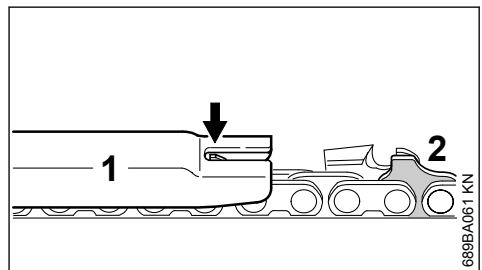

- ▶ Τοποθετήστε την κατάλληλη καλίμπρα τροχίσματος (1) πάνω στην αλυσίδα και πιέστε την πάνω στο δόντι κοπής που θέλετε να ελέγξετε. Αν ο οδηγός βάθους προεξέχει από την καλίμπρα, πρέπει να διορθώσετε το ύψος του.

Αλυσίδες με υπερυψωμένους οδηγούς (2): Η προεξοχή του οδηγού (2) (με ένδειξη σέρβις) τρο-

χιζεται ταυτόχρονα με τον οδηγό βάθους του δοντιού κοπή.



ΠΡΟΕΙΔΟΠΟΙΗΣΗ

Το υπόλοιπο μέρος του οδηγού δεν πρέπει να τροχίζεται, γιατί διαφορετικά μπορεί να αυξηθεί η τάση κλωστήματος του μηχανήματος.

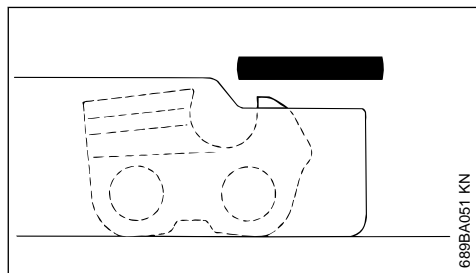

- ▶ Τροχίστε τον οδηγό βάθους ώσπου να είναι ίσα με την καλίμπρα.

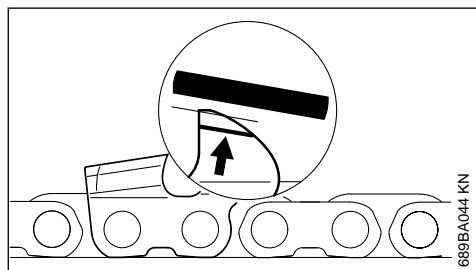

- ▶ Στη συνέχεια τροχίστε την κορυφή του οδηγού βάθους λοξά, σύμφωνα με το σημάδι (βλέπε βέλος), χωρίς να μειώσετε άλλο το υψηλότερο σημείο του οδηγού βάθους.



ΠΡΟΕΙΔΟΠΟΙΗΣΗ

Οι πολύ χαμηλοί οδηγοί βάθους αυξάνουν την τάση κλωστήματος του μηχανήματος.

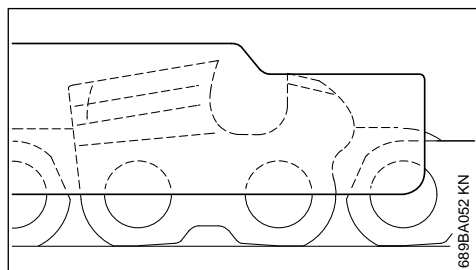

- ▶ Τοποθετήστε την καλίμπρα τρόχιματος πάνω στην αλυσίδα. Το υψηλότερο σημείο του οδηγού

γού βάθους πρέπει να είναι ίσα με την καλίμπρα.

- ▶ Μετά το τρόχισμα, καθαρίστε επιμελώς την αλυσίδα και αφαιρέστε τα ρινίσματα και τη σκόνη από το τρόχισμα. Λιπάνετε την αλυσίδα με ικανή ποσότητα λαδιού.
- ▶ Σε μεγάλα διαλείμματα ακινησίας, καθαρίστε την αλυσίδα και φυλάξτε την λαδωμένη.

Εργαλεία τροχίσματος (πρόσθετος εξοπλισμός)								
Βήμα αλυσίδας		Στρογγυλή λίμα Ø		Στρογγυλή λίμα	Βάση λίμας	Καλιμπρα τροχίσματος	Επίπεδη λίμα	Σετ τροχίσματος ¹⁾
Ιντσες	(mm)	mm	(Ιντσες)	Κωδικός ανταλλακτικού	Κωδικός ανταλλακτικού	Κωδικός ανταλλακτικού	Κωδικός ανταλλακτικού	Κωδικός ανταλλακτικού
1/4 P	(6,35)	3,2	(1/8)	5605 771 3206	5605 750 4300	0000 893 4005	0814 252 3356	5605 007 1000
1/4	(6,35)	4,0	(5/32)	5605 772 4006	5605 750 4327	1110 893 4000	0814 252 3356	5605 007 1027
3/8 P	(9,32)	4,0	(5/32)	5605 772 4006	5605 750 4327	1110 893 4000	0814 252 3356	5605 007 1027
0.325	(8,25)	4,8	(3/16)	5605 772 4806	5605 750 4328	1110 893 4000	0814 252 3356	5605 007 1028
3/8	(9,32)	5,2	(13/64)	5605 772 5206	5605 750 4329	1110 893 4000	0814 252 3356	5605 007 1029

¹⁾ Αποτελείται από βάση λίμας, στρογγυλή λίμα, επίπεδη λίμα και καλιμπρα τροχίσματος.

25 Οδηγίες συντήρησης και καθαρισμού

Τα στοιχεία του πίνακα ισχύουν για κανονικές συνθήκες λειτουργίας. Σε δύσκολες συνθήκες (π.χ. πολλή σκόνη, ξύλο με πολύ ρετσίνι, τροπικό ξυλεία κ.λπ.) και με παρατεταμένους χρόνους εργασίας, τα υποδεικνυόμενα χρονικά διαστήματα πρέπει να συντομεύονται ανάλογα. Αν χρησιμοποιείτε το μηχάνημα μόνο περιστασιακά, τα διαστήματα μπορούν να παραταθούν αναλόγως.		Πριν από την εργασία	Μετά την εργασία ή καθημερινά	Μετά από κάθε γέμισμα του ρεζερβουάρ	Κάθε εβδομάδα	Κάθε μήνα	Κάθε χρόνο	Σε περίπτωση βλάβης	Σε περίπτωση ζημιάς	Σε περίπτωση ανάγκης
Πλήρες μηχάνημα	Οπτικός έλεγχος (κατάσταση, στεγανότητα)	X		X						
	Καθάρισμα		X							
Λαβή χειρισμού	Έλεγχος λειτουργίας	X		X						
Φίλτρο αέρα	Καθάρισμα							X		X
	Αλλαγή								X	
Χειροκίνητη αντλία καυσίμου (αν υπάρχει)	Έλεγχος	X								
	Επισκευή από ειδικευμένο κατάστημα ¹⁾								X	
Φίλτρο αναρρόφησης στο ρεζερβουάρ	Έλεγχος							X		
	Αλλαγή						X		X	X
Ρεζερβουάρ καυσίμου	Καθάρισμα							X		X
Καρμπυρατέρ	Ελέγξτε τη λειτουργία ρελαντί. Η αλυσίδα δεν επιτρέπεται να περιστρέφεται.	X		X						
	Ρύθμιση ρελαντί									X
Μπουζί	Ρύθμιση απόστασης ακίδων							X		

Τα στοιχεία του πίνακα ισχύουν για κανονικές συνθήκες λειτουργίας. Σε δύσκολες συνθήκες (π.χ. πολλή σκόνη, ξύλο με πολύ ρετσίνι, τροπικό ξυλεία κ.λπ.) και με παρατεταμένους χρόνους εργασίας, τα υποδεικνυόμενα χρονικά διαστήματα πρέπει να συντομεύονται ανάλογα. Αν χρησιμοποιείτε το μηχάνημα μόνο περιστασιακά, τα διαστήματα μπορούν να παραταθούν αναλόγως.		Πριν από την εργασία	Μετά την εργασία ή καθημερινά	Μετά από κάθε γέμισμα του ρεζερβουάρ	Κάθε εβδομάδα	Κάθε μήνα	Κάθε χρόνο	Σε περίπτωση βλάβης	Σε περίπτωση ζημιάς	Σε περίπτωση ανάγκης
		Αλλαγή ανά 100 ώρες λειτουργίας								
Στόμιο αναρρόφησης αέρα ψύξης	Οπτικός έλεγχος		X							
	Καθάρισμα								X	
Προσβάσιμες βίδες και παξιμάδια (εκτός από βίδες ρύθμισης)	Σφίξιμο								X	
Λίπανση αλυσίδας	Έλεγχος	X								
Δοχείο λαδιού λίπανσης	Καθάρισμα						X		X	
Αλυσίδα	Έλεγχος κατάστασης και τροχίσματος	X	X							
	Έλεγχος τεντώματος αλυσίδας	X	X							
	Τρόχισμα								X	
Λάμα	Έλεγχος (φθορές, ζημιές)	X								
	Καθάρισμα και αναστροφή								X	
	Αφαίρεση γρεζιών				X					
	Αλλαγή							X	X	
Καμπάνα	Έλεγχος				X					
	Αλλαγή ¹⁾								X	
Προειδοποιητικό αυτοκόλλητο	Αλλαγή							X		

¹⁾Η STIHL συνιστά να απευθυνθείτε στον πιστοποιημένο αντιπρόσωπο της STIHL

26 Περιορισμός φθοράς και αποφυγή ζημιών

Τηρώντας αυτές τις οδηγίες χρήσης μπορείτε να αποφύγετε υπερβολική φθορά και ζημιές στο μηχάνημα.

Η χρήση, η συντήρηση και η αποθήκευση του μηχανήματος πρέπει να γίνονται με πιστή τήρηση των οδηγιών χρήσης.

Ο χρήστης φέρει την ευθύνη για κάθε ζημιά που οφείλεται σε μη τήρηση των οδηγιών ασφαλείας,

χειρισμού ή συντήρησης. Αυτό ισχύει ειδικότερα για:

- Αλλαγές στο προϊόν που δεν έχουν εγκριθεί από τη STIHL
- Χρήση εξαρτημάτων και παρελκομένων που δεν έχουν εγκριθεί ή είναι ακατάλληλα για το μηχάνημα, ή είναι ποιοτικά υποδεέστερα του μηχανήματος
- Αντικανονική χρήση του μηχανήματος
- Χρήση του μηχανήματος σε αθλητικές εκδηλώσεις ή αγώνες

- Έμμεσες ζημιές που προκαλούνται από συν-εχιζόμενη χρήση του μηχανήματος με ελαττωματικά εξαρτήματα

26.1 Εργασίες συντήρησης

Όλες οι εργασίες που αναφέρονται στο κεφάλαιο «Οδηγίες συντήρησης και καθαρισμού» πρέπει να πραγματοποιούνται τακτικά. Σε περίπτωση που ο χρήστης δεν είναι σε θέση να εκτελεί μόνος του αυτές τις εργασίες συντήρησης, πρέπει να τις αναθέσει σε ειδικευμένο κατάστημα.

Η STIHL συνιστά να αναθέσετε τις εργασίες συντήρησης και επισκευής αποκλειστικά στους επίσημους αντιπροσώπους της STIHL. Οι επίσημοι αντιπρόσωποι της STIHL έχουν τη δυνατότητα να λάβουν μέρος σε τακτικά προγράμματα εκπαίδευσης και έχουν στη διάθεσή τους τις απαραίτητες τεχνικές πληροφορίες.

Αν οι εργασίες αυτές δεν εκτελούνται έγκαιρα ή πραγματοποιούνται με ακατάλληλο τρόπο, μπορεί να προκληθούν ζημιές, την ευθύνη για τις οποίες φέρει ο ίδιος ο χρήστης. Εδώ συγκαταλέγονται μεταξύ άλλων:

- Ζημιές στον κινητήρα που οφείλονται σε εκπρόθεσμη ή ανεπαρκή συντήρηση (π.χ. αλλαγή φίλτρων αέρα και καυσίμου), εσφαλμένη ρύθμιση του καρμπυρατέρ ή ελλιπή καθαρισμό των τμημάτων που εξασφαλίζουν την πρόσβαση αέρα ψύξης (σχισμές αναρρόφησης, πτερύγια κυλίνδρου)
- Διάβρωση (σκουριά) ή άλλες έμμεσες ζημιές που οφείλονται σε ακατάλληλη αποθήκευση
- Ζημιές στο μηχανήμα λόγω χρήσης ποιοτικά υποδεέστερων ανταλλακτικών

26.2 Εξαρτήματα που υπόκεινται σε φυσιολογική φθορά

Πολλά εξαρτήματα του μηχανήματος υπόκεινται σε φυσιολογική φθορά που παρουσιάζεται κατά την κανονική χρήση και πρέπει να αντικαθίστανται κατά διαστήματα, ανάλογα με το είδος και τη διάρκεια χρήσης. Εδώ συγκαταλέγονται μεταξύ άλλων:

- Αλυσίδα, λάμα
- Μέρη κινητήρα (συμπλεκτής, γρανάζι αλυσίδας, λάμα)
- Φίλτρα (αέρα, λαδιού, καυσίμου)
- Σύστημα εκκίνησης
- Μπουζί
- Αποσβεστήρες του αντιδονητικού συστήματος

27 Κύρια μέρη του μηχανήματος

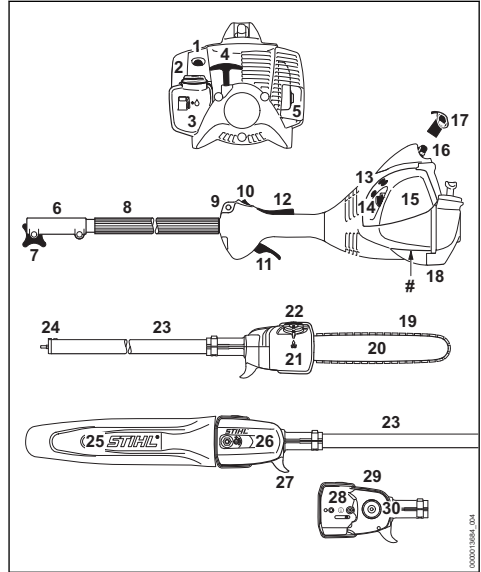

- 1 Χειροκίνητη αντλία καυσίμου
- 2 Τάπα ρεζερβουάρ
- 3 Ρεζερβουάρ καυσίμου
- 4 Λαβή εκκίνησης
- 5 Εξάμηση
- 6 Σύνδεσμος
- 7 Βίδα σύσφιξης
- 8 Σωλήνας με λάσπιχο λαβής
- 9 Κρίκος μεταφοράς
- 10 Διακόπτης στοπ
- 11 Σκανδάλη γκαζιού
- 12 Ασφάλεια σκανδάλης γκαζιού
- 13 Βίδες ρύθμισης καρμπυρατέρ
- 14 Μοχλός πεταλούδας εκκίνησης
- 15 Καπάκι φίλτρου αέρα
- 16 Κάλυμμα μπουζι
- 17 Πώμα
- 18 Στήριγμα μηχανήματος
- 19 Αλυσίδα Oilomatic
- 20 Λάμα
- 21 Δοχείο λαδιού
- 22 Τάπα δοχείου λαδιού

- 23 Σωλήνας
- 24 Δαχτυλίδι
- 25 Προστατευτική θήκη αλυσίδας
- 26 Καπάκι καμπάνας
- 27 Γάντζος
- 28 Τεντωτήρας αλυσίδας
- 29 Ένδειξη γραμμής
- 30 Καμπάνα
- # Αριθμός μηχανήματος

28 Τεχνικά χαρακτηριστικά

28.1 Κινητήρας

Μονοκύλινδρος δίχρονος κινητήρας

Κυβισμός:	27,2 cm ³
Διάμετρος κυλίνδρου:	34 mm
Διαδρομή εμβόλου:	30 mm
Ισχύς κατά ISO 8893:	0,8 kW στις 8500 σ.α.λ.
Αριθμός στροφών ρελαντί κατά ISO 11680:	2800 ± 50 σ.α.λ.
Αριθμός στροφών ρύθμι- σης (ονομαστική τιμή):	10000 σ.α.λ.
Μέγιστος αριθμός στροφών κινητήριου άξονα (καμπάνα):	7900 σ.α.λ.

28.2 Σύστημα ανάφλεξης

Ηλεκτρονικά ελεγχόμενο μαγνητικό σύστημα ανάφλεξης

Μπουζί (αντιπαρασιτικό):	NGK CMR 6 H
Διάκενο ακίδων:	0,5 mm

28.3 Σύστημα τροφοδοσίας

Καρμπυρατέρ διαφράγματος με ενσωματωμένη αντλία καυσίμου, το οποίο λειτουργεί ανεξάρτητα από την κλίση του μηχανήματος

Χωρητικότητα ρεζερβουάρ 340 cm³ (0,34 l) καυσίμου:

28.4 Λίπανση αλυσίδας

Πλήρως αυτόματη αντλία λαδιού με περιστρεφόμενο έμβολο που λειτουργεί ανάλογα με τον αριθμό στροφών

Χωρητικότητα δοχείου λαδιού:	120 cm ³ (0,12 l)
---------------------------------	------------------------------

28.5 Βάρος

Χωρίς καύσιμο και χωρίς εξαρτήματα κοπής

HT 56 C:	6,4 kg
----------	--------

28.6 Κοπτικά εξαρτήματα

Το πραγματικό μήκος κοπής μπορεί να είναι μικρότερο από το αναφερόμενο μήκος κοπής.

28.6.1 Λάμες Rollomatic E Mini

Μήκος κοπής:	25, 30 cm
Βήμα:	1/4" P (6,35 mm)
Πλάτος αυλακίου:	1,1 mm

28.6.2 Αλυσίδα 1/4" P

Picco Micro 3 (71 PM3) Σειρά 3670

Βήμα:	1/4" P (6,35 mm)
Πάχος οδηγών:	1,1 mm

28.6.3 Καμπάνα

8 δοντιών για βήμα αλυσίδας 1/4" P

28.7 Τιμές θορύβου και δονήσεων

Για περισσότερες πληροφορίες σχετικά με τη συμμόρφωση προς την Οδηγία 2002/44/EK για την έκθεση των εργαζομένων σε δονήσεις, βλέπε

www.stihl.com/vib

28.7.1 Στάθμη ηχοπίεσης L_{peq} κατά ISO 22868

HT 56 C:	91 dB(A)
----------	----------

28.7.2 Στάθμη ηχητικής ισχύος L_{weq} κατά ISO 22868

HT 56 C:	103 dB(A)
----------	-----------

28.7.3 Δονήσεις a_{ην, eq} κατά ISO 22867

Σωλήνας:	
HT 56 C:	5,2 m/s ²
Λαβή χειρισμού:	
HT 56 C:	4,9 m/s ²

Για τη στάθμη ηχητικής πίεσης και τη στάθμη ηχητικής ισχύος, η τιμή K-σύμφωνα με την Οδηγία 2006/42/EG = 2,0 dB(A). Για την τιμή δονήσεων, η τιμή K-σύμφωνα με την Οδηγία 2006/42/EG = 2,0 m/s².

28.8 REACH

REACH είναι το διακριτικό όνομα ενός κανονισμού των ΕΚ για την καταχώριση, την αξιολόγηση και την αδειοδότηση χημικών προϊόντων.

Για πληροφορίες σχετικά με την τήρηση του συστήματος REACH σύμφωνα με τον κανονισμό (ΕΚ) υπ' αρ. 1907/2006 βλέπε

www.stihl.com/reach

28.9 Όρια εκπομπής ρύπων

Η τιμή για την εκπομπή CO₂ που μετρήθηκε κατά τη διαδικασία έγκρισης τύπου ΕΚ αναφέρεται στα τεχνικά χαρακτηριστικά του προϊόντος στην ιστοσελίδα

www.stihl.com/co2

Η μετρούμενη τιμή CO₂ προσδιορίστηκε σε αντιπροσωπευτικό κινητήρα σύμφωνα με τυποποιημένη διαδικασία δοκιμής υπό εργαστηριακές συνθήκες και δεν αποτελεί ρητή ή σιωπηρή εγγύηση για την απόδοση ενός συγκεκριμένου κινητήρα.

Με κατάλληλη χρήση και συντήρηση, όπως περιγράφεται σε αυτές τις οδηγίες χρήσης, ικανοποιούνται οι ισχύουσες απαιτήσεις που αφορούν την εκπομπή ρύπων. Σε περίπτωση μετατροπών στον κινητήρα ακυρώνεται η άδεια χρήσης.

29 Οδηγίες επισκευής

Ο χρήστης του μηχανήματος επιτρέπεται να εκτελεί μόνο τις εργασίες καθαρισμού και συντήρησης που περιγράφονται σ' αυτές τις οδηγίες χειρισμού. Όλες οι υπόλοιπες επισκευές επιτρέπεται να πραγματοποιηθούν μόνο από ειδικευμένο κατάστημα.

Η STIHL συνιστά να αναθέσετε τις εργασίες συντήρησης και επισκευής αποκλειστικά στους επίσημους αντιπροσώπους της STIHL. Οι επίσημοι αντιπρόσωποι της STIHL έχουν τη δυνατότητα να λάβουν μέρος σε τακτικά προγράμματα εκπαίδευσης και έχουν στη διάθεσή τους τις απαραίτητες τεχνικές πληροφορίες.

Για τις επισκευές επιτρέπεται να χρησιμοποιούνται μόνο ανταλλακτικά που έχουν εγκριθεί από τη STIHL για χρήση σ' αυτό το μηχάνημα, ή ανταλλακτικά του ίδιου τύπου από τεχνικής άποψης. Χρησιμοποιείτε μόνο ανταλλακτικά καλής ποιότητας. Διαφορετικά μπορεί να υπάρξει κίνδυνος για ατυχήματα ή ζημιές στο μηχάνημα.

Η STIHL συνιστά να χρησιμοποιήσετε γνήσια ανταλλακτικά STIHL.

Τα γνήσια ανταλλακτικά STIHL αναγνωρίζονται από τον κωδικό STIHL, τον λογότυπο **STIHL** και ενδεχομένως από το σήμα ανταλλακτικών STIHL  (σε μικρά εξαρτήματα ενδέχεται να υπάρχει μόνο το σήμα).

30 Απόρριψη

Για πληροφορίες σχετικά με την απόρριψη μπορείτε να απευθυνθείτε στις αρμόδιες τοπικές

αρχές ή σε πιστοποιημένο αντιπρόσωπο της STIHL.

Τυχόν ακατάλληλη απόρριψη μπορεί να προκαλέσει βλάβες στην υγεία και να επιβαρύνει το περιβάλλον.

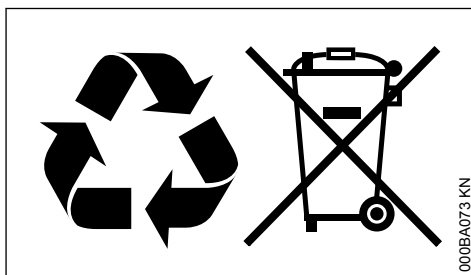

- ▶ Μεταφέρετε ή παραδώστε τα προϊόντα STIHL, συμπεριλαμβανομένης της συσκευασίας, σε κατάλληλο σημείο συλλογής για ανακύκλωση σύμφωνα με τους τοπικούς κανονισμούς.
- ▶ Δεν επιτρέπεται η απόρριψη μαζί με τα οικιακά απορρίμματα.

31 Δήλωση συμμόρφωσης ΕΕ

ANDREAS STIHL AG & Co. KG

Badstr. 115

D-71336 Waiblingen

Γερμανία

δηλώνει με αποκλειστική της ευθύνη ότι το προϊόν

Τύπος:	Τηλεσκοπικό αλυσο-πρίονο
Κατασκευαστής:	STIHL
Μοντέλο:	HT 56 C
Κωδικός σειράς:	4139
Κυβισμός:	27,2 cm ³

ανταποκρίνεται στις σχετικές διατάξεις των οδηγιών 2011/65/ΕΕ, 2006/42/ΕΚ και 2014/30/ΕΕ και έχει σχεδιαστεί και κατασκευαστεί σύμφωνα με τα εξής πρότυπα, όπως ισχύουν κατά την εκάστοτε ημερομηνία παραγωγής:

EN ISO 11680-1, EN 55012, EN 61000-6-1

Η εξέταση τύπου ΕΚ διενεργήθηκε από:

KWF Service GmbH
Spremberger Straße1
64823 Groß-Umstadt
Deutschland

Αρ. πιστοποίησης

HT 56 C: K-EG 2023/11003

Διατήρηση τεχνικού φακέλου:

ANDREAS STIHL AG & Co. KG
Produktzulassung

Το έτος κατασκευής και ο αριθμός του μηχανήματος αναγράφονται στο μηχανήμα.

Waiblingen, 01/06/2023

ANDREAS STIHL AG & Co. KG

Κ.Ε.



Robert Olma, Vice President, Regulatory Affairs
& Global Governmental Relations

CE

32 Διευθύνσεις

www.stihl.com

www.stihl.com



0458-555-3321-C



0458-555-3321-C