

HSA 26

STIHL



2 - 27 Інструкція з експлуатації
27 - 53 οδηγίες χρήσης
53 - 75 Uputstvo za upotrebu



Зміст

1	Вступ.....	2
2	Інформація до інструкції з експлуатації... 2	2
3	Огляд.....	3
4	Вказівки щодо безпеки.....	4
5	Приведення ножиць для куців у стан готовності до роботи.....	12
6	Зарядка акумулятора та світлодіоди.....	12
7	Складання ножиць для куців.....	13
8	Встановлення та виймання акумулятора	14
9	Вмикання та вимикання ножиць для куців	14
10	Перевірка ножиць для куців і акумулятора.....	15
11	Робота з ножицями для куців.....	15
12	Після закінчення роботи.....	16
13	Транспортування.....	16
14	Зберігання.....	16
15	Чистка.....	17
16	Технічне обслуговування.....	18
17	Ремонт.....	18
18	Усунення неполадок.....	19
19	Технічні дані.....	20
20	Комплектуючі та приладдя.....	22
21	Утилізація.....	22
22	Сертифікат відповідності нормам ЄС.....	22
23	Адреси.....	23
24	Загальні вказівки з техніки безпеки для електроінструментів.....	24

1 Вступ

Любі клієнти та клієнтки!

Ми раді, що Ви обрали компанію STIHL. Ми розробляємо то виробляємо нашу продукцію з найвищою якістю та у відповідності з потребами наших клієнтів. Так виникають товари, що мають високу надійність також при екстремальному навантаженні.

Компанія STIHL також гарантує найвищу якість сервісного обслуговування. Наші спеціалізовані дилери забезпечують компетентну консультацію та інструктаж, а також повне технічне обслуговування.

Компанія STIHL вважає своїм обов'язком дбайливо та відповідально використовувати природні ресурси. Це керівництво з використання допоможе вам надійно та без забруднення навколишнього середовища використовувати ваш продукт STIHL впродовж його тривалого строку життя.

Ми вдячні Вам за Вашу довіру та бажаємо Вам задоволення від придбаного Вами продукту STIHL.



Dr. Nikolas Stihl

ВАЖЛИВО! ПЕРЕД ВИКОРИСТАННЯМ ПРОЧИТАТИ ТА ЗБЕРЕГТИ.

2 Інформація до інструкції з експлуатації**2.1 Документи, що мають силу**

Діють місцеві правила з техніки безпеки.

► Додатково до даної інструкції з експлуатації слід прочитати, розібрати та зберегти наступні документи:

- Інформація з техніки безпеки для акумуляторів STIHL та продуктів із вмонтованим акумулятором: www.stihl.com/safety-data-sheets

2.2 Позначення попереджувальних індикацій у тексті**НЕБЕЗПЕКА**

- Індикація вказує на небезпеку, яка може призвести до отримання тяжких травм або смерті.
 - Перелічені заходи можуть усунути можливість отримання тяжких травм або смерті.

**ПОПЕРЕДЖЕННЯ**

- Індикація вказує на небезпеку, яка може призвести до отримання тяжких травм або смерті.
 - Перелічені заходи можуть усунути можливість отримання тяжких травм або смерті.

ВКАЗІВКА

- Індикація вказує на небезпеку, яка може призвести до матеріальних збитків.
 - Перелічені заходи можуть усунути можливість матеріальних збитків.

2.3 Символи у тексті



Цей символ вказує на розділ у даній інструкції з експлуатації.

3 Огляд

3.1 Ножиці для кущів, акумулятор та зарядний пристрій

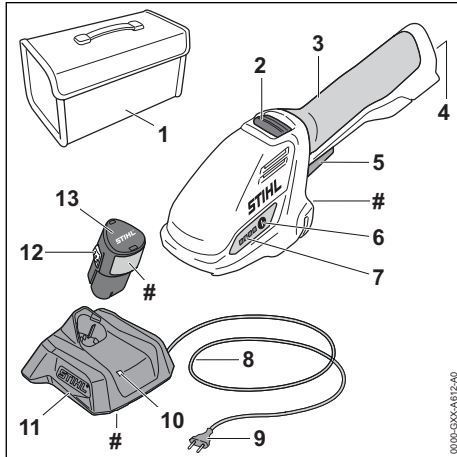

1 Сумка

Сумка призначена для транспортування та зберігання мотоножиць для кущів, акумулятора та зарядного пристрою. Сумка поставляється лише у комплекті постачання (складається з мотоножиць для кущів, акумулятора та зарядного пристрою).

2 Засувка для розблокування

Розблоковуючий шибер розблоковує перемикаючий важіль.

3 Рухомка управління

Рухомка управління слугує для обслуговування, тримання та управління мотоножиць для кущів.

4 Акумуляторна шахта

Акумуляторна шахта вміщує акумулятор.

5 Перемикаючий важіль

Перемикаючий важіль вмикає та вимикає ножиці для кущів.

6 Натискна кнопка

Натискна кнопка активує світлодіоди на мотоножицях для кущів.

7 Світлодіоди

Світлодіоди показують стан зарядки акумулятора та неполадки.

8 Сполучний провід

Сполучний провід поєднує зарядний пристрій із штепсельною вилкою.

9 Штепсельна вилка

Штепсельна вилка поєднує сполучний провід із штепсельною розеткою.

10 Світлодіод

Світлодіод показує стан зарядного пристрою.

11 Зарядний пристрій

Зарядний пристрій заряджає акумулятор.

12 Стопорний гачок

Супорний гачок тримає акумулятор у акумуляторній шахті.

13 Акумулятор

Акумулятор забезпечує ножиці для кущів електроенергією.

Фірмова табличка із номером агрегату

3.2 Ножі для кущів та ножі для трави

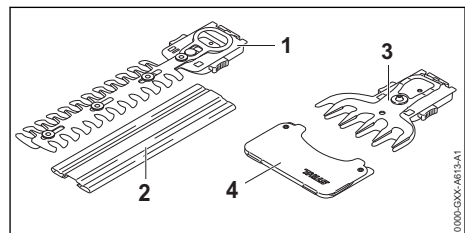

1 Ніж для кущів, ріжучий ніж

Ріжучі ножі ріжуть кущі.

2 Захист ножа

Захист ножа захищає від контакту з ножем для кущів.

3 Ніж для трави, ріжучий ніж

Ріжучі ножі ріжуть траву.

4 Захист ножа

Захист ножа захищає від контакту із ріжучим ножем.

3.3 СИМВОЛИ

Символи можуть знаходитись на ножицях для кущів, акумуляторі та на зарядному пристрої і означають наступне:



Горить або миготить зелений світлодіод. Акумулятор заряджається.



Світлодіод блимає червоним. Між акумулятором та зарядним пристроєм відсутній електричний контакт або несправність акумулятора чи зарядного пристрою.



Lwa Гарантований рівень потужності звуку згідно директиви 2000/14/EG у дБ (A) з метою зробити рівні шуму продуктів порівнюваними.



Інформація поруч з символом показує ємність акумулятора відповідно до специфікації виготовлювача. Енергоємність яка наявна під час експлуатації нижча.



Електроприлад експлуатувати у закритому та сухому приміщенні.



Продукт не утилізувати разом із домашнім сміттям.



Прочитати, розібрати та зберегти інструкцію з експлуатації.

4 Вказівки щодо безпеки

4.1 Попереджувальні символи

4.1.1 Ножиці для кущів

Попереджувальні символи на ножицях для кущів означають наступне:



Дотримуйтесь правил техніки безпеки та вживайте відповідних заходів.



Слід прочитати, розібратися та зберегти інструкцію з експлуатації.



Носіть захисні окуляри.



Не торкатися ріжучих ножів, які зупиняються.



Не торкатися ріжучих ножів, що рухаються.



Дотримуватись вказівок із техніки безпеки стосовно предметів, що підкидаються та вживати відповідні заходи.



Триматися безпечної відстані.



Захищати ножиці для кущів від дощу та вологи.



Виймати акумулятор під час перерв у роботі, транспортування, зберігання, технічного обслуговування або ремонту.

4.1.2 Акумулятор

Попереджувальні символи на акумуляторі означають наступне:



Дотримуйтесь правил техніки безпеки та вживайте відповідних заходів.



Слід прочитати, розібратися та зберегти інструкцію з експлуатації.



Захищати акумулятор від спеки та вогню.



Не занурюйте акумулятор у рідину.

4.1.3 Зарядний пристрій

Попереджувальні символи на зарядному пристрої означають таке:



Дотримуйтесь правил техніки безпеки та вживайте відповідних заходів.



Слід прочитати, розібратися та зберегти інструкцію з експлуатації.



Зарядний пристрій захищати від дощу та вологості.

4.2 Використання згідно з призначенням

Ножиці для кущів STIHL HSA 26 призначені для такого використання:

- з ріжучим ножом для кущів: різка кущів
- з ріжучим ножом для трави: різка трави

Ножиці для кущів не дозволяється використовувати під час дощу.

Акумулятор STIHL AS забезпечує ножиці для кущів електроенергією.

Зарядний пристрій STIHL AL 1 заряджає акумулятор STIHL AS.

▲ ПОПЕРЕДЖЕННЯ

- Акумулятори та зарядні пристрої, які не дозволені компанією STIHL для викори-

стання на ножицях для кущів, можуть спричинити пожежу чи вибух. Це може призвести до травмування чи смерті людей, а також до матеріальних збитків.

- ▶ Використовувати ножиці для кущів з акумулятором STIHL AK.
- ▶ Акумулятор STIHL AS заряджати за допомогою зарядного пристрою STIHL AL 1.
- Якщо ножиці для кущів, акумулятор чи зарядний пристрій використовуються не за призначенням, можуть бути тяжко травмовані або вбиті люди, також можливі матеріальні збитки.
- ▶ Ножиці для кущів, акумулятор та зарядний пристрій використовувати таким чином, як це описано в даній інструкції з експлуатації.

4.3 Вимоги до користувача

▲ ПОПЕРЕДЖЕННЯ

- Користувачі без інструктажу не можуть розпізнати або оцінити небезпеки, пов'язані з ножицями для кущів, акумулятором та зарядним пристроєм. Користувач або інші особи можуть отримати тяжкі травмування або навіть померти.



- ▶ Слід прочитати, розібратися та зберігати інструкцію з експлуатації.

- ▶ Якщо ножиці для кущів, акумулятор або зарядний пристрій дається іншій особі: передавайте також інструкцію з експлуатації.
- ▶ Переконайтеся, що користувач виконує такі вимоги:
 - Користувач не втомлений.
 - Користувач перебуває в нормальному фізичному, сенсорному та психічному стані, який необхідний для роботи з ножицями для кущів, акумулятором та зарядним пристроєм. Якщо фізичний або психічний стан, а також сенсорні можливості користувача обмежені, такий користувач може працювати з пристроєм лише під наглядом або згідно з вказівками відповідальної особи.
 - Користувач може розпізнати або оцінити небезпеки, пов'язані з ножицями для кущів, акумулятором та зарядним пристроєм.

- Користувач повнолітній або проходить навчання відповідно до національних вимог.
- Перш ніж користувач вперше працюватиме з ножицями для кущів та використовуватиме зарядний пристрій, він повинен отримати інструктаж спеціалізованого дилера STIHL або компетентної людини.
- Користувач не знаходиться під дією алкоголю, медикаментів або наркотиків.
- ▶ У разі будь-яких запитань звертайтеся до спеціалізованого дилера STIHL.

4.4 Одежа, взуття і прикраси

▲ ПОПЕРЕДЖЕННЯ

- Під час роботи довге волосся може втягуватися у ножиці для кущів. Можливі тяжкі травми користувача.
 - ▶ Довге волосся підв'яжуйте або збирайте так, щоб воно було вище плечей.
- Під час роботи на високій швидкості можуть підкидатись предмети. Можливі травми користувача.



- ▶ Носіть захисні окуляри, які щільно прилягають. Відповідні захисні окуляри перевірені згідно норми EN 166 а також згідно національним нормам та продаються із відповідною позначкою.
- ▶ Носити щільно прилягаючий верхній одяг із довгими рукавами та довгі штани.
- Під час роботи можливо займання пилу. Вдихання пилу може спричинити шкоду здоров'ю і алергічні реакції.
 - ▶ Якщо можливо займання пилу, то працюйте в пілозахисній масці.
- Непридатний одяг може зачепитись за деревину, зарості та потрапити у ножиці для кущів. Можливі тяжкі травми користувача, який не працює в відповідному одязі.
 - ▶ Носіть одяг, який щільно прилягає.
 - ▶ Зніміть шарфи та прикраси.
- Під час роботи користувач може торкнутись ріжучих ножів, що рухаються. Можливі тяжкі травми користувача.
 - ▶ Носити взуття з стійкого матеріалу.
 - ▶ Носити довгі штани з стійкого матеріалу.
- Під час очищення або технічного обслуговування можливий контакт користувача з ріжучими ножами. Можливі травми користувача.
 - ▶ Працюйте в рукавицях з стійкого матеріалу.

- Користувач, який носить непридатне взуття, може посковзнутися. Можливі травми користувача.
 - ▶ Носить міцне, закрите взуття з рифленою підшовою.

4.5 Робоча область та оточення

4.5.1 Ножиці для кущів

▲ ПОПЕРЕДЖЕННЯ

- Особи, що не приймають участь у роботі, діти та тварини можуть не розпізнати та не оцінити небезпеки від ножиць для кущів та предметів, що підкидаються. Особи, що не приймають участь у роботі, діти та тварини можуть отримати тяжкі травми, також можливі матеріальні збитки.



- ▶ Осіб, що не приймають участь у роботі, дітей та тварин тримати на відстані від робочої зони.

- ▶ Не залишати ножиці для кущів без догляду.
- ▶ Прийняти необхідні заходи для виключення можливості гри дітей з ножицями для кущів.
- Ножиці для кущів не захищені від води. Якщо роботи виконуються під дощем або у вологому середовищі, це може призвести до удару струмом. Користувач може бути травмований, а також можуть бути пошкоджені ножиці для кущів.



- ▶ Не працювати під дощем та у вологому середовищі.

- Електричні компоненти ножиць для кущів можуть викликати іскри. Іскри у легко займистому та вибухонебезпечному середовищі можуть викликати пожежу або вибух. Можуть бути поранені або вбиті люди, а також можливі матеріальні збитки.
 - ▶ Не експлуатувати у легкозаймистому або вибухонебезпечному середовищі.

4.5.2 Акумулятор

▲ ПОПЕРЕДЖЕННЯ

- Сторонні особи, діти та тварини можуть не розпізнати й не оцінити небезпеки від акумулятора. Сторонні люди, діти та тварини можуть отримати тяжкі травми.
 - ▶ Сторонні особи, діти та тварини повинні бути на відстані від робочої зони.
 - ▶ Не залишати акумулятор без нагляду.
 - ▶ Ужити необхідних заходів, щоб діти не гралися з акумулятором.

- Акумулятор не захищений від усіх впливів довкілля. Якщо на акумулятор впливають певні чинники довкілля, акумулятор може зайнятися, вибухнути чи пошкодитися без можливості ремонту. Можливе тяжке травмування людей та виникнення матеріальних збитків.



- ▶ Захищати акумулятор від спеки та вогню.
- ▶ Акумулятор не кидати у вогонь.

- ▶ Не заряджати, не використовувати та не зберігати акумулятор за межами вказаних температурних діапазонів, 19.6.



- ▶ Акумулятор не занурювати в рідину.

- ▶ Акумулятор тримати на відстані від металевих дрібних предметів.
- ▶ Не піддавати акумулятор дії високого тиску.
- ▶ Не піддавати акумулятор впливу мікрохвиль.
- ▶ Захищати акумулятор від впливу хімікалій і солей.

4.5.3 Зарядний пристрій

▲ ПОПЕРЕДЖЕННЯ

- Діти можуть не розпізнати та не оцінити небезпеку від зарядного пристрою та електричного струму. Сторонні особи, діти і тварини можуть отримати тяжкі травми або навіть померти.
 - ▶ Сторонні особи, діти та тварини повинні бути на відстані від робочої зони.
 - ▶ Прийняти необхідні заходи для виключення можливості гри дітей із зарядним пристроєм.
- Зарядний пристрій не захищений від води. Якщо роботи виконуються під дощем або у вологому середовищі, це може призвести до ураження струмом. Користувач може травмуватися, а також може бути пошкоджено зарядний пристрій.



- ▶ Не експлуатуйте прилад під дощем та у вологому середовищі.

- Зарядний пристрій не захищено від усіх впливів навколишнього середовища. Якщо зарядний пристрій піддається певному впливу навколишнього середовища, зарядний пристрій може зайнятися або вибухнути. Можливе тяжке травмування людей та виникнення матеріальних збитків.

- ▶ Зарядний пристрій експлуатувати у закритому та сухому приміщенні.
- ▶ Не експлуатувати зарядний пристрій у легкозаймистому або вибухонебезпечному середовищі.
- ▶ Не експлуатувати зарядний пристрій на легкозаймистій підставці.
- ▶ Не використовувати та не зберігати зарядний пристрій за межами вказаних температурних діапазонів,  19.6.
- Люди можуть спіткнутися через з'єднувальний провід. Люди можуть травмуватися, а зарядний пристрій може бути пошкоджено.
 - ▶ З'єднувальний провід слід прокласти так, щоб він щільно прилягав до землі.

4.6 Безпечний стан

4.6.1 Ножиці для кущів

- Ножиці для кущів знаходяться у безпечному стані, коли виконуються наступні умови:
- Ножиці для кущів не пошкоджені.
 - Ножиці для кущів чисті та сухі.
 - Елементи керування працюють та не змінені.
 - Ріжучий ніж для кущів або трави правильно змонтовано.
 - Для цих ножиць для кущів монтване оригінальне приладдя STIHL.
 - Приладдя правильно встановлено.

▲ ПОПЕРЕДЖЕННЯ

- Якщо пристрій перебуває в небезпечному стані, компоненти не функціонуватимуть належним чином, а захисні пристрої не спрацюватимуть. Можливі тяжкі травми або смерть людей.
 - ▶ Працювати з не пошкодженими ножицями для кущів.
 - ▶ Якщо ножиці для кущів забруднені або вологі: очистити ножиці для кущів та почекати, доки вони будуть сухими.
 - ▶ Забороняється змінювати конструкцію ножиць для кущів.
 - ▶ Якщо елементи керування не діють: не працювати з ножицями для кущів.
 - ▶ Для даних ножиць для кущів монтувати оригінальне приладдя STIHL.
 - ▶ Встановлювати приладдя так, як описано в цій інструкції або в інструкції з експлуатації приладдя.
 - ▶ В отвори ножиць для кущів не засовувати предмети.
 - ▶ Замінити зношені та непридатні для читання таблички з вказівками.

- ▶ У разі будь-яких запитань звертатися до спеціалізованого дилера STIHL.

4.6.2 Ріжучий ніж

Мотоножиці знаходяться у безпечному стані, коли виконуються наступні умови:

- Ріжучі ножі не пошкоджені.
- Ріжучі ножі не деформовані.
- Ріжучі ножі легко рухаються.
- Ріжучі ножі вірно заточені.
- Ріжучі ножі не мають задинок.

▲ ПОПЕРЕДЖЕННЯ

- Якщо ріжучі ножі знаходяться не у безпечному стані, частини ножів можуть від'єднатися та бути відкинуті. Люди можуть бути тяжко травмовані.
 - ▶ Працювати із не пошкодженим ріжучим ножем.
 - ▶ Ріжучі ножі правильно заточувати та прибирати задирки.
 - ▶ Якщо щось незрозуміло: слід звернутися до спеціалізованого дилера STIHL.

4.6.3 Акумулятор

Акумулятор знаходиться в безпечному для експлуатації стані, якщо виконуються наступні умови:

- Акумулятор не пошкоджений.
- Акумулятор чистий і сухий.
- Акумулятор працює та не змінений.

▲ ПОПЕРЕДЖЕННЯ

- Якщо акумулятор перебуває не в безпечному для експлуатації стані, він більше не може надійно працювати. Існує ризик травмування.
 - ▶ Робота з непошкодженим та справним акумулятором.
 - ▶ Не заряджати пошкоджений або несправний акумулятор.
 - ▶ Якщо акумулятор забруднений: акумулятор почистити.
 - ▶ Якщо акумулятор мокрий або вологий: акумулятор залишити просохнути,  19.7.
 - ▶ Не вносити зміни в акумулятор.
 - ▶ Сторонні предмети не встромляти в отвори акумулятора.
 - ▶ Електричні контакти акумулятора не поєднувати з металевими предметами та не замикати.
 - ▶ Акумулятор не відкривати.
 - ▶ Замінити зношені та непридатні для читання таблички з вказівками.

- Із пошкодженого акумулятора може виходити рідина. Якщо рідина контактує з шкірою або очима, то можливо подразнення шкіри або очей.
 - ▶ Уникати контакту з рідиною.
 - ▶ У разі контакту з шкірою: промити відповідні місця шкіри великою кількістю води з милом.
 - ▶ У разі контакту з очима: промити очі не менше 15 хвилин водою та звернутись до лікаря.
- Пошкоджений або несправний акумулятор може мати незвичний запах, диміти або горіти. Це може призвести до травмування чи смерті людей, а також до матеріальних збитків.
 - ▶ Якщо акумулятор незвично пахне або димить: акумулятор не використовувати та тримати на відстані від займистих матеріалів.
 - ▶ Якщо акумулятор горить: спробувати погасити акумулятор вогнегасником або водою.

4.6.4 Зарядний пристрій

Зарядний пристрій знаходиться у безпечному стані, коли виконуються наступні умови:

- Зарядний пристрій не пошкоджений.
- Зарядний пристрій чистий та сухий.

▲ ПОПЕРЕДЖЕННЯ

- У не безпечному стані комплектуючі більше не можуть правильно функціонувати та система безпеки не спрацює. Люди можуть бути тяжко поранені або вбиті.
 - ▶ Експлуатувати не пошкоджений зарядний пристрій.
 - ▶ Якщо зарядний пристрій забруднений або вологий: Очистити зарядний пристрій та почекати, поки він буде сухим.
 - ▶ Зарядний пристрій не змінювати.
 - ▶ Сторонні предмети не встромляти у отвори зарядного пристрою.
 - ▶ Електричні контакти зарядного пристрою не поєднувати із металевими предметами та не замикати.
 - ▶ Зарядний пристрій не відкривати.



- ▶ Тримати вільну руку на відстані від ріжучих ножів.
 - ▶ Не торкатись ріжучих ножів, що рухаються.
 - ▶ Якщо ріжучий ніж заблокований якимось предметом: Ножиці для куців вимкнути та вийняти акумулятор. Лише після цього витягніть сторонній предмет.
- Якщо під час роботи ножиць для куців є незвичайні відхилення, то мотосікактор може бути в небезпечному стані. Люди можуть бути тяжко травмовані, також можливі матеріальні збитки.
 - ▶ Закінчити роботу, вийняти акумулятор та звернутись до спеціалізованого дилера STIHL.
 - Під час роботи через ножиці для куців можуть виникати вібрації.
 - ▶ Носити рукавиці.
 - ▶ Робити паузи у роботі.
 - ▶ У разі симптомів порушення кровообігу: зверніться до лікаря.
 - Коли відпускається перемикаючий важіль, ріжучі ножі рухаються ще близько 1 секунди. Ріжучі ножі, що руха-

4.7 Робота

▲ ПОПЕРЕДЖЕННЯ

- У певних ситуаціях користувач більше не може працювати концентровано. Користувач може спіткнутися, впасти та отримати важкі травми.
 - ▶ Працювати спокійно та розважливо.

ються, можуть порізати користувача. Люди можуть бути тяжко травмовані.



- ▶ Ножіці для кущів тримати за рукоятку управління та чекати, поки різучі ножі більше не будуть рухатись.

▲ НЕБЕЗПЕКА

- Якщо роботи виконуються в оточенні електричних ліній, то можливий контакт мотонозиці з проводами під напругою та їх подкодження. Користувач може бути травмований або вбитий.
 - ▶ Не слід працювати в оточенні електропровідних кабелів.

4.8 Зарядка

▲ ПОПЕРЕДЖЕННЯ

- Під час зарядки пошкоджений або несправний зарядний пристрій може незвично пахнути або диміти. Люди можуть бути травмовані, також можливі матеріальні збитки.
 - ▶ Штепсельну вилку виїняти із штепсельної розетки.
- Зарядний пристрій при не достатньому відведенні тепла може перегрітись та призвести до пожежі. Можуть бути поранені або вбиті люди, а також можливі матеріальні збитки.
 - ▶ Зарядний пристрій не накривати.

4.9 Електричне приєднання

Контакт із деталями, що знаходяться під напругою, може виникнути з таких причин:

- Сполучний або подовжувальний провід пошкоджений.
- Штепсельна вилка сполучного або подовжувального проводу пошкоджена.
- Штепсельна розетка неправильно змонтована.

▲ НЕБЕЗПЕКА

- Контакт із деталями, які знаходяться під напругою, може призвести до удару струмом. Це може призвести до травмування чи смерті користувача.
 - ▶ Переконайтесь, що сполучний провід, подовжувальний провід та їх штепсельні вилки не пошкоджені.
- Якщо сполучний або подовжувальний провід пошкоджений:
- ▶ Не торкайтесь місця пошкодження.
 - ▶ Витягніть штепсельну вилку з розетки.



- ▶ Не торкайтесь вологими та мокрими руками з'єднувального проводу, подовжувального проводу та їх вилки.
- ▶ Вставити з'єднувальний провід або подовжувальний провід у розетку із захисним контактом, змонтовану належним чином.
- ▶ Підключите зарядний пристрій через вимикач захисту від струмів пошкодження (30 мА, 30 мс).
- Пошкоджений або непридатний подовжувальний провід може призвести до удару струмом. Можливі тяжкі травми або смерть людей.
 - ▶ Використовуйте подовжувальний провід із необхідним поперечним перетином,  19.5.

▲ ПОПЕРЕДЖЕННЯ

- Під час зарядки неправильна напруга чи частота мережі може призвести до перевантаження зарядного пристрою. Зарядний пристрій може бути пошкоджений.
 - ▶ Переконайтесь, що напруга й частота мережі тотожні даним на фірмовій таблиці зарядного пристрою.
- Якщо зарядний пристрій підключено до подовжувача, то під час зарядження електричні деталі може бути перевантажено. Електричні деталі можуть нагрітись та викликати пожежу. Це може призвести до травмування чи смерті людей, а також до матеріальних збитків.
 - ▶ Переконайтеся, що технічні характеристики подовжувача в цілому не перевищують технічні характеристики на таблиці з паспортними характеристиками зарядного пристрою та всіх електроприладів, підключених до подовжувача.
- Неправильно прокладений з'єднувальний або подовжувальний провід може бути пошкоджений, а люди можуть спіткнутись об нього. Люди можуть бути травмовані, а сполучний або з'єднувальний провід може бути пошкоджений.
 - ▶ Прокладайте та позначайте з'єднувальний та подовжувальний проводи так, щоб люди не спіткнулися.
 - ▶ Прокладайте з'єднувальний та подовжувальний провід так, щоб вони не були натягнуті або скручені.
 - ▶ Прокладайте з'єднувальний та подовжувальний провід так, щоб вони не були пошкоджені, зігнуті, роздавлені або перетерті.

- ▶ Захищайте з'єднувальний та подовжувальний провід від спеки, нагрівання та хімікатів.
- ▶ Укладайте з'єднувальний та подовжувальний провід на суху поверхню.
- Під час роботи подовжувальний провід нагрівається. Якщо тепло не може відводитись, то це може призвести до пожежі.
- ▶ Якщо використовується барабан для кабелю, повністю розмотайте барабан для кабелю.
- Якщо у стіні проходять електричні проводи і труби, то у разі монтажу зарядного пристрою на стіні можливе їх пошкодження. Контакт з електричними проводами може призвести до удару струмом. Можливе тяжке травмування людей та виникнення матеріальних збитків.
- ▶ Переконайтеся, що в передбаченому місці монтажу в стіні немає електричних проводів і труб.
- У разі монтажу зарядного пристрою на стіні не так, як це описано в цій інструкції з експлуатації, можливо падіння зарядного пристрою або акумулятора або надмірне нагрівання зарядного пристрою. Можливе травмування людей та виникнення матеріальних збитків.
- ▶ Змонтувати зарядний пристрій на стіні так, як це описано в цій інструкції з експлуатації.
- Якщо зарядний пристрій монтується на стіну з установленим акумулятором, акумулятор може випасти та пошкодитися. Можливе травмування людей та виникнення матеріальних збитків.
- ▶ Спочатку на стіну монтувати зарядний пристрій, а потім встановити акумулятор.

4.10 Транспортування

4.10.1 Ножиці для кушів

▲ ПОПЕРЕДЖЕННЯ

- Під час транспортування ножиці для кушів можуть перекинутись або рухатись. Люди можуть бути травмовані, також можливі матеріальні збитки.



- ▶ Вийняти акумулятор.

- ▶ Захист ножа насунути або відкинути на ріжучі ножі таким чином, щоб він повністю покривав ріжучі ножі.

- ▶ Транспортувати ножиці для кушів в їх сумці.
- ▶ Якщо сумка не входить у комплект постачання: Зафіксуйте ножиці для кушів ремнями для транспортування, іншими ремнями або сіткою так, щоб вони не перекинулись і не рухались.

4.10.2 Акумулятор

▲ ПОПЕРЕДЖЕННЯ

- Акумулятор не захищений від усіх впливів довкілля. Якщо акумулятор підлягає певним впливам навколишнього середовища, акумулятор може бути пошкоджено, а також можливі матеріальні збитки.
- ▶ Не транспортувати пошкоджений акумулятор.
- ▶ Якщо в комплект поставки входить сумка: транспортуйте акумулятор у ній.
- Під час транспортування акумулятор може перевертатися та рухатися. Можливе травмування людей та виникнення матеріальних збитків.
- ▶ Акумулятор запакувати в упаковці таким чином, щоб він не міг перевернутися та рухатися.
- ▶ Закріпити упаковку так, щоб вона не рухалася.

4.10.3 Зарядний пристрій

▲ ПОПЕРЕДЖЕННЯ

- Під час транспортування зарядний пристрій може перекинутись або зсунутись. Люди можуть бути травмовані, також можливі матеріальні збитки.
- ▶ Штепсельну вилку вийняти із штепсельної розетки.
- ▶ Вийняти акумулятор.
- ▶ Транспортувати зарядний пристрій в його сумці.
- ▶ Якщо сумка не входить у комплект постачання: Зафіксуйте зарядний пристрій ремнями для транспортування, іншими ремнями або сіткою так, щоб він не перекинувся і не рухався.
- Сполучний провід не призначений для того щоб за нього переносити зарядний пристрій. Сполучний провід та зарядний пристрій можуть бути пошкоджені.
- ▶ Намотати сполучний провід на закріпити його на зарядному пристрої.

4.11 Зберігання

4.11.1 Ножиці для куців

▲ ПОПЕРЕДЖЕННЯ

- Діти можуть не розпізнати та не оцінити небезпеку від ножиць для куців. Діти можуть бути тяжко травмовані



- ▶ Вийняти акумулятор.

- ▶ Захист ножа насунути або відкинути на ріжучі ножі таким чином, щоб він повністю покривав ріжучі ножі.
- ▶ Ножиці для куців зберігати поза зоною доступу дітей.
- Електричні контакти ножиць для куців металеві компоненти під дією вологи можуть роз'їдатись корозією. Ножиці для куців можуть бути пошкоджені.



- ▶ Вийняти акумулятор.

- ▶ Ножиці для куців зберігати сухими та чистими.

4.11.2 Акумулятор

▲ ПОПЕРЕДЖЕННЯ

- Діти можуть не розпізнати та не оцінити небезпеку від акумулятора. Діти можуть отримати тяжкі травми.
 - ▶ Зберігайте акумулятор у недоступному для дітей місці.
- Акумулятор не захищений від усіх впливів довкілля. Якщо акумулятор підлягає впливу певних факторів довкілля, він може пошкодитись без можливості ремонту.
 - ▶ Зберігати акумулятор у чистому та сухому стані.
 - ▶ Зберігати акумулятор у закритому приміщенні.
 - ▶ Акумулятор зберігати окремо від ножиць для куців.
 - ▶ Якщо акумулятор зберігається в зарядному пристрої: вийміть штепсельну вилку з розетки та зберігайте акумулятор із рівнем заряду від 40% до 60% (2 зелені світлодіоди).
 - ▶ Не зберігати акумулятор за межами вказаних температурних діапазонів,  19.6.

4.11.3 Зарядний пристрій

▲ ПОПЕРЕДЖЕННЯ

- Діти можуть не розпізнати і не оцінити небезпеку від зарядного пристрою й електричного струму. Діти можуть бути тяжко травмовані або вбиті.
 - ▶ Вийняти штепсельну вилку.
 - ▶ Зберігайте зарядний пристрій у недосяжному для дітей місці.
- Зарядний пристрій не захищено від усіх впливів навколишнього середовища. Якщо зарядний пристрій піддається певному впливу довкілля, то він може бути пошкоджений.
 - ▶ Вийняти штепсельну вилку.
 - ▶ Якщо зарядний пристрій гарячий: почекайте, доки він охолодиться.
 - ▶ Зберігати зарядний пристрій у чистому та сухому стані.
 - ▶ Зберігати зарядний пристрій у закритому приміщенні.
 - ▶ Не зберігати зарядний пристрій за межами вказаних температурних діапазонів,  19.6.
- Сполучний провід не призначений для того щоб за нього переносити або підвішувати зарядний пристрій. Сполучний провід та зарядний пристрій можуть бути пошкоджені.
 - ▶ Зарядний пристрій брати та утримувати за корпус.
 - ▶ Зарядний пристрій повісити за настінний кронштейн.

4.12 Очищення, технічне обслуговування та ремонт

▲ ПОПЕРЕДЖЕННЯ

- Якщо під час чищення, технічного обслуговування або ремонту акумулятор встановлений, ножиці для куців можуть ненавмисно ввімкнутися. Можливе тяжке травмування людей та виникнення матеріальних збитків.



- ▶ Вийняти акумулятор.

- Гострі засоби для чищення, миття струменем води або гострі предмети можуть пошкодити ножиці для куців, ріжучий ніж, акумулятор і зарядний пристрій. Якщо ножиці для куців, ріжучі ножі, акумулятор або зарядний пристрій не правильно очищується, комплектуючі більше не можуть

правильно функціонувати та система безпеки не спрацює. Існує ризик травмування.

- ▶ Ножиці для кущів, акумулятор та зарядний пристрій використовувати таким чином, як це описано в інструкції з експлуатації.
- Якщо ножиці для кущів, ріжучі ножі, акумулятор або зарядний пристрій не правильно обслуговуються або ремонтуються, комплектуючі більше не можуть правильно функціонувати та система безпеки не спрацює. Можливі тяжкі травми або смерть людей.
 - ▶ Ножиці для кущів, акумулятор та зарядний пристрій не обслуговувати та не ремонтувати самостійно.
 - ▶ Якщо ножиці для кущів, акумулятор або зарядний пристрій потребують технічного обслуговування або ремонту: звернутися до спеціалізованого дилера STIHL.
 - ▶ Ріжучі ножі обслуговувати, як це описано у цій інструкції з експлуатації.
- Під час чищення або ремонту ріжучих ножів користувач може порізатись гострими ріжучими зубцями. Можливі травми користувача.
 - ▶ Працювати в рукавицях із міцного матеріалу.

5 Приведення ножиць для кущів у стан готовності до роботи

5.1 Приведення ножиць для кущів у стан готовності до роботи

Перед початком роботи завжди необхідно виконати такі дії:

- ▶ Переконайтеся, що такі комплектуючі знаходяться в безпечному стані:
 - Ножиці для кущів, [19.7](#) 4.6.1.
 - Ріжучий ніж, [19.7](#) 4.6.2.
 - Акумулятор, [19.7](#) 4.6.3.
 - Зарядний пристрій, [19.7](#) 4.6.4.
- ▶ Перевірте акумулятор, [19.7](#) 10.2.
- ▶ Повністю зарядити акумулятор, [19.7](#) 6.2.
- ▶ Очищення ножиць для кущів, [19.7](#) 15.1.
- ▶ Перевірити елементи системи керування, [19.7](#) 10.1.
- ▶ Якщо ці операції неможливо виконати: не використовувати ножиці для кущів та звернутися до спеціалізованого дилера STIHL.

6 Зарядка акумулятора та світлодіоди

6.1 Монтаж зарядного пристрою на стіні

Зарядний пристрій можна монтувати на стіні.

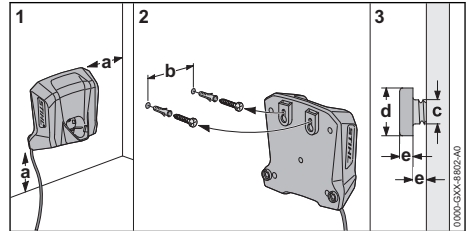

- ▶ Монтуйте зарядний пристрій на стіні так, щоб виконувались такі вимоги:
 - Використання додатного матеріалу для кріплення.
 - Зарядний пристрій встановлено горизонтально.
 Слід витримати такі розміри:
 - a = щонайменше 100 мм
 - b = 54 мм
 - c = 4,5 мм
 - d = 9 мм
 - e = 2,5 мм

6.2 Зарядження акумулятора

Час зарядження залежить від різних факторів впливу, наприклад, від температури акумулятора або температури довкілля. Для оптимальної роботи дотримуватися рекомендованих діапазонів температури, [19.7](#) 19.7. Фактичний час зарядки може відрізнятись від вказаного часу зарядки. Час зарядження зазначений на www.stihl.com/charging-times.

Якщо штепсельна вилка встановлена у штепсельну розетку і акумулятор встановлений у зарядний пристрій, то процес зарядки починається автоматично. Коли акумулятор повністю заряджений, зарядний пристрій автоматично вимикається.

Під час зарядження акумулятор і зарядний пристрій нагріваються.

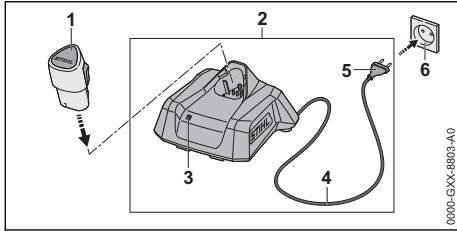

- ▶ Вставити штепсельну вилку (5) у добре досягну штепсельну розетку (6). Зарядний пристрій (2) проводить самостування. Світлодіод (3) горить близько 1 секунду зеленим і близько 1 секунди червоним.
- ▶ Прокласти сполучний провід (4).
- ▶ Акумулятор (1) встановити в напрямні зарядного пристрою (2) і натиснути до упору. Світлодіод (3) горить або миготить зеленим. Акумулятор (1) заряджається.
- ▶ Якщо світлодіод (3) більше не горить: акумулятор (1) повністю заряджений і його можна виїняти з зарядного пристрою (2).
- ▶ Якщо зарядний пристрій (2) більше не використовується, витягнути штепсельну вилку (5) з розетки (6).

6.3 Відображення ступеню заряду

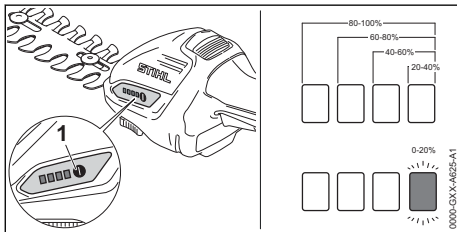

- ▶ Встановіть акумулятор.
- ▶ Натисніть кнопку (1). Світлодіоди горять зеленим кольором приблизно 5 секунд і показують ступінь заряду.
- ▶ Якщо правий зелений світлодіод миготить: зарядити акумулятор.

6.4 Світлодіоди на мотокосі

Світлодіоди можуть відображати стан зарядки або неполадки акумулятора. Світлодіоди можуть горіти або блимати зеленим або червоним.

Якщо світлодіоди горять або блимають зеленим, відображається стан зарядки.

- ▶ Якщо світлодіоди горять або блимають червоним: Усунути несправності, 18.1. Несправність ножиць для кущів або акумулятора.

6.5 Світлодіод на зарядному пристрої

Світлодіод показує стан зарядного пристрою або несправність. Світлодіод може горіти або блимати зеленим або червоним.

Якщо світлодіод горить або блимає зеленим, то акумулятор заряджається.

- ▶ Якщо світлодіод горить або блимає червоним: Усунути несправності, 18.2. Зарядний пристрій або акумулятор має несправність.

7 Складання ножиць для кущів

7.1 Монтаж та демонтаж ріжучого ножа

7.1.1 Монтаж ножів для кущів та ножів для трави

Монтаж ножів для кущів та ножів для трави на ножиці для кущів виконується однаково.

- ▶ Ножиці для кущів вимкнути та виїняти акумулятор.
- ▶ Захист ножа насунути або відкинути на ріжучі ножі таким чином, щоб він повністю покривав ріжучі ножі.

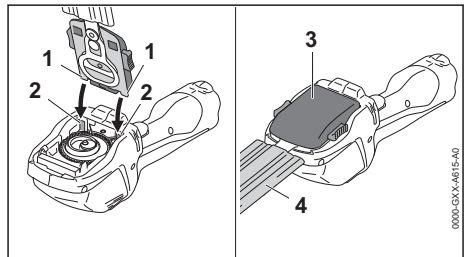

- ▶ Встановити виступ (1) ножа для кущів (3) або ножа для трави (3) на направляючі (2).
- ▶ Відкинути вниз ніж для кущів (3) або ніж для трави (3) та сильно натиснути. Ніж для кущів (3) або ніж для трави (3) чутно фіксується.
- ▶ Стягнути або зняти захист ножа (4).

7.1.2 Демонтаж ножів для кущів та ножів для трави

Демонтаж ножів для кущів та ножів для трави на ножиці для кущів виконується однаково.

- ▶ Ножиці для кущів вимкнуті та вийняти акумулятор.
- ▶ Захист ножа насунути або відкинути на ріжучі ножі таким чином, щоб він повністю покривав ріжучі ножі.

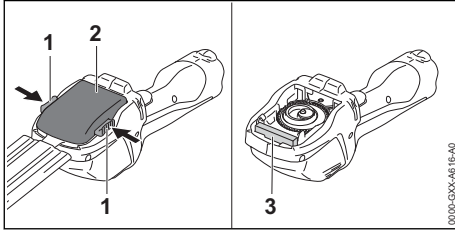

- ▶ Натиснути обидва стопорні важелі (1). Ніж для кущів (2) або ніж для трави (2) розблоковані.
- ▶ Зняти ніж для кущів (2) або ніж для трави (2).

Під час роботи захист (3) з пінопласту захищає редуктор від забруднення. Захист (3) нерухомо з'єднаний ножицями для кущів та не може бути видалений.

8 Встановлення та виймання акумулятора

8.1 Встановлення акумулятора

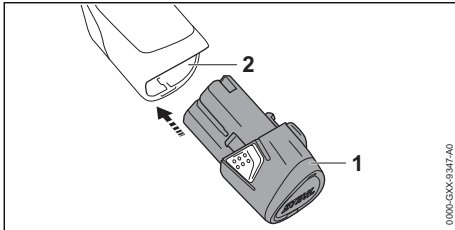

- ▶ Акумулятор (1) вставити в акумуляторну шахту (2) до упору. Акумулятор (1) фіксується з чутним клацанням.

8.2 Вийняти акумулятор

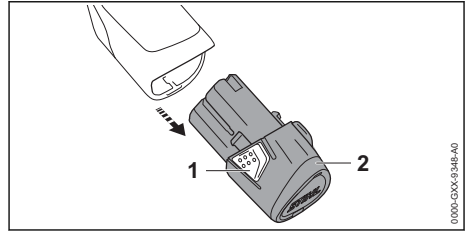

- ▶ Натиснути обидва стопорні гаки (1). Акумулятор (2) знятий з фіксації та його можна вийняти.

9 Вмикання та вимикання ножиць для кущів

9.1 Вмикання ножиць для кущів

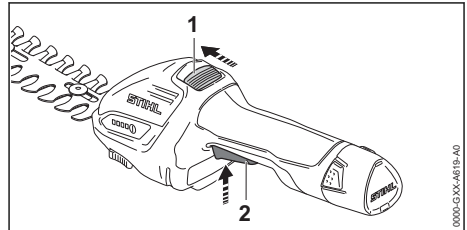

- ▶ Розблоковуючий шибер (1) великим пальцем зсунути в напрямку ріжучих ножів та утримувати.
- ▶ Перемикаючий важіль (2) натиснути вказівним пальцем та тримати натиснутим. Розблокуючий шибер (1) можна відпустити. Ножиці для кущів прискорюються та ріжучі ножі рухаються.

9.2 Вимикання ножиць для кущів

- ▶ Відпустити перемикаючий важіль та розблокуючий шибер.
- ▶ Почекати, поки ріжучі ножі через приблизно 1 секунду зупиняться.
- ▶ Якщо ріжучі ножі після приблизно 1 секунди ще рухаються: вийняти акумулятор та звернутись до спеціалізованого дилера STIHL. Ножиці для кущів несправні.

10 Перевірка ножиць для куців і акумулятора

10.1 Перевірка елементів системи управління

Шибер для розблокування та перемикаючий важіль

- ▶ Вийняти акумулятор.
- ▶ Спробуйте натиснути перемикаючий важіль не натискаючи при цьому шибер для розблокування.
- ▶ Якщо перемикаючий важіль натискається: Не використовувати ножиці для куців та звернутись до спеціалізованого дилера STIHL.
- ▶ Шибер для розблокування несправний.
- ▶ Розблоковуючий шибер великим пальцем зсунути в напрямку ріжучих ножів та утримувати.
- ▶ Натиснути перемикаючий важіль.
- ▶ Відпустити перемикаючий важіль та розблоковуючий шибер.
- ▶ Якщо перемикаючий важіль або Шибер для розблокування погано рухаються або не повертаються у вихідне положення: Не використовувати ножиці для куців та звернутись до спеціалізованого дилера STIHL. Перемикаючий важіль чи розблоковуючий шибер несправний.

Вмикання ножиць для куців

- ▶ Встановити акумулятор.
- ▶ Розблоковуючий шибер великим пальцем зсунути в напрямку ріжучих ножів та утримувати.
- ▶ Натиснути перемикаючий важіль та тримати натиснутим
- Ріжучі ножі рухаються.
- ▶ Відпустити перемикаючий важіль.
- Ріжучі ножі через близько 1 секунди більше не рухаються.
- ▶ Якщо ріжучі ножі після приблизно 1 секунди ще рухаються: вийняти акумулятор та звернутись до спеціалізованого дилера STIHL. Ножиці для куців несправні.

10.2 Перевірити акумулятор

- ▶ Встановити акумулятор.
- ▶ Натиснути кнопку на ножицях для куців.
- ▶ Світлодіоди горять або блимають.
- ▶ Якщо світлодіоди не горять або блимають: Не використовувати ножиці для куців і акумулятор та звернутись до спеціалізованого дилера STIHL.

Несправність ножиць для куців або акумулятора.

11 Робота з ножицями для куців

11.1 Як тримати та направляти ножиці для куців

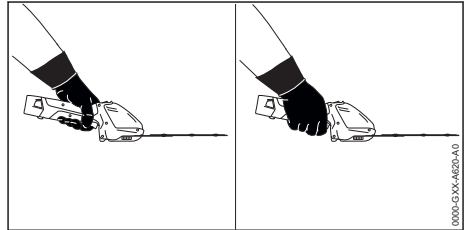

- ▶ Ножиці для куців однією рукою утримувати за рукоятку управління таким чином, щоб великий палець обхоплював рукоятку управління.
- ▶ Тримати вільну руку на відстані від ріжучих ножів.

11.2 Різання куців

- ▶ Встановити ріжучий ніж для куців.
- ▶ Товсті сучки та гілля прибирати за допомогою садових ножиць, мотоножиць або мотопили.

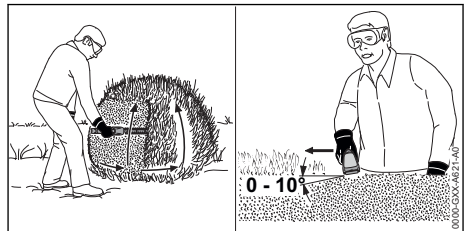

- ▶ Ножиці для куців рухати з одного боку куща по дузі знизу вгору та підрізати кущ.
- ▶ Ножиці для куців опустити, не підрізаючи при цьому кущ.
- ▶ Повільно та контрольовано йти вперед.
- ▶ Ножиці для куців знову вести по дузі знизу вгору та підрізати кущ.
- ▶ Інший бік куща підрізати таким самим чином.
- ▶ Ніж для куців встановити на верхній стороні куща під кутом між 0° та 10°.
- ▶ Ножиці для куців рухати горизонтально та по дузі вперед-назад і підрізати кущ.
- ▶ Якщо потужність різання зменшується: заострити ріжучий ніж.

Для оптимальної роботи дотримуватися рекомендованих діапазонів температури,  19.7.

11.3 Різка трави

- ▶ Встановити ріжучий ніж для трави.



- ▶ Рухати ножиці для кущів на бажаній висоті різання трави.

Для оптимальної роботи дотримуватися рекомендованих діапазонів температури,  19.7.

12 Після закінчення роботи

12.1 Після закінчення роботи

- ▶ Вимкнути ножиці для кущів і вийняти акумулятор.
- ▶ Якщо ножиці для кущів вологі: зачекати, доки ножиці стануть сухими.
- ▶ Якщо акумулятор мокрий або вологий: зачекати, доки акумулятор висохне,  19.7.
- ▶ Якщо акумулятор вологий: зачекати, доки акумулятор висохне.
- ▶ Очистити ножиці для кущів.
- ▶ Очистити ріжучі ножі.
- ▶ Захист ножа насунути або відкинути на ріжучі ножі таким чином, щоб він повністю покривав ріжучі ножі.
- ▶ Очистити акумулятор.

13 Транспортування

13.1 Транспортування ножиць для кущів

- ▶ Вимкнути ножиці для кущів та вийняти акумулятор.
- ▶ Захист ножа насунути або відкинути на ріжучі ножі таким чином, щоб він повністю покривав ріжучі ножі.

Перенесення ножиць для кущів

- ▶ Носіть ножиці для кущів однією рукою за рукоятку керування.

Транспортування ножиць для кущів автомобілем

- ▶ Транспортувати ножиці для кущів в їх сумці.

- ▶ Сумку зафіксувати так, щоб вона не перекинулася та не рухалась.
- ▶ Якщо сумка не входить в комплект постачання, то зафіксуйте ножиці для кущів так, щоб вони не перекинулись та не рухались.

13.2 Транспортування акумулятора

- ▶ Вимкнути ножиці для кущів та вийняти акумулятор.
- ▶ Переконайтеся, що акумулятор знаходиться в безпечному стані.
- ▶ Транспортувати акумулятор у його сумці.
- ▶ Якщо в комплект не входить сумка: запакувати акумулятор так, щоб він не міг переміщатися всередині упаковки.
- ▶ Закріпити упаковку так, щоб вона не рухалась.

Акумулятор необхідно транспортувати з виконанням вимог транспортування небезпечних грузів. Акумулятор віднесено до класу UN 3480 (літій-іонні батареї) та його слід перевіряти (у Німеччині) відповідно до керівництва UN Handbuch Prüfungen und Kriterien, частина III, пункт 38.3.

Вказівки щодо транспортування є на сайті www.stihl.com/safety-data-sheets.

13.3 Транспортування зарядного пристрою

- ▶ Штепсельну вилку вийняти із штепсельної розетки.
- ▶ Вийняти акумулятор.
- ▶ Намотати сполучний провід на закріпленні його на зарядному пристрої.
- ▶ При транспортуванні зарядного пристрою автомобілем:
 - ▶ Транспортувати зарядний пристрій в його сумці.
 - ▶ Сумку зафіксувати так, щоб вона не перекинулася та не рухалась.
 - ▶ Якщо сумка не входить у комплект постачання: Зарядний пристрій зафіксувати так, щоб він не міг перевернутися та рухатись.

14 Зберігання

14.1 Зберігання ножиць для кущів

- ▶ Вимкнути ножиці для кущів і вийняти акумулятор.
- ▶ Захист ножа насунути або відкинути на ріжучі ножі таким чином, щоб він повністю покривав ріжучі ножі.

- ▶ Зберігати ножиці для кущів із виконанням наступнім вимог:
 - Здійснити заходи для попередження падіння та руху ножиць для кущів.
 - Ножиці для кущів знаходяться поза зоною досяжності дітей.
 - Ножиці для кущів чисті та сухі.

14.2 Зберігання акумулятора

Компанія STIHL рекомендує зберігати акумулятор зі станом зарядки від 40 % до 60 % (2 світлодіоди горять зеленим).

- ▶ Зберігайте акумулятор таким чином, щоб виконувались такі умови:
 - Акумулятор знаходиться поза зоною досяжності дітей.
 - Акумулятор чистий і сухий.
 - Акумулятор знаходиться в закритому приміщенні.
 - Акумулятор від'єднаний від ножиць для кущів.
 - Якщо акумулятор зберігається в зарядному пристрої: вийміть штепсельну вилку з розетки та зберігайте акумулятор із рівнем заряду від 40% до 60% (2 зелені світлодіоди).
 - Акумулятор не зберігається за межами вказаних температурних діапазонів,  19.6.

ВКАЗІВКА

- Недотримання умов зберігання акумулятора, описаних у цій інструкції з експлуатації, може призвести до глибокого розрядження акумулятора, внаслідок чого він може пошкодитися без можливості ремонту.
 - ▶ Розряджений акумулятор перед зберіганням потрібно зарядити. Компанія STIHL рекомендує зберігати акумулятор зі станом зарядки від 40 % до 60 % (2 світлодіоди горять зеленим).
 - ▶ Акумулятор зберігати окремо від ножиць для кущів.

14.3 Зберігання зарядного пристрою

- ▶ Витягніть штепсельну вилку з розетки.

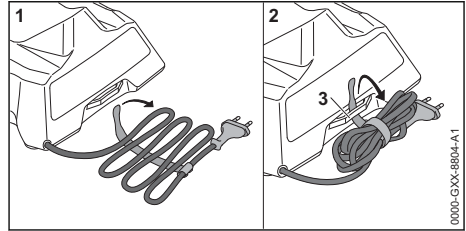

- ▶ Намотати з'єднувальний провід та закріпити його на зарядному пристрої.
- ▶ Зарядний пристрій слід зберігати таким чином, щоб виконувались такі умови:
 - Зарядний пристрій поза зоною доступу дітей.
 - Зарядний пристрій чистий та сухий.
 - Зарядний пристрій зберігається в закритому приміщенні.
 - Зарядний пристрій не підвішено за з'єднувальний провід або за тримач (3) для з'єднувального проводу.
 - Зарядний пристрій не зберігається за межами вказаних температурних діапазонів,  19.6.

15 Чистка

15.1 Очищення ножиць для кущів

- ▶ Вимкнути ножиці для кущів та вийняти акумулятор.
- ▶ Очистити ножиці для кущів вологою серветкою або розчинником смоли STIHL.
- ▶ Очистити вентиляційні прорізи пензлем.
- ▶ Вийняти сторонні предмети з шахти акумулятора та протерти шахту акумулятора вологою ганчіркою.
- ▶ Очистити електричні контакти в шахті акумулятора пензлем або м'якою щіткою.

15.2 Чистка ріжучих ножів

- ▶ Ножиці для кущів вимкнути та вийняти акумулятор.
- ▶ Ріжучі ножі з обох боків бризнути розчинником смоли STIHL.
- ▶ Встановити акумулятор.
- ▶ Ножиці для кущів увімкнути на 5 секунд. Ріжучі ножі рухаються. Розчинник смоли STIHL розподіляється рівномірно.

15.3 Чищення акумулятора

- ▶ Акумулятор протерти вологою серветкою.

15.4 Очищення зарядного пристрою

- ▶ Витягніть штепсельну вилку з розетки.

- ▶ Зарядний пристрій протерти вологою ганчіркою.
- ▶ Електричні контакти зарядного пристрою очистити пензлем або м'якою щіткою.

16 Технічне обслуговування

16.1 Погострити ріжучий ніж

Ріжучий ніж для кущів

Для заточування компанія STIHL рекомендує віддавати ножі для кущів спеціалізованому дилеру STIHL.

! ПОПЕРЕДЖЕННЯ

- Ріжучі зубці ріжучих ножів гострі. Користувач може порізатись.
 - ▶ Носити робочі рукавиці із резистивного матеріалу.
- ▶ Ножиці для кущів вимкнути та вийняти акумулятор.
- ▶ Зняти ніж для кущів, [п. 7.1.2.](#)

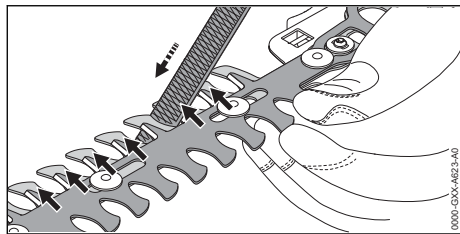

- ▶ Встановити ріжучі ножі один відносно другого так, щоб лез були добре доступні.
- ▶ Кожну ріжучу кромку верхнього ріжучого ножа заточити плоским напилком, роблячи рухи вперед. При цьому дотримуватись кута заточування, [п. 19.2.](#)
- ▶ Перевернути ножі для кущів.
- ▶ Заточити інші ріжучі кромки.
- ▶ Пил, який виникає під час заточування, прибирати вологою ганчіркою.
- ▶ Обприскати ножі для кущів з обох боків розчинником смоли STIHL.
- ▶ Встановити ніж для кущів, [п. 7.1.1.](#)
- ▶ Ножиці для кущів увімкнути на 5 секунд. Ріжучі ножі рухаються. Розчинник смоли STIHL розподіляється рівномірно.
- ▶ У разі будь-яких запитань: Звернутись до спеціалізованого дилера STIHL.

Ріжучий ніж для трави

Для заточування компанія STIHL рекомендує віддавати ножі для трави спеціалізованому дилеру STIHL.

! ПОПЕРЕДЖЕННЯ

- Ріжучі зубці ріжучих ножів гострі. Користувач може порізатись.
 - ▶ Носити робочі рукавиці із резистивного матеріалу.
- ▶ Ножиці для кущів вимкнути та вийняти акумулятор.
- ▶ Зняти ніж для трави, [п. 7.1.2.](#)

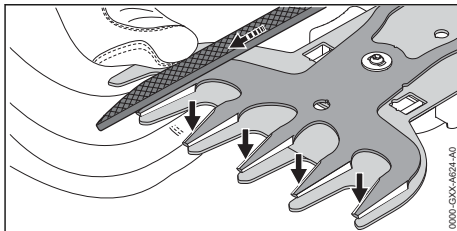

- ▶ Зсунути верхній ріжучий ніж настільки в одному напрямку, щоб був добрий доступ до одного боку кожної ріжучої кромки.
- ▶ Заточити кожну ріжучу кромку з хорошим доступом верхнього ріжучого ножа плоским напилком, роблячи рухи вперед. При цьому дотримуватись кута заточування, [п. 19.2.](#)
- ▶ Зсунути верхній ріжучий ніж настільки в іншому напрямку, щоб був добрий доступ до другого боку обох ріжучих кромок.
- ▶ Заточити інші ріжучі кромки.
- ▶ Пил, який виникає під час заточування, прибирати вологою ганчіркою.
- ▶ Обприскати ножі для трави з обох боків розчинником смоли STIHL.
- ▶ Встановити ніж для трави, [п. 7.1.1.](#)
- ▶ Ножиці для кущів увімкнути на 5 секунд. Ріжучі ножі рухаються. Розчинник смоли STIHL розподіляється рівномірно.
- ▶ У разі будь-яких запитань: Звернутись до спеціалізованого дилера STIHL.

17 Ремонт

17.1 Ремонт ножиць для кущів, акумулятора та зарядного пристрою

Користувач не може самостійно ремонтувати ножиці для кущів, акумулятор та зарядний пристрій.

- ▶ Якщо ножиці для кущів пошкоджені: Не використовувати ножиці для кущів та звернутись до спеціалізованого дилера STIHL.
- ▶ Якщо ріжучі ножі пошкоджені: Ріжучі ножі замінити

- ▶ Якщо акумулятор несправний або пошкоджений: Акумулятор замінити.
- ▶ Якщо зарядний пристрій несправний або пошкоджений: Замінити зарядний пристрій
- ▶ Якщо сполучний провід несправний або пошкоджений: Не використовувати більше

зарядний пристрій та віддати пристрій спеціалізованому дилеру STIHL для заміни сполучного проводу.

18 Усунення неполадок

18.1 Усунення несправностей ножиць для кущів або акумулятора

Несправність	Світлодіоди на мотокосі	Причина	Усунення
Ножиці для кущів при вмиканні не запускаються.	1 світлодіод блимає зеленим.	Рівень зарядки акумулятора занадто низький.	▶ Зарядити акумулятор.
	1 світлодіод горить червоним.	Акумулятор занадто гарячий або холодний.	▶ Вийняти акумулятор. ▶ Охолодити або нагріти акумулятор.
	3 світлодіоди блимають червоним.	Несправність ножиць для кущів.	▶ Вийняти акумулятор і знову встановити його. ▶ Увімкнути ножиці для кущів ▶ Якщо 3 світлодіода і далі блимають червоним: не використовувати ножиці для кущів та звернутись до спеціалізованого дилера STIHL.
	3 світлодіоди горять червоним.	Ножиці для кущів занадто гарячі.	▶ Вийняти акумулятор. ▶ Почекайте, поки ножиці охолонуться.
	4 світлодіоди блимають червоним.	Акумулятор несправний.	▶ Вийняти акумулятор. ▶ Очистити електричні контакти у гнізді для акумулятора. ▶ Установити акумулятор. ▶ Увімкнути ножиці для кущів ▶ Якщо 4 світлодіода і далі блимають червоним: акумулятор не використовувати та звернутись до спеціалізованого дилера STIHL.
		Електричне з'єднання між ножицями для кущів та акумулятором перервано.	▶ Вийняти акумулятор. ▶ Очистити електричні контакти у гнізді для акумулятора. ▶ Установити акумулятор.
		Ножиці для кущів або акумулятор вологий.	▶ Просушити ножиці для кущів або акумулятор,  19.7.
Ножиці для кущів вимикаються під час роботи.	3 світлодіоди горять червоним.	Ножиці для кущів занадто гарячі.	▶ Вийняти акумулятор. ▶ Почекайте, поки ножиці охолонуться.
		Несправність електричної системи.	▶ Вийняти акумулятор і знову встановити його. ▶ Увімкнути ножиці для кущів

Несправність	Світлодіоди на мотокосі	Причина	Усунення
Ефективність різання ножиць для кущів знижена.	1 світлодіод блимає зеленим.	Рівень зарядки акумулятора занадто низький.	► Зарядити акумулятор.
		Ріжучі ножі погано рухаються.	► Обприскати ножі з обох боків розчинником смоли STIHL.
Час роботи ножиць для кущів занадто короткий.		Акумулятор не повністю заряджений.	► Повністю зарядити акумулятор.
		Перевищено строк служби акумулятора.	► Замінити акумулятор.

18.2 Усунення несправностей зарядного пристрою

Несправність	Світлодіод на зарядному пристрої	Причина	Усунення
Акумулятор не заряджається.	Світлодіод горить червоним.	Акумулятор занадто гарячий або холодний.	► Акумулятор залишити у зарядному пристрої. Процес заряджання почнеться автоматично, щойно буде досягнуто допустимий діапазон температур.
	Світлодіод блимає червоним.	Електричне з'єднання зарядного пристрою з акумулятором перерване.	► Вийняти акумулятор. ► Почистити електричні контакти на зарядному пристрої. ► Установити акумулятор.
		Несправність зарядного пристрою.	► Не використовувати зарядний пристрій і звернутися до спеціалізованого дилера STIHL.
		Акумулятор несправний.	► Не використовувати акумулятор і звернутися до спеціалізованого дилера STIHL.
Зарядний пристрій не проводить самотестування.	Світлодіод не горить близько 1 секунди зеленим і близько 1 секунди червоним.	Електричне сполучення з зарядним пристроєм короткочасно перервано.	► Витягнути штепсельну вилку з розетки. ► Зачекати 1 хвилину. ► Штепсельну вилку встановити у розетку.

19 Технічні дані

19.1 Ножиці для кущів STIHL HSA 26

- Дозволений акумулятор: STIHL AS
- Вага без акумулятора:
- – 3 ножем для кущів: 0,8 кг
- – 3 ножем для трави: 0,7 кг

Час роботи вказано в www.stihl.com/battery-life.

19.2 Ножі для кущів, ножі для трави

Ріжучий ніж для кущів

- Максимальна ширина відкриття: 8 мм
- Відстань між зубцями: 19 мм
- Довжина різки: 200 мм
- Кут заточки: 30°

Ріжучий ніж для трави

- Відстань між зубцями: 16 мм
- Довжина різки: 120 мм
- Кут заточки: 35°

19.3 Акумулятор STIHL AS

- Акумуляторна технологія: літій-іонна
- Напруга: 10,8 В
- Ємність в А·год: див. фірмову табличку
- Енергоємність у Вт·год: див. фірмову табличку
- Вага у кг: див. фірмову табличку

19.4 Зарядний пристрій STIHL AL 1

- Номінальна напруга: див. фірмову табличку
- Частота: див. фірмову табличку
- Номінальна потужність: див. фірмову табличку
- Зарядний струм зарядки: див. фірмову табличку
- Максимальна ємність дозволеного акумулятора STIHL AS: 12,5 А·год

Інформація стосовно часу зарядки є на www.stihl.com/charging-times.

19.5 Подовжуючі проводи

Якщо використовується подовжуючий провід, жили провуда у залежності від напруги та довжини подовжуючого провуда повинні мати мінімум наступні поперечні перетини:

Якщо номінальна напруга, зазначена на фірмовій табличці, становить 220 В - 240 В:

- Довжина провуда до 20 м: AWG 15 / 1,5 мм²
- Довжина провуда від 20 м до 50 м: AWG 13 / 2,5 мм²

Якщо номінальна напруга, зазначена на фірмовій табличці, становить 110 В - 127 В:

- Довжина провуда до 10 м: AWG 14 / 2,0 мм²
- Довжина провуда від 10 до 30 м: AWG 12 / 3,5 мм²

19.6 Температурні межі



ПОПЕРЕДЖЕННЯ

- Акумулятор не захищений від усіх впливів довкілля. Якщо на акумулятор впливають певні чинники довкілля, акумулятор може зайнятись або вибухнути. Можливе тяжке травмування людей та виникнення матеріальних збитків.
 - ▶ Не заряджати акумулятор, якщо температура нижча за - 20 °С або вища за + 50 °С.
 - ▶ Не використовувати ножиці для кущів, акумулятор або зарядний пристрій, якщо температура нижча за - 20 °С або вища за + 50 °С.
 - ▶ Температура зберігання ножиць для кущів, акумулятора чи зарядного пристрою не має бути нижчою за - 20 °С або вищою за + 70 °С.

19.7 Рекомендовані діапазони температури

Для оптимальної роботи ножиць для кущів, акумулятора та зарядного пристрою дотримуватися таких діапазонів температури:

- Заряджання: від + 5 °С до + 40 °С
- Використання: від - 10 °С до + 40 °С
- Зберігання: від - 20 °С до + 50 °С

Заряджання, використання та зберігання акумулятора за межами рекомендованих діапазонів температури може призвести до зниження продуктивності.

Якщо акумулятор мокрий або вологий, дати йому висохнути протягом не менше ніж 48 годин при температурі від 15 °С до 50 °С і вологості нижче ніж 70 %. Підвищена вологість може збільшити час висихання.

19.8 Рівень звуку та вібрації

Величина К для рівня звукового тиску дорівнює 2 дБ (А). Величина К для рівня потужності звуку дорівнює 2 дБ (А). Величина К для величини вібрації дорівнює 2 м/с².

HSA 26

- Рівень звукового тиску L_{pA} вимірний згідно з EN 62841-4-2: 69 дБ (А)
- Рівень потужності звуку L_{wA} вимірний згідно з EN 62841-4-2: 80 дБ (А)
- Величина вібрації a_{hV} виміряна згідно з EN 62841-4-2: 1 м/с²

Зазначені показники вібрації вимірюють стандартним методом і їх можна використовувати

для порівняння електричних пристроїв. Фактичні значення вібрації можуть відрізнятись від зазначених величин залежно від виду використання. Зазначені величини вібрації можна використовувати для першої оцінки вібраційного навантаження. Фактичне вібраційне навантаження необхідно оцінити. При цьому можна враховувати також час, коли електричний пристрій вимкнено, і час, коли він увімкнений, проте працює без навантаження.

Дані стосовно виконання директиви роботодавців відносно рівня вібрацій 2002/44/EG див. на www.stihl.com/vib.

19.9 REACH

REACH означає розпорядження ЄС для реєстрації, оцінки та допуску хімікалій.

Інформація щодо виконання розпорядження REACH подана за посиланням www.stihl.com/reach.

19.10 Встановлена тривалість використання

Повна встановлена тривалість використання становить до 30 років.

Встановлена тривалість використання передбачає регулярне технічне обслуговування та догляд відповідно до вимог інструкції з експлуатації.

20 Комплектуючі та приладдя

20.1 Запасні частини та приладдя

STIHL  Дані символи позначають оригінальні комплектуючі STIHL та оригінальне приладдя STIHL.

Компанія STIHL рекомендує використовувати оригінальні запчастини STIHL та оригінальне приладдя STIHL.

Незважаючи на постійне спостереження ринку, компанія STIHL не може оцінити надійність, безпеку та придатність запасних частин та приладдя інших виробників та не несе відповідальності за їх використання.

Оригінальні запчастини STIHL та оригінальне приладдя STIHL можна придбати у спеціалізованих дилерів STIHL.

21 Утилізація

21.1 Утилізація ножиць для кущів, акумулятора та зарядного пристрою

Інформацію стосовно утилізації можна отримати в місцевій адміністрації або в спеціалізованого дилера STIHL.

Неправильна утилізація може зашкодити здоров'ю та забруднити навколишнє середовище.

- ▶ Віднесіть продукцію STIHL разом з упаковкою у відповідний пункт збору для повторного використання відповідно до місцевих нормативних вимог.
- ▶ Не утилізувати разом із домашнім сміттям.

22 Сертифікат відповідності нормам ЄС

22.1 Ножиці для кущів STIHL HSA 26

ANDREAS STIHL AG & Co. KG
Badstraße 115
D-71336 Waiblingen

Німеччина

заявляє з повною відповідальністю, що

- Конструкція: акумуляторні ножиці для кущів із ріжучим ножем для кущів та трави
- Фабрична марка: STIHL
- Тип: HSA 26
- Серійний номер: HA03

Відповідає інструкціям по виконанню директив 2011/65/EU, 2006/42/EG, 2014/30/EU та 2000/14/EG, а також розроблен та виготовлен відповідно до діючих на час виготовлення версій стандартів EN 55014-1, EN 55014-2, EN 62841-1, EN 62841-4-2 та EN 62841-4-5.

- Застосований метод оцінки відповідності згідно з директивою 2000/14/EG, додаток V.
- Вимірний рівень потужності звуку: 80 дБ(A)
 - Гарантований рівень потужності звуку: 82 дБ (A)

Технічна документація зберігається у відділі допуску продукції компанії
ANDREAS STIHL AG & Co. KG.

Рік виготовлення, країна виробника та номер машини вказані на ножицях для кущів.

Waiblingen, 21.02.2024

ANDREAS STIHL AG & Co. KG

За уповноваженням



Robert Olma, Vice President, Regulatory Affairs
& Global Governmental Relations

22.2 Знак відповідності



Інформація щодо сертифікатів та заяв про відповідність вимогам ЕАС, які підтверджують виконання технічних Директив та вимог Митного Союзу є на сайтах www.stihl.ru/eas або її можна замовити по телефону у відповідному національному представництві STIHL.  23.



Технічні Директиви та вимоги України виконуються.

23 Адреси

STIHL головний офіс

ANDREAS STIHL AG & Co. KG
Badstrasse 115
71336 Waiblingen
Німеччина

Дочірні компанії STIHL

РОСІЙСЬКА ФЕДЕРАЦІЯ

РОССИЙСКАЯ ФЕДЕРАЦИЯ
ООО "АНДРЕАС ШТИЛЬ МАРКЕТИНГ"
наб. Обводного канала, дом 60, литера А,
помещ. 1-Н, офис 200
192007 Санкт-Петербург, Россия
Горячая линия: +7 800 4444 180
Эл. почта: info@stihl.ru

УКРАЇНА

ТОВ «Андреас Штіль»
вул. Антонова 10, с. Чайки
08135 Київська обл., Україна
Телефон: +38 044 393-35-30
Факс: +380 044 393-35-70
Гаряча лінія: +38 0800 501 930
E-mail: info@stihl.ua

Представники STIHL

БІЛАРУСЬ

Представительство
ANDREAS STIHL AG & Co. KG
ул. К. Цеткин, 51-11а
220004 Минск, Беларусь
Горячая линия: +375 17 200 23 76

КАЗАХСТАН

Представительство

ANDREAS STIHL AG & Co. KG
ул. Шагабутдинова, 125А, оф. 2
050026 Алматы, Казахстан
Горячая линия: +7 727 225 55 17

Імпортери STIHL

РОСІЙСЬКА ФЕДЕРАЦІЯ

ООО "ШТИЛЬ ЗЮДВЕСТ"
350000, Российская Федерация,
г. Краснодар, ул. Западный обход, д. 36/1

ООО "ФЛАГМАН"
194292, Российская Федерация,
г. Санкт-Петербург, 3-ий Верхний переулоч, д.
16 литер А, помещение 38

ООО "ПРОГРЕСС"
107113, Российская Федерация,
г. Москва, ул. Маленковская, д. 32, стр. 2

ООО "АРНАУ"
236006, Российская Федерация,
г. Калининград, Московский проспект, д. 253,
офис 4

ООО "ИНКОР"
610030, Российская Федерация,
г. Киров, ул. Павла Корчагина, д. 15

ООО "ОПТИМА"
620030, Российская Федерация,
г. Екатеринбург, ул. Карьерная д. 2, Помеще-
ние 1

ООО "ТЕХНОТОРГ"
660112, Российская Федерация,
г. Красноярск, ул. Парашютная, д. 15

ООО "ЛЕСОТЕХНИКА"
664540, Российская Федерация,
с. Хомутово, ул. Чапаева, д. 1, оф. 39

УКРАЇНА

ТОВ «Андреас Штіль»
вул. Антонова 10, с. Чайки
08135 Київська обл., Україна

БІЛАРУСЬ

ООО «ПИЛАКОС»
ул. Тимирязева 121/4 офис 6
220020 Минск, Беларусь

УП «Беллесэкспорт»
ул. Скрыганова 6.403
220073 Минск, Беларусь

КАЗАХСТАН и КЫРГЫЗСТАН

ІП «ВОРОНИНА Д.И.»
пр. Райымбека 312
050005 Алматы, Казахстан

АРМЕНІЯ

ООО «ЮНИТУЛЗ»
ул. Г. Парпеци 22
0002 Ереван, Армения

24 Загальні вказівки з техніки безпеки для електроінструментів

24.1 Введення

Даний розділ містить загальні вказівки з техніки безпеки, які сформульовані у нормі EN/IEC 62841 для моторизованих електроінструментів із ручним управлінням.

Компанія STIHL дані тексти повинна роздрукувати.

Вказівки щодо техніки безпеки для уникнення удару електричним струмом, які вказані у розділі "Техніка безпеки при роботі з електрикою", для акумуляторних продуктів STIHL не застосовуються.



ПОПЕРЕДЖЕННЯ

- Прочитайте всі вказівки з техніки безпеки, інструкції та технічні дані, які додаються до цього електричного інструмента. Нехтування вказівками, що є нижче, може стати причиною удару електричним струмом, пожежі та/або отримання важких травм. **Зберігайте всю документацію, яка містить вказівки з техніки безпеки та рекомендації, для подальшого використання.**

Термін "електроінструмент", який використовується у вказівках з техніки безпеки, стосується електроінструментів, які працюють від електромережі (із мережевим кабелем), або електроінструментів, які працюють від акумулятора (без мережевого кабелю).

24.2 Безпека на робочому місці

- a) Своє робоче місце утримувати чистим та забезпечити гарне освітлення. Безлад та не освітлені зони робочого місця можуть призвести до нещасних випадків.
- b) Працюйте з електроінструментом у оточенні, яке не є вибухонебезпечним, де відсутні горюча рідина, газ або пил. Елек-

троінструменти виробляють іскри, які можуть підпалити пил або пар.

- c) Тримати на відстані дітей або інших людей під час експлуатації електроінструменту. При відволіканні Ви можете втратити контроль над електроінструментом.

24.3 Електробезпека

- a) Штепсельна вилка електроінструменту повинна підходити до штепсельної розетки. Забороняється змінювати вилку будь-яким чином. Не використовувати адаптерну вилку разом із електроінструментами, які з'єднані з захисним заземленням. Вилка, у якій не було зроблено зміни, та відповідна штепсельна розетка знижують ризик удару електричним струмом.
- b) Уникати контакту тіла із заземленою поверхнею труб, обігрівачів, газових плит та холодильників. Існує підвищений ризик удару електричним струмом, якщо Ваше тіло заземлене.
- c) **Оберігайте Ваші електроінструменти під дощу або вологі.** Проникнення води у електроінструмент підвищує ризик удару електричним струмом.
- d) **Не використовуйте з'єднувальний провід інакше, як за призначенням. Ніколи не використовуйте з'єднувальний провід для транспортування, для тягнення або для витягання вилки електроінструмента. Тримайте з'єднувальний провід тримайте на відстані від жару, масла, гострих країв або частин пристрою, які рухаються.** Пошкоджений або скручений сполучний провід підвищує ризик удару електричним струмом.
- e) **Якщо Ви працюєте з електроінструментом на вулиці, використовуйте лише ті подовжувальні кабелі, які придатні також для використання на вулиці.** Використання подовжувального кабелю, який пристосований для використання на вулиці, знижує ризик удару електричним струмом.
- f) **Якщо не можна уникнути використання електроінструменту у вологому середовищі, використовуйте захисний перемикач аварійного струму.** Використання захисного перемикача аварійного струму знижує ризик удару електричним струмом.

24.4 Безпека людей

- a) **Будьте уважні, контролюйте ваші дії, та працюйте належним чином з електричним інструментом. Не використовуйте електроінструмент, якщо Ви втомились або знаходитесь під впливом наркотиків, алкоголю або медикаментів.** Секунда невважності під час експлуатації електроінструменту може призвести до серйозних травм.
- b) **Носіть засоби особистого захисту та завжди одягайте захисні окуляри.** Носіння особистих засобів безпеки, таких як захисна маска від пилу, захисне взуття, яке не ковзається, захисний шолом або захист слуху, у залежності від виду та застосування електроінструменту, зменшує ризик отримання травм.
- c) **Уникати не запланованого введення в експлуатацію. Переконайтесь, що електроінструмент вимкнено, перш ніж Ви під'єднаєте його до електричної мережі та/або акумулятора, візьмете його або понесете.** Якщо Ви під час носіння електроінструменту тримаєте палець на перемикачі або під'єднуєте електроінструмент до електричної мережі в увімкненому стані, це може призвести до нещасних випадків.
- d) **Приберіть інструменти для регулювання або гайкові ключі, перш ніж Ви увімкнете електроінструмент.** Інструмент або ключ, який знаходиться у частині електричного інструмента, яка обертається, може спричинити травми.
- e) **Уникайте неприродного положення тіла. Забезпечувати стійке положення та завжди утримувати рівновагу.** Таким чином, Ви можете краще контролювати електроінструмент у неочікуваних ситуаціях.
- f) **Носити відповідний одяг. Не носити вільний одяг та прикраси. Волосся та одяг тримати на відстані від частин, які рухаються.** Вільний одяг, прикраси або довге волосся можуть бути захоплені комплектуючими, які рухаються.
- g) **Якщо може бути монтоване обладнання для усмоктування та уловлювання пилу, їх слід підключити та правильно використовувати.** Використання агрегату для відсмоктування пилу може зменшити небезпеку від пилу.

- h) **Не майте ілюзій щодо неправильної техніки безпеки та не нехуйте правилами з техніки безпеки для електроінструментів, також коли після неоднократної експлуатації Ви знайомі із електроінструментом.** Необачні дії могут за доли секунди призвести до тяжких травм.

24.5 Використання та поводження з електроінструментом

- a) **Не перевантажуйте електроінструмент.** Для Вашої роботи використовувати відповідний для неї електроінструмент. З придатним інструментом ви працюєте краще та безпечніше у зазначеному діапазоні потужності.
- b) **Не використовуйте електроінструмент, вимикач якого несправний.** Електроінструмент, який не може вимикатись або вимикатись, небезпечний та його слід відремонтувати.
- c) **Вийняти вилку із штепсельної розетки та/або вийняти змінний акумулятор, перш ніж здійснювати регулювання агрегату, замінювати комплектуючі робочі інструменти або відкласти агрегат.** Даний захід з безпеки упереджує ненавмисний запуск електроінструменту.
- d) **Зберігати електроінструмент, який не використовується, поза зоною досяжності дітей. Не дозволяйте працювати працювати з електроінструментом людям, які не знайомі з ним або не прочитали дані вказівки.** Електроінструменти небезпечні, якщо вони використовуються недосвідченими людьми.
- e) **Ретельно перевіряйте електричні інструменти та інструмент, який ви використовуєте.** Контролюйте, чи працюють бездоганно та не заїдають рухомі частини, чи частини не поламані або пошкоджені, це може погіршити роботу електроінструмента. Відремонтуйте пошкоджені деталі перш, ніж використовувати електроінструмент. Багато нещасних випадків виникають у наслідок поганого технічного догляду електроінструментів.
- f) **Ріжучі інструменти повинні бути гострі та чисті.** Добре доглянуті ріжучі інструменти із гострими краями рідше заїдають та ними легше керувати.
- g) **Використовуйте електроінструмент, основний інструмент або інструменти, т. і.**

- у відповідності із вказівками. При цьому дотримуватись умов роботи та діяльності, яку слід виконувати. Використання електроінструментів для інших цілей, ніж ті, які було передбачено, може призвести до небезпечних ситуацій.
- h) **Ручки та поверхні ручок тримати сухими, чистими та вільними від мастила та жиру.** Ковзкі ручки та поверхні ручок не забезпечують надійного управління та контролю електроінструменту у не передбачених ситуаціях.

24.6 Використання та поводженні із електроінструментом

- a) **Заряджайте акумулятори лише у зарядних пристроях, які рекомендовані виробником.** Для зарядного пристрою, який призначений для певного виду акумулятора, існує небезпека пожежі, якщо він використовується з іншими акумуляторами.
- b) **Використовуйте у електричних інструментах лише передбачені для них акумулятори.** Використання інших акумуляторів може призвести до травмувань та небезпеки пожежі.
- c) **Тримайте акумулятор, який не використовується, подалі від канцелярських скріпок, монет, ключів, цвяхів, гвинтів або інших дрібних металевих предметів, які можуть спричинити перекриття контактів.** Коротке замикання між контактами акумулятора може спричинити опіки або вогонь.
- d) **При неправильному використанні із акумулятора може витікати рідина. Уникайте контакту з нею. При випадковому контакті промити водою. Якщо рідина потрапила у очі, зверніться за додатковою допомогою лікаря.** Акумуляторна рідина, яка виходить, може призвести до подразнень шкіри та опіків.
- e) **Не використовуйте пошкоджений або змінений акумулятор.** Пошкоджені або змінені акумулятори можуть працювати не передбачуваним чином та призвести до пожежі, вибуху або отримання травм.
- f) **Акумулятор не піддавайте впливу вогню або занадто високим температурам.** Вогонь або температури вище 130 °C (265 °F) можуть викликати вибух.

- g) **Виконуйте усі інструкції щодо зарядки та ніколи не заряджайте акумулятор або акумуляторний інструмент вище діапазону температур, що вказаний у інструкції з експлуатації.** Неправильна зарядка або зарядка поза допустимого діапазону температур могут зруйнувати акумулятор та підвищити небезпеку пожежі.

24.7 Технічне обслуговування

- a) **Необхідно щоб Ваш електроінструмент ремонтував лише кваліфікований персонал та лише із оригінальними комплектуючими.** Таким чином забезпечується дотримання правил з техніки безпеки електроінструменту.
- b) **Ніколи не обслуговуйте пошкоджені акумулятори.** Усі види технічного обслуговування акумуляторів повинно здійснюватися лише виробником або уповноваженою клієнтською сервісною службою.

24.8 Вказівки з техніки безпеки для мотоножиць

Загальні вказівки з техніки безпеки для мотоножиць

- a) **Не користуйтеся мотоножицями у незгоду, особливо при небезпеці грози.** Це виключає небезпеку удару блискавки.
- b) **Не рійте нічого поблизу від мережних проводів.** Проводи або трубопроводи можуть бути приховані в кущах та бути випадково перерізані ножем.
- c) **Слід носити захист для слуху.** Відповідні засоби індивідуального захисту знижують ризик втрати слуху.¹
- d) **Тримайте мотоножиці лише за ізольовані поверхні ручок тому, що ріжучий ніж може торкнутись схованих проводів.** Контакт ножа з проводом під напругою може також поставити під напругу металеві комплектуючі пристрою та призвести до удару електричним струмом.
- e) **Всі частини тіла тримати на відстані від ножа. Не намагатись під час роботи ножів видаляти порізаний матеріал або утримувати матеріал, який планується для різки.** Нож продовжує рухатись після вимикання вимикача. Секунда неухважності під час

¹Рівень тиску звуку > 85 дБ(А)

25 Γενικές οδηγίες ασφάλειας για ηλεκτρικά μηχανήματα.....49

1 Πρόλογος

Αγαπητέ πελάτη,

Ευχαριστούμε που επιλέξατε την STIHL για την αγορά σας. Στόχος μας είναι να σχεδιάζουμε και να κατασκευάζουμε προϊόντα κορυφαίας ποιότητας, που ανταποκρίνονται στις ανάγκες των πελατών μας. Έτσι δημιουργούμε προϊόντα με υψηλή αξιοπιστία, ακόμα και κάτω από ακραίες συνθήκες χρήσης.

Παράλληλα, η STIHL παρέχει σέρβις κορυφαίας ποιότητας. Οι πιστοποιημένοι αντιπρόσωποί μας μπορούν να σας προσφέρουν έγκυρες συμβουλές, εκπαίδευση και πλήρη τεχνική υποστήριξη.

Η STIHL δηλώνει ρητά την προσήλωσή της στη βιώσιμη και υπεύθυνη χρήση των φυσικών πόρων. Οι παρούσες οδηγίες χρήσης θα σας βοηθήσουν να χρησιμοποιήσετε το προϊόν STIHL σας για πολλά χρόνια με ασφάλεια και με σεβασμό στο περιβάλλον.

Σας ευχαριστούμε για την εμπιστοσύνη και ευχόμαστε η χρήση των προϊόντων STIHL να είναι για σας μια ευχάριστη εμπειρία.



Dr Nikolas Stihl

ΣΗΜΑΝΤΙΚΟ! ΔΙΑΒΑΣΤΕ ΤΟ ΕΓΧΕΙΡΙΔΙΟ ΑΥΤΟ ΠΡΙΝ ΑΠΟ ΤΗ ΧΡΗΣΗ ΚΑΙ ΦΥΛΑΞΤΕ ΤΟ.

2 Πληροφορίες σχετικά με αυτό το εγχειρίδιο οδηγιών

2.1 Έγγραφα που εφαρμόζονται

Ισχύουν οι τοπικοί κανονισμοί ασφαλείας.

► Εκτός από αυτές τις οδηγίες χρήσης, διαβάστε, κατανοήστε και φυλάξτε επίσης τα παρακάτω έγγραφα:

- Πληροφορίες ασφαλείας για μπαταρίες και προϊόντα με ενσωματωμένη μπαταρία της STIHL www.stihl.com/safety-data-sheets

2.2 Χρήση προειδοποιητικών συμβόλων στο κείμενο

! ΚΙΝΔΥΝΟΣ

- Το σύμβολο αυτό χρησιμοποιείται για την επισήμανση κινδύνων που οδηγούν σε σοβαρό τραυματισμό ή θάνατο.
 - Τα μέτρα που περιγράφονται μπορούν να αποτρέψουν σοβαρούς τραυματισμούς και θανατηφόρα ατυχήματα.

! ΠΡΟΕΙΔΟΠΟΙΗΣΗ

- Το σύμβολο αυτό χρησιμοποιείται για την επισήμανση κινδύνων που **μπορεί** να οδηγήσουν σε σοβαρό τραυματισμό ή θάνατο.
 - Τα μέτρα που περιγράφονται μπορούν να αποτρέψουν σοβαρούς τραυματισμούς και θανατηφόρα ατυχήματα.

ΣΗΜΕΙΩΣΗ

- Το σύμβολο αυτό χρησιμοποιείται για την επισήμανση κινδύνων που μπορούν να προκαλέσουν υλικές ζημιές.
 - Τα μέτρα που περιγράφονται μπορούν να αποτρέψουν υλικές ζημιές.

2.3 Παραπομπή σε κείμενο

 Το σύμβολο αυτό παραπέμπει σε ένα κεφάλαιο αυτού του εγχειριδίου οδηγιών.

3 Περιεχόμενα

3.1 Φαλίδι θάμνων, μπαταρία και φορτιστής

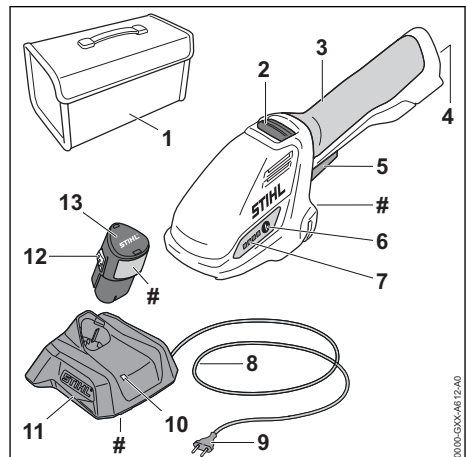

1 Τσαντάκι

Το τσαντάκι χρησιμεύει για τη μεταφορά και τη φύλαξη του ψαλιδιού θάμνων, της μπαταρίας και του φορτιστή. Το τσαντάκι περιλαμβάνεται μόνο στους κόπτες κλαδιών που πωλούνται ως σετ (ψαλίδι θάμνων, μπαταρία και φορτιστής μαζί).

2 Σύρτης απασφάλισης

Ο σύρτης απασφάλισης απελευθερώνει τη σκανδάλη.

3 Λαβή χειρισμού

Η λαβή χειρισμού χρησιμεύει για τον χειρισμό, το κράτημα και την καθοδήγηση του ψαλιδιού θάμνων.

4 Υποδοχή μπαταρίας

Η υποδοχή μπαταρίας αποτελεί τη θέση της μπαταρίας.

5 Σκανδάλη

Η σκανδάλη ενεργοποιεί και απενεργοποιεί το ψαλίδι θάμνων.

6 Πλήκτρο

Το πλήκτρο ενεργοποιεί τις λυχνίες στο ψαλίδι θάμνων.

7 Λυχνίες

Οι λυχνίες δείχνουν την κατάσταση φόρτισης της μπαταρίας και πιθανές βλάβες.

8 Καλώδιο τροφοδοσίας

Το καλώδιο τροφοδοσίας συνδέει τον φορτιστή με το φις.

9 Φις

Το φις χρησιμεύει για τη σύνδεση του καλωδίου τροφοδοσίας σε πρίζα.

10 Λυχνία

Η λυχνία δείχνει την κατάσταση του φορτιστή.

11 Φορτιστής

Ο φορτιστής χρησιμεύει για τη φόρτιση της μπαταρίας.

12 Άγκιστρο σταθεροποίησης

Το άγκιστρο σταθεροποιεί τη μπαταρία μέσα στην υποδοχή της.

13 Μπαταρία

Η μπαταρία τροφοδοτεί το ψαλίδι θάμνων με ενέργεια.

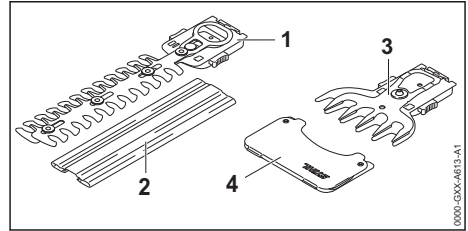
Πινάκιδα ισχύος με αριθμό μηχανήματος**3.2 Μαχαιρί θάμνων και μαχαιρί χόρτου****1 Μαχαιρί θάμνων, μαχαιρί**

Τα μαχαιρία χρησιμεύουν για την κοπή θάμνων.

2 Προστατευτική θήκη

Η προστατευτική θήκη προστατεύει από επαφή με το μαχαιρί θάμνων.

3 Μαχαιρί χόρτου, μαχαιρί

Τα μαχαιρία χρησιμεύουν για την κοπή χόρτου.

4 Προστατευτική θήκη

Η προστατευτική θήκη προστατεύει από επαφή με το μαχαιρί χόρτου.

3.3 Σύμβολα

Τα σύμβολα πάνω στο ψαλίδι θάμνων, στη μπαταρία και στον φορτιστή έχουν τις εξής σημασίες:



Η λυχνία ανάβει ή αναβοσβήνει σε πράσινο χρώμα. Η μπαταρία φορτίζεται.



Η λυχνία αναβοσβήνει σε κόκκινο χρώμα. Δεν υπάρχει ηλεκτρική επαφή ανάμεσα στη μπαταρία και τον φορτιστή, ή υπάρχει βλάβη στη μπαταρία ή στον φορτιστή.



Εγγυημένη στάθμη ηχητικής ισχύος σε dB(A) προσδιορισμένη σύμφωνα με την Οδηγία 2000/14/EK, προκειμένου να υπάρχει δυνατότητα σύγκρισης του θορύβου που εκπέμπεται από διάφορα ηλεκτρικά προϊόντα.



Η ένδειξη δίπλα στο σύμβολο δείχνει το ενεργειακό περιεχόμενο της μπαταρίας σύμφωνα με τα στοιχεία που παρέχονται από τον κατασκευαστή της. Το πραγματικό ενεργειακό περιεχόμενο που είναι διαθέσιμο για τη χρήση είναι μικρότερο.



Χρησιμοποιείτε την ηλεκτρική συσκευή μέσα σε κλειστό και στεγνό χώρο.



Μην απορρίψετε το προϊόν μαζί με τα οικιακά απορρίμματα.



Διαβάστε, κατανοήστε και φυλάξτε τις οδηγίες χρήσης.

4 Προφυλάξεις ασφαλείας

4.1 Προειδοποιητικά σύμβολα

4.1.1 Ψαλίδι θάμνων

Επεξήγηση των προειδοποιητικών συμβόλων στο ψαλίδι θάμνων:



Τηρείτε τις υποδείξεις ασφαλείας και τα σχετικά μέτρα.



Διαβάστε, κατανοήστε και φυλάξτε τις οδηγίες χρήσης.



Φοράτε γυαλιά προστασίας.



Μην αγγίζετε τα μαχαίρια όσο συνεχίζουν να κινούνται.



Μην αγγίζετε τα μαχαίρια όσο κινούνται.



Λαμβάνετε υπόψη σας τις οδηγίες ασφαλείας για αντικείμενα που εκσφενδονίζονται, καθώς και τα σχετικά μέτρα.



Τηρείτε απόσταση ασφαλείας.



Προστατεύετε το ψαλίδι θάμνων και τον φορτιστή από τη βροχή και την υγρασία.



Αφαιρείτε την μπαταρία σε κάθε διάλειμμα εργασίας και κατά τη διάρκεια της μεταφοράς, της φύλαξης και της εκτέλεσης εργασιών συντήρησης ή επισκευής.

4.1.2 Μπαταρία

Τα προειδοποιητικά σύμβολα επάνω στην μπαταρία έχουν τις εξής σημασίες:



Τηρείτε τις υποδείξεις ασφαλείας και τα σχετικά μέτρα.



Διαβάστε, κατανοήστε και φυλάξτε τις οδηγίες χρήσης.



Προστατεύετε την μπαταρία από θερμότητα και φωτιά.



Μη βυθίζετε την μπαταρία μέσα σε υγρά.

4.1.3 Φορτιστής

Τα προειδοποιητικά σύμβολα πάνω στον φορτιστή έχουν τις εξής σημασίες:



Τηρείτε τις υποδείξεις ασφαλείας και τα σχετικά μέτρα.



Διαβάστε, κατανοήστε και φυλάξτε τις οδηγίες χρήσης.



Προστατεύετε τον φορτιστή από τη βροχή και την υγρασία.

4.2 Προβλεπόμενος σκοπός χρήσης

Το ψαλίδι θάμνων STIHL HSA 26 προορίζεται για τις εξής χρήσεις:

- εφοδιασμένο με παλινδρομικό μαχαίρι θάμνων: κοπή θάμνων
- εφοδιασμένο με μαχαίρι χόρτου: κοπή χόρτου

Το ψαλίδι θάμνων δεν επιτρέπεται να χρησιμοποιείται στη βροχή.

Το ψαλίδι θάμνων τροφοδοτείται από μια μπαταρία STIHL AS.

Ο φορτιστής STIHL AL 1 χρησιμεύει για τη φόρτιση της μπαταρίας STIHL AS.

▲ ΠΡΟΕΙΔΟΠΟΙΗΣΗ

- Μπαταρίες και φορτιστές που δεν έχουν εγκριθεί από την STIHL για χρήση με το ψαλίδι θάμνων, μπορούν να προκαλέσουν πυρκαγιές και εκρήξεις. Υπάρχει κίνδυνος σοβαρού ή θανατηφόρου τραυματισμού και πρόκλησης υλικών ζημιών.
 - ▶ Χρησιμοποιείτε το ψαλίδι θάμνων με μπαταρία STIHL AS.
 - ▶ Φορτίζετε την μπαταρία STIHL AS με τον φορτιστή STIHL AL 1.
- Η αντικοινωνική χρήση του ψαλιδιού θάμνων, της μπαταρίας ή του φορτιστή, μπορεί να οδηγήσει σε σοβαρούς τραυματισμούς ή θανατηφόρα ατυχήματα και σε υλικές ζημιές.
 - ▶ Χρησιμοποιείτε το ψαλίδι θάμνων, την μπαταρία και τον φορτιστή με τον τρόπο που περιγράφεται σε αυτό το εγχειρίδιο οδηγιών χρήσης.

4.3 Απαιτήσεις από τον χρήστη

▲ ΠΡΟΕΙΔΟΠΟΙΗΣΗ

- Χρήστες που δεν διαθέτουν κατάλληλη εκπαίδευση δεν είναι σε θέση να αναγνωρίσουν ή να εκτιμήσουν τους κινδύνους που σχετίζονται με τη χρήση του ψαλιδιού θάμνων, της μπαταρίας και του φορτιστή. Υπάρχει κίνδυνος σοβαρού ή θανατηφόρου τραυματισμού του χρήστη ή άλλων ατόμων.



- ▶ Διαβάστε, κατανοήστε και φυλάξτε τις οδηγίες χρήσης.

- ▶ Όταν δανείτε το ψαλίδι θάμνων, την μπαταρία ή τον φορτιστή σε άλλο άτομο, να δίνετε μαζί και το χειριρίδιο οδηγιών χρήσης.
- ▶ Βεβαιωθείτε ότι ο χρήστης συμμορφώνεται με τις εξής απαιτήσεις:
 - Ο χρήστης είναι ξεκούραστος.
 - Ο χρήστης έχει τις σωματικές, αισθητηριακές και νοητικές ικανότητες που απαιτούνται για τον χειρισμό και την εργασία με το ψαλίδι θάμνων, την μπαταρία και τον φορτιστή. Αν ο χρήστης έχει περιορισμένες σωματικές, αισθητηριακές ή νοητικές ικανότητες, τότε επιτρέπεται να χρησιμοποιήσει το αναφερόμενο προϊόν μόνο υπό την επίβλεψη αρμόδιου ατόμου.
 - Ο χρήστης είναι σε θέση να αναγνωρίσει και να εκτιμήσει τους κινδύνους που σχετίζονται με το ψαλίδι θάμνων, την μπαταρία και τον φορτιστή.
 - Ο χρήστης είναι ενήλικας ή ο χρήστης εκπαιδύεται υπό επιτήρηση στο πλαίσιο επαγγελματικής κατάρτισης σύμφωνα με τους κατά τόπο κανονισμούς.
 - Ο χρήστης έχει λάβει εκπαίδευση από τον πιστοποιημένο αντιπρόσωπο της STIHL ή από κατάλληλα καταρτισμένο άτομο, πριν από την πρώτη χρήση του ψαλιδιού θάμνων ή του φορτιστή.
 - Ο χρήστης δεν βρίσκεται υπό την επίδραση αλκοόλ, φαρμάκων ή ναρκωτικών ουσιών.
- ▶ Αν έχετε οποιαδήποτε απορία, απευθυνθείτε σε πιστοποιημένο αντιπρόσωπο της STIHL.

Υπάρχει κίνδυνος σοβαρού τραυματισμού του χρήστη.

- ▶ Μαζεύετε και ασφαρίζετε τα μακριά μαλλιά, έτσι ώστε να βρίσκονται πάνω από το ύψος των ώμων.
- Κατά τη διάρκεια της εργασίας μπορεί να εκσφενδονιστούν αντικείμενα με μεγάλη ταχύτητα. Υπάρχει κίνδυνος τραυματισμού του χρήστη.
 - ▶ Να φοράτε εφαρμοστά προστατευτικά γυαλιά. Κατάλληλα θεωρούνται τα προστατευτικά γυαλιά που είναι δοκιμασμένα σύμφωνα με το πρότυπο EN 166 ή τους εθνικούς κανονισμούς και διατίθενται στο εμπόριο με σχετική επισήμανση.
- ▶ Να φοράτε εφαρμοστό, μακρυμάνικο πάνω μέρος και μακρύ παντελόνι.
- Κατά τη διάρκεια της εργασίας μπορεί να σηκωθεί σκόνη από το έδαφος. Η εισπνοή της σκόνης μπορεί να προκαλέσει βλάβη στην υγεία και να προξενήσει αλλεργικές αντιδράσεις.
 - ▶ Αν σηκώνεται σκόνη, φορέστε μάσκα προστασίας από τη σκόνη.
- Ακατάλληλα είδη ρουχισμού μπορούν να πιαστούν σε δέντρα, θάμνους και στο ψαλίδι θάμνων. Χρήστες που δεν φορούν κατάλληλο ρουχισμό διατρέχουν κίνδυνο σοβαρού τραυματισμού.
 - ▶ Να φοράτε εφαρμοστά ρούχα.
 - ▶ Αφαιρέστε μαντήλια και κοσμήματα.
- Κατά τη διάρκεια της εργασίας, υπάρχει πιθανότητα ο χρήστης να έρθει σε επαφή με τα κινούμενα μαχαίρια. Υπάρχει κίνδυνος σοβαρού τραυματισμού του χρήστη.
 - ▶ Να φοράτε υποδήματα από ανθεκτικό υλικό.
 - ▶ Να φοράτε μακρύ παντελόνι από ανθεκτικό υλικό.
- Κατά τη διάρκεια του καθαρισμού ή της συντήρησης, υπάρχει πιθανότητα ο χρήστης να έρθει σε επαφή με τα μαχαίρια. Υπάρχει κίνδυνο τραυματισμού του χρήστη.
 - ▶ Φοράτε γάντια εργασίας από ανθεκτικό υλικό.
- Αν ο χρήστης φορά ακατάλληλα υποδήματα, μπορεί να γλιστρήσει. Υπάρχει κίνδυνος τραυματισμού του χρήστη.
 - ▶ Φοράτε γερά, κλειστά υποδήματα με αντιολισθητική σόλα.



4.4 Ενδυμασία και εξοπλισμός

▲ ΠΡΟΕΙΔΟΠΟΙΗΣΗ

- Κατά τη διάρκεια της εργασίας, τα μακριά μαλλιά μπορεί να τραβηχτούν στο ψαλίδι θάμνων.

4.5 Περιοχή εργασίας και περιβάλλον

4.5.1 Ψαλίδι θάμνων

▲ ΠΡΟΕΙΔΟΠΟΙΗΣΗ

- Άσχετα προς την εργασία άτομα, παιδιά και ζώα δεν είναι σε θέση να αναγνωρίσουν ή να εκτιμήσουν τους κινδύνους που σχετίζονται με τη χρήση του ψαλιδιού θάμνων και με τα αντικείμενα που μπορεί να εκσφενδονίζονται. Αυτό μπορεί να οδηγήσει σε σοβαρό τραυματισμό των εν λόγω ατόμων, παιδιών και ζώων, καθώς και σε υλικές ζημιές.



▶ Τηρείτε άσχετα προς την εργασία άτομα, παιδιά και ζώα σε ασφαλή απόσταση από το σημείο εργασίας.

▶ Μην αφήνετε το ψαλίδι θάμνων χωρίς επίβλεψη.

▶ Βεβαιωθείτε ότι τα παιδιά δεν μπορούν να χρησιμοποιήσουν το ψαλίδι θάμνων σαν παιχνίδι.

- Το ψαλίδι θάμνων δεν είναι αδιάβροχο. Σε περίπτωση χρήσης στη βροχή ή σε υγρό περιβάλλον, μπορεί να προκληθεί ηλεκτροπληξία. Αυτό μπορεί να οδηγήσει σε τραυματισμό του χρήστη και σε ζημιά στο ψαλίδι θάμνων.



▶ Μην εργάζεστε στη βροχή ή σε πολύ υγρό περιβάλλον.

- Τα ηλεκτρικά εξαρτήματα του ψαλιδιού θάμνων ενδέχεται να προκαλέσουν σπινθήρες. Σε εύφλεκτο ή εκρηκτικό περιβάλλον, οι σπινθήρες μπορούν να προκαλέσουν πυρκαγιές ή εκρήξεις. Υπάρχει κίνδυνος σοβαρού ή θανατηφόρου τραυματισμού και υλικών ζημιών.
 - ▶ Μην εργάζεστε σε εύφλεκτο ή εκρηκτικό περιβάλλον.

4.5.2 Μπαταρία

▲ ΠΡΟΕΙΔΟΠΟΙΗΣΗ

- Άσχετα προς την εργασία άτομα, όπως επίσης παιδιά και ζώα, δεν είναι σε θέση να αναγνωρίσουν και να εκτιμήσουν τους κινδύνους που σχετίζονται με τη χρήση της μπαταρίας. Άσχετα προς την εργασία άτομα, όπως επίσης παιδιά και ζώα, διατρέχουν κίνδυνο σοβαρού τραυματισμού.
 - ▶ Μην επιτρέπετε σε άσχετα προς την εργασία άτομα, σε παιδιά και ζώα να πλησιάζουν στον χώρο εργασίας.
 - ▶ Μην αφήνετε την μπαταρία χωρίς επίβλεψη.

- ▶ Βεβαιωθείτε ότι τα παιδιά δεν μπορούν να χρησιμοποιήσουν την μπαταρία ως παιχνίδι.
- Η μπαταρία δεν είναι προστατευμένη από όλες τις επιδράσεις του περιβάλλοντος. Σε περίπτωση έκθεσης σε ορισμένες επιδράσεις του περιβάλλοντος, η μπαταρία μπορεί να πάρει φωτιά, να εκραγεί ή να υποστεί ανεπανόρθωτη ζημιά. Υπάρχει κίνδυνος σοβαρού τραυματισμού και υλικών ζημιών.



▶ Προστατεύετε την μπαταρία από θερμότητα και φωτιά.

▶ Μην απορρίψετε την μπαταρία στη φωτιά.

- ▶ Μη χρησιμοποιείτε και μη φυλάσσετε την μπαταρία σε χώρο με θερμοκρασία εκτός των καθορισμένων οριακών τιμών, **19.6.**



▶ Μη βυθίζετε την μπαταρία μέσα σε υγρά.

- ▶ Διατηρείτε την μπαταρία μακριά από μεταλλικά μικροαντικείμενα.
- ▶ Μην εκθέτετε την μπαταρία σε υψηλή πίεση.
- ▶ Μην εκθέτετε την μπαταρία σε μικροκύματα.
- ▶ Προστατεύετε την μπαταρία από χημικές ουσίες και άλατα.

4.5.3 Φορτιστής

▲ ΠΡΟΕΙΔΟΠΟΙΗΣΗ

- Άσχετα προς την εργασία άτομα και παιδιά δεν είναι σε θέση να εκτιμήσουν τους κινδύνους του φορτιστή και του ηλεκτρικού ρεύματος. Άσχετα προς την εργασία άτομα, παιδιά και ζώα διατρέχουν κίνδυνο σοβαρού ή θανατηφόρου τραυματισμού.
 - ▶ Τηρείτε άσχετα προς την εργασία άτομα, παιδιά και ζώα σε ασφαλή απόσταση.
 - ▶ Βεβαιωθείτε ότι τα παιδιά δεν μπορούν να χρησιμοποιήσουν τον φορτιστή σαν παιχνίδι.
- Ο φορτιστής δεν είναι αδιάβροχος. Σε περίπτωση χρήσης στη βροχή ή σε υγρό περιβάλλον, μπορεί να προκληθεί ηλεκτροπληξία. Αυτό μπορεί να οδηγήσει σε τραυματισμό του χρήστη και σε ζημιά στον φορτιστή.
 - ▶ Μην χρησιμοποιείτε τον προϊόν στη βροχή ή σε υγρό περιβάλλον.
- Ο φορτιστής δεν είναι προστατευμένος από όλες τις επιδράσεις του περιβάλλοντος. Σε περίπτωση έκθεσης σε ορισμένες επιδράσεις του περιβάλλοντος, ο φορτιστής μπορεί να πάρει φωτιά ή να εκραγεί. Υπάρχει κίνδυνος σοβαρού τραυματισμού και υλικών ζημιών.



- ▶ Χρησιμοποιείτε τον φορτιστή μόνο μέσα σε κλειστό και στεγνό χώρο.
- ▶ Μην χρησιμοποιείτε τον φορτιστή σε εύφλεκτο ή εκρηκτικό περιβάλλον.
- ▶ Μη χρησιμοποιείτε τον φορτιστή πάνω σε εύφλεκτο υπόστρωμα.
- ▶ Μη χρησιμοποιείτε και μη φυλάσσετε τον φορτιστή σε χώρο με θερμοκρασία εκτός των καθορισμένων οριακών τιμών, **■** 19.6.
- Στο καλώδιο τροφοδοσίας μπορεί να σκοντάψουν άτομα. Αυτό μπορεί να οδηγήσει σε τραυματισμούς και σε ζημιές του φορτιστή.
 - ▶ Τοποθετήστε το καλώδιο τροφοδοσίας έτσι ώστε να εφάπτεται στο έδαφος.

4.6 Ασφαλής κατάσταση

4.6.1 Ψαλίδι θάμνων

Το ψαλίδι θάμνων είναι σε ασφαλή κατάσταση, όταν πληρούνται τα εξής κριτήρια:

- Το ψαλίδι θάμνων δεν έχει ζημιές.
- Το ψαλίδι θάμνων είναι καθαρό και στεγνό.
- Τα χειριστήρια λειτουργούν και δεν έχουν τροποποιηθεί.
- Το παλινδρομικό μαχαίρι θάμνων ή το μαχαίρι χόρτου έχει στερεωθεί σωστά.
- Στο ψαλίδι θάμνων έχουν προσαρμοστεί γνήσια παρελκόμενα της STIHL.
- Τα παρελκόμενα έχουν προσαρμοστεί με τον σωστό τρόπο.

▲ ΠΡΟΕΙΔΟΠΟΙΗΣΗ

- Αν ο εξοπλισμός δεν είναι σε ασφαλή κατάσταση, ορισμένα εξαρτήματα μπορεί να μην επιτελούν τις λειτουργίες τους με τον σωστό τρόπο και οι διατάξεις ασφαλείας μπορεί να τεθούν εκτός λειτουργίας. Υπάρχει κίνδυνος σοβαρού ή θανατηφόρου τραυματισμού.
 - ▶ Μη χρησιμοποιείτε ένα ψαλίδι θάμνων που έχει υποστεί ζημιά.
 - ▶ Αν το ψαλίδι θάμνων έχει λερωθεί ή βραχεί, καθαρίστε το και αφήστε το να στεγνώσει.
 - ▶ Μην κάνετε τροποποιήσεις στο ψαλίδι θάμνων.
 - ▶ Αν τα χειριστήρια δεν λειτουργούν, μην εργαστείτε με το ψαλίδι θάμνων.
 - ▶ Χρησιμοποιείτε γνήσια παρελκόμενα της STIHL για αυτό το ψαλίδι θάμνων.
 - ▶ Τοποθετείτε τα παρελκόμενα όπως περιγράφεται σε αυτές τις οδηγίες χρήσης ή στις οδηγίες χρήσης του αντίστοιχου παρελκόμενου.
 - ▶ Μην τοποθετείτε αντικείμενα μέσα στα ανοίγματα του ψαλιδιού θάμνων.
 - ▶ Αντικαταστήστε τα αυτοκόλλητα, αν έχουν φθαρεί ή καταστραφεί.

- ▶ Αν έχετε οποιαδήποτε απορία, απευθυνθείτε στον πιστοποιημένο αντιπρόσωπο της STIHL.

4.6.2 Μαχαίρια

Το ψαλίδι μπορντούρας είναι σε ασφαλή κατάσταση, εφόσον πληρούνται οι εξής προϋποθέσεις:

- Δεν υπάρχει ζημιά στα μαχαίρια.
- Δεν υπάρχει παραμόρφωση στα μαχαίρια.
- Τα μαχαίρια κινούνται με ευκολία.
- Τα μαχαίρια είναι τροχισμένα σωστά.
- Δεν υπάρχουν γρέζια στα μαχαίρια.

▲ ΠΡΟΕΙΔΟΠΟΙΗΣΗ

- Αν τα μαχαίρια δεν είναι σε ασφαλή κατάσταση, μπορεί να αποσπαστούν κομμάτια από τα μαχαίρια και να εκσφενδονιστούν μακριά. Αυτό μπορεί να οδηγήσει σε σοβαρούς τραυματισμούς.
 - ▶ Μη χρησιμοποιείτε ψαλίδι μπορντούρας που έχει ζημιά.
 - ▶ Τροχίζετε τα μαχαίρια και αφαιρείτε τα γρέζια σύμφωνα με τις σχετικές οδηγίες.
 - ▶ Αν έχετε οποιαδήποτε απορία, επικοινωνήστε με τον πιστοποιημένο αντιπρόσωπο της STIHL.

4.6.3 Μπαταρία

Η μπαταρία είναι σε ασφαλή κατάσταση, εφόσον πληρούνται οι εξής προϋποθέσεις:

- Η μπαταρία δεν έχει ζημιά.
- Η μπαταρία είναι καθαρή και στεγνή.
- Η μπαταρία λειτουργεί και δεν έχει τροποποιηθεί.

▲ ΠΡΟΕΙΔΟΠΟΙΗΣΗ

- Αν η μπαταρία δεν είναι σε ασφαλή κατάσταση, δεν μπορεί να λειτουργήσει με ασφάλεια. Υπάρχει κίνδυνος σοβαρού τραυματισμού.
 - ▶ Μη χρησιμοποιείτε μπαταρία που έχει υποστεί ζημιά ή δεν λειτουργεί.
 - ▶ Μην φορτίζετε μια μπαταρία που παρουσιάζει ζημιά ή βλάβη.
 - ▶ Αν η μπαταρία έχει λερωθεί, καθαρίστε τη.
 - ▶ Αν η μπαταρία είναι υγρή ή βρεγμένη, αφήστε τη να στεγνώσει, **■** 19.7.
 - ▶ Μην κάνετε μετατροπές στην μπαταρία.
 - ▶ Μην τοποθετείτε αντικείμενα μέσα στα ανοίγματα της μπαταρίας.
 - ▶ Μη συνδέετε και βραχυκυκλώνετε τις ηλεκτρικές επαφές της μπαταρίας με μεταλλικά αντικείμενα.
 - ▶ Μην ανοίγετε την μπαταρία.

- ▶ Αντικαταστήστε τα αυτοκόλλητα υποδείξεων, εάν έχουν φθαρεί ή καταστραφεί.
- Από μια μπαταρία με ζημιά είναι πιθανό να διαρρεύσει υγρό. Σε περίπτωση επαφής με το δέρμα ή τα μάτια, το υγρό μπορεί να προκαλέσει ερεθισμούς.
 - ▶ Αποφεύγετε την επαφή με το υγρό.
 - ▶ Σε περίπτωση επαφής με το δέρμα, πλύνετε την προσβεβλημένη περιοχή με άφθονο νερό και σαπούνι.
 - ▶ Σε περίπτωση επαφής με τα μάτια, ξεπλύνετε τα μάτια με άφθονο νερό για τουλάχιστον 15 λεπτά και συμβουλευθείτε έναν γιατρό.
- Μια μπαταρία με ζημιά ή βλάβη ενδέχεται να αναδίδει ασυνήθιστη οσμή, να εκλύει καπνό ή ακόμα και να καεί. Υπάρχει κίνδυνος σοβαρού ή θανατηφόρου τραυματισμού και υλικών ζημιών.
 - ▶ Αν παρατηρήσετε ασυνήθιστη οσμή ή καπνό, μην χρησιμοποιήσετε την μπαταρία και διατηρήστε τη μακριά από εύφλεκτα υλικά.
 - ▶ Αν η μπαταρία έχει πιάσει φωτιά, προσπαθήστε να σβήσετε τη φωτιά με πυροσβεστήρα ή νερό.

4.6.4 Φορτιστής

Ο φορτιστής είναι σε ασφαλή κατάσταση, όταν ικανοποιεί τα εξής κριτήρια:

- Δεν υπάρχει ζημιά στον φορτιστή.
- Ο φορτιστής είναι καθαρός και στεγνός.

▲ ΠΡΟΕΙΔΟΠΟΙΗΣΗ

- Αν ο εξοπλισμός δεν είναι σε ασφαλή κατάσταση, ορισμένα εξαρτήματα μπορεί να μην επιτελούν τις λειτουργίες τους με τον σωστό τρόπο και οι διατάξεις ασφαλείας μπορεί να τεθούν εκτός λειτουργίας. Υπάρχει κίνδυνος σοβαρού ή θανατηφόρου τραυματισμού.
 - ▶ Μην χρησιμοποιείτε φορτιστή που έχει ζημιά.
 - ▶ Αν ο φορτιστής λερωθεί ή βραχεί, καθαρίστε τον και αφήστε τον να στεγνώσει.
 - ▶ Μην κάνετε μετατροπές στον φορτιστή.
 - ▶ Μην τοποθετείτε αντικείμενα μέσα στα ανοίγματα του φορτιστή.
 - ▶ Μη συνδέετε και βραχυκυκλώνετε τις ηλεκτρικές επαφές του φορτιστή με μεταλλικά αντικείμενα.
 - ▶ Μην ανοίγετε τον φορτιστή.

4.7 Εργασία

▲ ΠΡΟΕΙΔΟΠΟΙΗΣΗ

- Κάτω από ορισμένες συνθήκες, ο χρήστης δεν είναι σε θέση να εργαστεί συγκεντρωμένα.

Μπορεί να σκοντάψει, να πέσει και να υποστεί σοβαρό τραυματισμό.

- ▶ Να εργάζεστε ήρεμα και συγκεντρωμένα.
- ▶ Μην εργάζεστε με το ψαλίδι θάμνων σε περιβάλλον με κακό φωτισμό ή κακή ορατότητα.
- ▶ Ο χειρισμός του ψαλιδιού θάμνων πρέπει να γίνεται από ένα άτομο κάθε φορά.
- ▶ Να προσέχετε για εμπόδια.
- ▶ Να εργάζεστε από το έδαφος και να διατηρείτε την ισορροπία σας. Αν πρέπει να εργαστείτε σε ύψος, χρησιμοποιήστε μια πλατφόρμα εργασίας ή μια ασφαλή σκαλωσιά.
- ▶ Αν αρχίσετε να νιώθετε κόπωση, κάντε ένα διάλειμμα.
- Η εργασία πάνω από το ύψος των ώμων μπορεί να κουράσει πιο γρήγορα τον χρήστη. Υπάρχει κίνδυνος για σοβαρό τραυματισμό του χρήστη.
 - ▶ Μη δαυλεύετε για πολλή ώρα πάνω από το ύψος των ώμων σας.
 - ▶ Να κάνετε διαλείμματα κατά τη διάρκεια της εργασίας.
- Αν τα κινούμενα μαχαίρια έρθουν σε επαφή με σκληρό αντικείμενο, η ταχύτητά τους επιβραδύνεται απότομα. Λόγω των δυνάμεων αντίδρασης που προκαλούνται σε τέτοια περίπτωση, ο χρήστης μπορεί να χάσει τον έλεγχο του ψαλιδιού θάμνων και να τραυματιστεί σοβαρά.
 - ▶ Πριν ξεκινήσετε την εργασία, ελέγξτε τον θάμνο και το γρασίδι για σκληρά αντικείμενα και αφαιρέστε τα.
- Τα κινούμενα μαχαίρια μπορούν να κόψουν τον χρήστη. Υπάρχει κίνδυνος για σοβαρό τραυματισμό του χρήστη.
 - ▶ Κρατήστε το ελεύθερο σας χέρι μακριά από τα μαχαίρια.
 - ▶ Μην αγγίζετε τα μαχαίρια όσο κινούνται.
 - ▶ Αν τα μαχαίρια μπλοκάρουν από κάποιο αντικείμενο, σβήστε το ψαλίδι θάμνων και αφαιρέστε την μπαταρία. Στη συνέχεια αφαιρέστε το αντικείμενο.
- Οποιαδήποτε αλλαγή στη λειτουργία ή ασυνήθιστη συμπεριφορά του ψαλιδιού θάμνων κατά τη διάρκεια της εργασίας μπορεί να είναι ένδειξη ότι το μηχάνημα δεν είναι σε ασφαλή κατάσταση. Υπάρχει κίνδυνος για σοβαρό τραυματισμό και υλικές ζημιές.
 - ▶ Διακόψτε την εργασία, αφαιρέστε τη μπαταρία και απευθυνθείτε σε έναν πιστοποιημένο αντιπρόσωπο της STIHL.
- Κατά την εργασία με το ψαλίδι θάμνων μπορεί να δημιουργούνται δονήσεις.



- ▶ Να φοράτε γάντια.
- ▶ Να κάνετε διαλείμματα κατά τη διάρκεια της εργασίας.
- ▶ Αν παρουσιαστούν συμπτώματα κακής αιμάτωσης, συμβουλευθείτε έναν γιατρό.
- Όταν αφήνετε τη σκανδάλη, τα μαχαίρια συνεχίζουν να κινούνται για περίπου 1 δευτερόλεπτο, ως αποτέλεσμα της ορμής του συστήματος κίνησης. Τα κινούμενα μαχαίρια μπορούν να κόψουν τον χρήστη ή άλλα άτομα. Υπάρχει κίνδυνος σοβαρού τραυματισμού.



- ▶ Κρατάτε το ψαλίδι θάμνων από τη λαβή χειρισμού και περιμένετε μέχρι να σταματήσουν τα μαχαίρια.

▲ ΚΙΝΔΥΝΟΣ

- Αν υπάρχουν ηλεκτρικά καλώδια υπό τάση κοντά στον χώρο εργασίας, τα μαχαίρια μπορούν να έρθουν σε επαφή με αυτά και να προκαλέσουν ζημιά. Υπάρχει κίνδυνος για σοβαρό τραυματισμό ή θάνατο του χρήστη.
 - ▶ Μην εργάζεστε κοντά σε ηλεκτρικά καλώδια υπό τάση.

4.8 Φόρτιση

▲ ΠΡΟΕΙΔΟΠΟΙΗΣΗ

- Κατά τη διάρκεια της φόρτισης, ένας φορτιστής με ζημιά ή ελάττωμα μπορεί να εκλύσει ασυνήθιστες οσμές ή καπνό. Αυτό μπορεί να οδηγήσει σε τραυματισμούς και σε υλικές ζημιές.
 - ▶ Αποσυνδέστε το καλώδιο τροφοδοσίας από την πρίζα.
- Αν δεν υπάρχει επαρκής απαγωγή της θερμότητας, ο φορτιστής μπορεί να υπερθερμανθεί και να προκαλέσει πυρκαγιά. Αυτό μπορεί να οδηγήσει σε σοβαρούς τραυματισμούς ή θανατηφόρα ατυχήματα και σε υλικές ζημιές.
 - ▶ Μην καλύπτετε τον φορτιστή.

4.9 Ηλεκτρική σύνδεση

Επαφή με ρευματοφόρα εξαρτήματα μπορεί να προκληθεί από τα εξής αίτια:

- Ζημιά στο καλώδιο τροφοδοσίας ή στο καλώδιο προέκτασης.
- Ζημιά στο φινι του καλωδίου τροφοδοσίας ή του καλωδίου προέκτασης.
- Λάθος εγκατάσταση της πρίζας.

▲ ΚΙΝΔΥΝΟΣ

- Η επαφή με ρευματοφόρα εξαρτήματα μπορεί να προκαλέσει ηλεκτροπληξία. Υπάρχει κίνδυνος σοβαρού ή θανατηφόρου τραυματισμού του χρήστη.

- ▶ Βεβαιωθείτε ότι το καλώδιο τροφοδοσίας, το καλώδιο προέκτασης και τα φινι είναι σε καλή κατάσταση.



Αν υπάρχει ζημιά στο καλώδιο τροφοδοσίας ή στο καλώδιο προέκτασης:

- ▶ Μην αγγίζετε τα σημεία που έχουν ζημιά.
- ▶ Αποσυνδέστε το φινι από την πρίζα.

- ▶ Μην πιάνετε το καλώδιο τροφοδοσίας, το καλώδιο προέκτασης (μπαλαντέζα) ή τα φινι τους με βρεγμένα χέρια.
- ▶ Συνδέστε το φινι του καλωδίου τροφοδοσίας ή του καλωδίου προέκτασης σε μια σωστά εγκατεστημένη πρίζα με επαφή γείωσης.
- ▶ Συνδέστε τον φορτιστή μέσω ασφαλειοδιακόπτη διαρροής (30 mA, 30 ms).
- Ένα ακατάλληλο καλώδιο προέκτασης ή μια ενδεχόμενη ζημιά στο καλώδιο προέκτασης μπορεί να προκαλέσει ηλεκτροπληξία. Υπάρχει κίνδυνος σοβαρού ή θανατηφόρου τραυματισμού.
 - ▶ Χρησιμοποιείτε καλώδιο προέκτασης με κατάλληλη διατομή,  19.5.

▲ ΠΡΟΕΙΔΟΠΟΙΗΣΗ

- Μια εσφαλμένη τάση δικτύου ή εσφαλμένη συχνότητα δικτύου κατά τη διάρκεια της φόρτισης μπορεί να προκαλέσει υπέρταση στον φορτιστή. Μπορεί να προκληθεί ζημιά στον φορτιστή.
 - ▶ Βεβαιωθείτε ότι η τάση και η συχνότητα του ηλεκτρικού δικτύου συμφωνούν με τα στοιχεία που αναγράφονται στην πινακίδα τύπου του φορτιστή.
- Εάν ο φορτιστής συνδεθεί σε πολύμπριζο, μπορεί να σημειωθεί υπερφόρτωση των ηλεκτρικών εξαρτημάτων κατά τη διάρκεια της φόρτισης. Τα ηλεκτρικά εξαρτήματα μπορεί να υπερθερμανθούν και να προκαλέσουν πυρκαγιά. Υπάρχει κίνδυνος σοβαρού ή θανατηφόρου τραυματισμού και υλικών ζημιών.
 - ▶ Βεβαιωθείτε ότι οι προδιαγραφές ισχύος στο πολύμπριζο δεν υπερβαίνουν τις προδιαγραφές που αναγράφονται στην πινακίδα τύπου του φορτιστή και όλων των ηλεκτρικών συσκευών που είναι συνδεδεμένες στο πολύμπριζο συνολικά.
- Σε περίπτωση λάθος τοποθέτησης των καλωδίων τροφοδοσίας ή προέκτασης, μπορεί να προκληθεί ζημιά στα καλώδια ή να σκοταψει κάποιος σε αυτά. Ενδέχεται να προκληθούν τραυματισμοί ή υλικές ζημιές στο καλώδιο τροφοδοσίας ή προέκτασης.
 - ▶ Τοποθετείτε και επισημαίνετε το καλώδιο τροφοδοσίας και το καλώδιο προέκτασης (μπαλαντέζα) με τέτοιο τρόπο, ώστε να μην

αποτελούν κίνδυνο να σκοντάψει κάποιος σε αυτά.

- ▶ Τοποθετείτε τα καλώδια τροφοδοσίας και προέκτασης στρωτά και με τέτοιο τρόπο ώστε να μην τεντώνονται.
- ▶ Τοποθετείτε τα καλώδια τροφοδοσίας και προέκτασης με τέτοιο τρόπο ώστε να μη φθείρονται, να μην τσακίζονται, να μη συνθλιβονται και να μην τρίβονται πάνω σε αντικείμενα.
- ▶ Προστατεύετε τα καλώδια τροφοδοσίας και προέκτασης από θερμότητα, λάδια και χημικές ουσίες.
- ▶ Τοποθετείτε τα καλώδια τροφοδοσίας και προέκτασης μόνο σε στεγνό έδαφος.
- Κατά τη διάρκεια της εργασίας, το καλώδιο προέκτασης ζεσταίνεται. Η θερμότητα αυτή, αν δεν μπορεί να διαχυθεί, μπορεί να προκαλέσει πυρκαγιά.
 - ▶ Αν χρησιμοποιείτε καλώδιο σε ανέμη, ξετλιξτε ολόκληρο το καλώδιο από την ανέμη.
- Ηλεκτρικά καλώδια και σωλήνες που ενδεχομένως υπάρχουν στον τοίχο μπορούν να υποστούν ζημιά, αν ο φορτιστής στερεωθεί στον τοίχο. Η επαφή με ηλεκτρικά καλώδια μπορεί να προκαλέσει ηλεκτροπληξία. Υπάρχει κίνδυνος σοβαρού τραυματισμού και υλικών ζημιών.
 - ▶ Βεβαιωθείτε ότι στο προβλεπόμενο σημείο στερέωσης δεν υπάρχουν ηλεκτρικά καλώδια ή σωλήνες μέσα στον τοίχο.
- Αν ο φορτιστής δεν είναι εγκατεστημένος όπως περιγράφεται σ' αυτές τις οδηγίες χρήσης, υπάρχει κίνδυνος να πέσει ο φορτιστής ή η μπαταρία, ή να υπερθερμανθεί ο φορτιστής. Υπάρχει κίνδυνος τραυματισμού και υλικών ζημιών.
 - ▶ Στερεώστε τον φορτιστή σ' έναν τοίχο, όπως περιγράφεται σ' αυτές τις οδηγίες χρήσης.
- Αν ο φορτιστής με τοποθετημένη την μπαταρία στερεωθεί σε τοίχο, μπορεί η μπαταρία να πέσει έξω από τον φορτιστή. Υπάρχει κίνδυνος τραυματισμού και υλικών ζημιών.
 - ▶ Πρώτα στερεώστε τον φορτιστή στον τοίχο και στη συνέχεια τοποθετήστε την μπαταρία.

4.10 Μεταφορά

4.10.1 Ψαλίδι θάμνων

▲ ΠΡΟΕΙΔΟΠΟΙΗΣΗ

- Κατά τη διάρκεια της μεταφοράς, το ψαλίδι θάμνων μπορεί να ανατραπεί ή να μετακινηθεί. Υπάρχει κίνδυνος τραυματισμού και υλικών ζημιών.



- ▶ Αφαιρέστε την μπαταρία.

- ▶ Περάστε ή διπλώστε την προστατευτική θήκη πάνω στα μαχαίρια με τέτοιο τρόπο, ώστε να καλύπτει πλήρως τα μαχαίρια.
- ▶ Μεταφέρετε το ψαλίδι θάμνων μέσα στο στανάκι στο οποίο παραδίδεται.
- ▶ Αν δεν περιλαμβάνεται ειδική θήκη, ασφαλίστε το ψαλίδι θάμνων με λουριά σύσφιξης, ιμάντες ή ένα δίχτυ, ώστε να μη μπορεί να ανατραπεί ή να μετακινηθεί.

4.10.2 Μπαταρία

▲ ΠΡΟΕΙΔΟΠΟΙΗΣΗ

- Η μπαταρία δεν είναι προστατευμένη από όλες τις επιδράσεις του περιβάλλοντος. Σε περίπτωση έκθεσης σε ορισμένες επιδράσεις του περιβάλλοντος μπορεί να προκληθούν υλικές ζημιές ή ζημιά στην μπαταρία.
 - ▶ Μην μεταφέρετε μπαταρία που έχει ζημιά.
 - ▶ Αν το παραδοτέο περιλαμβάνει θήκη, μεταφέρετε την μπαταρία μέσα στη συνοδευτική θήκη.
- Κατά τη διάρκεια της μεταφοράς, η μπαταρία μπορεί να ανατραπεί ή να μετατοπιστεί. Υπάρχει κίνδυνος τραυματισμού και υλικών ζημιών.
 - ▶ Τοποθετήστε την μπαταρία μέσα στη συσκευασία με τέτοιο τρόπο, ώστε να αποκλείεται η μετατόπισή της.
 - ▶ Η συσκευασία ασφαλιζεται με τέτοιο τρόπο, ώστε να μην μπορεί να μετατοπιστεί.

4.10.3 Φορτιστής

▲ ΠΡΟΕΙΔΟΠΟΙΗΣΗ

- Κατά τη διάρκεια της μεταφοράς, ο φορτιστής μπορεί να ανατραπεί ή να μετακινηθεί. Υπάρχει κίνδυνος τραυματισμού και υλικών ζημιών.
 - ▶ Αποσυνδέστε το φις από την πρίζα.
 - ▶ Αφαιρέστε την μπαταρία.
 - ▶ Μεταφέρετε τον φορτιστή μέσα στην ειδική θήκη που παραδίδεται μαζί.
 - ▶ Αν δεν περιλαμβάνεται ειδική θήκη, ασφαλίστε τον φορτιστή με λουριά σύσφιξης, ιμάντες ή ένα δίχτυ, ώστε να μη μπορεί να ανατραπεί ή να μετακινηθεί.
- Μην κρατάτε τον φορτιστή από το καλώδιο τροφοδοσίας για να τον μεταφέρετε. Μπορεί να προκληθεί ζημιά στο καλώδιο τροφοδοσίας και στον φορτιστή.
 - ▶ Τυλίξτε το καλώδιο τροφοδοσίας και στερεώστε το στον φορτιστή.

4.11 Φύλαξη

4.11.1 Ψαλίδι θάμνων

⚠ ΠΡΟΕΙΔΟΠΟΙΗΣΗ

- Τα παιδιά δεν είναι σε θέση να εκτιμήσουν τους κινδύνους που συνδέονται με το ψαλίδι θάμνων. Τα παιδιά διατρέχουν σοβαρό κίνδυνο τραυματισμού.



- ▶ Αφαιρέστε την μπαταρία.

- ▶ Περάστε ή διπλώστε την προστατευτική θήκη πάνω στα μαχαίρια με τέτοιο τρόπο, ώστε να καλύπτει πλήρως τα μαχαίρια.
- ▶ Φυλάσσετε το ψαλίδι θάμνων μακριά από τα παιδιά.
- Οι ηλεκτρικές επαφές μέσα στο ψαλίδι θάμνων και τα μεταλλικά εξαρτήματα μπορεί να οξειδωθούν (σκουριάσουν) από υγρασία. Μπορεί να προκληθεί ζημιά στο ψαλίδι θάμνων.



- ▶ Αφαιρέστε την μπαταρία.

- ▶ Φυλάσσετε το ψαλίδι θάμνων σε καθαρό και στεγνό μέρος.

4.11.2 Μπαταρία

⚠ ΠΡΟΕΙΔΟΠΟΙΗΣΗ

- Τα παιδιά δεν είναι σε θέση να αναγνωρίσουν και να εκτιμήσουν τους κινδύνους της μπαταρίας. Υπάρχει κίνδυνος σοβαρού τραυματισμού των παιδιών.
- ▶ Φυλάσσετε την μπαταρία μακριά από τα παιδιά.
- Η μπαταρία δεν είναι προστατευμένη από όλες τις επιδράσεις του περιβάλλοντος. Σε περίπτωση έκθεσης σε ορισμένες επιδράσεις του περιβάλλοντος μπορεί να προκληθεί ανεπανόρθωτη ζημιά στην μπαταρία.
- ▶ Φυλάσσετε την μπαταρία σε καθαρό και στεγνό μέρος.
- ▶ Φυλάσσετε την μπαταρία σε κλειστό χώρο.
- ▶ Φυλάσσετε την μπαταρία χωριστά από το ψαλίδι θάμνων.
- ▶ Σε περίπτωση φύλαξης της μπαταρίας στον φορτιστή, αποσυνδέστε το φιλς, και φυλάξτε την μπαταρία σε κατάσταση φόρτισης μεταξύ 40 % και 60 % (2 πράσινες αναμμένες λυχνίες LED).
- ▶ Μη φυλάσσετε την μπαταρία σε χώρο με θερμοκρασία εκτός των καθορισμένων οριακών τιμών,  19.6.

4.11.3 Φορτιστής

⚠ ΠΡΟΕΙΔΟΠΟΙΗΣΗ

- Τα παιδιά δεν είναι σε θέση να αντιληφθούν και να αξιολογήσουν τους κινδύνους του φορτιστή. Υπάρχει κίνδυνος σοβαρού ή θανατηφόρου τραυματισμού παιδιών.
- ▶ Αποσυνδέστε το φιλς.
- ▶ Φυλάσσετε τον φορτιστή μακριά από παιδιά.
- Ο φορτιστής δεν είναι προστατευμένος από όλες τις επιδράσεις του περιβάλλοντος. Σε περίπτωση έκθεσης σε ορισμένες επιδράσεις του περιβάλλοντος μπορεί να προκληθεί ζημιά στον φορτιστή.
- ▶ Αποσυνδέστε το φιλς.
- ▶ Αν ο φορτιστής είναι ζεστός, αφήστε τον να κρυώσει.
- ▶ Φυλάσσετε τον φορτιστή σε καθαρό και στεγνό μέρος.
- ▶ Φυλάσσετε τον φορτιστή σε κλειστό χώρο.
- ▶ Μη φυλάσσετε τον φορτιστή σε χώρο με θερμοκρασία εκτός των καθορισμένων οριακών τιμών,  19.6.
- Μην χρησιμοποιείτε το καλώδιο τροφοδοσίας για να μεταφέρετε ή να κρεμάσετε τον φορτιστή. Μπορεί να προκληθεί ζημιά στο καλώδιο τροφοδοσίας και στον φορτιστή.
- ▶ Πιάνετε και κρατάτε τον φορτιστή από το περίβλημά του.
- ▶ Κρεμάστε τον φορτιστή στο στήριγμα τοίχου.

4.12 Καθάρισμα, συντήρηση και επισκευή

⚠ ΠΡΟΕΙΔΟΠΟΙΗΣΗ

- Αν η μπαταρία βρίσκεται τοποθετημένη στο ψαλίδι θάμνων κατά τη διάρκεια των εργασιών καθαρισμού, συντήρησης ή επισκευής, το ψαλίδι θάμνων μπορεί κατά λάθος να τεθεί σε λειτουργία. Υπάρχει κίνδυνος σοβαρού τραυματισμού και υλικών ζημιών.
- ▶ Αφαιρέστε την μπαταρία.
- Τα ισχυρά απορρυπαντικά, ο καθαρισμός με δέσμη νερού ή μυτερά αντικείμενα μπορούν να προκαλέσουν ζημιές στο ψαλίδι θάμνων, στα μαχαίρια, στην μπαταρία και στον φορτιστή. Αν το ψαλίδι θάμνων, τα μαχαίρια, η μπαταρία και ο φορτιστής δεν καθαρίζονται με τον κατάλληλο τρόπο, υπάρχει περίπτωση ορισμένα εξαρτήματα να πάψουν να λειτουργούν σωστά και οι διατάξεις ασφαλείας να τεθούν εκτός λει-



τουργίας. Υπάρχει κίνδυνος σοβαρού τραυματισμού.

- ▶ Καθαρίζετε το ψαλίδι θάμνων, τα μαχαίρια, την μπαταρία και τον φορτιστή όπως περιγράφεται σε αυτό το εγχειρίδιο οδηγιών χρήσης.
- Αν το ψαλίδι θάμνων, τα μαχαίρια, η μπαταρία και ο φορτιστής δεν συντηρούνται ή επισκευάζονται με τον κατάλληλο τρόπο, υπάρχει περίπτωση ορισμένα εξαρτήματα να πάψουν να λειτουργούν σωστά και οι διατάξεις ασφαλείας να τεθούν εκτός λειτουργίας. Υπάρχει κίνδυνος σοβαρού ή θανατηφόρου τραυματισμού.
 - ▶ Μην εκτελείτε μόνοι σας εργασίες συντήρησης ή επισκευής στο ψαλίδι θάμνων, στην μπαταρία ή στον φορτιστή.
 - ▶ Αν το ψαλίδι θάμνων, η μπαταρία ή ο φορτιστής χρειάζεται συντήρηση ή επισκευή, απευθυνθείτε στον πιστοποιημένο αντιπρόσωπο της STIHL.
 - ▶ Συντηρείτε τα μαχαίρια όπως περιγράφεται σε αυτές τις οδηγίες χρήσης.
- Κατά τη διάρκεια των εργασιών καθαρισμού ή συντήρησης των μαχαιριών, υπάρχει κίνδυνος ο χρήστης να έρθει σε επαφή με τα κοφτερά δόντια κοπής. Υπάρχει κίνδυνος τραυματισμού του χρήστη.
 - ▶ Φοράτε γάντια εργασίας από ανθεκτικό υλικό.

5 Προετοιμασία ψαλιδιού θάμνων για χρήση

5.1 Προετοιμασία ψαλιδιού θάμνων για χρήση

Πριν από την έναρξη κάθε εργασίας, εκτελέστε τα εξής βήματα:

- ▶ Βεβαιωθείτε ότι τα εξής εξαρτήματα είναι σε ασφαλή κατάσταση:
 - Ψαλίδι θάμνων, **14** 4.6.1.
 - Μαχαίρια, **14** 4.6.2.
 - Μπαταρία, **14** 4.6.3.
 - Φορτιστής, **14** 4.6.4.
- ▶ Ελέγξτε την μπαταρία, **14** 10.2.
- ▶ Φορτίστε την μπαταρία πλήρως, **14** 6.2.
- ▶ Καθαρίστε το ψαλίδι θάμνων, **14** 15.1.
- ▶ Ελέγξτε τα χειριστήρια, **14** 10.1.
- ▶ Αν δεν μπορείτε να ολοκληρώσετε κάποιο από τα παραπάνω βήματα, μην χρησιμοποιήσετε το ψαλίδι θάμνων, και απευθυνθείτε στον πιστοποιημένο αντιπρόσωπο της STIHL.

6 Φόρτιση μπαταρίας φόρτωση λυχνίες

6.1 Στερέωση φορτιστή σε τοίχο

Ο φορτιστής μπορεί να στερεωθεί σε τοίχο.

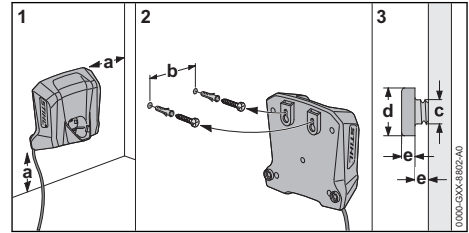

- ▶ Στερεώστε τον φορτιστή σε έναν τοίχο, σύμφωνα με τα εξής κριτήρια:
 - Γίνεται χρήση κατάλληλων υλικών στερέωσης.
 - Ο φορτιστής είναι σε οριζόντια θέση. Τηρούνται οι εξής διαστάσεις:
 - a = τουλάχιστον 100 mm
 - b = 54 mm
 - c = 4,5 mm
 - d = 9 mm
 - e = 2,5 mm

6.2 Φόρτιση μπαταρίας

Ο χρόνος φόρτισης εξαρτάται από διάφορους παράγοντες, όπως η θερμοκρασία της μπαταρίας και η θερμοκρασία περιβάλλοντος. Για βέλτιστη απόδοση, τηρείτε το συνιστώμενο εύρος τιμών θερμοκρασίας, **14** 19.7. Ο πραγματικός χρόνος φόρτισης μπορεί να διαφέρει από τον χρόνο φόρτισης που δηλώνεται από τον κατασκευαστή. Ο χρόνος φόρτισης αναφέρεται στην ιστοσελίδα www.stihl.com/charging-times.

Η διαδικασία φόρτισης ξεκινά αυτόματα, όταν συνδέετε το φις στην πρίζα και τοποθετείτε την μπαταρία στον φορτιστή. Όταν ολοκληρωθεί η φόρτιση της μπαταρίας, ο φορτιστής απενεργοποιείται αυτόματα.

Κατά τη διάρκεια της φόρτισης η μπαταρία και ο φορτιστής ζεσταίνονται.

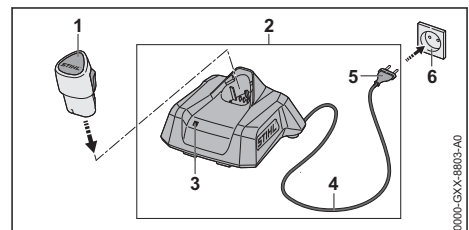

- ▶ Συνδέστε το φις (5) σε μια εύκολα προσβάσιμη πρίζα (6).
Ο φορτιστής (2) εκτελεί αυτοδιαγνωστικό έλεγχο. Η λυχνία LED (3) ανάβει σε χρώμα πράσινο για περίπου 1 δευτερόλεπτο και στη συνέχεια σε χρώμα κόκκινο για περίπου 1 δευτερόλεπτο.
- ▶ Δρομολογήστε σωστά το καλώδιο τροφοδοσίας (4).
- ▶ Περάστε την μπαταρία (1) μέσα στους οδηγούς του φορτιστή (2) και πιέστε την μέχρι να τερματίσει.

Η λυχνία LED (3) ανάβει ή αναβοσβήνει σε χρώμα πράσινο. Η μπαταρία (1) φορτίζεται.

- ▶ Όταν σβήνει η λυχνία LED (3), η μπαταρία (1) έχει φορτιστεί πλήρως και μπορείτε να την αφαιρέσετε από τον φορτιστή (2).
- ▶ Αν δεν πρόκειται να χρησιμοποιήσετε άλλο τον φορτιστή (2), αποσυνδέστε το φις (5) από την πρίζα (6).

6.3 Ένδειξη κατάστασης φόρτισης

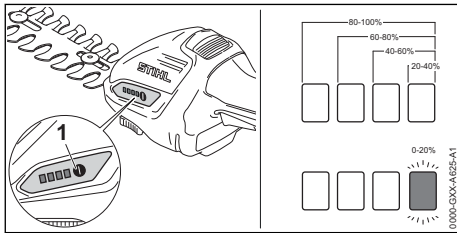

- ▶ Τοποθετήστε την μπαταρία.
- ▶ Πιέστε το πλήκτρο (1).
Οι λυχνίες ανάβουν για περίπου 5 δευτερόλεπτα σε πράσινο χρώμα και δείχνουν την κατάσταση φόρτισης.
- ▶ Αν η δεξιά πράσινη λυχνία αναβοσβήνει, φορτίστε την μπαταρία.

6.4 Λυχνίες στο ψαλίδι θάμνων

Οι λυχνίες δείχνουν την κατάσταση φόρτισης της μπαταρίας ή πιθανές βλάβες. Οι λυχνίες μπορούν να ανάβουν ή να αναβοσβήνουν σε πράσινο ή κόκκινο χρώμα.

Οι πράσινες λυχνίες δείχνουν την κατάσταση φόρτισης της μπαταρίας.

- ▶ Αν ανάβουν ή αναβοσβήνουν οι κόκκινες λυχνίες, συμβουλευθείτε τον πίνακα αντιμετώπισης βλαβών, 18.1.
Υπάρχει βλάβη στο ψαλίδι θάμνων ή στην μπαταρία.

6.5 Λυχνία φορτιστή

Η λυχνία δείχνει την κατάσταση ή βλάβες του φορτιστή. Η λυχνία μπορεί να ανάβει ή να αναβοσβήνει σε πράσινο ή κόκκινο χρώμα.

Αν η λυχνία ανάβει ή αναβοσβήνει σε πράσινο χρώμα, η μπαταρία φορτίζεται.

- ▶ Αν η λυχνία ανάβει ή αναβοσβήνει σε κόκκινο χρώμα, συμβουλευθείτε τον πίνακα αντιμετώπισης βλαβών, 18.2.
Υπάρχει βλάβη στον φορτιστή ή στην μπαταρία.

7 Συναρμολόγηση του ψαλιδιού θάμνων

7.1 Τοποθέτηση και αφαίρεση μαχαιριών

7.1.1 Τοποθέτηση μαχαιριών θάμνων ή μαχαιριών χόρτου

Τα μαχαιρία θάμνων και τα μαχαιρία χόρτου τοποθετούνται στο ψαλίδι θάμνων με τον ίδιο τρόπο.

- ▶ Σβήστε το ψαλίδι θάμνων και αφαιρέστε την μπαταρία.
- ▶ Περάστε ή διπλώστε την προστατευτική θήκη πάνω στα μαχαιρία με τέτοιο τρόπο, ώστε να καλύπτει πλήρως τα μαχαιρία.

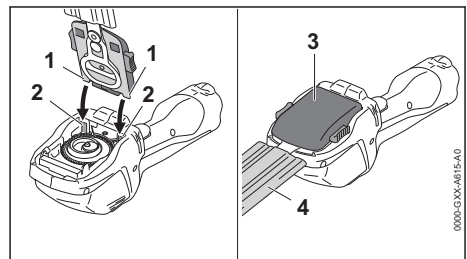

- ▶ Εφαρμόστε τα δόντια συγκράτησης (1) του μαχαιριού θάμνων (3) ή του μαχαιριού χόρτου (3) στους οδηγούς (2).
- ▶ Κατεβάστε το μαχαιρί θάμνων (3) ή το μαχαιρί χόρτου (3) και πιέστε το με δύναμη.
Το μαχαιρί θάμνων (3) ή το μαχαιρί χόρτου (3) κουμπώνει με έναν χαρακτηριστικό ήχο.
- ▶ Αφαιρέστε την προστατευτική θήκη (4).

7.1.2 Αφαίρεση μαχαιριού θάμνων ή μαχαιριού χόρτου

Το μαχαιρί θάμνων και το μαχαιρί χόρτου αφαιρούνται με τον ίδιο τρόπο.

- ▶ Σβήστε το ψαλίδι θάμνων και αφαιρέστε την μπαταρία.

- ▶ Περάστε ή διπλώστε την προστατευτική θήκη πάνω στα μαχαίρια με τέτοιο τρόπο, ώστε να καλύπτει πλήρως τα μαχαίρια.

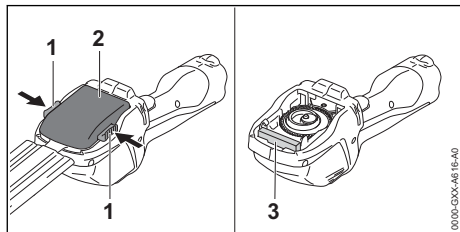

- ▶ Πιέστε τους δύο μοχλούς ασφάλισης (1). Το μαχαίρι θάμνων (2) ή το μαχαίρι χόρτου (2) απασφαλίζεται.
- ▶ Αφαιρέστε το μαχαίρι θάμνων (2) ή το μαχαίρι χόρτου (2).

Κατά τη διάρκεια της εργασίας, ο μηχανισμός του μηχανήματος προστατεύεται από τη ρύπανση με ένα κομμάτι αφρού (3). Το κομμάτι αυτό (3) είναι μόνιμα συνδεδεμένο στο ψαλίδι θάμνων και δεν μπορεί να απομακρυνθεί.

8 Τοποθέτηση και αφαίρεση μπαταρίας

8.1 Τοποθέτηση μπαταρίας

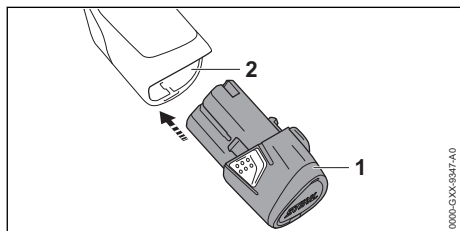

- ▶ Πιέστε την μπαταρία (1) μέσα στην υποδοχή (2) μέχρι να τερματίσει. Η μπαταρία (1) κομπώνει με έναν χαρακτηριστικό ήχο.

8.2 Αφαίρεση μπαταρίας

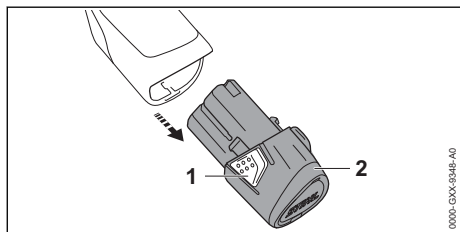

- ▶ Πιέστε τα δύο άγκιστρα (1).

Η μπαταρία (2) απελευθερώνεται και μπορεί να αφαιρεθεί από το μηχάνημα.

9 Θέση σε λειτουργία και εκτός λειτουργίας

9.1 Ενεργοποίηση ψαλιδιού θάμνων

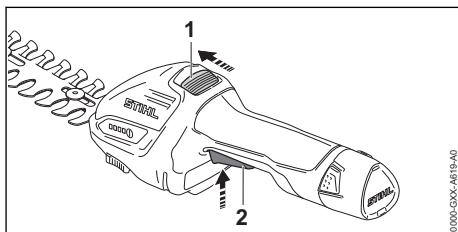

- ▶ Με τον αντίχειρα, σπρώξτε τον σύρτη απασφάλισης (1) στην κατεύθυνση των μαχαιριών, και κρατήστε τον στη θέση αυτή.
- ▶ Πιέστε τη σκανδάλη (2) με τον δείκτη, και κρατήστε την πατημένη. Τώρα μπορείτε να αφήσετε τον σύρτη απασφάλισης (1). Το ψαλίδι θάμνων τίθεται σε λειτουργία και τα μαχαίρια αρχίζουν να κινούνται.

9.2 Απενεργοποίηση

- ▶ Αφήστε τη σκανδάλη και τον σύρτη απασφάλισης.
- ▶ Περιμένετε περίπου 1 δευτερόλεπτο, μέχρι να σταματήσουν τα μαχαίρια.
- ▶ Αν τα μαχαίρια συνεχίζουν να κινούνται για περισσότερο από 1 δευτερόλεπτο, αφαιρέστε τη μπαταρία και απευθυνθείτε στον πιστοποιημένο αντιπρόσωπο της STIHL. Υπάρχει βλάβη στο ψαλίδι θάμνων.

10 Έλεγχος ψαλιδιού θάμνων και μπαταρίας

10.1 Έλεγχος χειριστηρίων

Σύρτης απασφάλισης και σκανδάλη

- ▶ Αφαιρέστε τη μπαταρία.
- ▶ Δοκιμάστε να πιέσετε τη σκανδάλη χωρίς να πατήσετε τον σύρτη απασφάλισης.
- ▶ Αν μπορείτε να πατήσετε τη σκανδάλη, μη χρησιμοποιήσετε το ψαλίδι θάμνων αλλά απευθυνθείτε στον πιστοποιημένο αντιπρόσωπο της STIHL. Υπάρχει βλάβη στον σύρτη απασφάλισης.
- ▶ Με τον αντίχειρα, σπρώξτε τον σύρτη απασφάλισης στην κατεύθυνση των μαχαιριών, και κρατήστε τον στη θέση αυτή.

- ▶ Πιέστε τη σκανδάλη.
 - ▶ Αφήστε τη σκανδάλη και τον σύρτη απασφάλισης.
 - ▶ Αν η σκανδάλη ή ο σύρτης απασφάλισης πατιέται με δυσκολία ή δεν επανέρχεται αυτόματα, μη χρησιμοποιήσετε το ψαλίδι θάμνων αλλά απευθυνθείτε στον πιστοποιημένο αντιπρόσωπο της STIHL.
- Υπάρχει βλάβη στη σκανδάλη ή στον σύρτη απασφάλισης.

Ενεργοποίηση

- ▶ Τοποθετήστε τη μπαταρία.
 - ▶ Με τον αντίχειρα, σπρώξτε τον σύρτη απασφάλισης στην κατεύθυνση των μαχαιριών, και κρατήστε τον στη θέση αυτή.
 - ▶ Πιέστε τη σκανδάλη και κρατήστε την πατημένη.
- Τα μαχαιρία κινούνται.
- ▶ Αφήστε τη σκανδάλη ελεύθερη.
- Τα μαχαιρία σταματούν μετά από περίπου 1 δευτερόλεπτο.
- ▶ Αν τα μαχαιρία συνεχίζουν να κινούνται για περισσότερο από 1 δευτερόλεπτο, αφαιρέστε τη μπαταρία και απευθυνθείτε στον πιστοποιημένο αντιπρόσωπο της STIHL.
- Υπάρχει βλάβη στο ψαλίδι θάμνων.

10.2 Έλεγχος μπαταρίας

- ▶ Τοποθετήστε την μπαταρία.
 - ▶ Πιέστε το πλήκτρο στο ψαλίδι θάμνων. Οι λυχνίες ανάβουν ή αναβοσβήνουν.
 - ▶ Αν οι λυχνίες δεν ανάβουν ή αναβοσβήνουν, μην χρησιμοποιήσετε άλλο το ψαλίδι θάμνων και απευθυνθείτε στον πιστοποιημένο αντιπρόσωπο της STIHL.
- Υπάρχει βλάβη στο ψαλίδι θάμνων ή στην μπαταρία.

11 Εργασία με το ψαλίδι θάμνων

11.1 Κράτημα και καθοδήγηση ψαλιδιού θάμνων

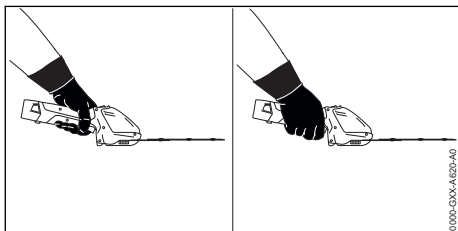

- ▶ Με το ένα χέρι, κρατήστε τη λαβή χειρισμού του ψαλιδιού θάμνων, περισφίγγοντας τη λαβή με τον αντίχειρα.
- ▶ Κρατήστε το ελεύθερο σας χέρι μακριά από τα μαχαιρία.

11.2 Κοπή θάμνων

- ▶ Τοποθετήστε το παλινδρομικό μαχαίρι θάμνων.
- ▶ Κόψτε τα χοντρά κλαδιά με ένα ψαλίδι κλαδέματος, ψαλίδι μπορντούρας ή αλυσοπρίονο.

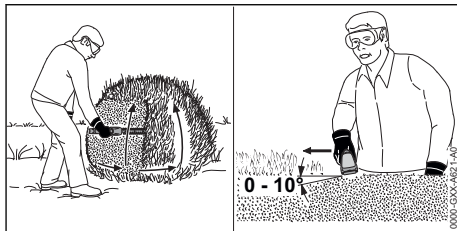

- ▶ Κρατήστε το ψαλίδι θάμνων στη μία πλευρά του θάμνου και κόψτε τον θάμνο, κινώντας το ψαλίδι από κάτω προς τα πάνω με μια τοξωτή κίνηση.
- ▶ Κατεβάστε το ψαλίδι θάμνων χωρίς να κόψετε τον θάμνο.
- ▶ Προχωρήστε προς τα εμπρός αργά και ελεγχόμενα.
- ▶ Κόψτε ξανά τον θάμνο, κινώντας το ψαλίδι θάμνων από κάτω προς τα πάνω με μια τοξωτή κίνηση.
- ▶ Κόψτε την άλλη πλευρά του θάμνου με τον ίδιο τρόπο.
- ▶ Κρατήστε το παλινδρομικό μαχαίρι θάμνων στο πάνω μέρος του θάμνου, σε γωνία από 0° έως 10°.
- ▶ Κόψτε τον θάμνο, κινώντας το ψαλίδι θάμνων οριζόντια προς τη μία και την άλλη πλευρά.
- ▶ Αν η απόδοση κοπής έχει μειωθεί, τροχίστε τα μαχαιρία.

Για βέλπστη απόδοση, τηρείτε το συνιστώμενο εύρος τιμών θερμοκρασίας, 19.7.

11.3 Κοπή χόρτου

- ▶ Τοποθετήστε το μαχαίρι χόρτου.



- ▶ Περάστε το ψαλίδι θάμνων μέσα από τα χόρτα, στο επιθυμητό ύψος από το έδαφος.

Για βέλτιστη απόδοση, τηρείτε το συνιστώμενο εύρος τιμών θερμοκρασίας, **19.7**.

12 Μετά την εργασία

12.1 Μετά την εργασία

- ▶ Απενεργοποιήστε το ψαλίδι θάμνων και αφαιρέστε την μπαταρία.
- ▶ Αν το ψαλίδι θάμνων είναι βρεγμένο, αφήστε το να στεγνώσει.
- ▶ Αν η μπαταρία είναι υγρή ή βρεγμένη, αφήστε τη να στεγνώσει, **19.7**.
- ▶ Αν η μπαταρία είναι βρεγμένη, αφήστε τη να στεγνώσει.
- ▶ Καθαρίστε το ψαλίδι θάμνων.
- ▶ Καθαρίστε τα μαχαίρια.
- ▶ Περάστε ή διπλώστε την προστατευτική θήκη για μαχαίρια πάνω στα μαχαίρια με τέτοιο τρόπο, ώστε να καλύπτει πλήρως τα μαχαίρια.
- ▶ Καθαρίστε την μπαταρία.

13 Μεταφορά

13.1 Μεταφορά ψαλιδιού θάμνων

- ▶ Σβήστε το ψαλίδι θάμνων και αφαιρέστε την μπαταρία.
- ▶ Περάστε ή διπλώστε την προστατευτική θήκη πάνω στα μαχαίρια με τέτοιο τρόπο, ώστε να καλύπτει πλήρως τα μαχαίρια.

Μεταφορά στο χέρι

- ▶ Μεταφέρετε το ψαλίδι θάμνων, πιάνοντας τη λαβή χειρισμού με το ένα χέρι.

Μεταφορά στο αυτοκίνητο

- ▶ Μεταφέρετε το ψαλίδι θάμνων μέσα στο τσαντάκι που παραδίδεται μαζί.
- ▶ Τοποθετήστε το τσαντάκι με τέτοιο τρόπο, ώστε να μην μπορεί να ανατραπεί ή να μετακινηθεί.
- ▶ Αν δεν περιλαμβάνεται τσαντάκι, ασφαλίστε το ψαλίδι θάμνων, ώστε να μη μπορεί να ανατραπεί ή να μετακινηθεί.

13.2 Μεταφορά της μπαταρίας

- ▶ Απενεργοποιήστε το ψαλίδι θάμνων και αφαιρέστε την μπαταρία.
- ▶ Βεβαιωθείτε ότι η μπαταρία είναι σε ασφαλή κατάσταση.
- ▶ Συσκευάστε την μπαταρία στη συνοδευτική θήκη.
- ▶ Αν στο παραδοτέο δεν περιλαμβάνεται θήκη, συσκευάστε την μπαταρία με τέτοιο τρόπο, ώστε να αποκλείεται η μετατόπισή της.
- ▶ Η συσκευασία ασφαλιζεται με τέτοιο τρόπο, ώστε να μην μπορεί να μετατοπιστεί.

Η μπαταρία υπόκειται στους κανόνες μεταφοράς επικινδύνων αγαθών. Η μπαταρία χαρακτηρίζεται ως μπαταρία τύπου UN 3480 (μπαταρία ιόντων λιθίου) και έχει εγκριθεί σύμφωνα με το Μέρος III, παράγραφος 38.3, του Εγχειριδίου Δοκιμών και Κριτηρίων του ΟΗΕ.

Μπορείτε να συμβουλευθείτε τους κανονισμούς μεταφοράς στην ιστοσελίδα www.stihl.com/safety-data-sheets.

13.3 Μεταφορά φορτιστή

- ▶ Αποσυνδέστε το φιν από την πρίζα.
- ▶ Αφαιρέστε την μπαταρία.
- ▶ Τυλίξτε το καλώδιο τροφοδοσίας και στερεώστε το στον φορτιστή.
- ▶ Κατά τη μεταφορά του φορτιστή σε όχημα:
 - ▶ Μεταφέρετε τον φορτιστή μέσα στην ειδική συνοδευτική θήκη.
 - ▶ Τοποθετήστε τη θήκη με τέτοιο τρόπο, ώστε να μην μπορεί να ανατραπεί ή να μετακινηθεί.
 - ▶ Αν δεν περιλαμβάνεται ειδική θήκη, ασφαλίστε τον φορτιστή, ώστε να μη μπορεί να ανατραπεί ή να μετακινηθεί.

14 Φύλαξη

14.1 Φύλαξη ψαλιδιού θάμνων

- ▶ Απενεργοποιήστε το ψαλίδι θάμνων και αφαιρέστε την μπαταρία.
- ▶ Περάστε ή διπλώστε την προστατευτική θήκη για μαχαίρια πάνω στα μαχαίρια με τέτοιο τρόπο, ώστε να καλύπτει πλήρως τα μαχαίρια.
- ▶ Φυλάσσετε το ψαλίδι θάμνων σύμφωνα με τα εξής κριτήρια:
 - Το ψαλίδι θάμνων δεν μπορεί να ανατραπεί ή να μετατοπιστεί.
 - Το ψαλίδι θάμνων βρίσκεται μακριά από τα παιδιά.
 - Το ψαλίδι θάμνων είναι καθαρό και στεγνό.

14.2 Φύλαξη μπαταρίας

Η STIHL συνιστά να φυλάσσετε τη μπαταρία σε κατάσταση φόρτισης μεταξύ 40% και 60% (2 πράσινες λυχνίες).

- ▶ Φυλάσσετε την μπαταρία σύμφωνα με τα εξής κριτήρια:
 - Η μπαταρία βρίσκεται μακριά από τα παιδιά.
 - Η μπαταρία είναι καθαρή και στεγνή.
 - Η μπαταρία βρίσκεται μέσα σε κλειστό χώρο.
 - Η μπαταρία πρέπει να φυλάσσεται χωριστά από το ψαλίδι θάμνων.
 - Σε περίπτωση φύλαξης της μπαταρίας στον φορτιστή, αποσυνδέστε το φισ, και φυλάξτε την μπαταρία σε κατάσταση φόρτισης μεταξύ 40 % και 60 % (2 πράσινες αναμμένες λυχνίες LED).
 - Μη φυλάσσετε την μπαταρία σε χώρο με θερμοκρασία εκτός των καθορισμένων ορίων τιμών,  19.6.

ΣΗΜΕΙΩΣΗ

- Αν η μπαταρία δεν φυλάσσεται όπως περιγράφεται σε αυτές τις οδηγίες χρήσης, μπορεί να υποστεί βαθιά εκφόρτιση και, ως εκ τούτου, ανεπανόρθωτη ζημιά.
 - ▶ Αν η μπαταρία έχει εκφορτιστεί, πρέπει να την φορτίσετε πριν από τη φύλαξή της. Η STIHL συνιστά να φυλάσσετε την μπαταρία σε κατάσταση φόρτισης μεταξύ 40 % και 60 % (2 πράσινες αναμμένες λυχνίες LED).
 - ▶ Φυλάσσετε την μπαταρία χωριστά από το ψαλίδι θάμνων.

14.3 Φύλαξη του φορτιστή

- ▶ Αποσυνδέστε το φισ από την πρίζα.

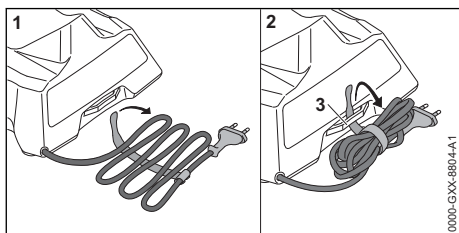

- ▶ Τυλίξτε το καλώδιο τροφοδοσίας και στερεώστε το στον φορτιστή.
- ▶ Φυλάσσετε τον φορτιστή με τέτοιο τρόπο, ώστε να ικανοποιούνται οι εξής συνθήκες:
 - Ο φορτιστής βρίσκεται μακριά από παιδιά.
 - Ο φορτιστής είναι καθαρός και στεγνός.
 - Ο φορτιστής βρίσκεται μέσα σε κλειστό χώρο.

- Ο φορτιστής δεν κρέμεται από το καλώδιο τροφοδοσίας ή από το στήριγμα (3) του καλωδίου τροφοδοσίας.
- Μη φυλάσσετε τον φορτιστή σε χώρο με θερμοκρασία εκτός των καθορισμένων ορίων τιμών,  19.6.

15 Καθάρισμα

15.1 Καθάρισμα του ψαλιδιού θάμνων

- ▶ Απενεργοποιήστε το ψαλίδι θάμνων και αφαιρέστε την μπαταρία.
- ▶ Καθαρίστε το ψαλίδι θάμνων με ένα υγρό πανί ή διαλυτικό ρητίνης της STIHL.
- ▶ Καθαρίστε τις σχισμές αερισμού με ένα πινέλο.
- ▶ Αφαιρέστε τυχόν ξένα σώματα από την υποδοχή της μπαταρίας και καθαρίστε την υποδοχή της μπαταρίας με ένα υγρό πανί.
- ▶ Καθαρίστε τις ηλεκτρικές επαφές μέσα στην υποδοχή της μπαταρίας με ένα πινέλο ή μια μαλακή βούρτσα.

15.2 Καθάρισμα μαχαιριών

- ▶ Σβήστε το ψαλίδι θάμνων και αφαιρέστε τη μπαταρία.
- ▶ Ψεκάστε τα μαχαίρα και από τις δύο πλευρές με διαλυτικό ρητίνης STIHL.
- ▶ Τοποθετήστε τη μπαταρία.
- ▶ Θέστε το ψαλίδι θάμνων σε λειτουργία για 5 δευτερόλεπτα. Τα μαχαίρα κινούνται. Το διαλυτικό ρητίνης STIHL κατανέμεται ομοιόμορφα.

15.3 Καθάρισμα μπαταρίας

- ▶ Καθαρίστε τη μπαταρία με ένα υγρό πανί.

15.4 Καθάρισμα φορτιστή

- ▶ Αποσυνδέστε το φισ από την πρίζα.
- ▶ Καθαρίστε τον φορτιστή με ένα υγρό πανί.
- ▶ Καθαρίστε τις ηλεκτρικές επαφές του φορτιστή με ένα πινέλο ή μια μαλακή βούρτσα.

16 Συντήρηση

16.1 Τρόχισμα μαχαιριών

Μαχαίρι θάμνων

Η STIHL συνιστά να αναθέσετε το τρόχισμα του μαχαιριού θάμνων στον πιστοποιημένο αντιπρόσωπο της STIHL.

**ΠΡΟΕΙΔΟΠΟΙΗΣΗ**

- Τα δόντια κοπής των μαχαιριών είναι κοφτερά. Υπάρχει κίνδυνος τραυματισμού του χρήστη.
 - ▶ Να φοράτε γάντια εργασίας από ανθεκτικό υλικό.
-
- ▶ Σβήστε το ψαλίδι θάμνων και αφαιρέστε την μπαταρία.
 - ▶ Αφαιρέστε το μαχαίρι θάμνων, 7.1.2.

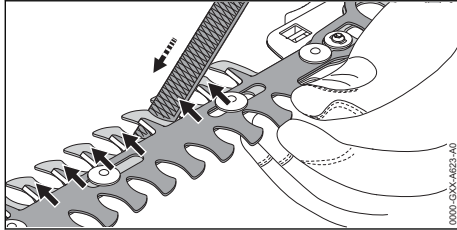

- ▶ Τοποθετήστε τα μαχαίρια με τέτοιο τρόπο, ώστε να έχετε καλή πρόσβαση σε όλες τις κόψεις.
- ▶ Τροχήστε κάθε κόψη του πάνω μαχαριού με μια επίπεδη λίμα με μια κίνηση προς τα εμπρός. Τηρήστε τη γωνία τροχίσματος, 19.2.
- ▶ Γυρίστε τα μαχαίρια ανάποδα.
- ▶ Τροχήστε τις υπόλοιπες κόψεις.
- ▶ Κατά τη διάρκεια του τροχίσματος, απομακρύνετε τη σκόνη που δημιουργείται με ένα υγρό πανί.
- ▶ Ψεκάστε το μαχαίρι θάμνων και από τις δύο πλευρές με διαλυτικό ρητίνης STIHL.
- ▶ Τοποθετήστε το μαχαίρι θάμνων, 7.1.1.
- ▶ Θέστε το ψαλίδι θάμνων σε λειτουργία για 5 δευτερόλεπτα. Τα μαχαίρια κινούνται. Το διαλυτικό ρητίνης STIHL κατανέμεται ομοιόμορφα.
- ▶ Αν έχετε οποιαδήποτε απορία, απευθυνθείτε στον πιστοποιημένο αντιπρόσωπο της STIHL.

Μαχαίρι χόρτου

Η STIHL συνιστά να αναθέσετε το τρόχισμα του μαχαριού χόρτου στον πιστοποιημένο αντιπρόσωπο της STIHL.

**ΠΡΟΕΙΔΟΠΟΙΗΣΗ**

- Τα δόντια κοπής των μαχαιριών είναι κοφτερά. Υπάρχει κίνδυνος τραυματισμού του χρήστη.
 - ▶ Να φοράτε γάντια εργασίας από ανθεκτικό υλικό.
-
- ▶ Σβήστε το ψαλίδι θάμνων και αφαιρέστε την μπαταρία.
 - ▶ Αφαιρέστε το μαχαίρι χόρτου, 7.1.2.

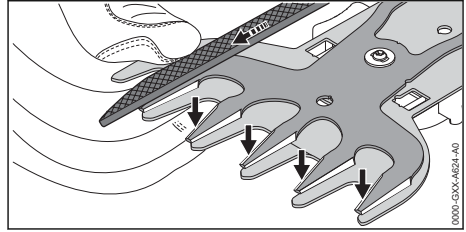

- ▶ Μετατοπίστε το πάνω μαχαίρι προς μία κατεύθυνση με τέτοιο τρόπο, ώστε κάθε φορά να έχετε καλή πρόσβαση στη μία πλευρά των κόψεων.
- ▶ Τροχήστε κάθε προσιτή κόψη του πάνω μαχαριού με μια επίπεδη λίμα με μια κίνηση προς τα εμπρός. Τηρήστε τη γωνία τροχίσματος, 19.2.
- ▶ Μετατοπίστε το πάνω μαχαίρι εντελώς προς την άλλη κατεύθυνση, ώστε κάθε φορά να έχετε καλή πρόσβαση στην άλλη πλευρά των κόψεων.
- ▶ Τροχήστε τις υπόλοιπες κόψεις.
- ▶ Κατά τη διάρκεια του τροχίσματος, απομακρύνετε τη σκόνη που δημιουργείται με ένα υγρό πανί.
- ▶ Ψεκάστε το μαχαίρι χόρτου και από τις δύο πλευρές με διαλυτικό ρητίνης STIHL.
- ▶ Τοποθετήστε το μαχαίρι χόρτου, 7.1.1.
- ▶ Θέστε το ψαλίδι θάμνων σε λειτουργία για 5 δευτερόλεπτα. Τα μαχαίρια κινούνται. Το διαλυτικό ρητίνης STIHL κατανέμεται ομοιόμορφα.
- ▶ Αν έχετε οποιαδήποτε απορία, απευθυνθείτε στον πιστοποιημένο αντιπρόσωπο της STIHL.

17 Επισκευή**17.1 Επισκευή του ψαλιδιού θάμνων, της μπαταρίας και του φορτιστή**

Επισκευή του ψαλιδιού θάμνων, των μαχαιριών, της μπαταρίας και του φορτιστή δεν μπορεί να γίνει από τον χρήστη.

- ▶ Αν το ψαλίδι θάμνων έχει ζημιά, μη χρησιμοποιήσετε το ψαλίδι αλλά απευθυνθείτε στον πιστοποιημένο αντιπρόσωπο της STIHL.
- ▶ Αν υπάρχει ζημιά στα μαχαίρια, αλλάξτε τα μαχαίρια.
- ▶ Μπαταρία που έχει ελάττωμα ή ζημιά πρέπει να αντικατασταθεί.
- ▶ Φορτιστής που έχει ελάττωμα ή ζημιά πρέπει να αντικατασταθεί.

- Αν υπάρχει ελάττωμα ή ζημιά στο καλώδιο σύνδεσης, μη χρησιμοποιήσετε τον φορτιστή ή το καλώδιο σύνδεσης αλλά ζητήστε από τον

πιστοποιημένο αντιπρόσωπο της STIHL να το αντικαταστήσει.

18 Αντιμετώπιση βλαβών

18.1 Αντιμετώπιση βλαβών ψαλιδιού θάμνων ή μπαταρίας

Βλάβη	Λυχνίες στο ψαλίδι θάμνων	Αιτία	Αντιμετώπιση
Το ψαλίδι θάμνων δεν λειτουργεί όταν το ενεργοποιείτε.	1 λυχνία LED αναβοσβήνει πράσινη.	Η μπαταρία είναι ανεπαρκώς φορτισμένη.	► Φορτίστε τη μπαταρία.
	1 λυχνία LED ανάβει σταθερά σε κόκκινο χρώμα.	Η μπαταρία είναι πολύ ζεστή ή πολύ κρύα.	► Αφαιρέστε την μπαταρία. ► Αφήστε την μπαταρία να κρυώσει ή να ζεσταθεί.
	3 λυχνίες LED αναβοσβήνουν κόκκινες.	Υπάρχει βλάβη στο ψαλίδι θάμνων.	► Αφαιρέστε την μπαταρία και τοποθετήστε την ξανά. ► Ενεργοποιήστε το ψαλίδι θάμνων. ► Αν και πάλι αναβοσβήνουν 3 κόκκινες λυχνίες, μην χρησιμοποιήσετε το ψαλίδι θάμνων αλλά απευθυνθείτε στον πιστοποιημένο αντιπρόσωπο της STIHL.
	3 λυχνίες LED ανάβουν κόκκινες.	Το ψαλίδι θάμνων είναι πολύ ζεστό.	► Αφαιρέστε την μπαταρία. ► Αφήστε το ψαλίδι θάμνων να κρυώσει.
	4 λυχνίες LED αναβοσβήνουν σε κόκκινο χρώμα.	Υπάρχει βλάβη στην μπαταρία.	► Αφαιρέστε την μπαταρία. ► Καθαρίστε τις ηλεκτρικές επαφές μέσα στην υποδοχή της μπαταρίας. ► Τοποθετήστε την μπαταρία. ► Ενεργοποιήστε το ψαλίδι θάμνων. ► Αν εξακολουθούν να αναβοσβήνουν 4 κόκκινες λυχνίες LED, μη χρησιμοποιήσετε την μπαταρία και απευθυνθείτε στον πιστοποιημένο αντιπρόσωπο της STIHL.
		Η ηλεκτρική σύνδεση ανάμεσα στο ψαλίδι θάμνων και την μπαταρία έχει διακοπεί.	► Αφαιρέστε την μπαταρία. ► Καθαρίστε τις ηλεκτρικές επαφές μέσα στην υποδοχή της μπαταρίας. ► Τοποθετήστε την μπαταρία.
		Το ψαλίδι θάμνων ή η μπαταρία έχει βραχεί.	► Αφήστε το ψαλίδι θάμνων ή την μπαταρία να στεγνώσει,  19.7.
		Τα μαχαίρια κινούνται με δυσκολία.	► Ψεκάστε τα μαχαίρια και από τις δύο πλευρές με διαλυτικό ρητίνης STIHL. ► Αν το ψαλίδι θάμνων και πάλι δεν λειτουργεί, μη χρησιμοποιήσετε το ψαλίδι και απευθυνθείτε στον πιστοποιημένο αντιπρόσωπο της STIHL.
Το ψαλίδι θάμνων σβήνει στη διάρκεια της λειτουργίας.	3 λυχνίες LED ανάβουν κόκκινες.	Το ψαλίδι θάμνων είναι πολύ ζεστό.	► Αφαιρέστε την μπαταρία. ► Αφήστε το ψαλίδι θάμνων να κρυώσει.
		Υπάρχει βλάβη στο ηλεκτρικό κύκλωμα.	► Αφαιρέστε την μπαταρία και τοποθετήστε την ξανά. ► Ενεργοποιήστε το ψαλίδι θάμνων.

Βλάβη	Λυχνίες στο ψαλίδι θάμνων	Αιτία	Αντιμετώπιση
Η απόδοση του ψαλιδιού θάμνων μειώνεται ξαφνικά.	1 λυχνία LED αναβοσβήνει πράσινη.	Η μπαταρία είναι ανεπαρκώς φορτισμένη.	► Φορτίστε την μπαταρία.
		Τα μαχαίρια κινούνται με δυσκολία.	► Ψεκάστε τα μαχαίρια και από τις δύο πλευρές με διαλυτικό ρητίνης STIHL.
Ο χρόνος λειτουργίας του ψαλιδιού θάμνων είναι πολύ μικρός.		Η μπαταρία δεν είναι πλήρως φορτισμένη.	► Φορτίστε την μπαταρία πλήρως.
		Η μπαταρία έχει φτάσει στο τέλος της διάρκειας ζωής της.	► Αντικαταστήστε την μπαταρία.

18.2 Αντιμετώπιση βλαβών φορτιστή

Βλάβη	Λυχνία LED φορτιστή	Αιτία	Αντιμετώπιση
Η μπαταρία δεν φορτίζεται.	Η λυχνία LED ανάβει σε χρώμα κόκκινο.	Η μπαταρία είναι πολύ ζεστή ή πολύ κρύα.	► Αφήστε την μπαταρία μέσα στον φορτιστή. Η διαδικασία φόρτισης θα ξεκινήσει αυτόματα, μόλις επιτευχθεί η επιτρεπόμενη θερμοκρασία.
	Η λυχνία LED αναβοσβήνει σε κόκκινο χρώμα.	Η ηλεκτρική σύνδεση ανάμεσα στον φορτιστή και την μπαταρία έχει διακοπεί.	► Αφαιρέστε την μπαταρία. ► Καθαρίστε τις ηλεκτρικές επαφές του φορτιστή. ► Τοποθετήστε την μπαταρία.
		Υπάρχει βλάβη στον φορτιστή.	► Μη χρησιμοποιήσετε τον φορτιστή, και απευθυνθείτε στον πιστοποιημένο αντιπρόσωπο της STIHL.
		Υπάρχει βλάβη στην μπαταρία.	► Μη χρησιμοποιήσετε την μπαταρία, και απευθυνθείτε στον πιστοποιημένο αντιπρόσωπο της STIHL.
Ο φορτιστής δεν εκτελεί αυτοδιαγνωστικό έλεγχο.	Η λυχνία LED δεν ανάβει σε χρώμα πράσινο για περίπου 1 δευτερόλεπτο και στη συνέχεια σε χρώμα κόκκινο για περίπου 1 δευτερόλεπτο.	Διακόπηκε για λίγο η ηλεκτρική σύνδεση με τον φορτιστή.	► Αποσυνδέστε το φις από την πρίζα. ► Περιμένετε 1 λεπτό. ► Συνδέστε το φις στην πρίζα.

19 Τεχνικά χαρακτηριστικά

19.1 Ψαλίδι θάμνων STIHL HSA 26

- Επιτρεπόμενη μπαταρία: STIHL AS
- Βάρος χωρίς μπαταρία:
- με μαχαίρι θάμνων: 0,8 kg
- με μαχαίρι χόρτου: 0,7 kg

Ο χρόνος λειτουργίας αναφέρεται στην ιστοσελίδα www.stihl.com/battery-life.

19.2 Μαχαίρι θάμνων, μαχαίρι χόρτου

Μαχαίρι θάμνων

- Μέγιστο άνοιγμα: 8 mm
- Απόσταση δοντιών: 19 mm
- Μήκος κοπής: 200 mm
- Γωνία τροχίσματος: 30°

Μαχαίρι χόρτου

- Απόσταση δοντιών: 16 mm

- Μήκος κοπής: 120 mm
- Γωνία τροχίσματος: 35°

19.3 Μπαταρία STIHL AS

- Τεχνολογία μπαταρίας: Ιόντων λιθίου
- Τάση: 10,8 V
- Χωρητικότητα σε Ah: Βλέπε πινακίδα τύπου
- Ενεργειακό περιεχόμενο σε Wh: Βλέπε πινακίδα τύπου
- Βάρος σε kg: Βλέπε πινακίδα τύπου

19.4 Φορτιστής STIHL AL 1

- Ονομαστική τάση: βλέπε πινακίδα ισχύος
- Συχνότητα: βλέπε πινακίδα ισχύος
- Ονομαστική ισχύς: βλέπε πινακίδα ισχύος
- Ρεύμα φόρτισης: βλέπε πινακίδα ισχύος
- Μέγιστο ενεργειακό περιεχόμενο της επιτρεπόμενης μπαταρίας STIHL AS: 12,5 Ah

Πληροφορίες σχετικά με τους χρόνους φόρτισης μπορείτε να βρείτε στην ιστοσελίδα www.stihl.com/charging-times.

19.5 Καλώδια επέκτασης

Αν χρησιμοποιείτε καλώδιο επέκτασης (μπαλαντέζα), οι αγωγοί πρέπει να έχουν την εξής ελάχιστη διατομή, ανάλογα με την τάση και το μήκος του καλωδίου επέκτασης:

Αν η ονομαστική τάση που αναγράφεται στην πινακίδα ισχύος είναι 220 V έως 240 V:

- Μήκος καλωδίου έως 20 m: AWG 15 / 1,5 mm²
- Μήκος καλωδίου 20 m έως 50 m: AWG 13 / 2,5 mm²

Αν η ονομαστική τάση που αναγράφεται στην πινακίδα ισχύος είναι 100 V έως 127 V:

- Μήκος καλωδίου έως 10 m: AWG 14 / 2,0 mm²
- Μήκος καλωδίου 10 m έως 30 m: AWG 12 / 3,5 mm²

19.6 Οριακές τιμές θερμοκρασίας



ΠΡΟΕΙΔΟΠΟΙΗΣΗ

- Η μπαταρία δεν είναι προστατευμένη από όλες τις επιδράσεις του περιβάλλοντος. Σε περίπτωση έκθεσης σε ορισμένες επιδράσεις του περιβάλλοντος, η μπαταρία μπορεί να πάρει φωτιά ή να εκραγεί. Υπάρχει κίνδυνος σοβαρού τραυματισμού και υλικών ζημιών.
 - ▶ Μην φορτίζετε την μπαταρία σε θερμοκρασίες κάτω από -20 ° ή πάνω από +50°C.
 - ▶ Μην χρησιμοποιείτε το ψαλίδι θάμνων, την μπαταρία ή τον φορτιστή σε θερμοκρασίες κάτω από -20°C ή πάνω από +50°C.
 - ▶ Μην φυλάσσετε το ψαλίδι θάμνων, την μπαταρία ή τον φορτιστή σε θερμοκρασίες κάτω από -20 °C ή πάνω από +70 °C.

19.7 Συνιστώμενο εύρος τιμών θερμοκρασίας

Για τη βέλτιστη απόδοση του ψαλιδιού θάμνων, της μπαταρίας και του φορτιστή τηρείτε το ακόλουθο εύρος τιμών θερμοκρασίας:

- Φόρτιση: 5°C έως 40°C
- Χρήση: -10 °C έως +40 °C
- Φύλαξη: -20°C έως +50°C

Στην περίπτωση φόρτισης, χρήσης ή φύλαξης της μπαταρίας εκτός του συνιστώμενου εύρους θερμοκρασιών, μπορεί να μειωθεί η απόδοσή της.

Εάν η μπαταρία είναι βρεγμένη ή υγρή, αφήστε τη να στεγνώσει για τουλάχιστον 48 ώρες σε θερμοκρασία άνω των +15 °C και κάτω των +50 °C, και σε υγρασία αέρα κάτω από 70 %. Η υψηλότερη υγρασία αέρα μπορεί να παρατείνει τον χρόνο στεγνώματος.

19.8 Τιμές θορύβου και δονήσεων

Ο συντελεστής K για τη στάθμη ηχοπίεσης ανέρχεται σε 2 dB(A). Ο συντελεστής K για τη στάθμη ηχητικής ισχύος ανέρχεται σε 2 dB(A). Ο συντελεστής K για τις δονήσεις ανέρχεται σε 2 m/s².

HSA 26

- Στάθμη ηχοπίεσης L_{pA} μετρούμενη σύμφωνα με το πρότυπο EN 62841-4-2 : 69 dB(A)
- Στάθμη ηχητικής ισχύος L_{wA} μετρούμενη σύμφωνα με το πρότυπο EN 62841-4-2: 80 dB(A)
- Δονήσεις a_{hv} μετρούμενες σύμφωνα με το πρότυπο EN 62841-4-2 : 1 m/s²

Οι αναφερόμενες τιμές δονήσεων έχουν μετρηθεί με τυποποιημένη διαδικασία ελέγχου και μπορούν να θεωρηθούν κατάλληλες για τη σύγκριση

ηλεκτρικών μηχανημάτων. Οι πραγματικά παραγόμενες τιμές δονήσεων ενδέχεται να διαφέρουν από τις αναφερόμενες τιμές, ανάλογα με τον τρόπο χρήσης του μηχανήματος. Οι αναφερόμενες τιμές δονήσεων μπορούν να χρησιμοποιηθούν για μια πρώτη εκτίμηση της καταπόνησης από δονήσεις. Η πραγματική καταπόνηση από δονήσεις πρέπει να προσδιοριστεί με εκτίμηση. Στην εκτίμηση αυτή μπορεί να λαμβάνονται υπόψη και τα χρονικά διαστήματα κατά τα οποία το ηλεκτρικό μηχανήμα είναι εκτός λειτουργίας, καθώς και τα διαστήματα κατά τα οποία είναι μεν σε λειτουργία αλλά χωρίς καταπονήσεις.

Πληροφορίες σχετικά με τη συμμόρφωση προς την Οδηγία 2002/44/EK για την έκθεση των εργαζομένων σε κραδασμούς μπορείτε να βρείτε στην ιστοσελίδα www.stihl.com/vib.

19.9 REACH

REACH είναι το διακριτικό όνομα ενός κανονισμού των ΕΚ για την καταχώριση, την αξιολόγηση και την αδειοδότηση χημικών προϊόντων.

Για πληροφορίες σχετικά με την τήρηση του συστήματος REACH, συμβουλευθείτε την ιστοσελίδα www.stihl.com/reach.

20 Ανταλλακτικά και παρελκόμενα

20.1 Ανταλλακτικά και παρελκόμενα

STIHL Τα σύμβολα αυτά χαρακτηρίζουν τα γνήσια ανταλλακτικά και τα γνήσια παρελκόμενα της STIHL.

Η STIHL συνιστά να χρησιμοποιείτε γνήσια ανταλλακτικά και παρελκόμενα της STIHL.

Παρά τη συνεχή παρακολούθηση της αγοράς, η STIHL δεν είναι σε θέση να κρίνει την αξιοπιστία, την ασφάλεια και την καταλληλότητα ανταλλακτικών και παρελκόμενων από άλλους κατασκευαστές και συνεπώς δεν μπορεί να εγγυηθεί για τη χρήση τους.

Τα γνήσια ανταλλακτικά και παρελκόμενα STIHL είναι διαθέσιμα στον πιστοποιημένο αντιπρόσωπο της STIHL.

21 Απόρριψη

21.1 Απόρριψη ψαλιδιού θάμνων, μπαταρίας και φορτιστή

Για πληροφορίες σχετικά με την απόρριψη μπορείτε να απευθυνθείτε στις αρμόδιες τοπικές

αρχές ή σε πιστοποιημένο αντιπρόσωπο της STIHL.

Τυχόν ακατάλληλη απόρριψη μπορεί να προκαλέσει βλάβες στην υγεία και να επιβαρύνει το περιβάλλον.

- ▶ Μεταφέρετε ή παραδώστε τα προϊόντα STIHL, συμπεριλαμβανομένης της συσκευασίας, σε κατάλληλο σημείο συλλογής για ανακύκλωση σύμφωνα με τους τοπικούς κανονισμούς.
- ▶ Δεν επιτρέπεται η απόρριψη μαζί με τα οικιακά απορρίμματα.

22 Δήλωση συμμόρφωσης ΕΕ

22.1 Ψαλίδι θάμνων STIHL HSA 26

ANDREAS STIHL AG & Co. KG
Badstraße 115
D-71336 Waiblingen

Γερμανία

δηλώνει με αποκλειστική της ευθύνη ότι το προϊόν

- Κατασκευαστικός τύπος: Επαναφορτιζόμενο ψαλίδι θάμνων με παλινδρομικό μαχαίρι θάμνων και μαχαίρι χόρτου
- Κατασκευαστής: STIHL
- Τύπος: HSA 26
- Κωδικός σειράς: HA03

ανταποκρίνεται στις σχετικές διατάξεις των οδηγιών 2011/65/ΕΕ, 2006/42/ΕΚ, 2014/30/ΕΕ και 2000/14/ΕΚ και έχει σχεδιαστεί και κατασκευαστεί σύμφωνα με τα εξής πρότυπα, όπως ισχύουν κατά την εκάστοτε ημερομηνία παραγωγής: EN 55014-1, EN 55014-2, EN 62841-1, EN 62841-4-2 και EN 62841-4-5.

Εφαρμοσμένη διαδικασία αξιολόγησης συμμόρφωσης σύμφωνα με την Οδηγία 2000/14/ΕΚ, Παράρτημα V.

- Μετρημένη στάθμη ηχητικής ισχύος: 80 dB(A)
- Εγγυημένη στάθμη ηχητικής ισχύος: 82 dB(A)

Ο τεχνικός φάκελος φυλάσσεται στο τμήμα έγκρισης προϊόντων της ANDREAS STIHL AG & Co. KG.

Το έτος κατασκευής, η χώρα κατασκευής και ο αριθμός μηχανήματος αναγράφονται στο ψαλίδι θάμνων.

Waiblingen, 21/02/2024

ANDREAS STIHL AG & Co. KG

κ.ε. 

Robert Olma, Vice President, Regulatory Affairs
& Global Governmental Relations

23 Πιστοποιητικό συμβατότητας UKCA

23.1 Ψαλίδι θάμνων STIHL HSA 26

**UK
CA**

ANDREAS STIHL AG & Co. KG
Badstraße 115
D-71336 Waiblingen

Γερμανία

δηλώνει με αποκλειστική της ευθύνη ότι το προϊόν

- Κατασκευαστικός τύπος: Επαναφορτιζόμενο ψαλίδι θάμνων με παλινδρομικό μαχαίρι θάμνων και μαχαίρι χόρτου
- Κατασκευαστής: STIHL
- Τύπος: HSA 26
- Κωδικός σειράς: HA03

ανταποκρίνεται στις σχετικές διατάξεις των κανονισμών του HB The Restriction of the Use of Certain Hazardous Substances in Electrical and Electronic Equipment Regulations 2012, Supply of Machinery (Safety) Regulations 2008, Electromagnetic Compatibility Regulations 2016 και Noise Emission in the Environment by Equipment for use Outdoors Regulations 2001 και έχει σχεδιαστεί και κατασκευαστεί σύμφωνα με τα εξής πρότυπα, όπως ισχύουν κατά την εκάστοτε ημερομηνία παραγωγής: EN 55014-1, EN 55014-2, EN 62841-1, EN 62841-4-2 και EN 62841-4-5.

Διαδικασία αξιολόγησης συμμόρφωσης σύμφωνα με τον κανονισμό του HB: Noise Emission in the Environment by Equipment for use Outdoors Regulations 2001 Παράρτημα 8.

- Μετρημένη στάθμη ηχητικής ισχύος: 80 dB(A)
- Εγγυημένη στάθμη ηχητικής ισχύος: 82 dB(A)

Ο τεχνικός φάκελος φυλάσσεται στο αρμόδιο τμήμα της ANDREAS STIHL AG & Co. KG.

Το έτος κατασκευής, η χώρα κατασκευής και ο αριθμός μηχανήματος αναγράφονται στο ψαλίδι θάμνων.

Waiblingen, 21/02/2024

ANDREAS STIHL AG & Co. KG

κ.ε. 

Robert Olma, Vice President, Regulatory Affairs
& Global Governmental Relations

24 Διευθύνσεις

www.stihl.com

25 Γενικές οδηγίες ασφάλειας για ηλεκτρικά μηχανήματα

25.1 Εισαγωγή

Το κεφάλαιο αυτό περιέχει τις γενικές προφυλάξεις ασφαλείας του ευρωπαϊκού προτύπου EN/IEC 62841 για τα χειρόφερα ηλεκτρικά εργαλεία που λειτουργούν με κινητήρα, με τη μορφή που αυτές διατυπώνονται στο πρότυπο.

Η STIHL είναι υποχρεωμένη να παραθέτει αυτά τα κείμενα.

Οι προφυλάξεις ασφαλείας για την αποφυγή ηλεκτροπληξίας που αναφέρονται στην ενότητα «Ηλεκτρική ασφάλεια» δεν εφαρμόζονται στα επαναφορτιζόμενα προϊόντα της STIHL.



ΠΡΟΕΙΔΟΠΟΙΗΣΗ

- **Μελετήστε όλες τις οδηγίες ασφαλείας, υποδείξεις, τις εικόνες και τα τεχνικά χαρακτηριστικά του ηλεκτρικού εργαλείου.** Αν δεν τηρήσετε τις υποδείξεις που ακολουθούν, υπάρχει κίνδυνος να προκληθεί ηλεκτροπληξία, πυρκαγιά ή/και σοβαροί τραυματισμοί. **Φυλάξτε όλες τις οδηγίες ασφαλείας και τις υποδείξεις για μελλοντική χρήση.**

Ο όρος «ηλεκτρικό μηχανήμα» που χρησιμοποιείται στις οδηγίες ασφαλείας αναφέρεται τόσο σε μηχανήματα που τροφοδοτούνται από το ηλεκτρικό δίκτυο (με καλώδιο τροφοδοσίας) όσο και σε μηχανήματα που λειτουργούν με μπαταρία (χωρίς καλώδιο τροφοδοσίας).

25.2 Ασφάλεια στον χώρο εργασίας

- a) **Διατηρείτε τον χώρο εργασίας σας τακτοποιημένο και φροντίζετε για κατάλληλο φωτισμό.** Η έλλειψη τάξης και ο κακός φωτισμός του χώρου εργασίας μπορούν να οδηγήσουν σε ατυχήματα.
- b) **Μην χρησιμοποιείτε το ηλεκτρικό εργαλείο σε εκρηκτικό περιβάλλον όπου υπάρχουν εύφλεκτα υγρά, αέρια ή σκόνης.** Τα ηλεκτρικά εργαλεία παράγουν σπινθήρες που μπορούν

να προκαλέσουν την ανάφλεξη σκόνης ή ατμών.

- c) Κατά τη χρήση του ηλεκτρικού εργαλείου, διατηρείτε παιδιά και άλλα άτομα σε ασφαλή απόσταση. Αν αφαιρεθείτε, μπορεί να χάσετε τον έλεγχο του ηλεκτρικού εργαλείου.

25.3 Ηλεκτρική ασφάλεια

- a) Το φως του ηλεκτρικού εργαλείου πρέπει να ταιριάζει με την πρίζα. Δεν επιτρέπεται να γίνει καμία αλλαγή ή μετατροπή στο φως. Μην χρησιμοποιείτε φως προσαρμογής (αντάππορα) σε συνδυασμό με γειωμένα ηλεκτρικά εργαλεία. Ο κίνδυνος ηλεκτροπληξίας είναι μειωμένος όταν διατηρείτε το φως στην αρχική του κατάσταση και χρησιμοποιείτε κατάλληλη πρίζα.
- b) Αποφεύγετε την επαφή του σώματος με γειωμένες επιφάνειες όπως σωλήνες, καλοριφέρ, κουζίνες και ψυγεία. Υπάρχει μεγαλύτερος κίνδυνος ηλεκτροπληξίας όταν το σώμα είναι γειωμένο.
- c) Διατηρείτε τα ηλεκτρικά εργαλεία μακριά από βροχή και υγρασία. Η διείσδυση νερού μέσα στο ηλεκτρικό εργαλείο αυξάνει τον κίνδυνο ηλεκτροπληξίας.
- d) Μην χρησιμοποιείτε το καλώδιο τροφοδοσίας για οποιονδήποτε άλλο σκοπό εκτός από την τροφοδοσία του μηχανήματος. Μην χρησιμοποιείτε το καλώδιο για να μεταφέρετε ή να κρεμάσετε το ηλεκτρικό εργαλείο, ή για να τραβήξετε το φως από την πρίζα. Διατηρείτε το καλώδιο τροφοδοσίας μακριά από θερμότητα, λάδι, αιχμηρές ακμές ή κινούμενα μέρη. Οι ζημιές και η έντονη συστροφή των καλωδίων τροφοδοσίας αυξάνουν τον κίνδυνο ηλεκτροπληξίας.
- e) Όταν εργάζεστε με το ηλεκτρικό εργαλείο σε υπαίθριο χώρο, να χρησιμοποιείτε μόνο καλώδια επέκτασης (μπαλαντζέζα) που να είναι κατάλληλα και για εξωτερική χρήση. Η χρήση καλωδίου επέκτασης που είναι κατάλληλο για εξωτερική χρήση μειώνει τον κίνδυνο ηλεκτροπληξίας.
- f) Αν δεν μπορείτε να αποφύγετε τη χρήση του ηλεκτρικού εργαλείου σε υγρό περιβάλλον, χρησιμοποιείτε ασφαλειοδιακόπτη διαρροής προς γη («ρελέ»). Η χρήση ασφαλειοδιακόπτη διαρροής προς γη μειώνει τον κίνδυνο ηλεκτροπληξίας.

25.4 Ασφάλεια ατόμων

- a) Η εργασία με ηλεκτρικό εργαλείο απαιτεί μεγάλη προσοχή, περίσκεψη και καλό έλεγχο των κινήσεών σας. Μην χρησιμοποιείτε ηλεκτρικά εργαλεία, όταν είστε κουρασμένοι ή όταν βρίσκεστε υπό την επίρρηση ναρκωτικών, αλκοόλ ή φαρμάκων. Μια στιγμή απροσεξίας κατά τη χρήση ενός ηλεκτρικού εργαλείου μπορεί να οδηγήσει σε σοβαρούς τραυματισμούς.
- b) Να φοράτε ατομικά μέσα προστασίας και πάντοτε γυαλιά ασφαλείας. Η χρήση κατάλληλων μέσων ατομικής προστασίας, όπως μάσκα σκόνης, αντιολισθητικά παπούτσια, κράνος και ωτασπίδες, ανάλογα με τον τύπο και τη χρήση του ηλεκτρικού εργαλείου, μειώνει τον κίνδυνο τραυματισμού.
- c) Αποφεύγετε την κατά λάθος ενεργοποίηση του μηχανήματος. Να βεβαιώνετε ότι το ηλεκτρικό εργαλείο είναι σβηστό πριν το σηκώσετε ή το εργαλείο και προτού το συνδέσετε στην ηλεκτρική τροφοδοσία ή/και στην μπαταρία. Αν κρατάτε το δάχτυλο στη σκανδάλη ενώ μεταφέρετε το ηλεκτρικό εργαλείο, ή όταν συνδέετε το ηλεκτρικό εργαλείο στην τροφοδοσία με πατημένη σκανδάλη, μπορεί να προκληθεί ατύχημα.
- d) Αφαιρείτε τυχόν εργαλεία ρύθμισης ή το κατσαβίδι, πριν θέσετε το ηλεκτρικό εργαλείο σε λειτουργία. Ένα εργαλείο ή κατσαβίδι που είναι συνδεδεμένο σε περιστρεφόμενο μέρος του ηλεκτρικού εργαλείου, μπορεί να προκαλέσει τραυματισμούς.
- e) Αποφεύγετε τις ανικανονικές στάσεις του σώματος. Φροντίστε για σταθερή στάση και διατηρείτε πάντα την ισορροπία σας. Έτσι θα έχετε καλύτερο έλεγχο του ηλεκτρικού εργαλείου σε απρόβλεπτες καταστάσεις.
- f) Να φοράτε κατάλληλα ρούχα. Μην φοράτε φαρδιά ρούχα ή κοσμήματα. Κρατάτε τα μαλλιά και τα ρούχα σας μακριά από περιστρεφόμενα μέρη. Τα χαλαρά ρούχα, τα κοσμήματα και τα μακριά μαλλιά μπορεί να μπλεχτούν σε κινούμενα μέρη του εργαλείου.
- g) Αν μπορούν να συνδεθούν συστήματα αναρρόφησης ή συλλογής σκόνης, αυτά πρέπει να συνδέονται και να χρησιμοποιούνται με κατάλληλο τρόπο. Η χρήση συστημάτων αναρρόφησης σκόνης μπορεί να μειώσει τον κίνδυνο λόγω σκόνης.
- h) Φροντίστε να μην αποκτήσετε ψευδή αίσθηση ασφάλειας και μην αγνοήσετε τους κανόνες ασφαλείας για ηλεκτρικά εργαλεία,

ακόμα κι όταν έχετε εξοικειωθεί με το ηλεκτρικό εργαλείο. Ένας απρόσεκτος χειρισμός μπορεί να προκαλέσει σοβαρούς τραυματισμούς μέσα σε κλάσματα του δευτερολέπτου.

25.5 Χρήση και μεταχείριση του ηλεκτρικού εργαλείου

- a) Μην υπερφορτώνετε το ηλεκτρικό εργαλείο. Χρησιμοποιείτε πάντα το κατάλληλο ηλεκτρικό εργαλείο για την εργασία σας. Το κατάλληλο ηλεκτρικό εργαλείο εξασφαλίζει καλύτερα αποτελέσματα και μεγαλύτερη ασφάλεια μέσα στα σχετικά όρια ισχύος.
- b) Μην χρησιμοποιείτε ηλεκτρικά εργαλεία με ελαττωματική σκανδάλη ή διακόπτη. Ένα ηλεκτρικό εργαλείο που δεν μπορεί να τεθεί σε λειτουργία ή εκτός λειτουργίας είναι επικίνδυνο και πρέπει να επισκευαστεί.
- c) Πριν προβείτε σε οποιαδήποτε ρύθμιση του μηχανήματος, πριν αλλάξετε εξαρτήματα στα πρόσθετα εργαλεία και προτού να αφήσετε το ηλεκτρικό εργαλείο, αποσυνδέστε το φως από την πρίζα ή/και αφαιρέστε την αποσπώμενη μπαταρία. Αυτό το μέτρο ασφαλείας αποτρέπει την κατά λάθος εκκίνηση του ηλεκτρικού εργαλείου.
- d) Φυλάσσετε τα ηλεκτρικά εργαλεία που δεν χρησιμοποιείτε μακριά από παιδιά. Μην επιτρέψετε τη χρήση του ηλεκτρικού εργαλείου από άτομα που δεν είναι εξοικειωμένα με τον χειρισμό του ή δεν έχουν διαβάσει αυτές τις οδηγίες ασφαλείας. Τα ηλεκτρικά εργαλεία είναι επικίνδυνα, όταν χρησιμοποιούνται από άτομα που δεν έχουν την απαιτούμενη πείρα.
- e) Φροντίζετε επιμελώς τα ηλεκτρικά εργαλεία και τα πρόσθετα εξαρτήματά τους. Βεβαιώνεστε ότι τα κινούμενα μέρη λειτουργούν απρόσκοπτα και δεν σφηνώνονται, και ότι δεν υπάρχουν σπασμένα ή ελαττωματικά εξαρτήματα που επηρεάζουν αρνητικά τη λειτουργία του ηλεκτρικού εργαλείου. Τυχόν ελαττωματικά εξαρτήματα πρέπει να επισκευαστούν πριν τη χρήση του ηλεκτρικού εργαλείου. Πολλά ατυχήματα με ηλεκτρικά εργαλεία οφείλονται σε κακή συντήρηση.
- f) Διατηρείτε τα κοπτικά εξαρτήματα καθαρά και τροχισμένα. Η σχολαστική φροντίδα των κοπτικών εξαρτημάτων με αιχμηρές ακμές μειώνει το σφήνωμα και διευκολύνει τον χειρισμό.
- g) Χρησιμοποιείτε το ηλεκτρικό εργαλείο, τα πρόσθετα εξαρτήματα κ.λπ. σύμφωνα με αυτές τις οδηγίες. Λαμβάνετε υπόψη σας τις

συνθήκες και το είδος της εργασίας. Η χρήση ηλεκτρικών εργαλείων για οποιαδήποτε εφαρμογή εκτός από τον προβλεπόμενο σκοπό μπορεί να οδηγήσει σε επικίνδυνες καταστάσεις.

- h) Διατηρείτε τις λαβές και επιφάνειες κρατήματος στεγνές, καθαρές και απαλλαγμένες από λάδια και γράσα. Αν οι λαβές και επιφάνειες κρατήματος δεν είναι καθαρές, δεν θα μπορέσετε να χειριστείτε και να ελέγχετε το ηλεκτρικό εργαλείο σε απρόβλεπτες καταστάσεις.

25.6 Χρήση και μεταχείριση του επαυφορτιζόμενου εργαλείου

- a) Φορτίζετε τις μπαταρίες μόνο με τους φορτιστές που συστήνει ο κατασκευαστής. Αν ένας φορτιστής που είναι κατάλληλος για ένα συγκεκριμένο είδος μπαταρίας χρησιμοποιηθεί για άλλες μπαταρίες, υπάρχει κίνδυνος πυρκαγιάς.
- b) Χρησιμοποιείτε στα ηλεκτρικά μηχανήματα μόνο τις προβλεπόμενες μπαταρίες. Η χρήση άλλων μπαταριών μπορεί να οδηγήσει σε τραυματισμούς και κίνδυνο πυρκαγιάς.
- c) Μπαταρίες που δεν χρησιμοποιούνται πρέπει να διατηρούνται μακριά από συνδετήρες, νομίσματα, κλειδιά, καρφιά, βίδες και άλλα μικρά μεταλλικά αντικείμενα που θα μπορούσαν να γεφυρώσουν τις επαφές. Ένα βραχυκύκλωμα ανάμεσα στις επαφές της μπαταρίας μπορεί να προκαλέσει έγκαυμα ή πυρκαγιά.
- d) Σε περίπτωση εσφαλμένης χρήσης, μπορεί να διαρρεύσει υγρό από τη μπαταρία. Αποφεύγετε την επαφή με αυτό το υγρό. Σε περίπτωση επαφής, πλυθείτε με νερό. Αν το υγρό έρθει σε επαφή με τα μάτια, ζητήστε επιπλέον ιατρική βοήθεια. Το υγρό που διαρρέει από τη μπαταρία μπορεί να προκαλέσει ερεθισμό του δέρματος και έγκαυμα.
- e) Μη χρησιμοποιείτε μπαταρία που έχει υποστεί ζημιά ή μετατροπή. Μπαταρίες που έχουν υποστεί ζημιά ή μετατροπή μπορούν να συμπεριφερθούν με απρόβλεπτο τρόπο και να προκαλέσουν πυρκαγιά, έκρηξη ή τραυματισμούς.
- f) Μην εκθέτετε τη μπαταρία σε φωτιά ή υψηλές θερμοκρασίες. Η φωτιά και οι θερμοκρασίες άνω των 130 °C (265 °F) μπορούν να προκαλέσουν έκρηξη.
- g) Ακολουθείτε όλες τις οδηγίες για τη φόρτιση και ποτέ μη φορτίζετε τη μπαταρία ή το επαυφορτιζόμενο μηχανήματα σε θερμοκρασία

έξω από τα όρια που αναφέρονται στο εγχειρίδιο οδηγιών. Φόρτιση με λανθασμένο τρόπο ή έξω από τα επιτρεπόμενα όρια θερμοκρασίας μπορεί να προκαλέσει ζημιά στη μπαταρία και να αυξήσει τον κίνδυνο πυρκαγιάς.

25.7 Σέρβις

- Επισκευές του μηχανήματός σας πρέπει να γίνονται μόνο από ειδικευμένο προσωπικό και με τη χρήση γνήσιων ανταλλακτικών.** Έτσι εξασφαλίζεται η ασφαλής κατάσταση του ηλεκτρικού εργαλείου.
- Μη εκτελείτε ποτέ εργασίες συντήρησης σε μπαταρία που έχει ζημιά.** Εργασίες συντήρησης στις μπαταρίες επιτρέπεται να εκτελούνται μόνο από τον κατασκευαστή ή εξουσιοδοτημένες υπηρεσίες εξυπηρέτησης πελατών.

25.8 Οδηγίες ασφάλειας για ψαλίδια μπορντούρας

Γενικές οδηγίες ασφάλειας για ψαλίδια μπορντούρας

- Μην χρησιμοποιείτε το ψαλίδι μπορντούρας όταν επικρατούν κακές καιρικές συνθήκες, και ειδικά όταν υπάρχει κίνδυνος καταιγίδας.** Έτσι μειώνεται ο κίνδυνος να χτυπηθείτε από κεραυνό.
- Απομακρύνετε όλα τα καλώδια τροφοδοσίας από την περιοχή εργασίας.** Μπορεί να υπάρχουν καλώδια κρυμμένα σε φράχτες και θάμνους και κατά λάθος να κοπούν από το μαχαίρι.
- Φοράτε ωασιπίδες.** Τα κατάλληλα μέσα ατομικής προστασίας μειώνουν την πιθανότητα απώλειας της ακοής.³
- Κρατάτε το ψαλίδι μπορντούρας πάντα από τις μονωμένες επιφάνειες της λαβής, γιατί υπάρχει πάντα πιθανότητα το μαχαίρι να έρθει σε επαφή με κρυμμένα καλώδια.** Κατά την επαφή του μαχαριού με ηλεκτροφόρο καλώδιο, τα μεταλλικά μέρη του μηχανήματος μπορεί να τεθούν υπό τάση και να προκαλέσουν ηλεκτροπληξία.
- Φροντίστε να βρίσκεται το μαχαίρι μακριά από το σώμα σας. Μη χρησιμοποιείτε τα κινούμενα μαχαίρια για να απομακρύνετε τα κομμένα υλικά ή για να συγκρατήσετε το υλικό που πρόκειται να κόψετε.** Τα μαχαίρια

συνεχίζουν να κινούνται μετά το κλείσιμο του διακόπτη. Μια στιγμή απροσεξίας κατά τη χρήση του ψαλιδιού μπορντούρας μπορεί να έχει ως αποτέλεσμα σοβαρούς τραυματισμούς.

- Βεβαιωθείτε ότι όλοι οι διακόπτες είναι απενεργοποιημένοι και ότι έχετε αφαιρέσει ή αποσυνδέσει την επαναφοριζόμενη μπαταρία, προτού να απομακρύνετε σφηνωμένα υλικά ή να εκτελέσετε εργασίες συντήρησης στο μηχανήμα.** Η απρόσμενη ενεργοποίηση του ψαλιδιού μπορντούρας κατά την απομάκρυνση σφηνωμένων υλικών μπορεί να προκαλέσει σοβαρούς τραυματισμούς.
- Μεταφέρετε το ψαλίδι μπορντούρας με ακινητοποιημένο μαχαίρι, κρατώντας το μηχανήμα από τη λαβή και προσέχοντας να μην ενεργοποιήσετε κανέναν διακόπτη.** Η σωστή μεταφορά του ψαλιδιού μπορντούρας μειώνει τον κίνδυνο της κατά λάθος εκκίνησης του μηχανήματος και πιθανού επακόλουθου τραυματισμού από το μαχαίρι.
- Για τη μεταφορά και τη φύλαξη του ψαλιδιού μπορντούρας, τοποθετείτε πάντοτε το προστατευτικό κάλυμμα επάνω στα μαχαίρια.** Ο προσεκτικός χειρισμός του ψαλιδιού μπορντούρας μειώνει τον κίνδυνο τραυματισμού από το μαχαίρι.

25.9 Υποδείξεις ασφαλείας για ψαλίδια μπορντούρας

Γενικές προφυλάξεις ασφαλείας για ψαλίδια μπορντούρας

- Μην χρησιμοποιείτε το ψαλίδι μπορντούρας όταν επικρατούν κακές καιρικές συνθήκες, και ιδίως καταιγίδες.** Έτσι μειώνεται ο κίνδυνος πλήγματος από κεραυνό.
- Απομακρύνετε όλα τα καλώδια τροφοδοσίας από την περιοχή εργασίας.** Μπορεί να υπάρχουν καλώδια κρυμμένα και κατά λάθος να κοπούν από το μαχαίρι.
- Φοράτε ωασιπίδες.** Τα κατάλληλα μέσα ατομικής προστασίας μειώνουν την πιθανότητα απώλειας της ακοής.³
- Κρατάτε το ψαλίδι μπορντούρας πάντα από τις μονωμένες επιφάνειες της λαβής, γιατί υπάρχει πάντα πιθανότητα το μαχαίρι να έρθει σε επαφή με κρυμμένα καλώδια.** Κατά την επαφή του μαχαριού με ηλεκτροφόρο καλώδιο, τα μεταλλικά μέρη του μηχανήματος

³Στάθμη ηχοπίεσης > 85 dB(A)

2.2 Oznake upozorenja u tekstu

! OPASNOST

- Napomena ukazuje na opasnosti koje dovode do teških povreda ili smrti.
 - ▶ Navedene mere mogu da spreče teške povrede ili smrt.

! UPOZORENJE

- Napomena ukazuje na opasnosti koje **mogu** dovesti do teških povreda ili smrti.
 - ▶ Navedene mere mogu da spreče teške povrede ili smrt.

UPUTSTVO

- Napomena ukazuje na opasnosti koje mogu dovesti do materijalnih šteta.
 - ▶ Navedene mere mogu da spreče materijalne štete.

2.3 Simboli u tekstu



Ovaj simbol ukazuje na poglavlje u ovom uputstvu za upotrebu.

3 Pregled

3.1 Makaze za grmlje, aku-baterija i punjač

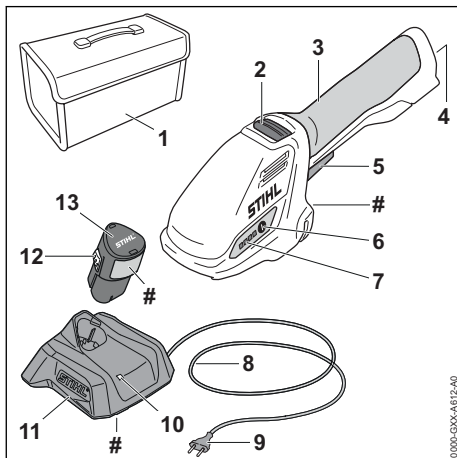

1 Torbica

Torba se koristi za transport i skladištenje trimera, baterije i punjača. Torba je uključena samo uz isporuku kompleta (sastoji se od trimera za živu ogradu, baterije i punjača).

2 Klizač za odbravljanje

Klizač za odbravljanje odbravljuje polugu prekidača.

3 Komandna ručica

Komandna ručica služi za upravljanje, držanje i vođenje trimera.

4 Odeljak za aku-bateriju

Odeljak za aku-bateriju prihvata aku-bateriju.

5 Poluga prekidača

Poluga prekidača uključuje i isključuje makaze za grmlje.

6 Pritisni taster

Startni taster aktivira LED diode na trimeru.

7 Svetlosne diode

Svetlosne diode pokazuju nivo napunjenosti aku-baterije i smetnje.

8 Priključni kabl

Priključni kabl povezuje punjač sa mrežnim utikačem.

9 Mrežni utikač

Mrežni utikač povezuje priključni kabl sa utičnicom.

10 Svetlosna dioda

Svetlosna dioda pokazuje status punjača.

11 Punjač

Punjač puni aku-bateriju.

12 Zakačka

Poluga za blokiranje drži bateriju u odeljku za bateriju.

13 Aku-baterija

Aku-baterija snabdeva makaze za grmlje energijom.

Nazivna pločica sa brojem mašine

3.2 Nož trimera za živu ogradu i za travu

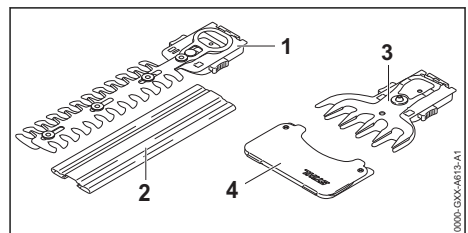

1 Nož trimera za živu ogradu, sečivo

Noževi za sečenje seku grmlje.

2 Štitnik noža

Zaštita na nožu štiti od kontakta sa sečivom.

3 Sečivo za travu, noževi za sečenje

Noževi za sečenje seku travu.

4 Štitnik noža

Štitnik noža štiti od dodira sa sečivom za travu.

3.3 Simboli

Simboli mogu da se nalaze na makazama za grmlje, na aku-bateriji i na punjaču i označavaju sledeće:



LED dioda svetli ili trepti zeleno. Aku-baterija se puni.



Svetlosna dioda trepti crveno. Između aku-baterije i punjača ne postoji električni kontakt ili je smetnja u aku-bateriji ili punjaču.



Garantovani nivo snage zvuka prema smernici 2000/14/EG u dB(A) da bi se omogućilo poređenje emisija zvuka proizvoda.



Podatak pored simbola pokazuje količinu energije aku-baterije prema specifikaciji proizvođača ćelija. Raspoloživa količina energije kod primene je manja.



Električni uređaj koristite u zatvorenom i suvom prostoru.



Ne bacajte proizvod u kućno smeće.



Pročitajte, razumite i sačuvajte uputstvo za upotrebu.

4 Sigurnosne napomene**4.1 Simboli upozorenja****4.1.1 Makaze za grmlje**

Simboli upozorenja na makazama za grmlje označavaju sledeće:



Pridržavajte se bezbednosnih napomena i navedenih mera.



Pročitajte, razumite i sačuvajte uputstvo za upotrebu.



Nosite zaštitne naočare.



Ne dodirujte noževe za sečenje u završnom hod.



Ne dodirujte pokrenute noževe za sečenje.



Pridržavajte se sigurnosnih propisa i navedenih mera u vezi sa odbačenim predmetima.



Pazite na bezbednosno rastojanje.



Makaze za grmlje držite dalje od kiše i vlage.



Aku-bateriju izvadite prilikom prekida u radu, transportovanja, čuvanja, održavanja ili popravljanja.

4.1.2 Aku-baterija

Simboli upozorenja na aku-bateriji označavaju sledeće:



Pridržavajte se bezbednosnih napomena i navedenih mera.



Pročitajte, razumite i sačuvajte uputstvo za upotrebu.



Aku-bateriju zaštitite od toplote i plamena.



Ne potapajte aku-bateriju u tečnosti.

4.1.3 Punjač

Simboli upozorenja na punjaču označavaju sledeće:



Pridržavajte se bezbednosnih napomena i navedenih mera.



Pročitajte, razumite i sačuvajte uputstvo za upotrebu.



Držite punjač dalje od kiše i vlage.

4.2 Namenska upotreba

Makaze za grmlje STIHL HSA 26 služe za sledeće primene:

– sa sečivom za grmlje: Rezanje grmlja

– sa sečivom za travu: Rezanje trave

Makaze za grmlje ne smeju da se koriste na kiši.

Aku-baterija STIHL AS snabdeva makaze za grmlje energijom.

Punjač STIHL AL 1 puni aku-bateriju STIHL AS.

▲ UPOZORENJE

- Aku-baterije i punjači koje STIHL nije dozvolio za makaze za grmlje, mogu izazvati požare i eksplozije. Osobe mogu biti teško povređene ili usmrćene i moguće su materijalne štete.
 - ▶ Makaze za grmlje koristite sa aku-baterijom STIHL AS.
 - ▶ Aku-bateriju STIHL AS puniti punjačem STIHL AL 1.
- Nenamenska upotreba makaza za grmlje, aku-baterije ili punjača može dovesti do teških povreda ili smrti i moguća je materijalna šteta.
 - ▶ Makaze za grmlje, aku-bateriju i punjač koristite onako kako je opisano u ovom uputstvu za upotrebu.

4.3 Uslovi za korisnike

▲ UPOZORENJE

- Neupućeni korisnici ne mogu da prepoznaju niti da procene opasnosti od makaza za grmlje, aku-baterije i punjača. Korisnik ili druge osobe mogu biti teško povređeni ili usmrćeni.



- ▶ Pročitajte, razumite i sačuvajte uputstvo za upotrebu.

- ▶ Ukoliko makaze za grmlje, aku-bateriju ili punjač dajete drugoj osobi: Priložite i uputstvo za upotrebu.
- ▶ Uverite se da korisnik ispunjava sledeće uslove:
 - Korisnik je odmoran.
 - Korisnik je telesno, senzorički i duševno sposoban da upravlja makazama za grmlje, aku-baterijom i punjačem i da ih koristi. Ukoliko je korisnik telesno, senzorički i duševno ograničeno sposoban, korisnik sme da radi samo pod nadzorom ili prema uputstvima odgovorne osobe.
 - Korisnik može da prepozna i proceni opasnosti od makaza za grmlje, aku-baterije i punjača.
 - Korisnik je punoletan ili se korisnik obučava u struci pod nadzorom i u skladu sa nacionalnim propisima.
 - Korisnik je dobio uputstvo od specijalizovanog prodavca STIHL ili od stručnog

lica pre nego što je prvi put radio s makazama za grmlje i koristio punjač.

- Korisnik nije pod uticajem alkohola, lekova ili droga.
- ▶ U slučaju nedoumice: Obratite se specijalizovanom prodavcu STIHL.

4.4 Odeća i oprema

▲ UPOZORENJE

- U toku rada duga kosa može da bude uvučena u makaze za grmlje. Korisnik može da bude teško povređen.
 - ▶ Dugu kosu uvežite i osigurajte tako, da se nalazi iznad ramena.
- U toku rada predmeti mogu biti odbačeni velikom brzinom. Korisnik može da bude povređen.
 - ▶ Nosite pripijene zaštitne naočare. Podesne zaštitne naočare su ispitane prema standardu EN 166 ili prema nacionalnim propisima i na tržištu su dostupne pod odgovarajućom oznakom.
 - ▶ Nosite pripijenu odeću dugih rukava i duge pantalone.
- U toku rada može da se podigne prašina. Udisanje prašine može da šteti zdravlju i da izazove alergijske reakcije.
 - ▶ Ako se podigne prašina: Nosite masku za zaštitu od prašine.
- Nepodesna odeća može da se zakači o drveće, grmlje ili da bude zahvaćena makazama za grmlje. Korisnici bez podesne odeće mogu biti teško povređeni.
 - ▶ Nosite pripijenu odeću.
 - ▶ Šalove ili nakit skinite.
- U toku rada korisnik može da dođe u dodir sa pokrenutim noževima za sečenje. Korisnik može da bude teško povređen.
 - ▶ Nosite obuću od otpornog materijala.
 - ▶ Nosite duge pantalone od otpornog materijala.
- U toku čišćenja ili održavanja korisnik može da dođe u dodir sa noževima za sečenje. Korisnik može da bude povređen.
 - ▶ Nosite radne rukavice od otpornog materijala.
- Korisnik koji nosi nepodesnu obuću može da se oklizne. Korisnik može da bude povređen.
 - ▶ Nosite čvrstu, zatvorenu obuću sa hrapavim donom.

4.5 Radni prostor i sredina

4.5.1 Makaze za grmlje

▲ UPOZORENJE

- Neovlašćene osobe, deca i životinje ne mogu prepoznati i proceniti opasnosti od makaza za grmlje i odbačenih predmeta. Neovlašćene osobe, deca i životinje mogu biti teško povređene i moguće su materijalne štete.



- ▶ Neovlašćene osobe, decu i životinje držite dalje od radne oblasti.

- ▶ Makaze za grmlje ne ostavljajte bez nadzora.
- ▶ Uverite se da deca ne mogu da se igraju makazama za grmlje.
- Makaze za grmlje nisu vodootporne. Ako se radi na kiši ili u vlažnoj sredini, moguće je da dođe od strujnog udara. Korisnik može da se povredi i makaze za grmlje mogu da se oštete.



- ▶ Nemojte raditi na kiši i u vlažnoj sredini.

- Električne komponente makaza za grmlje mogu da stvore varničenje. U lako zapaljivij ili eksplozivnoj sredini, varničenje može da izazove požare i eksplozije. Osobe mogu biti teško povređene ili usmrćene i moguća je materijalna šteta.
- ▶ Nemojte raditi u lako zapaljivij niti u eksplozivnoj sredini.

4.5.2 Aku-baterija

▲ UPOZORENJE

- Neovlašćene osobe, deca i životinje ne mogu prepoznati i proceniti opasnosti od aku-baterije. Neovlašćene osobe, deca i životinje mogu biti teško povređene.
- ▶ Neovlašćene osobe, decu i životinje držite dalje.
- ▶ Aku-bateriju ne ostavljajte bez nadzora.
- ▶ Uverite se da deca ne mogu da se igraju aku-baterijom.
- Aku-baterija nije zaštićena od svih uticaja sredine. Pod određenim uticajima sredine, aku-baterija može da se zapali, eksplodira ili nepopravljivo ošteti. Osobe mogu biti teško povređene i moguće su materijalne štete.



- ▶ Aku-bateriju zaštitite od toplote i plamena.
- ▶ Aku-bateriju ne bacajte u vatru.

- ▶ Nemojte puniti, koristiti i čuvati aku-bateriju izvan navedenih temperaturnih ograničenja,  19.6.



- ▶ Ne potapajte aku-bateriju u tečnosti.

- ▶ Aku-bateriju držite dalje od malih metalnih delova.
- ▶ Aku-bateriju ne izlažite uticaju visokog pritiska.
- ▶ Aku-bateriju ne izlažite uticaju mikrotalasnog zračenja.
- ▶ Aku-bateriju držite dalje od hemikalija i soli.

4.5.3 Punjač

▲ UPOZORENJE

- Neovlašćene osobe i deca ne mogu prepoznati i proceniti opasnosti od punjača i električne struje. Neovlašćene osobe, deca i životinje mogu da budu teško povređene ili usmrćene.
- ▶ Neovlašćene osobe, decu i životinje držite dalje.
- ▶ Uverite se da deca ne mogu da se igraju punjačem.
- Punjač nije otporan na vodu. Ako se radi na kiši ili u vlažnoj sredini, moguće je da dođe od strujnog udara. Korisnik može da se povredi, a punjač ošteti.



- ▶ Nemojte koristiti uređaj na kiši i u vlažnoj sredini.

- Punjač nije zaštićen od svih uticaja sredine. Pod određenim uticajima sredine, punjač može da se zapali ili da eksplodira. Pod određenim uticajima sredine, punjač može da se zapali ili da eksplodira. Osobe mogu biti teško povređene i moguće su materijalne štete.
- ▶ Punjač koristite u zatvorenom i suvom prostoru.
- ▶ Nemojte koristiti punjač u lako zapaljivij niti u eksplozivnoj sredini.
- ▶ Nemojte koristiti punjač na lako zapaljivij podlozi.
- ▶ Nemojte koristiti i čuvati punjač izvan navedenih temperaturnih ograničenja,  19.6.
- Osobe mogu da se sapletu o priključni kabl. Osobe mogu da se povrede, a punjač ošteti.
- ▶ Priključni kabl namestite ravno na tlo.

4.6 Stanje za bezbednu upotrebu

4.6.1 Makaze za grmlje

Makaze za grmlje su u stanju za bezbednu upotrebu ukoliko su ispunjeni sledeći uslovi:

- Makaze za grmlje su neoštećene.
- Makaze za grmlje su čiste i suve.
- Komandni elementi funkcionišu i nisu izmenjeni.
- Sečivo za grmlje ili sečivo za travu je ispravno montirano.
- Na ove makaze za grmlje je montiran originalni pribor STIHL.
- Pribor je ispravno montiran.

▲ UPOZORENJE

- U nebezbednom stanju komponente ne mogu da funkcionišu ispravno i sigurnosni mehanizmi mogu da budu van funkcije. Osobe mogu biti teško povređene ili usmrćene.
 - ▶ Radite s neoštećenim makazama za grmlje.
 - ▶ Ako su makaze za grmlje prljave ili mokre: Makaze za grmlje očistite i osušite.
 - ▶ Nemojte vršiti izmene na makazama za grmlje.
 - ▶ Ako komandni elementi ne funkcionišu: Nemojte raditi s makazama za grmlje.
 - ▶ Na ove makaze za grmlje montirajte originalni pribor STIHL.
 - ▶ Pribor montirajte onako, kako je opisano u ovom uputstvu za upotrebu ili u uputstvu za upotrebu pribora.
 - ▶ Nemojte stavljati predmete u otvore makaza za grmlje.
 - ▶ Pohabane ili oštećene pločice sa uputstvima zamenite.
 - ▶ U slučaju nedoumice: Obratite se specijalizovanom prodavcu STIHL.

4.6.2 Noževi za sečenje

Noževi za sečenje su u stanju za bezbednu upotrebu ukoliko su ispunjeni sledeći uslovi:

- Noževi za sečenje su neoštećeni.
- Noževi za sečenje nisu deformisani.
- Noževi za sečenje su lako pokretni.
- Noževi za sečenje su ispravno naoštreni.
- Noževi za sečenje nemaju proširenja.

▲ UPOZORENJE

- U nebezbednom stanju, delovi noževa za sečenje mogu da se otkače i da budu odbaceni na stranu. Osobe mogu biti teško povređene.
 - ▶ Radite s neoštećenim noževima za sečenje.

- ▶ Redovno čistite noževe za sečenje i odstranjujte proširenja.
- ▶ U slučaju nedoumice: Obratite se specijalizovanom prodavcu STIHL.

4.6.3 Aku-baterija

Aku-baterija je u stanju za bezbednu upotrebu ukoliko su ispunjeni sledeći uslovi:

- Aku-baterija je neoštećena.
- Aku-baterija je čista i suva.
- Aku-baterija funkcioniše i nije izmenjena.

▲ UPOZORENJE

- U nebezbednom stanju aku-baterija ne može da funkcioniše sigurno. Osobe mogu biti teško povređene.
 - ▶ Radite s neoštećenom i funkcionalnom aku-baterijom.
 - ▶ Nemojte puniti oštećenu ili neispravnu aku-bateriju.
 - ▶ Ako je aku-baterija prljava: Aku-bateriju očistite.
 - ▶ Ako je mokra aku-baterija: Sačekajte da se aku-baterija osuši, ☑ 19.7.
 - ▶ Nemojte vršiti izmene na aku-bateriji.
 - ▶ Nemojte stavljati predmete u otvore aku-baterije.
 - ▶ Radi izbegavanja kratkog spoja, ne dodirujte metalnim predmetima električne kontakte aku-baterije.
 - ▶ Nemojte otvarati aku bateriju.
 - ▶ Pohabane ili oštećene pločice sa uputstvima zamenite.
- Iz oštećene aku-baterije može da isteče tečnost. Ako tečnost dođe u dodir sa kožom ili očima, ona može da izazove nadražaj kože ili očiju.
 - ▶ Izbegnite dodir sa tečnošću.
 - ▶ U slučaju dodira sa kožom: Pogođena mesta na koži isperite sa puno vode i sapuna.
 - ▶ U slučaju dodira sa očima: Isperite oči sa puno vode najmanje 15 minuta i obratite se lekaru.
- Oštećena ili neispravna aku-baterija može da miriše neobično, da dimi ili da gori. Osobe mogu biti teško povređene ili usmrćene i moguće su materijalne štete.
 - ▶ Ukoliko aku-baterija miriše neobično ili dimi: Nemojte koristiti aku-bateriju i držite je dalje od zapaljivih materijala.
 - ▶ Ukoliko aku-baterija gori: Pokušajte da aku-bateriju ugasite aparatom za gašenje požara ili vodom.

4.6.4 Punjač

Punjač je u stanju za bezbednu upotrebu ukoliko su ispunjeni sledeći uslovi:

- Punjač je neoštećen.
- Punjač je čist i suv.

▲ UPOZORENJE

- U nebezbednom stanju komponente ne mogu da funkcionišu ispravno i sigurnosni mehanizmi mogu da budu van funkcije. Osobe mogu biti teško povređene ili usmrćene.
 - ▶ Koristite neoštećen punjač.
 - ▶ Ako je punjač prljav ili mokar: Punjač očistite i osušite.
 - ▶ Nemojte vršiti izmene na punjaču.
 - ▶ Nemojte stavljati predmete u otvore punjača.
 - ▶ Radi izbegavanja kratkog spoja, električne kontakte punjača ne dodirujte metalnim predmetima.
 - ▶ Ne otvarajte punjač.

4.7 Rad

▲ UPOZORENJE

- U određenim situacijama korisnik ne može da radi koncentrisano. Korisnik može da se saplete, padne i teško povredi.
 - ▶ Radite mirno i promišljeno.
 - ▶ Kod loših svetlosnih uslova i vidljivosti: Nemojte raditi s makazama za grmlje.
 - ▶ Makazama za grmlje radite sami.
 - ▶ Pazite na prepreke.
 - ▶ Radite stojeći na tlu i pazeći na ravnotežu. Ako mora da se radi na visini: Koristite radnu platformu ili sigurnu skelu.
 - ▶ Ako se jave simptomi umora: Napravite pauzu.
- Korisnik koji radi iznad visine ramena može da se umori ranije. Korisnik može da bude teško povređen.
 - ▶ Radite samo kratko vreme iznad visine ramena.
 - ▶ Pravite radne pauze.
- Ako pokrenuti noževi za sečenje udare u tvrdi predmet, moguće je dođe do brzog zaustavljanja. Pritom se javljaju reakcione sile zbog kojih korisnik može da izgubi kontrolu nad makazama za grmlje i da bude teško povređen.
 - ▶ Pre rada proverite prisustvo tvrdih predmeta u grmu ili u travi i predmete odstranite.
- Pokrenuti noževi za sečenje mogu da poseku korisnika. Korisnik može da bude teško povređen.



- ▶ Slobodnu ruku držite dalje od noževa za sečenje.
- ▶ Ne dodirujte pokrenute noževe za sečenje.
- ▶ Ako neki predmet blokira noževe za sečenje: Isključite makaze za grmlje i izvadite aku-bateriju. Tek tada odstranite predmet.

- Kod promena u radu ili neobičnog ponašanja makaza za grmlje, moguće je da makaze za grmlje nisu bezbedne za upotrebu. Osobe mogu biti teško povređene i moguće su materijalne štete.
 - ▶ Prekinite rad, izvadite aku-bateriju i obratite se specijalizovanom prodavcu STIHL.
- U toku rada s makazama za grmlje mogu da nastanu vibracije.
 - ▶ Nosite rukavice.
 - ▶ Pravite radne pauze.
 - ▶ Kod pojave smetnji u cirkulaciji krvi: Obratite se lekaru.
- Nakon otpuštanja poluge prekidača, noževi za sečenje se kreću dalje otprilike još 1 sekundu. Pokrenuti noževi za sečenje mogu da poseku osobe. Osobe mogu biti teško povređene.



- ▶ Makaze za grmlje držite za komandnu ručicu i sačekajte da noževi za sečenje prestanu da se kreću.

▲ OPASNOST

- Ukoliko se radi u blizini vodova pod naponom, noževi za sečenje mogu da dođu u dodir sa vodovima pod naponom i da ih oštete. Korisnik može da bude teško povređen ili usmrćen.
 - ▶ Nemojte raditi u blizini vodova pod naponom.

4.8 Punjenje

▲ UPOZORENJE

- Oštećen ili neispravan punjač u toku punjenja može da miriše neobično ili da dimi. Osobe mogu biti povređene i moguće su materijalne štete.
 - ▶ Izvucite mrežni utikač iz utičnice.
- Kod nedovoljnog odvođenja toplote, punjač može da se pregreje i da izazove požar. Osobe mogu biti teško povređene ili usmrćene i moguća je materijalna šteta.
 - ▶ Nemojte pokrivati punjač.



4.9 Električno priključenje

Dodir sa komponentama pod naponom može da se javi iz sledećih razloga:

- Oštećen priključni kabl ili produžni kabl.

- Oštećen mrežni utikač priključnog kabla ili produžnog kabla.
- Utičnica nije ispravno instalirana.

▲ OPASNOST

- Dodir sa komponentama pod naponom može da dovede do strujnog udara. Korisnik može da bude teško povređen ili usmrćen.
 - ▶ Uverite se da su priključni kabl, produžni kabl i njihovi mrežni utikači neoštećeni.
- 
 Ako je oštećen priključni kabl ili produžni kabl:
 - ▶ Ne dodirujte oštećeno mesto.
 - ▶ Izvucite mrežni utikač iz utičnice.
- ▶ Priključni kabl, produžni kabl i njihove mrežne utikače dodirujte suvim rukama.
- ▶ Mrežni utikač priključnog kabla ili produžnog kabla priključujte na pravilno instaliranu i osiguranu utičnicu sa zaštitnim kontaktom.
- ▶ Punjač priključite preko zaštitne sklopke protiv struje greške (30 mA, 30 ms).
- Oštećeni ili nepodesni produžni kabl može da izazove strujni udar. Osobe mogu biti teško povređene ili usmrćene.
 - ▶ Koristite produžni kabl sa ispravnim poprečnim presekom vodova,  19.5.

▲ UPOZORENJE

- U toku punjenja, pogrešan napon u mreži ili pogrešna frekvencija mogu da dovedu do nadnapona u punjaču. Punjač može da bude oštećen.
 - ▶ Uverite se da se mrežni napon i mrežna frekvencija poklapaju sa podacima na nazivnoj pločici punjača.
- Ukoliko je punjač priključen na višestruku utičnicu, moguće je preopterećenje električnih komponenti u toku punjenja. Električne komponente mogu da se zagreju i da izazovu požar. Osobe mogu biti teško povređene ili usmrćene i moguće su materijalne štete.
 - ▶ Uverite se da podaci o performansama na višestrukoj utičnici nisu prekoračeni zbirnim podacima sa nazivne pločice punjača i svih električnih uređaja priključenih na višestruku utičnicu.
- Pogrešno postavljeni priključni kabl i produžni kabl mogu da budu oštećeni i osobe mogu da se sapletu o njih. Osobe mogu da se povrede, a priključni ili produžni kabl ošteti.
 - ▶ Priključni kabl i produžni kabl postavite i označite tako da osobe ne mogu da se sapletu.
 - ▶ Priključni kabl i produžni kabl postavite tako da ne budu zategnuti i da se ne upletu.

- ▶ Priključni kabl i produžni kabl postavite tako da ne budu oštećeni, prelomljeni ili pritisnuti i da se ne trljaju.
- ▶ Priključni kabl i produžni kabl zaštitite od toplote, ulja i hemikalija.
- ▶ Priključni kabl i produžni kabl položite na suhu podlogu.
- Produžni kabl se zagreva u toku rada. Nakupljena toplota može da izazove požar.
 - ▶ Ako se koristi kotur sa produžnim kablom: Odmotajte do kraja kotur sa produžnim kablom.
- Kod zidne montaže punjača može da dođe do oštećenja električnih vodova i cevi, ako se isti nalaze u zidu. Dodir sa električnim vodovima može da dovede do strujnog udara. Osobe mogu biti teško povređene i moguće su materijalne štete.
 - ▶ Uverite se da na predviđenom mestu nema električnih vodova i cevi koji se nalaze u zidu.
- Ako punjač nije montiran na zid kao što je opisano u ovom uputstvu za upotrebu, punjač ili aku-baterija može da padne ili punjač može da se pregreje. Osobe mogu biti povređene i moguće su materijalne štete.
 - ▶ Punjač montirajte na zid onako, kako je opisano u ovom uputstvu za upotrebu.
- Ako se na zid montira punjač sa nameštenom aku-baterijom, aku-baterija može da ispadne iz punjača. Osobe mogu biti povređene i moguće su materijalne štete.
 - ▶ Na zid prvo montirajte punjač i zatim namestite aku-bateriju.

4.10 Transportovanje

4.10.1 Makaze za grmlje

▲ UPOZORENJE

- Makaze za grmlje mogu da se prevrnu ili pokrenu u toku transportovanja. Osobe mogu biti povređene i moguće su materijalne štete.
 - ▶ Izvadite aku-bateriju.
- 
- ▶ Štitnik noža pomerite preko noževa za sečenje tako, da noževi za sečenje budu potpuno pokriveni.
- ▶ Bateriju transportujte u isporučenoj torbi.
- ▶ Ako u obimu isporuke nije sadržana vrećica: Makaze za grmlje obezbedite od prevertanja i pokretanja steznim remenima, kaiševima ili mrežom.

4.10.2 Aku-baterija

⚠ UPOZORENJE

- Aku-baterija nije zaštićena od svih uticaja sredine. Pod određenim uticajima sredine, aku-baterija može da bude oštećena i moguća je materijalna šteta.
 - ▶ Nemojte transportovati oštećenu aku-bateriju.
 - ▶ Ukoliko obim isporuke sadrži tašnu: Aku-bateriju transportujte u isporučenoj tašni.
- Aku-baterija može da se prevrne ili pokrene u toku transportovanja. Osobe mogu biti povređene i moguće su materijalne štete.
 - ▶ Aku-bateriju spakujte u pakovanju tako, da ne može da se pokrene.
 - ▶ Pakovanje obezbedite tako, da ne može da se pokrene.

4.10.3 Punjač

⚠ UPOZORENJE

- Punjač može da se prevrne ili pokrene u toku transportovanja. Osobe mogu biti povređene i moguće su materijalne štete.
 - ▶ Izvucite mrežni utikač iz utičnice.
 - ▶ Izvadite aku-bateriju.
 - ▶ Punjač baterije transportovati u isporučenoj torbi.
 - ▶ Ako u obimu isporuke nije sadržana vrećica: Punjač obezbedite od prevrtanja i pokretanja steznim remenima, kaiševima ili mrežom.
- Priključni kabl nije predviđen za nošenje punjača. Priključni kabl i punjač mogu da budu oštećeni.
 - ▶ Priključni kabl zamotajte i pričvrstite na punjač.

4.11 Čuvanje

4.11.1 Makaze za grmlje

⚠ UPOZORENJE

- Deca ne mogu prepoznati i proceniti opasnosti od makaza za grmlje. Deca mogu biti teško povređena.



- ▶ Izvadite aku-bateriju.

- ▶ Štitnik noža pomerite preko noževa za sečenje tako, da noževi za sečenje budu potpuno pokriveni.
- ▶ Makaze za grmlje čuvajte van domašaja dece.

- Električni kontakti na makazama za grmlje i metalne komponente mogu da korodiraju usled vlage. Makaze za grmlje mogu da budu oštećene.



- ▶ Izvadite aku-bateriju.

- ▶ Makaze za grmlje čuvajte na čistom i suvom.

4.11.2 Aku-baterija

⚠ UPOZORENJE

- Deca ne mogu prepoznati i proceniti opasnosti od aku-baterije. Deca mogu biti teško povređena.
 - ▶ Aku-bateriju čuvajte van domašaja dece.
- Aku-baterija nije zaštićena od svih uticaja sredine. Pod određenim uticajima sredine, aku-baterija može da se nepopravljivo ošteti.
 - ▶ Aku-bateriju čuvajte na čistom i suvom.
 - ▶ Aku-bateriju čuvajte u zatvorenom prostoru.
 - ▶ Aku-bateriju čuvajte odvojeno od makaza za grmlje.
 - ▶ Ukoliko se aku-baterija čuva u punjaču: Izvucite mrežni utikač i aku-bateriju čuvajte na nivou napunjenosti između 40 % i 60 % (2 svetlosne diode svetle zeleno).
 - ▶ Nemojte čuvati aku-bateriju izvan navedenih temperaturnih ograničenja, 19.6.

4.11.3 Punjač

⚠ UPOZORENJE

- Deca ne mogu prepoznati i proceniti opasnosti od punjača. Deca mogu da budu teško povređena ili usmrćena.
 - ▶ Izvucite mrežni utikač.
 - ▶ Punjač čuvajte van domašaja dece.
- Punjač nije zaštićen od svih uticaja sredine. Pod određenim uticajima sredine, punjač može da bude oštećen.
 - ▶ Izvucite mrežni utikač.
 - ▶ Ako je punjač topao: Sačekajte da se punjač ohladi.
 - ▶ Punjač čuvajte u čistom i suvom stanju.
 - ▶ Punjač čuvajte u zatvorenom prostoru.
 - ▶ Nemojte čuvati punjač izvan navedenih temperaturnih ograničenja, 19.6.
- Priključni kabl nije predviđen za nošenje ili vešanje punjača. Priključni kabl i punjač mogu da budu oštećeni.
 - ▶ Punjač hvatajte i držite za kućište.
 - ▶ Punjač vešajte o zidni držač.

4.12 Čišćenje, održavanje i popravljanje

▲ UPOZORENJE

- Ako je u toku čišćenja, održavanja ili popravke aku-baterija nameštena, moguće je nenamerno uključivanje makaza za grmlje. Osobe mogu biti teško povređene i moguće su materijalne štete.



- ▶ Izvadite aku-bateriju.

- Agresivna sredstva za čišćenje, čišćenje vodenim mlazom ili šiljati predmeti mogu da oštete makaze za grmlje, noževe za sečenje, aku-bateriju i punjač. Ako se makaze za grmlje, noževi za sečenje, aku-baterija ili punjač ne čiste pravilno, komponente mogu da ne funkcionišu ispravno i sigurnosni mehanizmi mogu da budu van funkcije. Osobe mogu biti teško povređene.

- ▶ Makaze za grmlje, noževe za sečenje, punjač i aku-bateriju čistite onako, kako je opisano u ovom uputstvu za upotrebu.

- Ako se makaze za grmlje, noževi za sečenje, aku-baterija i punjač ne održavaju ili ne popravljaju ispravno, komponente mogu da ne funkcionišu ispravno i sigurnosni mehanizmi mogu da budu van funkcije. Osobe mogu biti teško povređene ili usmrćene.

- ▶ Makaze za grmlje, aku-bateriju i punjač ne održavajte i ne popravljajte sami.

- ▶ Ako je neophodno održavanje ili popravka makaza za grmlje, aku-baterije ili punjača: Obratite se specijalizovanom prodavcu STIHL.

- ▶ Noževe za sečenje održavajte onako, kako je opisano u ovom uputstvu za upotrebu.

- U toku čišćenja ili održavanja noževa za sečenje, korisnik može da se poseće na oštrim reznim zupcima. Korisnik može da bude povređen.

- ▶ Nosite radne rukavice od otpornog materijala.

5 Priprema makaza za grmlje za upotrebu

5.1 Priprema makaza za grmlje za upotrebu

Pre svakog početka rada morate sprovesti sledeće korake:

- ▶ Uverite se da su sledeće komponente bezbedne za upotrebu:
 - Makaze za grmlje, 4.6.1.
 - Noževi za sečenje, 4.6.2.
 - Aku-baterija, 4.6.3.
 - Punjač, 4.6.4.
- ▶ Proverite aku-bateriju, 10.2.
- ▶ U potpunosti napunite aku-bateriju, 6.2.
- ▶ Očistite makaze za grmlje, 15.1.
- ▶ Proverite komandne elemente, 10.1.
- ▶ Ako ne možete sprovesti ove korake: Nemojte koristiti makaze za grmlje i obratite se specijalizovanom prodavcu STIHL.

6 Punjenje aku-baterije i svetlosne diode

6.1 Montaža punjača na zid

Punjač može da se montira na zid.

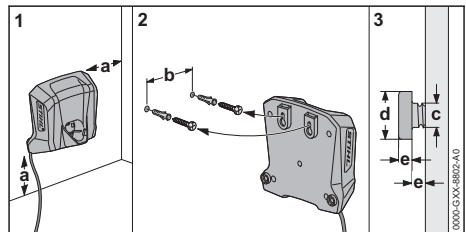

- ▶ Punjač montirajte na zid tako da budu ispunjeni sledeći uslovi:
 - Koristi se odgovarajući materijal za pričvršćivanje.
 - Punjač je u vodoravnom položaju. Zadržane su sledeće mere:
 - a = najmanje 100 mm
 - b = 54 mm
 - c = 4,5 mm
 - d = 9 mm
 - e = 2,5 mm

6.2 Punjenje aku-baterije

Vremetranje punjenja zavisi od više uticaja, npr. od temperature aku-baterije ili od temperature sredine. Radi optimalnih performansi, pridržavajte se preporučenih opsega temperature, 19.7. Faktičko vremetranje punjenja može da odstupa od navedenog vremetranja. Vreme trajanja punjenja je navedeno na www.stihl.com/charging-times.

Kada je mrežni utikač priključen na utičnicu, a aku-baterija je stavljena u punjač, postupak punjenja startuje automatski. Kada je aku-bate-

rija potpuno napunjena, punjač se isključuje automatski.

Aku-baterija i punjač se zagrevaju u toku punjenja.

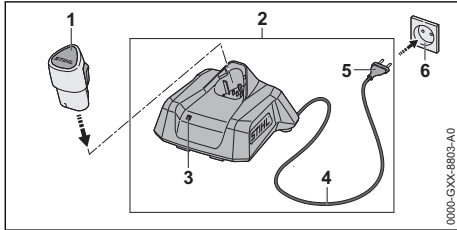

- ▶ Mrežni utikač (5) priključite na lako pristupačnu utičnicu (6). Punjač (2) vrši autodijagnozu. Svetlosna dioda (3) svetli otprilike 1 sekundu zeleno i otprilike 1 sekundu crveno.
- ▶ Priključni kabl (4) namestite.
- ▶ Aku-bateriju (1) stavite u vodice punjača (2) i pritisnite do graničnika. Svetlosna dioda (3) svetli ili trepti zeleno. Aku-baterija (1) se puni.
- ▶ Ukoliko svetlosna dioda (3) više ne svetli: Aku baterija (1) je potpuno napunjena i može da bude izvađena iz punjača (2).
- ▶ Ako se punjač (2) više ne koristi: Mrežni utikač (5) izvucite iz utičnice (6).

6.3 Prikazivanje nivoa napunjenosti

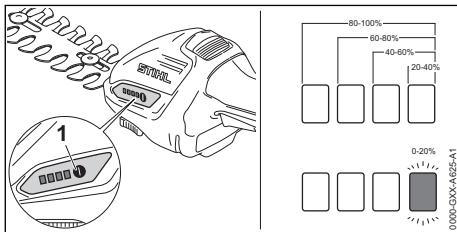

- ▶ Namestite aku-bateriju.
- ▶ Pritisnite pritisni taster (1). Svetlosne diode svetle otprilike 5 sekundi zeleno i pokazuju nivo napunjenosti.
- ▶ Ako desna svetlosna dioda trepti zeleno: Napunite aku-bateriju.

6.4 LED diode na trimeru

Svetlosne diode mogu da pokažu nivo napunjenosti aku-baterije ili smetnje. Svetlosne diode mogu da svetle ili da trepte zeleno ili crveno.

Ako svetlosne diode svetle ili trepte zeleno, pokazuju se nivo napunjenosti.

- ▶ Ako svetlosne diode svetle ili trepte crveno: Uklonite smetnje, 18.1. Smetnja je u trimeru ili u bateriji.

6.5 Svetlosna dioda na punjaču

Svetlosna dioda pokazuje status punjača ili smetnje. Svetlosna dioda može da svetli ili da trepti zeleno ili crveno.

Ako svetlosna dioda svetli ili trepti zeleno, aku-baterija se puni.

- ▶ Ako svetlosna dioda svetli ili trepti crveno: Uklonite smetnje, 18.2. Smetnja je u punjaču ili u aku-bateriji.

7 Sklapanje makaza za grmlje

7.1 Montaža i demontaža noževa za sečenje

7.1.1 Nakačiti nož trimera za živu ogradu ili za travu

Noževi trimera za živu ogradu i za travu su na isti način nakačeni na trimmer

- ▶ Isključite makaze za grmlje i izvadite aku-bateriju.
- ▶ Štitnik noža pomerite preko noževa za sečenje tako, da noževi za sečenje budu potpuno pokriveni.

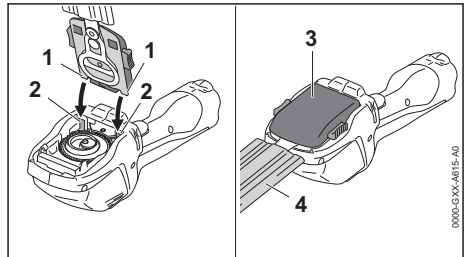

- ▶ Pričvrstite kukice za zaključavanje (1) noža za živu ogradu (3) ili za travu (3) na vodilice (2).
- ▶ Nož trimera za živu ogradu (3) ili za travu (3) namestiti da stoje na dole i čvrsto pritisnuti. Noževi trimera za živu ogradu (3) ili za travu (3) se čujno zavravaju.
- ▶ Izvući zaštitu noževa (4) prema gore.

7.1.2 Skinuti nož trimera za živu ogradu ili za travu

Noževi trimera za živu ogradu i za travu su na isti način nakačeni na trimmer

- ▶ Isključite makaze za grmlje i izvadite aku-bateriju.

- ▶ Štitnik noža pomerite preko noževa za sečenje tako, da noževi za sečenje budu potpuno pokriveni.

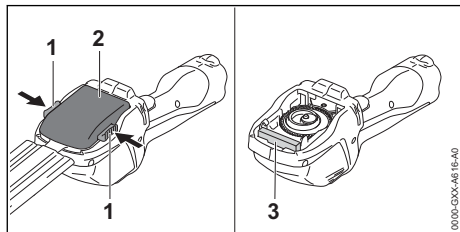

- ▶ Pritisnite obe poluge za blokiranje (1). Nož trimera za živu ogradu (2) ili za travu (2) je otključan.
- ▶ Nož trimera za živu ogradu (2) ili za travu (2) skinuti.

U toku rada, sunđerasti štitnik (3) štiti prenosni mehanizam od nečistoće. Štitnik (3) je ugrađen u makaze za grmlje i ne može biti odstranjen.

8 Nameštanje i vađenje aku-baterije

8.1 Nameštanje aku-baterije

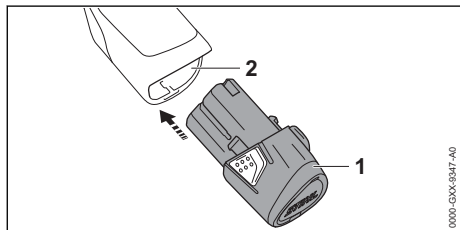

- ▶ Aku-bateriju (1) pritisnite do graničnika u odeljak za aku-bateriju (2). Aku-baterija (1) se zabavljuje uz jedno "klik".

8.2 Vađenje aku-baterije

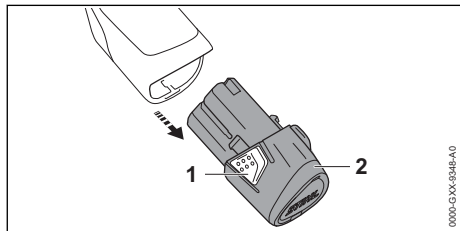

- ▶ Pritisnuti obe poluge za blokiranje (1). Aku-baterija (2) je odbravljena i može da bude izvađena.

9 Uključivanje i isključivanje makaza za grmlje

9.1 Uključivanje makaza za grmlje

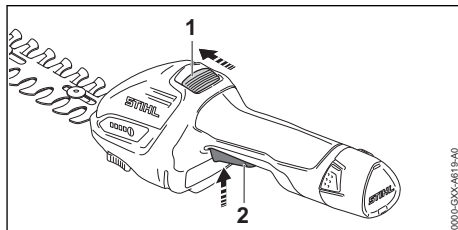

- ▶ Klizač za odbravljivanje (1) gurnite palcem u smeru noževa za sečenje i zadržite.
- ▶ Polugu prekidača (2) pritisnite i zadržite kažiprstom. Klizač za odbravljivanje (1) može da bude otpušten. Makaze za granje ubrzavaju i noževi za sečenje se kreću.

9.2 Isključivanje makaza za grmlje

- ▶ Otpustite polugu prekidača i klizač za odbravljivanje.
- ▶ Sačekajte da se noževi za sečenje zaustave nakon otprilike 1 sekunde.
- ▶ Ukoliko se noževi za sečenje nakon otprilike 1 sekunde i dalje kreću: Izvadite aku-bateriju i obratite se specijalizovanom prodavcu STIHL. Makaze za grmlje su neispravne.

10 Proveriti trimer za živu ogradu i bateriju

10.1 Provera komandnih elemenata

Klizač za odbravljivanje i poluga prekidača

- ▶ Izvadite aku-bateriju.
- ▶ Pokušajte da pritisnete polugu prekidača bez da pritisnete klizač za odbravljivanje.
- ▶ Ukoliko je moguće pritisanje poluge prekidača: Nemojte koristiti makaze za grmlje i obratite se specijalizovanom prodavcu STIHL. Klizač za odbravljivanje je neispravan.
- ▶ Klizač za odbravljivanje gurnite palcem u smeru noževa za sečenje i zadržite.
- ▶ Pritisnite polugu prekidača.
- ▶ Otpustite polugu prekidača i klizač za odbravljivanje.

- ▶ Ako su poluga prekidača ili klizač za odbravljanje teško pokretni ili se sami ne vraćaju na početni položaj: Nemojte koristiti makaze za grmlje i obratite se specijalizovanom prodavcu STIHL.

Poluga prekidača ili klizač za odbravljanje su neispravni.

Uključivanje makaza za grmlje

- ▶ Namestite aku-bateriju.
- ▶ Klizač za odbravljanje gurnite palcem u smeru noževa za sečenje i zadržite.
- ▶ Pritisnite i zadržite polugu prekidača.
- ▶ Noževi za sečenje se kreću.
- ▶ Otpustite polugu prekidača.
Nakon otprilike 1 sekunde, noževi za sečenje prestaju da se kreću.
- ▶ Ukoliko se noževi za sečenje nakon otprilike 1 sekunde i dalje kreću: Izvadite aku-bateriju i obratite se specijalizovanom prodavcu STIHL. Makaze za grmlje su neispravne.

10.2 Provera aku-baterije

- ▶ Namestite aku-bateriju.
- ▶ Pritisnuti taster na trimeru.
Svetlosne diode svetle ili trepte.
- ▶ Ako svetlosne diode ne svetle ili trepte: Ne koristiti bateriju i trimmer i obratiti se specijalizovanom prodavcu STIHL.
Smetnja je u trimeru ili u bateriji.

11 Rad s makazama za grmlje

11.1 Držanje i vođenje makaza za grmlje

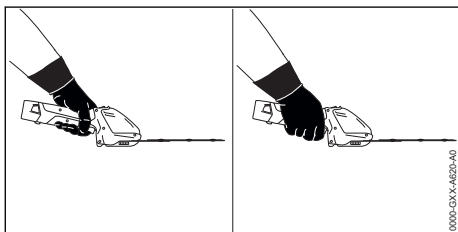

- ▶ Makaze za grmlje držite jednom rukom za komandnu ručicu tako da palcem obuhvatite komandnu ručicu.
- ▶ Slobodnu ruku držite dalje od noževa za sečenje.

11.2 Rezanje grmlja

- ▶ Montirajte nož makaza za grmlje.
- ▶ Debele grane i grančice uklonite makazama za grane, makazama za živu ogradu ili motornom testerom.

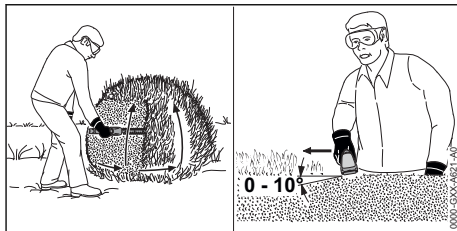

- ▶ Makaze za grmlje vodite na jednoj strani grma lučno odozdo prema gore i orežite grm.
- ▶ Makaze za grmlje spustite bez rezanja grma.
- ▶ Hodajte polako i kontrolisano prema napred.
- ▶ Makaze za grmlje iznova vodite lučno odozdo prema gore i orežite grm.
- ▶ Drugu stranu grma orežite na isti način.
- ▶ Nož makaza za grmlje postavite na gornju stranu grma pod uglom između 0° i 10°.
- ▶ Makaze za grmlje pokrećite horizontalno i lučno levo-desno i orežite grm.
- ▶ Ako rezni učinak opadne: Naoštrite noževe za sečenje.

Radi optimalnih performansi, pridržavajte se preporučenih opsega temperature, 19.7.

11.3 Rezanje trave

- ▶ Montirajte nož makaza za travu.

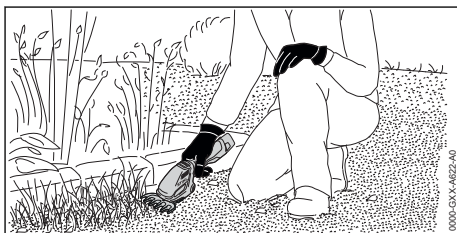

- ▶ Makaze za grmlje vodite kroz travu na željenoj visini rezanja.

Radi optimalnih performansi, pridržavajte se preporučenih opsega temperature, 19.7.

12 Posle rada

12.1 Nakon rada

- ▶ Isključite makaze za grmlje i izvadite aku-bateriju.
- ▶ Ako su makaze za grmlje mokre: Makaze za grmlje osušite.
- ▶ Ako je mokra aku-baterija: Sačekajte da se aku-baterija osuši, 19.7.
- ▶ Ako je mokra aku-baterija: Sačekajte da se aku-baterija osuši.
- ▶ Čišćenje makaza za grmlje.
- ▶ Očistite noževe za sečenje.

- ▶ Štitnik noža pomerite ili preklopite preko noževa za sečenje tako, da noževi za sečenje budu potpuno pokriveni.
- ▶ Očistite aku-bateriju.

13 Transportovanje

13.1 Transportovanje makaza za grmlje

- ▶ Isključite makaze za grmlje i izvadite aku-bateriju.
- ▶ Štitnik noža pomerite ili preklopite preko noževa za sečenje tako, da noževi za sečenje budu potpuno pokriveni.

Nošenje makaza za grmlje

- ▶ Makaze za grmlje nosite jednom rukom za komandnu ručicu.

Transport makaza za grmlje vozilom

- ▶ Makaze za grmlje transportujte u isporučenoj tašni.
- ▶ Tašnu obezbedite tako, da tašna ne može da se prevrne ili pokrene.
- ▶ Ukoliko obim isporuke ne sadrži tašnu: Makaze za grmlje obezbedite tako, da makaze za grmlje ne mogu da se prevrnu ili pokrenu.

13.2 Transportovanje aku-baterije

- ▶ Isključite makaze za grmlje i izvadite aku-bateriju.
- ▶ Uverite se da je aku-baterija bezbedna za upotrebu.
- ▶ Aku-bateriju spakujte u isporučenu tašnu.
- ▶ Ukoliko obim isporuke ne sadrži tašnu: Aku-bateriju spakujte tako, da u pakovanju ne može da se pokrene.
- ▶ Pakovanje obezbedite tako, da ne može da se pokrene.

Aku-baterija podleže zahtevima transportovanja opasnih dobara. Aku-baterija je klasifikovana kao UN 3480 (litijum-jonske baterije) i ispitana prema UN Priručniku "O metodama ispitivanja i kriterijumima, deo III, pododeljak 38.3".

Transportni propisi su navedeni na www.stihl.com/safety-data-sheets.

13.3 Transportovati punjač baterije

- ▶ Izvucite mrežni utikač iz utičnice.
- ▶ Izvadite aku-bateriju.
- ▶ Priključni kabl zamotajte i pričvrstite na punjač.
- ▶ Ako se punjač prevozi vozilom:
 - ▶ Punjač baterije transportovati u isporučenoj torbi.
 - ▶ Torbu obezbediti tako, da ne može da se prevrne ili pomeri

- ▶ Ako u obimu isporuke nije sadržana vrećica: Punjač obezbediti tako, da ne može da se prevrne ili pomeri.

14 Čuvanje

14.1 Čuvanje makaza za grmlje

- ▶ Isključite makaze za grmlje i izvadite aku-bateriju.
- ▶ Štitnik noža pomerite ili preklopite preko noževa za sečenje tako, da noževi za sečenje budu potpuno pokriveni.
- ▶ Makaze za grmlje čuvajte tako da budu ispunjeni sledeći uslovi:
 - Makaze za grmlje ne mogu da se prevrnu ili pomere.
 - Makaze za grmlje su van domašaja dece.
 - Makaze za grmlje su čiste i suve.

14.2 Čuvanje aku-baterije

STIHL preporučuje čuvanje aku-baterije na nivou napunjenosti između 40 % i 60 % (2 svetlosne diode svetle zeleno).

- ▶ Aku-bateriju čuvajte tako da budu ispunjeni sledeći uslovi:
 - Aku-baterija je van domašaja dece.
 - Aku-baterija je čista i suva.
 - Aku-baterija je u zatvorenom prostoru.
 - Aku-baterija je odvojena od makaza za grmlje.
 - Ukoliko se aku-baterija čuva u punjaču: Izvucite mrežni utikač i aku-bateriju čuvajte na nivou napunjenosti između 40 % i 60 % (2 svetlosne diode svetle zeleno).
 - Aku-baterija se ne čuva izvan navedenih temperaturnih ograničenja,  19.6.

UPUTSTVO

- Ukoliko se aku-baterija ne čuva tako, kako je opisano u ovom uputstvu za upotrebu, aku-baterija može da se duboko isprazni i time nepopravljivo ošteti.
 - ▶ Ispražnjenu aku-bateriju napunite pre čuvanja. STIHL preporučuje čuvanje aku-baterije na nivou napunjenosti između 40 % i 60 % (2 svetlosne diode svetle zeleno).
 - ▶ Aku-bateriju čuvajte odvojeno od makaza za grmlje.

14.3 Čuvanje punjača

- ▶ Izvucite mrežni utikač iz utičnice.

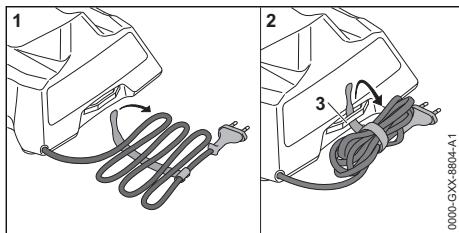

- ▶ Priključni kabl zamotajte i pričvrstite na punjač.
- ▶ Punjač čuvajte tako da budu ispunjeni sledeći uslovi:
 - Punjač je van domašaja dece.
 - Punjač je čist i suv.
 - Punjač je u zatvorenom prostoru.
 - Punjač nije okačen na priključnom kabl ili na držaču (3) za priključni kabl.
 - Punjač se ne čuva izvan navedenih temperaturnih ograničenja, 19.6.

15 Čišćenje

15.1 Čišćenje makaza za gmlje

- ▶ Isključite makaze za gmlje i izvadite aku-bateriju.
- ▶ Makaze za gmlje očistite vlažnom krpom ili STIHL-ovim sredstvom za čišćenje smole.
- ▶ Otvore za hlađenje očistite četkicom.
- ▶ Odstranite strana tela iz odeljka za aku-bateriju i odeljak očistite vlažnom krpom.
- ▶ Električne kontakte u odeljku za aku-bateriju očistite četkicom ili mekom četkom.

15.2 Čišćenje noževa za sečenje

- ▶ Isključite makaze za gmlje i izvadite aku-bateriju.
- ▶ Noževe za sečenje poprskajte s obe strane sredstvom za čišćenje smole STIHL.
- ▶ Namestite aku-bateriju.
- ▶ Makaze za gmlje uključite 5 sekundi. Noževi za sečenje se kreću. STIHL-ovo sredstvo za čišćenje smole se ravnomerno raspoređuje.

15.3 Čišćenje aku-baterije

- ▶ Aku-bateriju očistite vlažnom krpom.

15.4 Čišćenje punjača

- ▶ Mrežni utikač izvucite iz utičnice.
- ▶ Punjač očistite vlažnom krpom.
- ▶ Električne kontakte punjača očistite četkicom ili mekom četkom.

16 Održavanje

16.1 Oštrenje noževa za sečenje

Sečivo za gmlje

STIHL preporučuje da sečivo za gmlje naoštiri specijalizovani prodavac firme STIHL.

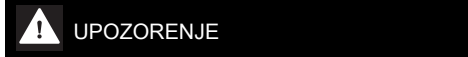

UPOZORENJE

- ▶ Rezni zupci noževa za sečenje su oštri. Korisnik može da se poseče.
 - ▶ Nosite radne rukavice od otpornog materijala.
- ▶ Isključite makaze za gmlje i izvadite aku-bateriju.
- ▶ Razmontirati sečivo za živu ogradu, 7.1.2.

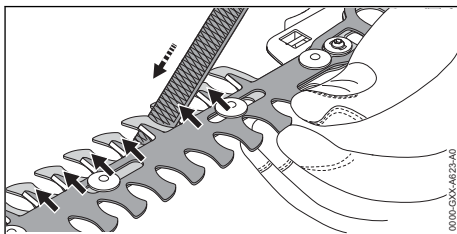

- ▶ Noževe za sečenje razmaknite tako da oštrice budu lako dostupne.
- ▶ Svaku oštricu gornjeg noža za sečenje naoštrite pljosnatom turpijom uz jedan pokret prema napred. Pritom zadržite ugao oštrenja, 19.2.
- ▶ Okrenite sečivo za gmlje.
- ▶ Naoštrite ostale oštrice.
- ▶ Prašinu koja nastaje u toku turpijanja odstranite vlažnom krpom.
- ▶ Sečivo za gmlje poprskajte s obe strane sredstvom za čišćenje smole STIHL.
- ▶ Namontirati sečivo za živu ogradu, 7.1.1.
- ▶ Makaze za gmlje uključite 5 sekundi. Noževi za sečenje se kreću. STIHL-ovo sredstvo za čišćenje smole se ravnomerno raspoređuje.
- ▶ U slučaju nedoumice: Obratite se specijalizovanom prodavcu STIHL.

Sečivo za travu

STIHL preporučuje da sečivo za travu naoštiri specijalizovani prodavac firme STIHL.

**UPOZORENJE**

- Rezni zupci noževa za sečenje su oštri. Korisnik može da se poseče.
 - ▶ Nosite radne rukavice od otpornog materijala.
- ▶ Isključite makaze za grmlje i izvadite aku-bateriju.
- ▶ Razmontirati sečivo za travu, 7.1.2.

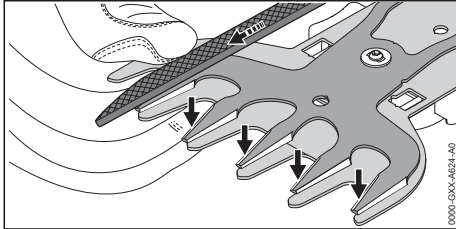

- ▶ Gornji nož za sečenje gurnite do kraja u jednom pravcu tako, da svaka jedna strana reznih ivica bude lako dostupna.
- ▶ Svaku lako dostupnu reznu ivicu gornjeg noža za sečenje isturpijajte pljosnatom turpijom uz jedan pokret prema napred. Pritom zadržite ugao oštrenja, 19.2.
- ▶ Gornji nož za sečenje gurnite do kraja u drugom pravcu tako, da svaka druga strana reznih ivica bude lako dostupna.
- ▶ Naoštrite ostale oštrice.

- ▶ Prašinu koja nastaje u toku turpijanja odstranite vlažnom krpom.
- ▶ Sečivo za travu poprskajte s obe strane sredstvom za čišćenje smole STIHL.
- ▶ Namontirati sečivo za travu, 7.1.1.
- ▶ Makaze za grmlje uključite 5 sekundi. Noževi za sečenje se kreću. STIHL-ovo sredstvo za čišćenje smole se ravnomerno raspoređuje.
- ▶ U slučaju nedoumice: Obratite se specijalizovanom prodavcu STIHL.

17 Popravljanje**17.1 Popravljanje makaza za grmlje, aku-baterije i punjača**

- Korisnik ne može sam da popravlja makaze za grmlje, noževe za sečenje, aku-bateriju i punjač.
- ▶ Ako su makaze za grmlje oštećene: Nemojte koristiti makaze za grmlje i obratite se specijalizovanom prodavcu STIHL.
 - ▶ Ako su noževi za sečenje oštećeni: Noževe za sečenje zamenite.
 - ▶ Ako je neispravna ili oštećena aku-baterija: Aku-bateriju zamenite.
 - ▶ Ako je neispravan ili oštećen punjač: Zamenite punjač.
 - ▶ Ako je neispravan ili oštećen priključni kabl: Nemojte koristiti punjač; priključni kabl treba da zameni specijalizovani prodavac STIHL.

18 Otklanjanje smetnji**18.1 Uklanjanje smetnji kod makaza za grmlje ili aku-baterije**

Smetnja	Svetlosne diode na makazama za grmlje	Uzrok	Rešenje
Makaze za grmlje ne rade kada se uključuje.	1 svetlosna dioda trepti zeleno.	Prenizak nivo napunjenosti aku-baterije.	▶ Napunite aku-bateriju.
	1 svetlosna dioda svetli crveno.	Aku-baterija je previše topla ili previše hladna.	▶ Izvadite aku-bateriju. ▶ Zagrejte ili ohladite aku-bateriju.
	3 svetlosne diode trepte crveno.	Smetnja je u makazama za grmlje.	▶ Izvadite i ponovo namestite aku-bateriju. ▶ Uključite makaze za grmlje. ▶ Ako 3 svetlosne diode i dalje trepte crveno: Nemojte koristiti makaze za grmlje i obratite se specijalizovanom prodavcu STIHL.
	3 svetlosne diode svetle crveno.	Makaze za grmlje su previše tople.	▶ Izvadite aku-bateriju. ▶ Sačekajte da se makaze za grmlje ohlade.
	4 svetlosne diode trepte crveno.	Smetnja je u aku-bateriji.	▶ Izvadite aku-bateriju. ▶ Očistite električne kontakte u odeljku za aku-bateriju.

Smetnja	Svetlosne diode na makazama za grmlje	Uzrok	Rešenje
			<ul style="list-style-type: none"> ▶ Namestite aku-bateriju. ▶ Uključite makaze za grmlje. ▶ Ako 4 svetlosne diode i dalje trepte crveno: Nemojte koristiti aku-bateriju i obratite se specijalizovanom prodavcu STIHL.
		Električni spoj između makaza za grmlje i aku-baterije je prekinut.	<ul style="list-style-type: none"> ▶ Izvadite aku-bateriju. ▶ Očistite električne kontakte u odeljku za aku-bateriju. ▶ Namestite aku-bateriju.
		Makaze za grmlje ili aku-baterija su vlažne.	▶ Makaze za grmlje ili aku-bateriju osušite,  19.7.
		Noževi za sečenje su teško pokretni.	<ul style="list-style-type: none"> ▶ Noževe za sečenje poprsajte s obe strane sredstvom za čišćenje smole STIHL. ▶ Ako makaze za grmlje i dalje ne rade kada se uključe: Nemojte koristiti makaze za grmlje i obratite se specijalizovanom prodavcu STIHL.
Makaze za grmlje se isključuju u toku rada.	3 svetlosne diode svetle crveno.	Makaze za grmlje su previše tople.	<ul style="list-style-type: none"> ▶ Izvadite aku-bateriju. ▶ Sačekajte da se makaze za grmlje ohlade.
		Postoji električna smetnja.	<ul style="list-style-type: none"> ▶ Izvadite i ponovo namestite aku-bateriju. ▶ Uključite makaze za grmlje.
Rezni učinak makaza za grmlje opada.	1 svetlosna dioda trepti zeleno.	Prenizak nivo napunjenosti aku-baterije.	▶ Napunite aku-bateriju.
		Noževi za sečenje su teško pokretni.	▶ Noževe za sečenje poprsajte s obe strane sredstvom za čišćenje smole STIHL.
Operativno vreme makaza za grmlje je prekratko.		Aku-baterija nije potpuno napunjena.	▶ U potpunosti napunite aku-bateriju.
		Radni vek aku-baterije je prekoračen.	▶ Aku-bateriju zamenite.

18.2 Uklanjanje smetnji kod punjača

Smetnja	Svetlosna dioda na punjaču	Uzrok	Rešenje
Aku-baterija se ne puni.	Svetlosna dioda svetli crveno.	Aku-baterija je previše topla ili previše hladna.	▶ Ostavite aku-bateriju u punjaču. Postupak punjenja startuje automatski čim se dostigne dozvoljeni opseg temperature.
	Svetlosna dioda trepti crveno.	Električni spoj između punjača i aku-baterije je prekinut.	<ul style="list-style-type: none"> ▶ Izvadite aku-bateriju. ▶ Očistite električne kontakte na punjaču. ▶ Namestite aku-bateriju.
		Smetnja je u punjaču.	▶ Nemojte koristiti punjač i obratite se specijalizovanom prodavcu STIHL.
		Smetnja je u aku-bateriji.	▶ Nemojte koristiti aku-bateriju i obratite se specijalizovanom prodavcu STIHL.

Smetnja	Svetlosna dioda na punjaču	Uzrok	Rešenje
Punjač ne vrši autodijagnozu.	Svetlosna dioda ne svetli otprilike 1 sekundu zeleno i otprilike 1 sekundu crveno.	Električni spoj sa punjačem je bio u kratkom prekidu.	<ul style="list-style-type: none"> ▶ Izvucite mrežni utikač iz utičnice. ▶ Sačekajte 1 minut. ▶ Mrežni utikač utaknite u utičnicu.

19 Tehnički podaci

19.1 Makaze za grmlje STIHL HSA 26

- Dozvoljena aku-baterija: STIHL AS
- Težina bez aku-baterije:
 - sa nožem makaza za grmlje: 0,8 kg
 - sa nožem makaza za travu: 0,7 kg

Operativno vreme je navedeno na www.stihl.com/battery-life.

19.2 Nož trimera za živu ogradu, nož trimera za travu

Sečivo za grmlje

- Maksimalna širina otvaranja: 8 mm
- Odstojanje zubaca: 19 mm
- Dužina reza: 200 mm
- Ugao oštrenja: 30°

Sečivo za travu

- Odstojanje zubaca: 16 mm
- Dužina reza: 120 mm
- Ugao oštrenja: 35°

19.3 Aku-baterija STIHL AS

- Akumulatorska tehnologija: Litijum-jon
- Napon: 10,8 V
- Kapacitet u Ah: navedeno na nazivnoj pločici
- Količina energije u Wh: navedeno na nazivnoj pločici
- Težina u kg: navedena na nazivnoj pločici

19.4 Punjač STIHL AL 1

- Nazivni napon: vidi nazivnu pločicu
- Frekvencija: vidi nazivnu pločicu
- Nazivna snaga: vidi nazivnu pločicu
- Struja punjenja: vidi nazivnu pločicu
- Maksimalna količina energije dozvoljene aku-baterije STIHL AS: 12,5 Ah

Vremena trajanja punjenja su navedena pod www.stihl.com/charging-times.

19.5 Produžni kablovi

Kada se koristi produžni kabl, žile moraju, u zavisnosti od napona i dužine produžnog kabla, da imaju sledeće minimalne poprečne preseke:

Ako je nazivni napon na nazivnoj pločici 220 V do 240 V:

- Dužina kabla do 20 m: AWG 15 / 1,5 mm²
- Dužina kabla 20 m do 50 m: AWG 13 / 2,5 mm²

Ako je nazivni napon na nazivnoj pločici 100 V do 127 V:

- Dužina kabla do 10 m: AWG 14 / 2,0 mm²
- Dužina kabla 10 m do 30 m: AWG 12 / 3,5 mm²

19.6 Temperatura ograničenja



UPOZORENJE

- Aku-baterija nije zaštićena od svih uticaja sredine. Pod određenim uticajima sredine, aku-baterija može da se zapali ili eksplodira. Osobe mogu biti teško povređene i moguće su materijalne štete.
 - ▶ Aku-bateriju ne puniti na ispod temperature - 20 °C ili iznad + 50 °C.
 - ▶ Makaze za grmlje, aku-bateriju ili punjač ne koristite na ispod - 20 °C ili na iznad + 50 °C.
 - ▶ Makaze za grmlje, aku-bateriju ili punjač ne čuvajte na temperaturama ispod - 20 °C ili iznad + 70 °C.

19.7 Preporučeni opsezi temperature

Radi optimalnih performansi makaza za grmlje, aku-baterije i punjača, pridržavajte se sledećih opsega temperature:

- Punjenje: + 5 °C do + 40 °C
- Korišćenje: - 10 °C do + 40 °C
- Čuvanje: - 20 °C do + 50 °C

Ukoliko se aku-baterija puni, koristi ili čuva van preporučenih opsega temperature, moguće je opadanje performansi.

Ako je baterija mokra ili vlažna, ostavite bateriju da se suši najmanje 48 h na temperaturi iznad + 15 °C i ispod + 50 °C i na vlažnosti ispod 70%. Veća vlažnost može produžiti vreme sušenja.

19.8 Vrednosti zvuka i vibracija

K-vrednost za nivo pritiska zvuka iznosi 2 dB(A).
K-vrednost za nivo snage zvuka iznosi 2 dB(A).
K-vrednost za vibracione vrednosti iznosi 2 m/s².

HSA 26

- Nivo pritiska zvuka L_{pA} mereno prema EN 62841-4-2 : 69 dB(A)
- Nivo snage zvuka L_{wA} mereno prema EN 62841-4-2: 80 dB(A)
- Vibraciona vrednost a_{hv} merena prema EN 62841-4-2 : 1 m/s²

Navedene vibracione vrednosti su izmerene prema normiranom kontrolnom postupku i mogu da se koriste kod poređenja električnih uređaja. U zavisnosti od načina rada, vrednosti faktičkih vibracija koje se javljaju mogu da odstupaju od ovde navedenih vrednosti. Navedene vrednosti vibracija mogu biti upotrebljene za početnu procenu vibracionog opterećenja. Faktičko vibraciono opterećenje koje se javlja mora biti uzeto u obzir. Pritom se u obzir može uzeti i vreme u kome je električni uređaj isključen, kao i vreme u kome je isti uključen, ali radi bez opterećenja.

Informacije o usklađenosti sa smernicom za poslodavce Vibracije 2002/44/EG navedene su na www.stihl.com/vib.

19.9 REACH

REACH je oznaka za propis EU u vezi sa registracijom, procenom i dozvolom za upotrebu hemikalija.

Više informacija u vezi sa ispunjavanjem propisa REACH na www.stihl.com/reach.

20 Rezervni delovi i pribor

20.1 Rezervni delovi i pribor

STIHL Ovi simboli označavaju originalne rezervne delove STIHL i originalni pribor STIHL.

STIHL preporučuje upotrebu originalnih rezervnih delova STIHL i originalnog pribora STIHL.

I pored stalnog nadzora tržišta, STIHL ne može da proceni rezervne delove i pribor drugih proizvođača u smislu pouzdanosti, sigurnosti i pogodnosti, tako da STIHL ne može jamčiti ni za njihovo korišćenje.

Originalni rezervni delovi STIHL i originalni pribor STIHL dostupni su kod specijalizovanog prodavca STIHL.

21 Zbrinjavanje

21.1 Zbrinjavanje makaza za grmlje, aku-baterije i punjača

Informacije u vezi sa zbrinjavanjem možete dobiti kod lokalne uprave ili kod specijalizovanog prodavca STIHL.

Neproispisno zbrinjavanje može da bude štetno po zdravlje i da zagađuje životnu sredinu.

- ▶ Pošaljite STIHL proizvode, uključujući ambalažu, na odgovarajuće sabirno mesto za reciklažu u skladu sa lokalnim propisima.
- ▶ Ne bacajte u kućno smeće.

22 EU izjava o usaglašenosti

22.1 Makaze za grmlje STIHL HSA 26

ANDREAS STIHL AG & Co. KG
Badstraße 115
D-71336 Waiblingen

Nemačka

izjavljuje pod punom odgovornošću, da

- Vrsta konstrukcije: Akumulatorske makaze za grmlje sa sečivom za grmlje i sečivom za travu
- Fabrička marka: STIHL
- Tip: HSA 26
- Identifikacija serije: HA03

odgovara merodavnim odredbama u smernicama 2011/65/EU, 2006/42/EG, 2014/30/EU i 2000/14/EG, i da je proizvod razvijen i proizveden u saglasnosti sa sledećim normama koje su važeće prema datumu proizvodnje: EN 55014-1, EN 55014-2, EN 62841-1, EN 62841-4-2 i EN 62841-4-5.

Primenjeni postupak procene usaglašenosti prema smernici 2000/14/EG dodatak V.

- Izmereni nivo snage zvuka: 80 dB(A)
- Garantovani nivo snage zvuka: 82 dB(A)

Za tehničku dokumentaciju zadužen je ANDREAS STIHL AG & Co. KG Produktzulasung.

Godina proizvodnje, zemlja proizvodnje i broj mašine navedeni su na makazama za grmlje.

Waiblingen, 21.2.2024

ANDREAS STIHL AG & Co. KG

po ovlaštenju 

Robert Olma, Vice President, Regulatory Affairs
& Global Governmental Relations

23 UKCA Izjava proizvođača o usaglašenosti

23.1 Makaze za grmlje STIHL HSA 26

**UK
CA**

ANDREAS STIHL AG & Co. KG
Badstraße 115
D-71336 Waiblingen

Nemačka

- izjavljuje pod punom odgovornošću, da
- Vrsta konstrukcije: Akumulatorske makaze za grmlje sa sečivom za grmlje i sečivom za travu
 - Fabrička marka: STIHL
 - Tip: HSA 26
 - Identifikacija serije: HA03

odgovara relevantnim odredbama britanskih propisa The Restriction of the Use of Certain Hazardous Substances in Electrical and Electronic Equipment Regulations 2012, Supply of Machinery (Safety) Regulations 2008, Electromagnetic Compatibility Regulations 2016 und Noise Emission in the Environment by Equipment for use Outdoors Regulations 2001 i da je proizvod razvijen i proizveden u saglasnosti sa verzijama sledećih standarda koje su važeće prema datumu proizvodnje: EN 55014-1, EN 55014-2, EN 62841-1, EN 62841-4-2 i EN 62841-4-5.

Primenjeni postupak procene usaglašenosti prema britanskom propisu Noise Emission in the Environment by Equipment for use Outdoors Regulations 2001 dodatak 8.

- Izmereni nivo snage zvuka: 80 dB(A)
- Garantovani nivo snage zvuka: 82 dB(A)

Za tehničku dokumentaciju zadužen je
ANDREAS STIHL AG & Co. KG.

Godina proizvodnje, zemlja proizvodnje i broj mašine navedeni su na makazama za grmlje.

Waiblingen, 21.2.2024

ANDREAS STIHL AG & Co. KG

po ovlaštenju 

Robert Olma, Vice President, Regulatory Affairs
& Global Governmental Relations

24 Apece

www.stihl.com

25 Opšte sigurnosne napomene za električne alate

25.1 Uvod

U ovom poglavlju su navedene opšte sigurnosne napomene prema formulaciji standarda EN/IEC 62841 za ručno vođene električne alate sa motorom.

STIHL mora da odštampa ove tekstove.

Sigurnosne napomene navedene pod "Električna sigurnost" za sprečavanje strujnog udara nisu primenjive kod akumulatorskih proizvoda STIHL.

UPOZORENJE

- **Pročitajte sve sigurnosne napomene, uputstva, ilustracije, tehničke podatke kojima je opremljen ovaj električni alat.** Propusti u pridržavanju sledećih uputstava mogu dovesti do strujnog udara, požara i/ili teških povreda. **Sve sigurnosne napomene i uputstva treba sačuvati za ubuduće.**

U sigurnosnim napomenama se koristi izraz "električni alat", koji se odnosi na električne alate sa mrežnim napajanjem (sa mrežnim provodnikom) i na električne alate sa aku-baterijama (bez mrežnog provodnika).

25.2 Bezbednost na radnom mestu

- a) **Radna oblast treba da bude čista i dobro osvetljena.** Nered ili loša osvetljenost radne oblasti mogu dovesti do nezgoda.
- b) **Nemojte koristiti električne alate u okolini gde postoji opasnost od eksplozije, gde se nalaze zapaljive tečnosti, gasovi ili prahovi.** Električni alati stvaraju varnice koje mogu zapaliti prah ili isparenja.
- c) **U toku upotrebe električnih alata držite podalje decu i ostale osobe.** Skretanje pažnje može dovesti do gubitka kontrole nad električnim alatom.

25.3 Električna bezbednost

- a) **Utikač električnog alata mora odgovarati utičnicici. Utikač se ne sme menjati na nijedan način. Nemojte koristiti utikač sa adapterom zajedno sa uzemljenim električnim alatima.** Neizmenjeni utikači i odgovarajuće utičnice smanjuju opasnost od strujnog udara.
- b) **Izbegavajte dodire tela sa uzemljenim površinama kao što su cevi, peći, šporeti i frižideri.** Uzemljenje vašeg tela dovodi do povećane opasnosti od strujnog udara.
- c) **Električne alate držite dalje od kiše i vlage.** Prodiranje vode u električni alat dovodi do povećane opasnost od strujnog udara.
- d) **Nemojte zloupotrebljavati priključni kabl. Nikada nemojte koristiti priključni kabl za nošenje i povlačenje, ili da biste izvukli utikač električnog alata. Priključni kabl držite dalje od toplote, ulja, oštih ivica i od pokretnih delova.** Oštećeni ili umršeni priključni kablovi povećavaju opasnost od strujnog udara.
- e) **Kod upotrebe električnog alata na otvorenom, koristite samo produžne kablove koji su predviđeni za upotrebu na otvorenom.** Upotreba produžnih kablova koji su predviđeni za upotrebu na otvorenom smanjuje opasnost od strujnog udara.
- f) **Ako upotrebe električnog alata u vlažnoj okolini ne može biti izbegnuta, koristite zaštitnu sklopku za struju greške.** Upotreba zaštitne sklopke za struju greške smanjuje opasnost od strujnog udara.

25.4 Bezbednost osoba

- a) **Električnim alatom radite pažljivo, promišljeno i obazrivo. Nemojte koristiti električne alate kada ste umorni ili pod dejstvom droge, alkohola ili lekova.** Trenutak nepažnje kod upotrebe električnih alata može dovesti do ozbiljnih povreda.
- b) **Nosite ličnu zaštitnu opremu i uvek zaštitne naočare.** Nošenjem lične zaštitne opreme, recimo maske protiv prašine, sigurnosnih cipela otpornih na klizanje, zaštitne kacige ili zaštite sluha, a u zavisnosti od načina primene električnog alata, smanjuje se opasnost od povreda.
- c) **Izbegnite nenamerno uključivanje. Proverite da li je električni alat isključen, pre nego što priključite napajanje struje ili aku-bateriju, i pre nego što uzmete ili poneseite alat.** Do nezgoda može doći ako vam se pri nošenju električnog alata prst nalazi na prekidaču ili

ako uključeni električni alat priključite na napajanje strujom.

- d) **Pre nego što uključite električni alat, odstranite alate za podešavanje i ključeve za zavrtnje.** Alat ili ključ na rotirajućem delu električnog alata može dovesti do povreda.
- e) **Izbegnite neobičajene položaje tela. Pobrinite se za siguran položaj i zadržite ravnotežu u svakom trenutku.** Tako je moguća bolja kontrola električnog alata u neočekivanim situacijama.
- f) **Nosite odgovarajuću odeću. Nemojte nositi široku odeću ili nakit. Kosu i odeću držite dalje od pokretnih delova.** Labava odeća, nakit ili dugačka kosa mogu biti zahvaćeni pokretnim delovima.
- g) **Ako je moguća ugradnja sistema za usisavanje i prikupljanje prašine, isti trebaju biti priključeni i ispravo korišteni.** Upotreba usisivača smanjuje opasnosti od prašine.
- h) **Nemojte se zavaravati lažnom sigurnošću i nemojte zanemarivati sigurnosne propise za električne alate čak i ako ste nakon višestrukog korišćenja upoznati s električnim alatom.** Nepromišljenost može da dovede do teških povreda u deliću sekunde.

25.5 Upotreba i čuvanje električnog alata

- a) **Ne preopterećujte električni alat. Za rad koristite odgovarajući električni alat.** Odgovarajućim električnim alatom radite bolje i sigurnije u datom slučaju primene.
- b) **Nemojte koristiti električni alat sa pokvarenim prekidačem.** Električni alat koji se ne može uključiti ili isključiti je opasan i mora da bude popravljen.
- c) **Pre podešavanja uređaja, zamene delova dogradnog alata ili odlaganja električnog alata, izvucite utikač iz utičnice i/ili izvadite aku-bateriju koja može da se izvadi.** Ova mera predostrožnosti sprečava nenamerno startovanje električnog alata.
- d) **Električne alate koji se ne koriste čuvajte dalje od domašaja dece. Nemojte dozvoliti da električni alat koriste osobe koja nisu upućene u njegovu upotrebu ili koje nisu pročitale ova uputstva za upotrebu.** Električni alati su opasni kada ih koriste neiskusne osobe.
- e) **Brizljivo održavajte električne alate i dogradni alat. Kontrolišite da li pokretni delovi rade besprekorno i bez zaglavlivanja, da li su**

delovi slomljeni ili oštećeni tako da utiču na funkcionalnost električnog alata. Oštećene delove dajte na popravku pre dalje upotrebe električnog alata. Uzrok mnogih nezgoda je u lošem održavanju električnog alata.

- f) **Rezne alate držite čiste i naoštrene.** Brižljivo održavani rezni alati sa oštrim sečivima zaglavljaju se ređe i njima se lakše radi.
- g) **Električni alat, dogradni alat, dogradne alate itd. koristite uvek prema ovim uputstvima. Pritom vodite računa o radnim uslovima i o poslu koji treba izvesti.** Upotreba električnih alata za namene različite od predviđenih može dovesti do opasnih situacija.
- h) **Držači i prihvatne površine moraju biti suvi, čisti i bez tragova ulja i masnoće.** Klizavi držači i prihvatne površine ne dozvoljavaju siguran rad i kontrolu nad električnim alatom u nepredvidivim situacijama.

25.6 Upotreba i čuvanje akumulatorskog alata

- a) **Aku-baterije puniti samo punjačima koje je preporučio proizvođač.** Kod punjača predviđenih za određeni tip aku-baterija postoji opasnost od požara ukoliko se koristi sa drugim aku-baterijama.
- b) **Za električne alate koristite samo aku-baterije koje su predviđene za njih.** Upotreba drugih aku-baterija može dovesti do povreda i opasnosti od požara.
- c) **Aku-bateriju koju ne koristite držite dalje od spajalica, kovanog novca, ključeva, eksera, zavrtnja i ostalih malih metalnih predmeta koji mogu izazvati premošćivanje kontakata.** Kratki spoj između kontakata aku-baterije može dovesti do opekotina ili vatre.
- d) **Kod pogrešne upotrebe moguće je isticanje tečnosti iz aku-baterije. Izbegavajte kontakt s tom tečnošću. Prilikom slučajnog kontakta isperite vodom. U slučaju da tečnost dospe u oči, dodatno potražite lekarsku pomoć.** Tečnost koja je istekla može da izazove nadražnost kože ili opekotine.
- e) **Nemojte koristiti oštećenu ili izmenjenu aku-bateriju.** Oštećene ili izmenjene aku-baterije mogu da se ponašaju nepredvidivo i da izazovu vatru, eksploziju ili opasnost od povreda.

- f) **Aku-baterije ne izlažite vatri ili previsokim temperaturama.** Vatra ili temperature iznad 130 °C (265 °F) mogu da izazovu eksploziju.
- g) **Sledite uputstva za punjenje i nemojte puniti aku-bateriju ili akumulatorski alat van temperaturnog opsega koji je naveden u uputstvu za upotrebu.** Pogrešno punjenje ili punjenje van dozvoljenog temperaturnog opsega može da uništi aku-bateriju i da poveća opasnost od požara.

25.7 Servis

- a) **Električni alat dajte na popravku samo kvalifikovanim i stručnim osobama koje će koristiti samo originalne rezervne delove.** Tako će električni alat biti održavan u stanju koje je sigurno za rad.
- b) **Nikada nemojte održavati oštećenje aku-baterije.** Kompletno održavanje aku-baterija treba da uradi samo proizvođač ili ovlašćeni servisni centri.

25.8 Sigurnosne napomene za makaze za živu ogradu

Opšte sigurnosne napomene za makaze za živu ogradu

- a) **Nemojte koristiti makaze za živu ogradu pri lošem vremenu, posebno kada postoji opasnost od udara groma.** Ovo smanjuje rizik od udara groma.
- b) **Sve mrežne vodove držite dalje od oblasti rezanja.** Vodovi mogu biti skriveni u živoj ogradi i grmlju i mogu biti slučajno zasečeni nožem.
- c) **Nosite zaštitu za sluh.** Odgovarajuća lična zaštitna oprema smanjuje opasnost od povreda sluha.⁴
- d) **Makaze za živu ogradu držite samo za izolirane prihvatne površine, jer noževi za sečenje mogu da pogode skrivene strujne vodove.** Kontakt noža sa vodovima pod naponom može da dovede pod napon metalne delove uređaja i da izazove strujni udar.
- e) **Sve delove tela držite dalje od noža. Ne pokušavajte da držite ili uklanjate posečeni materijal dok su noževi u pokretu.** Noževi se kreću i dalje nakon isključivanja prekidača. Trenutak nepažnje kod upotrebe makaza za

⁴Nivo pritiska zvuka > 85 dB(A)

živu ogradu može da dovede do teških povreda.

- f) **Pre uklanjanja zaglavljene reznog materijala ili održavanja mašine proverite da li su svi prekidači isključeni i da li je aku-baterija uklonjena ili odvojena.** Neočekivano pokretanje makaza za živu ogradu pri uklanjanju zaglavljene materijala može dovesti do ozbiljnih povreda.
- g) **Makaze za živu ogradu nosite za ručku dok noževi miruju i pazite da ne aktivirate prekidač.** Pravilnim nošenjem makaza za živu ogradu smanjuje se opasnost od nenamernog aktiviranja i time izazvanim povredama nožem.
- h) **Kod prevoženja ili skladištenja makaza za živu ogradu uvek navucite navlaku preko noža.** Pažljivim radom sa makazama za živu ogradu smanjuje se opasnost od povreda nožem.

za travu pri uklanjanju zaglavljene materijala može dovesti do ozbiljnih povreda.

- g) **Makaze za travu nosite za držač dok noževi miruju i pazite da ne koristite prekidač.** Pravilnim nošenjem makaza za travu smanjuje se opasnost od nenamernog aktiviranja i time izazvanim povredama nožem.
- h) **Kod prevoženja ili skladištenja makaza za travu uvek navucite poklopac preko noža.** Pažljivim radom sa makazama za travu smanjuje se opasnost od povreda nožem.

25.9 Sigurnosne napomene za makaze za travu

Opšte sigurnosne napomene za makaze za travu

- a) **Nemojte koristiti makaze za baštu pri lošem vremenu, posebno ne u slučaju opasnosti od grmljavine.** Ovo smanjuje rizik od udara groma.
- b) **Sve mrežne vodove držite dalje od oblasti rezanja.** Vodovi mogu biti skriveni i mogu biti slučajno zasečeni nožem.
- c) **Nosite zaštitu za sluh.** Odgovarajuća lična zaštitna oprema smanjuje opasnost od povreda sluha.⁵
- d) **Makaze za travu držite samo za izolirane prihvatne površine, jer noževi za sečenje mogu da pogode skrivene strujne vodove.** Kontakt noža sa vodovima pod naponom može da dovede pod napon metalne delove uređaja i da izazove strujni udar.
- e) **Sve delove tela držite dalje od noža. Ne pokušavajte da držite ili uklanjate posečeni materijal dok su noževi u pokretu.** Noževi se kreću i dalje nakon isključivanja prekidača. Trenutak nepažnje kod upotrebe makaza za travu može da dovede do teških povreda.
- f) **Pre uklanjanja zaglavljene materijala ili pokretanja mašine proverite da li je prekidač isključen i da li je aku-baterija uklonjena ili isključena.** Neočekivano pokretanje makaza

⁵Nivo pritiska zvuka > 85 dB(A)

www.stihl.com



0458-601-9021-B



0458-601-9021-B