

HSA 45

STIHL



2 - 23 Instruction Manual
23 - 48 Notice d'emploi



Contents

1	Introduction.....	2
2	Guide to Using this Manual.....	2
3	Main Parts.....	2
4	Safety Symbols on the Products.....	3
5	General Power Tool Safety Warnings.....	4
6	IMPORTANT SAFETY INSTRUCTIONS....	6
7	Charger Safety.....	12
8	Maintenance, Repair and Storage.....	13
9	Before Starting Work.....	14
10	Charging the Hedge Trimmer.....	14
11	LED Diagnostics.....	15
12	Inserting and Removing the Activation Key	15
13	Switching the Hedge Trimmer On and Off	16
14	Checking the Controls.....	17
15	During Operation.....	17
16	After Finishing Work.....	18
17	Transporting the Hedge Trimmer.....	18
18	Storing the Hedge Trimmer and Charger..	19
19	Cleaning.....	20
20	Inspection and Maintenance.....	20
21	Troubleshooting Guide.....	21
22	Specifications.....	22
23	Replacement Parts and Equipment.....	23
24	Disposal.....	23
25	Addresses.....	23

1 Introduction

Thank you for your purchase. The information contained in this manual will help you receive maximum performance and satisfaction from your hedge trimmer and, if followed, reduce the risk of injury from its use.

SAVE THIS MANUAL!



Because a hedge trimmer is a high-speed cutting tool, special safety precautions must be observed to reduce the risk of personal injury.



Read this instruction manual thoroughly before use and periodically thereafter. Follow all safety precautions. Careless or improper use of the hedge trimmer can cause serious or fatal injury.

Do not lend or rent the hedge trimmer without this instruction manual. Allow only persons who fully understand the information in this manual to operate the hedge trimmer.

For further information, or if you do not understand any of the instructions in this manual, please go to www.stihl.ca or contact your authorized STIHL servicing dealer.

2 Guide to Using this Manual

2.1 Signal Words

This manual contains safety information that requires your special attention. Such information is introduced with the following symbols and signal words:



DANGER

- Indicates a hazardous situation which, if not avoided, will result in death or serious injury.



WARNING

- Indicates a hazardous situation which, if not avoided, could result in death or serious injury.

NOTICE

- Indicates a risk of property damage, including damage to the machine or its individual components.

2.2 Symbols in Text

The following symbol is included to assist you with the use of the manual:



- Refers to a designated chapter or sub-chapter in this instruction manual.

3 Main Parts

3.1 Hedge Trimmer and Charger

The hedge trimmer is powered by an integrated lithium ion battery that cannot be removed from the power tool.

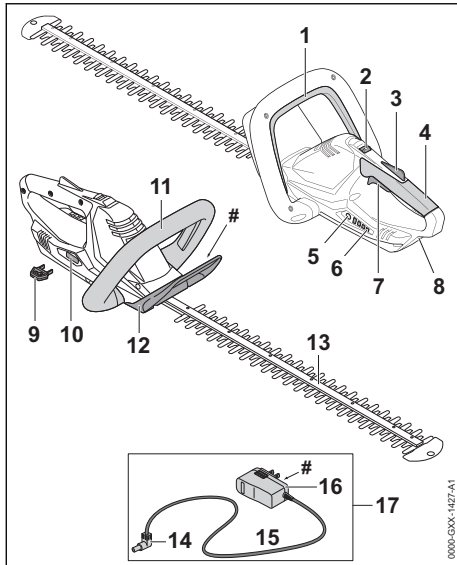

- 1 Switch Lever**
Activates the cutting attachment when depressed in combination with the trigger switch.
- 2 Retaining Latch**
Locks/unlocks the trigger switch.
- 3 Trigger Switch Lockout**
Must be depressed while the retaining latch is unlocked to allow activation of the trigger switch.
- 4 Control Handle**
Handle for the operator's rear hand.
- 5 Push Button**
Activates the hedge trimmer's LEDs.
- 6 Hedge Trimmer LEDs**
Indicate the hedge trimmer's state of charge and display error messages regarding potential malfunctions in the power tool or its integrated battery.
- 7 Trigger Switch**
Activates the cutting attachment when depressed in combination with the switch lever.
- 8 Charging Socket**
Socket for connecting the charger to the hedge trimmer.
- 9 Activation Key**
Enables the flow of electrical power from the integrated battery to the motor.

10 Activation Key Socket

Socket for connecting the activation key to the hedge trimmer.

11 Loop Handle

Handle for the operator's front hand.

12 Hand Guard

Helps protect the operator's front hand from projecting branches and other materials and contact with the cutting blades.

13 Cutting Blades

Steel blades for cutting hedges, shrubs and bushes.

14 Connector

Connects the charger to the hedge trimmer's charging socket.

15 Power Supply Cord

Supplies electrical charging current when the charger is plugged into an electrical outlet.

16 Plug

Connects the charger to an electrical outlet.

17 Charger (Power Supply)

Power supply for charging the hedge trimmer.

Rating Plate

Contains electrical information and the product's serial number.

4 Safety Symbols on the Products

4.1 Hedge Trimmer and Charger

The following safety symbols are found on the hedge trimmer and/or charger:



To reduce the risk of injury, follow the specified safety precautions.



Read and follow all safety precautions in the instruction manual. Improper use can lead to serious or fatal personal injury or property damage.



To reduce the risk of eye injury, always wear proper eye protection, 6.3.



To reduce the risk of cut injuries, keep hands, feet and other body parts away from the cutting blades, 6.6.4.



To reduce the risk of injury or property damage from unintended activation, remove the activation key any time the hedge trimmer is not in use, 8.



To reduce the risk of personal injury or property damage from a short circuit, fire or explosion, keep the hedge trimmer dry. Protect it from rain, water, liquids and damp conditions. Never immerse the hedge trimmer in water or other liquids, 6.4.



To reduce the risk of personal injury or property damage from fire, explosion or burns, including chemical burns, do not disassemble the hedge trimmer's housing. Never crush, drop, damage or heat the hedge trimmer above 212 °F (100 °C), expose it to fire or incinerate, 6.4.



To reduce the risk of personal injury or property damage from fire, use and store the hedge trimmer only within an ambient temperature range of 32 °F to 122 °F (0 °C to 50 °C), 6.5.



To reduce the risk of personal injury or property damage from fire or electric shock, keep the charger dry. Protect it from rain, water, liquids and damp conditions. For indoor use only, 7.

5 General Power Tool Safety Warnings

5.1 Introduction

This chapter contains the prescribed general safety warnings and instructions for handheld, motor-operated electric power tools. Additional important warnings and instructions are provided in subsequent chapters of this manual.

WARNING

- **Read all safety warnings, instructions, illustrations and specifications provided with this power tool.** Failure to follow all instructions listed below may result in electric shock, fire and/or serious injury.
- **Save all warnings and instructions for future reference.**

The term "power tool" in the warnings refers to your mains-operated (corded) power tool or battery-operated (cordless) power tool.

5.2 Work Area Safety

- a) **Keep work area clean and well lit.** Cluttered or dark areas invite accidents.
- b) **Do not operate power tools in explosive atmospheres, such as in the presence of flammable liquids, gases or dust.** Power tools create sparks which may ignite the dust or fumes.

- c) **Keep children and bystanders away while operating a power tool.** Distractions can cause you to lose control.

5.3 Electrical Safety

- a) **Power tool plugs must match the outlet. Never modify the plug in any way. Do not use any adapter plugs with earthed (grounded) power tools.** Unmodified plugs and matching outlets will reduce the risk of electric shock.
- b) **Avoid body contact with earthed or grounded surfaces, such as pipes, radiators, ranges and refrigerators.** There is an increased risk of electric shock if your body is earthed or grounded.
- c) **Do not expose power tools to rain or wet conditions.** Water entering a power tool will increase the risk of electric shock.
- d) **Do not abuse the cord. Never use the cord for carrying, pulling or unplugging the power tool. Keep cord away from heat, oil, sharp edges or moving parts.** Damaged or entangled cords increase the risk of electric shock.
- e) **When operating a power tool outdoors, use an extension cord suitable for outdoor use.** Use of a cord suitable for outdoor use reduces the risk of electric shock.
- f) **If operating a power tool in a damp location is unavoidable, use a residual current device (RCD) or ground fault circuit interruptor (GFCI) protected supply.** Use of an RCD or GFCI reduces the risk of electric shock.

5.4 Personal Safety

- a) **Stay alert, watch what you are doing and use common sense when operating a power tool. Do not use a power tool while you are tired or under the influence of drugs, alcohol or medication.** A moment of inattention while operating power tools may result in serious personal injury.
- b) **Use personal protective equipment. Always wear eye protection.** Protective equipment such as dust mask, non-skid safety shoes, hard hat, or hearing protection used for appropriate conditions will reduce personal injuries.
- c) **Prevent unintentional starting. Ensure the switch is in the off-position before connecting to power source and/or battery pack, picking up or carrying the tool.** Carrying power tools with your finger on the switch or energizing

- power tools that have the switch on invites accidents.
- d) **Remove any adjusting key or wrench before turning the power tool on.** A wrench or a key left attached to a rotating part of the power tool may result in personal injury.
 - e) **Do not overreach. Keep proper footing and balance at all times.** This enables better control of the power tool in unexpected situations.
 - f) **Dress properly. Do not wear loose clothing or jewellery. Keep your hair and clothing away from moving parts.** Loose clothes, jewellery or long hair can be caught in moving parts.
 - g) **If devices are provided for the connection of dust extraction and collection facilities, ensure these are connected and properly used.** Use of dust collection can reduce dust-related hazards.
 - h) **Do not let familiarity gained from frequent use of tools allow you to become complacent and ignore tool safety principles.** A careless action can cause severe injury within a fraction of a second.

5.5 Power Tool Use and Care

- a) **Do not force the power tool. Use the correct power tool for your application.** The correct power tool will do the job better and safer at the rate for which it was designed.
- b) **Do not use the power tool if the switch does not turn it on and off.** Any power tool that cannot be controlled with the switch is dangerous and must be repaired.
- c) **Disconnect the plug from the power source and/or remove the battery pack, if detachable, from the power tool before making any adjustments, changing accessories, or storing power tools.** Such preventive safety measures reduce the risk of starting the power tool accidentally.
- d) **Store idle power tools out of the reach of children and do not allow persons unfamiliar with the power tool or these instructions to operate the power tool.** Power tools are dangerous in the hands of untrained users.
- e) **Maintain power tools and accessories. Check for misalignment or binding of moving parts, breakage of parts and any other condition that may affect the power tool's operation. If damaged, have the power tool repaired before use.** Many accidents are caused by poorly maintained power tools.

- f) **Keep cutting tools sharp and clean.** Properly maintained cutting tools with sharp cutting edges are less likely to bind and are easier to control.
- g) **Use the power tool, accessories and tool bits etc. in accordance with these instructions, taking into account the working conditions and the work to be performed.** Use of the power tool for operations different from those intended could result in a hazardous situation.
- h) **Keep handles and grasping surfaces dry, clean and free from oil and grease.** Slippery handles and grasping surfaces do not allow for safe handling and control of the tool in unexpected situations.

5.6 Battery Tool Use and Care

- a) **Recharge only with the charger specified by the manufacturer.** A charger that is suitable for one type of battery pack may create a risk of fire when used with another battery pack.
- b) **Use power tools only with specifically designed battery packs.** Use of any other battery packs may create a risk of injury and fire.
- c) **When battery pack is not in use, keep it away from other metal objects, like paper clips, coins, keys, nails, screws or other small metal objects that can make a connection from one terminal to another.** Shorting the battery terminals together may cause burns or a fire.
- d) **Under abusive conditions, liquid may be ejected from the battery; avoid contact. If contact accidentally occurs, flush with water. If liquid contacts eyes, additionally seek medical help.** Liquid ejected from the battery may cause irritation or burns.
- e) **Do not use a battery pack or tool that is damaged or modified.** Damaged or modified batteries may exhibit unpredictable behaviour resulting in fire/explosion or risk of injury.
- f) **Do not expose a battery pack or tool to fire or excessive temperature.** Exposure to fire or temperatures above 130 °C / 265 °F may cause explosion.
- g) **Follow all charging instructions and do not charge the battery pack or tool outside the temperature range specified in the instructions.** Charging improperly or at temperatures outside the specified range may damage the battery and increase the risk of fire.

5.7 Service

- a) **Have your power tool serviced by a qualified repair person using only identical replacement parts.** This will ensure that the safety of the power tool is maintained.
- b) **Never service damaged battery packs.** Service of battery packs should only be performed by the manufacturer or authorized service provider.

5.8 Hedge Trimmer Safety Warnings

- a) **Do not use the hedge trimmer in bad weather conditions, especially when there is a risk of lightning.** This decreases the risk of being struck by lightning.
- b) **Keep all power cords and cables away from cutting area.** Power cords or cables may be hidden in hedges or bushes and can be accidentally cut by the blade.
- c) **Wear ear protection.** Adequate protective equipment will reduce the risk of hearing loss.¹
- d) **Hold the hedge trimmer by insulated gripping surfaces only, because the blade may contact hidden wiring or its own cord.** Blades contacting a "live" wire may make exposed metal parts of the hedge trimmer "live" and could give the operator an electric shock.
- e) **Keep all parts of the body away from the blade. Do not remove cut material or hold material to be cut when blades are moving.** Blades continue to move after the switch is turned off. A moment of inattention while operating the hedge trimmer may result in serious personal injury.
- f) **When clearing jammed material or servicing the hedge trimmer, make sure all power switches are off and the battery pack is removed or disconnected.** Unexpected actuation of the hedge trimmer while clearing jammed material or servicing may result in serious personal injury.
- g) **Carry the hedge trimmer by the handle with the blade stopped and taking care not to operate any power switch.** Proper carrying of the hedge trimmer will decrease the risk of inadvertent starting and resultant personal injury from the blades.

- h) **When transporting or storing the hedge trimmer, always use the blade cover.** Proper handling of the hedge trimmer will decrease the risk of personal injury from the blades.

6 IMPORTANT SAFETY INSTRUCTIONS

6.1 Intended Use

▲ WARNING

- This hedge trimmer is designed for light-duty trimming of hedges, shrubs and bushes in yards and gardens around the home. Use of the hedge trimmer for operations different than intended could result in serious injury or death.
 - ▶ Use the hedge trimmer only for light-duty trimming tasks around the home and garden.
- Improper use could result in personal injury or property damage, including damage to the hedge trimmer.
 - ▶ Use the hedge trimmer and charger only as described in this manual.
 - ▶ Never attempt to modify or override the hedge trimmer's controls or safety devices in any way.
 - ▶ Never use a hedge trimmer that has been modified or altered from its original design.
- The LK 45 charger (power supply) is designed for charging STIHL HSA 45, FSA 45 and BGA 45 power tools only.

6.2 Operator

▲ WARNING

- Working with the hedge trimmer can be strenuous. The operator must be in good physical condition and mental health. To reduce the risk of personal injury:
 - ▶ Check with your doctor before using the hedge trimmer if you have any health condition that may be aggravated by strenuous work.
 - ▶ Do not operate the hedge trimmer while under the influence of any substance (drug, alcohol or medication, etc.) that might impair vision, balance, dexterity or judgment.
 - ▶ Be alert. Do not operate the hedge trimmer when you are tired. Take a break if you become tired.

¹Sound pressure level > 85 dB(A)

- ▶ Do not permit minors to use the hedge trimmer.
- According to STIHL's current knowledge, the electric motor of this hedge trimmer should not interfere with a pacemaker.
 - ▶ However, persons with a pacemaker or other implanted medical device should consult their physician and device manufacturer before operating this hedge trimmer.

6.3 Personal Protective Equipment

▲ WARNING

- To reduce the risk of personal injury:
 - ▶ Always wear proper clothing and protective apparel, including proper eye protection.
- Loss of control and severe cut injuries may result if hair, clothing or apparel make contact with the moving cutting blades or otherwise become entangled in the components of the hedge trimmer. To reduce the risk of severe personal injury:



- ▶ Wear sturdy and snug-fitting clothing that also allows complete freedom of movement.
- ▶ Wear overalls or long pants made of heavy material to help protect your legs. Do not wear shorts.
- ▶ Wear a long-sleeve shirt or jacket.
- ▶ Avoid loose-fitting jackets, scarves, neckties, flared or cuffed pants, jewelry and any other apparel that could be caught on branches, brush or the moving cutting attachment.
- ▶ Secure hair above shoulder level before starting work.

- To reduce the risk of eye injury:



- ▶ Always wear goggles or close-fitting protective glasses with adequate side protection that are impact-rated and marked as complying with CSA Z94.
- Good footing is very important. To help maintain a secure footing and reduce the risk of injury while working:



- ▶ Wear substantial footwear with non-slip soles. Do not wear sandals, flip-flops, open-toed or similar footwear.
- To improve your grip and help protect your hands:



- ▶ Always wear heavy-duty non-slip work gloves made of leather or another wear-resistant material when handling the hedge trimmer or its cutting blades.

6.4 Hedge Trimmer

▲ WARNING

- To reduce the risk of electric shock:



- ▶ Do not expose the hedge trimmer to rain, water or excessive moisture.
- ▶ Store the hedge trimmer indoors.
- ▶ Never immerse the hedge trimmer in water or other liquids.
- The cutting blades have many sharp cutters. Making contact with the cutters may result in serious laceration injuries, even if the cutting blades are not moving. To reduce the risk of such injuries:
 - ▶ Keep hands, feet and other parts of your body away from the cutting blades.
 - ▶ Never hold the material to be cut.
 - ▶ Never remove cut material without first releasing the trigger switch and removing the activation key.
 - ▶ Wear heavy-duty work gloves when handling the hedge trimmer or its cutting blades.
 - ▶ Never touch the moving cutting blades with your hand or any other part of your body.
 - ▶ Cover the entire length of the cutting blades with a blade scabbard before transporting or storing the hedge trimmer to reduce the risk of inadvertent contact.
- This battery-powered hedge trimmer is intended only for light-duty garden and landscape maintenance around the home. Use for other purposes may increase the risk of personal injury and property damage.
 - ▶ Do not attempt to cut any material other than hedges, shrubs, bushes or similar soft vegetation. Do not cut stems, branches or other vegetation greater than 0.32 in. (8 mm) thick.
 - ▶ Read and follow the operating instructions in this manual for approved applications,  15.
- To reduce the risk of personal injury to the operator and bystanders:
 - ▶ Always release the trigger switch and remove the activation key before assembling, transporting, adjusting, inspecting, cleaning, servicing, maintaining or storing the hedge trimmer, and any other time it is not in use.
 - ▶ Release the trigger switch and remove the connecting cord before clearing jammed material.
 - ▶ Never leave the hedge trimmer unattended when the activation key is inserted.
- Although certain unauthorized attachments may fit your STIHL hedge trimmers, their use

may be extremely dangerous. Only attachments supplied by STIHL or expressly approved by STIHL for use with this specific model are recommended.

- ▶ Use only attachments supplied or expressly approved by STIHL.
- ▶ Never modify this hedge trimmer in any way.
- ▶ Never attempt to modify or override the hedge trimmer's controls or safety devices in any way.
- ▶ Never use a hedge trimmer that has been modified or altered from its original design.
- If the hedge trimmer is dropped or subjected to similar heavy impacts:
 - ▶ Check that it is undamaged, in good condition and functioning properly before continuing work.
 - ▶ Check that the controls and safety devices are working properly.
 - ▶ Check the LEDs for error messages,  11.1.
 - ▶ Never work with a damaged or malfunctioning hedge trimmer.
 - ▶ Never use or charge a hedge trimmer with a motor housing that is cracked, deformed, excessively hot, leaking battery fluid or otherwise damaged. These could be signs that the battery inside the hedge trimmer is damaged, increasing the risk of personal injury and property damage from short circuit, fire or explosion. In case of doubt, have the hedge trimmer checked by your authorized STIHL servicing dealer.
- If the hedge trimmer or battery is damaged, not working properly, has been left outdoors, exposed to rain or damp conditions or dropped into water or other liquid, its components, including its integrated battery, may no longer function properly and safety devices may be inoperative. To reduce the risk of personal injury and property damage:
 - ▶ Take the hedge trimmer to your authorized STIHL servicing dealer to be checked before further operation.
- Genuine STIHL replacement parts are specifically designed to match your hedge trimmer and meet safety and performance requirements. Use of parts that are not authorized or approved by STIHL may cause serious or fatal injury or property damage.
 - ▶ STIHL recommends that only identical STIHL replacement parts be used.

6.5 Integrated Battery

WARNING

- Use of an unauthorized charging device can damage the lithium ion battery inside the hedge trimmer and result in fire, explosion and personal injury and property damage.
 - ▶ Charge the hedge trimmer only with a genuine STIHL LK 45 charger (power supply).
- The hedge trimmer's integrated battery contains safety features and devices which, if damaged, may allow it to generate heat, rupture, leak, ignite or explode.
 - ▶ Be alert for signs that the battery may be damaged: never use or charge a hedge trimmer with a housing that is cracked, deformed, excessively hot, leaking battery fluid or otherwise damaged.
 - ▶ Never attempt to remove the battery or open or disassemble the hedge trimmer's housing for any reason.
 - ▶ Never subject the hedge trimmer to heavy impacts or attempt to crush, drop or otherwise damage it.
 - ▶  Never heat the hedge trimmer above 212 °F (100 °C) or place it on or near fires, stoves or other high-temperature locations.
 - ▶ Never expose the hedge trimmer to microwaves or high pressures.
 - ▶ Never insert foreign objects into the hedge trimmer's charging socket, activation key socket or other openings.
- High temperatures may cause the hedge trimmer's integrated battery to generate heat, rupture, leak, ignite or explode, resulting in severe or fatal personal injury and property damage. Exposure to temperatures outside the recommended temperature range may also damage the battery.
 - ▶  Use and store the hedge trimmer only within an ambient temperature range of 32 °F to 122 °F (0 °C to 50 °C).
- To reduce the risk of personal injury and property damage in the event the hedge trimmer emits smoke, an unusual smell or feels unusually hot while using, charging or storing:
 - ▶ Immediately discontinue using or charging the hedge trimmer and prepare to contact the authorities in the event of fire or explosion.
- To reduce the risk of electric shock:
 - ▶ Never bridge the electrical contacts of the activation key socket with wires or other small metal objects capable of conducting

electricity (e.g., paper clips, nails, coins, keys).



- ▶ Keep the hedge trimmer dry. Protect it from rain and ensure that the hedge trimmer and its battery are never exposed to water, liquids or damp conditions.
- ▶ Never immerse the hedge trimmer in water or other liquids.
- ▶ Store the hedge trimmer indoors in a dry room.
- ▶ Never store the hedge trimmer in damp or corrosive environments or in conditions that could lead to corrosion of its metal components or battery.
- ▶ Protect the hedge trimmer from exposure to corrosive agents such as garden chemicals and de-icing salts, which may damage its battery and increase the risk of short circuit, fire and explosion.
- ▶ Do not attempt to repair, open or disassemble the hedge trimmer. There are no user-serviceable parts inside.
- If the integrated battery is damaged, battery fluid can leak out of the hedge trimmer. Leaking battery fluid can cause skin and eye irritation or chemical burns.
 - ▶ Avoid contact with skin and eyes.
 - ▶ Use an inert absorbent such as sand on spilled liquids.
 - ▶ In the event of accidental contact, immediately rinse the contact area thoroughly with mild soap and water.
 - ▶ If fluid gets into your eye(s): Do not rub. Rinse water over the open eye(s) for at least 15 minutes and seek medical attention.
- A battery fire can be dangerous. To reduce the risk of severe personal injury and property damage in the event of fire:
 - ▶ Evacuate the area. Fire can spread rapidly. Stay clear of any vapors generated and maintain a safe distance.
 - ▶ Contact the fire department.
 - ▶ Although water can be used to put out a battery fire, use of a multi-purpose dry chemical fire extinguisher is preferable.
 - ▶ Consult the fire department regarding proper disposal of the burned battery.
- ▶ Use the hedge trimmer only as described in this instruction manual.
- Using a hedge trimmer that is modified, damaged, improperly adjusted or maintained, or not completely and securely assembled can lead to a malfunction and increase the risk of serious personal injury or death.
 - ▶ Never operate a hedge trimmer that is modified, damaged, improperly maintained or not completely and securely assembled.
 - ▶ Always check your hedge trimmer for proper condition and operation before starting work, particularly the retaining latch, trigger switch lockout, trigger switch, switch lever, front hand guard and cutting blades.
 - ▶ Ensure that the retaining latch, trigger switch lockout, trigger switch and switch lever move freely and spring back into place when released. The trigger switch must not engage until the retaining latch is unlocked and the trigger switch lockout is depressed.
 - ▶ Never attempt to modify or override the controls or safety devices in any way.
 - ▶ The cutting blades must move only when the activation key is inserted, the retaining latch is unlocked and the trigger switch lockout, trigger switch and switch lever are depressed.
 - ▶ If your hedge trimmer or any part is damaged or does not function properly, take it to your authorized STIHL servicing dealer. Do not use the hedge trimmer until the problem has been corrected.
- Before inserting the activation key:
 - ▶ Check the electrical contacts of the activation key and activation key socket for corrosion or other foreign matter. Keep clean.
 - ▶ Never insert a damaged, deformed or corroded activation key.
 - ▶ Read and follow the instructions on switching on the hedge trimmer,  13.1.
- To help reduce the risk of serious personal injury or death from unintentional starting:
 - ▶ Be sure the retaining latch is in the locked position and the trigger switch is in the off position before inserting the activation key.
 - ▶ Never carry the hedge trimmer with your finger on the trigger switch.
 - ▶ Release the trigger switch before removing the activation key.

6.6 Using the Hedge Trimmer

6.6.1 Before Operation

WARNING

- Misuse or unauthorized use may result in personal injury and property damage.



- ▶ Remove the activation key before assembling, transporting, adjusting, inspecting, cleaning, servicing, maintaining or storing the hedge trimmer, and any other time it is not in use.

- ▶ Never leave the hedge trimmer unattended when the activation key is inserted.
- ▶ Never store the activation key in the hedge trimmer.
- Before switching on your hedge trimmer, take the following steps to reduce the risk of personal injury, loss of control or inadvertent contact with the cutting attachment:
 - ▶ Be sure that the cutting blades are clear of you and all other obstructions and objects, including the ground.
 - ▶ Never switch on the hedge trimmer with material between the cutting blades.
 - ▶ Read and follow the instructions on switching on the hedge trimmer,  13.1.

6.6.2 Holding and Controlling the Hedge Trimmer

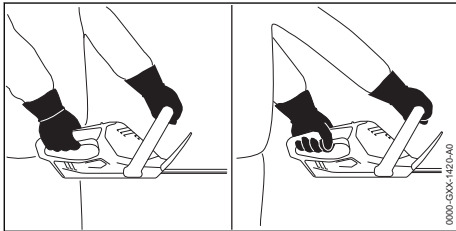

▲ WARNING

- To maintain a firm grip and properly control your hedge trimmer:
 - ▶ Keep the handles clean and dry at all times. Keep them free of moisture, pitch, oil, grease and resin.
- To reduce the risk of serious or fatal injuries to the operator or bystanders from loss of control:
 - ▶ Always hold the hedge trimmer firmly with both hands when you are working.
 - ▶ Wrap your fingers tightly around the handles, keeping the handles cradled between your thumb and forefinger (see illustration).
 - ▶ Position the hedge trimmer in such a way that all parts of your body are clear of the cutting attachment whenever the activation key is inserted.
- Operating the hedge trimmer with one hand may lead to loss of control and is therefore extremely dangerous. To reduce the risk of serious or fatal injury to the operator or bystanders from loss of control:



- ▶ Never attempt to operate the hedge trimmer with one hand.
- ▶ Never hold the material to be cut. Never remove cut material without

first releasing the trigger switch and removing the activation key.

- ▶ Release the trigger switch and remove the activation key before clearing jammed material.
- To reduce the risk of serious or fatal cut injuries to the operator or bystanders from loss of control, keep proper footing and balance at all times:
 - ▶ Never work on a ladder, roof, in a tree or while standing on any other insecure support.
 - ▶ Take special care in overgrown or wet terrain and always watch for hidden obstacles such as tree stumps, roots, rocks, holes and ditches to avoid stumbling or falling.
 - ▶ Be extremely cautious when working on slopes or uneven ground.
 - ▶ For better footing, always clear away fallen branches, scrub, cuttings and other material, objects or vegetation that can increase the danger of slipping, tripping or falling.
 - ▶ Never operate the hedge trimmer above shoulder height.
 - ▶ Do not overreach. Keep proper footing and balance at all times.
- To reduce the risk of serious or fatal cut injuries to the operator or bystanders from blade contact:



- ▶ Keep hands, feet and other body parts away from the cutting blades.
- ▶ Do not touch the cutting blades while the activation key is inserted.
- ▶ Never touch moving cutting blades with your hand or any other part of your body.



- ▶ If the cutting blades become jammed by thick branches or other obstructions, release the trigger switch, trigger switch lockout and switch lever immediately and remove the activation key before attempting to free the blades.

6.6.3 Working Conditions

▲ WARNING

- Operate your hedge trimmer only under good visibility during favorable daylight conditions.
 - ▶ Postpone the work if the weather is windy, foggy, rainy or inclement.
- Your hedge trimmer is a one-person machine.
 - ▶ Bystanders, especially children, and animals should not be allowed in the area where it is in use.
 - ▶ Switch off the hedge trimmer immediately if you are approached.

- To reduce the risk of injury to bystanders and unauthorized users:
 - ▶ Never leave the hedge trimmer unattended when the activation key is inserted.
 - ▶ Switch off the hedge trimmer and remove the activation key during work breaks and any other time the hedge trimmer is not in use.
- Sparks generated from operation of the hedge trimmer may be capable of igniting combustible gases, liquids, vapors, dusts or other combustible materials and substances. To reduce the risk of fire and explosion:
 - ▶ Never operate the hedge trimmer in a location where combustible gases, liquids, vapors, dusts or other combustible materials and substances are present.
 - ▶ Read and follow recommendations issued by government authorities (e.g., CCOHS) for identifying and avoiding the hazards of combustible gases, liquids, vapors, dusts or other combustible materials and substances.
- Use of this hedge trimmer (including sharpening the cutting blades) can generate dust and other substances containing chemicals known to cause respiratory problems, cancer, birth defects and other reproductive harm.
 - ▶ Consult governmental agencies such as ECCC, CCOHS and PHAC and other authoritative sources on hazardous materials if you are unfamiliar with the risks associated with the particular substances you are cutting or with which you are working.
- Inhalation of certain dusts, especially organic dusts such as mold or pollen, can cause susceptible persons to have an allergic or asthmatic reaction. Substantial or repeated inhalation of dust or other airborne contaminants, especially those with a smaller particle size, may cause respiratory or other illnesses.
 - ▶ Control dust at the source where possible.
 - ▶ Always work with properly sharpened cutting blades.
 - ▶ To the extent possible, operate the hedge trimmer so that the wind or operating process directs any dust, mist or other particulate matter raised by the hedge trimmer away from the operator.
 - ▶ When respirable dust or other particulate matter cannot be kept at or near background levels, always wear a respirator that is approved by PHAC and rated for work-site-specific conditions. Follow the recommendations of governmental authorities

(e.g., CCOHS/PHAC) and occupational and trade associations.

- If the vegetation being cut or the surrounding ground is coated with a chemical substance, such as pesticide or herbicide:
 - ▶ Read and follow the instructions and warnings that accompanied the substance coating the vegetation or surrounding ground.

6.6.4 Operating Instructions

WARNING

- To reduce the risk of serious or fatal cut injuries to the operator or bystanders from blade contact:



- ▶ Keep hands, feet and other body parts away from the cutting blades.
 - ▶ Do not touch the cutting blades while the activation key is inserted.
 - ▶ Never touch moving cutting blades with your hand or any other part of your body.
 - ▶ Never hold the material to be cut. Never remove cut material without first releasing the trigger switch and removing the activation key.
 - ▶ Release the trigger switch and remove the activation key before clearing jammed material.
- To reduce the risk of severe personal injuries from unintentional starting:
 - ▶ Never touch the cutting blades with your hand or any other part of your body when the activation key is inserted, even when the cutting blades are not moving.



- ▶ If the cutting blades become jammed by branches or other obstructions, switch off the hedge trimmer immediately and remove the activation key before attempting to free the blades.

- The cutting blades continue to move for a short period after the trigger switch or switch lever is fully released.
 - ▶ Wait for the cutting blades to stop before walking with the hedge trimmer or putting it down.
- In the event of an emergency:
 - ▶ Switch off the motor immediately and remove the activation key.
- Contacting foreign objects while cutting could damage the cutting blades and may cause them to crack, chip, break or jam. To reduce the risk of severe personal injury or death from loss of control, and to reduce the risk of damage to the hedge trimmer:
 - ▶ Inspect the material to be cut and the surrounding area for stones, fence wire, metal or other foreign objects before starting work. Do not use the hedge trimmer in areas

where the cutting blades could contact such objects.

- ▶ Take particular care when cutting next to, against or near wire fences. Do not touch the wire with the cutting blades.
- ▶ When working close to the ground, make sure that no sand, grit or stones get between the cutting blades.
- ▶ Do not cut any areas of the hedge, bush, shrub or other vegetation that you cannot see.
- To reduce the risk of injury to bystanders:
 - ▶ Do not allow other persons in the general work area.
 - ▶ If cutting the top of a taller hedge, check the other side of the hedge frequently for bystanders, animals and obstructions.
- Check the cutting blades at regular short intervals during operation, or immediately if there is a change in cutting behavior:
 - ▶ Switch off the hedge trimmer and remove the activation key.
 - ▶ Check the condition, tightness and sharpness of the cutting blades.
 - ▶ Inspect the hedge trimmer for loose parts (nuts, screws, etc.) and for cracked, bent, warped or damaged cutting blades. Replace damaged cutting blades before using the hedge trimmer.
 - ▶ Always keep the cutting blades sharp.
- To reduce blade friction and the buildup of dirt, which can interfere with the proper functioning of the hedge trimmer:
 - ▶ STIHL recommends that you spray the cutting blades with a resin solvent, such as STIHL Resin Remover and Lubricant, before starting work.

DANGER

- To reduce risk of electrocution:



- ▶ Never operate this hedge trimmer in the vicinity of any wires or cables that may be carrying electric current.
- ▶ Do not rely on the hedge trimmer's insulation against electric shock.

7 Charger Safety

7.1 Warnings and Instructions

WARNING

- To reduce the risk of fire, electric shock and other personal injury or property damage:
 - ▶ Read and follow all cautionary markings on the charger and hedge trimmer and all

instructions in this manual before using the charger.

- ▶ Use the STIHL LK 45 charger (power supply) only for charging STIHL HSA 45, FSA 45 and BGA 45 power tools. Using the STIHL LK 45 for other purposes is prohibited and may lead to fire, explosion or electric shock, resulting in serious or fatal personal injury and property damage.
 - ▶ For indoor use only.
 - ▶ Keep the charger dry. Protect it from rain, water, liquids and damp conditions. Never charge a wet hedge trimmer or use a wet charger.
- ▶ Do not handle the charger, including power supply cord and plug, with wet hands.
- ▶ Never use a damaged or improperly functioning charger.
- ▶ Never use or charge a hedge trimmer with a housing that is cracked, deformed, excessively hot, leaking battery fluid or otherwise damaged. These could be signs that the battery inside the hedge trimmer is damaged, increasing the risk of personal injury and property damage from short circuit, fire or explosion.
- ▶ Operate the charger indoors, only indoors, in dry rooms and within an ambient temperature range of 32 °F to 104 °F (0 °C to 40 °C).
- ▶ Keep the charger out of the reach of children.
- ▶ Always plug the charger into a properly installed electrical outlet matching the voltage and electrical frequency stated on the charger.
- ▶ If too many devices are connected to a power strip, electrical components can be overloaded during charging, leading to overheating and fire. If using a power strip, never exceed its total capacity.
- ▶ Do not operate a charger that has received a sharp or heavy blow, has been dropped or is otherwise damaged or not functioning properly in any way.
- ▶ Do not attempt to repair, open or disassemble the charger. There are no user-serviceable parts inside.
- To reduce the risk of electric shock or fire from a short circuit:
 - ▶ Make sure the hedge trimmer and charger are completely dry before starting the charging process.
- The charger heats up during the charging process. To reduce the risk of fire:



- ▶ Do not operate on a combustible surface (e.g., paper, cardboard, textiles) or in a combustible environment.
- ▶ Allow the charger to cool down normally. Do not cover it.
- Chargers can produce sparks which may ignite combustible gases, liquids, vapors, dusts or other combustible materials. To reduce the risk of fire and explosion:
 - ▶ Do not operate in a location where combustible gases, liquids, vapors, dusts or other combustible materials are present.
- Using a damaged power supply cord or plug may result in fire, electric shock and other personal injury or property damage. To reduce these risks:



- ▶ Check the charger's power supply cord and plug regularly for damage. If damaged, immediately disconnect the plug from the electrical outlet.
- ▶ Replace the charger if the power supply cord becomes damaged. The power supply cord cannot be repaired or replaced.
- ▶ Unplug the charger from the electrical outlet and remove it from the hedge trimmer when not in use.
- ▶ Never jerk the power supply cord to disconnect it from the electrical outlet. To unplug, grasp the plug, not the power supply cord.
- ▶ Do not use the power supply cord for carrying or hanging up the charger.
- ▶ Make sure the power supply cord is located or marked so that it will not be stepped on, tripped over, come in contact with sharp objects or moving parts, or otherwise be subjected to damage or stress.
- An extension cord should not be used unless absolutely necessary. Overloading an extension cord can result in overheating and fire. If an extension cord must be used:
 - ▶ Use only a properly wired 16 gauge (AWG 16) or heavier gauge extension cord and the cord length should not exceed 75 ft.
 - ▶ Never use an extension cord with a wattage rating lower than the wattage on your charger's rating plate.
 - ▶ Never use an extension cord if the blades on its plug are different from the blades on the charger plug in number, size or shape.
 - ▶ Do not link (chain) extension cords.
- In case of fire, or if the charger or hedge trimmer it is charging emits smoke, has an unusual smell, feels hot or appears abnormal in any other way:
 - ▶ Immediately disconnect the charger from the outlet. Contact the authorities in the event of fire or explosion.
 - ▶ Have the charger and hedge trimmer inspected and repaired by an authorized STIHL servicing dealer before use.
- Operation of the hedge trimmer is disabled during the charging process to reduce the risk of electric shock.
 - ▶ Do not attempt to operate the hedge trimmer during the charging process or any time it is connected to the LK 45.

8 Maintenance, Repair and Storage

8.1 Warnings and Instructions

▲ WARNING

- There are no user-authorized repairs for the hedge trimmer or charger. To reduce the risk of fire, electric shock or other personal injury and property damage:
 - ▶ Users may carry out only the cleaning and maintenance operations described in this manual.
 - ▶ Strictly follow the cleaning and maintenance instructions in the appropriate sections of this instruction manual. Please also refer to the maintenance chart in this manual.
 - ▶ STIHL recommends that all repair work be performed by authorized STIHL servicing dealers.
- Unintentional starting may result in personal injury or property damage. To reduce the risk of personal injury and property damage from unintentional starting:
 - ▶ Remove the activation key before inspecting the hedge trimmer or carrying out any cleaning, maintenance or repair work, before storing, and any other time the hedge trimmer is not in use.
- The cutting blades are the only user-serviceable parts of the hedge trimmer. Proper maintenance will help maintain cutting performance and reduce the risk of personal injury.
 - ▶ Wear heavy-duty non-slip work gloves when handling the cutting blades.
 - ▶ Keep the cutting blades clean and sharp.
 - ▶ Tighten all nuts, bolts and screws after each use.
 - ▶ Never attempt to repair damaged cutting blades by welding, straightening or modifying the shape. This may cause parts of the cutting blades to experience uneven or





- excessive wear or other damage that can lead to a malfunction or breakage during operation, resulting in serious or fatal injuries.
- Use of parts that are not authorized or approved by STIHL may cause serious or fatal injury or property damage.
 - ▶ STIHL recommends that only identical STIHL replacement parts be used for repair or maintenance.
- To reduce the risk of electric shock:
 - ▶ Unplug the charger from the electrical outlet before inspecting or cleaning the charger.
 - ▶ Regularly check the charger and ensure that the insulation of the power supply cord and plug are in good condition and show no signs of aging (brittleness), wear or damage.
 - ▶ Replace the charger if the power supply cord becomes worn or damaged. The power supply cord cannot be repaired or replaced.
- To reduce the risk of short circuit and fire:
 - ▶ Keep the charging socket and power supply cord connector free of foreign matter. Clean as necessary with a dry cloth or soft, dry brush.
- Improper storage can result in unauthorized use, damage to the hedge trimmer and charger, and an increased risk of fire, electric shock and other personal injury or property damage.
 - ▶ Remove the activation key from the hedge trimmer before storing. Store the activation key away from the hedge trimmer in a safe place that is inaccessible to children and other unauthorized users.
 - ▶ Never store the hedge trimmer with the activation key inserted.
 - ▶ Before storing, always unplug the charger from the electrical outlet and remove the charger from the hedge trimmer.
 - ▶ Store the hedge trimmer and charger indoors in a dry, secure place that cannot be accessed by children or other unauthorized users.
 - ▶ Store the hedge trimmer only within an ambient temperature range of 32 °F to 122 °F (0 °C to 50 °C).

9 Before Starting Work

9.1 Preparing the Hedge Trimmer for Operation

Before starting work:



- ▶ Fully charge the hedge trimmer,  10.
- ▶ Check the controls for proper function and condition,  14.1.
- ▶ Check the cutting attachment for damage or other problems.

10 Charging the Hedge Trimmer

10.1 Charging



WARNING

- Read and follow the hedge trimmer and charger safety precautions and instructions in this manual,  6.4 and  7. Be alert for signs that the integrated battery may be damaged. To reduce the risk of fire and explosion, never use or charge a hedge trimmer with a housing that is cracked, deformed, excessively hot, leaking battery fluid or otherwise damaged,  6.5.



WARNING

- Since the hedge trimmer and charger heat up during the charging process, do not charge the hedge trimmer on a combustible surface or in a location where combustible gases, liquids, vapors, dusts or other combustible materials or substances are present,  7.

To charge the hedge trimmer:

- ▶ Remove the activation key,  12.2.

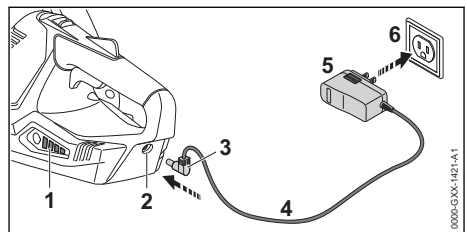

- ▶ Insert the charger plug into a properly installed electrical outlet (6) with the same voltage and electrical frequency stated on the charger's rating plate (5).
- ▶ Push the connector (3) into the hedge trimmer's charging socket (2) until it stops. The LEDs on the hedge trimmer (1) glow green during charging and show the state of charge. When the LEDs on the hedge trimmer go out, the charging process is complete and the charger will shut itself off.

- ▶ Remove the charger from the hedge trimmer and disconnect the charger plug from the electrical outlet when charging is complete.

A hedge trimmer is not fully charged when it ships from the factory. STIHL recommends that you fully charge the hedge trimmer before using it the first time.

Operate the charger only indoors, in dry rooms and within an ambient temperature range of 32 °F to 104 °F (0 °C to 40 °C).

The hedge trimmer heats up during operation. The charging process begins only after the hedge trimmer and its integrated battery have cooled down sufficiently.

Charging time depends on a number of factors, including the condition of the integrated battery and the ambient temperature. For a complete list of approximate charging times, see www.stihl.com/charging-times.

Operation of the hedge trimmer is disabled during charging and any time the hedge trimmer is connected to the charger.

11 LED Diagnostics

11.1 Hedge Trimmer Status

LEDs on the hedge trimmer show the status of the power tool and its integrated battery.

If three LEDs glow red continuously: the integrated battery is either too hot or too cold. Allow the hedge trimmer to warm up or cool down gradually at an ambient temperature of about 50 °F to 68 °F (10 °C to 20 °C).

If three LEDs flash red when you activate the switch lever and trigger switch: the hedge trimmer has an electrical malfunction. Do not operate or charge the hedge trimmer. Have it checked by an authorized STIHL servicing dealer before use or storage.

For troubleshooting information,  21.

11.2 Charge Status

The LEDs also show the hedge trimmer's state of charge.

To determine the hedge trimmer's state of charge:

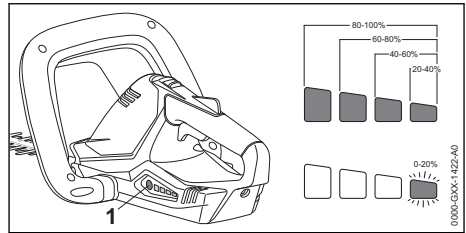

- ▶ Press the push button (1) on the hedge trimmer. The LEDs on the hedge trimmer will glow or flash green for about 5 seconds and indicate the state of charge (see illustration).

For example:

If four green LEDs glow continuously: full charge.

If one green LED is flashing: less than 20 % charge.

12 Inserting and Removing the Activation Key

12.1 Inserting the Activation Key



- To reduce the risk of severe personal injury from unintended activation, never store the activation key in the hedge trimmer.

To insert the activation key:

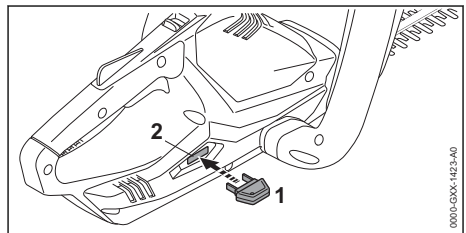

- ▶ Place the hedge trimmer on a level surface.
- ▶ Insert the activation key (1) into the activation key socket (2) with even, steady pressure until it stops. Inserting the activation key enables the flow of electrical power from the integrated battery to the motor.

12.2 Removing the Activation Key

! WARNING

- To reduce the risk of severe personal injury from unintended activation, always remove the activation key before assembling, transporting, adjusting, cleaning, servicing, maintaining or storing the hedge trimmer and any other time it is not in use.

To remove the activation key:

- ▶ Release the trigger switch.
- ▶ Place the hedge trimmer on a level surface.
- ▶ Remove the activation key with even, steady pressure.
- ▶ Store the activation key away from the hedge trimmer in a safe place that is inaccessible to children and other unauthorized users.

13 Switching the Hedge Trimmer On and Off

13.1 Switching On

! WARNING

- To reduce the risk of serious or fatal injuries to the operator or bystanders from blade contact, keep hands, feet and other parts of the body away from the cutting blades, [§ 6.6.2](#). Do not touch the cutting blades while the activation key is inserted. Never touch moving cutting blades with your hand or any part of your body, [§ 6.6.4](#).

! WARNING

- Never operate your hedge trimmer if it is modified, damaged, improperly adjusted or maintained, not completely and securely assembled or not functioning properly, [§ 6.4](#). To reduce the risk of personal injury, always wear proper clothing and protective apparel, including proper eye protection, when operating your hedge trimmer, [§ 6.3](#). To reduce the risk of serious or fatal injury from loss of control, always hold the hedge trimmer with both hands when you are working, [§ 6.6.2](#).

Before switching on:

- ▶ Make sure you have a secure and firm footing.
- ▶ Stand upright.
- ▶ Always hold and operate the hedge trimmer with one hand firmly on the rear or control handle and the other hand firmly on the front or loop handle.

To switch the hedge trimmer on:

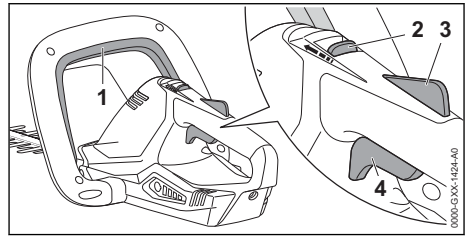

- ▶ Insert the activation key.
- ▶ Depress and hold the switch lever (1).
- ▶ Unlock the retaining latch (2) by pushing it forward with your thumb. Hold it in this unlocked position.
- ▶ Depress and hold the trigger switch lockout (3).
The retaining latch can be released and will stay in the unlocked position.
- ▶ Squeeze the trigger switch (4) with your index finger.
The cutting blades will start moving.

The motor will not switch on unless the retaining latch is unlocked and the switch lever, trigger switch lockout and trigger switch are pressed at the same time.

13.2 Switching Off

! WARNING

- The cutting blades will continue to move for a short while after the trigger switch or switch lever is released. To avoid serious or fatal injury, avoid contact with the moving cutting blades. To reduce the risk of personal injury from unintended activation or unauthorized use, switch off the motor, ensure the cutting blades have stopped and remove the activation key before transporting or putting the hedge trimmer down.

To switch the hedge trimmer off:

- ▶ Release the trigger switch and trigger switch lockout.
Once the trigger switch and trigger switch lockout have been released, the retaining latch will return to its locked position and activation of the trigger switch will be blocked.

The cutting blades will continue to move for a short time after the trigger switch or switch lever is released. Take care to avoid contact after releasing the trigger switch and when setting down the hedge trimmer.

14 Checking the Controls

14.1 Testing the Controls

Before starting work, confirm that the switch lever (1), retaining latch (2), trigger switch lockout (3) and trigger switch (4) are undamaged and functioning properly:

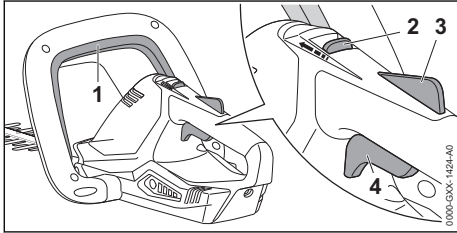

Retaining Latch (2), Trigger Switch Lockout (3) and Trigger Switch (4)

! WARNING

- To reduce the risk of serious or fatal injuries, keep hands, feet and other parts of the body away from the cutting blades. Do not touch the cutting blades while the activation key is inserted. Never touch moving cutting blades with your hand or any part of your body, [¶ 6.6.2](#). Keep bystanders out of the area while testing the controls.

To test the retaining latch, trigger switch lockout and trigger switch:

- ▶ Remove the activation key.
- ▶ Unlock the retaining latch by pushing it forward with your thumb.
- ▶ Hold the retaining latch in the unlocked position.
- ▶ Depress the trigger switch lockout and the trigger switch momentarily.
- ▶ Release the retaining latch, trigger switch lockout and trigger switch.

The retaining latch, trigger switch lockout and trigger switch should return to their respective locked positions. If they do not, take the hedge trimmer to an authorized STIHL servicing dealer to be repaired before use.

If you can depress the trigger switch without first unlocking the retaining latch and depressing the trigger switch lockout, take the hedge trimmer to an authorized STIHL servicing dealer to be repaired before use.

Switch Lever (1)

! WARNING

- To reduce the risk of serious or fatal cut injuries to the operator or bystanders from blade contact, keep hands, feet and other parts of the body away from the cutting blades. Do not touch the cutting blades while the activation key is inserted. Never touch moving cutting blades with your hand or any part of your body, [¶ 6.6.2](#). Keep bystanders out of the area while testing the controls.

To test the switch lever:

- ▶ Insert the activation key.
- ▶ Unlock the retaining latch by pushing it forward with your thumb.
- ▶ Hold the retaining latch in the unlocked position.
- ▶ Depress the trigger switch lockout and the trigger switch only. Do not depress the switch lever.

The cutting blades should not start moving. If they do start moving, take the hedge trimmer to an authorized STIHL servicing dealer to be repaired before use.

- ▶ Next, hold the hedge trimmer firmly with both hands, your fingers wrapped tightly around the handles. Now switch on the hedge trimmer by depressing the trigger switch lockout, the trigger switch and the switch lever momentarily. The blades should start moving. Then release the trigger switch or switch lever. The blades should stop moving.

If the cutting blades do not start when you depress the trigger switch and switch lever, or if they do not stop after you release the trigger switch or switch lever, remove the activation key and take the hedge trimmer to an authorized STIHL servicing dealer to be repaired before use.

15 During Operation

15.1 Using the Hedge Trimmer

! WARNING

- To reduce the risk of personal injury, never work with the hedge trimmer in the rain or in wet or damp conditions, [¶ 6.3](#). Always wear proper clothing and protective apparel, including proper eye protection, [¶ 6.6.2](#). Work carefully and maintain proper control of the hedge trimmer, [¶ 6.6.2](#).

! WARNING

- To avoid serious or fatal injury, avoid contact with the moving cutting blades. Never hold the material to be cut. Never remove cut material without first releasing the trigger switch and removing the activation key. Release the trigger switch and remove the activation key before clearing jammed material,  6.4.

The hedge trimmer is designed for two-handed operation.

- ▶ Before starting work with the hedge trimmer, remove thick branches with a hand pruning saw, loppers, chain saw or other appropriate tool.
- ▶ Do not cut stems, branches or other vegetation greater than 0.32 in. (8 mm) thick.

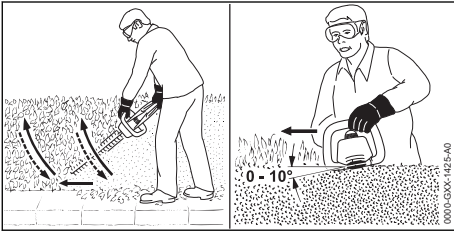

Cutting in a Vertical Plane

- ▶ Swing the cutting attachment from the bottom of the hedge upwards in a controlled arc (see illustration above).
- ▶ Lower the nose of the cutting attachment, move along the hedge and swing the cutting attachment up again in a controlled arc.

Cutting in a Horizontal Plane

- ▶ Hold the cutting attachment at an angle of 0° to 10° as you move the cutting attachment horizontally, using both sides of the cutting attachment (see illustration above).

If the hedge trimmer is used or stored at ambient temperatures above 86 °F (30 °C), its runtime and performance may be reduced.

Observe all applicable laws, regulations, standards and ordinances.



16 After Finishing Work

16.1 Preparing for Transportation or Storage

! WARNING

- To reduce the risk of personal injury from unintended activation or unauthorized use, switch off the motor, ensure the cutting blades have stopped and remove the activation key before transporting the hedge trimmer or putting it down.

To prepare the hedge trimmer for transportation or storage:

- ▶ Switch off the hedge trimmer,  13.2.
- ▶ Remove the activation key,  12.2.
- ▶ Slide a blade scabbard over the cutting blades so that it covers the entire cutting attachment.
- ▶ If the hedge trimmer became wet during operation, allow it to dry completely before charging or storing.

17 Transporting the Hedge Trimmer

17.1 Hedge Trimmer

! WARNING

- To reduce the risk of personal injury from unintended activation, never transport the hedge trimmer with the activation key inserted.

! WARNING

- Cover the entire length of the cutting blades with a blade scabbard before transporting or storing the hedge trimmer to reduce the risk of cut injuries from inadvertent contact.

When transporting the hedge trimmer:

- ▶ Slide a blade scabbard over the cutting blades so that it covers the entire cutting attachment.

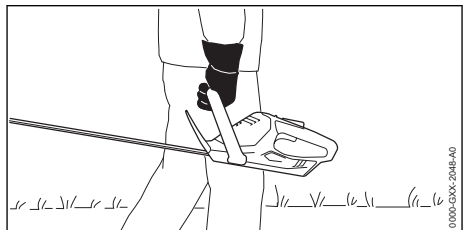

- ▶ When transporting the hedge trimmer by hand, hold it by the loop handle with the cutting blades pointing backwards, opposite the direction in which you are walking.
- ▶ When transporting the hedge trimmer in a vehicle, cover the entire length of the cutting blades with a blade scabbard. Secure and position the hedge trimmer to prevent turnover, impact and damage.

Your hedge trimmer comes standard with a blade scabbard.

A Note on Battery Transport

The battery inside this hedge trimmer complies with the requirements set forth in UN-Manual of Tests and Criteria, Part III, Subsection 38.3.

Commercial air, vessel and ground transportation of lithium ion cells and batteries contained in equipment is regulated. The battery inside this hedge trimmer is classified as a UN 3481, Class 9, packaging group II product. Shipping it requires compliance with all applicable shipping regulations. Check with the ground, vessel, air cargo or passenger airline to determine if transport is prohibited or subject to restrictions or exemptions prior to shipping or travel.



Normally, no further conditions have to be met by the user in order to transport this hedge trimmer by road to the operating site. Check and comply with any special regulations that may apply to your situation.

For further information please go to www.stihl-usa.com/battery-transportation-safety.

18 Storing the Hedge Trimmer and Charger

18.1 Hedge Trimmer



WARNING

- Store the hedge trimmer indoors in a dry, secure place that is inaccessible to children and other unauthorized users,  6.4. Improper storage can result in unauthorized use and damage to the hedge trimmer,  6.4. Remove the charger from the electrical outlet once charging is complete.





WARNING

- If the hedge trimmer is damp or wet, dry it thoroughly before storing to reduce the risk of short circuit and electric shock,  6.4.

WARNING

- High temperatures may cause the integrated battery to generate heat, rupture, leak, ignite or explode, resulting in severe or fatal personal injury or property damage,  6.5. Use and store the hedge trimmer only within an ambient temperature range of 32 °F to 122 °F (0 °C to 50 °C),  6.5.

When storing the hedge trimmer:

- ▶ Switch off the hedge trimmer,  13.2.
- ▶ Remove the activation key,  12.2.
- ▶ Clean the hedge trimmer,  19.1.
- ▶ Clean the cutting blades,  19.2.
- ▶ Secure and position the hedge trimmer to prevent turnover, impact and damage.
- ▶ Store the hedge trimmer indoors in a dry and secure location, out of the reach of children and other unauthorized persons.
- ▶ Store the activation key away from the hedge trimmer in a safe place that is inaccessible to children and other unauthorized users.
- ▶ Protect the hedge trimmer against dampness and corrosive agents such as garden chemicals and de-icing salts.
- ▶ For maximum battery life, store the hedge trimmer at an ambient temperature between 50 °F and 68 °F (10 °C and 20 °C) with a charge between 40 % and 60 % (2 green LEDs).
- ▶ If the hedge trimmer is used or stored at ambient temperatures above 86 °F (30 °C), its runtime and performance may be reduced.
- ▶ Never store the hedge trimmer with the activation key inserted.
- ▶ Before storing, always unplug the charger from the electrical outlet and remove the charger from the hedge trimmer.

NOTICE

- A hedge trimmer that is not stored properly may experience deep discharge, which can result in permanent damage. To avoid deep discharge:
 - ▶ For maximum battery life, store the hedge trimmer with a charge between 40 % and 60 % (2 green LEDs).
 - ▶ For maximum battery life, store the hedge trimmer at an ambient temperature between 50 °F and 68 °F (10 °C and 20 °C).

18.2 Charger

To properly store the charger:

- ▶ Disconnect the charger from the electrical outlet.
- ▶ Disconnect the charger from the hedge trimmer.
- ▶ Store the charger indoors in a dry and secure location.
- ▶ Keep it out of the reach of children and other unauthorized persons.

19 Cleaning

19.1 Cleaning the Hedge Trimmer and Charger

WARNING



- To reduce the risk of personal injury from unintended activation, remove the activation key before carrying out any cleaning work,  8. Users of this hedge trimmer should carry out only the cleaning described in this manual.

To clean the hedge trimmer and charger:

- ▶ Clean the hedge trimmer's polymer components with a slightly dampened cloth. Do not use detergents or solvents. They may damage the polymer components.
- ▶ Do not use a pressure washer to clean the hedge trimmer or otherwise spray it with water or other liquids.
- ▶ Keep the charger housing and electrical contacts free from foreign matter. Clean as necessary with a soft brush or soft, dry cloth. Always unplug the charger before cleaning.

19.2 Cleaning the Cutting Blades

WARNING

- To reduce the risk of personal injury from unintended activation, remove the activation key before carrying out any cleaning work,  8. Users of this hedge trimmer should carry out only the cleaning described in this manual. To help prevent injuries, always wear heavy-duty work gloves when handling the hedge trimmer or its cutting blades,  6.3.

To clean the cutting blades:

- ▶ Spray both sides of the cutting blades with a resin solvent, such as STIHL Resin Remover and Lubricant.
- ▶ Insert the activation key and switch on the hedge trimmer for a few seconds to evenly distribute the resin solvent throughout the cutting blades.

- ▶ Do not use a pressure washer to clean the cutting blades or spray them with water or other liquids.

20 Inspection and Maintenance

20.1 Inspecting and Maintaining the Hedge Trimmer

WARNING



- To reduce the risk of personal injury from unintended activation, remove the activation key before inspecting the hedge trimmer or carrying out any maintenance,  8. Carry out only the maintenance operations described in this manual. There are no user-authorized repairs. STIHL recommends that repair work be performed by authorized STIHL servicing dealers.

To properly maintain the hedge trimmer:

- ▶ Sharpen the cutting blades.
- ▶ Have worn or damaged cutting blades replaced by an authorized STIHL servicing dealer.
- ▶ Have worn, missing or damaged safety labels replaced by an authorized STIHL servicing dealer.

20.2 Inspecting and Maintaining the Cutting Blades

WARNING

- To reduce the risk of personal injury from unintended activation, remove the activation key before inspecting the cutting blades or carrying out any maintenance,  8. To help prevent injuries, always wear heavy-duty work gloves when handling the hedge trimmer or its cutting blades,  6.3. STIHL recommends having the cutting blades sharpened by an authorized STIHL servicing dealer.

Although it is best to have the cutting blades sharpened by a dealer on a workshop sharpener, it is possible to use a flat crosscut sharpening file.

Sharpen the cutting blades when cutting performance begins to deteriorate, i.e., blades frequently snag on branches or fail to cut material cleanly.

To sharpen the cutting blades with a file:

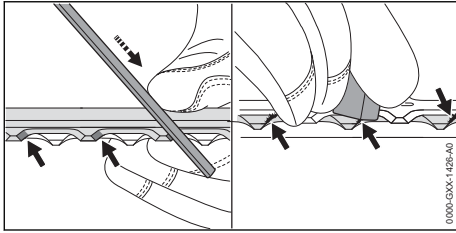

- ▶ Sharpen each cutting edge of the upper cutting blade with a sharpening file. Always file toward the cutting edge with a forward motion matching the sharpening angle, [12.2](#). Sharpen on the forward stroke. Lift off the blade on the backstroke.
- ▶ Only sharpen the cutting edges. Do not file blunt projecting parts of the cutting attachment, or the cutting blade guard. Make sure your sharpening stroke matches the sharpening angle, [12.2](#).

- ▶ Turn the hedge trimmer over and sharpen the cutting edges of the lower cutting blade.
- ▶ Use a whetstone to remove any burrs from the cutting edges. Remove as little material as possible.
- ▶ After sharpening, wipe away filing or grinding dust with a dry or slightly dampened cloth and then spray the cutting blades with a resin solvent, such as STIHL Resin Remover and Lubricant.

NOTICE

- Operating the machine with dull or damaged cutting blades may overload the motor. Keeping the cutting blades sharp helps maintain cutting performance and the expected life of the product.

21 Troubleshooting Guide

21.1 Troubleshooting

Always remove the activation key before carrying out any inspection, cleaning or maintenance.

Condition	LEDs on the Hedge Trimmer	Cause	Remedy
Hedge trimmer does not start when switched on.		Activation key not fully inserted.	<ul style="list-style-type: none"> ▶ Remove the activation key, 12.2. ▶ Visually check the electrical contacts of the activation key. ▶ Reinsert the activation key, 12.1.
	1 LED flashes green.	Less than 20% charge remaining.	<ul style="list-style-type: none"> ▶ Charge the hedge trimmer, 10.
	3 LEDs glow red.	Integrated battery too hot.	<ul style="list-style-type: none"> ▶ Remove the activation key, 12.2. ▶ Allow the hedge trimmer to cool down gradually at ambient temperatures of about 50 °F to 68 °F (10 °C to 20 °C).
	3 LEDs flash red.	Malfunction in hedge trimmer.	<ul style="list-style-type: none"> ▶ Do not attempt to use. The hedge trimmer has a malfunction and must be checked by a servicing dealer.
		Cutting blades are not clean and lubricated.	<ul style="list-style-type: none"> ▶ Clean the cutting blades, 19.2. ▶ If the LEDs still flash, do not attempt to use. The hedge trimmer has a malfunction and must be checked by a servicing dealer.
		Moisture in hedge trimmer.	<ul style="list-style-type: none"> ▶ Allow the hedge trimmer to dry.
Hedge trimmer cuts out during operation.	3 LEDs glow red.	Integrated battery too hot.	<ul style="list-style-type: none"> ▶ Remove the activation key, 12.2. ▶ Allow the hedge trimmer to cool down gradually at ambient temperatures of about 50 °F to 68 °F (10 °C to 20 °C).
		Electrical malfunction.	<ul style="list-style-type: none"> ▶ Switch off the hedge trimmer. Wait at least 5 seconds and switch it back on, 13.
Run-time is too short.		Hedge trimmer not fully charged.	<ul style="list-style-type: none"> ▶ Charge the hedge trimmer, 10.

Condition	LEDs on the Hedge Trimmer	Cause	Remedy
		Useful life of integrated battery has been reached or exceeded.	▶ Have the hedge trimmer checked by an authorized STIHL servicing dealer.
		Integrated battery too hot / too cold.	▶ Allow the hedge trimmer to warm up or cool down gradually at ambient temperatures of about 50 °F to 68 °F (10 °C to 20 °C).
Hedge trimmer is not being charged.	3 LEDs glow red.	Integrated battery too hot / too cold.	▶ Allow the hedge trimmer to warm up or cool down gradually at ambient temperatures of about 50 °F to 68 °F (10 °C to 20 °C). ▶ Operate the charger only in enclosed, dry rooms at ambient temperatures of 32 °F to 104 °F (0 °C to 40 °C).

22 Specifications

22.1 STIHL HSA 45

Intended for household use.

- Weight: 5.1 lbs. (2.3 kg)
- Battery technology: Lithium-Ion
- Voltage: 18 V
- Rated capacity in Ah²: See rating plate
- Stored energy in Wh³: See rating plate
- Permissible ambient temperature range during use or storage: 32 °F to 122 °F (0 °C to 50 °C)

If the hedge trimmer is used or stored at ambient temperatures above 86 °F (30 °C), its runtime and performance may be reduced.

22.2 Cutting Blades

- Tooth spacing: 0.95 in. (24.1 mm)
- Cutting length: 19.7 in. (500 mm)
- Sharpening angle: 32°

22.3 STIHL LK 45

- Mains voltage: 100 V to 240 V
- Rated current: 0.4 A
- Frequency: 50/60 Hz
- Charging current: 0.65 A
- Rated power: 14.6 W
- Insulation: Class II (Double Insulation)
- Permissible ambient temperature range during charging: 32 °F to 104 °F (0 °C to 40 °C)

Ambient temperatures above 86 °F (30 °C) may increase charging times.

²Rated capacity calculated pursuant to IEC 61960. Usable energy available to the operator will be less.

³The battery is marked with its stored energy as provided by the cell manufacturer. Usable energy available to the operator will be less.

22.4 Symbols on the Hedge Trimmer and Charger

Symbol	Explanation
V	Volt
Hz	Hertz
A	Ampere
Ah	Ampere hour
Wh	Watt hour
DC	Direct current
AC	Alternating current

 Push and hold the retaining latch in this direction to unlock

 Direct current

 Polarity of coaxial output connector.

 Number of cells and stored energy according to cell manufacturer's specification. Usable energy will be less.

 STIHL products must not be disposed of in the household trash, but only in accordance with local, state and federal laws and regulations and as provided in this manual, 24.

 The RBRC seal indicates that STIHL has prepaid for battery recycling

 Insulation: Class II (Double Insulation)

 Use and store charger only indoors in dry rooms

BC California Energy Commission. This battery system complies with the California Energy Commission efficiency requirements.

22.5 Engineering Improvements

STIHL's philosophy is to continually improve all of its products. As a result, engineering changes and improvements are made from time to time. Therefore, some changes, modifications and improvements may not be covered in this manual. If the operating characteristics or the appearance of your machine differs from those described in this manual, please contact your STIHL dealer or the STIHL distributor in your area for assistance.

22.6 EMC Compliance Statement for Power Tool and Charger

This Class B digital apparatus complies with Canadian ICES-003.

23 Replacement Parts and Equipment

23.1 Genuine STIHL Replacement Parts

STIHL recommends the use of genuine STIHL replacement parts. Genuine STIHL parts can be identified by the STIHL part number, the **STIHL** logo and, in some cases, by the STIHL parts symbol . The symbol may appear alone on small parts.

24 Disposal

24.1 Disposal of the Hedge Trimmer and Charger



- Even if believed to be discharged, the lithium ion battery integrated into the hedge trimmer may never totally discharge and still may deliver a dangerous short circuit current. Handle a discharged/depleted hedge trimmer carefully. If damaged or exposed to high temperatures, it may leak, generate heat, catch fire or explode.

STIHL products must not be thrown in household trash or disposed of except as outlined in this manual.

- ▶ Take the hedge trimmer to an authorized STIHL servicing dealer to have its integrated battery removed and recycled.
- ▶ Take the charger, accessories and packaging to an approved disposal site for environmentally friendly recycling.
- ▶ Observe all federal, state and local disposal rules and regulations.
- ▶ Contact your authorized STIHL servicing dealer for the latest information on disposal and recycling.



STIHL is committed to the development of products that are environmentally responsible. This commitment does not stop when the product leaves the authorized STIHL servicing dealer. STIHL has partnered with the RBRC (Rechargeable Battery Recycling Corporation) to promote the collection and recycling of spent STIHL lithium ion batteries in the United States and Canada.

The RBRC seal indicates that STIHL has prepaid for battery recycling. RBRC has a toll free phone number (1-800-822-8837) that connects you to information on battery recycling locations and information on battery disposal bans or restrictions in your area.

25 Addresses

25.1 STIHL Limited

STIHL Limited
1515 Sise Road
London, ON. N6A 4L6
CANADA

Table des matières

1	Préface.....	24
2	Indications concernant la présente Notice d'emploi.....	24
3	Principales pièces.....	24
4	Symboles de sécurité sur les produits.....	25
5	Indications générales de sécurité pour outils électroportatifs.....	26
6	CONSIGNES DE SÉCURITÉ IMPOR-TANTES.....	29
7	Sécurité du chargeur.....	35
8	Maintenance, réparation et rangement.....	37
9	Avant d'entreprendre le travail.....	38
10	Charge du taille-haies.....	38
11	Diagnostic à l'aide des DEL.....	39
12	Insertion et retrait de la clé d'activation.....	39
13	Mise en marche et arrêt du taille-haies.....	40
14	Vérification des commandes.....	40
15	Pendant l'utilisation.....	42

16	Après avoir terminé le travail.....	42
17	Transport du taille-haies.....	42
18	Entreposage du taille-haies et du chargeur	43
19	Nettoyage.....	44
20	Inspection et maintenance.....	44
21	Guide de dépannage.....	45
22	Spécifications.....	46
23	Pièces de rechange et équipement.....	47
24	Élimination.....	48
25	Adresses.....	48

1 Préface

Merci beaucoup pour votre achat. Les informations contenues dans le présent manuel vous aideront à obtenir des performances et une satisfaction maximales de votre coupe-bordures STIHL et, si elles sont respectées, réduiront le risque de blessure résultant de l'utilisation du taille-haies.

CONSERVEZ CE MANUEL!



Un taille-haies étant un outil de coupe à grande vitesse, des précautions particulières doivent être observées pour réduire le risque de blessures.



Lisez attentivement ce mode d'emploi avant l'utilisation et à intervalles réguliers par la suite. Respectez toutes les consignes de sécurité. Une utilisation imprudente ou inadaptée du taille-haies peut entraîner des blessures graves, voire mortelles.

Ne prêtez ni ne louez votre taille-haies sans ce manuel. N'autorisez que les personnes qui comprennent parfaitement les informations contenues dans ce manuel à faire fonctionner le taille-haies.

Pour de plus amples informations ou si vous ne comprenez pas les instructions de ce manuel, veuillez consulter www.stihl.ca ou contactez votre distributeur agréé STIHL.

2 Indications concernant la présente Notice d'emploi

2.1 Mots de signalement

Ce manuel contient des informations de sécurité qui requièrent une attention particulière de votre part. Ces informations sont introduites par les symboles et les mots de signalement suivants :

! DANGER

- Indique une situation dangereuse qui, si elle n'est pas évitée, entraînera la mort ou des blessures graves.

! AVERTISSEMENT

- Indique une situation dangereuse qui, si elle n'est pas évitée, pourrait entraîner la mort ou des blessures graves.

AVIS

- Indique un risque de dommages matériels, y compris des dommages à la machine ou à ses composants individuels.

2.2 Symboles employés dans le texte

Le symbole suivant est inséré dans le texte pour vous faciliter l'utilisation de la présente Notice :

- Ce symbole renvoie au chapitre ou sous-chapitre indiqué, de la présente Notice d'emploi.

3 Principales pièces

3.1 Taille-haies et chargeur

Le taille-haies est alimenté par une batterie lithium-ion intégrée qui ne peut être retirée de l'outil électrique.

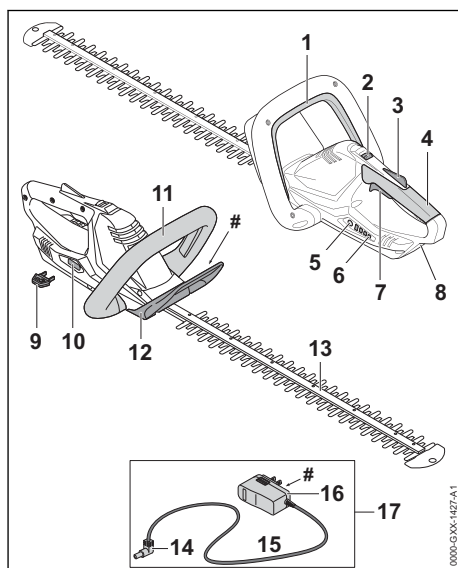

- 1 Levier de commande**
Active l'outil de coupe lorsqu'elle est enfoncée en combinaison avec la gâchette.
- 2 Verrou de retenue**
Verrouille/déverrouille la gâchette.
- 3 Bouton de blocage de la gâchette**
Doit être enfoncé pendant le déblocage du verrou de retenue pour permettre une activation de la gâchette.
- 4 Poignée de commande**
Poignée pour la main arrière de l'opérateur.
- 5 Bouton poussoir**
Active les DEL du taille-haies.
- 6 DEL du taille-haies**
Indiquent l'état de charge du taille-haies et signalent des messages d'erreur concernant d'éventuels dysfonctionnements au niveau de l'outil électrique ou sa batterie intégrée.
- 7 Gâchette**
Active l'outil de coupe lorsqu'elle est enfoncée en combinaison avec le levier de commande.
- 8 Prise de charge**
Prise permettant de connecter le chargeur au taille-haie.
- 9 Clé d'activation**
Permet le passage de l'énergie électrique de la batterie intégrée au moteur.
- 10 Prise pour la clé d'activation**
Prise pour connecter la clé d'activation au taille-haies.
- 11 Poignée tubulaire**
Poignée pour la main avant de l'opérateur.
- 12 Protège-main**
Aide à protéger la main avant de l'opérateur contre les branches et autres matériaux qui dépassent et le contact avec les lames de coupe.
- 13 Lames de coupe**
Lames en acier pour la coupe des haies, des arbustes et des buissons.
- 14 Branchement**
Permet de connecter le chargeur à la prise de charge du taille-haies.
- 15 Câble d'alimentation électrique**
Fournit le courant de charge électrique lorsque le chargeur est branché sur une prise électrique.
- 16 Connecteur**
Permet de brancher le chargeur à une prise de courant.

17 Chargeur (Alimentation électrique)

Alimentation électrique pour charger le taille-haies.

Plaque signalétique

Comporte des caractéristiques électriques ainsi que le numéro de série du produit.

4 Symboles de sécurité sur les produits

4.1 Taille-haies et chargeur

Les symboles de sécurité suivants se trouvent sur le taille-haies et/ou le chargeur :



Pour réduire le risque de blessure, respectez les consignes de sécurité spécifiées.



Lisez et observez toutes les consignes de sécurité dans le manuel d'utilisation. Une utilisation incorrecte peut causer des blessures mortelles ou des dommages matériels.



Pour réduire tout risque de blessure aux yeux, portez toujours une protection oculaire appropriée,  6.3.



Pour réduire tout risque de coupures, gardez les mains, les pieds et les autres parties du corps à distance des lames de coupe,  6.6.4.



Pour réduire tout risque de blessure ou de dommage matériel résultant d'une activation involontaire, retirez la clé d'activation à chaque fois que le taille-haies n'est pas utilisé,  8.



Pour réduire tout risque de blessures ou de dommages matériels résultant d'un court-circuit, d'un incendie ou d'une explosion, gardez le taille-haies au sec. Protégez-le contre la pluie, l'eau, les liquides et les conditions humides. N'immergez jamais le taille-haies dans l'eau ou d'autres liquides,  6.4.



Pour réduire tout risque de blessures ou de dommages matériels résultant d'un incendie, d'une explosion ou de brûlures, y compris les brûlures chimiques, ne démontez pas le carter du moteur du taille-haies. Ne broyez jamais le taille-haies, ne le laissez pas tomber, ne l'endommagez pas et ne le chauffez pas au-dessus de 212 °F (100 °C), ne l'exposez pas au feu et ne l'incinerez pas,  6.4.



Pour réduire le risque de blessures ou de dommages matériels résultant d'un incendie, utilisez et stockez le taille-haies uniquement dans une page de



températures ambiantes de 32 °F à 122 °F (0 °C à 50 °C),  6.5.

Gardez le chargeur sec afin de réduire les risques de lésion corporelle et de dommages matériels résultant d'un incendie ou d'une décharge électrique. Protégez-le contre la pluie, l'eau, les liquides et les conditions humides. Utilisation en intérieur uniquement,  7.

5 Indications générales de sécurité pour outils électroportatifs

5.1 Introduction

Ce chapitre contient les avertissements et instructions de sécurité généraux prescrits pour les outils électriques portatifs à moteur. Des avertissements et instructions importants supplémentaires se trouvent dans les chapitres suivants du présent manuel.

▲ AVERTISSEMENT

- **Lisez tous les avertissements, instructions, illustrations et spécifications de sécurité fournis avec cet outil électrique.** Le non-respect de toutes les instructions énumérées ci-dessous peut entraîner un choc électrique, un incendie et/ou des blessures graves.
- **Conservez tous les avertissements et instructions pour consultation ultérieure.**

Dans les avertissements, l'expression « outil électrique » désigne votre outil électrique alimenté par le secteur (cordon) ou sur batterie (sans fil).

5.2 Sécurité de la zone de travail

- a) **Gardez la zone de travail propre et bien éclairée.** Les zones mal rangées ou sombres sont propices aux accidents.
- b) **N'utilisez pas les outils électriques dans des atmosphères explosibles, comme en présence de liquides, de gaz ou de poussières inflammables.** Les outils électriques créent des étincelles qui peuvent enflammer les poussières ou les vapeurs.
- c) **Éloignez les enfants et les spectateurs lorsque vous utilisez un outil électrique.** Les distractions peuvent vous faire perdre le contrôle.

5.3 Sécurité électrique

- a) **Les fiches des outils électriques doivent correspondre à la prise murale. N'apportez**

jamais aucune modification à la fiche. N'utilisez pas de fiches d'adaptation avec les outils électriques reliés à la terre. Les fiches non modifiées et les prises adaptées réduiront le risque d'électrocution.

- b) **Évitez tout contact corporel avec des surfaces mises à la terre telles que les tuyaux, les radiateurs, les cuisinières et les réfrigérateurs.** Il existe un risque accru d'électrocution si votre corps est relié à la terre.
- c) **N'exposez pas les outils électriques à la pluie ou à l'humidité.** L'eau qui pénètre dans un outil électrique augmentera le risque d'électrocution.
- d) **Ne maltraitez pas le cordon d'alimentation. N'utilisez jamais le cordon d'alimentation pour transporter, tirer ou débrancher l'outil électrique. Gardez le cordon d'alimentation loin de la chaleur, de l'huile, des bords tranchants ou des pièces mobiles.** Le risque d'électrocution augmente avec les cordons d'alimentation endommagés ou emmêlés.
- e) **Lorsque vous utilisez un outil électrique à l'extérieur, utilisez un câble prolongateur adapté à un usage extérieur.** L'utilisation d'un cordon d'alimentation adapté à un usage extérieur réduira le risque d'électrocution.
- f) **Si l'utilisation d'un outil électrique dans un endroit humide est inévitable, utilisez un dispositif à courant résiduel (RCD) ou un disjoncteur de protection contre les défauts à la terre (GFCI).** L'utilisation d'un disjoncteur RCD ou GFCI réduit le risque de choc électrique.

5.4 Sécurité personnelle

- a) **Restez vigilant, regardez ce que vous faites et faites preuve de bon sens lorsque vous utilisez un outil électrique. N'utilisez pas un outil électrique si vous êtes fatigué ou sous l'influence de drogues, d'alcool ou de médicaments.** Lorsque vous utilisez un outil électrique, un moment d'inattention peut entraîner des blessures graves.
- b) **Utilisez un équipement de protection individuelle. Portez toujours une protection oculaire.** Les équipements de protection tels que les masques à poussière, des chaussures de sécurité antidérapantes, un casque ou une protection auditive utilisés pour les conditions appropriées, réduiront les blessures personnelles.

- c) **Évitez tout démarrage intempestif. Assurez-vous que l'interrupteur est en position arrêt avant de brancher l'appareil à une source d'alimentation et/ou à la batterie, ou encore de saisir ou de transporter l'outil.**Le transport des outils électrique avec le doigt sur l'interrupteur ou la mise sous tension des outils électriques alors que l'interrupteur se trouve en position de marche est propice aux accidents.
- d) **Retirez toute clé de réglage ou pince de serrage avant d'allumer l'outil électrique.**Une clé ou une pince attachée à une partie rotative de l'outil électrique peut entraîner des blessures graves.
- e) **Ne vous penchez pas trop. Gardez une bonne tenue sur pieds et un bon équilibre à tout moment.**Cela permet un meilleur contrôle de l'outil électrique dans des situations inattendues.
- f) **Portez des vêtements adéquats. Ne portez pas des vêtements amples ni des bijoux. Gardez vos cheveux et vos vêtements loin des pièces en mouvement.**Les vêtements amples, les bijoux ou les cheveux longs peuvent être happés par les pièces mobiles.
- g) **S'il existe des dispositifs servant au raccordement à des installations d'aspiration et de collecte des poussières, assurez-vous qu'ils sont bien branchés et utilisés correctement.**L'utilisation d'un dispositif collecteur de poussière peut réduire les risques causés par les poussières.
- h) **Ne laissez pas la familiarité acquise par une utilisation fréquente des outils vous amener à commettre des négligences et à ignorer les principes de sécurité de l'outil.**Une action imprudente peut causer des blessures graves en une fraction de seconde.
- c) **Débranchez la fiche de la source d'alimentation et/ou retirez, si possible, le bloc de batterie de l'outil électrique avant d'effectuer de quelconques réglages, de changer d'accessoire ou de ranger les outils électriques.**Ces mesures de sécurité préventives réduisent le risque de démarrage accidentel de l'outil électrique.
- d) **Rangez les outils électriques inutilisés hors de portée des enfants et ne laissez pas des personnes non familiarisées avec l'outil électrique ou ces instructions utiliser l'outil électrique.**Les outils électriques sont dangereux dans les mains des utilisateurs novices.
- e) **Entretenez soigneusement les outils électriques et les accessoires. Vérifiez l'absence de défauts d'alignement ou de grippage des parties mobiles, de ruptures de pièces et tout autre état qui pourrait affecter le fonctionnement de l'outil électrique. S'il est endommagé, faites réparer votre outil électrique avant de l'utiliser.**De nombreux accidents sont causés par des outils électriques mal entretenus.
- f) **Gardez vos outils de coupe affûtés et propres.**Des outils de coupe soigneusement entretenus avec des tranchants aiguisés sont moins susceptibles de se coincer et plus faciles à contrôler.
- g) **Utilisez les outils électriques, les accessoires et les embouts, etc. conformément aux présentes instructions, en tenant compte des conditions de travail et du travail à effectuer.**L'utilisation de l'outil électrique pour des opérations qui sont différentes de celles pour lesquelles il a été conçu pourrait donner lieu à une situation dangereuse.
- h) **Gardez les poignées et les surfaces de préhension sèches, propres et exemptes d'huile et de graisse.**Les poignées et surfaces de préhension glissantes ne permettent pas une manipulation en toute sécurité et le contrôle de l'outil dans des situations inattendues.

5.5 Utilisation et entretien des outils électriques

- a) **Ne forcez pas l'outil électrique. Utilisez l'outil électrique approprié pour votre application.**Un outil électrique adapté accomplira la tâche correctement et en toute sécurité au rythme pour lequel il a été conçu.
- b) **N'utilisez pas l'outil électrique s'il est impossible de le mettre en marche et de l'arrêter avec l'interrupteur.**Tout outil électrique qui ne peut pas être commandé avec l'interrupteur est dangereux et doit être réparé.

5.6 Utilisation et entretien des outils à batterie

- a) **Rechargez uniquement avec le chargeur spécifié par le fabricant.**Un chargeur qui convient à un type de bloc de batteries peut donner lieu à un risque d'incendie lorsqu'il est utilisé avec un autre bloc de batteries.
- b) **Utilisez les outils électriques uniquement avec les blocs de batteries spécifiquement**

conçus à cet effet. L'utilisation de tout autre bloc de batteries peut entraîner un risque de blessure et d'incendie.

- c) **Lorsque le bloc de batteries n'est pas en cours d'utilisation, tenez-le éloigné des autres objets métalliques, comme les trombones, pièces de monnaie, clés, clous, vis ou autres petits objets métalliques qui peuvent établir une connexion entre les bornes.** Un court-circuit des bornes de batterie peut provoquer des brûlures ou un incendie.
- d) **Dans certaines circonstances, un usage abusif peut provoquer des projections de liquide de la batterie. Évitez tout contact avec celui-ci. En cas de contact accidentel, rincez avec de l'eau. Si le liquide entre en contact avec les yeux, consultez un médecin.** Le liquide s'échappant de la batterie peut provoquer des irritations ou des brûlures.
- e) **N'utilisez pas un bloc de batteries ou un outil qui a été endommagé ou modifié.** Les batteries endommagées ou modifiées peuvent présenter un comportement imprévisible pouvant entraîner un incendie / une explosion ou un risque de blessure.
- f) **N'exposez pas un bloc de batteries ou un outil au feu ou à une température excessive.** L'exposition au feu ou à des températures supérieures à 130 °C / 265 °F peut provoquer une explosion.
- g) **Respectez toutes les instructions de charge et ne chargez pas le bloc de batteries ou l'outil en-dehors de la plage de températures spécifiée dans les instructions.** Une charge inadaptée ou à des températures hors de la plage spécifiée peut endommager la batterie et augmenter le risque d'incendie.

5.7 Entretien

- a) **Faites réparer votre outil électrique par un réparateur qualifié qui utilise uniquement des pièces de rechange identiques.** La sécurité d'utilisation de l'outil électrique pourra ainsi être maintenue avec certitude.
- b) **Ne réparez jamais les blocs de batteries endommagés.** Seul le fabricant ou fournisseur de service agréé est autorisé à réparer les blocs de batteries.

5.8 Avertissements de sécurité relatifs au taille-haies

- a) **N'utilisez pas le taille-haies par mauvais temps, surtout s'il y a un risque de foudre.** Cela diminue le risque d'être frappé par la foudre.
- b) **Gardez tous les cordons et câbles électriques loin de la zone de coupe.** Les cordons ou câbles électriques peuvent être cachés dans les haies ou les buissons et peuvent être accidentellement coupés par la lame.
- c) **Portez une protection auditive.** Un équipement de protection adéquat permettra de réduire le risque de perte auditive.⁴
- d) **Tenez le taille-haies uniquement par des surfaces de préhension isolées, car la lame peut entrer en contact avec des fils électriques cachés ou son propre cordon d'alimentation.** Les lames qui entrent en contact avec un fil « sous tension » peuvent rendre les parties métalliques exposées du taille-haies « sous tension » et pourraient causer un choc électrique à l'opérateur.
- e) **Gardez toutes les parties du corps éloignées de la lame. Ne retirez pas de matériel coupé ni ne tenez le matériel à couper lorsque les lames sont en mouvement.** Les lames continuent de se déplacer après l'arrêt de l'interrupteur. Lorsque vous utilisez le taille-haies, un moment d'inattention peut entraîner des blessures graves.
- f) **Lorsque vous enlevez des matériaux bloqués ou que vous entretenez le taille-haies, assurez-vous que tous les interrupteurs sont éteints et que le bloc-batterie est retiré ou débranché.** Un actionnement inattendu du taille-haies lors de l'enlèvement de matériaux bloqués ou de l'entretien peut entraîner des blessures graves.
- g) **Portez le taille-haies par la poignée, la lame étant arrêtée et en prenant soin de ne pas actionner d'interrupteur.** Un bon transport du taille-haies réduira le risque de démarrage accidentel et de blessures corporelles causées par les lames.
- h) **Lorsque vous transportez ou stockez le taille-haie, utilisez toujours le couvre-lames.** Une bonne manipulation du taille-haies réduira le risque de blessures corporelles causées par les lames.

⁴Niveau de pression acoustique > 85 dB(A)

6 CONSIGNES DE SÉCURITÉ IMPORTANTES

6.1 Utilisation prévue

▲ AVERTISSEMENT

- Ce taille-haies est conçu pour la taille légère des haies, arbustes et broussailles dans les jardins de la maison. L'utilisation du taille-haies pour des opérations différentes de celles pour lesquelles elle a été conçue peut entraîner de graves blessures et même la mort.
 - ▶ Utilisez le taille-haies uniquement pour des opérations de taille légères autour de la maison et au jardin.
- Un usage incorrect risque d'entraîner des lésions corporelles ou des dommages matériels, y compris des dommages au taille-haies.
 - ▶ Utilisez le taille-haies et le chargeur uniquement de la manière décrite dans le présent manuel.
 - ▶ N'essayez jamais de modifier ou de neutraliser d'une manière quelconque les dispositifs de commande et de sécurité du taille-haies.
 - ▶ N'utilisez jamais un taille-haies qui a été modifié ou transformé par rapport à sa conception originale.
- Le chargeur (alimentation) LK 45 est conçu pour charger les outils électriques STIHL HSA 45, FSA 45 et BGA 45 uniquement.

6.2 Opérateur

▲ AVERTISSEMENT

- Travailler avec le taille-haies peut être pénible. L'opérateur doit être en bonne condition physique et mentale. Pour réduire le risque de lésions corporelles :
 - ▶ Avant d'utiliser le taille-haies, demandez à votre médecin si votre état de santé pourrait être aggravé par un travail pénible.
 - ▶ Ne faites pas fonctionner le taille-haies sous l'influence de toute substance (drogues, alcool ou médicaments, etc.) qui pourrait altérer la vision, l'équilibre, la dextérité ou le jugement.
 - ▶ Restez vigilants. N'utilisez pas le taille-haies lorsque vous êtes fatigué. Faites une pause si vous êtes fatigué.
 - ▶ Ne permettez pas aux mineurs d'utiliser le taille-haies.
- Selon l'état actuel des connaissances de STIHL, le moteur électrique de ce taille-haies ne doit pas interférer avec un pacemaker.

- ▶ Toutefois, les personnes portant un stimulateur cardiaque ou un autre dispositif médical implanté doivent consulter leur médecin et le fabricant du dispositif avant d'utiliser ce taille-haies.

6.3 Équipement de protection individuelle

▲ AVERTISSEMENT

- Pour réduire les risques de lésion corporelle :
 - ▶ Portez toujours des vêtements adéquats et une combinaison de protection ainsi qu'une protection oculaire appropriée.
- Le contact des cheveux, des vêtements ou de la combinaison avec les lames de coupe en mouvement ou le fait qu'ils soient happés par d'autres composants du taille-haies peut entraîner une perte de contrôle et de graves coupures. Pour réduire les risques de lésion corporelle grave :
 - ▶ Portez des vêtements robustes et bien ajustés qui offrent également une totale liberté de mouvement.
 - ▶ Portez des salopettes ou des pantalons en matériau lourd pour protéger vos jambes. Ne portez pas de shorts.
 - ▶ Portez une chemise ou une veste à manches longues.
 - ▶ Évitez les vestes amples, les foulards, les cravates, les pantalons à pattes d'éléphant ou à revers, les bijoux et les autres accessoires qui pourraient rester accrochés aux branches, aux buissons ou à l'outil de coupe en mouvement.
 - ▶ Attachez les cheveux au-dessus des épaules avant de commencer le travail.



- Pour réduire les risques de lésion oculaire :
 - ▶ Portez toujours des lunettes protectrices ou des lunettes de sécurité étanches avec protection latérale adéquate qui sont résistantes aux chocs et marqués comme étant conforme à la norme CSA Z94.
- Une bonne tenue sur pieds est très importante. Pour aider à garder une bonne tenue sur pieds et réduire le risque de blessures en travaillant :



- ▶ Portez des chaussures conséquentes équipées de semelles antidérapantes. Ne portez pas de sandales, de tongs, de chaussures à bout ouvert ou similaire.
- Pour améliorer votre préhension et aider à protéger vos mains :





- ▶ Portez toujours des gants de travail robustes en cuir antidérapants ou en un autre matériau résistant à l'usure lors de la manipulation du taille-haies ou de ses lames de coupe.



- ▶ Relâchez toujours la gâchette et retirez la clé d'activation avant tout assemblage, transport, réglage, inspection, nettoyage, réparation, entretien ou avant d'entreposer le taille-haies et à tout moment lorsqu'il n'est pas utilisé.

6.4 Taille-haies

▲ AVERTISSEMENT

- Pour réduire le risque d'électrocution □ :



- ▶ N'exposez pas le taille-haies à la pluie, à l'eau ou à une humidité excessive.
 - ▶ Entreposez le taille-haies à l'intérieur.
 - ▶ N'immergez jamais le taille-haies dans l'eau ou dans d'autres liquides.
- Le taille-haies comporte de nombreuses gouges tranchantes. Un contact avec les gouges peut causer de graves coupures, même si les lames de coupe sont immobiles. Pour réduire les risques de telles blessures □ :
 - ▶ Gardez les mains, les pieds et les autres parties du corps à distance des coupeaux.
 - ▶ Ne tenez jamais le matériau à couper.
 - ▶ Ne retirez jamais le matériau coupé sans relâcher l'interrupteur de déclenchement et retirer la clé d'activation.
 - ▶ Portez des gants de travail robustes lors de la manipulation du taille-haies ou de ses lames de coupe.
 - ▶ Ne touchez jamais les lames de coupe en mouvement avec votre main ou toute autre partie de votre corps.
 - ▶ Couvrez toute la longueur des lames de coupe avec un fourreau de lame avant de transporter ou d'entreposer le taille-haies afin de réduire le risque par contact accidentel.
 - Ce taille-haies à batterie est destiné uniquement à l'entretien des jardins et du paysage. Une utilisation à d'autres fins peut augmenter le risque de lésions corporelles et de dommages matériels.
 - ▶ N'essayez pas de couper des matériaux autres que des haies, des arbustes, des buissons ou des végétaux tendres similaires. Ne coupez pas les tiges, les branches ou toute autre végétation dépassant les diamètres suivants : 0,32 in. (8 mm) d'épaisseur.
 - ▶ Lisez et observez les instructions d'utilisation du présent manuel pour les applications approuvées, 11.5.
 - Pour réduire le risque de blessure à l'utilisateur et aux spectateurs pendant l'utilisation :

- ▶ Relâchez la gâchette et retirez le cordon de raccordement avant de dégager le matériau coincé.
- ▶ Ne laissez jamais le taille-haies sans surveillance lorsque la clé d'activation est insérée.

- Bien que certains accessoires non autorisés puissent être utilisés avec votre taille-haies STIHL, leur utilisation peut s'avérer extrêmement dangereuse. Seuls sont recommandés les accessoires fournis par STIHL ou expressément autorisés par STIHL pour une utilisation avec ce modèle spécifique.

- ▶ Utilisez uniquement les accessoires livrés ou expressément autorisés par STIHL.
- ▶ N'apportez jamais aucune modification au taille-haies, quelle qu'elle soit.
- ▶ N'essayez jamais de modifier ou de neutraliser d'une manière quelconque les dispositifs de commande et de sécurité du taille-haies.
- ▶ N'utilisez jamais un taille-haies qui a été modifié ou transformé par rapport à sa conception originale.

- Si le taille-haies chute ou est soumis à des chocs importants similaires :

- ▶ Vérifiez qu'il n'est pas endommagé et qu'il fonctionne normalement avant de poursuivre le travail.
- ▶ Vérifiez que les commandes et les dispositifs de sécurité fonctionnent correctement.
- ▶ Vérifiez les éventuels messages d'erreur des DEL, 11.1.
- ▶ Ne travaillez jamais avec un taille-haies endommagé ou qui ne fonctionne pas.
- ▶ N'utilisez jamais ou charger un taille-haies dont le boîtier du moteur est fissuré, déformé, excessivement chaud, présente une fuite de liquide de batterie ou est autrement endommagé. Il peut s'agir de signes indiquant que la batterie à l'intérieur du taille-haies est endommagée, ce qui augmente le risque de blessures corporelles et de dommages matériels dus à un court-circuit, un incendie ou une explosion. En cas de doute, faites vérifier le taille-haies par votre revendeur agréé STIHL.

- Si la taille-haies ou la batterie est endommagée, ne fonctionne pas correctement, a été laissé à l'extérieur, exposé à la pluie ou à des conditions humides ou s'il est tombé dans l'eau ou tout autre liquide, les composants, y compris sa batterie intégrée, peuvent ne plus fonctionner correctement et les dispositifs de sécurité peuvent être inopérants. Pour réduire les risques de lésion corporelle et de dommages matériels □ :
 - ▶ Faites vérifier la taille-haies par votre distributeur agréé STIHL avant toute autre opération.
- Les pièces de rechange STIHL authentiques sont conçues spécifiquement pour correspondre à votre taille-haies et répondent aux exigences de sécurité et de performances. L'utilisation de pièces qui ne sont pas autorisées ou homologuées par STIHL peut causer des blessures graves ou la mort ou des dommages matériels.
 - ▶ STIHL recommande d'utiliser exclusivement des pièces de rechange STIHL identiques.

6.5 Batterie intégrée

▲ AVERTISSEMENT

- L'utilisation d'un dispositif de charge non autorisé peut endommager la batterie au lithium-ion à l'intérieur du taille-haies et entraîner un incendie, une explosion et des blessures corporelles et des dommages matériels.
 - ▶ Ne chargez le taille-haies qu'avec un chargeur d'origine STIHL LK 45 (alimentation électrique).
- La batterie intégrée du taille-haies contient des caractéristiques et des dispositifs de sécurité qui, s'ils sont endommagés, peuvent lui permettre de générer de la chaleur, de se rompre, de fuir, de s'enflammer ou d'exploser.
 - ▶ Restez attentif aux signes indiquant que la batterie peut être endommagée : n'utilisez ou ne chargez jamais un taille-haie dont le boîtier est fissuré, déformé, excessivement chaud, présente une fuite de liquide de batterie ou est autrement endommagé.
 - ▶ N'essayez jamais de retirer la batterie ou d'ouvrir ou de démonter le boîtier du taille-haie pour quelque raison que ce soit.
 - ▶ Ne soumettez jamais le taille-haies à des chocs violents et ne tentez pas de l'écraser, de le faire tomber ou de l'endommager de quelque manière que ce soit.



- ▶ Ne chauffez jamais le taille-haies à plus de 212 °F (100 °C) et ne la placez jamais sur ou près d'un feu, d'un poêle ou d'un autre endroit à haute température.

- ▶ N'exposez jamais le taille-haies à des microondes ou des hautes pressions.
 - ▶ N'insérez jamais d'objets étrangers dans la prise de charge du taille-haies, la prise de la clé d'activation ou d'autres ouvertures.
- Des températures élevées peuvent entraîner la génération de chaleur, la rupture, la fuite, l'inflammation ou l'explosion de la batterie intégrée du taille-haie, entraînant des blessures graves ou mortelles et des dommages matériels. L'exposition à des températures en dehors de la plage de température recommandée peut également endommager la batterie.



- ▶ Utilisez et stockez le taille-haies uniquement dans une plage de températures ambiantes de 32 °F à 122 °F (0 °C à 50 °C).

- Pour réduire le risque de blessures et de dommages matériels dans le cas où le taille-haies émet de la fumée, une odeur inhabituelle ou est anormalement chaude pendant l'utilisation, la charge ou l'entreposage :

- ▶ Arrêtez immédiatement d'utiliser ou de charger le taille-haies et préparez-vous à contacter les autorités en cas d'incendie ou d'explosion.

- Pour réduire le risque d'électrocution □ :

- ▶ Ne pontez les contacts électriques de la prise de la clé d'activation avec des fils ou autres petits objets métalliques capables de conduire l'électricité (par exemple, trombones, clous, pièces de monnaie, clés).



- ▶ Gardez le taille-haies sec. Protégez-le de la pluie et veillez à ce que le taille-haies et sa batterie ne soient jamais exposés à l'eau, à des liquides ou à des conditions humides.
- ▶ N'immergez jamais le taille-haies dans l'eau ou dans d'autres liquides.

- ▶ Entrez le taille-haies à l'intérieur dans une pièce sèche.
- ▶ N'entrez jamais le taille-haies dans des environnements humides ou corrosifs, ni dans des conditions qui pourraient provoquer la corrosion de ses composants métalliques ou de la batterie.
- ▶ Protégez le taille-haies de toute exposition à des agents corrosifs tels que les produits chimiques de jardinage et les sels de déglacage, qui peuvent endommager sa batterie et augmenter le risque de court-circuit, d'incendie et d'explosion.

- ▶ N'essayez pas de réparer, d'ouvrir ou de démonter le taille-haies. Aucune pièce réparable par l'utilisateur ne s'y trouve.
- Si la batterie intégrée est endommagée, le liquide de la batterie peut s'écouler du taille-haies. Une fuite de liquide de la pile peut provoquer une irritation de la peau et des yeux- des brûlures chimiques.
 - ▶ Évitez tout contact avec la peau et les yeux.
 - ▶ Utilisez un absorbant inerte tel que du sable sur les liquides renversés.
 - ▶ En cas de contact accidentel, rincez immédiatement la surface de contact avec de l'eau et du savon doux.
 - ▶ Si le liquide pénètre dans vos yeux : Ne frottez pas. Rincez les yeux ouverts à l'eau pendant au moins 15 minutes et consultez un médecin.
- L'incendie d'une batterie peut être dangereux. Pour réduire les risques de blessure grave et de dommages matériels en cas d'incendie□ :
 - ▶ Évacuez la zone. Le feu peut se propager rapidement. Tenez-vous à l'écart des vapeurs éventuellement générées et gardez une distance sûre.
 - ▶ Contactez les pompiers.
 - ▶ Bien qu'il soit possible d'utiliser de l'eau pour éteindre un feu de batterie, l'utilisation d'un extincteur chimique sec multi-usages est préférable.
 - ▶ Consultez les pompiers concernant une mise au rebut appropriée de la batterie brûlée.

6.6 Utilisation du taille-haies

6.6.1 Avant l'utilisation

▲ AVERTISSEMENT

- Une utilisation incorrecte ou non autorisée peut causer des lésions corporelles ou des dommages matériels.
 - ▶ Utilisez le taille-haies uniquement de la manière décrite dans le présent manuel.
- L'utilisation d'un taille-haies modifié, endommagé, mal réglé ou mal entretenu ou qui n'est pas assemblé entièrement et de manière sûr peut entraîner un dysfonctionnement et accroître le risque de blessures graves ou de mort.
 - ▶ N'utilisez jamais un taille-haies qui est modifié, endommagé, mal entretenu ou qui n'est pas assemblé entièrement et de manière sécurisée.
 - ▶ Vérifiez toujours si votre taille-haies est en bon état et fonctionne bien avant de com-

mencer le travail, notamment le verrou de retenue, le bouton de blocage de la gâchette, la gâchette, le levier de commande, la protection de la poignée avant et les lames de coupe.

- ▶ Assurez-vous que le verrou de retenue, la gâchette et le levier de commande bougent librement et retournent en position lorsqu'on les relâche. La gâchette ne doit pas pouvoir actionnée sans que le verrou de retenue soit débloqué et le bouton de blocage de la gâchette enfoncé.
- ▶ N'essayez jamais de modifier ou de neutraliser d'une manière quelconque les dispositifs de commande et de sécurité.
- ▶ Les lames de coupe doivent seulement se mettre en mouvement lorsque la clé d'activation est insérée, le verrou de retenue débloqué et que le bouton de blocage de la gâchette, la gâchette et le levier de commande sont enfoncés.
- ▶ Si votre taille-haies ou une partie de celui-ci est endommagé ou ne fonctionne pas correctement, amenez-le à votre distributeur agréé STIHL. N'utilisez pas le taille-haies avant d'avoir corrigé le problème.
- Avant d'insérer la clé d'activation :
 - ▶ Vérifiez que les contacts électriques de la clé d'activation et de la prise de la clé d'activation ne présentent pas de corrosion ou d'autres corps étrangers. Gardez-la propre.
 - ▶ N'insérez jamais une clé d'activation endommagée, déformée ou corrodée.
 - ▶ Lisez et observez les instructions relatives à la mise en marche du taille-haies,  13.1.
- Pour contribuer à réduire les risques de blessure grave ou mortelle résultant d'un démarrage involontaire□ :
 - ▶ Veillez à ce que le verrou de retenue se trouve en position bloquée et que la gâchette soit en position Arrêt avant d'insérer la clé d'activation.
 - ▶ Ne transportez jamais le taille-haies avec le doigt sur la gâchette.
 - ▶ Relâchez la gâchette avant de retirer la clé d'activation.
 - ▶ Retirez la clé d'activation avant tout assemblage, transport, réglage, inspection, nettoyage, réparation, entretien ou avant d'entreposer le taille-haies et à tout moment lorsqu'il n'est pas utilisé.
 - ▶ Ne laissez jamais le taille-haies sans surveillance lorsque la clé d'activation est insérée.



- ▶ Ne stockez jamais la clé d'activation dans le taille-haies.
- Avant de mettre votre taille-haies en marche, prenez les mesures suivantes pour réduire le risque de blessures, de perte de contrôle ou de contact accidentel avec l'outil de coupe :
 - ▶ Assurez-vous que les lames de coupe sont éloignées de vous-même ainsi que de tous les autres obstacles et objets, y compris le sol.
 - ▶ Ne mettez jamais le taille-haies en marche alors que du matériel se trouve entre les lames de coupe.
 - ▶ Lisez et observez les instructions relatives à la mise en marche du taille-haies,  13.1.

6.6.2 Tenue et contrôle du taille-haies

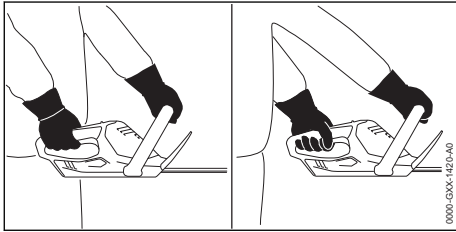

▲ AVERTISSEMENT

- Pour maintenir une prise ferme et bien contrôler votre taille-haies :
 - ▶ Gardez les poignées propres et sèches à tout moment. Gardez-les exemptes d'humidité, de poix, d'huile, de graisse et de résine.
- Pour réduire le risque de blessures graves ou mortelles à l'opérateur et aux spectateurs suite à une perte de contrôle :
 - ▶ Tenez toujours le taille-haies fermement avec les deux mains lorsque vous travaillez.
 - ▶ Enroulez étroitement vos doigts autour des poignées, en gardant les poignées prises en tenaille entre le pouce et l'index (voir l'illustration).
 - ▶ Positionnez le taille-haies de manière à ce que toutes les parties de votre corps soient dégagées de l'outil de coupe lorsque la clé d'activation est insérée.
- L'utilisation du taille-haies d'une seule main peut entraîner une perte de contrôle et est donc extrêmement dangereux. Pour réduire le risque de blessures graves ou mortelles à l'opérateur et aux spectateurs suite à une perte de contrôle :



- ▶ N'essayez jamais d'utiliser le taille-haies d'une seule main.
- ▶ Ne tenez jamais le matériau à couper. Ne retirez jamais le matériau coupé sans relâcher l'interrupteur de déclenchement et retirer la clé d'activation.
- ▶ Relâchez la gâchette et retirez la clé d'activation avant de dégager le matériau coincé.
- Pour réduire le risque de coupures graves ou mortelles à l'opérateur et aux spectateurs suite à une perte de contrôle, gardez une bonne tenue sur pieds et un bon équilibre à tout moment :
 - ▶ Ne travaillez jamais sur une échelle, sur un toit, dans un arbre ou en vous tenant debout sur tout autre support instable.
 - ▶ Soyez particulièrement attentif aux obstacles humides ou cachés, tels que des souches d'arbres, les racines, les rochers, les trous et les fossés pour éviter de trébucher ou de chuter si le terrain est envahi par la végétation.
 - ▶ Soyez extrêmement prudent lorsque vous travaillez sur des pentes ou un sol irrégulier.
 - ▶ Pour une meilleure tenue sur pieds, écarter toujours les branches tombées au sol, les broussailles, les chutes et autres matériels, objets ou végétations qui augmentent le risque de glissade, de trébuchement ou de chute.
 - ▶ N'utilisez jamais le taille-haies au-dessus de la hauteur des épaules.
 - ▶ Ne vous penchez pas trop. Gardez une bonne tenue sur pieds et un bon équilibre à tout moment.
- Pour réduire le risque de coupures graves ou mortelles à l'opérateur ou aux spectateurs par un contact avec la lame :



- ▶ Gardez les mains, les pieds et les autres parties du corps à distance des lames de coupe.
- ▶ Ne touchez par les lames de coupe lorsque la clé d'activation est insérée.
- ▶ Ne touchez jamais les lames de coupe en mouvement avec votre main ou toute autre partie de votre corps.
- ▶ Si les lames de coupe sont bloquées par des branches épaisses ou d'autres obstacles, relâchez immédiatement la gâchette et retirez la clé d'activation avant toute tentative de libération des lames.



6.6.3 Conditions de travail

▲ AVERTISSEMENT

- N'utilisez votre taille-haies que dans de bonnes conditions de visibilité à la lumière du jour.
 - ▶ Reportez le travail si le temps est venteux, brumeux, pluvieux ou peu clément.
- Votre taille-haies est une machine pour une seule personne.
 - ▶ Les spectateurs, en particulier les enfants, et les animaux ne devraient pas être autorisés dans la zone où il est utilisé.
 - ▶ Arrêtez immédiatement le taille-haies si quelqu'un s'approche de vous.
- Pour réduire le risque de blessure aux spectateurs et utilisateurs non autorisés :
 - ▶ Ne laissez jamais le taille-haies sans surveillance lorsque la clé d'activation est insérée.
 - ▶ Éteignez le taille-haies et retirez la clé d'activation pendant les interruptions du travail ou à tout autre moment lorsque le taille-haies n'est pas utilisé.
- Les étincelles générées par le fonctionnement du taille-haies peuvent enflammer des gaz combustibles, liquides, vapeurs, poussières inflammables ou d'autres matériels et substances combustibles. Pour réduire les risques d'incendie et d'explosion :
 - ▶ N'utilisez jamais le taille-haies dans un endroit où se trouvent des gaz, liquides, vapeurs, poussières inflammables ou autres matières et substances combustibles.
 - ▶ Lisez et observez les recommandations émises par les autorités gouvernementales (par exemple le CCHST) pour identifier et éviter les risques liés aux gaz, liquides, vapeurs, poussières inflammables ou autres matières et substances combustibles.
- L'utilisation de ce taille-haies (y compris l'affûtage des lames de coupe) peut générer de la poussière et d'autres substances contenant des produits chimiques connus pour causer des problèmes respiratoires, le cancer, des malformations congénitales et d'autres problèmes de reproduction.
 - ▶ Consulter les organismes gouvernementaux tels que l'ECDC, le CCHST et l'ASPC et d'autres sources faisant autorité sur les matières dangereuses si vous n'êtes pas familiarisé avec les risques associés aux substances particulières que vous coupez ou avec lesquelles vous travaillez.

- L'inhalation de certaines poussières, en particulier des poussières organiques tels que les moisissures ou le pollen, peut provoquer une réaction allergique ou asthmatique chez les personnes sensibles. Une inhalation importante ou répétée de la poussière ou d'autres contaminants aérosols, notamment ceux ayant une taille de particules plus petites, peut causer des maladies respiratoires ou autres.
 - ▶ Contrôlez autant que possible la poussière à la source.
 - ▶ Travaillez toujours avec des lames de coupe bien affûtées.
 - ▶ Dans la mesure du possible, utilisez le taille-haies de sorte que le vent ou le fonctionnement dirige la poussière, le brouillard ou les autres particules soulevés par le taille-haies loin de l'opérateur.
 - ▶ Lorsqu'il est impossible de maintenir les poussières respirables ou d'autres matières particulaires à des niveaux de fond ou proches de ceux-ci, portez toujours un appareil respiratoire homologué par l'ASPC et adapté aux conditions spécifiques du lieu de travail. Suivez les recommandations des autorités gouvernementales (par exemple CCHST/ASPC) et des associations professionnelles et commerciales.
- Si la végétation coupée ou la terre environnante est recouverte d'une substance chimique comme un pesticide ou un herbicide :
 - ▶ Lisez et observez les instructions et les avertissements accompagnant la substance qui recouvre la végétation ou la terre environnante.

6.6.4 Instructions d'utilisation

▲ AVERTISSEMENT

- Pour réduire le risque de coupures graves ou mortelles à l'opérateur ou aux spectateurs par un contact avec la lame :
 - ▶ Gardez les mains, les pieds et les autres parties du corps à distance des lames de coupe.
 - ▶ Ne touchez par les lames de coupe lorsque la clé d'activation est insérée.
 - ▶ Ne touchez jamais les lames de coupe en mouvement avec votre main ou toute autre partie de votre corps.
 - ▶ Ne tenez jamais le matériau à couper. Ne retirez jamais le matériau coupé sans relâcher l'interrupteur de déclenchement et retirer la clé d'activation.



- ▶ Relâchez la gâchette et retirez la clé d'activation avant de dégager le matériau coincé.
- To reduce the risk of serious injury due to unintentional starting :
 - ▶ Ne touchez jamais les lames de coupe avec votre main ou toute autre partie de votre corps lorsque la clé d'activation est insérée, même si les lames de coupe ne sont pas en mouvement.



- ▶ Si les lames de coupe sont bloquées par des branches ou d'autres obstacles, éteignez immédiatement le taille-haies et retirez la clé d'activation avant toute tentative de libération des lames.
- Les lames de coupe poursuivent leur mouvement pendant une courte période après le relâchement complet de la gâchette ou du levier de commande.
 - ▶ Attendez que les lames de coupe s'immobilisent avant de vous déplacer avec le taille-haies ou l'abaisser.
- En cas d'urgence :
 - ▶ Arrêtez immédiatement le moteur et retirez la clé d'activation.
- Un contact avec des corps étrangers pendant la coupe risque d'endommager les lames et provoquer leur fissurage, écaillage, rupture ou blocage. Pour réduire tout risque de blessure grave ou mortelle résultant d'une perte de contrôle, et pour réduire le risque de dommage au taille-haies :
 - ▶ Examinez le matériel à couper ainsi que son environnement pour vérifier l'absence de pierres, de fil de clôture, de métal ou d'autres corps étrangers avant de commencer le travail. N'utilisez pas le taille-haies dans des endroits où les lames de coupe pourraient entrer en contact avec de tels objets.
 - ▶ Faites particulièrement attention lorsque vous coupez à côté, contre ou près de clôtures grillagées. Ne touchez pas le fil avec les lames de coupe.
 - ▶ Lorsque vous travaillez à proximité du sol, assurez-vous que du sable, des gravillons ou des pierres ne puissent pas se retrouver entre les lames de coupe.
 - ▶ Ne taillez pas des zones de la haie, du buisson, de l'arbuste ou d'autres végétaux que vous ne pouvez pas voir.
- Pour réduire les risques de lésion aux spectateurs □ :
 - ▶ Ne permettez pas à d'autres personnes de se tenir dans la zone de travail générale.

- ▶ Si vous taillez le dessus d'une haie haute, vérifiez régulièrement l'autre côté de la haie pour vous assurer de l'absence de toute personne, animal ou obstacle.
- Vérifiez régulièrement les lames de coupe à de courts intervalles pendant l'utilisation, ou immédiatement si vous constatez un changement dans le comportement de coupe :
 - ▶ Arrêtez immédiatement le taille-haies et retirez la clé d'activation.
 - ▶ Vérifiez l'état, la tension et l'affûtage des lames de coupe.
 - ▶ Examinez le taille-haies pour vérifier qu'aucune pièce n'est desserrée (écrous, vis, etc.) et aussi que les lames de coupe ne sont pas fissurées, pliées, gauchies ou endommagées. Remplacez les lames de coupe endommagées avant d'utiliser le taille-haies.
 - ▶ Gardez toujours les lames de coupe affûtées.
- Pour réduire le frottement des lames et l'accumulation de salissures qui pourraient affecter le bon fonctionnement du taille-haies :
 - ▶ STIHL recommande de pulvériser un solvant de résine, tel que STIHL Resin Remover & Lubricant, sur les lames de coupe avant de commencer le travail.

▲ DANGER

- Pour réduire le risque d'électrocution □ :



- ▶ N'utilisez jamais ce taille-haies à proximité de fils ou de câbles qui pourraient être sous tension.
- ▶ Ne comptez pas sur l'isolation du taille-haies pour vous protéger des électrocutions.

7 Sécurité du chargeur

7.1 Avertissements et instructions

▲ AVERTISSEMENT

- Pour réduire les risques d'incendie, d'électrocution et d'autres lésions corporelles ou dommages matériels □ :
 - ▶ Lisez et respectez toutes les mises en garde figurant sur le chargeur et le taille-haies ainsi que toutes les instructions de ce manuel avant d'utiliser le chargeur.
 - ▶ Utilisez le chargeur STIHL LK 45 (bloc d'alimentation) uniquement pour charger les outils électriques STIHL HSA 45, FSA 45 et BGA 45. L'utilisation de l'appareil STIHL LK 45 à d'autres fins est interdite et peut entraîner un incendie, une explosion ou un choc électrique, avec pour conséquence

des blessures graves ou mortelles et des dommages matériels.



- ▶ Utilisation en intérieur uniquement.
 - ▶ Gardez le chargeur au sec. Protégez-le contre la pluie, l'eau, les liquides et les conditions humides. Ne chargez jamais un taille-haie humide ou utiliser un chargeur humide.
- ▶ Ne manipulez pas le chargeur, y compris le cordon d'alimentation et la prise, avec les mains mouillées.
 - ▶ N'utilisez jamais un chargeur endommagé ou qui ne fonctionne pas correctement.
 - ▶ N'utilisez jamais ou rechargez un taille-haie dont le boîtier est fissuré, déformé, excessivement chaud, présente une fuite de liquide de batterie ou est autrement endommagé. Il peut s'agir de signes indiquant que la batterie à l'intérieur du taille-haie est endommagée, ce qui augmente le risque de blessures corporelles et de dommages matériels dus à un court-circuit, un incendie ou une explosion.
 - ▶ Utilisez le chargeur à l'intérieur, dans des locaux secs, dans une plage de températures ambiantes de 32 °F à 104 °F (0 °C à 40 °C).
 - ▶ Tenez le chargeur hors de portée des enfants.
 - ▶ Branchez toujours le chargeur dans une prise de courant correctement installée et correspondant à la tension et à la fréquence électrique indiquées sur le chargeur.
 - ▶ Si trop d'appareils sont connectés à une multiprise, les composants électriques peuvent être surchargés pendant la charge, ce qui peut entraîner une surchauffe et un incendie. Si vous utilisez une ligne électrique, ne dépassez jamais sa capacité totale.
 - ▶ Ne faites pas fonctionner un chargeur qui a reçu un coup fort ou violent, qui est tombé ou qui est autrement endommagé ou ne fonctionne pas correctement de quelque manière que ce soit.
 - ▶ N'essayez pas de réparer, d'ouvrir ou de démonter le chargeur. Aucune pièce réparable par l'utilisateur ne s'y trouve.
- Pour réduire le risque de choc électrique ou d'incendie dû à un court-circuit :
 - ▶ Assurez-vous que le taille-haie et le chargeur sont complètement secs avant de commencer le processus de chargement.
 - Le chargeur se réchauffe pendant le processus de charge. Pour réduire le risque d'incendie :
 - ▶ Ne travaillez pas sur une surface combustible (par exemple, papier, carton, textiles) ou dans un environnement combustible.
 - ▶ Laissez le chargeur refroidir normalement. Ne le couvrez pas.
 - Les chargeurs peuvent produire des étincelles qui peuvent enflammer des gaz, des liquides, des vapeurs, des poussières ou d'autres matières combustibles. Pour réduire les risques d'incendie et d'explosion □ :
 - ▶ N'opérez pas dans un endroit où il y a des gaz, des liquides, des vapeurs, des poussières ou d'autres matières combustibles.
 - L'utilisation d'un cordon d'alimentation ou d'une fiche endommagés peut entraîner un incendie, un choc électrique et d'autres blessures ou dommages matériels. Pour réduire ces risques :
 - ▶ Vérifiez régulièrement si le cordon d'alimentation ou la prise du chargeur sont endommagés. Si elle est endommagée, débranchez immédiatement la fiche de la prise électrique.



- ▶ Remplacez le chargeur si le cordon d'alimentation est endommagé. Le cordon d'alimentation ne peut pas être réparé ou remplacé.
 - ▶ Débranchez le chargeur de la prise électrique et retirez-le du taille-haie lorsqu'il n'est pas utilisé.
 - ▶ Ne secouez jamais le cordon d'alimentation pour le débrancher de la prise électrique. Pour débrancher la prise, saisissez la fiche et non le cordon d'alimentation.
 - ▶ N'utilisez pas le cordon d'alimentation pour transporter ou suspendre le chargeur.
 - ▶ Assurez-vous que le cordon d'alimentation est situé ou marqué de manière à ce qu'on ne puisse pas marcher dessus, trébucher, entrer en contact avec des objets pointus ou des pièces mobiles, ou être soumis à des dommages ou à des contraintes.
- Une rallonge électrique ne doit être utilisée qu'en cas d'absolue nécessité. La surcharge d'une rallonge peut provoquer une surchauffe et un incendie. Si une rallonge doit être utilisée :
 - ▶ Utilisez uniquement une rallonge correctement câblée de calibre 16 (AWG 16) ou de calibre plus lourd et la longueur du cordon ne doit pas dépasser 75 ft.
 - ▶ N'utilisez jamais une rallonge dont la puissance nominale est inférieure à la puissance indiquée sur la plaque signalétique de votre chargeur.

- ▶ N'utilisez jamais une rallonge si les lames de sa fiche sont différentes de celles de la fiche du chargeur en nombre, en taille ou en forme.
 - ▶ Ne connectez (enchaînez) pas les câbles de rallonge entre eux.
 - En cas d'incendie, ou si le chargeur ou le taille-haies qu'il charge émet de la fumée, une odeur inhabituelle, est chaud au toucher ou semble anormal de toute autre manière :
 - ▶ Débranchez immédiatement le chargeur de la prise. Contactez les autorités en cas d'incendie ou d'explosion.
 - ▶ Faites contrôler et réparer le chargeur et le taille-haie par un revendeur STIHL agréé avant de les utiliser.
 - Le fonctionnement du taille-haies est désactivé pendant le processus de charge afin de réduire le risque de choc électrique.
 - ▶ N'essayez pas d'utiliser le taille-haies pendant le processus de charge ou lorsqu'il est connecté au LK 45.
- ration, avant d'entreposer le taille-haies et à tout moment lorsqu'il n'est pas utilisé.
- Les lames de coupe sont les seules pièces du taille-haies qui peuvent être entretenues par l'utilisateur. Une maintenance correcte contribuera à conserver les performances de coupe et à réduire le risque de blessure.
 - ▶ Portez des gants de travail résistants et antidérapants lorsque vous manipulez les lames de coupe.
 - ▶ Gardez les lames de coupe affûtées et propres.
 - ▶ Serrez tous les écrous, les boulons et les écrous après chaque utilisation.
 - ▶ N'essayez jamais de réparer les lames de coupe endommagées par soudage, dressage ou en modifiant leur forme. Des parties des lames de coupe pourraient alors subir une usure irrégulière ou excessive ou d'autres dommages pouvant entraîner un dysfonctionnement ou une rupture pendant l'utilisation et, par conséquent, des blessures graves, voire mortelles.

8 Maintenance, réparation et rangement

8.1 Avertissements et instructions

▲ AVERTISSEMENT

- Il n'existe aucune réparation du taille-haies, de la batterie ou du chargeur que l'utilisateur est autorisé à effectuer lui-même. Pour réduire les risques d'incendie, d'électrocution ou d'autres lésions corporelles et dommages matériels□:
 - ▶ Les utilisateurs peuvent effectuer uniquement les opérations de nettoyage et de maintenance décrites dans le présent manuel.
 - ▶ Respectez scrupuleusement les instructions de nettoyage et de maintenance dans la section appropriée du présent manuel d'utilisation. Veuillez également vous reporter au tableau d'entretien figurant dans ce manuel, s.v.p.
 - ▶ STIHL recommande de faire effectuer toutes les opérations de réparation par un distributeur agréé STIHL.
- Un démarrage involontaire peut causer des lésions corporelles ou des dommages matériels. Pour réduire les risques de lésion corporelle et de dommages matériels résultant d'un démarrage involontaire□:
 - ▶ Retirez la clé d'activation avant l'inspection du taille-haies ou avant de procéder à toute opération de nettoyage, de maintenance ou de réparation, avant d'entreposer le taille-haies et à tout moment lorsqu'il n'est pas utilisé.
- L'utilisation de pièces qui ne sont pas autorisées ou homologuées par STIHL peut causer des blessures graves ou la mort ou des dommages matériels.
 - ▶ STIHL recommande d'utiliser exclusivement des pièces de rechange STIHL identiques pour la réparation ou la maintenance.
- Pour réduire le risque d'électrocution□:
 - ▶ Débranchez le chargeur de la prise électrique avant d'examiner ou de nettoyer le chargeur.
 - ▶ Vérifiez régulièrement le chargeur et assurez-vous que l'isolant du cordon d'alimentation électrique et de la fiche sont en bon état et ne présentent aucun signe de vieillissement (fragilité), d'usure ou de dommages.
 - ▶ Remplacez le chargeur si le cordon d'alimentation est usé ou endommagé. Le cordon d'alimentation ne peut pas être réparé ou remplacé.
- Pour réduire les risques de court-circuit et d'incendie□:
 - ▶ Veillez à ce que la prise de charge et le connecteur du cordon d'alimentation soient exempts de corps étrangers. Nettoyez suivant le besoin avec un chiffon sec ou un pinceau doux et sec.
- Un entreposage incorrect peut donner lieu à une utilisation non autorisée, causer des dommages au taille-haies et au chargeur ainsi qu'un risque accru d'incendie, d'électrocution





et d'autres lésions corporelles ou dommages matériels.

- ▶ Retirez la clé d'activation du taille-haies avant de l'entreposer. Rangez la clé d'activation à l'écart du taille-haies, dans un endroit sûr et inaccessible aux enfants et autres utilisateurs non autorisés.
- ▶ N'entreposez jamais le taille-haies avec la clé d'activation insérée.
- ▶ Avant l'entreposage, débranchez toujours le chargeur du taille-haies.
- ▶ Entrez le taille-haies et le chargeur à l'intérieur dans un endroit sec et protégé, hors de portée des enfants et des autres utilisateurs non autorisés.
- ▶ Rangez le taille-haies uniquement dans une plage de température ambiante de 32 °F à 122 °F (0 °C à 50 °C).

9 Avant d'entreprendre le travail

9.1 Préparation du taille-haies en vue de l'utilisation



Avant de commencer le travail :

- ▶ Chargez complètement le taille-haies,  10.
- ▶ Vérifiez le bon fonctionnement et le bon état des commandes,  14.1.
- ▶ Vérifiez que l'outil de coupe ne présente aucun dommage ni autre problème.

10 Charge du taille-haies

10.1 Charge

AVERTISSEMENT

- Lisez et suivez les précautions et instructions de sécurité du taille-haies et du chargeur dans ce manuel,  6.4 et  7. Soyez attentif aux signes indiquant que la batterie intégrée peut être endommagée. Pour réduire les risques d'incendie et d'explosion, n'utilisez ou ne chargez jamais un taille-haies dont le boîtier est fissuré, déformé, excessivement chaud, qui laisse échapper du liquide de batterie ou qui est autrement endommagé,  6.5.

AVERTISSEMENT

- Comme le taille-haies et le chargeur chauffent pendant le processus de charge, ne chargez pas le taille-haies sur une surface combustible ou dans un endroit où se trouvent des gaz, des liquides, des vapeurs, des poussières ou d'autres matériaux ou substances combustibles,  7.

Pour r le taille-haies :

- ▶ Retirez la clé d'activation,  12.2.

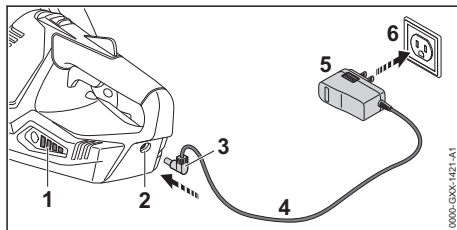

- ▶ Insérez le chargeur dans une prise électrique (6) correctement installée et correspondant à la tension et à la fréquence électrique indiquées sur la plaque signalétique du chargeur (5).
 - ▶ Poussez le connecteur (3) dans la prise de charge du taille-haies (2) jusqu'à ce qu'il s'arrête.
- Les DEL (1) du taille haies s'allument en vert pendant la charge et indiquent l'état de charge.

Lorsque les DEL sur le taille-haies s'éteignent, le processus de charge est terminé et le chargeur s'arrête de lui-même. La batterie peut être retirée du chargeur.

- ▶ Retirez le chargeur du taille-haie et débranchez la fiche du chargeur de la prise électrique lorsque la charge est terminée.

Un taille-haies n'est pas complètement chargée lorsqu'elle est expédiée de l'usine. STIHL vous recommande de charger complètement le taille-haies avant de l'utiliser la première fois.

Utilisez le chargeur uniquement à l'intérieur, dans des locaux secs, dans une plage de températures ambiantes de 32 °F à 104 °F (0 °C à 40 °C).

Le taille-haies chauffe pendant le fonctionnement. Le processus de charge ne commence que lorsque le taille-haies et sa batterie intégrée ont suffisamment refroidi.

Le temps de charge dépend d'un certain nombre de facteurs, notamment l'état de la batterie inté-

grée et la température ambiante. Pour une liste complète des temps de charge approximatifs, voir www.stihl.com/charging-times.

Le fonctionnement du taille-haies est désactivé pendant la charge et chaque fois que le taille-haies est connecté au chargeur.

11 Diagnostic à l'aide des DEL

11.1 État du taille-haies

Les DEL sur le taille-haies indiquent l'état de l'outil électrique et de sa batterie intégrée.

Si les trois DEL restent continuellement allumées en rouge : la batterie intégrée est trop chaude ou trop froide. Laissez le taille-haies se réchauffer ou refroidir progressivement à une température ambiante d'environ 50 °F à 68 °F (10 °C à 20 °C).

Si les trois DEL clignotent lorsque vous actionnez le levier de commutation et la gâchette : le taille-haies présente un dysfonctionnement électrique. N'utilisez pas et ne chargez pas le taille-haies. Faites-la vérifier par un distributeur agréé STIHL avant de l'utiliser ou de l'entreposer.

Pour les informations de dépannage,  21.

11.2 État de charge

Les DEL indiquent également l'état de charge du taille-haies.

Pour déterminer l'état de charge du taille-haies :

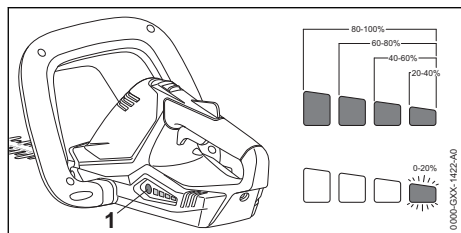

- ▶ Appuyez sur le poussoir (1) sur le taille-haies. Les DEL sur le taille-haies s'allumeront ou clignoteront en vert pendant 5 secondes environ et indiqueront ainsi l'état de charge (voir l'illustration ci-dessous).

Par exemple :

Si quatre DEL vertes s'allument en continu : pleine charge.

Si une DEL verte clignote : il reste moins de 20 % de charge.

12 Insertion et retrait de la clé d'activation

12.1 Insertion de la clé d'activation



AVERTISSEMENT

- Pour réduire tout risque de blessure grave résultant d'une activation involontaire, n'entreposez jamais la clé d'activation dans le taille-haies.

Pour insérer la clé d'activation :

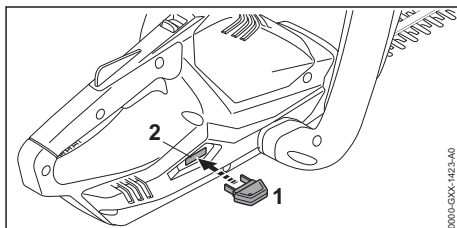

- ▶ Placez le taille-haies sur une surface plane.
- ▶ Insérez la clé d'activation (1) dans sa prise (2) en exerçant une pression constante et régulière jusqu'en butée.

L'insertion de la clé d'activation permet la circulation de l'énergie électrique de la batterie intégrée vers le moteur.

12.2 Retrait de la clé d'activation



AVERTISSEMENT

- Pour réduire tout risque de blessure grave résultant d'une activation involontaire, retirez toujours la clé d'activation avant tout assemblage, transport, réglage, nettoyage, réparation, entretien ou avant d'entreposer le taille-haies et à tout moment lorsqu'il n'est pas utilisé.



Pour retirer la clé d'activation :

- ▶ Relâchez la gâchette.
- ▶ Placez le taille-haies sur une surface plane.
- ▶ Retirez la clé d'activation en exerçant une force constante et régulière.
- ▶ Gardez la clé d'activation à l'écart du taille-haies, en lieu sûr, inaccessible aux enfants et aux autres utilisateurs non autorisés.



13 Mise en marche et arrêt du taille-haies

13.1 Mise en marche

! AVERTISSEMENT

- Pour réduire le risque de blessures graves ou mortelles à l'opérateur ou aux spectateurs suite à un contact avec la lame, tenez les mains, les pieds et les autres parties du corps éloignés des lames de coupe,  6.6.2. Ne touchez par les lames de coupe lorsque la clé d'activation est insérée. Ne touchez jamais les lames de coupe en mouvement avec votre main ou toute autre partie de votre corps,  6.6.4.

! AVERTISSEMENT

- N'utilisez jamais votre taille-haies s'il est modifié, endommagé, mal réglé ou mal entretenu ou s'il n'est pas assemblé entièrement ou de manière sécurisée ou encore s'il ne fonctionne pas correctement,  6.4. Pour réduire tout risque de blessure, portez toujours des vêtements adaptés et une combinaison de protection, y compris une protection oculaire appropriée, lorsque vous utilisez votre taille-haies,  6.3. Pour réduire le risque de blessures graves ou mortelles en cas de perte de contrôle, maintenez toujours le taille-haies avec les deux mains lorsque vous travaillez,  6.6.2.

Avant la mise en marche :

- ▶ Assurez-vous d'avoir une position stable et sécurisée.
- ▶ Tenez-vous debout.
- ▶ Tenez toujours le taille-haies avec une main fermement sur la poignée arrière (poignée de commande) et l'autre main fermement sur la poignée avant (poignée tubulaire).

Pour allumer le taille-haies :

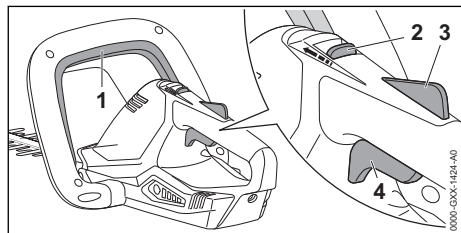

- ▶ Insérez la clé d'activation.

- ▶ Enfoncez et maintenez le levier de commutation (1).
- ▶ Débloquez le verrou de retenue (2) en le poussant vers l'avant avec votre pouce. Maintenez-le en position débloquée.
- ▶ Enfoncez et maintenez le bouton de blocage de la gâchette (3). Vous pouvez à présent relâcher le verrou de retenue, il restera en position débloquée.
- ▶ Pincez la gâchette (4) avec votre index. Les lames de coupe se mettent en mouvement.

Le moteur ne s'allumera pas, sauf si le verrou de retenue est débloqué et le levier de commutation, le bouton de blocage de la gâchette et la gâchette sont enfoncés en même temps.

13.2 Mise à l'arrêt

! AVERTISSEMENT

- Les lames de coupe continueront de se déplacer pendant une courte période après avoir relâché le bouton de déclenchement ou le levier de commande. Pour éviter des blessures graves ou mortelles, évitez tout contact avec les lames de coupe en mouvement. Pour réduire tout risque de blessure résultant d'une activation involontaire ou non autorisée, coupez le moteur, assurez-vous que les lames de coupe se sont arrêtées et retirez la clé d'activation avant de transporter ou poser le taille-haies.

Pour éteindre le taille-haies :

- ▶ Relâchez le bouton de déclenchement et le bouton de blocage de la gâchette. Après avoir relâché le bouton de déclenchement et son bouton de blocage, le verrou de retenue revient dans sa position verrouillée et l'activation de la gâchette sera bloquée.

Les lames de coupe continueront de se déplacer pendant une courte période après avoir relâché le bouton de déclenchement ou le levier de commutation. Veillez à éviter tout contact après avoir relâché le bouton de déclenchement et lors du réglage du taille-haies.

14 Vérification des commandes

14.1 Vérification des commandes

Avant de commencer le travail, vérifiez que le levier de commutation (1), le verrou de retenue (2), le bouton de blocage de la gâchette (3)

ainsi que la gâchette (4) ne sont pas endommagés et fonctionnent correctement :

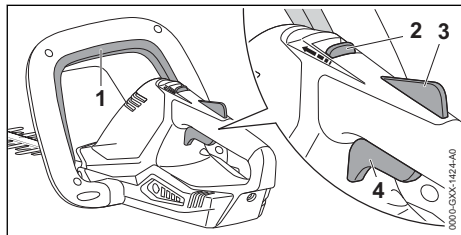

Verrou de retenue (2), bouton de blocage de la gâchette (3) et gâchette (4)

! AVERTISSEMENT

- Pour réduire le risque de coupures graves ou mortelles à l'opérateur tenez les mains, les pieds et les autres parties du corps éloignés des lames de coupe. Ne touchez par les lames de coupe lorsque la clé d'activation est insérée. Ne touchez jamais les lames de coupe en mouvement avec votre main ou toute autre partie de votre corps,  6.6.2. Tenez les spectateurs hors de la zone lorsque vous vérifiez les commandes.

Pour tester le verrou de retenue, le bouton de blocage de la gâchette et la gâchette :

- ▶ Retirez la clé d'activation.
- ▶ Débloquez le verrou de retenue en poussant vers l'avant avec votre pouce.
- ▶ Maintenez le verrou de retenue en position débloquée.
- ▶ Enfoncez momentanément le bouton de blocage de la gâchette et la gâchette.
- ▶ Relâchez le verrou de retenue, le bouton de blocage de la gâchette et la gâchette.

Le verrou de retenue, le bouton de blocage de la gâchette et la gâchette devraient retourner dans leurs positions bloquées respectives. Si ce n'est pas le cas, apportez le taille-haies chez un distributeur agréé STIHL pour le faire réparer avant de l'utiliser.

Si vous pouvez enfoncer le bouton de déclenchement sans avoir débloqué auparavant le verrou de retenue et enfoncé le bouton de blocage de la gâchette, apportez le taille-haies chez un distributeur agréé STIHL pour le faire réparer avant de l'utiliser.

Levier de commutation (1)

! AVERTISSEMENT

- Pour réduire le risque de coupures graves ou mortelles à l'opérateur ou aux spectateurs suite à un contact avec la lame, tenez les mains, les pieds et les autres parties du corps éloignés des lames de coupe. Ne touchez par les lames de coupe lorsque la clé d'activation est insérée. Ne touchez jamais les lames de coupe en mouvement avec votre main ou toute autre partie de votre corps,  6.6.2. Tenez les spectateurs hors de la zone lorsque vous vérifiez les commandes.

Pour tester le levier de commutation :



- ▶ Insérez la clé d'activation.
- ▶ Débloquez le verrou de retenue en le poussant vers l'avant avec votre pouce.
- ▶ Maintenez le verrou de retenue en position débloquée.
- ▶ Enfoncez uniquement le bouton de blocage de la gâchette et la gâchette. N'enfoncez pas le levier de commutation. Les lames de coupe ne devraient pas se mettre en mouvement. Si elles se mettent en mouvement, apportez le taille-haies chez un distributeur agréé STIHL pour le faire réparer avant de l'utiliser.
- ▶ Puis, tenez le taille-haies fermement avec vos deux mains – vos doigts doivent enserrer les poignées. Allumez à présent le taille-haies en enfonçant momentanément le bouton de blocage de la gâchette, la gâchette et le levier de commutation. Les lames doivent commencer à bouger. Relâchez alors la gâchette ou le levier de commutation. Les lames doivent cesser de bouger.

Si les lames de coupe ne démarrent pas lorsque vous appuyez sur le bouton de déclenchement et le levier de commande, ou si elles ne s'arrêtent pas après avoir relâché le bouton de déclenchement ou le levier de commande, retirez la clé d'activation et apportez le taille-haies à un distributeur agréé STIHL pour réparation avant utilisation.

15 Pendant l'utilisation

15.1 Utilisation du taille-haies

! AVERTISSEMENT

- Pour réduire tout risque de blessure, ne travaillez jamais avec le taille-haies sous la pluie ou sous des conditions humides ou mouillées,  6.3. Portez toujours des vêtements adéquats et une combinaison de protection ainsi qu'une protection oculaire appropriée,  6.6.2. Travaillez avec prudence et gardez une bonne maîtrise du taille-haies,  6.6.2.

! AVERTISSEMENT

- Pour éviter des blessures graves ou mortelles, évitez tout contact avec les lames de coupe en mouvement. Ne tenez jamais le matériau à couper. Ne retirez jamais le matériau coupé sans relâcher l'interrupteur de déclenchement et retirer la clé d'activation. Relâchez la gâchette et retirez la clé d'activation avant de dégager le matériau coincé,  6.4.

Le taille-haies est conçu pour être utilisé à deux mains.

- ▶ Avant de commencer le travail avec le taille-haies, retirez les branches épaisses à l'aide d'une scie d'élagage manuelle, d'un ébrancheur, d'une tronçonneuse ou d'un autre outil adapté.
- ▶ Ne coupez pas les tiges, les branches ou toute autre végétation dépassant les diamètres suivants : 0,32 in. (8 mm) d'épaisseur.

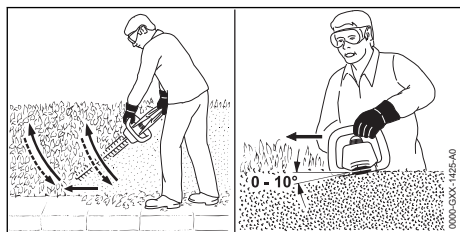

Couper dans un plan vertical

- ▶ Basculez l'outil de coupe du bas de la haie vers le haut en suivant un arc de cercle contrôlé (voir l'illustration ci-dessus).
- ▶ Abaissez le nez de l'outil de coupe, déplacez-vous le long de la haie, puis basculez de nouveau l'outil de coupe vers le haut en suivant un arc contrôlé.

Couper dans un plan horizontal

- ▶ Maintenez l'outil de coupe à un angle de 0° à 10° à mesure que vous le déplacez dans le sens horizontal, en utilisant les deux côtés de l'outil de coupe (voir l'illustration ci-dessus).

Si le taille-haies est utilisé ou stocké à des températures ambiantes supérieures à 86 °F (30 °C), sa durée de fonctionnement et ses performances peuvent être réduites.

Observez toutes les lois, réglementations, normes et ordonnances en vigueur. Observez toutes les lois, réglementations, normes et ordonnances en vigueur.



16 Après avoir terminé le travail

16.1 Préparation pour le transport ou l'entreposage

! AVERTISSEMENT

- Pour réduire tout risque de blessure résultant d'une activation involontaire ou non autorisée, coupez le moteur, assurez-vous que les lames de coupe sont arrêtées et retirez la clé d'activation avant de transporter ou poser le taille-haies.

Pour préparer le taille-haies en vue du transport ou de l'entreposage :

- ▶ Éteignez le taille-haies,  13.2.
- ▶ Retirez la clé d'activation,  12.2.
- ▶ Glissez un fourreau de lame sur les lames de coupe de sorte qu'il recouvre entièrement l'outil de coupe.
- ▶ Si le taille-haies devient humide pendant le fonctionnement, laissez-le sécher complètement avant la charge ou l'entreposage.

17 Transport du taille-haies

17.1 Taille-haies

! AVERTISSEMENT

- Pour réduire tout risque de blessure grave résultant d'une activation involontaire, ne transportez jamais le taille-haies avec la clé d'activation insérée.

! AVERTISSEMENT

- Couvrez toute la longueur des lames de coupe avec un fourreau de lame avant de transporter ou d'entreposer le taille-haies afin de réduire le risque de coupures par contact accidentel.

Lorsque vous transportez le taille-haies :

- ▶ Glissez un fourreau de lame sur les lames de coupe de sorte qu'il recouvre entièrement l'outil de coupe.

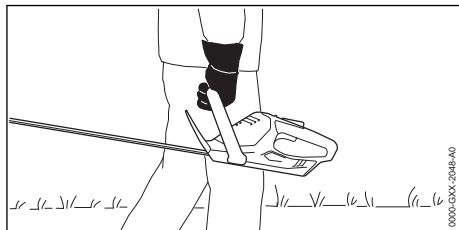

- ▶ Lorsque vous transportez le taille-haie à la main, tenez-le par la poignée tubulaire avec les lames de coupe dirigées vers l'arrière, dans la direction opposée à celle de la marche.
- ▶ Lorsque vous transportez le taille-haies dans un véhicule, couvrez les lames de coupe avec un fourreau. Bloquez et placez le taille-haies de manière à éviter qu'il se renverse, subisse un choc ou des dommages.

De série, votre taille-haies est fourni avec un fourreau.

Remarque sur le transport des batteries

La batterie dans ce taille-haies est conforme aux exigences énoncées dans le Manuel d'essais et de critères de l'ONU, partie III, sous-section 38.3.

Le transport commercial aérien, maritime et terrestre des piles et batteries au lithium-ion contenu dans l'équipement est réglementé. La batterie dans ce taille-haies est classée comme un produit ONU 3481, classe 9, groupe d'emballage II. Son expédition nécessite le respect de toutes les réglementations applicables en matière d'expédition. Vérifiez auprès de la compagnie aérienne au sol, du navire, du fret aérien ou des passagers pour déterminer si le transport est interdit ou soumis à des restrictions ou des exemptions avant l'expédition ou le voyage.

Normalement, aucune autre condition ne doit être remplie par l'utilisateur pour transporter ce taille-haies par la route jusqu'au site d'exploitation. Vérifiez et respectez toutes les réglementations spéciales qui peuvent s'appliquer à votre situation.

Pour plus d'informations, rendez-vous sur www.STIHLusa.com/battery-transportation-safety.

18 Entreposage du taille-haies et du chargeur

18.1 Taille-haies



AVERTISSEMENT

- Conservez le taille-haies dans un endroit sec et sûr, inaccessible aux enfants et aux autres utilisateurs non autorisés, ¶ 6.4. Un mauvais stockage peut entraîner une utilisation non autorisée et endommager le taille-haies, ¶ 6.4. Retirez le chargeur de la prise électrique une fois la charge terminée.



AVERTISSEMENT

- Si le taille-haies est humide ou mouillé, séchez-le soigneusement avant de le ranger afin de réduire le risque de court-circuit et de choc électrique, ¶ 6.4.



AVERTISSEMENT

- Des températures élevées peuvent amener la batterie intégrée à produire de la chaleur, se rompre, fuir, prendre feu ou exploser, entraînant des blessures graves ou mortelles ou des dommages matériels, ¶ 6.5. Utilisez et stockez le taille-haies uniquement dans une plage de températures ambiantes de 32 °F à 122 °F (0 °C à 50 °C), ¶ 6.5.

Lorsque vous entreposez le taille-haies :

- ▶ Éteignez le taille-haies, ¶ 13.2.
- ▶ Retirez la clé d'activation, ¶ 12.2.
- ▶ Nettoyez le taille-haies, ¶ 19.1.
- ▶ Nettoyez les lames de coupe, ¶ 19.2.
- ▶ Bloquez et placez le taille-haies de manière à éviter qu'il se renverse, subisse un choc ou des dommages.
- ▶ Rangez le taille-haies à l'intérieur dans un endroit sec et sûr, hors de portée des enfants et des autres personnes non autorisées.
- ▶ Rangez la clé d'activation à l'écart du taille-haies, dans un endroit sûr et inaccessible aux enfants et autres utilisateurs non autorisés.
- ▶ Protégez le taille-haies contre l'humidité et les agents corrosifs tels que les produits chimiques de jardins et des sels de déneigement.
- ▶ Pour une durée de vie maximale du taille-haies, entreposez la batterie à une température ambiante comprise entre 50 °F et 68 °F (10 °C et 20 °C) avec une charge comprise entre 40 % et 60 % (2 DEL vertes).

- ▶ Si la taille-haies est utilisé ou stocké à des températures ambiantes supérieures à 86 °F (30 °C), sa durée de fonctionnement et ses performances peuvent être réduites.
- ▶ N'entreposez jamais la taille-haies avec la clé d'activation insérée.
- ▶ Avant l'entreposage, débranchez toujours le chargeur du taille-haies.

⚠ AVIS

- Un taille-haies qui n'est pas rangée correctement peut subir une décharge profonde, ce qui peut entraîner des dommages permanents. Pour éviter une décharge profonde :
 - ▶ Pour une durée de vie maximale du taille-haies, stockez-la avec une charge comprise entre 40 % et 60 % (2 LED vertes).
 - ▶ Pour une durée de vie maximale du taille-haies, entreposez la batterie à une température ambiante comprise entre 50 °F et 68 °F (10 °C et 20 °C).

18.2 Chargeur

Entreposage correct du chargeur :

- ▶ Débranchez le chargeur de la prise électrique.
- ▶ Débranchez le chargeur du taille-haies.
- ▶ Rangez le chargeur à l'intérieur, dans un endroit sec et sûr.
- ▶ Tenez-le hors de portée des enfants et des personnes non autorisées.

19 Nettoyage

19.1 Nettoyage du taille-haies et du chargeur



AVERTISSEMENT

- Pour réduire tout risque de blessure résultant d'une activation involontaire, retirez la clé d'activation avant d'effectuer toute opération de nettoyage, 8. Il convient que les utilisateurs de ce taille-haies effectuent uniquement les opérations de nettoyage décrites dans le présent manuel.

Pour nettoyer le taille-haies et le chargeur :

- ▶ Nettoyez les composants en polymère du taille-haies avec un chiffon légèrement humidifié. N'utilisez pas de détergents ou de solvants. Ils peuvent endommager les composants en polymère.
- ▶ N'utilisez pas de nettoyeur à pression pour nettoyer le taille-haies ou ne le vaporisez pas avec de l'eau ou d'autres liquides.

- ▶ Gardez le boîtier et les contacts électriques du chargeur exempts de corps étrangers. Nettoyez si nécessaire avec un pinceau doux ou un chiffon doux et sec. Débranchez toujours le chargeur avant de le nettoyer.

19.2 Nettoyage des lames de coupe



AVERTISSEMENT

- Pour réduire tout risque de blessure résultant d'une activation involontaire, retirez la clé d'activation avant d'effectuer toute opération de nettoyage, 8. Il convient que les utilisateurs de ce taille-haies effectuent uniquement les opérations de nettoyage décrites dans le présent manuel. Pour prévenir les blessures, portez des gants de travail robustes lors de la manipulation du taille-haies ou de ses lames de coupe, 6.3.

Pour nettoyer les lames de coupe :

- ▶ Pulvérisez un solvant de résine, tel que STIHL Resin Remover & Lubricant, des deux côtés des lames de coupe.
- ▶ Insérez la clé d'activation et mettez en marche le taille-haies pendant quelques secondes pour répartir uniformément le solvant de résine sur les lames de coupe.
- ▶ N'utilisez pas de nettoyeur haute pression pour nettoyer les lames de coupe et ne pulvériser pas d'eau ou d'autres liquides sur celles-ci.

20 Inspection et maintenance

20.1 Inspection et maintenance du taille-haies



AVERTISSEMENT

- Pour réduire tout risque de blessure résultant d'une activation involontaire, retirez la clé de sécurité avant d'inspecter le taille-haies ou d'effectuer toute opération de maintenance, 8. Effectuez uniquement les opérations de maintenance décrites dans le présent manuel. Aucune réparation ne peut être effectuée par l'utilisateur. STIHL recommande de faire effectuer les opérations de réparation par un distributeur agréé STIHL.

Pour une maintenance correct du taille-haies :

- ▶ Aiguiser les lames de coupe.
- ▶ Faites remplacer les lames de coupe usées ou endommagées par un distributeur agréé STIHL.

- Faites remplacer les étiquettes de sécurité usées, manquantes ou endommagées par un distributeur agréé STIHL.

20.2 Inspection et entretien des lames de coupe



AVERTISSEMENT

- Pour réduire tout risque de blessure résultant d'une activation involontaire, retirez la clé d'activation avant d'inspecter la cisaille de jardin ou d'effectuer toute opération de maintenance, 8. Pour éviter les blessures, portez toujours des gants de travail résistants lorsque vous manipulez le taille-haies ou ses lames de coupe, 6.3. STIHL recommande de faire affûter les lames de coupe par un distributeur STIHL agréé.

Bien qu'il soit préférable de faire affûter les lames de coupe par un revendeur sur un aiguisoir d'atelier, il est possible d'utiliser une lime à affûter plate à coupe transversale.

Affûtez les lames de coupe lorsque les performances de coupe commencent à se détériorer, c'est-à-dire lorsque les lames s'accrochent fréquemment aux branches ou ne coupent pas proprement le matériau.

Pour affûter les lames de coupe avec une lime :

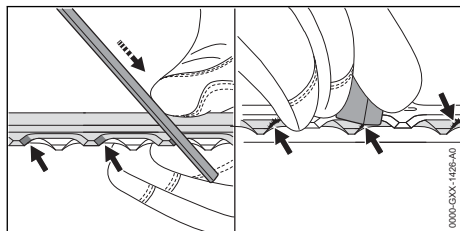

- Affûtez chaque bord de coupe de la lame supérieure à l'aide d'une lime à affûter. Affûtez toujours en direction de coupe avec un mouvement vers l'avant correspondant à l'angle d'affûtage, 22.2. Affûtez sur le coup d'avance. Soulevez la lame lors du retour.
- N'affûtez que les bords de coupe. N'affûtez pas les parties saillantes émoussées de l'outil de coupe, ni la protection de la lame de coupe. Assurez-vous que votre coup d'aiguisage correspond à l'angle d'aiguisage, 22.2.
- Retournez le taille-haies et affûtez les bords de coupe de la lame inférieure.
- Utilisez une pierre à aiguiser pour éliminer les bavures des bords de coupe. Enlevez le moins de matériau possible.
- Après l'affûtage, essuyez la poussière de limage ou de meulage avec un chiffon sec ou légèrement humide, puis vaporisez les lames de coupe avec un solvant pour résine, tel que le dissolvant et lubrifiant pour résine STIHL.

AVIS





- L'utilisation de la machine avec des lames de coupe émoussées ou endommagées peut entraîner une surcharge du moteur. Maintenir les lames de coupe affûtées permet de préserver les performances de coupe et la durée de vie prévue du produit.

21 Guide de dépannage

21.1 Dépannage

Retirez toujours la clé d'activation avant d'effectuer une quelconque opération d'inspection, de nettoyage ou de maintenance.

Situation	DEL sur le taille-haies	Cause	Solution
Le taille-haies ne démarre pas lorsqu'il est mis en marche.		La clé d'activation n'est pas complètement insérée.	<ul style="list-style-type: none"> ► Retirez la clé d'activation, 12.2. ► Contrôlez visuellement les contacts électriques de la clé d'activation. ► Reinsert the activation key, 12.1.
	1 DEL clignote en vert.	Moins de 20% de charge restante.	<ul style="list-style-type: none"> ► Chargez le taille-haies, 10.

Situation	DEL sur le taille-haies	Cause	Solution
	3 DEL s'allument en rouge.	Batterie intégrée trop chaude.	<ul style="list-style-type: none"> ▶ Retirez la clé d'activation,  12.2. ▶ Laissez le taille-haies refroidir progressivement à une température ambiante d'environ 50 °F à 68 °F (10 °C à 20 °C).
	3 DEL clignotent en rouge.	Défaillance du taille-haies.	▶ N'essayez pas d'utiliser. Le taille-haies est défaillant et doit être contrôlé par un distributeur agréé.
		Les lames de coupe ne sont pas propres et lubrifiées.	<ul style="list-style-type: none"> ▶ Nettoyez les lames de coupe,  19.2. ▶ Si les DEL clignotent toujours, n'essayez pas d'utiliser. Le taille-haies est défaillant et doit être contrôlé par un distributeur agréé.
		Humidité dans le taille-haies.	▶ Laissez sécher le taille-haies.
Le taille-haies s'arrête pendant le fonctionnement.	3 DEL s'allument en rouge.	Batterie intégrée trop chaude.	<ul style="list-style-type: none"> ▶ Retirez la clé d'activation,  12.2. ▶ Laissez le taille-haies refroidir progressivement à une température ambiante d'environ 50 °F à 68 °F (10 °C à 20 °C).
		Dysfonctionnement électrique.	▶ Éteignez le taille-haies. Attendez au moins 5 secondes et remettez-le sous tension,  13.
Le temps de fonctionnement est trop court.		Le taille-haies n'est pas complètement chargé.	▶ Chargez le taille-haies,  10.
		La durée de vie utile de la batterie intégrée est atteinte ou dépassée.	▶ Faites vérifier le taille-haies par un distributeur agréé STIHL.
		Batterie intégrée trop chaude / trop froide.	▶ Laissez le taille-haies se réchauffer ou se refroidir progressivement à des températures ambiantes comprises entre 50 °F to 68 °F (10 °C to 20 °C).
Le taille-haies n'est pas chargé.	3 DEL s'allument en rouge.	Batterie intégrée trop chaude / trop froide.	<ul style="list-style-type: none"> ▶ Laissez le taille-haies se réchauffer ou se refroidir progressivement à des températures ambiantes comprises entre 50 °F to 68 °F (10 °C to 20 °C). ▶ N'utilisez le chargeur que dans des pièces fermées et sèches, à des températures ambiantes de 32 à 104 °F (0 à 40 °C).

22 Spécifications

22.1 STIHL HSA 45

Conçu pour un usage domestique.

- Poids : 5,1 lbs. (2,3 kg)
- Technologie de la batterie : Lithium-Ion
- Tension : 18 V

- Capacité nominale en Ah⁵ Voir plaque signalétique
- Énergie stockée en Wh⁶ Voir plaque signalétique
- Plage de température ambiante admissible pendant l'utilisation ou le stockage : 32 °F à 122 °F (0 °C à 50 °C)

⁵Capacité nominale calculée selon la norme IEC 61960. L'énergie utilisable dont dispose l'opérateur sera moindre.

⁶La batterie est marquée avec son énergie stockée telle que fournie par le fabricant de la cellule. L'énergie utilisable dont dispose l'opérateur sera moindre.

Si le taille-haies est utilisé ou stocké à des températures ambiantes supérieures à 86 °F (30 °C), sa durée de fonctionnement et ses performances peuvent être réduites.

22.2 Lames de coupe

- Espacement des dents : 0,95 in. (24,1 mm)
- Longueur de coupe : 19,7 in. (500 mm)
- Angle d'affûtage : 32°

22.3 STIHL LK 45

- Tension du réseau : 100 V à 240 V
- Courant nominal : 0.4 A
- Fréquence : 50/60 Hz
- Courant de charge : 0.65 A
- Puissance nominale : 14.6 W
- Isolation : Classe II (double isolation)
- Plage de températures ambiantes admissible pendant la charge : 32 °F à 104 °F (0 °C à 40 °C)

Les températures ambiantes supérieures à 86 °F (30 °C) peuvent prolonger le temps de charge.

22.4 Symboles sur le taille-haies et le chargeur



Symbole	Explication
V	Volt
Hz	Hertz
A	Ampère
Ah	Ampère-heure
Wh	Watt-heure
CC	Courant continu
AC	Courant alternatif

 Poussez et maintenez le verrou de retenue dans cette direction pour le débloquer

 Courant continu

 Polarité du connecteur de sortie coaxial.

 Nombre de cellules et énergie stockée selon les spécifications du fabricant des cellules. L'énergie utilisable sera moindre.

 Les produits STIHL ne doivent pas être jetés avec les ordures ménagères, mais uniquement mis au rebut conformément aux lois et réglementations locales, nationales et fédérales et selon les indications figurant dans le présent manuel,  24.

 Le scellé de la RBRC indique que le recyclage de la batterie a été préparé par STIHL

 Isolation : classe II (double isolation)

 Utilisez et stockez le chargeur uniquement à l'intérieur dans des locaux secs

 California Energy Commission. Ce système de batterie est conforme aux exigences de rendement de la California Energy Commission.

22.5 Améliorations technologiques

STIHL a pour philosophie l'amélioration constante de tous ses produits. Il en résulte occasionnellement des modifications et des améliorations technologiques. Par conséquent, certains changements, modifications et améliorations peuvent ne pas être couverts dans le présent manuel. Si les caractéristiques de fonctionnement ou l'aspect de votre appareil diffèrent de celles décrites dans le présent manuel, veuillez contacter le distributeur STIHL dans votre région pour obtenir de l'assistance.

22.6 Déclaration de conformité de l'appareil et du chargeur avec la directive CEM (sur la compatibilité électromagnétique)

Cet appareil numérique de classe B répond à toutes les exigences de la réglementation canadienne ICES-003.

23 Pièces de rechange et équipement

23.1 Pièces de rechange originales STIHL

STIHL recommande d'utiliser des pièces de rechange originales STIHL. Les pièces STIHL authentiques peuvent être identifiées par le numéro de référence STIHL, le logo **STIHL** et, dans certains cas, par le symbole des pièces STIHL . Sur les petites pièces, seul le symbole peut figurer.

24 Élimination

24.1 Mise au rebut du taille-haies et du chargeur

1515 Sise Road
London, ON. N6A 4L6
CANADA



AVERTISSEMENT

- Même lorsqu'elle est supposée déchargée, la batterie au lithium-ion intégrée dans le taille-haies ne peut jamais se décharger totalement et peut encore délivrer un courant de court circuit dangereux. Manipulez un taille-haies déchargé/épuisé avec précaution. S'il est endommagé ou exposé à des températures élevées, il peut fuir, générer de la chaleur, s'enflammer ou exploser.

Les produits STIHL ne doivent pas être jetés avec les ordures ménagères ou mis au rebut différemment des indications figurant dans le présent manuel.

- ▶ Amenez le taille-haies chez un distributeur agréé STIHL pour en faire retirer la batterie intégrée et l'amener au recyclage.
- ▶ Amenez le chargeur, les accessoires et l'emballage à un centre d'élimination approuvé pour le recyclage respectueux de l'environnement.
- ▶ Respectez toutes les réglementations fédérales, nationales et locales en matière de mise au rebut.
- ▶ Contactez votre distributeur agréé STIHL pour obtenir les informations les plus récentes sur l'élimination et le recyclage.



STIHL est engagée dans le développement de produits qui sont écologiquement responsables. Cet engagement ne s'arrête pas lorsque le produit quitte le distributeur agréé STIHL. STIHL a établi un partenariat avec la RBRC (Rechargeable Battery Recycling Corporation) pour promouvoir la collecte et le recyclage des batteries usagées STIHL au lithium-ion aux États-Unis et au Canada.

Le scellé de la RBRC indique que le recyclage de la batterie a été prépayé par STIHL. Le RBRC dispose d'un numéro d'appel gratuit (1-800-822-8837) qui vous permet d'obtenir des informations sur les centres de recyclage des batteries et ainsi que des informations sur les interdictions ou les restrictions relatives à la mise au rebut de la batterie dans votre région.

25 Adresses

25.1 STIHL Limited

STIHL Limited

www.stihl.com



0458-717-8221-C



0458-717-8221-C