

FSA 130 R

STIHL



2 - 23	Gebrauchsanleitung
23 - 45	Instruction Manual
45 - 68	Manual de instrucciones
69 - 89	Skötselansvisning
89 - 111	Käyttöohje
111 - 132	Bedjeningsvejledning
132 - 153	Bruksanvisning
153 - 174	Návod k použití
174 - 196	Használati utasítás
196 - 219	Instruções de serviço
219 - 243	Инструкция по эксплуатации
243 - 266	Instrukcja użytkowania
266 - 292	Ръководство за употреба
292 - 314	Instrucțiuni de utilizare



Inhaltsverzeichnis

1	Vorwort.....	2
2	Informationen zu dieser Gebrauchsanleitung.....	2
3	Übersicht.....	3
4	Sicherheitshinweise.....	4
5	Motorsense einsatzbereit machen.....	10
6	Motorsense zusammenbauen.....	10
7	Motorsense für den Benutzer einstellen...	12
8	Stecker der Anschlussleitung einstecken und herausziehen.....	16
9	Motorsense einschalten und ausschalten.	16
10	Motorsense prüfen.....	16
11	Mit der Motorsense arbeiten.....	17
12	Nach dem Arbeiten.....	18
13	Transportieren.....	18
14	Aufbewahren.....	19
15	Reinigen.....	19
16	Warten.....	19
17	Reparieren.....	19
18	Störungen beheben.....	20
19	Technische Daten.....	20
20	Kombinationen aus Schneidwerkzeugen, Schutzen und Tragsystemen.....	21
21	Ersatzteile und Zubehör.....	22
22	Entsorgen.....	22
23	EU-Konformitätserklärung.....	22
24	Anschriften.....	23

1 Vorwort

Liebe Kundin, lieber Kunde,

es freut uns, dass Sie sich für STIHL entschieden haben. Wir entwickeln und fertigen unsere Produkte in Spitzenqualität entsprechend der Bedürfnisse unserer Kunden. So entstehen Produkte mit hoher Zuverlässigkeit auch bei extremer Beanspruchung.

STIHL steht auch für Spitzenqualität beim Service. Unser Fachhandel gewährleistet kompetente Beratung und Einweisung sowie eine umfassende technische Betreuung.

STIHL bekennt sich ausdrücklich zu einem nachhaltigen und verantwortungsvollen Umgang mit der Natur. Diese Gebrauchsanleitung soll Sie unterstützen, Ihr STIHL Produkt über eine lange Lebensdauer sicher und umweltfreundlich einzusetzen.

Wir danken Ihnen für Ihr Vertrauen und wünschen Ihnen viel Freude mit Ihrem STIHL Produkt.



Dr. Nikolas Stihl

WICHTIG! VOR GEBRAUCH LESEN UND AUFBEWAHREN.

2 Informationen zu dieser Gebrauchsanleitung

2.1 Geltende Dokumente

- Es gelten die lokalen Sicherheitsvorschriften.
- ▶ Zusätzlich zu dieser Gebrauchsanleitung folgende Dokumente lesen, verstehen und aufbewahren:
 - Gebrauchsanleitung und Verpackung des verwendeten Schneidwerkzeugs
 - Gebrauchsanleitung des verwendeten Tragsystems
 - Gebrauchsanleitung Akku STIHL AR
 - Gebrauchsanleitung „Gürteltasche AP mit Anschlussleitung“
 - Sicherheitshinweise Akku STIHL AP
 - Gebrauchsanleitung Ladegeräte STIHL AL 101, 301, 301-4, 500
 - Sicherheitsinformation für STIHL Akkus und Produkte mit eingebautem Akku: www.stihl.com/safety-data-sheets

2.2 Kennzeichnung der Warnhinweise im Text

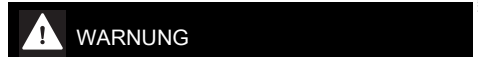

- Der Hinweis weist auf Gefahren hin, die zu schweren Verletzungen oder zum Tod führen können.
 - ▶ Die genannten Maßnahmen können schwere Verletzungen oder Tod vermeiden.



- Der Hinweis weist auf Gefahren hin, die zu Sachschaden führen können.
 - ▶ Die genannten Maßnahmen können Sachschaden vermeiden.

2.3 Symbole im Text

-  Dieses Symbol verweist auf ein Kapitel in dieser Gebrauchsanleitung.

3 Übersicht

3.1 Motorsense

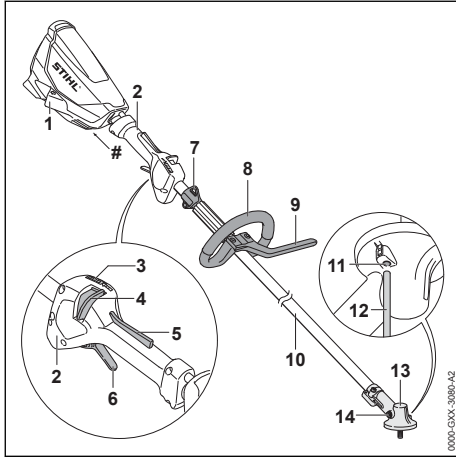

- 1 Buchse**
Die Buchse dient zum Einstecken des Steckers der Anschlussleitung.
- 2 Bedienungsgriff**
Der Bedienungsgriff dient zum Bedienen, Halten und Führen der Motorsense.
- 3 LEDs**
Die LEDs zeigen die eingestellte Leistungsstufe an.
- 4 Entsperrschieber**
Der Entsperrschieber entsperrt zusammen mit der Schalthebelsperre den Schalthebel. Der Entsperrschieber dient zum Einstellen der Leistungsstufe.
- 5 Schalthebelsperre**
Die Schalthebelsperre entsperrt zusammen mit dem Entsperrschieber den Schalthebel.
- 6 Schalthebel**
Der Schalthebel schaltet die Motorsense ein und aus.
- 7 Tragöse**
Die Tragöse dient zum Einhängen des Tragsystems.
- 8 Rundumgriff**
Der Rundumgriff dient zum Halten und Führen der Motorsense.
- 9 Schrittbegrenzer**
Der Schrittbegrenzer begrenzt den Abstand zwischen dem Bein des Benutzers und einem Metall-Schneidwerkzeug.

10 Schaft

Der Schaft verbindet alle Bauteile.

11 Öffnung für den Steckdorn

Die Öffnung für den Steckdorn nimmt den Steckdorn auf.

12 Steckdorn

Der Steckdorn blockiert beim Anbau eines Schneidwerkzeugs die Welle.

13 Getriebegehäuse

Das Getriebegehäuse deckt das Getriebe ab.

14 Verschlusschraube

Die Verschlusschraube verschließt die Öffnung für das STIHL Getriebefett.

Leistungsschild mit Maschinenummer

3.2 Schutze und Schneidwerkzeuge

Die Schutze und Schneidwerkzeuge sind beispielhaft dargestellt. Kombinationen, die verwendet werden dürfen, sind in dieser Gebrauchsanleitung angegeben, 20.

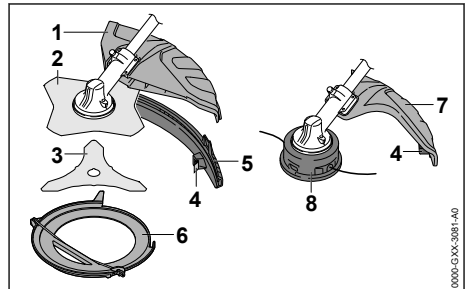

1 Universalschutz

Der Universalschutz schützt den Benutzer vor hochgeschleuderten Gegenständen und vor Kontakt mit dem Schneidwerkzeug.

2 Grasschneideblatt

Das Grasschneideblatt schneidet Gras und Unkraut.

3 Dickichtmesser

Das Dickichtmesser schneidet Dickicht.

4 Ablängmesser

Das Ablängmesser kürzt die Mähfäden während der Arbeit auf die richtige Länge.

5 Schürze

Die Schürze erweitert den Universalschutz für die Verwendung mit einem Mähkopf.

6 Transportschutz

Der Transportschutz schützt vor Kontakt mit Metall-Schneidwerkzeugen.

7 Schutz für Mähköpfe

Der Schutz für Mähköpfe schützt den Benutzer vor hochgeschleuderten Gegenständen und vor Kontakt mit dem Mähkopf.

8 Mähkopf

Der Mähkopf hält die Mähfäden.

3.3 Symbole

Die Symbole können auf der Motorsense und dem Schutz sein und bedeuten Folgendes:

 Dieses Symbol gibt die Drehrichtung des Schneidwerkzeugs an.

max Ø xxx Dieses Symbol gibt den maximalen Durchmesser des Schneidwerkzeugs in Millimeter an.

 Dieses Symbol gibt die Nenndrehzahl des Schneidwerkzeugs an.

 **LWA** Garantierter Schalleistungspegel nach Richtlinie 2000/14/EG in dB(A) um Schallemissionen von Produkten vergleichbar zu machen.

 Produkt nicht mit dem Hausmüll entsorgen.

4 Sicherheitshinweise

4.1 Warnsymbole

4.1.1 Motorsense

Die Warnsymbole auf der Motorsense bedeuten Folgendes:

 Sicherheitshinweise und deren Maßnahmen beachten.

 Gebrauchsanleitung lesen, verstehen und aufbewahren.

 Schutzbrille tragen.
Falls während der Arbeit Gegenstände herabfallen können: Einen Schutzhelm tragen.

 Schutzstiefel tragen.

 Arbeitshandschuhe tragen.

 Sicherheitshinweise zum Rückschlag und deren Maßnahmen beachten.



Sicherheitshinweise zu hochgeschleuderten Gegenständen und deren Maßnahmen beachten.



Sicherheitsabstand einhalten.



Stecker der Anschlussleitung während Arbeitsunterbrechungen, des Transports, der Aufbewahrung, Reinigung, Wartung oder Reparatur aus der Buchse ziehen.



Heiße Oberfläche nicht berühren.

4.1.2 Schutz für Mähköpfe

Die Warnsymbole auf dem Schutz für Mähköpfe bedeuten Folgendes:



Diesen Schutz für Mähköpfe verwenden.



Diesen Schutz nicht für Grasschneideblätter verwenden.



Diesen Schutz nicht für Dickichtmesser verwenden.



Diesen Schutz nicht für Häckselmesser verwenden.



Diesen Schutz nicht für Kreissägeblätter verwenden.

4.1.3 Universalschutz und Schürze

Universalschutz

Die Warnsymbole auf dem Universalschutz bedeuten Folgendes:



Diesen Schutz ohne Schürze nicht für Mähköpfe verwenden.



Diesen Schutz für Grasschneideblätter verwenden.



Diesen Schutz für Dickichtmesser verwenden.



Diesen Schutz nicht für Häckselmesser verwenden.



Diesen Schutz nicht für Kreissägeblätter verwenden.

Schürze

Die Warnsymbole auf der Schürze bedeuten Folgendes:



Den Universalschutz zusammen mit der Schürze und dem Ablängmesser für Mähköpfe verwenden.

4.2 Bestimmungsgemäße Verwendung

Die Motorsense STIHL FSA 130 R dient für folgende Anwendungen:

- mit einem Mähkopf: Mähen von Gras
- mit einem Grasschneideblatt: Mähen von Gras und Unkraut
- mit einem Dickichtmesser: Mähen von Dickicht mit einem Durchmesser bis zu 20 mm

Die Motorsense kann bei Regen verwendet werden.

Diese Motorsense wird von einem Akku STIHL AP zusammen mit der „Gürteltasche AP mit Anschlussleitung“ oder einem Akku STIHL AR mit Energie versorgt.

▲ WARNUNG

- Akkus die nicht von STIHL für die Motorsense freigegeben sind, können Brände und Explosionen auslösen. Personen können schwer verletzt oder getötet werden und Sachschaden kann entstehen.
 - ▶ Motorsense mit einem Akku STIHL AP zusammen mit der „Gürteltasche AP mit Anschlussleitung“ oder einem Akku STIHL AR verwenden.
- Falls die Motorsense oder der Akku nicht bestimmungsgemäß verwendet wird, können Personen schwer verletzt oder getötet werden und Sachschaden kann entstehen.
 - ▶ Motorsense so verwenden, wie es in dieser Gebrauchsanleitung beschrieben ist.
 - ▶ Akku so verwenden, wie es in der Gebrauchsanleitung „Gürteltasche AP mit Anschlussleitung“ oder der Gebrauchsanleitung Akku STIHL AR beschrieben ist.

4.3 Anforderungen an den Benutzer

▲ WARNUNG

- Benutzer ohne eine Unterweisung können die Gefahren der Motorsense nicht erkennen oder nicht einschätzen. Der Benutzer oder andere Personen können schwer verletzt oder getötet werden.



- ▶ Gebrauchsanleitung lesen, verstehen und aufbewahren.

- ▶ Falls die Motorsense an eine andere Person weitergegeben wird: Gebrauchsanleitung mitgeben.
- ▶ Sicherstellen, dass der Benutzer folgende Anforderungen erfüllt:
 - Der Benutzer ist ausgeruht.
 - Der Benutzer ist körperlich, sensorisch und geistig fähig, die Motorsense zu bedienen und damit zu arbeiten. Falls der Benutzer körperlich, sensorisch oder geistig eingeschränkt dazu fähig ist, darf der Benutzer nur unter Aufsicht oder nach Anweisung durch eine verantwortliche Person damit arbeiten.
 - Der Benutzer kann die Gefahren der Motorsense erkennen und einschätzen.
 - Der Benutzer ist volljährig oder der Benutzer wird entsprechend nationaler Regelungen unter Aufsicht in einem Beruf ausgebildet.
 - Der Benutzer hat eine Unterweisung von einem STIHL Fachhändler oder einer fachkundigen Person erhalten, bevor er das erste Mal mit der Motorsense arbeitet.
 - Der Benutzer ist nicht durch Alkohol, Medikamente oder Drogen beeinträchtigt.
- ▶ Falls Unklarheiten bestehen: Einen STIHL Fachhändler aufsuchen.

4.4 Bekleidung und Ausstattung

▲ WARNUNG

- Während der Arbeit können lange Haare in die Motorsense hineingezogen werden. Der Benutzer kann schwer verletzt werden.
 - ▶ Lange Haare so zusammenbinden und so sichern, dass sie sich oberhalb der Schultern befinden.

- Während der Arbeit können Gegenstände mit hoher Geschwindigkeit hochgeschleudert werden. Der Benutzer kann verletzt werden.



- ▶ Eine eng anliegende Schutzbrille tragen. Geeignete Schutzbrillen sind nach Norm EN 166 oder nach nationalen Vorschriften geprüft und mit der entsprechenden Kennzeichnung im Handel erhältlich.

- ▶ Einen Gesichtsschutz tragen.
- ▶ Eine lange Hose aus widerstandsfähigem Material tragen.

- Herabfallende Gegenstände können zu Verletzungen des Kopfs führen.



- ▶ Falls während der Arbeit Gegenstände herabfallen können: Einen Schutzhelm tragen

- Während der Arbeit kann Staub aufgewirbelt werden. Eingeatmeter Staub kann die Gesundheit schädigen und allergische Reaktionen auslösen.

- ▶ Falls Staub aufgewirbelt wird: Eine Staubschutzmaske tragen.

- Ungeeignete Bekleidung kann sich in Holz, Gestrüpp und in der Motorsense verfangen. Benutzer ohne geeignete Bekleidung können schwer verletzt werden.

- ▶ Eng anliegende Bekleidung tragen.
- ▶ Schals und Schmuck ablegen.

- Während der Arbeit kann der Benutzer in Kontakt mit dem rotierenden Schneidwerkzeug kommen. Der Benutzer kann schwer verletzt werden.

- ▶ Schuhwerk aus widerstandsfähigem Material tragen.



- ▶ Falls ein Metall-Schneidwerkzeug verwendet wird: Schutzstiefel mit Stahlkappen tragen.

- ▶ Eine lange Hose aus widerstandsfähigem Material tragen.

- Beim Anbau und Abbau des Schneidwerkzeugs und während der Reinigung oder Wartung kann der Benutzer in Kontakt mit dem Schneidwerkzeug oder dem Ablängmesser kommen. Der Benutzer kann verletzt werden.



- ▶ Arbeitshandschuhe aus widerstandsfähigem Material tragen.

- Falls der Benutzer ungeeignetes Schuhwerk trägt, kann er ausrutschen. Der Benutzer kann verletzt werden.

- ▶ Festes, geschlossenes Schuhwerk mit griffiger Sohle tragen.

4.5 Arbeitsbereich und Umgebung

⚠️ WARNUNG

- Unbeteiligte Personen, Kinder und Tiere können die Gefahren der Motorsense und hochgeschleuderte Gegenstände nicht erkennen und nicht einschätzen. Unbeteiligte Personen, Kinder und Tiere können schwer verletzt werden und Sachschaden kann entstehen.



- ▶ Unbeteiligte Personen, Kinder und Tiere im Umkreis von 15 m um den Arbeitsbereich fernhalten.

- ▶ Einen Abstand von 15 m zu Gegenständen einhalten.
- ▶ Motorsense nicht unbeaufsichtigt lassen.
- ▶ Sicherstellen, dass Kinder nicht mit der Motorsense spielen können.
- Elektrische Bauteile der Motorsense können Funken erzeugen. Funken können in leicht brennbarer oder explosiver Umgebung Brände und Explosionen auslösen. Personen können schwer verletzt oder getötet werden und Sachschaden kann entstehen.
 - ▶ Nicht in einer leicht brennbaren und nicht in einer explosiven Umgebung arbeiten.

4.6 Sicherheitsgerechter Zustand

4.6.1 Motorsense

Die Motorsense ist im sicherheitsgerechten Zustand, falls folgende Bedingungen erfüllt sind:

- Die Motorsense ist unbeschädigt.
- Die Motorsense ist sauber.
- Die Bedienungselemente funktionieren und sind unverändert.
- Eine in dieser Gebrauchsanleitung angegebene Kombination aus Schneidwerkzeug und Schutz ist angebaut.
- Das Schneidwerkzeug und der Schutz sind richtig angebaut.
- Original STIHL Zubehör für diese Motorsense ist angebaut.
- Das Zubehör ist richtig angebaut.

⚠️ WARNUNG

- In einem nicht sicherheitsgerechten Zustand können Bauteile nicht mehr richtig funktionieren und Sicherheitseinrichtungen außer Kraft gesetzt werden. Personen können schwer verletzt oder getötet werden.
 - ▶ Mit einer unbeschädigten Motorsense arbeiten.
 - ▶ Falls die Motorsense verschmutzt ist: Motorsense reinigen.

- ▶ Motorsense nicht verändern. Ausnahme: Anbau einer in dieser Gebrauchsanleitung angegebenen Kombination aus Schneidwerkzeug und Schutz.
- ▶ Falls die Bedienungselemente nicht funktionieren: Nicht mit der Motorsense arbeiten.
- ▶ Original STIHL Zubehör für diese Motorsense anbauen.
- ▶ Schneidwerkzeug und Schutz so anbauen, wie es in dieser Gebrauchsanleitung beschrieben ist.
- ▶ Zubehör so anbauen, wie es in dieser Gebrauchsanleitung oder in der Gebrauchsanleitung des Zubehörs beschrieben ist.
- ▶ Gegenstände nicht in die Öffnungen der Motorsense stecken.
- ▶ Abgenutzte oder beschädigte Hinweisschilder ersetzen.
- ▶ Falls Unklarheiten bestehen: Einen STIHL Fachhändler aufsuchen.

4.6.2 Schutz

Der Schutz ist im sicherheitsgerechten Zustand, falls folgende Bedingungen erfüllt sind:

- Der Schutz ist unbeschädigt.
- Falls das Ablängmesser und die Schürze verwendet werden: Das Ablängmesser und die Schürze sind richtig angebaut.

▲ WARNUNG

- In einem nicht sicherheitsgerechten Zustand können Bauteile nicht mehr richtig funktionieren und Sicherheitseinrichtungen außer Kraft gesetzt werden. Der Benutzer kann schwer verletzt werden.
 - ▶ Mit einem unbeschädigten Schutz arbeiten.
 - ▶ Falls das Ablängmesser und die Schürze verwendet werden: Mit einem richtig angebauten Ablängmesser und einer richtig angebauten Schürze arbeiten.
 - ▶ Falls Unklarheiten bestehen: Einen STIHL Fachhändler aufsuchen.

4.6.3 Mähkopf

Der Mähkopf ist im sicherheitsgerechten Zustand, falls folgende Bedingungen erfüllt sind:

- Der Mähkopf ist unbeschädigt.
- Der Mähkopf ist nicht blockiert.
- Die Mähfäden sind richtig angebaut.
- Die Verschleißgrenzen sind nicht überschritten.

▲ WARNUNG

- In einem nicht sicherheitsgerechten Zustand können sich Teile des Mähkopfs oder der

Mähfäden lösen und weggeschleudert werden. Personen können schwer verletzt werden.

- ▶ Mit einem unbeschädigten Mähkopf arbeiten.
- ▶ Mähfäden nicht durch Gegenstände aus Metall ersetzen.
- ▶ Verschleißgrenzen beachten und einhalten.
- ▶ Falls Unklarheiten bestehen: Einen STIHL Fachhändler aufsuchen.

4.6.4 Metall-Schneidwerkzeug

Das Metall-Schneidwerkzeug ist im sicherheitsgerechten Zustand, falls folgende Bedingungen erfüllt sind:

- Das Metall-Schneidwerkzeug und die Anbauteile sind unbeschädigt.
- Das Metall-Schneidwerkzeug ist nicht verformt.
- Das Metall-Schneidwerkzeug ist richtig angebaut.
- Das Metall-Schneidwerkzeug ist richtig geschärft.
- Das Metall-Schneidwerkzeug hat keinen Grat an den Schneidkanten.
- Die Verschleißgrenzen sind nicht überschritten.
- Falls ein nicht von STIHL gefertigtes Metall-Schneidwerkzeug verwendet wird darf dieses nicht schwerer, nicht dicker, nicht anders geformt, nicht qualitativ minderwertiger und im Durchmesser nicht größer als das größte von STIHL freigegebene Metall-Schneidwerkzeug sein.

▲ WARNUNG

- In einem nicht sicherheitsgerechten Zustand können sich Teile des Metall-Schneidwerkzeugs lösen und weggeschleudert werden. Personen können schwer verletzt werden.
 - ▶ Mit einem unbeschädigten Metall-Schneidwerkzeug und unbeschädigten Anbauteilen arbeiten.
 - ▶ Metall-Schneidwerkzeug richtig schärfen.
 - ▶ Grate an den Schneidkanten mit einer Feile entfernen.
 - ▶ Metall-Schneidwerkzeug von einem STIHL Fachhändler auswuchten lassen.
 - ▶ Verschleißgrenzen beachten und einhalten.
 - ▶ Ein in dieser Gebrauchsanleitung angegebenes Metall-Schneidwerkzeug verwenden.
 - ▶ Falls Unklarheiten bestehen: Einen STIHL Fachhändler aufsuchen.

4.7 Arbeiten

⚠️ WARNUNG

- Der Benutzer kann in bestimmten Situationen nicht mehr konzentriert arbeiten. Der Benutzer kann stolpern, fallen und schwer verletzt werden.
 - ▶ Ruhig und überlegt arbeiten.
 - ▶ Falls die Lichtverhältnisse und Sichtverhältnisse schlecht sind: Nicht mit der Motorsense arbeiten.
 - ▶ Motorsense alleine bedienen.
 - ▶ Schneidwerkzeug bodennah führen.
 - ▶ Auf Hindernisse achten.
 - ▶ Auf dem Boden stehend arbeiten und das Gleichgewicht halten.
 - ▶ Falls Ermüdungserscheinungen auftreten: Eine Arbeitspause einlegen.
- Das sich drehende Schneidwerkzeug kann den Benutzer schneiden. Der Benutzer kann schwer verletzt werden.
 - ▶ Sich drehendes Schneidwerkzeug nicht berühren.
 - ▶ Falls das Schneidwerkzeug durch einen Gegenstand blockiert ist: Motorsense ausschalten und Stecker der Anschlussleitung aus der Buchse ziehen. Erst dann den Gegenstand beseitigen.
- Falls sich die Motorsense während der Arbeit verändert oder sich ungewohnt verhält, kann die Motorsense in einem nicht sicherheitsgerechten Zustand sein. Personen können schwer verletzt werden und Sachschaden kann entstehen.
 - ▶ Arbeit beenden, Stecker der Anschlussleitung aus der Buchse ziehen und einen STIHL Fachhändler aufsuchen.
- Während der Arbeit können Vibrationen durch die Motorsense entstehen.
 - ▶ Handschuhe tragen.



- ▶ Arbeitspausen machen.
- ▶ Falls Anzeichen einer Durchblutungsstörung auftreten: Einen Arzt aufsuchen.
- Falls während der Arbeit das Schneidwerkzeug auf einen fremden Gegenstand trifft, kann dieser oder Teile davon mit hoher Geschwindigkeit hochgeschleudert werden. Personen können verletzt werden und Sachschaden kann entstehen.
 - ▶ Fremde Gegenstände aus dem Arbeitsbereich entfernen.
- Falls das sich drehende Schneidwerkzeug auf einen harten Gegenstand trifft, können Funken

entstehen und das Schneidwerkzeug beschädigt werden. Funken können in leicht brennbarer Umgebung Brände auslösen. Personen können schwer verletzt oder getötet werden und Sachschaden kann entstehen.

- ▶ Nicht in einer leicht brennbaren Umgebung arbeiten.
- ▶ Sicherstellen, dass das Schneidwerkzeug im sicherheitsgerechten Zustand ist.
- Wenn der Schalthebel losgelassen wird, dreht sich das Schneidwerkzeug noch kurze Zeit weiter. Personen können schwer verletzt werden.
 - ▶ Warten, bis das Schneidwerkzeug sich nicht mehr dreht.
- In einer Gefahrensituation kann der Benutzer in Panik geraten und das Tragsystem nicht ablegen. Der Benutzer kann schwer verletzt werden.
 - ▶ Ablegen des Tragsystems üben.

4.8 Reaktionskräfte

4.8.1 Reaktionskräfte

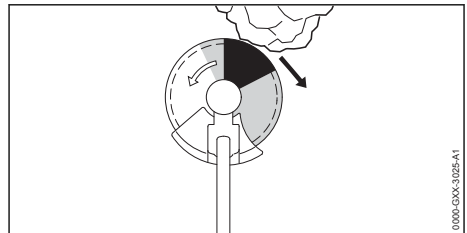

Ein Rückschlag kann durch folgende Ursache entstehen:

- Das sich drehende Metall-Schneidwerkzeug trifft im grau markierten Bereich oder im schwarz markierten Bereich auf einen harten Gegenstand und wird schnell abgebremst.
- Das sich drehende Metall-Schneidwerkzeug ist eingeklemmt.

Die größte Gefahr, dass ein Rückschlag entsteht, besteht im schwarz markierten Bereich.

⚠️ WARNUNG

- Durch diese Ursachen kann die Rotationsbewegung des Schneidwerkzeugs stark abgebremst oder gestoppt werden und das Schneidwerkzeug kann nach rechts oder in Richtung des Benutzers gestoßen werden (schwarzer Pfeil). Der Benutzer kann die Kontrolle über die Motorsense verlieren. Personen können schwer verletzt oder getötet werden.
 - ▶ Motorsense mit beiden Händen festhalten.

- ▶ So arbeiten, wie es in dieser Gebrauchsanleitung beschrieben ist.
- ▶ Nicht mit dem schwarz markierten Bereich arbeiten.
- ▶ Eine in dieser Gebrauchsanleitung angegebene Kombination aus Schneidwerkzeug, Schutz und Tragsystem verwenden.
- ▶ Metall-Schneidwerkzeug richtig schärfen.
- ▶ Mit Vollgas arbeiten.

4.9 Transportieren

▲ WARNUNG

- Während der Arbeit kann das Getriebegehäuse heiß werden. Der Benutzer kann sich verbrennen.



- ▶ Heißes Getriebegehäuse nicht berühren.

- Während des Transports kann die Motorsense umkippen oder sich bewegen. Personen können verletzt werden und Sachschaden kann entstehen.



- ▶ Stecker der Anschlussleitung aus der Buchse ziehen.

- ▶ Falls ein Metall-Schneidwerkzeug angebaut ist: Transportschutz anbauen.
- ▶ Motorsense mit Spanngurten, Riemen oder einem Netz so sichern, dass sie nicht umkippen und sich nicht bewegen kann.

4.10 Aufbewahren

▲ WARNUNG

- Kinder können die Gefahren der Motorsense nicht erkennen und nicht einschätzen. Kinder können schwer verletzt werden.



- ▶ Stecker der Anschlussleitung aus der Buchse ziehen.

- ▶ Falls ein Metall-Schneidwerkzeug angebaut ist: Transportschutz anbauen.
- ▶ Motorsense außerhalb der Reichweite von Kindern aufbewahren.
- Die elektrischen Kontakte an der Motorsense und metallische Bauteile können durch Feuchtigkeit korrodieren. Die Motorsense kann beschädigt werden.



- ▶ Stecker der Anschlussleitung aus der Buchse ziehen.

- ▶ Motorsense sauber und trocken aufbewahren.

4.11 Reinigen, Warten und Reparieren

▲ WARNUNG

- Falls während der Reinigung, Wartung oder Reparatur der Stecker der Anschlussleitung eingesteckt ist, kann die Motorsense unbeabsichtigt eingeschaltet werden. Personen können schwer verletzt werden und Sachschaden kann entstehen.



- ▶ Stecker der Anschlussleitung aus der Buchse ziehen.

- Während der Arbeit kann das Getriebegehäuse heiß werden. Der Benutzer kann sich verbrennen.



- ▶ Heißes Getriebegehäuse nicht berühren.

- Scharfe Reinigungsmittel, das Reinigen mit einem Wasserstrahl oder spitzen Gegenständen können die Motorsense, den Schutz oder das Schneidwerkzeug beschädigen. Falls die Motorsense, der Schutz oder das Schneidwerkzeug nicht richtig gereinigt werden, können Bauteile nicht mehr richtig funktionieren und Sicherheitseinrichtungen außer Kraft gesetzt werden. Personen können schwer verletzt werden.

- ▶ Motorsense, Schutz und Schneidwerkzeug so reinigen, wie es in dieser Gebrauchsanleitung beschrieben ist.
- Falls die Motorsense, der Schutz oder das Schneidwerkzeug nicht richtig gewartet oder repariert werden, können Bauteile nicht mehr richtig funktionieren und Sicherheitseinrichtungen außer Kraft gesetzt werden. Personen können schwer verletzt oder getötet werden.
 - ▶ Motorsense und Schutz nicht selbst warten oder reparieren.
 - ▶ Falls die Motorsense oder der Schutz gewartet oder repariert werden müssen: Einen STIHL Fachhändler aufsuchen.
 - ▶ Schneidwerkzeug so warten, wie es in der Gebrauchsanleitung des verwendeten Schneidwerkzeugs oder auf der Verpackung des verwendeten Schneidwerkzeugs beschrieben ist.
- Während der Reinigung oder Wartung der Schneidwerkzeuge kann der Benutzer sich an

scharfen Schneidkanten schneiden. Der Benutzer kann verletzt werden.



- ▶ Arbeitshandschuhe aus widerstandsfähigem Material tragen.

5 Motorsense einsatzbereit machen

5.1 Motorsense einsatzbereit machen

Vor jedem Arbeitsbeginn müssen folgende Schritte durchgeführt werden:

- ▶ Sicherstellen, dass sich folgende Bauteile im sicherheitsgerechten Zustand befinden:
 - Motorsense, 4.6.1.
 - Schutz, 4.6.2.
 - Mähkopf, 4.6.3 oder Metall-Schneidwerkzeug, 4.6.4.
 - Akku, wie es in der Gebrauchsanleitung Akku STIHL AR oder wie in der Gebrauchsanleitung „Gürteltasche AP mit Anschlussleitung“ beschrieben ist.
- ▶ Akku so prüfen, wie es in der Gebrauchsanleitung Akku STIHL AR oder in der Gebrauchsanleitung „Gürteltasche AP mit Anschlussleitung“ beschrieben ist.
- ▶ Akku vollständig laden, wie es in der Gebrauchsanleitung Ladegeräte STIHL AL 101, 301, 301-4, 500 beschrieben ist.
- ▶ Motorsense reinigen, 15.1.
- ▶ Rundumgriff anbauen, 6.1.
- ▶ Kombination aus Schneidwerkzeug, Schutz und Tragsystem auswählen, 20.
- ▶ Schutz anbauen, 6.3.1.
- ▶ Falls ein Universalschutz zusammen mit einem Mähkopf verwendet wird: Schürze und Ablängmesser anbauen, 6.4.1.
- ▶ Falls ein Metallschneidwerkzeug verwendet wird: Rundumgriff mit Schrittbegrenzer anbauen, 6.2.
- ▶ Mähkopf oder Metallschneidwerkzeug anbauen, 6.5.1 oder 6.6.1.
- ▶ Akku STIHL AR, Tragsystem oder „Gürteltasche AP mit Anschlussleitung“ anlegen und einstellen, 7.
- ▶ Motorsense ausbalancieren, 7.5.
- ▶ Rundumgriff einstellen, 7.4.
- ▶ Bedienelemente prüfen, 10.1.
- ▶ Falls die Schritte nicht durchgeführt werden können: Motorsense nicht verwenden und einen STIHL Fachhändler aufsuchen.

6 Motorsense zusammenbauen

6.1 Rundumgriff anbauen

- ▶ Motorsense ausschalten und Stecker der Anschlussleitung aus der Buchse ziehen.

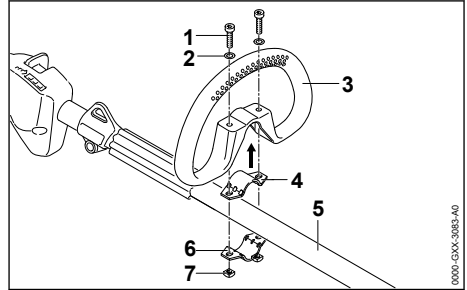

- ▶ Schelle (4) in den Rundumgriff (3) legen.
- ▶ Rundumgriff (3) zusammen mit der Schelle (4) auf den Schaft (5) setzen.
- ▶ Scheiben (2) auf die Schrauben (1) setzen.
- ▶ Schelle (6) gegen den Schaft (5) drücken.
- ▶ Schrauben (1) durch die Bohrungen im Rundumgriff (3) und in den Schellen (4 und 6) führen.
- ▶ Muttern (7) aufdrehen und fest anziehen.

6.2 Rundumgriff mit Schrittbegrenzer anbauen

- ▶ Motorsense ausschalten und Stecker der Anschlussleitung aus der Buchse ziehen.

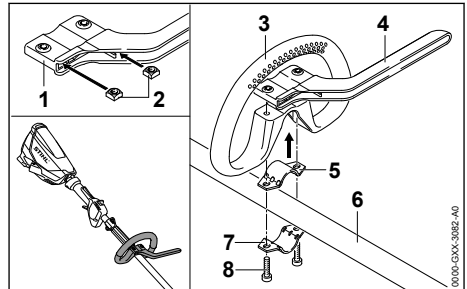

- ▶ Muttern (2) so in den Schrittbegrenzer (1) stecken, dass die Bohrungen fluchten.
- ▶ Schelle (5) in den Rundumgriff (3) legen.
- ▶ Rundumgriff (3) zusammen mit der Schelle (5) und dem Schrittbegrenzer (4) auf den Schaft (6) setzen.
- ▶ Schelle (7) gegen den Schaft (6) drücken.
- ▶ Schrauben (8) eindrehen und fest anziehen.

6.3 Schutz anbauen und abbauen

6.3.1 Schutz anbauen

- ▶ Motorsense ausschalten und Stecker der Anschlussleitung aus der Buchse ziehen.

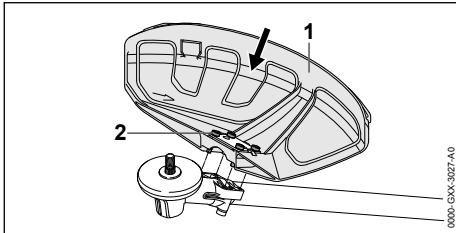

- ▶ Schutz (1) bis zum Anschlag in die Führungen am Getriebegehäuse schieben.
- ▶ Schrauben (2) eindrehen und fest anziehen.

6.3.2 Schutz abbauen

- ▶ Motorsense ausschalten und Stecker der Anschlussleitung aus der Buchse ziehen.

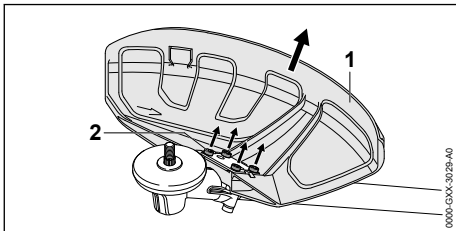

- ▶ Schrauben (2) herausdrehen.
- ▶ Schutz (1) abziehen.

6.4 Schürze anbauen und abbauen

6.4.1 Schürze anbauen

- ▶ Motorsense ausschalten und Stecker der Anschlussleitung aus der Buchse ziehen.

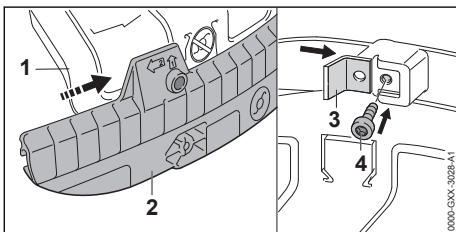

- ▶ Führungsnut der Schürze (2) auf die Leiste des Universalschutzes (1) schieben, bis sie hörbar einrastet.
- ▶ Ablängmesser (3) in die Führungsnut der Schürze (2) schieben.
- ▶ Schraube (4) eindrehen und fest anziehen.

6.4.2 Schürze abbauen

- ▶ Motorsense ausschalten und Stecker der Anschlussleitung aus der Buchse ziehen.

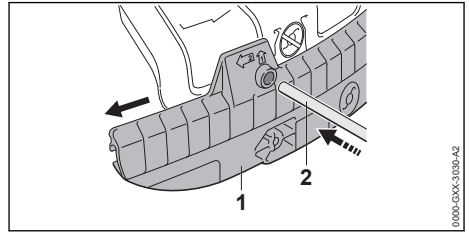

- ▶ Steckdorn (2) in die Bohrung der Schürze (1) stecken.
- ▶ Schürze (1) mit dem Steckdorn (2) abziehen.

Das Ablängmesser an der Schürze (1) muss nicht wieder abgebaut werden.

6.5 Mähkopf anbauen und abbauen

6.5.1 Mähkopf anbauen

- ▶ Motorsense ausschalten und Stecker der Anschlussleitung aus der Buchse ziehen.

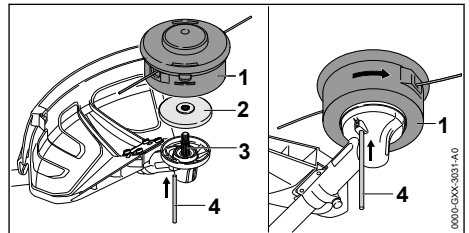

- ▶ Druckteller (2) so auf die Welle (3) legen, dass der kleinere Durchmesser nach oben zeigt.
- ▶ Mähkopf (1) auf die Welle (3) setzen und von Hand gegen den Uhrzeigersinn drehen.
- ▶ Steckdorn (4) bis zum Anschlag in die Bohrung drücken und gedrückt halten.
- ▶ Mähkopf (1) solange gegen den Uhrzeigersinn drehen, bis der Steckdorn (4) einrastet. Die Welle (3) ist blockiert.
- ▶ Mähkopf (1) von Hand fest anziehen.
- ▶ Steckdorn (4) abziehen.

6.5.2 Mähkopf abbauen

- ▶ Motorsense ausschalten und Stecker der Anschlussleitung aus der Buchse ziehen.
- ▶ Steckdorn bis zum Anschlag in die Bohrung drücken und gedrückt halten.
- ▶ Mähkopf solange drehen, bis der Steckdorn einrastet. Die Welle ist blockiert.
- ▶ Mähkopf im Uhrzeigersinn herausdrehen.

- ▶ Druckteller abnehmen.
- ▶ Steckdorn abziehen.

6.6 Metall-Schneidwerkzeug anbauen und abbauen

6.6.1 Metall-Schneidwerkzeug anbauen

- ▶ Motorsense ausschalten und Stecker der Anschlussleitung aus der Buchse ziehen.

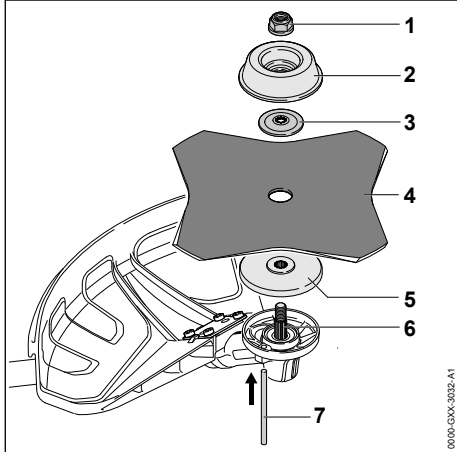

- ▶ Druckteller (5) so auf die Welle (6) legen, dass der kleinere Durchmesser nach oben zeigt.
- ▶ Metall-Schneidwerkzeug (4) auf den Druckteller (5) legen. Falls ein Kreissägeblatt oder ein Grasschneideblatt mit mehr als 4 Schneiden verwendet wird: Schneidkanten so ausrichten, dass sie in die gleiche Richtung zeigen, wie der Pfeil für die Drehrichtung auf dem Schutz.
- ▶ Druckscheibe (3) so auf das Metall-Schneidwerkzeug (4) legen, dass die Wölbung nach oben zeigt.
- ▶ Laufteller (2) so auf die Druckscheibe (3) legen, dass die geschlossene Seite nach oben zeigt.
- ▶ Steckdorn (7) bis zum Anschlag in die Bohrung drücken und gedrückt halten.
- ▶ Metall-Schneidwerkzeug (4) solange gegen den Uhrzeigersinn drehen, bis der Steckdorn (7) einrastet. Die Welle (6) ist blockiert.
- ▶ Mutter (1) gegen den Uhrzeigersinn aufdrehen und fest anziehen.
- ▶ Steckdorn (7) abziehen.

6.6.2 Metall-Schneidwerkzeug abbauen

- ▶ Motorsense ausschalten und Stecker der Anschlussleitung aus der Buchse ziehen.
- ▶ Steckdorn bis zum Anschlag in die Bohrung drücken und gedrückt halten.

- ▶ Metall-Schneidwerkzeug solange im Uhrzeigersinn drehen, bis der Steckdorn einrastet. Die Welle ist blockiert.
- ▶ Mutter im Uhrzeigersinn abdrehen.
- ▶ Laufteller, Druckscheibe, Metall-Schneidwerkzeug und Druckteller abnehmen.
- ▶ Steckdorn abziehen.

7 Motorsense für den Benutzer einstellen

7.1 Verwendung mit Akku STIHL AR

7.1.1 Anschlussleitung verlegen und einstellen

Die Anschlussleitung kann abhängig von der Körpergröße des Benutzers und der Anwendung verlegt und eingestellt werden.

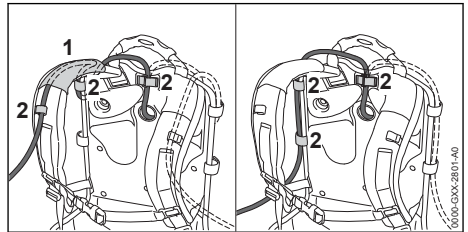

Die Anschlussleitung kann durch die Führung (1) am Traggurt und die Schnallen (2) oder seitlich an der Rückenplatte mit den Schnallen (2) befestigt werden.

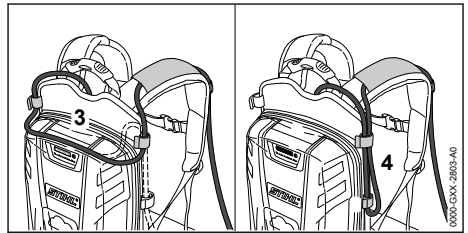

Die Länge der Anschlussleitung kann über eine Schlaufe auf der Rückenplatte (3) oder eine seitliche Schlaufe (4) eingestellt werden.

- ▶ Anschlussleitung so verlegen, dass sie so kurz wie möglich ist und das Arbeiten nicht behindert.

7.1.2 Tragsystem anlegen und einstellen

- ▶ Akku auf den Rücken setzen.

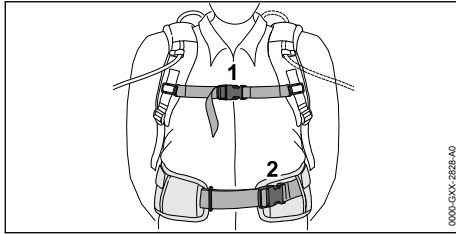

- ▶ Verschluss (2) des Hüftgurts schließen.
- ▶ Verschluss (1) des Brustgurts schließen.

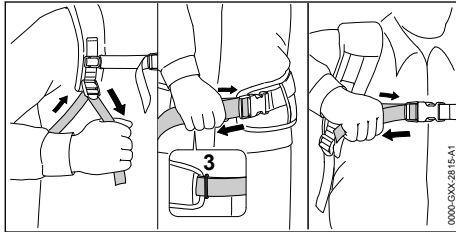

- ▶ Gurte straffen bis der Hüftgurt an der Hüfte und das Rückenpolster am Rücken anliegt.
- ▶ Gurte des Hüftgurts durch die Öse (3) fädeln.
- ▶ Anlagepolster so anbauen, wie es im Beilageblatt des Anlagepolsters beschrieben ist.

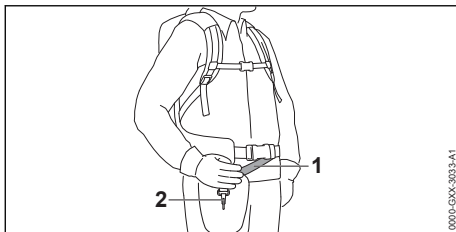

- ▶ Traggurt (1) so einstellen, dass sich der Karabinerhaken (2) etwa eine Handbreite unterhalb der rechten Hüfte befindet.

7.2 Verwendung mit Tragsystem

7.2.1 Anschlussleitung verlegen und einstellen

Die Anschlussleitung kann abhängig von der Körpergröße des Benutzers und der Anwendung verlegt und eingestellt werden.

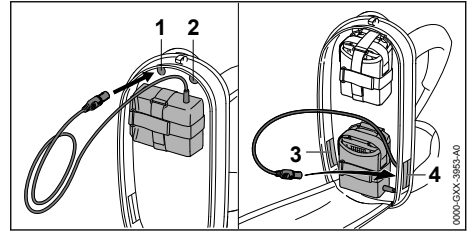

Die Anschlussleitung kann durch folgende Öffnungen geführt werden:

- die obere linke Öffnung (1)
- die obere rechte Öffnung (2)
- die untere linke Öffnung (3)
- die untere rechte Öffnung (4)

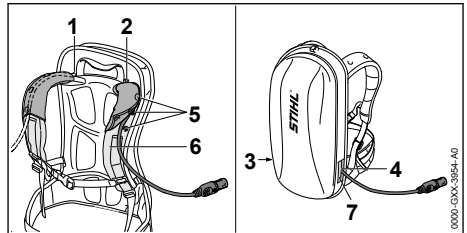

- ▶ Falls die Anschlussleitung durch die obere linke Öffnung (1) oder die obere rechte Öffnung (2) geführt wird:
 - ▶ Druckknöpfe (5) öffnen.
 - ▶ Anschlussleitung über den Schultergurt (6) führen.
 - ▶ Druckknöpfe (5) schließen.
- ▶ Falls die Anschlussleitung durch die untere linke Öffnung (3) oder die untere rechte Öffnung (4) geführt wird: Verwendete Öffnung (3 oder 4) mit dem Klettverschluss (7) verschließen.
- ▶ Anschlussleitung so verlegen, dass sie so kurz wie möglich ist und das Arbeiten nicht behindert.

7.2.2 Tragsystem anlegen und einstellen

- ▶ Akku auf den Rücken setzen.

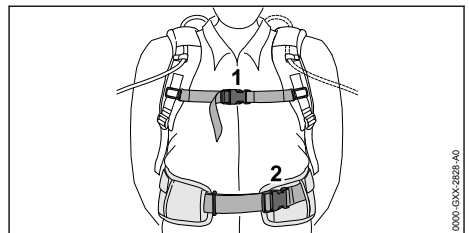

- ▶ Verschluss (2) des Hüftgurts schließen.
- ▶ Verschluss (1) des Brustgurts schließen.

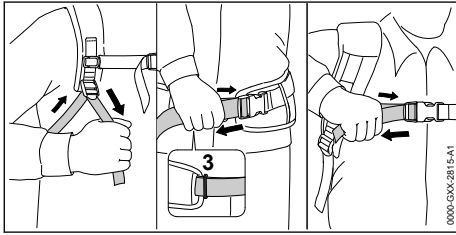

- ▶ Gurte straffen bis der Hüftgurt an der Hüfte und das Rückenpolster am Rücken anliegt.
- ▶ Gurtende des Hüftgurts durch die Öse (3) fädeln.
- ▶ Anlagepolster so anbauen, wie es im Beilageblatt des Anlagepolsters beschrieben ist.

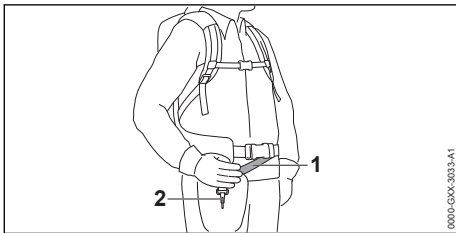

- ▶ Traggurte (1) so einstellen, dass sich der Karabinerhaken (2) etwa eine Handbreit unterhalb der rechten Hüfte befindet.

7.3 Verwendung mit „Gürteltasche AP mit Anschlussleitung“

7.3.1 „Gürteltasche AP mit Anschlussleitung“ anbauen

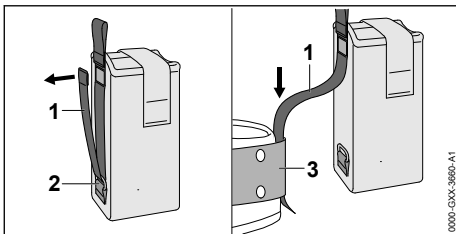

- ▶ Klettverschluss am Gurt (1) öffnen und den Gurt (1) aus der Öse (2) ziehen.
- ▶ Gurt (1) durch den Gürtel (3) führen.

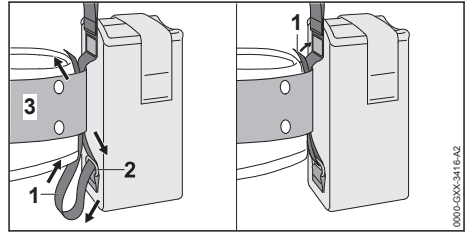

- ▶ Gurt (1) durch die Öse (2) und den Gürtel (3) zurückführen.
- ▶ Klettverschluss am Gurt (1) schließen.

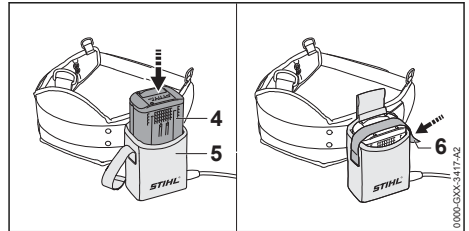

- ▶ Akku (4) bis zum Anschlag in die Gürteltasche (5) drücken. Ein kurzer Signalton ertönt.
- ▶ Akku (4) mit dem Klettverschluss (6) sichern.

7.3.2 Anschlussleitung einstellen

Die Anschlussleitung kann abhängig von der Körpergröße des Benutzers und der Anwendung eingestellt werden.

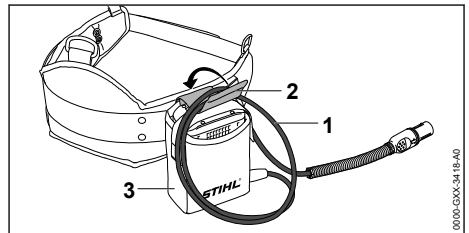

Die Länge der Anschlussleitung kann über eine Schlaufe (1) eingestellt und mit der Schnalle (2) an der Gürteltasche (3) befestigt werden.

- ▶ Anschlussleitung so verlegen, dass sie so kurz wie möglich ist und das Arbeiten nicht behindert.

7.3.3 Tragsystem anlegen und einstellen

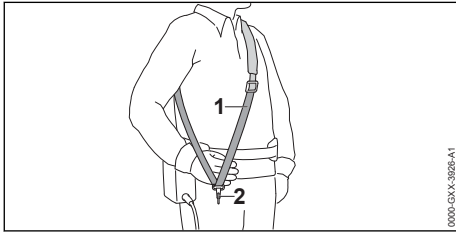

- ▶ Einschultergurt (1) aufsetzen.
- ▶ Einschultergurt (1) so einstellen, dass sich der Karabinerhaken (2) etwa eine Handbreit unterhalb der rechten Hüfte befindet.

7.4 Rundumgriff ausrichten und einstellen

Der Rundumgriff kann abhängig von der Anwendung und der Körpergröße des Benutzers in verschiedene Positionen eingestellt werden.

- ▶ Motorsense ausschalten und Stecker der Anschlussleitung aus der Buchse ziehen.

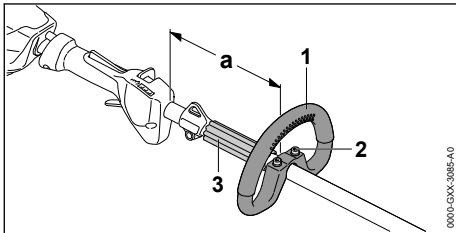

- ▶ Schrauben (2) lösen.
- ▶ Rundumgriff (1) so in die gewünschte Position verschieben, dass folgende Bedingungen erfüllt sind:
 - Der Abstandhalter (3) passt zwischen den Rundumgriff (1) und die Tragöse.
 - Falls ein Mähkopf verwendet wird: $a = \text{maximal } 30 \text{ cm}$
 - Falls ein Metall-Schneidwerkzeug verwendet wird: $a = \text{maximal } 25 \text{ cm}$
- ▶ Schrauben (2) so fest anziehen, dass der Rundumgriff (1) nicht mehr um den Schaft gedreht werden kann.

7.5 Motorsense ausbalancieren

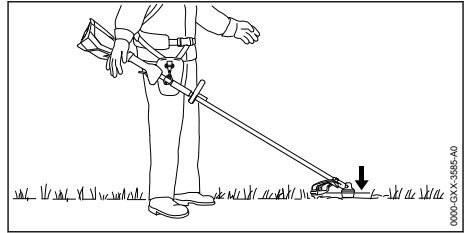

Das Schneidwerkzeug muss leicht auf dem Boden aufliegen.

- ▶ Motorsense ausschalten und Stecker der Anschlussleitung aus der Buchse ziehen.

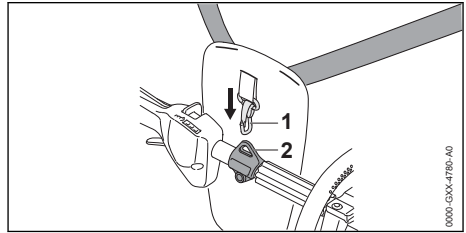

- ▶ Tragöse (2) in den Karabinerhaken (1) einhängen.
- ▶ Motorsense auspendeln lassen.
- ▶ Falls die Lage des Schneidwerkzeugs im ausgependelten Zustand angepasst werden muss:

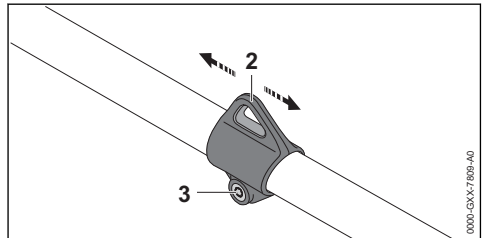

- ▶ Schraube (3) lösen.
- ▶ Tragöse (2) so auf dem Schaft verschieben, dass die richtige Lage im ausgependelten Zustand erreicht wird.
- ▶ Schraube (3) fest anziehen.

8 Stecker der Anschlussleitung einstecken und herausziehen

8.1 Stecker der Anschlussleitung einstecken

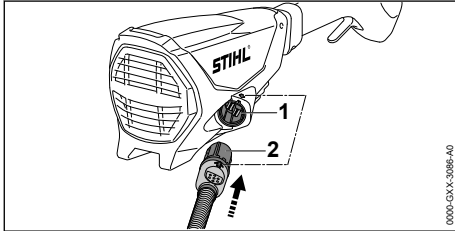

- ▶ Stecker (2) der Anschlussleitung so ausrichten, dass der Pfeil am Stecker (2) der Anschlussleitung auf den Pfeil an der Buchse (1) zeigt.
- ▶ Stecker (2) der Anschlussleitung in die Buchse (1) stecken.
Der Stecker (2) der Anschlussleitung rastet ein.

8.2 Stecker der Anschlussleitung herausziehen

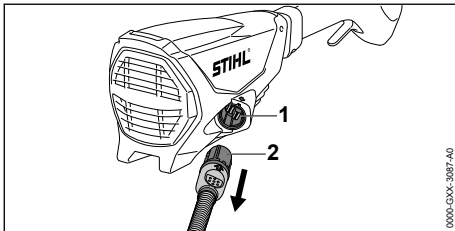

- ▶ Stecker (2) der Anschlussleitung mit der Hand greifen.
- ▶ Stecker (2) der Anschlussleitung aus der Buchse (1) ziehen.

9 Motorsense einschalten und ausschalten

9.1 Motorsense einschalten

- ▶ Motorsense mit der rechten Hand am Bedienungsgriff so festhalten, dass der Daumen den Bedienungsgriff umschließt.
- ▶ Motorsense mit der linken Hand am Rundumgriff so festhalten, dass der Daumen den Rundumgriff umschließt.

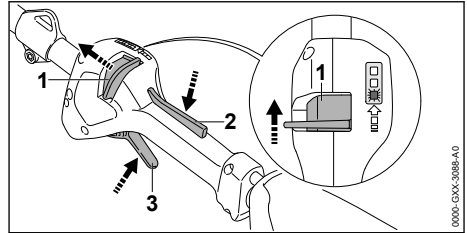

- ▶ Entsperrschieber (1) mit dem Daumen in Richtung Rundumgriff schieben und halten.
- ▶ Schalthebelsperre (2) mit der Hand drücken und gedrückt halten.
Der Entsperrschieber (1) kann losgelassen werden
- ▶ Schalthebel (3) mit dem Zeigefinger drücken und gedrückt halten.
Die Motorsense beschleunigt und das Schneidwerkzeug dreht sich.

Je weiter der Schalthebel (3) gedrückt ist, umso schneller dreht sich das Schneidwerkzeug.

Die Motorsense erkennt das angebaute Schneidwerkzeug und stellt die richtige Höchstdrehzahl automatisch ein.

9.2 Motorsense ausschalten

- ▶ Schalthebel und Schalthebelsperre loslassen.
- ▶ Warten, bis sich das Schneidwerkzeug nicht mehr dreht.
- ▶ Falls sich das Schneidwerkzeug weiterhin bewegt: Stecker der Anschlussleitung aus der Buchse ziehen und einen STIHL Fachhändler aufsuchen.
Die Motorsense ist defekt.

10 Motorsense prüfen

10.1 Bedienelemente prüfen

Entsperrschieber, Schalthebelsperre und Schalthebel

- ▶ Stecker der Anschlussleitung aus der Buchse ziehen.
- ▶ Versuchen, den Schalthebel zu drücken, ohne den Entsperrschieber und die Schalthebelsperre zu drücken.
- ▶ Falls sich der Schalthebel drücken lässt: Motorsense nicht verwenden und einen STIHL Fachhändler aufsuchen.
Der Entsperrschieber oder die Schalthebelsperre sind defekt.
- ▶ Entsperrschieber in Richtung Rundumgriff schieben und halten.
- ▶ Schalthebelsperre drücken und gedrückt halten.

- ▶ Schalthebel drücken.
- ▶ Schalthebel und Schalthebelsperre loslassen.
- ▶ Falls der Schalthebel, die Schalthebelsperre oder der Entsperrschieber schwergängig sind oder nicht in die Ausgangsposition zurückfedern: Motorsense nicht verwenden und einen STIHL Fachhändler aufsuchen. Der Schalthebel, die Schalthebelsperre oder der Entsperrschieber ist defekt.

Motorsense einschalten

- ▶ Stecker der Anschlussleitung einstecken.
- ▶ Entsperrschieber in Richtung Rundumgriff schieben und halten.
- ▶ Schalthebelsperre drücken und gedrückt halten.
- ▶ Schalthebel drücken und gedrückt halten. Das Schneidwerkzeug dreht sich.
- ▶ Falls 3 LEDs rot blinken: Stecker der Anschlussleitung aus der Buchse ziehen und einen STIHL Fachhändler aufsuchen. In der Motorsense besteht eine Störung.
- ▶ Schalthebel und Schalthebelsperre loslassen. Das Schneidwerkzeug bewegt sich nicht mehr.
- ▶ Falls sich das Schneidwerkzeug weiterhin bewegt: Stecker der Anschlussleitung aus der Buchse ziehen und einen STIHL Fachhändler aufsuchen. Die Motorsense ist defekt.

11 Mit der Motorsense arbeiten

11.1 Motorsense halten und führen

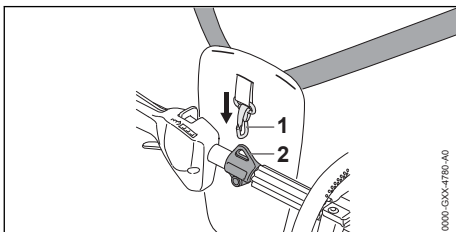

- ▶ Tragöse (2) in den Karabinerhaken (1) einhängen

Falls ein Mähkopf verwendet wird:

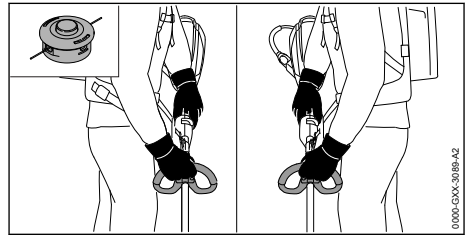

- ▶ Motorsense mit einer Hand am Bedienungsgriff so festhalten, dass der Daumen den Bedienungsgriff umschließt.
- ▶ Motorsense mit der anderen Hand am Rundumgriff so festhalten, dass der Daumen den Rundumgriff umschließt.

Falls ein Metall-Schneidwerkzeug verwendet wird:

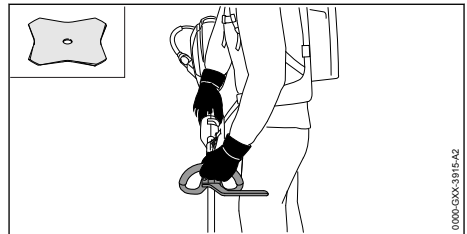

- ▶ Motorsense mit der rechten Hand am Bedienungsgriff so festhalten, dass der Daumen den Bedienungsgriff umschließt.
- ▶ Motorsense mit der linken Hand am Rundumgriff so festhalten, dass der Daumen den Rundumgriff umschließt.

11.2 Leistungsstufe einstellen

Abhängig von der Anwendung können 3 Leistungsstufen eingestellt werden. Die LEDs zeigen die eingestellte Leistungsstufe an. Je höher die Leistungsstufe, umso schneller kann sich das Schneidwerkzeug drehen.

Die eingestellte Leistungsstufe beeinflusst die Akkulaufzeit. Je niedriger die Leistungsstufe, umso länger ist die Akkulaufzeit.

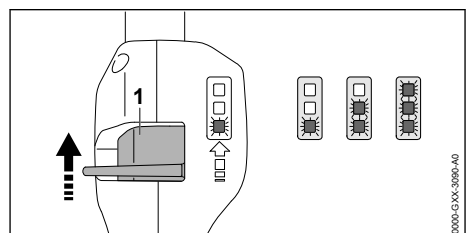

- ▶ Entsperrschieber (1) mit dem Daumen in Richtung Rundumgriff schieben und halten. Die LEDs zeigen die eingestellte Leistungsstufe an.
- ▶ Entsperrschieber (1) nach vorne drücken, kurz halten und zurück federn lassen. Die nächste Leistungsstufe ist eingestellt. Nach der dritten Leistungsstufe folgt wieder die erste Leistungsstufe.
- ▶ Entsperrschieber (1) so oft nach vorne drücken und zurück federn lassen, bis die gewünschte Leistungsstufe eingestellt ist.

11.3 Mähen

Der Abstand des Schneidwerkzeugs vom Boden bestimmt die Schnitthöhe.

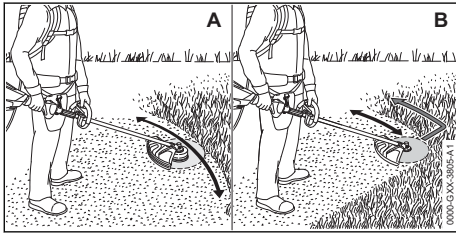

Mähen mit einem Mähkopf (A)

- ▶ Motorsense gleichmäßig hin und her bewegen.
- ▶ Langsam und kontrolliert vorwärts gehen.

Mähen mit einem Grasschneideblatt oder Dickichtmesser (B)

- ▶ Mit dem linken Bereich des Metall-Schneidwerkzeugs mähen.
- ▶ Langsam und kontrolliert vorwärts gehen.

11.4 Mähfäden nachstellen

11.4.1 Mähfäden an Mähköpfen AutoCut nachstellen

- ▶ Sich drehenden Mähkopf kurz auf dem Boden auftippen.

Es werden ungefähr 30 mm nachgestellt. Das Ablängmesser im Schutz längt die Mähfäden automatisch auf die richtige Länge ab.

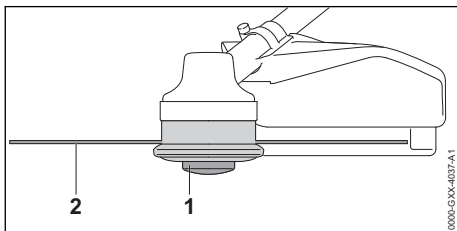

Falls die Mähfäden kürzer als 25 mm sind, können sie nicht automatisch nachgestellt werden.

- ▶ Motorsense ausschalten und Stecker der Anschlussleitung aus der Buchse ziehen.
- ▶ Spuleneinsatz (1) am Mähkopf drücken und gedrückt halten.
- ▶ Mähfäden (2) von Hand herausziehen.
- ▶ Falls die Mähfäden (2) nicht mehr herausgezogen werden können: Spuleneinsatz (1) oder Mähfäden (2) ersetzen. Der Spuleneinsatz ist leer.

11.4.2 Mähfäden an Mähköpfen SuperCut nachstellen

Die Mähfäden werden automatisch nachgestellt. Das Ablängmesser im Schutz längt die Mähfäden automatisch auf die richtige Länge ab.

Falls die Mähfäden kürzer als 40 mm sind, können sie nicht automatisch nachgestellt werden.

- ▶ Motorsense ausschalten und Stecker der Anschlussleitung aus der Buchse ziehen.
- ▶ Mähfäden von Hand herausziehen.
- ▶ Falls die Mähfäden nicht mehr herausgezogen werden können: Mähfäden ersetzen. Der Spuleneinsatz ist leer.

12 Nach dem Arbeiten

12.1 Nach dem Arbeiten

- ▶ Motorsense ausschalten und Stecker der Anschlussleitung aus der Buchse ziehen.
- ▶ Falls die Motorsense nass ist: Motorsense trocknen lassen.
- ▶ Motorsense reinigen.
- ▶ Schutz reinigen.
- ▶ Schneidwerkzeug reinigen.
- ▶ Falls ein Metall-Schneidwerkzeug angebaut ist: Passenden Transportschutz anbauen.

13 Transportieren

13.1 Motorsense transportieren

- ▶ Motorsense ausschalten, Stecker der Anschlussleitung aus der Buchse ziehen.
- ▶ Falls ein Metall-Schneidwerkzeug angebaut ist: Passenden Transportschutz anbauen.

Motorsense tragen

- ▶ Motorsense mit einer Hand so am Schaft tragen, dass das Schneidwerkzeug nach hinten zeigt und die Motorsense ausbalanciert ist.

Motorsense in einem Fahrzeug transportieren

- ▶ Motorsense so sichern, dass die Motorsense nicht umkippen und sich nicht bewegen kann.

14 Aufbewahren

14.1 Motorsense aufbewahren

- ▶ Motorsense ausschalten und Stecker der Anschlussleitung aus der Buchse ziehen.
- ▶ Falls ein Metall-Schneidwerkzeug angebau ist: Passenden Transportschutz anbauen.
- ▶ Motorsense so aufbewahren, dass folgende Bedingungen erfüllt sind:
 - Die Motorsense ist außerhalb der Reichweite von Kindern.
 - Die Motorsense ist sauber und trocken.
- ▶ Falls die Motorsense länger als 30 Tage aufbewahrt wird: Schneidwerkzeug abbauen.

15 Reinigen

15.1 Motorsense reinigen

- ▶ Motorsense ausschalten und Stecker der Anschlussleitung aus der Buchse ziehen.
- ▶ Motorsense mit einem feuchten Tuch reinigen.
- ▶ Lüftungsschlitze mit einem Pinsel reinigen.

15.2 Schutz und Schneidwerkzeug reinigen

- ▶ Motorsense ausschalten und Stecker der Anschlussleitung aus der Buchse ziehen.
- ▶ Schutz und Schneidwerkzeug mit einem feuchten Tuch oder einer weichen Bürste reinigen.

16 Warten

16.1 Wartungsintervalle

Wartungsintervalle sind abhängig von den Umgebungsbedingungen und den Arbeitsbedingungen. STIHL empfiehlt folgende Wartungsintervalle:

Alle 50 Betriebsstunden

- ▶ Getriebe schmieren.

Jährlich

- ▶ Motorsense von einem STIHL Fachhändler prüfen lassen.

16.2 Getriebe schmieren

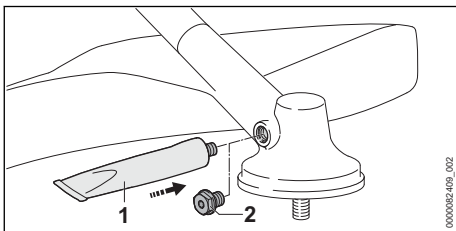

- ▶ Verschlusschraube (2) herausdrehen.
 - ▶ Falls kein Fett an der Verschlusschraube (2) sichtbar ist:
 - ▶ Tube „STIHL Getriebefett“ (1) einschrauben.
 - ▶ 5 g STIHL Getriebefett in das Getriebegehäuse drücken.
 - ▶ Tube „STIHL Getriebefett“ (1) herausdrehen.
 - ▶ Verschlusschraube (2) eindrehen und fest anziehen.
 - ▶ Motorsense 1 Minute lang ohne Last betreiben.
- Das STIHL Getriebefett verteilt sich gleichmäßig.

16.3 Metall-Schneidwerkzeug schärfen und auswuchten

Es erfordert viel Übung, Metall-Schneidwerkzeuge richtig zu schärfen und auswuchten.

STIHL empfiehlt, Metall-Schneidwerkzeuge von einem STIHL Fachhändler schärfen und auswuchten zu lassen.

- ▶ Metall-Schneidwerkzeug so schärfen, wie es in der Gebrauchsanleitung und Verpackung des verwendeten Schneidwerkzeugs beschrieben ist.

17 Reparieren

17.1 Motorsense und Schneidwerkzeug reparieren

Der Benutzer kann die Motorsense und das Schneidwerkzeug nicht selbst reparieren.

- ▶ Falls die Motorsense oder das Schneidwerkzeug beschädigt sind: Motorsense oder Schneidwerkzeug nicht verwenden und einen STIHL Fachhändler aufsuchen.

18 Störungen beheben

18.1 Störungen der Motorsense und des Akkus beheben

Störung	LEDs am Akku	Ursache	Abhilfe
Die Motorsense läuft beim Einschalten nicht an.	1 LED blinkt grün.	Der Ladezustand des Akkus ist zu gering.	<ul style="list-style-type: none"> ▶ Akku so vollständig laden, wie es in der Gebrauchsanleitung Ladegeräte STIHL AL 101, 301, 301-4, 500 beschrieben ist.
	1 LED leuchtet rot.	Der Akku ist zu warm oder zu kalt.	<ul style="list-style-type: none"> ▶ Stecker der Anschlussleitung aus der Buchse ziehen. ▶ Akku abkühlen oder erwärmen lassen.
	3 LEDs blinken rot.	In der Motorsense besteht eine Störung.	<ul style="list-style-type: none"> ▶ Stecker der Anschlussleitung aus der Buchse ziehen und erneut einstecken ▶ Motorsense einschalten. ▶ Falls weiterhin 3 LEDs rot blinken: Motorsense nicht verwenden und einen STIHL Fachhändler aufsuchen.
	3 LEDs leuchten rot.	Die Motorsense ist zu warm.	<ul style="list-style-type: none"> ▶ Stecker der Anschlussleitung aus der Buchse ziehen. ▶ Motorsense abkühlen lassen.
	4 LEDs blinken rot.	Im Akku besteht eine Störung.	<ul style="list-style-type: none"> ▶ Stecker der Anschlussleitung aus der Buchse ziehen und erneut einstecken. ▶ Motorsense einschalten. ▶ Falls weiterhin 4 LEDs rot blinken: Akku nicht verwenden und einen STIHL Fachhändler aufsuchen.
		Die elektrische Verbindung zwischen der Motorsense und dem Akku ist unterbrochen.	<ul style="list-style-type: none"> ▶ Stecker der Anschlussleitung aus der Buchse ziehen und erneut einstecken. ▶ Falls weiterhin die Motorsense beim Einschalten nicht anläuft: Kontaktflächen der Anschlussleitung reinigen, wie es in der Gebrauchsanleitung Akku STIHL AR oder „Gürteltasche AP mit Anschlussleitung“ beschrieben ist.
		Die Motorsense oder der Akku sind feucht.	<ul style="list-style-type: none"> ▶ Motorsense oder Akku trocknen lassen.
Die Motorsense schaltet im Betrieb ab.	3 LEDs leuchten rot.	Die Motorsense ist zu warm.	<ul style="list-style-type: none"> ▶ Stecker der Anschlussleitung aus der Buchse ziehen. ▶ Motorsense abkühlen lassen.
		Es besteht eine elektrische Störung.	<ul style="list-style-type: none"> ▶ Stecker der Anschlussleitung aus der Buchse ziehen und erneut einstecken. ▶ Falls weiterhin die Motorsense im Betrieb abschaltet: Kontaktflächen der Anschlussleitung reinigen, wie es in der Gebrauchsanleitung Akku STIHL AR oder „Gürteltasche AP mit Anschlussleitung“ beschrieben ist. ▶ Motorsense einschalten.
Die Betriebszeit der Motorsense ist zu kurz.		Der Akku ist nicht vollständig geladen.	<ul style="list-style-type: none"> ▶ Akku so vollständig laden, wie es in der Gebrauchsanleitung Ladegeräte STIHL AL 101, 301, 301-4, 500 beschrieben ist.
		Die Lebensdauer des Akkus ist überschritten.	<ul style="list-style-type: none"> ▶ Akku ersetzen.

19 Technische Daten

19.1 Motorsense STIHL FSA 130 R

– Zulässige Akkus:

- STIHL AR
- STIHL AP zusammen mit „Gürteltasche AP mit Anschlussleitung“

- Gewicht ohne Akku, Schneidwerkzeug und Schutz: 3,9 kg
- Länge ohne Schneidwerkzeug: 1750 mm

Die Laufzeit ist unter www.stihl.com/battery-life angegeben.

19.2 Schallwerte und Vibrationswerte

Der K-Wert für die Schalldruckpegel beträgt 2 dB(A). Der K-Wert für die Schalleistungspegel beträgt 2 dB(A). Der K-Wert für die Vibrationswerte beträgt 2 m/s².

STIHL empfiehlt, einen Gehörschutz zu tragen.

Verwendung mit einem Mähkopf außer PolyCut 28-2

- Schalldruckpegel L_{pA} gemessen nach EN 50636-2-91: 83 dB(A)
- Schalleistungspegel L_{WA} gemessen nach EN 50636-2-91: 94 dB(A)
- Vibrationswert a_{hv} gemessen nach EN 50636-2-91
 - Bedienungsriff: 3,3 m/s²
 - Rundumriff: 3,5 m/s²

Verwendung mit einem Mähkopf PolyCut 28-2

- Schalldruckpegel L_{pA} gemessen nach EN 50636-2-91: 84 dB(A)
- Schalleistungspegel L_{WA} gemessen nach EN 50636-2-91: 97 dB(A)
- Vibrationswert a_{hv} gemessen nach EN 50636-2-91
 - Bedienungsriff: 3,3 m/s²
 - Rundumriff: 3,5 m/s²

Verwendung mit einem Metall-Schneidwerkzeug

- Schalldruckpegel L_{pA} gemessen nach EN 50636-2-91: 82 dB(A)
- Schalleistungspegel L_{WA} gemessen nach EN 50636-2-91: 94 dB(A)
- Vibrationswert a_{hv} gemessen nach EN 50636-2-91
 - Bedienungsriff: 2,9 m/s²
 - Rundumriff: 3,7 m/s²

Die angegebenen Vibrationswerte wurden nach einem genormten Prüfverfahren gemessen und können zum Vergleich von Elektrogeräten herangezogen werden. Die tatsächlich auftretenden Vibrationswerte können von den angegebenen Werten abweichen, abhängig von der Art der Anwendung. Die angegebenen Vibrationswerte können zu einer ersten Einschätzung der Vibrationsbelastung verwendet werden. Die tatsächliche Vibrationsbelastung muss eingeschätzt werden. Dabei können auch die Zeiten berücksichtigt werden, in denen das Elektrogerät abgeschaltet ist, und solche, in denen es zwar eingeschaltet ist, aber ohne Belastung läuft.

Informationen zur Erfüllung der Arbeitgeberrichtlinie Vibration 2002/44/EG sind unter www.stihl.com/vib angegeben.

19.3 REACH

REACH bezeichnet eine EG-Verordnung zur Registrierung, Bewertung und Zulassung von Chemikalien.

Informationen zur Erfüllung der REACH Verordnung sind unter www.stihl.com/reach angegeben.

20 Kombinationen aus Schneidwerkzeugen, Schutzen und Tragsystemen

20.1 Kombinationen aus Schneidwerkzeugen, Schutzen und Tragsystemen

Schneidwerkzeug	Schutz	Schrittbegrenzer	Tragsystem
<ul style="list-style-type: none"> – PolyCut 28-2 Mähkopf mit Mähfäden „rund, leise“ mit Durchmesser 2,4 mm: – Mähkopf AutoCut 25-2 – Mähkopf AutoCut 27-2 – Mähkopf AutoCut C 26-2 – Mähkopf SuperCut 20-2 – Mähkopf DuroCut 20-2 – Mähkopf TrimCut 31-2 – Mähkopf FixCut 31-2 – Mähkopf mit Mähfäden „rund, leise“ mit Durchmesser 2,7 mm: – Mähkopf AutoCut 36-2 	<ul style="list-style-type: none"> – Schutz für Mähköpfe – Universalschutz zusammen mit der Schürze und dem Ablängmesser 	<ul style="list-style-type: none"> – optional 	<ul style="list-style-type: none"> – Akku STIHL AR, optional zusammen mit dem Anlagepolster – Akku-Gürtel mit angebauter „Gürteltasche AP mit Anschlussleitung“ zusammen mit dem Einschultergurt – Akku-Gürtel mit Traggurt und angebauter „Gürteltasche AP mit Anschlussleitung“ zusammen mit dem Anlagenpolster – Tragsystem mit eingebauter „Gürteltasche AP mit Anschlussleitung“, optional

Schneidwerkzeug	Schutz	Schrittbegrenzer	Tragsystem
			zusammen mit dem Anlagepolster
<ul style="list-style-type: none"> - Grasschneideblatt 230-2 (Ø 230 mm) - Grasschneideblatt 230-4 (Ø 230 mm) - Grasschneideblatt 230-8 (Ø 230 mm) - Grasschneideblatt 250-32 (Ø 250 mm) - Grasschneideblatt 260-2 (Ø 260 mm) 	<ul style="list-style-type: none"> - Universalschutz ohne Schürze 	<ul style="list-style-type: none"> - vorgeschrieben 	<ul style="list-style-type: none"> - Akku STIHL AR zusammen mit dem Anlagepolster - Akku-Gürtel mit angebauter "Gürteltasche AP mit Anschlussleitung" zusammen mit dem Einschultergurt - Akku-Gürtel mit Traggurt und angebauter "Gürteltasche AP mit Anschlussleitung" zusammen mit dem Anlagenpolster - Tragsystem mit eingebauter „Gürteltasche AP mit Anschlussleitung“ zusammen mit dem Anlagepolster
<ul style="list-style-type: none"> - Dickichtmesser 250-3 (Ø 250 mm) 			

Beschreibung der Tragsysteme



Akku STIHL AR zusammen mit dem Anlagepolster



Akku-Gürtel mit angebauter "Gürteltasche AP mit Anschlussleitung" zusammen mit dem Einschultergurt



Akku-Gürtel mit Traggurt und angebauter "Gürteltasche AP mit Anschlussleitung" zusammen mit dem Anlagenpolster



Tragsystem mit eingebauter „Gürteltasche AP mit Anschlussleitung“ zusammen mit dem Anlagepolster

21 Ersatzteile und Zubehör

21.1 Ersatzteile und Zubehör

STIHL Diese Symbole kennzeichnen original STIHL Ersatzteile und original STIHL Zubehör.

STIHL empfiehlt, original STIHL Ersatzteile und original STIHL Zubehör zu verwenden.

Ersatzteile und Zubehör anderer Hersteller können durch STIHL hinsichtlich Zuverlässigkeit, Sicherheit und Eignung trotz laufender Marktbeobachtung nicht beurteilt werden und STIHL kann für deren Einsatz auch nicht einstehen.

Original STIHL Ersatzteile und original STIHL Zubehör sind bei einem STIHL Fachhändler erhältlich.

22 Entsorgen

22.1 Motorsense entsorgen

Informationen zur Entsorgung sind bei der örtlichen Verwaltung oder bei einem STIHL Fachhändler erhältlich.

Eine unsachgemäße Entsorgung kann die Gesundheit schädigen und die Umwelt belasten.

- ▶ STIHL Produkte einschließlich Verpackung gemäß den örtlichen Vorschriften einer geeigneten Sammelstelle für Wiederverwertung zuführen.
- ▶ Nicht mit dem Hausmüll entsorgen.

23 EU-Konformitätserklärung

23.1 Motorsense STIHL FSA 130 R

ANDREAS STIHL AG & Co. KG
Badstraße 115
D-71336 Waiblingen
Deutschland

erklärt in alleiniger Verantwortung, dass

- Bauart: Akku-Motorsense
- Fabrikmarke: STIHL
- Typ: FSA 130 R
- Serienidentifizierung: 4867

den einschlägigen Bestimmungen der Richtlinien 2011/65/EU, 2006/42/EG, 2014/30/EU und 2000/14/EG entspricht und in Übereinstimmung mit den jeweils zum Produktionsdatum gültigen Versionen der folgenden Normen entwickelt und gefertigt worden ist: EN 55014-1, EN 55014-2, EN 60335-1 und EN ISO 12100 unter Berücksichtigung der Norm EN 50636-2-91.

Zur Ermittlung des gemessenen und des garantierten Schalleistungspegels wurde nach Richtlinie 2000/14/EG, Anhang VI verfahren.

Beteiligte benannte Stelle: VDE Prüf- u. Zertifizierungsinstitut, Merianstraße 28, 63069 Offenbach, Deutschland

- Gemessener Schalleistungspegel: 94 dB(A)
- Garantierter Schalleistungspegel: 96 dB(A)

Die Technischen Unterlagen sind bei der Produktzulassung der ANDREAS STIHL AG & Co. KG aufbewahrt.

Das Baujahr, das Herstellungsland und die Maschinenummer sind auf der Motorsense angegeben.

Waiblingen, 15.07.2021

ANDREAS STIHL AG & Co. KG

J. Hoffmann

i. V.

Dr. Jürgen Hoffmann, Abteilungsleiter Produktzulassung, -regulierung

24 Anschriften

24.1 STIHL Hauptverwaltung

ANDREAS STIHL AG & Co. KG
Postfach 1771
D-71307 Waiblingen

24.2 STIHL Vertriebsgesellschaften

DEUTSCHLAND

STIHL Vertriebszentrale AG & Co. KG
Robert-Bosch-Straße 13
64807 Dieburg
Telefon: +49 6071 3055358

ÖSTERREICH

STIHL Ges.m.b.H.
Fachmarktstraße 7
2334 Vösendorf
Telefon: +43 1 86596370

SCHWEIZ

STIHL Vertriebs AG
Isenrietstraße 4
8617 Mönchaltorf
Telefon: +41 44 9493030

TSCHECHISCHE REPUBLIK

Andreas STIHL, spol. s r.o.
Chrlická 753
664 42 Modřice

24.3 STIHL Importeure

BOSNIEN-HERZEGOWINA

UNIKOMERC d. o. o.
Bišće polje bb
88000 Mostar
Telefon: +387 36 352560
Fax: +387 36 350536

KROATIEN

UNIKOMERC - UVOZ d.o.o.
Sjedište:
Amruševa 10, 10000 Zagreb
Prodaja:
Ulica Kneza Ljudevita Posavskog 56, 10410
Velika Gorica
Telefon: +385 1 6370010
Fax: +385 1 6221569

TÜRKEI

SADAL TARIM MAKİNELERİ DIŞ TİCARET A.Ş.
Hürriyet Mahallesi Manas Caddesi No.1
35473 Menderes, İzmir
Telefon: +90 232 210 32 32
Fax: +90 232 210 32 33

Contents

1	Introduction.....	24
2	Guide to Using this Manual.....	24
3	Overview.....	25
4	Safety Precautions.....	26
5	Preparing Trimmer for Operation.....	31
6	Assembling the Trimmer.....	32
7	Adjusting Trimmer for User.....	34

8	Inserting and Removing Connecting Cable Plug.....	37
9	Switching the Trimmer On/Off.....	37
10	Testing the Trimmer.....	38
11	Operating the Trimmer.....	38
12	After Finishing Work.....	40
13	Transporting.....	40
14	Storing.....	40
15	Cleaning.....	40
16	Maintenance.....	40
17	Repairing.....	41
18	Troubleshooting.....	41
19	Specifications.....	42
20	Combinations of Cutting Attachments, Deflectors and Carrying Systems.....	43
21	Spare Parts and Accessories.....	44
22	Disposal.....	44
23	EC Declaration of Conformity.....	44
24	UKCA Declaration of Conformity.....	44

1 Introduction

Dear Customer,

Thank you for choosing STIHL. We develop and manufacture our quality products to meet our customers' requirements. The products are designed for reliability even under extreme conditions.

STIHL also stands for premium service quality. Our dealers guarantee competent advice and instruction as well as comprehensive service support.

STIHL expressly commit themselves to a sustainable and responsible handling of natural resources. This user manual is intended to help you use your STIHL product safely and in an environmentally friendly manner over a long service life.

We thank you for your confidence in us and hope you will enjoy working with your STIHL product.



Dr. Nikolas Stihl

IMPORTANT! READ BEFORE USING AND KEEP IN A SAFE PLACE FOR REFERENCE.

2 Guide to Using this Manual

2.1 Applicable Documents

The local safety regulations apply.

- ▶ In addition to this User Manual, you should also read, understand and retain the following documents:
 - User Manual and packaging of the cutting attachment being used
 - User manual of the carrying system you are using
 - User Manual for STIHL AR battery
 - User Manual for "AP belt bag with connecting cable"
 - Safety notices and precautions for STIHL AP battery
 - User Manual for STIHL AL 101, 301, 301-4, 500 chargers
 - Safety information for STIHL batteries and products with built-in battery: www.stihl.com/safety-data-sheets

2.2 Symbols used with warnings in the text



WARNING

- This symbol indicates dangers that can cause serious injuries or death.
 - ▶ The measures indicated can avoid serious injuries or death.

NOTICE

- This symbol indicates dangers that can cause damage to property.
 - ▶ The measures indicated can avoid damage to property.

2.3 Symbols in Text



This symbol refers to a chapter in this instruction manual.

3 Overview

3.1 Brushcutter

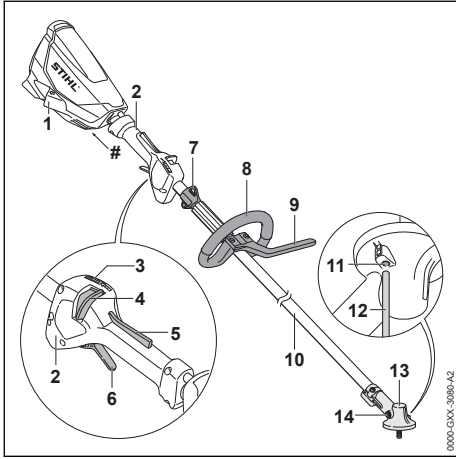

- 1 Socket**
Receptacle for connecting cable plug.
- 2 Control handle**
The control handle is used for operating, holding and controlling the brushcutter.
- 3 LEDs**
The LEDs indicate the selected power level.
- 4 Release slide**
Operated together with the trigger lockout to unlock the trigger. It is also used to select the power level.
- 5 Trigger lockout**
Operated together with the release slide to unlock the trigger.
- 6 Trigger**
The trigger switches the brushcutter on and off.
- 7 Carrying ring**
For attaching the carrying system to the brushcutter.
- 8 Loop handle**
For holding and controlling the brushcutter.
- 9 Barrier bar**
Maintains distance between operator's leg and a metal cutting attachment.
- 10 Shaft**
The shaft connects all components.
- 11 Opening for stop pin**
The opening for the stop pin accommodates the stop pin.

12 Stop pin

The stop pin blocks the shaft while a cutting attachment is being mounted.

13 Gear housing

The gear housing encloses the gearbox.

14 Screw plug

The screw plug closes the filler opening for STIHL gear grease.

Rating plate with machine number

3.2 Deflectors and Cutting Attachments

The illustrations show examples of deflectors and cutting attachments. Approved combinations are listed in this instruction manual, [Fig. 20](#).

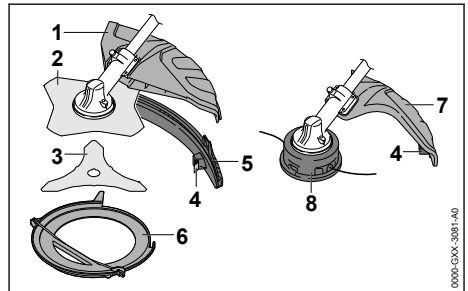

1 Universal Deflector

Protects user from flying debris and contact with the cutting attachment.

2 Grass Cutting Blade

Cuts grass and weeds.

3 Brush knife

Cuts brushwood.

4 Line Limiting Blade

Trims surplus mowing line to correct length.

5 Skirt

Extends universal deflector for use with a mowing head.

6 Transport Guard

Helps protect user from contact with metal cutting attachments.

7 Deflector for mowing heads

Protects user from flying debris and contact with the mowing head.

8 Mowing Head

The mowing head contains the mowing line.

3.3 Carrying Systems

The illustrations show typical examples of carrying systems. Approved combinations are listed in this instruction manual,  20.1.

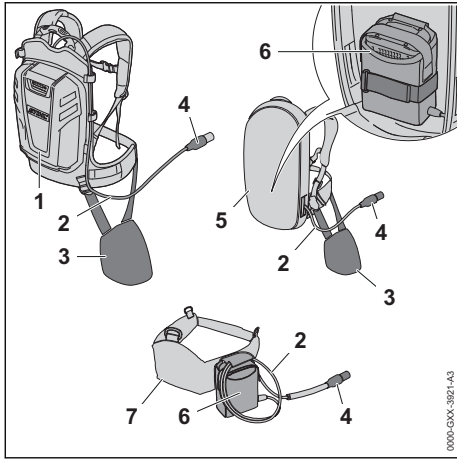

- 1 STIHL AR Battery**
Supplies power to the trimmer.
- 2 Connecting Cable**
Connects trimmer to the battery or "AP belt bag with connecting cable".
- 3 Hip Padding**
Serves to secure trimmer to STIHL AR battery or the carrying system with built-in "AP belt bag with connecting cable".
- 4 Connecting Cable Plug**
Connects trimmer to "AP belt bag with connecting cable" or STIHL AR battery.
- 5 Carrying System with Built-In "AP Belt Bag with Connecting Cable"**
Can supply power to the trimmer.
- 6 "AP Belt Bag with Connecting Cable"**
Supplies power to the trimmer.
- 7 Battery Belt with "AP Belt Bag with Connecting Cable"**
Supplies power to the trimmer.

3.4 Symbols

Meanings of symbols that may be on the trimmer and the deflector:

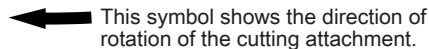

- max ∅ XXX** This symbol shows the maximum diameter of the cutting attachment in millimeters.

 This symbol shows the rated speed of the cutting attachment.

 **LWA** Guaranteed sound power level according to directive 2000/14/EC in dB(A) in order to make sound emissions of products comparable.

 Do not dispose of the product with your household waste.

4 Safety Precautions

4.1 Warning Signs

4.1.1 Trimmer

Meanings of warning signs on the trimmer:

 Observe safety notices and take the necessary precautions.

 Read, understand and save the instruction manual.

 Wear safety glasses.
If there is a danger of falling objects during operation: Wear a safety hard hat.

 Wear safety boots.

 Wear work gloves.

 Observe safety notices on kickback and take the necessary precautions.

 Observe safety notices on flying debris and take the necessary precautions.

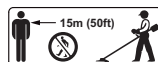
 Maintain safe distance.

 Disconnect connecting cable plug from socket during work breaks, transport, storage, maintenance and repairs.

 Do not touch hot surface.

4.1.2 Deflector for mowing heads

Meanings of warning signs and labels on the deflector for mowing heads:



Use this deflector for mowing heads.



Do not use this deflector for grass cutting blades.



Do not use this deflector for brush knives.



Do not use this deflector for shredder blades.



Do not use this deflector for circular saw blades.

4.1.3 Universal Deflector and Skirt

Universal deflector

Meanings of warning signs on the universal deflector:



Do not use this deflector without skirt for mowing heads.



Use this deflector for grass cutting blades.



Use this deflector for brush knives.



Use this deflector for shredder blades.



Do not use this deflector for circular saw blades.

Skirt

Meanings of warning signs on the skirt:



Use the universal deflector with skirt and line limiting blade for mowing heads.

4.2 Intended Use

The STIHL FSA 130 trimmer is designed for the following applications:

- with a mowing head: Mowing grass

- with a grass cutting blade: Mowing grass and weeds
- with a brush knife: Cutting brush with a stem diameter up to 20 mm

The trimmer may be used in the rain.

Power to this trimmer is supplied by a STIHL AP battery in combination with the “AP belt bag with connecting cable” or a STIHL AR battery.

⚠ WARNING

- Batteries not explicitly approved for the trimmer by STIHL may cause a fire or explosion. This can result in serious or fatal injuries and damage to property.
 - ▶ Use the trimmer with a STIHL AP battery in combination with the “AP belt bag with connecting cable” or an STIHL AR battery.
- Using the trimmer or the battery for purposes for which they were not designed may result in serious or fatal injuries and damage to property.
 - ▶ Use the trimmer as described in this instruction manual.
 - ▶ Use the battery as described in the instruction manual for the “AP belt bag with connecting cable” or the STIHL AR battery.

4.3 The Operator

⚠ WARNING

- Users who have had no instruction cannot recognize or assess the risks involved in using the trimmer. The user or other persons may sustain serious or fatal injuries.



- ▶ Read, understand and save the instruction manual.

- ▶ If the trimmer is passed on to another user: Always give them the instruction manual.
- ▶ Make sure the user meets the following requirements:
 - The user must be rested.
 - The user must be in good physical condition and mental health to operate and work with the trimmer. If the user's physical, sensory or mental ability is restricted, he or she may work only under the supervision of or as instructed by a responsible person.
 - The user is able to recognize and assess the risks involved in using the trimmer.
 - The user must be of legal age or is being trained in a trade under supervi-

sion in accordance with national rules and regulations.

- The user has received instruction from a STIHL servicing dealer or other experienced user before working with the trimmer for the first time.
- The user must not be under the influence of alcohol, medication or drugs.
- ▶ If you have any queries: Contact a STIHL servicing dealer for assistance.

4.4 Clothing and equipment

▲ WARNING

- Long hair can be drawn into the brushcutter during operation. This may result in serious injury to the user.
 - ▶ Tie up and confine long hair above your shoulders.

- Objects can be thrown at high speed during operation. This may result in injury to the user.



- ▶ Wear close-fitting safety glasses. Suitable safety glasses are tested in accordance with EN 166 or national regulations and available commercially with the corresponding marking.

- ▶ Wear face protection.
- ▶ Wear long trousers made from resistant material.

- Falling objects can cause head injuries.



- ▶ If objects are likely to fall while working: wear a hard hat

- Dust can be whipped up during operation. Whipped up dust can damage the respiratory passages and cause allergic reactions.
 - ▶ If dust is generated: Wear a dust respirator mask.

- Inappropriate clothing can snag on wood, brush or the brushcutter. Users not wearing suitable clothing are at risk of serious injury.
 - ▶ Wear close-fitting clothing.
 - ▶ Remove scarves and jewelry.

- The user may come into contact with the rotating cutting attachment during operation. This may result in serious injury to the user.
 - ▶ Wear robust footwear.



- ▶ If you are using a metal cutting attachment: Wear steel-toed safety boots.

- ▶ Wear long trousers made from resistant material.

- There is a risk of the user coming into contact with the cutting attachment or the line limiting

blade during cleaning and maintenance work and when the cutting attachment is mounted or removed. This may result in injury to the user.



- ▶ Wear work gloves made from resistant material.

- Wearing unsuitable footwear may cause the user to slip. This may result in injury to the user.
 - ▶ Wear sturdy, closed-toed footwear with high-grip soles.

4.5 Working Area and Surroundings

▲ WARNING

- Bystanders, children and animals are not aware of the dangers of the brushcutter or flying debris. This may result in serious injury to bystanders, children and animals and damage to property.



- ▶ Do not allow bystanders, children or animals within 15 meters of the work area.

- ▶ Maintain a clearance of 15 meters from objects.
- ▶ Do not leave the brushcutter unattended.
- ▶ Make sure that children cannot play with the brushcutter.
- Electrical components of the brushcutter can produce sparks. Sparks may cause fires and explosions in highly flammable or explosive environments. Persons may be seriously or fatally injured and property may be damaged.
 - ▶ Do not work in a highly flammable or explosive environment.

4.6 Safe Condition

4.6.1 Brushcutter

The brushcutter is in a safe condition if the following points are observed:

- The brushcutter is not damaged.
- The brushcutter is clean.
- The controls function properly and have not been modified.
- A combination of cutting attachment and deflector recommended in this user manual is mounted.
- The cutting attachment and deflector are properly mounted.
- Genuine STIHL accessories for this brushcutter are fitted.
- The accessories are correctly attached.

⚠ WARNING

- If not in safe condition, components may no longer operate correctly and safety devices may be disabled. This may result in serious or fatal injury to people.
 - ▶ Work only with an undamaged brushcutter.
 - ▶ If the brushcutter is dirty: Clean the brushcutter.
 - ▶ Never attempt to modify your brushcutter. Exception: Mounting one of the combinations of cutting attachment and deflector recommended in this user manual.
 - ▶ If the controls do not function properly: Do not use your brushcutter.
 - ▶ Fit genuine STIHL accessories for this brushcutter.
 - ▶ Mount the cutting attachment and deflector as described in this user manual.
 - ▶ Attach accessories as described in this User Manual or in the User Manual for the accessories.
 - ▶ Never insert objects in the openings of the brushcutter.
 - ▶ Replace worn or damaged labels.
 - ▶ If you have any doubts, be sure to consult a STIHL dealer.

4.6.2 Deflector

The deflector is in a safe condition if the following points are observed:

- The deflector is not damaged.
- If you are using the line limiting blade and skirt: Line limiting blade and skirt are correctly fitted.

⚠ WARNING

- If components do not comply with safety requirements, they will no longer function properly and safety devices may be rendered inoperative. This can result in serious injuries.
 - ▶ Work only with an undamaged deflector.
 - ▶ If you are using the line limiting blade and skirt: Work with a correctly fitted line limiting blade and skirt.
 - ▶ If you have any queries: Contact your STIHL servicing dealer.

4.6.3 Mowing Head

The mowing head is in a safe condition if the following points are observed:

- The mowing head is not damaged.
- The mowing head is not jammed.
- The mowing lines are properly installed.
- The wear limits are not exceeded.

⚠ WARNING

- If they are in an unsafe condition, parts of the mowing head or mowing lines may come off and be ejected at high speed. They may cause serious injury to persons.
 - ▶ Work only with an undamaged mowing head.
 - ▶ Never use metal objects in place of the nylon mowing lines.
 - ▶ Observe and remain inside the wear limits.
 - ▶ If you have any doubts, be sure to consult a STIHL dealer.

4.6.4 Metal cutting attachment

The metal cutting attachment is in a safe condition if the following points are observed:

- Metal cutting attachment and mounting hardware are undamaged.
- Metal cutting attachment is not warped.
- Metal cutting attachment is properly mounted.
- Metal cutting attachment is correctly sharpened.
- Cutting edges of the metal cutting attachment have no burrs.
- The wear limits are not exceeded.
- If a metal cutting attachment not manufactured by STIHL is used, it must not be heavier, thicker, of a different shape, of a lower quality, or larger in diameter than the largest metal cutting attachment approved by STIHL.

⚠ WARNING

- If it is not in a safe condition, parts of the metal cutting attachment may come off and be thrown at high speed. They may cause serious injury to persons.
 - ▶ Never work with a damaged metal cutting attachment or damaged mounting hardware.
 - ▶ Sharpen the metal cutting attachment correctly.
 - ▶ Deburr the cutting edges with a file.
 - ▶ Have the metal cutting attachment balanced by a STIHL servicing dealer.
 - ▶ Observe and remain inside the wear limits.
 - ▶ Use a metal cutting attachment specified in these instructions for use.
 - ▶ If you have any doubts, be sure to consult a STIHL dealer.

4.7 Working

▲ WARNING

- In certain situations, the user may no longer be able to concentrate on their work. This may result in the user stumbling, falling and suffering serious injury.
 - ▶ Work in a calm and considered way.
 - ▶ If light and visibility are poor: Do not use your trimmer.
 - ▶ Operate the trimmer alone.
 - ▶ Keep the cutting attachment close to the ground.
 - ▶ Watch out for obstacles.
 - ▶ Work standing on the ground and keep your balance.
 - ▶ If you feel tired, take a break.
- The rotating cutting attachment can cut the user. This may result in serious injury to the user.
 - ▶ Do not touch the rotating cutting attachment.
 - ▶ If the cutting attachment is blocked by an object: Switch off the trimmer and pull the connecting cable plug out of the socket. Only then should you remove the object.
- If the behavior of the trimmer changes during operation or feels unusual, it may no longer be in a safe condition. There is a risk of serious injury to people and damage to property.
 - ▶ Stop work, pull the connecting cable plug out of the socket and contact your STIHL servicing dealer.
- Vibrations may occur during brushcutter operation.



- ▶ Wear gloves.

- ▶ Take breaks.
- ▶ If signs of a circulatory disturbance occur: Consult a doctor.
- If the cutting attachment makes contact with a foreign object during operation, the object or parts of it may be thrown at high speed. Persons may be injured or property damaged.
 - ▶ Remove foreign objects from the working area.
- If the rotating cutting attachment makes contact with a hard object, sparks may occur and the cutting attachment may be damaged. Sparks can cause fires in a flammable environment. Persons may be seriously or fatally injured and property may be damaged.
 - ▶ Do not use in a flammable environment.

- ▶ Make sure the cutting attachment is in a safe condition.
- Note that the cutting attachment continues to rotate for a short period after you release the trigger. They may cause serious injury to persons.
 - ▶ Wait until the cutting attachment comes to a complete stop.
- In an emergency, the user may start to panic and forget to take off the carrying system. This may result in serious injury to the user.
 - ▶ Practice taking off the carrying system.

4.8 Reactive Forces

4.8.1 Reactive Forces

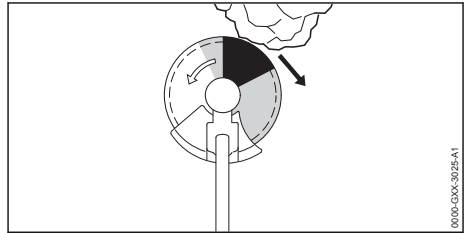

- Kickout can be caused for the following reasons:
- The shaded area or the black area of the rotating metal cutting attachment comes into contact with a solid object and is suddenly braked.
 - The rotating metal cutting attachment gets pinched in the cut.

The risk of kickout is greatest in the black area.

▲ WARNING

- These situations can abruptly decelerate or stop rotation of the cutting attachment and cause the cutting attachment to be thrown to the right or in the direction of the user (black arrow). The user can lose control of the trimmer. This can result in serious or fatal injuries.
 - ▶ Hold the trimmer firmly with both hands.
 - ▶ Use the working techniques described in this instruction manual.
 - ▶ Do not use the black area for cutting.
 - ▶ Use a combination of cutting attachment, deflector and carrying system recommended in this instruction manual.
 - ▶ Sharpen the metal cutting attachment correctly.
 - ▶ Cut with the motor running at full speed.

4.9 Transporting

▲ WARNING

- The gearbox can get hot during operation. There is a risk of burn injuries.



- ▶ Do not touch a hot gearbox.

- The trimmer may turn over or shift during transport. This may result in personal injuries and damage to property.



- ▶ Pull the connecting cable plug out of the socket.

- ▶ If a metal cutting attachment is mounted: Fit the transport guard.
- ▶ Secure the trimmer with lashing straps or a net to prevent it turning over and moving.

4.10 Storage

▲ WARNING

- Children are not aware of and cannot assess the dangers of a brushcutter. Children may be seriously injured.



- ▶ Pull the connecting cable plug out of the socket.

- ▶ If a metal cutting attachment is mounted: Fit the transport guard.
- ▶ Store the brushcutter out of the reach of children.

- Dampness can corrode the electrical contacts on the brushcutter and metal components. This can damage the brushcutter.



- ▶ Pull the connecting cable plug out of the socket.

- ▶ Store the brushcutter in a clean and dry condition.

4.11 Cleaning, Maintenance and Repair

▲ WARNING

- The trimmer may start unintentionally if the connecting cable plug remains inserted during cleaning, maintenance or repair operations. This may result in serious injury to people and damage to property.



- ▶ Pull the connecting cable plug out of the socket.

- The gear housing can get hot during operation. There is a risk of burn injuries.
- ▶ Do not touch a hot gear housing.



- Aggressive cleaning agents, a water jet or pointed objects can damage the trimmer, deflector or the cutting attachment. If the trimmer, deflector and cutting attachment are not cleaned correctly, components may no longer function properly or safety devices may be rendered inoperative. They may cause serious injury to persons.

- ▶ Clean the trimmer, deflector and cutting attachment as described in this instruction manual.

- If the trimmer, deflector and cutting attachment are not serviced or repaired correctly, components may no longer function properly or safety devices may be rendered inoperative. This may result in serious or fatal injury to people.

- ▶ Do not attempt to service or repair the trimmer or deflector.
- ▶ If the trimmer or the deflector require servicing or repairs: Contact your STIHL servicing dealer for assistance.

- ▶ Maintain the cutting attachment as described in the User Manual supplied with the cutting attachment being used or on the cutting attachment's packaging.

- The user can be cut by the sharp cutting edges while cleaning or maintaining cutting attachments. This may result in injury to the user.



- ▶ Wear work gloves made from resistant material.

5 Preparing Trimmer for Operation

5.1 Preparing the Brushcutter for Operation

The following steps must be performed before commencing work:

- ▶ Ensure that the following components are in a safe condition:
 - Brushcutter, [4.6.1](#).
 - Deflector, [4.6.2](#).
 - Mowing head, [4.6.3](#) or metal cutting attachment, [4.6.4](#).
 - Battery as described in the STIHL AR battery's instruction manual or in the user instructions for the "AP belt bag with connecting cable".
- ▶ Check the battery as described in the STIHL AR battery's instruction manual or in the user instructions for the "AP belt bag with connecting cable".
- ▶ Fully charge battery as described in the User Manual for the STIHL AL 101, 301, 301-4, 500 chargers.
- ▶ Clean the brushcutter, [15.1](#).
- ▶ Mount the loop handle, [6.1](#).
- ▶ Select combination of cutting attachment, deflector and carrying system, [20](#).
- ▶ Mount the deflector, [6.3.1](#).
- ▶ If you are using a universal deflector together with a mowing head: Fit the skirt and line limiting blade, [6.4.1](#).
- ▶ If you are using a metal cutting attachment: Mount loop handle with barrier bar, [6.2](#).
- ▶ Mount mowing head or metal cutting attachment, [6.5.1](#) or [6.6.1](#).
- ▶ Put on and adjust the STIHL AR battery, carrying system or "AP belt bag with connecting cable", [7](#).
- ▶ Balance the brushcutter, [7.4](#).
- ▶ Adjust the loop handle, [7.5](#).
- ▶ Check the controls, [10.1](#).
- ▶ If you cannot carry out this work: Do not use your brushcutter and contact your STIHL authorized dealer for assistance.

6 Assembling the Trimmer

6.1 Mounting the Loop Handle

- ▶ Switch off the trimmer and pull the connecting cable plug out of the socket.

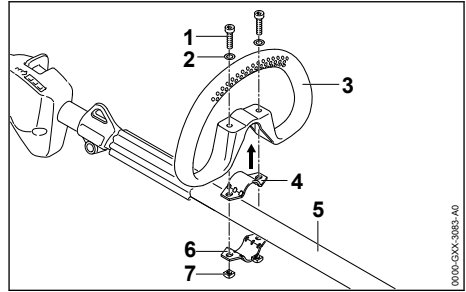

- ▶ Fit the clamp (4) in the loop handle (3).
- ▶ Place the loop handle (3) with clamp (4) on the drive tube (5).
- ▶ Fit washers (2) on the screws (1).
- ▶ Hold the clamp (6) against the drive tube (5).
- ▶ Insert screws (1) through holes in loop handle (3) and clamps (4 and 6).
- ▶ Fit and tighten down the nuts (7) firmly.

6.2 Mounting Loop Handle with Barrier Bar

- ▶ Switch off the trimmer and pull the connecting cable plug out of the socket.

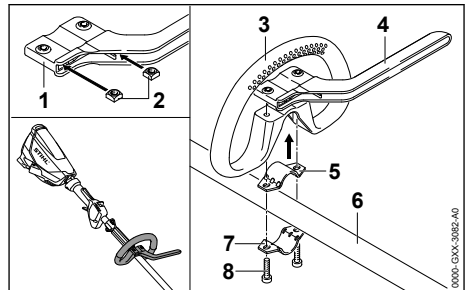

- ▶ Insert nuts (2) in the barrier bar (1) so that the holes line up.
- ▶ Fit the clamp (5) in the loop handle (3).
- ▶ Place the loop handle (3) with clamp (4) and barrier bar (4) on the drive tube (6).
- ▶ Hold the clamp (7) against the drive tube (6).
- ▶ Insert and tighten down the screws (8).

6.3 Mounting and Removing the Deflector

6.3.1 Mounting the Deflector

- ▶ Switch off the trimmer and pull the connecting cable plug out of the socket.

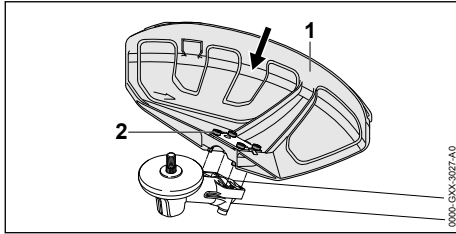

- ▶ Push the deflector (1) into the guides on the gear housing as far as stop.
- ▶ Insert and tighten down the screws (2) firmly.

6.3.2 Removing the Deflector

- ▶ Switch off the trimmer and pull the connecting cable plug out of the socket.

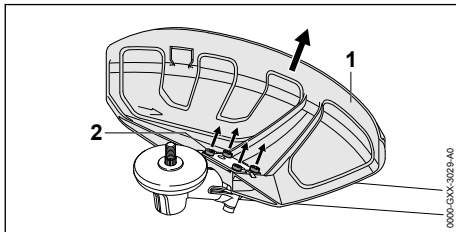

- ▶ Take out the screws (2).
- ▶ Pull off the deflector (1).

6.4 Fitting and Removing the Skirt

6.4.1 Fitting the Skirt

- ▶ Switch off the trimmer and pull the connecting cable plug out of the socket.

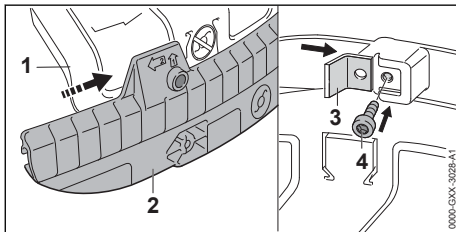

- ▶ Slide the guide slot in the skirt (2) onto the deflector (1) – it must snap into position.
- ▶ Push the line limiting blade (3) into the slot in the skirt (2).
- ▶ Insert and tighten down the screw (4) firmly.

6.4.2 Removing the Skirt

- ▶ Switch off the trimmer and pull the connecting cable plug out of the socket.

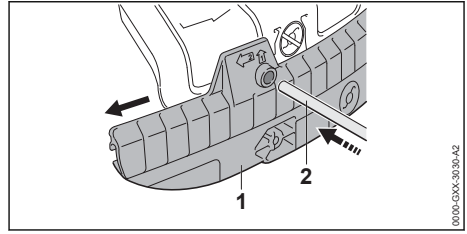

- ▶ Insert stop pin (2) into the hole in the skirt (1).
- ▶ Use the stop pin (2) to slide the skirt (1) off the deflector.

The line limiting blade (1) can be left on the skirt.

6.5 Mounting and Removing the Mowing Head

6.5.1 Mounting the Mowing Head

- ▶ Switch off the brushcutter and pull the connecting cable plug out of the socket.

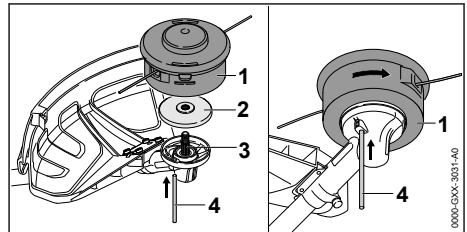

- ▶ Place the thrust plate (2) on the shaft (3) so that its smaller diameter faces up.
- ▶ Fit the mowing head (1) on the shaft (3) and turn it counterclockwise by hand.
- ▶ Insert the stop pin (4) in the bore up to the limit stop and hold it depressed.
- ▶ Turn the mowing head (1) counterclockwise until the stop pin (4) engages in position. The shaft (3) is now blocked.
- ▶ Tighten down the mowing head (1) firmly by hand.
- ▶ Remove the stop pin (4).

6.5.2 Removing the Mowing Head

- ▶ Switch off the trimmer and pull the connecting cable plug out of the socket.
- ▶ Insert the stop pin in the bore as far as stop and hold it depressed.
- ▶ Rotate the mowing head (3) until the stop pin engages in position. The shaft is now blocked.
- ▶ Unscrew the mowing head clockwise.
- ▶ Remove the thrust plate.
- ▶ Remove stop pin.

6.6 Removing and Installing Metal Cutting Attachment

6.6.1 Mounting Metal Cutting Attachment

- ▶ Switch off the trimmer and pull the connecting cable plug out of the socket.

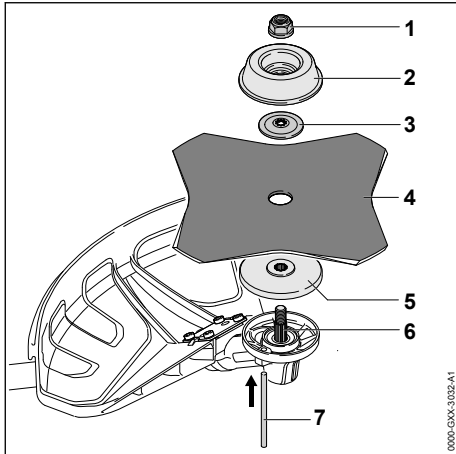

- ▶ Place the thrust plate (5) on the shaft (6) so that its smaller diameter faces up.
- ▶ Place the metal cutting attachment (4) on the thrust plate (5). If you are fitting a circular saw blade or a grass cutting blade with more than 4 cutting edges: Its cutting edges must face in the same direction as the arrow on the deflector.
- ▶ Place the thrust washer (3) on the metal cutting attachment so that its raised side faces up.
- ▶ Place the rider plate (2) on the thrust washer (3) so that its closed side faces up.
- ▶ Insert the stop pin (7) in the bore as far as stop and hold it depressed.
- ▶ Rotate the metal cutting attachment (4) clockwise until the stop pin (7) engages in position. The shaft is now blocked.
- ▶ Fit the nut (1) counterclockwise and tighten it down firmly.
- ▶ Remove the stop pin (7).

6.6.2 Removing the Metal Cutting Attachment

- ▶ Switch off the trimmer and pull the connecting cable plug out of the socket.
- ▶ Insert the stop pin in the bore as far as stop and hold it depressed.
- ▶ Rotate the metal cutting attachment clockwise until the stop pin engages in position. The shaft is now blocked.

- ▶ Unscrew the mounting nut clockwise.
- ▶ Remove the rider plate, thrust washer, metal cutting attachment and thrust plate.
- ▶ Remove stop pin.

7 Adjusting Trimmer for User

7.1 Using with STIHL AR Battery

7.1.1 Fitting and Adjusting the Connecting Cable

The connecting cable can be fitted and adjusted to suit the user's size and the application.

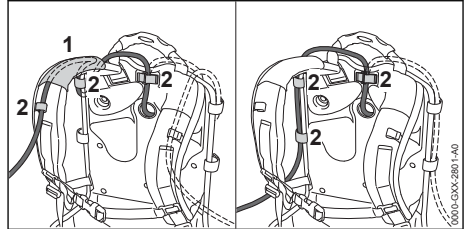

The connecting cable can be secured in position by the guide (1) on the harness and the fasteners (2), or on the side of the backplate with the fasteners (2).

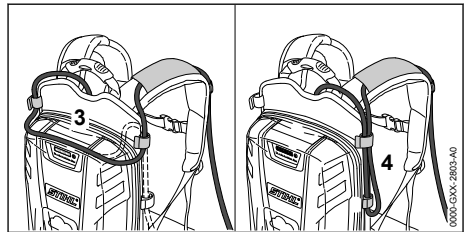

The length of the connecting cable can be adjusted by making a loop on the backplate (3) or at one side (4).

- ▶ Arrange the connecting cable so that it is as short as possible without hindering your work.

7.1.2 Fitting and Adjusting the Carrying System

- ▶ Put the battery on your back.

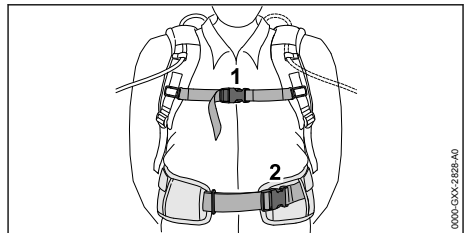

- ▶ Close buckle (2) on the waist belt.
- ▶ Close buckle (1) on the chest strap.

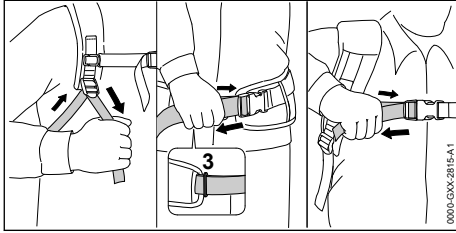

- ▶ Tighten the straps until the waist belt fits snugly on your hips and the back padding is against your back.
- ▶ Thread the end of the waist belt through the loop (3).
- ▶ Fit the hip pad as described in the instructions supplied with the hip pad.

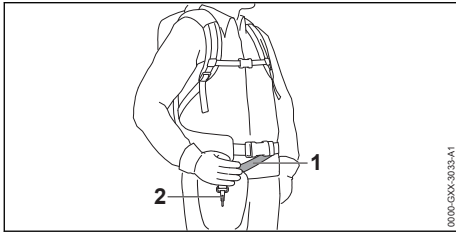

- ▶ Adjust the strap (1) so that the carabiner (2) is about a hand's width below your right hip.

7.2 Using with Carrying System

7.2.1 Fitting and Adjusting the Connecting Cable

The connecting cable can be fitted and adjusted to suit the user's size and the application.

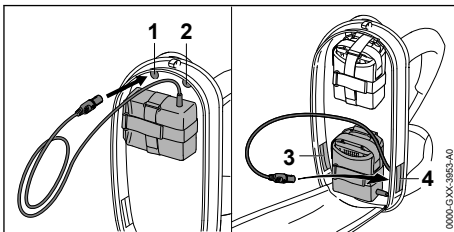

The connecting cable can be fitted through the following openings:

- the upper left opening (1)
- the upper right opening (2)
- the lower left opening (3)
- the lower right opening (4)

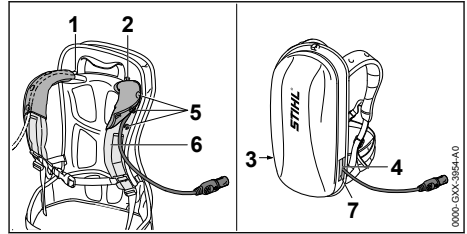

- ▶ If the connecting cable is fitted through the upper left opening (1) or the upper right opening (2):
 - ▶ Open the press studs (5).
 - ▶ Lay the connecting cable over the shoulder strap (6).
 - ▶ Close the press studs (5).
- ▶ If the connecting cable is fitted through the lower left opening (3) or the lower right opening (4): Seal the opening you use (3 or 4) with the hook and loop fastener (7).
- ▶ Arrange the connecting cable so that it is as short as possible without hindering your work.

7.2.2 Fitting and Adjusting the Carrying System

- ▶ Put the battery on your back.

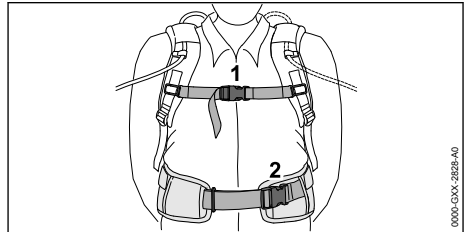

- ▶ Close buckle (2) on the waist belt.
- ▶ Close buckle (1) on the chest strap.

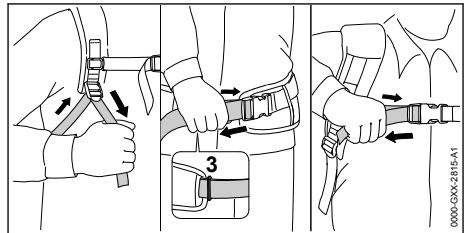

- ▶ Tighten the straps until the waist belt fits snugly on your hips and the back padding is against your back.
- ▶ Thread the end of the waist belt through the loop (3).
- ▶ Fit the hip pad as described in the instructions supplied with the hip pad.

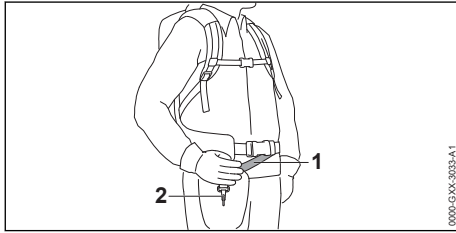

- ▶ Adjust the strap (1) so that the carabiner (2) is about a hand's width below your right hip.

7.3 Using with AP Belt Bag with Connecting Cable

7.3.1 Attaching the "Belt bag AP with connecting cord"

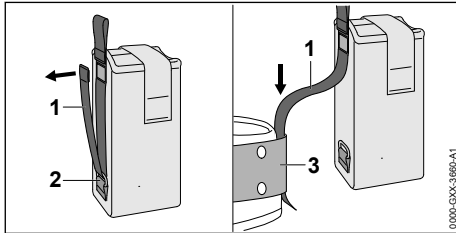

- ▶ Open the Velcro® fastening on the strap (1) and pull the strap (1) out of the ring (2).
- ▶ Feed strap (1) through belt (3).

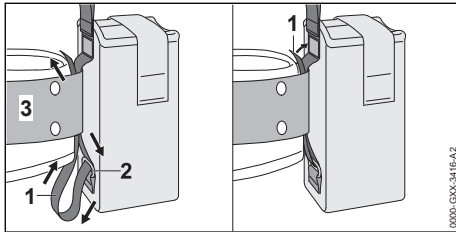

- ▶ Feed strap (1) back through the ring (2) and the belt (3).
- ▶ Close the Velcro® fastening on the strap (1).

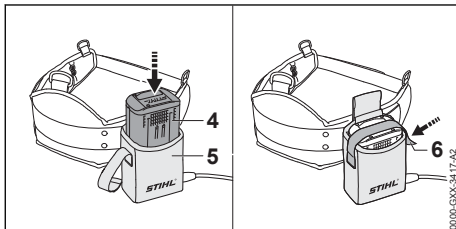

- ▶ Push battery (4) as far as it will go into the belt bag (5).

- A short beep will sound.
- ▶ Secure battery (4) with the Velcro® fastening (6).

7.3.2 Adjusting the Connecting Cable

The connecting cable can be fitted and adjusted to suit the user's size and the application.

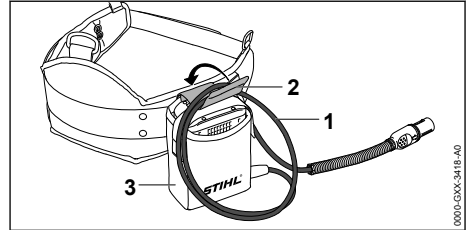

The length of the connecting cable can be adjusted by making a loop (1) and securing it to the belt bag (3) with the fastener (2).

- ▶ Arrange the connecting cable so that it is as short as possible without hindering your work.

7.3.3 Fitting and Adjusting the Carrying System

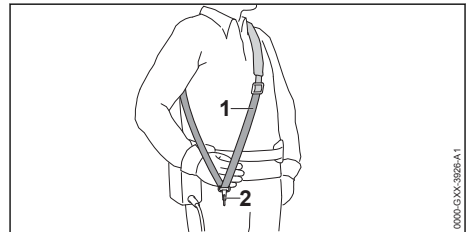

- ▶ Put on the shoulder strap (1).
- ▶ Adjust the shoulder strap (1) so that the carabiner (2) is about a hand's width below your right hip.

7.4 Balancing the Trimmer

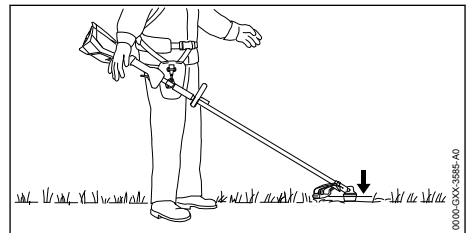

The cutting attachment should rest lightly on the ground.

- ▶ Switch off the trimmer and pull the connecting cable plug out of the socket.

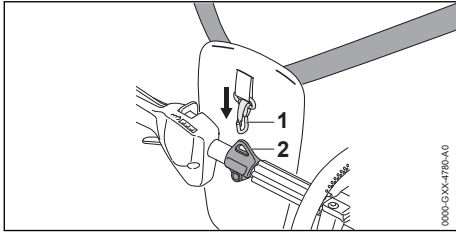

- ▶ Connect the carrying ring (2) to the carabiner (1).
- ▶ Wait for the trimmer to stop swinging.
- ▶ Check position of cutting attachment. If it needs adjustment:

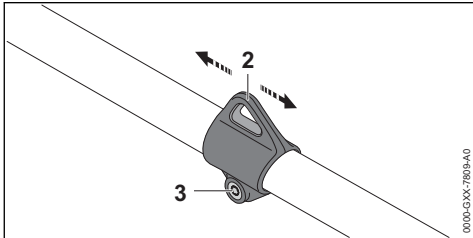

- ▶ Loosen the screw (3).
- ▶ Move carrying ring (2) up or down the drive tube until correct balanced position is reached.
- ▶ Tighten down the screw (3) firmly.

7.5 Adjusting the Loop Handle

The loop handle can be set to different positions to suit the height and reach of the user.

- ▶ Switch off the trimmer and pull the connecting cable plug out of the socket.

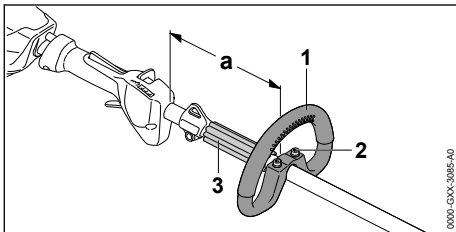

- ▶ Loosen the screws (2).
- ▶ Move the loop handle (1) to the required position and make sure that:
 - The spacer sleeve (3) fits between the loop handle (1) and carrying ring.
 - If you are using a mowing head: a = no more than 30 cm
 - If you are using a metal cutting attachment: a = no more than 25 cm
- ▶ Tighten down the screws (2) so that the loop handle cannot be rotated on the drive tube.

8 Inserting and Removing Connecting Cable Plug

8.1 Inserting the Connecting Cable Plug

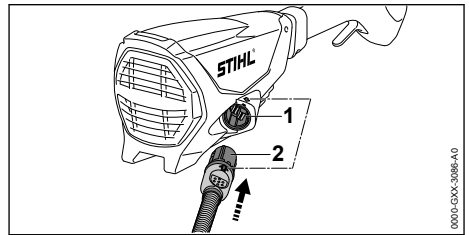

- ▶ Hold connecting cable plug (2) so that the arrow on its side lines up with the arrow on the socket (1).
- ▶ Insert the connecting cable plug (2) in the socket (1). The plug (2) engages in position.

8.2 Removing the Connecting Cable Plug

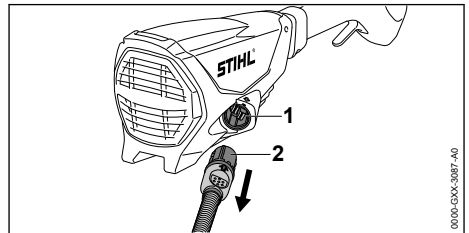

- ▶ Grip the connecting cable plug (2) with your hand.
- ▶ Pull the plug (2) out of the socket (1).

9 Switching the Trimmer On/Off

9.1 Switching On

- ▶ Hold the trimmer with your right hand on the control handle – wrap your thumb around the control handle.
- ▶ Hold the trimmer with the other hand on the loop handle - wrap your thumb around the loop handle.

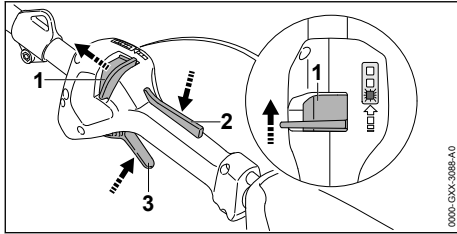

- ▶ Push the release slide (1) in the direction of the loop handle with your thumb and hold it there.
- ▶ Depress the trigger lockout (2) with your hand and hold it there.
You can let go of the release slide (1).
- ▶ Pull the trigger (3) with your index finger and hold it there.
The motor accelerates and the cutting attachment rotates.

The speed of the cutting attachment is controlled by the trigger (3).

The trimmer recognizes the cutting attachment being used and adjusts the maximum speed automatically.

9.2 Switching Off

- ▶ Release the trigger and trigger lockout lever at the same time.
- ▶ Wait for the cutting attachment to come to a standstill.
- ▶ If the cutting attachment continues to rotate: Pull connecting cable plug out of the socket and contact your STIHL servicing dealer.
The trimmer has a malfunction.

10 Testing the Trimmer

10.1 Checking the Controls

Release slide, trigger lockout and trigger

- ▶ Pull the connecting cable plug out of the socket.
- ▶ Attempt to pull the trigger lever without depressing the release slide and the trigger lockout.
- ▶ If the trigger can be pulled: Do not use your trimmer and contact your STIHL dealer for assistance.
Release slide or trigger lockout is faulty.
- ▶ Push the release slide in the direction of the loop handle and hold it there.
- ▶ Depress the trigger lockout lever and hold it in that position.
- ▶ Pull the trigger.
- ▶ Release the trigger and trigger lockout lever.

- ▶ If the trigger, trigger lockout or release slide is stiff or does not spring back to the idle position: Do not use your trimmer and contact your STIHL dealer for assistance.
The trigger, trigger lockout or release slide has a malfunction.

Switching On

- ▶ Insert the connecting cable plug.
- ▶ Push the release slide in the direction of the loop handle and hold it there.
- ▶ Depress the trigger lockout lever and hold it in that position.
- ▶ Pull the trigger and hold it there.
The cutting attachment rotates.
- ▶ If 3 LEDs flash red: Pull connecting cable plug out of the socket and contact your STIHL dealer for assistance.
There is a malfunction in the trimmer.
- ▶ Release the trigger and trigger lockout lever.
The cutting attachment comes to a standstill.
- ▶ If the cutting attachment continues to rotate: Pull connecting cable plug out of the socket and contact your STIHL dealer for assistance.
The trimmer has a malfunction.

11 Operating the Trimmer

11.1 Holding and Controlling the Trimmer

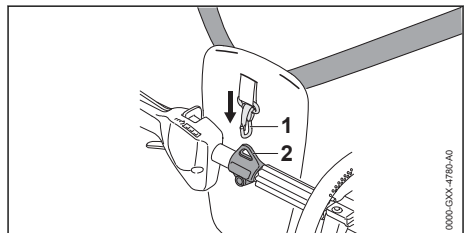

- ▶ Connect the carrying ring (2) to the carabiner (1).

If you are using a mowing head:

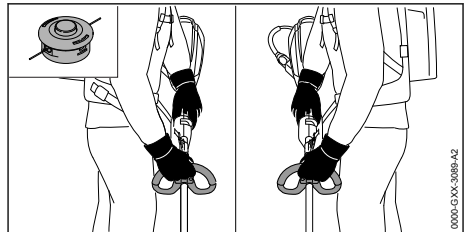

- ▶ Hold the trimmer with one hand on the control handle – wrap your thumb around the control handle.

- ▶ Hold the trimmer with the other hand on the loop handle – wrap your thumb around the loop handle.

If you are using a metal cutting attachment:

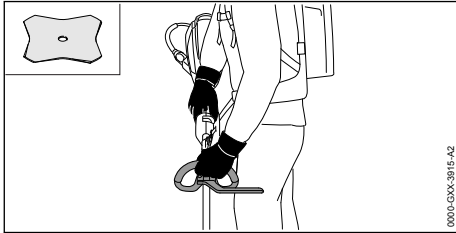

- ▶ Hold the trimmer with your right hand on the control handle – wrap your thumb around the control handle.
- ▶ Hold the trimmer with the other hand on the loop handle – wrap your thumb around the loop handle.

11.2 Setting the performance level

Depending on the application, 3 power levels can be set. The LEDs indicate the selected power level. The higher the power level, the faster the cutting attachment can run.

The selected power level affects the battery's runtime. The lower the power level, the longer the runtime.

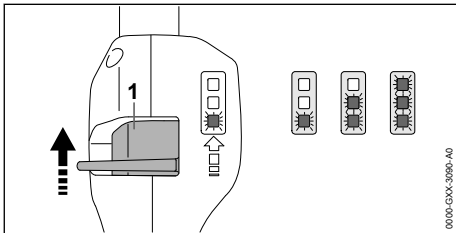

- ▶ Push the release slide (1) in the direction of the loop handle with your thumb and hold it there. The LEDs indicate the selected power level.
- ▶ Push the release slide (1) forwards, hold it briefly in that position and allow it to spring back. This selects the next power level. After the third performance level, it starts again with the first performance level.
- ▶ Push the release slide (1) forwards and allow it to spring back as many times as necessary to select the required power level.

11.3 Mowing

The cutting height is determined by the distance of the cutting attachment from the ground.

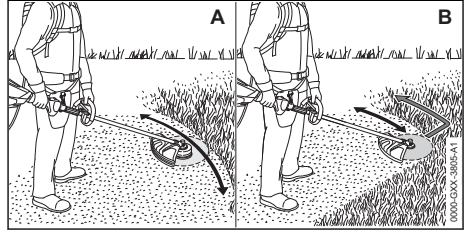

Mowing with a mowing head (A)

- ▶ Swing the brushcutter steadily back and forth in an arc.
- ▶ Move forward slowly in a controlled manner.

Mowing with a grass cutting blade or brush knife (B)

- ▶ Mow with the left-hand side on the metal cutting attachment.
- ▶ Move forward slowly in a controlled manner.

11.4 Adjusting Nylon Line

11.4.1 Line Feed on AutoCut Mowing Head

- ▶ Tap the rotating mowing head on the ground. About 30 mm of fresh nylon line is advanced. The line limiting blade in the deflector trims the mowing lines to the correct length.

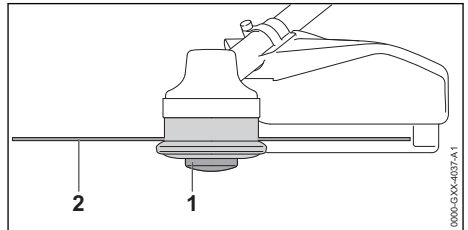

Automatic feed does not operate if the mowing lines are shorter than 25 mm.

- ▶ Switch off the trimmer and pull the connecting cable plug out of the socket.
- ▶ Depress the spool (1) on the mowing head and hold it depressed.
- ▶ Pull out the mowing lines (2).
- ▶ If the mowing lines (2) cannot be pulled out to the required length: Replace the spool (1) or the mowing lines (2). The spool is empty.

11.4.2 Line Feed on SuperCut Mowing Head

Mowing lines are advanced automatically. The line limiting blade in the deflector trims the mowing lines to the correct length.

Automatic feed will not take place if the mowing lines are shorter than 40 mm.

- ▶ Switch off the trimmer and pull the connecting cable plug out of the socket.
- ▶ Pull out the mowing lines.
- ▶ If the mowing lines cannot be pulled out to required length: Replace nylon line. The spool is empty.

12 After Finishing Work

12.1 When Work is Finished

- ▶ Switch off the brushcutter and pull the connecting cable plug out of the socket.
- ▶ If the brushcutter is wet: Allow the brushcutter to dry.
- ▶ Clean the brushcutter.
- ▶ Clean the deflector.
- ▶ Clean the cutting attachment.
- ▶ If a metal cutting attachment is mounted: Fit the matching transport guard.

13 Transporting

13.1 Transporting the brushcutter

- ▶ Switch off the brushcutter and pull the connecting cable plug out of the socket.
- ▶ If a metal cutting attachment is mounted: Fit the matching transport guard.

Carrying the brushcutter

- ▶ Carry the brushcutter in one hand properly balanced by the shaft, with the cutting attachment behind you.

Transporting the brushcutter in the car

- ▶ Secure the brushcutter to prevent turnover and movement.

14 Storing

14.1 Storing the Brushcutter

- ▶ Switch off the brushcutter and pull the connecting cable plug out of the socket.
- ▶ If a metal cutting attachment is mounted: Fit the appropriate transport guard.
- ▶ Ensure that the following conditions are met when storing the brushcutter:
 - The brushcutter is out of the reach of children.
 - The brushcutter is clean and dry.

- ▶ If you store the brushcutter for more than 30 days: Remove the cutting attachment.

15 Cleaning

15.1 Cleaning the Brushcutter

- ▶ Switch off the brushcutter and pull the connecting cable plug out of the socket.
- ▶ Clean the brushcutter with a damp cloth.
- ▶ Clean vents with a paintbrush.

15.2 Cleaning the Deflector and Cutting Attachment

- ▶ Switch off the trimmer and pull the connecting cable plug out of the socket.
- ▶ Clean the deflector and cutting attachment with a damp cloth or a soft brush.

16 Maintenance

16.1 Maintenance Intervals

The maintenance intervals are dependent on the environmental and operating conditions. STIHL recommends the following maintenance intervals:

After every 50 hours of operation

- ▶ Lubricate the gearbox.

Every 12 months

- ▶ Have the trimmer checked by a STIHL servicing dealer.

16.2 Lubricating the gearbox

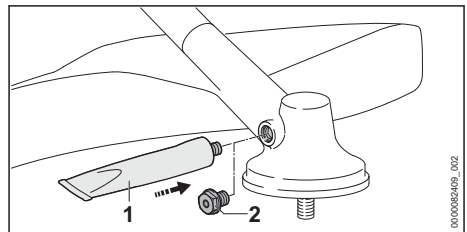

- ▶ Remove screw plug (2).

- ▶ If no grease can be seen on the end of the screw plug (2):
 - ▶ Screw in the tube of STIHL gear lubricant (1).
 - ▶ Squeeze 5 g of STIHL gear grease into the gear housing.
 - ▶ Unscrew the tube of STIHL gear lubricant (1).
 - ▶ Refit and firmly tighten the screw plug (2).
 - ▶ Run the brushcutter for 1 minute without load.
- The STIHL gear lubricant is evenly distributed.

16.3 Sharpening and Balancing a Metal Cutting Attachment

Correctly sharpening and balancing metal cutting attachments requires a lot of practice.

18 Troubleshooting

18.1 Troubleshooting the Brushcutter and Battery

STIHL recommends you have metal cutting attachments resharpened and balanced by a STIHL servicing dealer.

- ▶ Sharpen the metal cutting attachment as described in the instructions and on the packaging supplied with the cutting attachment you are using.

17 Repairing

17.1 Repairing the Trimmer and Cutting Attachment

The trimmer and cutting attachment cannot be repaired by the user.

- ▶ If the trimmer or cutting attachment is damaged: Do not use your trimmer or cutting attachment and contact your STIHL servicing dealer.

Fault	LEDs on the battery	Cause	Remedy
The brushcutter does not start when switched on.	1 LED flashing green.	State of charge of the battery is too low.	▶ Recharge the battery fully as described in the User Manual for the STIHL AL 101, 301, 301-4, 500 chargers.
	1 LED emits red light.	The battery is too warm or too cold.	▶ Pull the connecting cable plug out of the socket. ▶ Allow the battery to cool down or warm up.
	3 LEDs flash red.	The brushcutter has a malfunction.	▶ Pull connecting cable plug out of the socket and plug it in again. ▶ Switch on the brushcutter. ▶ If 3 LEDs continue to flash red: Do not use your brushcutter and contact your STIHL dealer for assistance.
	3 LEDs light up red.	Trimmer is too hot.	▶ Pull the connecting cable plug out of the socket. ▶ Allow trimmer to cool down.
	4 LEDs flash red.	There is a fault in the battery.	▶ Pull connecting cable plug out of the socket and plug it in again. ▶ Switch on the brushcutter. ▶ If 4 LEDs continue to flash red: Do not use the battery; contact a STIHL authorized dealer.
		No electrical contact between brushcutter and battery.	▶ Pull connecting cable plug out of the socket and plug it in again. ▶ If the brushcutter still does not start when switched on: Clean the contacts of the connecting cable as described in the STIHL AR battery's user manual or in the user manual for the "AP belt bag with connecting cable".
		The brushcutter or battery is damp.	▶ Allow the brushcutter or battery to dry.

Fault	LEDs on the battery	Cause	Remedy
The brushcutter cuts out during operation.	3 LEDs light up red.	Trimmer is too hot.	<ul style="list-style-type: none"> ▶ Pull the connecting cable plug out of the socket. ▶ Allow trimmer to cool down.
		There is an electrical fault.	<ul style="list-style-type: none"> ▶ Pull connecting cable plug out of the socket and plug it in again. ▶ If the brushcutter continues to cut out during operation: Clean the contacts of the connecting cable as described in the STIHL AR battery's user manual or in the user manual for the "AP belt bag with connecting cable". ▶ Switch on the brushcutter.
The runtime of the brushcutter is too short.		The battery is not fully charged.	▶ Recharge the battery fully as described in the User Manual for the STIHL AL 101, 301, 301-4, 500 chargers.
		The battery life has been exceeded.	▶ Replace battery.

19 Specifications

19.1 STIHL FSA 130 R Trimmer

- Approved batteries:
 - STIHL AR
 - STIHL AP together with "AP belt bag with connecting cable"
- Weight without battery, cutting attachment and deflector: 3.9 kg
- Length without cutting attachment: 1750 mm

For battery life see www.stihl.com/battery-life.

19.2 Sound Values and Vibration Values

The K-value for sound pressure levels is 2 dB(A).
K-value for sound power levels is 2 dB(A).
The K-value for vibration level is 2 m/s².

STIHL recommends wearing ear defenders.

Using with a mowing head except PolyCut 28-2

- Sound pressure level L_{pA} measured according to EN 50636-2-91: 83 dB(A)
- Sound power level L_{wA} measured according to EN 50636-2-91: 94 dB(A)
- Vibration level a_{hv} measured according to EN 50636-2-91
 - Control handle: 3.3 m/s²
 - Loop handle: 3.5 m/s²

Using with a mowing head PolyCut 28-2

- Sound pressure level L_{pA} measured according to EN 50636-2-91: 84 dB(A)
- Sound power level L_{wA} measured according to EN 50636-2-91: 97 dB(A)

- Vibration level a_{hv} measured according to EN 50636-2-91
 - Control handle: 3.3 m/s²
 - Loop handle: 3.5 m/s²

Using with a metal cutting attachment

- Sound pressure level L_{pA} measured according to EN 50636-2-91: 82 dB(A)
- Sound power level L_{wA} measured according to EN 50636-2-91: 94 dB(A)
- Vibration level a_{hv} measured according to EN 50636-2-91
 - Control handle: 2.9 m/s²
 - Loop handle: 3.7 m/s²

The vibration levels indicated were measured according to a standardized test method and can be used as a basis for comparing electric power tools. The vibration levels actually occurring may vary from the values indicated, depending on the type of application. The vibration levels indicated can be used for an initial estimate of the vibration stress. The actual vibration stress has to be estimated. The times when the electric power tool is switched off and the times when it is switched on but running under no load can be taken into account in the estimate.

For information on compliance with Employers' Vibration Directive 2002/44/EC see www.stihl.com/vib.

19.3 REACH

REACH is an EC regulation and stands for the Registration, Evaluation, Authorisation and Restriction of Chemical substances.

For information on compliance with the REACH regulation see www.stihl.com/reach.

20 Combinations of Cutting Attachments, Deflectors and Carrying Systems

20.1 Combinations of Cutting Attachments, Deflectors and Carrying Systems

Cutting attachment	Deflector	Barrier bar	Carrying system
<ul style="list-style-type: none"> – PolyCut 28-2 Mowing head with 2.4 mm diameter “round, silent” mowing line: – AutoCut 25-2 mowing head – AutoCut 27-2 mowing head – AutoCut C 26-2 mowing head – SuperCut mowing head 20-2 – DuroCut 20-2 mowing head – TrimCut 31-2 mowing head – FixCut 31-2 mowing head Mowing head with 2.7 mm diameter “round, silent” mowing line: – AutoCut 36-2 mowing head 	<ul style="list-style-type: none"> – Guard for mowing heads – Universal deflector with skirt and line limiting blade 	<ul style="list-style-type: none"> – optional 	<ul style="list-style-type: none"> – STIHL AR battery, together with optional support cushion – Battery belt with attached “AP belt bag with connecting cable” together with the shoulder strap – Battery belt with strap and attached “AP belt bag with connecting cable” together with the support cushion – Carrying system with built-in “AP belt bag with connecting cable”, together with optional support cushion
<ul style="list-style-type: none"> – Grass cutting blade 230-2 (230 mm dia.) – Grass cutting blade 230-4 (230 mm dia.) – Grass cutting blade 230-8 (230 mm dia.) – Grass cutting blade 250-32 (250 mm dia.) – Grass cutting blade 260-2 (260 mm dia.) 	<ul style="list-style-type: none"> – Universal deflector without skirt 	<ul style="list-style-type: none"> – required 	<ul style="list-style-type: none"> – STIHL AR battery with the support cushion – Battery belt with attached “AP belt bag with connecting cable” together with the shoulder strap – Battery belt with strap and attached “AP belt bag with connecting cable” together with the support cushion – Carrying system with built-in “AP belt bag with connecting cable” together with the support cushion
<ul style="list-style-type: none"> – Brush knife 250-3 (Ø 250 mm) 			

Description of the carrying systems



STIHL AR battery together with the support cushion



Battery belt with attached “AP belt bag with connecting cable” together with the shoulder strap



Battery belt with strap and attached “AP belt bag with connecting cable” together with the support cushion



Carrying system with built-in “AP belt bag with connecting cable” together with the support cushion

21 Spare Parts and Accessories

21.1 Spare parts and accessories

STIHL  These symbols indicate original STIHL spare parts and original STIHL accessories.

STIHL recommends the use of original STIHL spare parts and accessories.

Despite ongoing market observation, STIHL is unable to judge the reliability, safety and suitability of other manufacturers' spare parts and accessories; accordingly, STIHL cannot warrant for the use of those parts.

Original STIHL spare parts and original STIHL accessories are available from STIHL dealers.

22 Disposal

22.1 Disposing of Brushcutter

Contact the local authorities or your STIHL dealer for information on disposal.

Improper disposal can be harmful to health and pollute the environment.

- ▶ Take STIHL products including packaging to a suitable collection point for recycling in accordance with local regulations.
- ▶ Do not dispose with domestic waste.

23 EC Declaration of Conformity

23.1 STIHL FSA 130 R Brushcutter

ANDREAS STIHL AG & Co. KG
Badstraße 115
D-71336 Waiblingen
Germany

declare under our sole responsibility that

- category: Cordless brushcutter
- Manufacturer's brand: STIHL
- model: FSA 130 R
- serial number: 4867

conforms to the relevant provisions of Directives 2011/65/EU, 2006/42/EC, 2014/30/EU and 2000/14/EC and has been developed and manufactured in compliance with the following standards in the versions valid on the date of production: EN 55014-1, EN 55014-2, EN 60335-1 and EN ISO 12100 taking EN 50636-2-91 into account.

The measured and guaranteed sound power levels were determined according to Directive 2000/14/EC, Annex VI.

Participating notified body: VDE Prüf- u. Zertifizierungsinstitut (NB 0366), Merianstraße 28, 63069 Offenbach, Germany

- Measured sound power level: 94 dB(A)
- Guaranteed sound power level: 96 dB(A)

The technical documents are stored at ANDREAS STIHL AG & Co. KG Produktzulassung.

The year of manufacture, country of manufacture and serial number are specified on the rating plate of the brushcutter.

Waiblingen, 15.07.2021

ANDREAS STIHL AG & Co. KG



pp

Dr. Jürgen Hoffmann, Director Product Certification & Regulatory Affairs

24 UKCA Declaration of Conformity

24.1 STIHL FSA 130 R Brushcutter

**UK
CA**

ANDREAS STIHL AG & Co. KG
Badstraße 115
D-71336 Waiblingen
Germany

declare under our sole responsibility that

- category: Cordless brushcutter
- Manufacturer's brand: STIHL
- model: FSA 130 R
- Serial number: 4867

complies with the relevant provisions of the UK regulations The Restriction of the Use of Certain Hazardous Substances in Electrical and Electronic Equipment Regulations 2012, Supply of Machinery (Safety) Regulations 2008, Electromagnetic Compatibility Regulations 2016 and Noise Emission in the Environment by Equipment for use Outdoors Regulations 2001 and has been developed and manufactured in accordance with the versions of the following

standards valid on the date of manufacture:
EN 55014-1, EN 55014-2, EN 60335-1 and EN
ISO 12100 taking into account the standard EN
50636-2-91.

The measured and the guaranteed sound power
level have been determined in accordance with
UK regulation Noise Emission in the Environ-
ment by Equipment for use Outdoors Regula-
tions 2001, Schedule 9..

Participating notified body: INTERTEK Testing &
Certification Ltd, Academy Place, 1-9 Brook
Street, Brentwood, Essex, CM14 5NQ, United
Kingdom

- Measured sound power level: 94 dB(A)
- Guaranteed sound power level: 96 dB(A)

The technical documents are stored at
ANDREAS STIHL AG & Co. KG.

The year of manufacture, country of manufacture
and serial number are specified on the rating
plate of the brushcutter.

Waiblingen, 15.07.2021

ANDREAS STIHL AG & Co. KG

J. Hoffmann

pp

Dr. Jürgen Hoffmann, Director Product Certifica-
tion & Regulatory Affairs

Índice

1	Prólogo.....	45
2	Informaciones relativas a estas instruccio- nes para la reparación.....	45
3	Sinopsis.....	46
4	Indicaciones relativas a la seguridad.....	48
5	Preparar la motoguadaña para el trabajo.	54
6	Ensamblar la motoguadaña.....	54
7	Ajustar la motoguadaña para el usuario...	57
8	Insertar el enchufe del cable de conexión y extraerlo.....	60
9	Conectar y desconectar la motoguadaña.	60
10	Comprobar la motoguadaña.....	61
11	Trabajar con la motoguadaña.....	61
12	Después del trabajo.....	63
13	Transporte.....	63
14	Almacenamiento.....	63
15	Limpiar.....	63
16	Mantenimiento.....	64
17	Reparación.....	64

18	Subsanar las perturbaciones.....	64
19	Datos técnicos.....	65
20	Combinaciones de herramientas de corte, protectores y sistemas de porte.....	66
21	Piezas de repuesto y accesorios.....	67
22	Gestión de residuos.....	67
23	Declaración de conformidad UE.....	67
24	Declaración de conformidad UKCA.....	68

1 Prólogo

Distinguidos clientes,

Nos alegramos de que se hayan decidido
por STIHL. Desarrollamos y confeccionamos
nuestros productos en primera calidad y con
arreglo a las necesidades de nuestros clientes.
De esta manera conseguimos elaborar produc-
tos altamente fiables incluso en condiciones de
esfuerzo extremas.

STIHL también presta un Servicio Postventa de
primera calidad. Nuestros comercios especializa-
dos garantizan un asesoramiento e instrucciones
competentes así como un amplio asesoramiento
técnico.

STIHL se declara expresamente a favor de tratar
la naturaleza de forma sostenible y responsable.
Estas instrucciones de servicio pretenden asis-
tirle para hacer un uso ecológico y seguro de su
producto STIHL durante toda su vida útil.

Le agradecemos su confianza y le deseamos
que disfrute de su producto STIHL.

N. Stihl

Dr. Nikolas Stihl

**IMPORTANTE: LEER ANTES DE USAR Y
GUARDAR.**

2 Informaciones relativas a estas instrucciones para la reparación

2.1 Documentación vigente

Las normas de seguridad locales están en vigor.

- ▶ Además de este manual de instrucciones se deben leer, comprender y guardar los siguientes documentos:
 - Manual de instrucciones y embalaje de la herramienta de corte utilizada
 - Manual de instrucciones del sistema de porte utilizado
 - Manual de instrucciones del acumulador STIHL AR
 - Manual de instrucciones "bolsa del cinturón AP con cable de conexión"
 - Indicaciones de seguridad del acumulador STIHL AP
 - Manual de instrucciones de los cargadores STIHL AL 101, 301, 301-4, 500
 - Información de seguridad sobre acumuladores STIHL y productos con acumulador incorporado: www.stihl.com/safety-data-sheets

2.2 Marca de las indicaciones de advertencia en el texto



ADVERTENCIA

- La indicación hace referencia a peligros que pueden provocar lesiones graves o la muerte.
 - ▶ Con las medidas mencionadas se pueden evitar lesiones graves o mortales.

INDICACIÓN

- La indicación hace referencia a peligros que pueden provocar daños materiales.
 - ▶ Con las medidas mencionadas se pueden evitar daños materiales.

2.3 Símbolos en el texto



Este símbolo remite a un capítulo de este manual de instrucciones.

3 Sinopsis

3.1 Motoguadaña

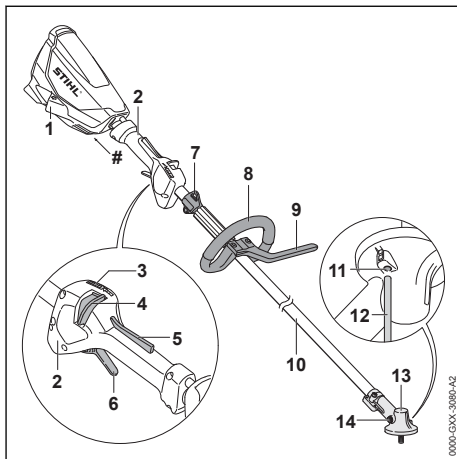

1 Hembrilla

La hembrilla sirve para insertar el enchufe del cable de conexión.

2 Empuñadura de mando

La empuñadura de mando sirve para manejar, asir y guiar la motoguadaña.

3 LED

Los LED indican el nivel de potencia ajustado.

4 Corredera de desbloqueo

La corredera de desbloqueo desbloquea la palanca de mando junto con el bloqueo de esta. La corredera de desbloqueo sirve para ajustar el nivel de potencia.

5 Bloqueo de la palanca de mando

El bloqueo de la palanca de mando bloquea, junto con la corredera de desbloqueo, la palanca de mando.

6 Palanca de mando

La palanca de mando conecta y desconecta la motoguadaña.

7 Argolla de porte

La argolla de porte sirve para enganchar el sistema de porte.

8 Manillar cerrado

El manillar cerrado sirve para el porte y el manejo de la motoguadaña.

9 Limitador de paso

El limitador de paso limita la distancia entre la pierna del usuario y la herramienta de corte de metal.

10 Vástago

El vástago une todos los componentes.

11 Abertura para el pasador

La abertura para el pasador aloja dicho pasador.

12 Pasador

El pasador bloquea el árbol de transmisión cuando se monta una herramienta de corte.

13 Caja del engranaje

La caja del engranaje tapa el engranaje.

14 Tornillo de cierre

El tornillo de cierre cierra la abertura para la grasa de engranajes STIHL.

Placa de características con número de la máquina**3.2 Protectores y herramientas de corte**

Los protectores y las herramientas de corte se representan como ejemplo. Las combinaciones que se pueden utilizar figuran en este manual de instrucciones,  20.

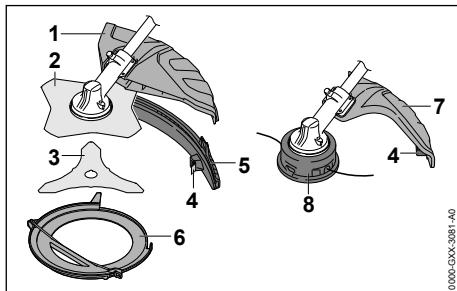
**1 Protector universal**

El protector universal protege al usuario contra objetos lanzados hacia arriba y contra el contacto con la herramienta de corte.

2 Hoja cortahierbas

La hoja cortahierbas corta hierba y malas hierbas.

3 Cuchilla cortamalezas

La cuchilla cortamalezas corta maleza.

4 Cuchilla de acortar hilo

La cuchilla de acortar hilo acorta los hilos de corte a la longitud correcta durante el trabajo.

5 Faldón

El faldón amplía el protector universal para emplearlo con un cabezal de corte.

6 Protector para el transporte

El protector para el transporte protege del contacto con herramientas de corte de metal.

7 Protector para cabezales de corte

El protector para cabezales de corte protege al usuario contra objetos lanzados hacia arriba y contra el contacto con el cabezal de corte.

8 Cabezal de corte

El cabezal de corte sujeta los hilos de corte.

3.3 Sistemas de porte

Los sistemas de corte se representan como ejemplo. Las combinaciones que se pueden utilizar, figuran en este manual de instrucciones,  20.1.

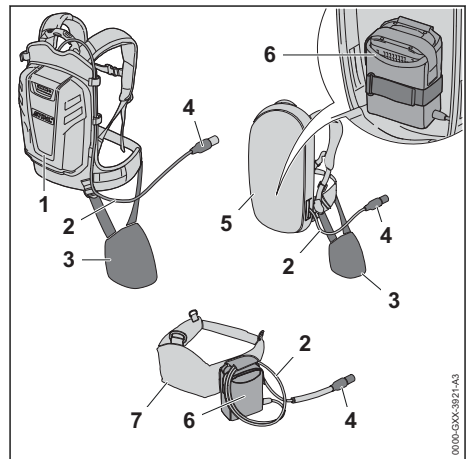
**1 Acumulador STIHL AR**

El acumulador STIHL AR puede abastecer de energía la motoguadaña.

2 Cable de conexión

El cable de conexión conecta la motoguadaña al acumulador STIHL AR o a la "bolsa de la correa AP con cable de conexión".

3 Acolchado de apoyo

El acolchado de apoyo sirve para fijar la motoguadaña al acumulador STIHL AR o al sistema de porte si está montada la "bolsa de la correa AP con cable de conexión".

4 Enchufe del cable de conexión

El enchufe del cable de conexión conecta la motoguadaña a la "bolsa de la correa AP con cable de conexión".

- 5 Sistema de porte con la "bolsa del cinturón AP con cable de conexión"**
El sistema de porte puede abastecer de energía la motoguadaña.
- 6 "Bolsa del cinturón AP con cable de conexión"**
La "bolsa de la correa AP con cable de conexión" puede suministrar energía a la motoguadaña.
- 7 Correa portaacumuladores con "bolsa de la correa AP con cable de conexión"**
La correa portaacumuladores puede suministrar energía a la motoguadaña.

3.4 Símbolos

Los símbolos pueden encontrarse en la motoguadaña y el protector y significan lo siguiente:

 Este símbolo indica el sentido de giro de la herramienta de corte.

max Ø xxx Este símbolo indica el diámetro máximo de la herramienta de corte en milímetros.

 Este símbolo indica el número de revoluciones nominal de la herramienta de corte.

 Nivel de potencia sonora garantizado según la directriz 2000/14/CE en dB(A) para hacer equiparables las emisiones sonoras de productos.

 No desprenderse del producto mediante la basura doméstica.

4 Indicaciones relativas a la seguridad

4.1 Símbolos de advertencia

4.1.1 Motoguadaña

Los símbolos de advertencia de la motoguadaña significan lo siguiente:

 Tener en cuenta las indicaciones de seguridad y sus medidas.

 Leer este manual de instrucciones, entenderlo y guardarlo.

 Utilizar gafas protectoras. Si pueden caer objetos durante el trabajo, usar un casco protector.

 Utilizar botas protectoras.



Utilizar guantes de trabajo.



Tener en cuenta las indicaciones de seguridad relativas al rebote y sus medidas.



Tener en cuenta las indicaciones de seguridad relativas a los objetos lanzados hacia arriba y sus medidas.



Mantener la distancia de seguridad.



Retirar del enchufe el enchufe del cable de conexión durante las interrupciones de los trabajos, el transporte y cuando se guarde y se realicen trabajos de mantenimiento o reparación.



No tocar la superficie si está caliente.

4.1.2 Protector para cabezales de corte

Los símbolos de advertencia en el protector para cabezales de corte significan lo siguiente:



Emplear este protector para cabezales de corte.



No emplear este protector para hojas cortahierbas.



No emplear este protector para hojas cortamalezas.



Emplear este protector para cuchillas trituradoras.



No emplear este protector para hojas de sierra circular.

4.1.3 Protector universal y faldón

Protector universal

Los Los símbolos de advertencia en el protector universal significan lo siguiente:



No emplear este protector sin faldón para cabezales de corte.



No emplear este protector para hojas cortahierbas.



Emplear este protector para cuchillas cortamalezas.



Emplear este protector para cuchillas trituradoras.



No emplear este protector para hojas de sierra circular.

Faldón

Los símbolos de advertencia en el faldón significan lo siguiente:



Utilizar el protector universal junto con el faldón y la cuchilla de acortar hilo para los cabezales de corte.

4.2 Aplicación para trabajos apropiados

La motoguadaña STIHL FSA 130 R sirve para las siguientes aplicaciones:

- Con un cabezal de corte: cortar hierba
- Con una hoja cortahierbas: cortar hierba y malas hierbas
- Con una cuchilla cortamalezas: cortar maleza con un diámetro de hasta 20 mm

La motoguadaña se puede utilizar bajo la lluvia.

Esta motoguadaña recibe la energía de un acumulador STIHL AP junto con la "bolsa de la correa AP con cable de conexión" o un acumulador STIHL AR.

▲ ADVERTENCIA

- Los acumuladores no autorizados por STIHL para la motoguadaña pueden originar incendios y explosiones. Las personas pueden sufrir lesiones graves o mortales y se pueden producir daños materiales.
 - ▶ Emplear la motoguadaña con un acumulador STIHL AP junto con la "bolsa de la correa AP con cable de conexión" o un acumulador STIHL AR.
- En el caso de que la motoguadaña o el cable de carga no se emplee de forma apropiada, las personas pueden sufrir lesiones graves o mortales y se pueden producir daños materiales.

- ▶ Emplear la motoguadaña tal y como se especifica en este manual de instrucciones.
- ▶ Emplear el acumulador tal como se especifica en este manual de instrucciones de la "bolsa de la correa AP con cable de conexión".

4.3 Requisitos para el usuario

▲ ADVERTENCIA

- Los usuarios sin capacitación no pueden identificar o calcular los peligros de la motoguadaña. El usuario u otras personas pueden sufrir lesiones graves o mortales.
 - ▶ Leer este manual de instrucciones, entenderlo y guardarlo.
- ▶ En caso de prestar la motoguadaña a otra persona, entregarle el manual de instrucciones.
- ▶ Asegurarse de que el usuario cumple con estos requisitos:
 - El usuario está descansado.
 - El usuario tiene capacidad física, sensorial y psíquica para manejar la motoguadaña y trabajar con ella. En el caso de que el usuario presente limitaciones físicas, sensoriales o psíquicas, deberá trabajar solo bajo supervisión y siguiendo las instrucciones de una persona responsable.
 - El usuario puede identificar o calcular los peligros de la motoguadaña.
 - El usuario es mayor de edad o, según las correspondientes regulaciones nacionales, es instruido bajo supervisión en una profesión.
 - El usuario ha recibido instrucciones de un distribuidor especializado STIHL o una persona especializada antes de trabajar por primera vez con la motoguadaña.
 - El usuario no se encuentra bajo los efectos del alcohol, medicamentos o drogas.
- ▶ En caso de dudas, acudir a un distribuidor especializado STIHL.

4.4 Ropa y equipamiento de trabajo

▲ ADVERTENCIA

- Durante el trabajo, la motoguadaña puede atrapar el pelo largo. El usuario puede sufrir lesiones graves.

- ▶ Recogerse el pelo largo y asegurarlo, de manera que se encuentre por encima de los hombros.
- Durante el trabajo pueden salir disparados hacia arriba objetos a alta velocidad. El usuario puede resultar lesionado.



- ▶ Ponerse gafas protectoras muy pegadas. Las gafas protectoras apropiadas están verificadas según la norma EN 166 o según las normativas nacionales y se pueden adquirir en un comercio con la correspondiente marcación.

- ▶ Ponerse un protector para la cara.
- ▶ Utilizar pantalones largos de material resistente.
- Los objetos que caen pueden producir lesiones en la cabeza.



- ▶ Si pueden caer objetos durante el trabajo: ponerse un casco protector

- Durante el trabajo puede levantarse polvo. El polvo aspirado puede perjudicar la salud y provocar reacciones alérgicas.
 - ▶ En caso de levantarse polvo, ponerse una mascarilla protectora contra el polvo.
- La ropa inadecuada se puede enganchar en la madera, la maleza y en la motoguadaña. Los usuarios que no lleven ropa adecuada pueden resultar gravemente heridos.
 - ▶ Usar ropa ceñida.
 - ▶ Quitarse bufandas y joyas.
- Durante el trabajo, el usuario puede entrar en contacto con la herramienta de corte en rotación. El usuario puede sufrir lesiones graves.
 - ▶ Ponerse calzado de material resistente.



- ▶ En el caso de emplear una herramienta de corte de metal: ponerse botas protectoras con puntera de acero.

- ▶ Utilizar pantalones largos de material resistente.
- En el montaje y desmontaje de la herramienta de corte y durante la limpieza o el mantenimiento, el usuario puede entrar en contacto con la herramienta de corte o con la cuchilla de acortar. El usuario puede resultar lesionado.



- ▶ Utilizar guantes de trabajo de material resistente.

- Si el usuario lleva calzado no apropiado, se puede resbalar. El usuario puede resultar lesionado.

- ▶ Llevar calzado resistente y cerrado con suela antideslizante.

4.5 Zona de trabajo y entorno

▲ ADVERTENCIA

- Las personas ajenas al trabajo, los niños y los animales no pueden identificar ni calcular los peligros de la motoguadaña y los objetos lanzados hacia arriba. Las personas ajenas al trabajo, los niños y los animales pueden sufrir lesiones graves, y se pueden producir daños materiales.



- ▶ Mantener alejados de la zona de trabajo a personas ajenas, niños y animales en un radio de 15 m.

- ▶ Mantener una distancia de 15 m respecto de los objetos.
- ▶ No dejar la motoguadaña sin vigilancia.
- ▶ Asegurarse de que los niños no puedan jugar con la motoguadaña.
- Los componentes eléctricos de la motoguadaña pueden producir chispas. En entornos fácilmente inflamables o explosivos las chispas pueden provocar incendios y explosiones. Las personas pueden sufrir lesiones graves o mortales y se pueden producir daños materiales.
 - ▶ No trabajar en un entorno fácilmente inflamable o explosivo.

4.6 Estado seguro

4.6.1 Motoguadaña

La motoguadaña se encuentra en un estado seguro cuando se cumplen estas condiciones:

- La motoguadaña está intacta.
- La motoguadaña está limpia.
- Los elementos de mando funcionan y no han sido modificados.
- Se ha montado una combinación compuesta por una herramienta de corte y un protector indicada en este manual de instrucciones.
- La herramienta de corte y el protector están montados correctamente.
- Se han montado accesorios originales STIHL para esta motoguadaña.
- Los accesorios están montados correctamente.

▲ ADVERTENCIA

- En un estado que no sea seguro, es posible que ciertos componentes ya no funcionen correctamente y se desactiven dispositivos de seguridad. Las personas pueden sufrir lesiones graves o mortales.

- ▶ Trabajar con una motoguadaña que no esté defectuosa.
- ▶ Si la motoguadaña está sucia: limpiarla.
- ▶ No modificar la motoguadaña. Excepción: montaje de una combinación de herramienta y protector relacionada en este manual de instrucciones.
- ▶ Si los elementos de mando no funcionan, no trabajar con la motoguadaña.
- ▶ Montar accesorios originales STIHL para esta motoguadaña.
- ▶ Montar la herramienta de corte y el protector tal y como se especifica en este manual de instrucciones.
- ▶ Montar los accesorios tal y como se describe en este manual de instrucciones o en el manual de instrucciones del accesorio correspondiente.
- ▶ No introducir objetos en las aberturas de la motoguadaña.
- ▶ Sustituir los rótulos de indicación que estén desgastados o dañados.
- ▶ En caso de dudas, acuda a un distribuidor especializado STIHL.

4.6.2 Protector

El protector se encuentra en un estado seguro, cuando se cumplen estas condiciones:

- El protector está exento de daños.
- En el caso de emplear la cuchilla de acortar hilo y el faldón: dicha cuchilla y el faldón tienen que estar correctamente montados.

▲ ADVERTENCIA

- En un estado inseguro, pueden dejar de funcionar correctamente los componentes y se desactivan los dispositivos de seguridad. El usuario puede lesionarse gravemente.
 - ▶ Trabajar con un protector que no esté defectuoso.
 - ▶ En el caso de emplear la cuchilla de acortar hilo y el faldón: trabajar con una cuchilla de acortar hilo y un faldón montados correctamente.
 - ▶ En caso de dudas: acuda a un distribuidor especializado STIHL.

4.6.3 Cabezal de corte

El cabezal de corte se encuentra en un estado seguro, cuando se cumplen estas condiciones:

- El cabezal de corte no está dañado.
- El cabezal de corte no está bloqueado.
- Los hilos de corte están montados correctamente.
- No se han sobrepasado los límites de desgaste.

▲ ADVERTENCIA

- En un estado inseguro se pueden soltar piezas del cabezal de corte o de los hilos de corte y pueden salir despedidos. Las personas pueden sufrir lesiones graves.
 - ▶ Trabajar con un cabezal de corte que no esté defectuoso.
 - ▶ No sustituir los hilos de corte por objetos de metal.
 - ▶ Observar los límites de desgaste y respetarlos.
 - ▶ En caso de dudas, acuda a un distribuidor especializado STIHL.

4.6.4 Herramienta de corte de metal

La herramienta de corte de metal se encuentra en un estado seguro, cuando se cumplen estas condiciones:

- La herramienta de corte de metal y las piezas adosadas no están dañadas.
- La herramienta de corte de metal no está deformada.
- La herramienta de corte de metal está correctamente montada.
- La herramienta de corte de metal está correctamente afilada.
- Herramienta de corte de metal no tiene rebaba en los filos de corte.
- No se han sobrepasado los límites de desgaste.
- Si se utiliza una herramienta de corte de metal que no ha sido fabricada por STIHL, esta no deberá pesar más, ni ser más gruesa, no tener una conformación diferente, no ser de una calidad inferior y no tener un diámetro superior al de la herramienta de corte de metal autorizada por STIHL.

▲ ADVERTENCIA

- En un estado inseguro se pueden soltar piezas de la herramienta de corte de metal y pueden salir despedidas. Las personas pueden sufrir lesiones graves.
 - ▶ Trabajar con una herramienta de corte de metal y piezas adosadas exentas de daños.
 - ▶ Afilar correctamente la herramienta de corte de metal.
 - ▶ Quitar las rebabas de los filos de corte con una lima.
 - ▶ Hacer comprobar el equilibrado de la herramienta de corte de metal por un distribuidor STIHL.
 - ▶ Observar los límites de desgaste y respetarlos.

- ▶ Utilizar una herramienta de corte de metal indicada en este manual de instrucciones.
- ▶ En caso de dudas: acudir a un distribuidor especializado STIHL.

4.7 Trabajos

▲ ADVERTENCIA

- En determinadas situaciones, el operario ya no puede trabajar de forma concentrada. El usuario puede tropezar, caer y resultar gravemente lesionado.
 - ▶ Trabajar de forma tranquila y prudente.
 - ▶ Si las condiciones de luz y de visibilidad son deficientes, no trabajar con la motodesmalezadora.
 - ▶ Solo una persona puede manejar la motodesmalezadora.
 - ▶ Guiar la herramienta de corte cerca del suelo.
 - ▶ Prestar atención a los obstáculos.
 - ▶ Trabajar de pie sobre el suelo y mantener el equilibrio.
 - ▶ Si se perciben signos de cansancio, hacer una pausa.
- La herramienta de corte en rotación puede cortar al operario. El operario puede sufrir lesiones graves.
 - ▶ No tocar la herramienta de corte en rotación.
 - ▶ Si la herramienta de corte está bloqueada por algún objeto: desconectar la motoguadaña y extraer el enchufe del cable de conexión de la hembra. No quitar hasta entonces el objeto.
- En el caso de que la motodesmalezadora cambie o se comporte de forma no acostumbrada durante el trabajo, puede encontrarse en un estado inseguro. Las personas pueden sufrir lesiones graves y se pueden producir daños materiales.
 - ▶ Finalizar el trabajo, extraer de la hembra el enchufe del cable de conexión y acudir a un distribuidor especializado STIHL.
- Durante el trabajo, la motoguadaña puede producir vibraciones.
 - ▶ Utilizar guantes protectores.



- ▶ Hacer pausas para descansar.
- ▶ Si se detectan signos de problemas circulatorios: acudir a un médico.
- Si durante el trabajo la herramienta de corte topa con algún objeto desconocido, este o partes de este pueden salir disparados hacia

arriba a gran velocidad. Las personas pueden sufrir lesiones y se pueden producir daños materiales.

- ▶ Retirar cualquier objeto extraño de la zona de trabajo.
- Si la herramienta de corte está girando y choca con un objeto duro, pueden producirse chispas y se puede dañar la herramienta. En entornos fácilmente inflamables, las chispas pueden provocar incendios. Las personas pueden sufrir lesiones graves o mortales y se pueden producir daños materiales.
 - ▶ No trabajar en un entorno fácilmente inflamable.
 - ▶ Asegurarse de que la herramienta de corte se encuentre en un estado que permita trabajar con seguridad.
- Tras soltar la palanca de mando, la herramienta de corte sigue girando todavía durante un breve tiempo. Las personas pueden sufrir lesiones graves.
 - ▶ Esperar hasta que la herramienta de corte deje de girar.
- En una situación de peligro, el usuario puede asustarse y no quitar el sistema de porte. El operario puede sufrir lesiones graves.
 - ▶ Practicar la manera de quitarse el sistema de porte.

4.8 Fuerzas de reacción

4.8.1 Fuerzas de reacción

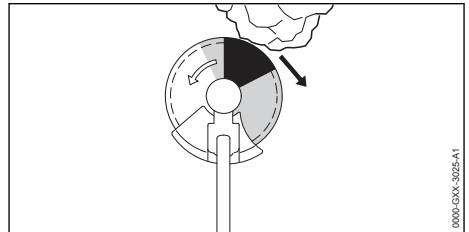

El rebote puede producirse por el motivo siguiente:

- La herramienta de corte de metal topa en el sector marcado en gris o en el sector marcado en negro en un objeto duro y se frena rápidamente.
- La herramienta de corte de metal en giro está aprisionada.

El mayor peligro de que se produzca un rebote está en el sector marcado en negro.

▲ ADVERTENCIA

- Debido a estos motivos, el movimiento de rotación de la herramienta de corte se puede

frenar fuertemente o parar pudiéndose lanzar dicha herramienta hacia la derecha, en el sentido del usuario (flecha negra). El usuario puede perder el control sobre la motoguadaña. Las personas pueden sufrir lesiones graves o mortales.

- ▶ Sujetar la motoguadaña con ambas manos.
- ▶ Trabajar tal y como se especifica en este manual de instrucciones.
- ▶ No trabajar con el sector marcado en negro.
- ▶ Utilizar una combinación indicada en este manual de instrucciones compuesta por una herramienta de corte, un protector y un sistema de porte.
- ▶ Afilar correctamente la herramienta de corte de metal.
- ▶ Trabajar a pleno gas.

4.9 Transporte

▲ ADVERTENCIA

- Durante el trabajo la caja del engranaje puede calentarse. El usuario puede quemarse.



- ▶ No tocar la caja del engranaje si está caliente.

- Durante el transporte, la motoguadaña puede volcar o moverse. Las personas pueden sufrir lesiones y se pueden producir daños materiales.



- ▶ Extraer el enchufe del cable de conexión de la hembrilla.

- ▶ Si hay montada una herramienta de corte de metal: montar el protector para el transporte.
- ▶ Asegurar la motoguadaña con correas, correas tensoras o con una red, de manera que no pueda volcar ni moverse.

4.10 Almacenamiento

▲ ADVERTENCIA

- Los niños no pueden identificar ni calcular los peligros de la motoguadaña. Los niños pueden resultar lesionados gravemente.



- ▶ Extraer de la hembrilla el enchufe del cable de conexión.

- ▶ Si hay montada una herramienta de corte de metal, montar el protector para el transporte.

- ▶ Guardar la motoguadaña fuera del alcance de los niños.
- Los contactos eléctricos de la motoguadaña y los componentes metálicos se pueden corroer por la humedad. La motoguadaña se puede dañar.



- ▶ Extraer de la hembrilla el enchufe del cable de conexión.

- ▶ Guardar la motoguadaña limpia y seca.

4.11 Limpieza, mantenimiento y reparación

▲ ADVERTENCIA

- Si durante la limpieza, el mantenimiento o la reparación está enchufado el conector del cable de conexión, la motoguadaña se puede conectar de forma accidental. Las personas pueden sufrir lesiones y se pueden producir daños materiales.



- ▶ Extraer de la hembrilla el enchufe del cable de conexión.

- Durante el trabajo, la caja del engranaje puede calentarse. El usuario puede quemarse.



- ▶ No tocar la caja del engranaje si está caliente.

- Los detergentes agresivos, la limpieza con un chorro de agua o los objetos puntiagudos pueden dañar la motodesmalezadora, el protector o la herramienta de corte. En el caso de que no se limpie correctamente la motodesmalezadora, el protector o la herramienta de corte, pueden dejar de funcionar correctamente los componentes y desactivarse los dispositivos de seguridad. Las personas pueden sufrir lesiones graves.

- ▶ Limpiar la motodesmalezadora, el protector y la herramienta de corte tal y como se especifica en este manual de instrucciones.

- En el caso de que no se realice correctamente el mantenimiento o la reparación de la motodesmalezadora, el protector o la herramienta de corte, pueden dejar de funcionar correctamente los componentes y desactivarse los dispositivos de seguridad. Las personas pueden sufrir lesiones graves o mortales.

- ▶ No realizar uno mismo el mantenimiento o la reparación de la motodesmalezadora y el protector.

- ▶ En el caso de que haya que realizar el mantenimiento o la reparación de la motodesmaleadora o el protector, acudir a un distribuidor especializado STIHL.
- ▶ Realizar el mantenimiento de la herramienta de corte, tal como se especifica en el manual de instrucciones de la herramienta de corte empleada o en el embalaje de la herramienta de corte empleada.
- Durante la limpieza o el mantenimiento de las herramientas de corte, el usuario se puede cortar con los filos de las mismas. El usuario puede resultar lesionado.



- ▶ Utilizar guantes de trabajo de material resistente.

5 Preparar la motoguadaña para el trabajo

5.1 Preparar la motoguadaña para el trabajo

Antes de comenzar cualquier trabajo deben realizarse los siguientes pasos:

- ▶ Asegurarse de que los siguientes componentes se encuentren en un estado seguro:
 - Motoguadaña, 4.6.1.
 - Protector, 4.6.2.
 - Cabezal de corte, 4.6.3 o herramienta de corte de metal, 4.6.4.
 - Emplear el acumulador tal como se especifica en el manual de instrucciones del acumulador STIHL AR o en el de la "bolsa para correa AP con cable de conexión".
- ▶ Comprobar el acumulador tal como se especifica en el manual de instrucciones del acumulador STIHL AR o en el de la "bolsa para correa AP con cable de conexión".
- ▶ Cargar el acumulador completamente tal como se describe en el manual de instrucciones de los cargadores STIHL AL 101, 301, 301-4, 500.
- ▶ Limpiar la motoguadaña, 15.1.
- ▶ Montar el manillar cerrado, 6.1.
- ▶ Utilizar una combinación compuesta por una herramienta de corte, un protector y un sistema de porte 20.
- ▶ Montar el protector, 6.3.1.
- ▶ En el caso de utilizar un protector universal junto con un cabezal de corte: montar el faldón y la cuchilla de acortar hilo, 6.4.1.
- ▶ En el caso de emplear una herramienta de corte de metal: montar un manillar cerrado con limitador de paso, 6.2.

- ▶ Montar el cabezal de corte o la herramienta de corte de metal, 6.5.1 o 6.6.1.
- ▶ Aplicar el acumulador STIHL AR, el sistema de porte o la "bolsa para la correa con cable de conexión" y ajustarlo, 7.
- ▶ Equilibrar la motoguadaña, 7.4.
- ▶ Ajustar el manillar cerrado, 7.5.
- ▶ Comprobar los elementos de mando, 10.1.
- ▶ Si no se pueden realizar estos pasos, no utilizar la motoguadaña y acudir a un distribuidor especializado STIHL.

6 Ensamblar la motoguadaña

6.1 Montar el asidero tubular cerrado

- ▶ Desconectar la motoguadaña y extraer de la hembra el enchufe del cable de conexión.

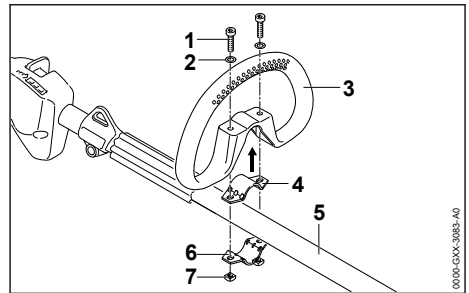

- ▶ Poner la abrazadera (4) en el asidero tubular cerrado (3).
- ▶ Colocar el asidero tubular cerrado (3) junto con la abrazadera (4) en el vástago (5).
- ▶ Montar las arandelas (2) en los tornillos (1).
- ▶ Oprimir la abrazadera (6) contra el vástago (5).
- ▶ Pasar los tornillos (1) por los orificios en el asidero tubular cerrado (3) y en las abrazaderas (4 y 6).
- ▶ Enroscar las tuercas (7) y apretarlas firmemente.

6.2 Montar el asidero tubular cerrado con un limitador de paso

- ▶ Desconectar la motoguadaña y extraer de la hembra el enchufe del cable de conexión.

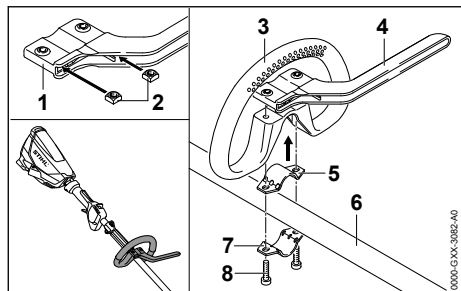

- ▶ Insertar las tuercas (2) en el limitador de paso (1), de manera que queden alineados los orificios.
- ▶ Poner la abrazadera (5) en el asidero tubular cerrado (3).
- ▶ Colocar el asidero tubular cerrado (3) junto con la abrazadera (5) y el limitador de paso (4) en el vástago (6).
- ▶ Oprimir la abrazadera (7) contra el vástago (6).
- ▶ Enroscar los tornillos (8) y apretarlos firmemente.

6.3 Montar y desmontar el protector

6.3.1 Montar el protector

- ▶ Desconectar la motoguadaña y extraer de la hembrilla el enchufe del cable de conexión.

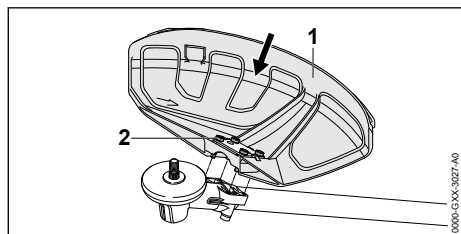

- ▶ Deslizar el protector (1) hasta el tope en las guías de la carcasa del cambio.
- ▶ Enroscar los tornillos (2) y apretarlos firmemente.

6.3.2 Desmontar el protector

- ▶ Desconectar la motoguadaña y extraer de la hembrilla el enchufe del cable de conexión.

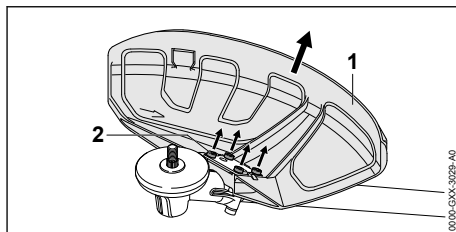

- ▶ Desenroscar los tornillos (2).
- ▶ Retirar el protector (1).

6.4 Montar y desmontar el faldón

6.4.1 Montar el faldón

- ▶ Desconectar la motoguadaña y extraer el enchufe del cable de conexión de la hembrilla.

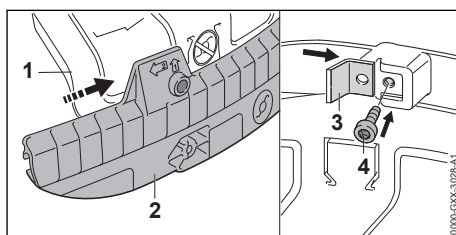

- ▶ Montar la ranura de guía del faldón (2) en la regleta del protector universal (1) hasta que encaje de forma audible.
- ▶ Montar la cuchilla de acortar hilo (3) en la ranura de guía del faldón (2).
- ▶ Enroscar el tornillo (4) y apretarlo firmemente.

6.4.2 Desmontar el faldón

- ▶ Desconectar la motoguadaña y extraer de la hembrilla el enchufe del cable de conexión.

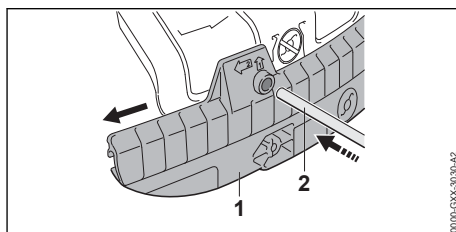

- ▶ Insertar el pasador (2) en el orificio del faldón (1).
- ▶ Retirar el faldón (1) con el pasador (2).

La cuchilla para acortar hilo en el faldón (1) no se tiene que desmontar.

6.5 Montar y desmontar el cabezal de corte

6.5.1 Montar el cabezal de corte

- ▶ Desconectar la motoguadaña y extraer de la hembrilla el enchufe del cable de conexión.

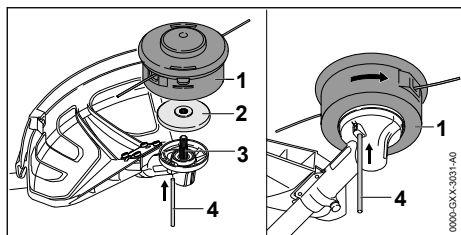

- ▶ Colocar el plato de presión (2) en el eje (3), de manera que el diámetro más pequeño esté orientado hacia arriba.
- ▶ Colocar el cabezal de corte (1) en el árbol (3) y girarlo con la mano en sentido antihorario.
- ▶ Oprimir el pasador (4) en el orificio hasta el tope y mantenerlo oprimido.
- ▶ Girar el cabezal de corte (1) en sentido antihorario hasta que encastre el pasador (4). El árbol (3) queda bloqueado.
- ▶ Apretar el cabezal de corte (1) firmemente con la mano.
- ▶ Retirar el pasador (4).

6.5.2 Desmontar el cabezal de corte

- ▶ Desconectar la motoguadaña y extraer de la hembrilla el enchufe del cable de conexión.
- ▶ Oprimir el pasador en el orificio hasta el tope y mantenerlo oprimido.
- ▶ Girar el cabezal de corte hasta que encastre el pasador. El árbol queda bloqueado.
- ▶ Desenroscar el cabezal de corte en sentido horario.
- ▶ Quitar el plato de presión.
- ▶ Retirar el pasador.

6.6 Montar y desmontar herramientas de corte de metal

6.6.1 Montar la herramienta de corte de metal

- ▶ Desconectar la motoguadaña y extraer de la hembrilla el enchufe del cable de conexión.

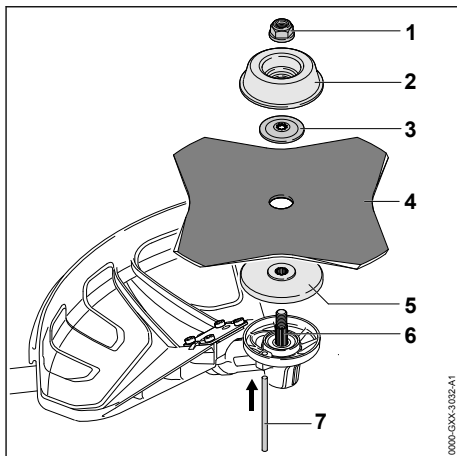

- ▶ Colocar el plato de presión (5) en el eje (6), de manera que el diámetro más pequeño esté orientado hacia arriba.
- ▶ Colocar la herramienta de corte de metal (4) sobre el plato de presión (5). Si se emplea una hoja de sierra circular o una hoja cortahierbas de más de 4 filos: alinear los bordes de corte, de manera que estén orientados en el mismo sentido que la flecha para el sentido de giro en el protector.
- ▶ Colocar el disco de presión (3) sobre la herramienta de corte de metal (4), de manera que el abombado esté orientado hacia arriba.
- ▶ Colocar el plato de rodadura (2) sobre el disco de presión (3), de manera que el lado cerrado esté orientado hacia arriba.
- ▶ Oprimir el pasador (7) en el orificio hasta el tope y mantenerlo oprimido.
- ▶ Girar la herramienta de corte de metal (4) en sentido antihorario hasta que encastre el pasador (7). El árbol (6) queda bloqueado.
- ▶ Girar la tuerca (1) en sentido antihorario y apretarla firmemente.
- ▶ Retirar el pasador (7).

6.6.2 Montar la herramienta de corte de metal

- ▶ Desconectar la motoguadaña y extraer de la hembrilla el enchufe del cable de conexión.
- ▶ Oprimir el pasador en el orificio hasta el tope y mantenerlo oprimido.
- ▶ Girar la herramienta de corte de metal en sentido horario hasta que encastre el pasador. El árbol queda bloqueado.
- ▶ Desenroscar la tuerca en sentido horario.

- ▶ Quitar el plato de rodadura, el disco de presión, la herramienta de corte de metal y el plato de presión.
- ▶ Retirar el pasador.

7 Ajustar la motoguadaña para el usuario

7.1 Utilización con el acumulador STIHL AR

7.1.1 Tender el cable de conexión y ajustarlo

El cable de conexión se puede tender y ajustar en función de la estatura del usuario y de la aplicación.

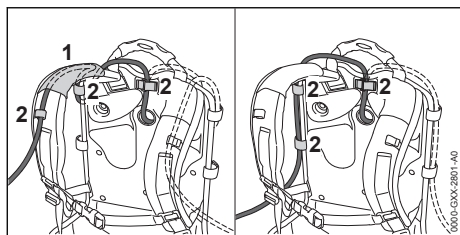

El cable de conexión se puede fijar mediante la guía (1) del cinturón de porte y las hebillas (2) o el lateral de la placa espaldar con las hebillas (2).

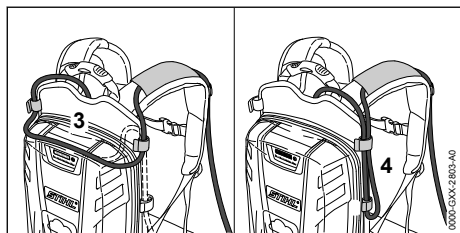

La longitud del cable de conexión se puede ajustar por medio de un lazo sobre la placa espaldar (3) o un lazo lateral (4).

- ▶ Tender el cable de conexión, de manera que sea lo más corto posible y no obstaculice el trabajo.

7.1.2 Ponerse el sistema de porte y ajustarlo

- ▶ Ponerse el acumulador a la espalda.

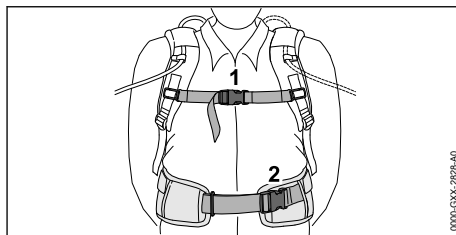

- ▶ Cerrar el cierre (2) del cinturón de las caderas.
- ▶ Cerrar el cierre (1) del cinturón pectoral.

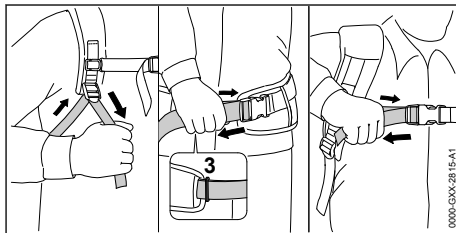

- ▶ Tensar el cinturón hasta que el cinturón de las caderas esté aplicado a estas y el acolchado a la espalda.
- ▶ Enhebrar el extremo del cinturón de las caderas en la argolla (3).
- ▶ Montar el acolchado de apoyo tal y como se especifica en la hoja de instrucciones adjunta de dicho acolchado.

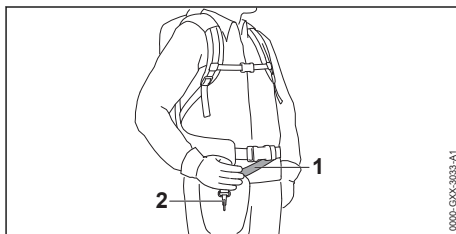

- ▶ Ajustar el cinturón (1), de manera que el mosquetón (2) quede aplicado más o menos el ancho de la mano por debajo de la cadera derecha.

7.2 Utilización con el sistema de porte

7.2.1 Tender el cable de conexión y ajustarlo

El cable de conexión se puede tender y ajustar en función de la estatura del usuario y de la aplicación.

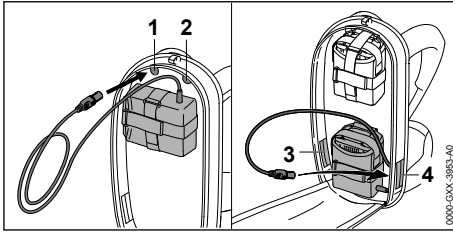

El cable de conexión se puede pasar por las siguientes aberturas:

- La abertura superior izquierda (1)
- La abertura superior derecha (2)
- La abertura inferior izquierda (3)
- La abertura inferior derecha (4)

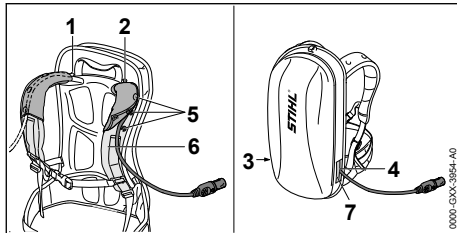

- ▶ Si se pasa el cable de conexión por la abertura superior izquierda (1) o por la abertura superior derecha (2):
 - ▶ Abrir los botones de presión (5).
 - ▶ Pasar el cable de conexión por encima del cinturón del hombro (6).
 - ▶ Cerrar los botones de presión (5).
- ▶ Si se pasa el cable de conexión por la abertura inferior izquierda (3) o por la abertura inferior derecha (4): cerrar la abertura empleada (3 ó 4) con el cierre de velcro (7).
- ▶ Tender el cable de conexión, de manera que sea lo más corto posible y no obstaculice el trabajo.

7.2.2 Ponerse el sistema de porte y ajustarlo

- ▶ Ponerse el acumulador a la espalda.

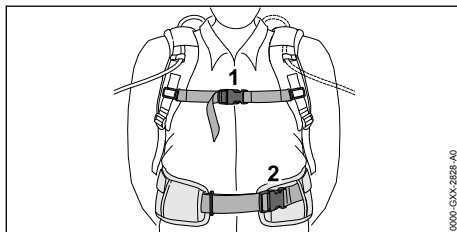

- ▶ Cerrar el cierre (2) del cinturón de las caderas.
- ▶ Cerrar el cierre (1) del cinturón pectoral.

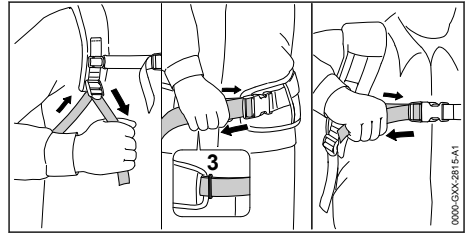

- ▶ Tensar el cinturón hasta que el cinturón de las caderas esté aplicado a estas y el acolchado a la espalda.
- ▶ Enhebrar el extremo del cinturón de las caderas en la argolla (3).
- ▶ Montar el acolchado de apoyo tal y como se especifica en la hoja de instrucciones adjunta de dicho acolchado.

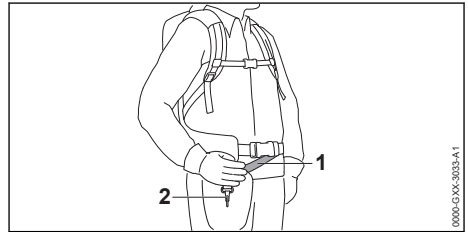

- ▶ Ajustar el cinturón (1), de manera que el mosquetón (2) quede aplicado más o menos el ancho de la mano por debajo de la cadera derecha.

7.3 Utilización con la "bolsa de la correa AP con cable de conexión"

7.3.1 Montar "bolsa del cinturón AP con cable de conexión"

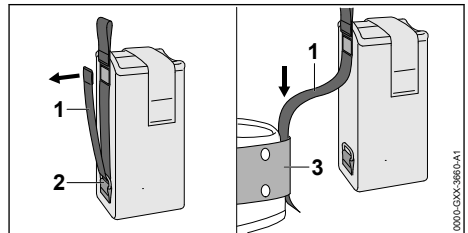

- ▶ Abrir el cierre de velcro del cinturón (1) y extraer este (1) de la argolla (2).
- ▶ Pasar el cinturón (1) por la correa (3).

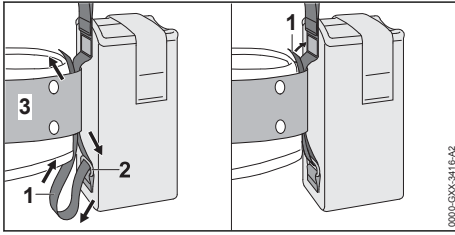

- ▶ Pasar el cinturón (1) hacia atrás por la argolla (2) y la correa (3).
- ▶ Cerrar el cierre de velcro en el cinturón (1).

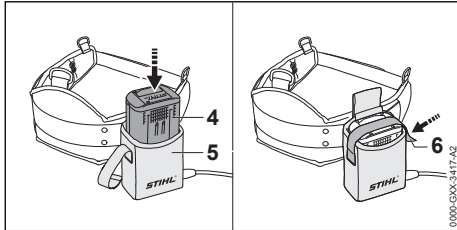

- ▶ Empujar el acumulador (4) en la bolsa (5) del cinturón hasta el tope. Suena una breve señal acústica.
- ▶ Asegurar el acumulador (4) con el cierre de velcro (6).

7.3.2 Ajustar el cable de conexión

El cable de conexión se puede ajustar en función de la estatura del usuario y de la aplicación.

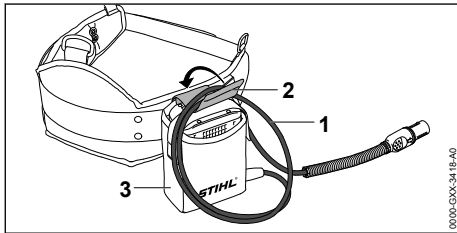

La longitud del cable de conexión se puede ajustar mediante un lazo (1) y se puede fijar a la bolsa de la correa (3) con la hebilla (2).

- ▶ Tender el cable de conexión, de manera que sea lo más corto posible y no obstaculice el trabajo.

7.3.3 Ponerse el sistema de porte y ajustarlo

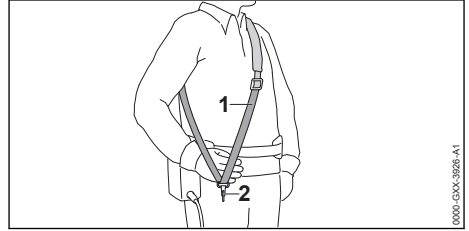

- ▶ Enganchar el cinturón sencillo (1).
- ▶ Ajustar el cinturón sencillo (1), de manera que el mosquetón (2) quede aplicado más o menos el ancho de la mano por debajo de la cadera derecha.

7.4 Equilibrar la motoguadaña

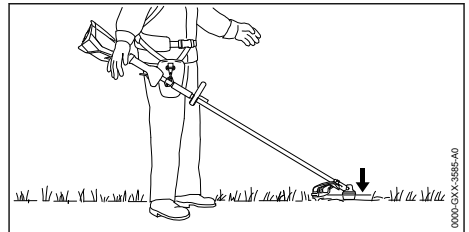

La herramienta de corte tiene que descansar ligeramente sobre el suelo.

- ▶ Desconectar la motoguadaña y extraer el enchufe del cable de conexión de la hembra.

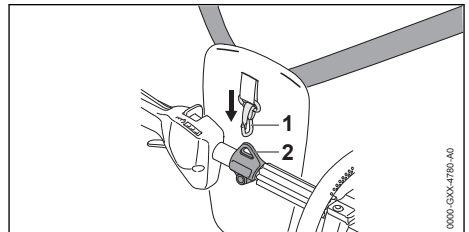

- ▶ Enganchar la argolla de porte (2) en el mosquetón (1).
- ▶ Dejar que se equilibre la motoguadaña.

- ▶ En el caso de tener que adaptar la posición de la herramienta de corte estando equilibrada:

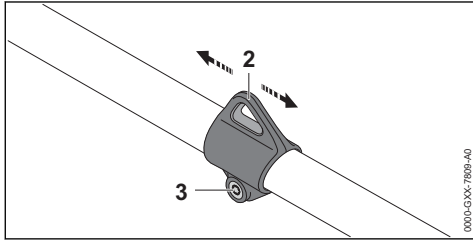

- ▶ Aflojar el tornillo (3).
- ▶ Mover la argolla de corte (2) en el vástago, de manera que se alcance la posición correcta en estado equilibrado.
- ▶ Apretar el tornillo (3) firmemente.

7.5 Alinear el asidero tubular cerrado y ajustarlo

En función de la aplicación y la estatura del usuario, el asidero tubular cerrado se puede ajustar a diferentes posiciones.

- ▶ Desconectar la motoguadaña y extraer de la hembrilla el enchufe del cable de conexión.

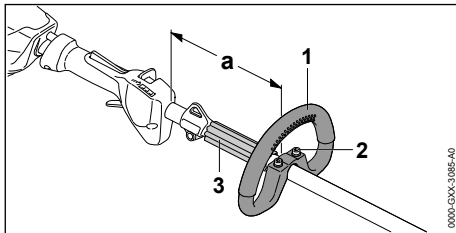

- ▶ Aflojar los tornillos (2).
- ▶ Desplazar el asidero tubular cerrado (1) a la posición deseada, de manera que se cumplan las siguientes condiciones:
 - El distanciador (3) se ajusta entre el asidero tubular cerrado (1) y la argolla de corte.
 - En el caso de emplear un cabezal de corte: $a = 30$ cm, como máx.
 - En el caso de emplear una herramienta de corte de metal: $a = 25$ cm, como máx.
- ▶ Apretar firmemente los tornillos (2) hasta que ya no se pueda girar el asidero tubular (1) en torno al vástago.

8 Insertar el enchufe del cable de conexión y extraerlo

8.1 Insertar el enchufe del cable de conexión

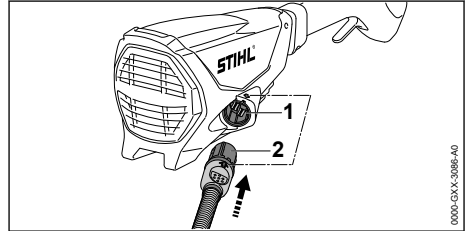

- ▶ Alinear el enchufe (2) del cable de conexión, de manera que la flecha del enchufe (2) del cable de conexión esté orientada hacia la flecha de la hembrilla (1).
- ▶ Insertar el enchufe (2) del cable de conexión en la hembrilla (1). El enchufe (2) del cable de conexión encastra.

8.2 Extraer el enchufe del cable de conexión

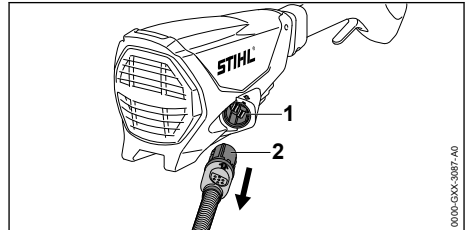

- ▶ Asir el enchufe (2) del cable de conexión con la mano.
- ▶ Extraer de la hembrilla (1) el enchufe (2) del cable de conexión.

9 Conectar y desconectar la motoguadaña

9.1 Conectar la motoguadaña

- ▶ Sujetar la motoguadaña por la empuñadura de mando con la mano derecha, de manera que el dedo pulgar abrace dicha empuñadura.
- ▶ Sujetar la motoguadaña por el asidero tubular cerrado con la mano izquierda, de manera que el dedo pulgar abrace dicho asidero.

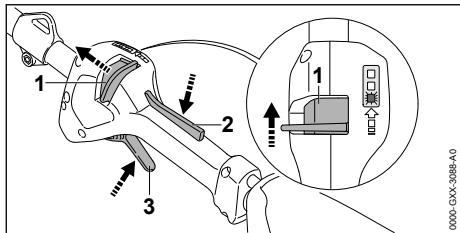

- ▶ Empujar la corredera de desbloqueo (1) con el pulgar en el sentido del asidero tubular cerrado y sujetarla.
- ▶ Oprimir el bloqueo de la palanca de mando (2) con la mano y mantenerlo oprimido. Se puede soltar la corredera de desbloqueo (1)
- ▶ Presionar la palanca de mando (3) con el dedo índice y mantenerla presionada. La motoguadaña se acelera y la herramienta de corte se mueve.

Cuanto más oprimida esté la palanca de mando (3), tanto más rápido se mueven las cuchillas.

La motoguadaña detecta la herramienta de corte montada y ajusta el número de revoluciones máximo correcto.

9.2 Desconectar la motoguadaña

- ▶ Soltar la palanca de mando y el bloqueo de la palanca de mando.
- ▶ Esperar hasta que la herramienta de corte deje de moverse.
- ▶ Si se sigue moviendo la herramienta de corte: extraer de la hembra el enchufe del cable de conexión y acudir a un distribuidor especializado STIHL. La motoguadaña está averiada.

10 Comprobar la motoguadaña

10.1 Comprobar los elementos de mando

Corredera de desbloqueo, bloqueo de la palanca de mando y palanca de mando

- ▶ Extraer el enchufe del cable de conexión de la hembra.
- ▶ Intentar apretar la palanca de mando sin presionar la corredera de desbloqueo y el bloqueo de la palanca de mando.
- ▶ Si se puede presionar la palanca de mando: no utilizar la motoguadaña y acudir a un distribuidor especializado STIHL.

La corredera de desbloqueo o el bloqueo de la palanca de mando están averiados.

- ▶ Presionar la corredera de desbloqueo hacia el manillar cerrado y sujetarla.
 - ▶ Oprimir el bloqueo de la palanca de mando y mantenerlo oprimido.
 - ▶ Presionar la palanca de mando.
 - ▶ Soltar la palanca de mando y el bloqueo de la palanca de mando.
 - ▶ Si la palanca de mando, el bloqueo de la misma o la corredera de desbloqueo se mueven con dificultad o no vuelven a la posición de salida por sí mismos: no utilizar la motoguadaña y acudir a un distribuidor especializado STIHL.
- La palanca de mando, el bloqueo de la misma o la corredera de desbloqueo están averiados.

Conectar la motoguadaña

- ▶ Insertar el enchufe del cable de conexión.
- ▶ Presionar la corredera de desbloqueo hacia el manillar cerrado y sujetarla.
- ▶ Oprimir el bloqueo de la palanca de mando y mantenerlo oprimido.
- ▶ Presionar la palanca de mando y mantenerla presionada. La herramienta de corte gira.
- ▶ Si parpadean 3 LEDs en rojo: extraer de la hembra el enchufe del cable de conexión y acudir a un distribuidor especializado STIHL. La motoguadaña presenta una anomalía.
- ▶ Soltar la palanca de mando y el bloqueo de la palanca de mando. La herramienta de corte ya no se mueve.
- ▶ Si se sigue moviendo la herramienta de corte: extraer de la hembra el enchufe del cable de conexión y acudir a un distribuidor especializado STIHL. La motoguadaña está averiada.

11 Trabajar con la motoguadaña

11.1 Sujeción y conducción de la motoguadaña

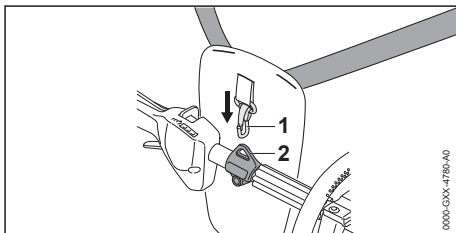

- ▶ Enganchar la argolla de porte (2) en el mosquetón (1)

Si se emplea un cabezal de corte:

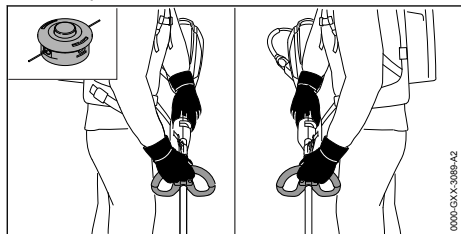

- ▶ Sujetar la motoguadaña por la empuñadura de mando con una mano, de manera que el dedo pulgar abrace dicha empuñadura.
- ▶ Sujetar la motoguadaña por el manillar cerrado con la otra mano, de manera que el dedo pulgar abrace dicho asidero.

Si se emplea una herramienta de corte:

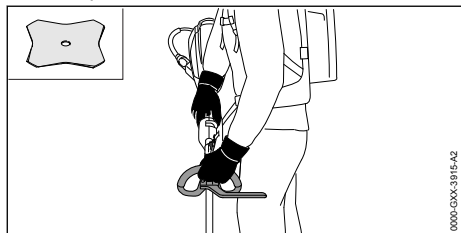

- ▶ Sujetar la motoguadaña por la empuñadura de mando con la mano derecha, de manera que el dedo pulgar abrace dicha empuñadura.
- ▶ Sujetar la motoguadaña por el manillar cerrado con la mano izquierda, de manera que el dedo pulgar abrace dicho asidero.

11.2 Ajustar el nivel de potencia

Según la aplicación, se pueden ajustar 3 niveles de potencia. Los LED indican el nivel de potencia ajustado. Cuanto más alto es el nivel de potencia, tanto más rápido puede girar la herramienta de corte.

El nivel de potencia ajustado influye en el tiempo de funcionamiento del acumulador. Cuanto más bajo es el nivel de potencia, tanto mayor es el tiempo de funcionamiento del acumulador.

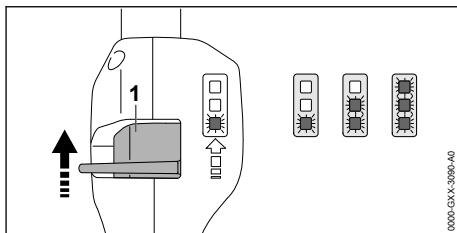

- ▶ Empujar la corredera de desbloqueo (1) con el pulgar en el sentido del manillar cerrado y sujetarla. Los LED indican el nivel de potencia ajustado.
- ▶ Presionar la corredera de desbloqueo (1) hacia delante, mantenerla así brevemente y dejarla volver por fuerza elástica. El siguiente nivel de potencia queda ajustado. Tras el tercer nivel de potencia sigue otra vez el primer nivel.
- ▶ Oprimir la corredera de desbloqueo (1) hacia delante y dejarla retroceder por fuerza elástica hasta que quede ajustado el nivel de potencia deseado.

11.3 Segar

La distancia de la herramienta de corte respecto del suelo determina la altura de corte.

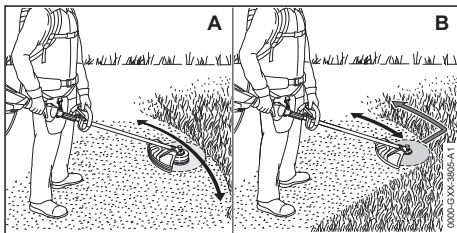

Segar con un cabezal de corte (A)

- ▶ Mover la motoguadaña regularmente en vaivén.
- ▶ Caminar hacia delante de forma lenta y controlada.

Segar con una hoja cortahierbas o una cuchilla cortamalezas (B)

- ▶ Segar con el sector izquierdo de la herramienta de corte de metal.
- ▶ Caminar hacia delante de forma lenta y controlada.

11.4 Reajustar los hilos de corte

11.4.1 Reajustar los hilos de corte en el cabezal AutoCut

- ▶ Hacer que el cabezal de corte en rotación toque ligeramente el suelo. Se reajustan unos 30 mm. La cuchilla de acortar hilo en el protector acorta automáticamente los hilos a la longitud correcta.

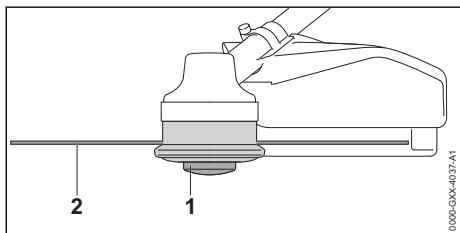

Si los hilos de corte tienen menos de 25 mm, no se pueden reajustar automáticamente.

- ▶ Desconectar la motoguadaña y extraer de la hembra el enchufe del cable de conexión.
- ▶ Presionar la bobina (1) en el cabezal de corte y mantenerla oprimida.
- ▶ Extraer a mano el hilo de corte (2).
- ▶ Si ya no se pueden extraer los hilos de corte (2): sustituir la bobina (1) o los hilos de corte (2). La bobina está vacía.

11.4.2 Reajustar los hilos de corte en el cabezal SuperCut

Los hilos de corte se reajustan automáticamente. La cuchilla de acortar hilo en el protector acorta automáticamente los hilos a la longitud correcta.

Si los hilos de corte tienen menos de 40 mm, no se pueden reajustar automáticamente.

- ▶ Desconectar la motoguadaña y extraer de la hembra el enchufe del cable de conexión.
- ▶ Extraer a mano el hilo de corte.
- ▶ Si ya no se pueden extraer los hilos de corte: sustituir los hilos de corte. La bobina está vacía.

12 Después del trabajo

12.1 Después del trabajo

- ▶ Desconectar la motoguadaña y extraer de la hembra el enchufe del cable de conexión.
- ▶ Si la motoguadaña está mojada, dejarla secar.
- ▶ Limpiar la motoguadaña.
- ▶ Limpiar el protector.
- ▶ Limpiar la herramienta de corte.

- ▶ Si hay montada una herramienta de corte de metal, montar el protector apropiado para el transporte.

13 Transporte

13.1 Transportar la motoguadaña

- ▶ Desconectar la motoguadaña y extraer de la hembra el enchufe del cable de conexión.
- ▶ Si hay montada una herramienta de corte de metal, montar el protector apropiado para el transporte.

Llevar la motoguadaña

- ▶ Llevar la motoguadaña por el fuste con una mano, de manera que la herramienta de corte esté orientada hacia atrás y la motoguadaña quede equilibrada.

Transportar la motoguadaña en un vehículo

- ▶ Asegurar la motoguadaña, de manera que no pueda volcar ni moverse.

14 Almacenamiento

14.1 Guardar la motoguadaña

- ▶ Desconectar la motoguadaña y extraer de la hembra el enchufe del cable de conexión.
- ▶ Si hay montada una herramienta de corte de metal, montar el protector apropiado para el transporte.
- ▶ Guardar la motoguadaña de manera que se cumplan las siguientes condiciones:
 - La motoguadaña está fuera del alcance de los niños.
 - La motoguadaña está limpia y seca.
- ▶ En el caso de guardar la motoguadaña durante más de 30 días: desmontar la herramienta de corte.

15 Limpiar

15.1 Limpiar la motoguadaña

- ▶ Desconectar la motoguadaña y extraer de la hembra el enchufe del cable de conexión.
- ▶ Limpiar la motoguadaña con un paño húmedo.
- ▶ Limpiar las ranuras de ventilación con un pin-cel.

15.2 Limpiar el protector y la herramienta de corte

- ▶ Desconectar la motoguadaña y extraer de la hembra el enchufe del cable de conexión.
- ▶ Limpiar el protector y la herramienta de corte con un paño húmedo o con un cepillo blando.

16 Mantenimiento

16.1 Intervalos de mantenimiento

Los intervalos de mantenimiento dependen de las condiciones periféricas y las condiciones de trabajo. STIHL recomienda los siguientes intervalos de mantenimiento:

Cada 50 horas de servicio

- ▶ Lubricar el engranaje.

Anualmente

- ▶ Llevar la motoguadaña a un distribuidor STIHL para su comprobación.

16.2 Lubricar el engranaje

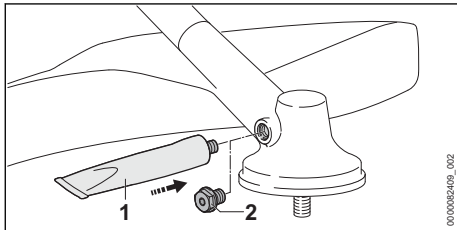

- ▶ Desenroscar el tornillo de cierre (2).
- ▶ Si no se puede ver grasa en el tornillo de cierre (2):
 - ▶ Enroscar el tubo de "grasa de engranajes STIHL" (1).
 - ▶ Introducir presionando 5 g de grasa de engranajes STIHL en la caja del engranaje.
 - ▶ Desenroscar el tubo de "grasa de engranajes STIHL" (1).

- ▶ Enroscar el tornillo de cierre (2) y apretarlo firmemente.
- ▶ Hacer funcionar la motoguadaña durante 1 minuto sin carga.

La grasa de engranajes STIHL se distribuye uniformemente.

16.3 Afilar y equilibrar la herramienta de corte de metal

Se requiere mucho experiencia para afilar y equilibrar correctamente las herramientas de corte de metal.

STIHL recomienda encargar el afilado y equilibrado de las herramientas de corte de metal a un distribuidor especializado STIHL.

- ▶ Afilar la herramienta de corte de metal, tal como se especifica en el manual de instrucciones y el embalaje de la herramienta de corte empleada.

17 Reparación

17.1 Reparación de la motoguadaña y la herramienta de corte

El usuario no puede reparar por sí mismo la motoguadaña ni la herramienta de corte.

- ▶ Si la motoguadaña o la herramienta de corte están averiados: no utilizar la motoguadaña y acudir a un distribuidor especializado STIHL.

18 Subsanan las perturbaciones

18.1 Solucionar las averías de la motoguadaña y del acumulador

Avería	LEDs en el acumulador	Causa	Remedio
La motoguadaña no se pone en marcha al encenderla.	1 LED parpadea en verde.	El estado de carga del acumulador es demasiado bajo.	▶ Cargar por completo el acumulador tal como se describe en el manual de instrucciones de los cargadores STIHL AL 101, 301, 301-4, 500.
	1 LED se ilumina en rojo.	El acumulador está demasiado caliente o demasiado frío.	▶ Extraer de la hembra el enchufe del cable de conexión. ▶ Dejar enfriar o calentar el acumulador.
	3 LEDs parpadean en rojo.	Hay una avería en la motoguadaña.	▶ Extraer el enchufe del cable de conexión de la hembra y volver a insertarlo ▶ Conectar la motoguadaña. ▶ Si siguen parpadeando 3 LED en rojo, no utilizar la motoguadaña y acudir a un distribuidor especializado STIHL.
	3 LED lucen en rojo.	La motoguadaña está demasiado caliente.	▶ Extraer de la hembra el enchufe del cable de conexión. ▶ Dejar enfriarse la motoguadaña.

Avería	LEDs en el acumulador	Causa	Remedio
	4 LEDs parpadean en rojo.	Hay una avería en el acumulador.	<ul style="list-style-type: none"> ▶ Extraer el enchufe del cable de conexión de la hembrilla y volver a insertarlo. ▶ Conectar la motoguadaña. ▶ Si 4 LEDs siguen parpadeando en rojo: no utilizar el acumulador y acudir a un distribuidor especializado STIHL.
		La conexión eléctrica entre la motoguadaña y el acumulador se ha interrumpida.	<ul style="list-style-type: none"> ▶ Extraer el enchufe del cable de conexión de la hembrilla y volver a insertarlo. ▶ Si al conectar la motoguadaña, esta sigue sin ponerse en marcha, limpiar las superficies de contacto del cable de conexión tal como se especifica en el manual de instrucciones del acumulador STIHL AR o en el de la "bolsa de la correa AP con cable de conexión".
		La motoguadaña o el acumulador están húmedos.	<ul style="list-style-type: none"> ▶ Dejar secarse la motoguadaña o el acumulador.
La motoguadaña se desconecta estando en servicio.	3 LED lucen en rojo.	La motoguadaña está demasiado caliente.	<ul style="list-style-type: none"> ▶ Extraer de la hembrilla el enchufe del cable de conexión. ▶ Dejar enfriarse la motoguadaña.
		Existe una avería eléctrica.	<ul style="list-style-type: none"> ▶ Extraer el enchufe del cable de conexión de la hembrilla y volver a insertarlo. ▶ Si la motoguadaña se sigue desconectando durante el funcionamiento, limpiar las superficies de contacto del cable de conexión tal como se especifica en el manual de instrucciones del acumulador STIHL AR o en el de la "bolsa de la correa AP con cable de conexión". ▶ Conectar la motoguadaña.
El tiempo de servicio de la motoguadaña es demasiado corto.		El acumulador no está completamente cargado.	<ul style="list-style-type: none"> ▶ Cargar por completo el acumulador tal como se describe en el manual de instrucciones de los cargadores STIHL AL 101, 301, 301-4, 500.
		Se ha sobrepasado la vida útil del acumulador.	<ul style="list-style-type: none"> ▶ Sustituir el acumulador.

19 Datos técnicos

19.1 Motoguadaña STIHL FSA 130 R

- Acumuladores permitidos:
 - STIHL AR
 - STIHL AP junto con la "bolsa para correa AP con cable de conexión"
- Peso sin acumulador, herramienta de corte y protector: 3,9 kg
- Longitud total sin herramienta de corte: 1750 mm

El tiempo de funcionamiento se indica en www.stihl.com/battery-life.

19.2 Valores de sonido y vibraciones

El valor K para el nivel de intensidad acústica es de 2 dB(A). El valor K para el nivel de potencia acústica es de 2 dB(A). El valor K para el valor de vibraciones es de 2 m/s².

STIHL recomienda utilizar protectores de los oídos.

Utilización con un cabezal de corte excepto Poly-Cut 28-2

- Nivel de presión sonora L_{pA} medido según EN 50636-2-91: 83 dB(A)
- Nivel de potencia sonora L_{wA} medido según EN 50636-2-91: 94 dB(A)

- Valor de vibraciones a_{hv} medido según EN 50636-2-91
 - Empuñadura de mando: 3,3 m/s²
 - Manillar cerrado: 3,5 m/s²

Utilización con un cabezal de corte PolyCut 28-2

- Nivel de presión sonora L_{pA} medido según EN 50636-2-91: 84 dB(A)
- Nivel de potencia sonora L_{wA} medido según EN 50636-2-91: 97 dB(A)
- Valor de vibraciones a_{hv} medido según EN 50636-2-91
 - Empuñadura de mando: 3,3 m/s²
 - Asidero tubular cerrado: 3,5 m/s²

Utilización con una herramienta de corte de metal

- Nivel de intensidad sonora L_{pA} medido según EN 50636-2-91: 82 dB(A)
- Nivel de potencia sonora L_{wA} medido según EN 50636-2-91: 94 dB(A)
- Valor de vibraciones a_{hv} medido según EN 50636-2-91
 - Empuñadura de mando: 2,9 m/s²
 - Asidero tubular cerrado: 3,7 m/s²

Los valores de vibraciones indicados han sido medidos conforme a un método de ensayo normalizado y pueden consultarse para realizar un proceso de comprobación entre equipos eléctricos. Los valores de vibraciones realmente efectivos pueden diferir de los valores indicados en función del tipo de la aplicación. Los valores de vibraciones indicados pueden utilizarse para efectuar una primera evaluación de la carga vibratoria. La carga vibratoria real debe evaluarse. Para ello también pueden tomarse en consideración los tiempos en los que el equipo eléctrico está apagado, y aquellos en los que, si bien está encendido, funciona sin carga.

Para información relativa al cumplimiento de la pauta de la patronal sobre vibraciones 2002/44/CE véase www.stihl.com/vib.

19.3 REACH

REACH designa una ordenanza CE para el registro, evaluación y homologación de productos químicos.

Para informaciones para cumplimentar la ordenanza REACH, véase www.stihl.com/reach.

20 Combinaciones de herramientas de corte, protectores y sistemas de porte

20.1 Combinaciones de herramientas de corte, protectores y sistemas de porte

Herramienta de corte	Protector	Limitador de paso	Sistema de porte
<ul style="list-style-type: none"> – PolyCut 28-2 Cabezal de corte con hilo de corte "redondo, silencioso" de 2,4 mm de diámetro: <ul style="list-style-type: none"> – Cabezal de corte AutoCut 25-2 – Cabezal de corte AutoCut 27-2 – Cabezal de corte AutoCut C 26-2 – Cabezal de corte SuperCut 20-2 – Cabezal de corte DuroCut 20-2 – Cabezal de corte TrimCut 31-2 – Cabezal de corte FixCut 31-2 Cabezal de corte con hilo de corte "redondo, silencioso" de 2,7 mm de diámetro: <ul style="list-style-type: none"> – Cabezal de corte AutoCut 36-2 	<ul style="list-style-type: none"> – Protector para cabezales de corte – Protector universal junto con el faldón y la cuchilla de acortar hilo 	<ul style="list-style-type: none"> – opcional 	<ul style="list-style-type: none"> – Acumulador STIHL AR, opcional junto con el acolchado de apoyo – Correa portaacumuladores junto con "bolsa de la correa AP con cable de conexión" junto con el cinturón sencillo – Correa portaacumuladores con cinturón de porte y "bolsa para correa AP con cable de conexión" montado junto con el acolchado de apoyo – Sistema de porte junto con la "bolsa para correa AP con cable de conexión", opcional junto con el acolchado de apoyo
<ul style="list-style-type: none"> – Hoja cortahierbas 230-2 (Ø 230 mm) – Hoja cortahierbas 230-4 (Ø 230 mm) 	<ul style="list-style-type: none"> – Protector universal sin faldón 	<ul style="list-style-type: none"> – prescrito 	<ul style="list-style-type: none"> – Acumulador STIHL AR junto con el acolchado de apoyo – Correa portaacumuladores junto con "bolsa de la correa AP con cable de conexión", opcional junto con el acolchado de apoyo

Herramienta de corte	Protector	Limitador de paso	Sistema de porte
<ul style="list-style-type: none"> - Hoja cortahierbas 230-8 (Ø 230 mm) - Hoja cortahierbas 250-32 (Ø 250 mm) - Hoja cortahierbas 260-2 (Ø 260 mm) 			<ul style="list-style-type: none"> - rea AP con cable de conexión" junto con el cinturón sencillo - Correa portaacumuladores con cinturón de porte y "bolsa para correa AP con cable de conexión" montado junto con el acolchado de apoyo - Sistema de porte con "bolsa para correa AP con cable de conexión" montada junto con el acolchado de apoyo
<ul style="list-style-type: none"> - Cuchilla cortamalezas 250-3 (Ø 250 mm) 			

Descripción de los sistemas de porte



Acumulador STIHL AR junto con el acolchado de apoyo



Correa portaacumuladores junto con "bolsa de la correa AP con cable de conexión" junto con el cinturón sencillo



Correa portaacumuladores con cinturón de porte y "bolsa de la correa AP con cable de conexión" montado junto con el acolchado de apoyo



Sistema de porte con "bolsa de la correa AP con cable de conexión" montada junto con el acolchado de apoyo

21 Piezas de repuesto y accesorios

21.1 Piezas de repuesto y accesorios

STIHL Estos símbolos caracterizan las piezas de repuesto STIHL y los accesorios originales STIHL.

STIHL recomienda emplear piezas de repuesto STIHL y accesorios originales STIHL.

Las piezas de repuesto y los accesorios de fabricantes externos no pueden ser evaluados por STIHL en lo que respecta a su fiabilidad, seguridad y aptitud pese a una observación continua del mercado por lo que STIHL tampoco puede responsabilizarse de su aplicación.

Las piezas de repuesto y los accesorios originales STIHL se pueden adquirir en un distribuidor especializado STIHL.

22 Gestión de residuos

22.1 Gestionar la motoguadaña como residuo

La administración municipal o los distribuidores especializados STIHL ofrecen información sobre la gestión de residuos.

Una gestión indebida puede dañar la salud y el medio ambiente.

- ▶ Llevar los productos STIHL incluido el embalaje a un punto de recogida adecuado para el reciclado con arreglo a las prescripciones locales.
- ▶ No echarlos a la basura doméstica.

23 Declaración de conformidad UE

23.1 Motoguadaña STIHL FSA 130 R

ANDREAS STIHL AG & Co. KG
Badstraße 115
D-71336 Waiblingen

Alemania

declara, como único responsable, que

- Tipo de construcción: motoguadaña con acumulador
- Marca: STIHL
- Modelo: FSA 130 R
- Identificación de serie: 4867

cumple las disposiciones pertinentes de las directrices 2011/65/UE, 2006/42/CE, 2014/30/UE y 2000/14/CE y que se ha desarrollado y fabricado en cada caso conforme a las versiones de las normas siguientes vigentes en la fecha de producción: EN 55014-1, EN 55014-2, EN 60335-1 y EN ISO 12100 observando la norma EN 50636-2-91.

Para determinar el nivel de potencia acústica medido y garantizado, se ha procedido conforme a la directriz 2000/14/CE, anexo VI.

Organismo participante mencionado: Instituto de certificación y pruebas VDE, Merianstraße 28, 63069 Offenbach, Alemania
 - Nivel de potencia acústica medido: 94 dB(A)
 - Nivel de potencia acústica garantizado: 96 dB(A)

La documentación técnica se conserva en la homologación de productos de ANDREAS STIHL AG & Co. KG.

El año de construcción, el país de fabricación y el número de máquina están indicados en la motoguadaña.

Waiblingen, 15/07/2021

ANDREAS STIHL AG & Co. KG



Atentamente

Dr. Jürgen Hoffmann, Jefe de departamento homologación y regulación de producto

24 Declaración de conformidad UKCA

24.1 Motoguadaña STIHL FSA 130 R



ANDREAS STIHL AG & Co. KG

Badstraße 115

D-71336 Waiblingen

Alemania

declara, como único responsable, que

- Tipo de construcción: motoguadaña con acumulador
- Marca: STIHL
- Modelo: FSA 130 R
- Identificación de serie: 4867

cumple las disposiciones pertinentes de las regulaciones del Reino Unido The Restriction of the Use of Certain Hazardous Substances in Electrical and Electronic Equipment Regulations 2012, Supply of Machinery (Safety) Regulations 2008, Electromagnetic Compatibility Regulations 2016 y Noise Emission in the Environment by Equipment for use Outdoors Regulations 2001 y que se ha desarrollado y fabricado en cada caso conforme a las versiones de las normas siguientes vigentes en la fecha de producción: EN 55014-1, EN 55014-2, EN 60335-1 y EN ISO 12100 observando la norma EN 50636-2-91.

El nivel de potencia acústica medido y el garantizado se han determinado conforme a la regulación del Reino Unido Noise Emission in the Environment by Equipment for use Outdoors Regulations 2001, Schedule 9.

Organismo participante mencionado: INTERTEK Testing & Certification Ltd, Academy Place, 1 – 9 Brook Street, Brentwood, Essex, CM14 5NQ, United Kingdom
 - Nivel de potencia acústica medido: 94 dB(A)
 - Nivel de potencia acústica garantizado: 96 dB(A)

La documentación técnica se conserva en ANDREAS STIHL AG & Co. KG.

El año de construcción, el país de fabricación y el número de máquina están indicados en la motoguadaña.

Waiblingen, 15/07/2021

ANDREAS STIHL AG & Co. KG



Atentamente

Dr. Jürgen Hoffmann, Jefe de departamento homologación y regulación de producto

Innehållsförteckning

1	Förord.....	69
2	Information bruksanvisningen.....	69
3	Översikt.....	70
4	Säkerhetsanvisningar.....	71
5	Förbered motorlien.....	76
6	Montera motorlien.....	77
7	Ställ in motorlien för användaren.....	79
8	Sätt in och dra ut anslutningskabelns kontakt.....	82
9	Sätt på och stäng av motorlien.....	82
10	Kontrollera motorlien.....	83
11	Arbeta med motorlien.....	83
12	Efter arbetet.....	85
13	Transport.....	85
14	Förvaring.....	85
15	Rengöring.....	85
16	Underhåll.....	85
17	Reparera.....	86
18	Felavhjälpning.....	86
19	Tekniska data.....	87
20	Kombinationer av skärverktyg, skydd och ryggsäckar.....	87
21	Reservdelar och tillbehör.....	88
22	Kassering.....	88
23	EU-försäkran om överensstämmelse.....	88
24	UKCA-konformitetsdeklaration.....	89

1 Förord

Hej!

Tack för att du valt en produkt från STIHL. Vi utvecklar och tillverkar produkter av mycket hög kvalitet som uppfyller våra kunders behov. Därför är våra produkter mycket säkra även när de belastas mycket.

STIHL ger även en förstklassig service. Hos våra återförsäljare får du kompetent rådgivning och instruktioner samt tekniska råd.

STIHL strävar efter att arbeta på ett sätt som är så hållbart och ansvarsfullt mot naturen som möjligt. Denna bruksanvisning är till för att hjälpa dig att använda din STIHL produkt på ett säkert och miljövänligt sätt över lång tid.

Vi uppskattar ditt förtroende för oss och önskar dig lycka till med din STIHL-produkt.



Dr Nikolas Stihl

VIKTIGT! LÄS BRUKSANVISNINGEN INNAN DU ANVÄNDER PRODUKTEN OCH SPARA DEN.

2 Information bruksanvisningen

2.1 Aktuella dokument

Följ de lokala säkerhetsföreskrifterna.

- ▶ Läs följande kompletterande dokument till den här bruksanvisningen, se till att du förstått dem och sparar dem:
 - Bruksanvisning och förpackning till skärverktyget som används
 - Bruksanvisning till ryggsäcken som används
 - Bruksanvisning till batteriet STIHL AR
 - Bruksanvisningen "AP-väska med anslutningskabel"
 - Säkerhetsanvisningar för batteriet STIHL AP
 - Bruksanvisning till laddarna STIHL AL 101, 301, 301-4, 500
 - Säkerhetsföreskrifter för batterier och produkter med inbyggda batterier från STIHL: www.stihl.com/safety-data-sheets

2.2 Varningar i texten



VARNING

- Varnar för faror som kan leda till allvariga skador eller dödsfall.
 - ▶ Med åtgärderna kan man förhindra allvariga skador eller dödsfall.

OBS!

- Varnar för faror som kan leda till materialskador.
 - ▶ Med åtgärderna kan man förhindra materialskador.

2.3 Symboler i texten



Denna symbol hänvisar till ett kapitel i denna bruksanvisning.

3 Översikt

3.1 Motorlie

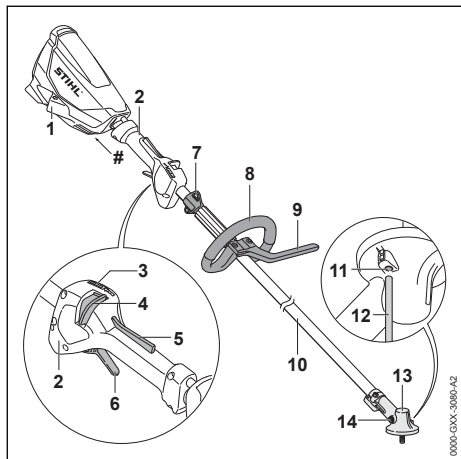

- 1 Uttag**
Uttaget är avsett för anslutningskabelns kontakt.
- 2 Manöverhandtag**
Manöverhandtaget används för att manövrera, hålla och styra motorlien.
- 3 LED-lampor**
LED-lamporna visar inställd effektnivå.
- 4 Spärreglage**
Spärreglaget och strömbrytarspärren låser tillsammans upp strömbrytaren. Spärreglaget används för att ställa in effektnivån.
- 5 Strömbrytarspär**
Strömbrytarspärren och spärreglaget låser tillsammans upp strömbrytaren.
- 6 Strömbrytare**
Strömbrytaren sätter på och stänger av motorlien.
- 7 Lyftögla**
Lyftöglan används för att hänga upp rygg-säcken.
- 8 Loophandtag**
Loophandtaget används för att manövrera, hålla och styra motorlien.
- 9 Stegbegränsare**
Stegbegränsaren begränsar avståndet mellan användarens ben och ett skärverktyg av metall.
- 10 Skaft**
Skaftet förbinder alla komponenter.

11 Öppning för dornen

Öppningen för dornen tar in dornen.

12 Dorn

Dornen blockerar axeln när ett skärverktyg monteras.

13 Drevhuset

Drevhuset täcker drevet.

14 Skruvlock

Skruvlocket försluter öppningen för STIHL drevfett.

Typskylt med serienummer

3.2 Skydd och skärverktyg

Bilderna på skydd och skärverktyg är endast exempel. Tillåtna kombinationer anges i den här bruksanvisningen,  20.

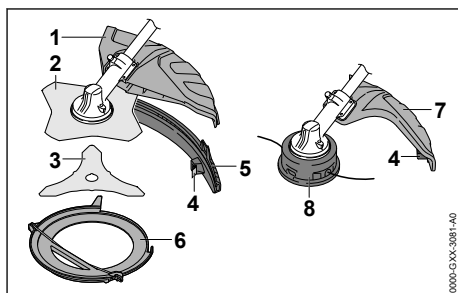

1 Universalskydd

Universalskyddet skyddar användaren mot föremål som slungas upp och kontakt med skärverktyget.

2 Gräsklippningsblad

Gräsklippningsbladet skär gräs och ogräs.

3 Snårkniv

Snårkniven skär snår.

4 Kapningskniv

Kapningskniven klipper av klippträdarna till rätt längd under arbetet.

5 Skärm

Skärmen utökar universalskyddet för användning med ett klipphuvud.

6 Transportskydd

Transportskyddet skyddar mot kontakt med skärverktyg av metall.

7 Skydd för klipphuvudet

Skyddet för klipphuvudet skyddar användaren mot föremål som slungas upp och kontakt med klipphuvudet.

8 Klipphuvud

Klipphuvudet håller klippträdarna.

3.3 Bärsystem

Bilderna på ryggsäckarna är endast exempel. Tillåtna kombinationer anges i den här bruksanvisningen,  20.1.

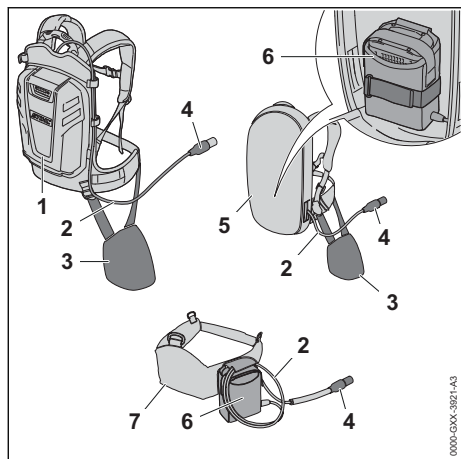

1 Batteri STIHL AR

Batteriet STIHL AR kan försörja motorlien med kraft.

2 Anslutningskabel

Anslutningskabeln förbinder motorlien med batteriet eller väskan AP med anslutningskabel.

3 Bärskydd

Bärskyddet fäster motorlien på STIHL AR-batteriet eller ryggsäcken med inbyggd "AP-väska med anslutningskabeln".

4 Anslutningskabelns kontakt

Anslutningskabelns kontakt ansluter motorlien med "AP-väska med anslutningskabel" eller ett STIHL AR-batteri.

5 Bärsystem med inbyggd "AP-väska med anslutningskabel"

Ryggsäcken kan försörja motorlien med energi.

6 "AP-väska med anslutningskabel"

"AP-väska med anslutningskabel" kan förse motorlien med energi.

7 Batterirem med monterad "AP-väska med anslutningskabel"

Batteriremmen kan försörja motorlien med kraft.

3.4 Symboler

Symbolerna kan finnas på motorlien och skyddet och har följande innebörd:

 Den här symbolen anger skärverktygets rotationsriktning.

 max \varnothing XXX Den här symbolen anger skärverktygets maximala diameter i mm.

 Den här symbolen anger skärverktygets märkvarvtal.

 L_{WA} Garanterad ljudeffektivnivå enligt direktiv 2000/14/EG i dB(A) för att jämföra buller från produkter.

 Släng inte produkten i hushållsavfallet.

4 Säkerhetsanvisningar

4.1 Varningssymboler

4.1.1 Motorlie

Varningssymbolerna på motorlien har följande innebörd:

 Följ säkerhetsföreskrifterna och vidta rätt åtgärder.

 Läs bruksanvisningen, se till att du har förstått den och spara den.

 Använd skyddsglasögon. Om föremål kan falla ner under arbetet ska en skyddshjälm bäras.

 Använd skyddsstövlar.

 Använd arbetshandskar.

 Följ säkerhetsanvisningarna om kast och vidta de angivna åtgärderna.

 Följ säkerhetsanvisningarna om föremål som kan slungas iväg och vidta de angivna åtgärderna.

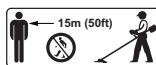
 Håll ett säkerhetsavstånd.

 Dra ut anslutningskabelns kontakt ur uttaget under arbetsavbrott, transport, lagring, rengöring, underhåll eller reparation.

 Vidrör inte varma ytor.

4.1.2 Skydd för klipphuvuden

Varningssymbolerna på skyddet för klipphuvudena har följande innebörder:



Använd skyddet för klipphuvuden.



Använd inte detta skydd för gräsklippningsblad.



Använd inte detta skydd för snårkniv.



Använd inte detta skydd för hackelsekniv.



Använd inte detta skydd för cirkelsågblad.

4.1.3 Universalskydd och skärm

Universalskydd

Varningssymbolerna på universalskyddet har följande innebörd:



Använd inte detta skydd utan skärm för klipphuvuden.



Använd detta skydd för gräsklippningsblad.



Använd detta skydd för snårkniv.



Använd inte detta skydd för hackelsekniv.



Använd inte detta skydd för cirkelsågblad.

Skärm

Varningssymbolerna på skärmen har följande innebörd:



Använd universalskydd tillsammans med skärm och kapningskniv för klipphuvuden.

4.2 Avsedd användning

Motorlien STIHL FSA 130 R används på följande sätt:

- med ett klipphuvud: Klippa gräs
- med ett gräsklippningsblad: Klippa gräs och ogräs
- med en snårkniv: Klippa snår med en diameter på upp till 20 mm

Motorlien kan användas när det regnar.

Den här motorlien matas med energi av ett STIHL AP-batteri tillsammans med "AP-väska med anslutningskabel" eller ett STIHL AR-batteri.

▲ VARNING

- Batterier som inte är godkända av STIHL för motorlien kan orsaka brand och explosion. Det kan leda till allvarliga personskador, dödsfall eller materialskador.
 - ▶ Motorlien matas med energi av ett STIHL AP-batteri tillsammans med "AP-väska med anslutningskabel" eller ett STIHL AR-batteri.
- Om motorlien eller batteriet inte används på avsett sätt kan det leda till allvarliga personskador, dödsfall eller materialskador.
 - ▶ Använd motorlien enligt anvisningarna i bruksanvisningen.
 - ▶ Använd batteriet enligt beskrivningen i bruksanvisningen "AP-väska med anslutningskabel" eller bruksanvisningen STIHL AR-batteri.

4.3 Krav på användaren

▲ VARNING

- Användare som inte utbildats känner inte till farorna med motorlien. Användaren eller andra personer kan skadas allvarligt eller dödas.
 - ▶ Läs bruksanvisningen, se till att du har förstått den och spara den.
- ▶ Om motorlien överlämnas till någon annan, ska bruksanvisningen medfölja.
- ▶ Kontrollera att användaren uppfyller följande krav:
 - Användaren är utvilad.
 - Användaren är skick, både fysiskt, motoriskt och mentalt, att arbeta med och använda motorlien. Om användaren är begränsad fysiskt, motoriskt eller mentalt får denne bara arbeta under uppsikt av en ansvarig person.

- Användaren inser och kan förutse riskerna med motorliën.
 - Användaren är myndig eller har utbildats i ett arbete i enlighet med nationella bestämmelser under tillsyn.
 - Användaren har instruerats av en STIHL-återförsäljare eller en sakkunnig person innan denne använder motorliën för första gången.
 - Användaren är inte påverkad av alkohol, läkemedel eller droger.
- Om något är oklart: Kontakta en STIHL-återförsäljare.

4.4 Klädsel och utrustning

▲ VARNING

- Under arbetet kan långt hår dras in i motorliën. Det kan leda till att användaren skadas allvarligt.
 - Sätt upp långt hår och se till att det inte når nedanför axlarna.
- Föremål kan slungas iväg med hög hastighet under arbetet. Användaren kan skadas.



- Använd tätt sittande skyddsglasögon. Skyddsglasögonen ska vara kontrollerade enligt EN 166 eller nationella bestämmelser och vara korrekt märkta när de säljs.

- Använd ansiktsskydd.
- Använd långbyxor av slitstarkt material.
- Föremål som faller ner kan orsaka huvudskador.



- Om föremål kan falla ner under arbetet ska skyddshjälm användas.

- Damm kan virvla upp under arbetet. Damm som andas in kan skada hälsan och utlösa allergiska reaktioner.
 - Om damm virvlar upp ska en skyddsmask användas.
- Olämpliga kläder kan fastna i trä, buskage och i motorliën. Användaren kan skadas allvarligt om olämpliga kläder används.
 - Använd tätt sittande kläder.
 - Ta av sjalar och smycken.
- Under arbetet kan användaren komma i kontakt med det roterande skärverktyget. Det kan leda till att användaren skadas allvarligt.
 - Använd skor av slitstarkt material.



- Om ett metall-skärverktyg används: Bär skyddsstövlar med stålhättor.

- Använd långbyxor av slitstarkt material.

- Vid montering eller demontering av skärverktyget och under rengöring eller underhåll kan användaren komma i kontakt med skärverktyget eller kapningskniven. Användaren kan skadas.



- Använd arbetshandskar av slitstarkt material.

- Användaren kan halka om olämpliga skor används. Användaren kan skadas.
 - Använd stabila, heltäckande skor med halksäker sula.

4.5 Arbetsområde och omgivning

▲ VARNING

- Utomstående personer, barn och djur känner inte till och kan inte bedöma farorna med motorliën och föremål som slungas iväg. Utomstående personer, barn och djur kan skadas allvarligt och saksador kan uppstå.



- Utomstående personer, barn och djur måste hållas utanför en omkrets på 15 m från arbetsområdet.

- Håll ett avstånd på 15 m till föremål.
- Lämna inte motorliën utan uppsikt.
- Se till att barn inte kan leka med motorliën.
- Elektriska komponenter på motorliën kan orsaka gnistor. Gnistorerna kan orsaka brand eller explosion i brandfarlig eller explosiv miljö. Detta kan orsaka allvarliga personskador eller dödsfall och saksador.
 - Använd inte maskinen i brandfarlig eller explosiv miljö.

4.6 Säker användning

4.6.1 Motorlië

Motorliën är i ett säkert skick när följande villkor uppfylls:

- Motorliën är inte skadad.
- Motorliën är ren.
- Manöverdonen fungerar och är oförändrade.
- En kombination av skärverktyg och skydd som anges i den här bruksanvisningen är monterade.
- Skärverktyget och skyddet är korrekt monterade.
- Endast originaltillbehör från STIHL för denna motorlië är monterade.
- Tillbehören är korrekt monterade.

▲ VARNING

- Vid icke-säker användning fungerar eventuellt inte komponenterna och säkerhetsanordning-

arna korrekt. Personer kan skadas allvarligt eller förolyckas.

- ▶ Använd inte motorlien om den är skadad.
- ▶ Om motorlien är smutsig: Rengör motorlien.
- ▶ Gör inga ändringar på motorlien. Undantag: montering av en kombination av skärverktyg och skydd som anges i den här bruksanvisningen.
- ▶ Om manöverdonen inte fungerar: Arbeta inte med motorlien.
- ▶ Montera endast originaltillbehör från STIHL på denna motorlie.
- ▶ Montera skärverktyget och skyddet enligt anvisningarna i den här bruksanvisningen.
- ▶ Montera tillbehören enligt anvisningarna i den här bruksanvisningen eller enligt tillbehörets bruksanvisning.
- ▶ Stick inte in föremål i hålen på motorlien.
- ▶ Byt ut slitna eller skadade skyltar.
- ▶ Om något är oklart: Kontakta en STIHL-återförsäljare.

4.6.2 Skydd

Skyddet är säkert att använda när följande villkor uppfylls:

- Skyddet är oskadat.
- Om kapningskniv och skärm ska användas: Kapningskniven och skärmen är monterade korrekt.

▲ VARNING

- Om laddaren inte är säker att använda fungerar vissa komponenter och säkerhetsanordningar inte längre korrekt. Användaren kan skadas allvarligt.
 - ▶ Använd inte motorlien om skyddet är trasigt.
 - ▶ Om kapningskniv och skärm ska användas: Arbeta med en korrekt monterad kapningskniv och skärm.
 - ▶ Om något är oklart: Kontakta en STIHL-återförsäljare.

4.6.3 Klipphuvud

Klipphuvudet är i ett säkert skick när följande villkor uppfylls:

- klipphuvudet är oskadat
- klipphuvudet är inte blockerat
- skärtrådarna är korrekt monterade.
- Gränsvärdena för slitage har inte överskridits.

▲ VARNING

- I ett osäkert tillstånd kan delar av klipphuvudet eller skärtrådarna lossna och slungas iväg. Personer kan skadas allvarligt.
 - ▶ Använd inte klipphuvudet om det är trasigt.

- ▶ Byt inte ut skärtrådarna mot föremål av metall.
- ▶ Observera gränsvärdena för slitage och håll dig till dem.
- ▶ Om något är oklart: Kontakta en STIHL-återförsäljare.

4.6.4 Skärverktyg av metall

Skärverktyget av metall är säkert att använda när följande uppfylls:

- Skärverktyget av metall och påbyggnadsdelarna är oskadade.
- Skärverktyget av metall är inte deformerat.
- Skärverktyget av metall är korrekt monterat.
- Skärverktyget av metall är korrekt slipat.
- Skärverktyget av metall har inga grader vid eggarna.
- Gränsvärdena för slitage har inte överskridits.
- Om ett skärverktyg av metall som inte tillverkats av STIHL används får detta inte vara tyngre, tjockare, annorlunda utformat, av sämre kvalitet och inte ha en större diameter än det största skärverktyget av metall som godkänts av STIHL.

▲ VARNING

- I ett osäkert tillstånd kan delar av skärverktyget av metall lossna och slungas iväg. Personer kan skadas allvarligt.
 - ▶ Arbeta bara med oskadade skärverktyg av metall och oskadade påbyggnadsdelar.
 - ▶ Slipa verktyget av metall korrekt.
 - ▶ Ta bort grader från eggarna med en fil.
 - ▶ Låt en STIHL-återförsäljare balansera skärverktyget av metall.
 - ▶ Observera gränsvärdena för slitage och håll dig till dem.
 - ▶ Använd ett skärverktyg av metall som specificeras i denna bruksanvisning.
 - ▶ Om något är oklart: Kontakta en STIHL-återförsäljare.

4.7 Arbeta

▲ VARNING

- I vissa situationer kan det vara svårt att koncentrera sig. Det kan leda till att man snubblar, ramlar och skadas allvarligt.
 - ▶ Arbeta lugnt och metodiskt.
 - ▶ Om ljusförhållandena och siktförhållandena är dåliga: Arbeta inte med motorlien.
 - ▶ Använd motorlien ensam.
 - ▶ För skärverktyget nära marken.
 - ▶ Var uppmärksam på hinder.
 - ▶ Stå på marken och ha god balans när du arbetar.

- ▶ Om du börjar bli trött: Ta en paus i arbetet.
- Användaren kan skära sig på det roterande skärverktyget. Det kan leda till att användaren skadas allvarligt.
 - ▶ Vidrör inte det roterande skärverktyget.
 - ▶ Om skärverktyget blockeras av ett föremål: Stäng av motorlien och dra ut anslutningskabelns kontakt ur uttaget. Ta sedan bort föremålet.
- Om motorlien förändras eller betar sig konstigt under arbetet kan den vara i ett osäkert skick. Detta kan orsaka allvarliga personskador och materialskador.
 - ▶ Avsluta arbetet, dra ut anslutningskabelns kontakt ur uttaget och kontakta en STIHL-återförsäljare.
- Motorlien kan vibrera under arbetet.
 - ▶ Använd handskar.



- ▶ Ta paus i arbetet.
- ▶ Om du får problem med blodcirkulationen: Uppsök läkare.
- Om skärverktyget träffar ett främmande föremål under arbetet kan detta eller delar av detta slungas iväg med hög hastighet. Detta kan orsaka personskador och saksador.
 - ▶ Ta bort främmande föremål från arbetsområdet.
- Om det roterande skärverktyget träffar ett hårt föremål kan gnistor bildas och skärverktyget skadas. Gnistorna kan orsaka brand i brännbar miljö. Detta kan orsaka allvarliga personskador eller dödsfall och saksador.
 - ▶ Arbeta inte i brännbar miljö.
 - ▶ Kontrollera att skärverktyget är i ett säkert skick.
- När strömbrytaren släpps fortsätter skärverktyget att röra sig en stund. Personer kan skadas allvarligt.
 - ▶ Vänta tills skärverktyget inte längre roterar.
- I en farlig situation kan man få panik och kan eventuellt inte få av sig ryggsäcken. Det kan leda till att användaren skadas allvarligt.
 - ▶ Öva på att ta av dig ryggsäcken.

4.8 Reaktionskrafter

4.8.1 Reaktionskrafter

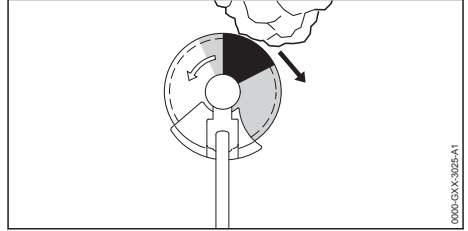

Kast kan uppstå av följande orsaker:

- Ett roterande skärverktyg av metall träffar ett hårt motstånd i det gråmarkerade området eller i det svartmarkerade område och bromsar snabbt upp.
- Det roterande skärverktyget av metall kläms.

Den största faran för ett bakslag är i det svartmarkerade området.

⚠ VARNING

- Av dessa anledningar kan rotationsrörelsen på skärverktyget bromsas upp håftigt eller stoppas och skärverktyget kan stötas åt höger i riktning mot användaren (svart pil). Användaren kan förlora kontrollen över motorlien. Personer kan skadas allvarligt eller förolyckas.
 - ▶ Håll i motorlien med båda händerna.
 - ▶ Arbeta enligt anvisningarna i den här bruksanvisningen.
 - ▶ Arbeta inte med det svartmarkerade området.
 - ▶ Använd en kombination av skärverktyg, skydd och ryggsäck som anges i den här bruksanvisningen.
 - ▶ Slipa skärverktyget av metall korrekt.
 - ▶ Arbeta med fullgas.

4.9 Transport

⚠ VARNING

- Växellådan kan bli varm under arbetet. Användaren kan bränna sig.
 - ▶ Berör inte varm växellåda.



- Motorlien kan välta eller röra sig under transporten. Det kan leda till personskador eller materialskador.



- ▶ Dra ut anslutningskabelns kontakt ur uttaget.

- ▶ Om ett skärverktyg av metall är monterat: Montera transportskydd.
- ▶ Säkra motorlien med spännremmar, remmar eller ett nät så att den inte kan falla eller komma i rörelse.

4.10 Förvaring

▲ VARNING

- Barn känner inte till farorna med motorlien. Barn kan skadas allvarligt.



- ▶ Dra ut anslutningskabelns kontakt ur uttaget.

- ▶ Om ett skärverktyg av metall är monterat: Montera transportskydd.
- ▶ Förvara motorlien utom räckhåll för barn.

- De elektriska kontaktarna på motorlien och metallkomponenter kan korrodera på grund av fukt. Motorlien kan skadas.



- ▶ Dra ut anslutningskabelns kontakt ur uttaget.

- ▶ Förvara motorlien på en ren och torr plats.

4.11 Rengöring, underhåll och reparation

▲ VARNING

- Om anslutningskabelns kontakt sitter i under rengöring, underhåll eller reparation kan motorlien plötsligt starta av misstag. Detta kan orsaka allvarliga personskador och materialskador.



- ▶ Dra ut anslutningskabelns kontakt ur uttaget.

- Växelhuset kan bli varmt under arbetet. Användaren kan bränna sig.

- ▶ Vidrör inte ett varmt växelhus.



- Aggressiva rengöringsmedel, rengöring med en vattenstråle eller vassa föremål kan skada motorlien, skyddet eller skärverktyget. Om motorlien, skyddet eller skärverktyget inte rengörs på rätt sätt kan komponenterna och säkerhetsanordningarna sluta att fungera. Personer kan skadas allvarligt.
 - ▶ Rengör motorlien, skyddet och skärverktyget enligt anvisningarna i den här bruksanvisningen.

- Om motorlien, skyddet eller skärverktyget inte underhålls eller repareras på rätt sätt slutar eventuellt komponenterna och säkerhetsanordningarna att fungera. Personer kan skadas allvarligt eller förolyckas.

- ▶ Underhåll eller reparera inte motorlien och skyddet själv.
- ▶ Om motorlien eller skyddet måste underhållas eller repareras: Uppsök en STIHL-återförsäljare.
- ▶ Underhåll skärverktyget enligt beskrivningen i bruksanvisningen eller på förpackningen till skärverktyget som används.

- Vid rengöring eller underhåll av skärverktyget kan man skära sig på de vassa eggarna. Användaren kan skadas.









- ▶ Använd arbetshandskar av slitstarkt material.

5 Förbered motorlien

5.1 Förbereda motorlien

Före varje användning måste följande steg utföras:

- ▶ Kontrollera att följande komponenter befinner sig i säkert skick:
 - Motorlie, 4.6.1.
 - Skydd, 4.6.2.
 - Klipphuvud, 4.6.3 eller skärverktyg av metall, 4.6.4.
 - Batteri, enligt beskrivningen i bruksanvisningen till STIHL AR-batteriet eller i bruksanvisningen till "AP-väska med anslutningskabel".
- ▶ Kontrollera batteriet enligt beskrivningen i bruksanvisningen till STIHL AR-batteriet eller i bruksanvisningen till "AP-väska med anslutningskabel".
- ▶ Ladda batteriet fullt enligt beskrivningen i bruksanvisningen för laddarna STIHL AL 101, 301, 301-4, 500.
- ▶ Rengör motorlien, 15.1.
- ▶ Montera loophandtaget, 6.1.
- ▶ Välj kombination av skärverktyg, skydd och ryggsäck, 20.
- ▶ Montera skyddet, 6.3.1.
- ▶ Om ett universalskydd med ett klipphuvud ska användas: Montera skärm och kapningskniv, 6.4.1.
- ▶ Om ett skärverktyg av metall används: Montera det runda handtaget med stegbegränsaren, 6.2.

- ▶ Montera klipp huvud eller skärverktyg av metall,  6.5.1 eller  6.6.1.
- ▶ Lägg in och ställ in batteriet STIHL AR, ryggsäck eller "AP-väska med anslutningskabel",  7.
- ▶ Balansera motorlien,  7.4.
- ▶ Ställ in loophandtaget,  7.5.
- ▶ Kontrollera manöverdonen,  10.1.
- ▶ Om de här stegen inte kan genomföras: Använd inte motorlien och uppsök en STIHL-återförsäljare.

6 Montera motorlien

6.1 Montera det runda handtaget

- ▶ Koppla ur motorlien och dra ut anslutningskabls kontakt ur uttaget.

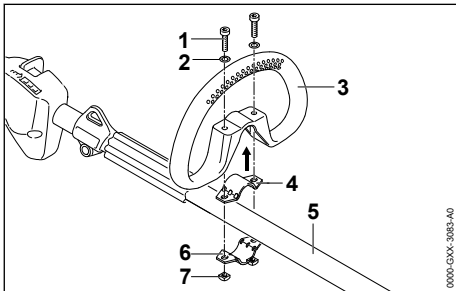

- ▶ Lägg klämman (4) i det runda handtaget (3).
- ▶ Sätt det runda handtaget (3) tillsammans med klämman (4) på skaflet (5).
- ▶ Sätt skivorna (2) på skruvarna (1).
- ▶ Tryck klämman (6) mot skaflet (5).
- ▶ För skruvarna (1) genom hålet i det runda handtaget (3) och i klämmorna (4 och 6).
- ▶ Dra ut muttern (7) och dra åt.

6.2 Montera det runda handtaget med stegbegränsare

- ▶ Koppla ur motorlien och dra ut anslutningskabls kontakt ur uttaget.

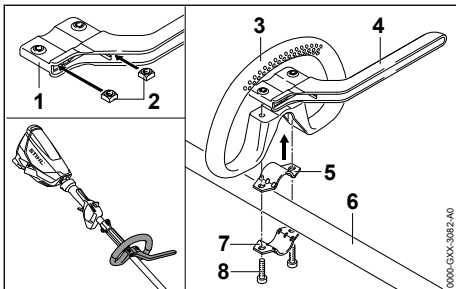

- ▶ Stoppa in muttrarna (2) i stegbegränsaren (1) så att hålen passar.
- ▶ Lägg klämman (5) i det runda handtaget (3).
- ▶ Sätt det runda handtaget (3) tillsammans med klämman (5) och stegbegränsaren (4) på skaflet (6).
- ▶ Tryck klämman (7) mot skaflet (6).
- ▶ Skruva in skruvvarna (8) och dra åt.

6.3 Sätt på och ta av skyddet

6.3.1 Montera skyddet

- ▶ Stäng av motorlien och dra ut anslutningskabls kontakt ur uttaget.

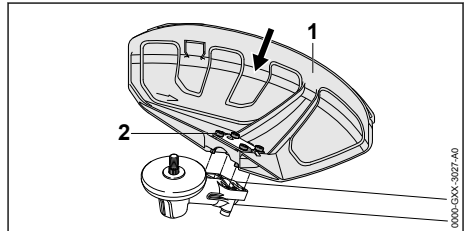

- ▶ Tryck in skyddet (1) så långt det går i styrningarna på drivhuset.
- ▶ Skruva in skruvvarna (2) och dra åt.

6.3.2 Demontera skyddet

- ▶ Stäng av motorlien och dra ut anslutningskabls kontakt ur uttaget.

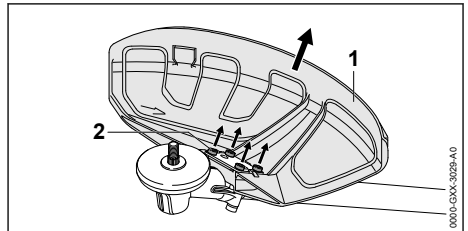

- ▶ Skruva ur skruvvarna (2).
- ▶ Dra av skyddet (1).

6.4 Montera och demontera skärmen

6.4.1 Montera skärmen

- ▶ Stäng av motorlien och dra ut anslutningskabls kontakt ur uttaget.

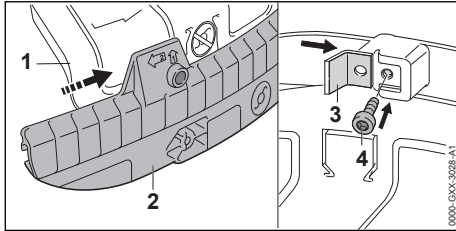

- ▶ Skjut styrspåret på skärmen (2) på universalskyddets list (1) tills den hakar fast.
- ▶ Skjut kapningskniven (3) i styrspåret på skärmen (2).
- ▶ Skruva in skruven (4) och dra åt.

6.4.2 Demontera skärmen

- ▶ Stäng av motorlien och dra ut anslutningskabls kontakt ur uttaget.

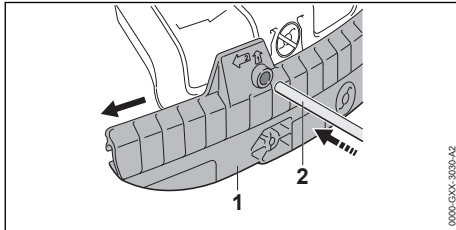

- ▶ Stoppa in dornen (2) i hålet på skärmen (1).
- ▶ Dra av skärm (1) med dornen (2).

Kapningskniven på skärmen (1) behöver inte tas bort igen.

6.5 Sätt på och ta av klipp huvudet

6.5.1 Montera klipp huvudet

- ▶ Stäng av motorlien och dra ut anslutningskabls kontakt ur uttaget.

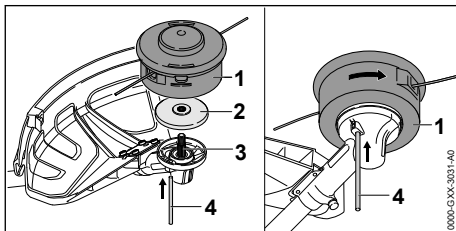

- ▶ Lägg trycktallriken (2) på axeln (3) så att den mindre diametern pekar uppåt.
- ▶ Sätt klipp huvudet (1) på axeln (3) och vrid det för hand moturs.
- ▶ Tryck in dornen (4) i hålet tills det tar stopp och håll den nedtryckt.
- ▶ Vrid klipp huvudet (1) moturs tills dornen (4) hakar i.

Axeln (3) är blockerad.

- ▶ Dra åt klipp huvudet (1) ordentligt för hand.
- ▶ Dra av dornen (4).

6.5.2 Demontera klipp huvudet

- ▶ Koppla ur motorlien och dra ut anslutningskabls kontakt ur uttaget.
 - ▶ Tryck in dornen i hålet tills det tar stopp och håll den nedtryckt.
 - ▶ Vrid klipp huvudet tills dornen faller in i rasterspåret.
- Axeln är blockerad.
- ▶ Dra ut klipp huvudet medurs.
 - ▶ Ta av trycktallriken.
 - ▶ Dra av dornen.

6.6 Montera och demontera metallskärverktyg

6.6.1 Montera metallskärverktyg

- ▶ Stäng av motorlien och dra ut anslutningskabls kontakt ur uttaget.

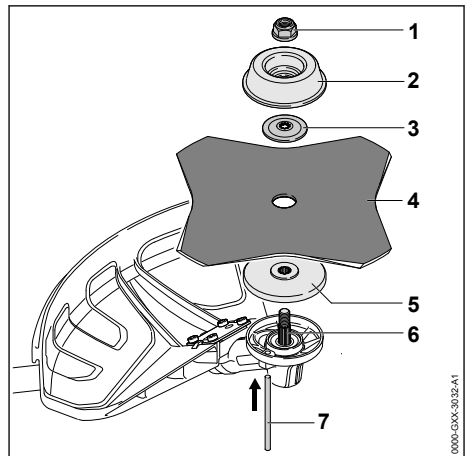

- ▶ Lägg trycktallriken (5) på axeln (6) så att den mindre diametern pekar uppåt.
- ▶ Läg metallskärverktyget (4) på trycktallriken (5). Om ett cirkelsågblad eller ett gräsklippningsblad med mer än 4 eggar används: Rikta eggarna på ett sådant sätt att de pekar i samma riktning som pilen för skyddets rotationsriktning.
- ▶ Läg skyddsplattan (3) på metallskärverktyget (4) så att välvningen pekar uppåt.
- ▶ Läg löptallriken (2) på trycksivan (3) så att den stängda sidan pekar uppåt.
- ▶ Tryck in dornen (7) i hålet tills det tar stopp och håll den nedtryckt.

- Vrid metall-skärverkytet (4) moturs tills dornen (7) faller in i rasterspåret. Axeln (6) är blockerad.
- Skruva på muttern (1) moturs och dra åt.
- Dra av dornen (7).

6.6.2 Demontera metallskärverktyg

- Koppla ur motorlien och dra ut anslutningskabls kontakt ur uttaget.
- Tryck in dornen i hålet tills det tar stopp och håll den nedtryckt.
- Vrid metall-skärverkytet medurs tills dornen faller in i rasterspåret. Axeln är blockerad.
- Vrid loss muttern medurs.
- Ta av löptallrik, tryckskiva, metall-skärverktyg och tryckbricka.
- Dra av dornen.

7 Ställ in motorlien för användaren

7.1 Använd häcksaxen med batteri STIHL AR

7.1.1 Dra och ställ in anslutningskabeln

Anslutningskabeln kan dras och ställas in efter användarens längd och användningen.

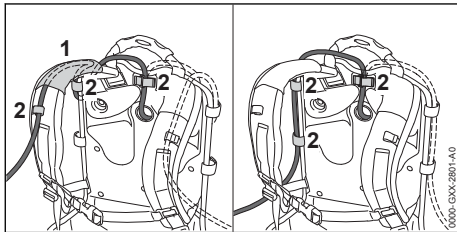

Anslutningskabeln kan fästas i styrningen (1) på bärremmen och spännena (2) eller på sidan på rygglattan med spännena (2).

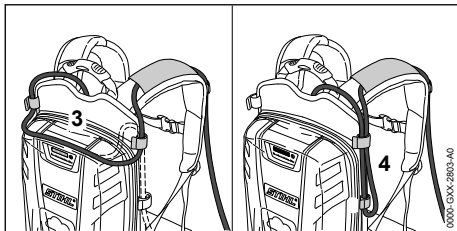

Anslutningskabls längd kan ställas in med en slinga på rygglattan (3) eller på sidan (4).

- Dra anslutningskabeln så att den är så kort som möjligt och att den inte hindrar arbetet.

7.1.2 Ta på och ställ in ryggsäcken

- Ta på batteriet på ryggen.

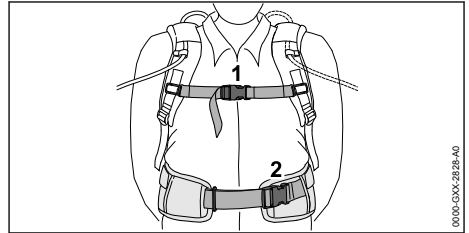

- Stäng spännet (2) på midjeremmen.
- Stäng spännet (1) på bröstremmen.

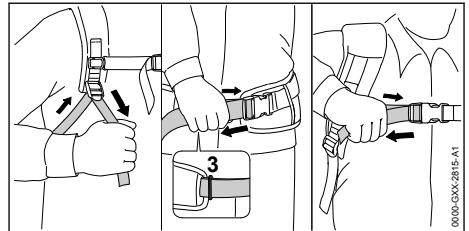

- Spänn remmarna tills midjeremmen ligger mot höften och ryggekuden ligger mot ryggen.
- Trä änden på midjeremmen genom öglan (3).
- Montera bärskyddet enligt anvisningarna i informationsbladet som tillhör bärskyddet.

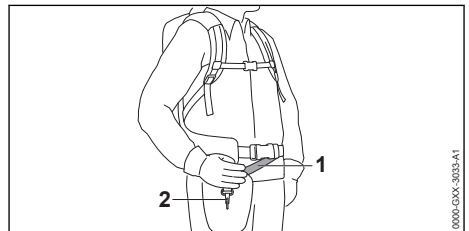

- Ställ in bärremmen (1) så att karbinhaken (2) är ungefär en hands bredd under höger höft.

7.2 Använd häcksaxen med ryggsäck

7.2.1 Dra och ställ in anslutningskabeln

Anslutningskabeln kan dras och ställas in efter användarens längd och användningen.

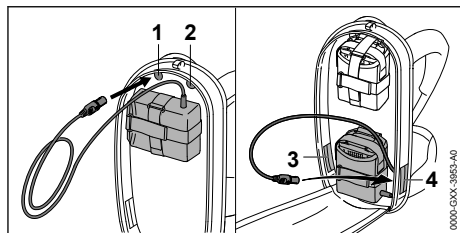

Anslutningskabeln kan dras genom följande öppningar:

- vänster öppning upptill (1)
- höger öppning upptill (2)
- vänster öppning nedtill (3)
- höger öppning nedtill (4)

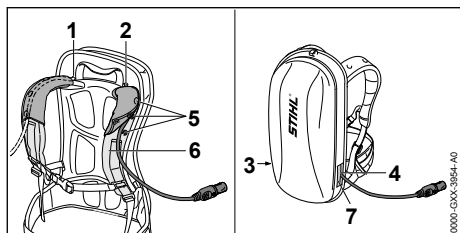

- ▶ Om anslutningskabeln dras genom vänster öppning upptill (1) eller höger öppning upptill (2):
 - ▶ Öppna tryckknapparna (5).
 - ▶ Dra anslutningskabeln över axelremmen (6).
 - ▶ Stäng tryckknapparna (5).
- ▶ Om anslutningskabeln dras genom vänster öppning nedtill (3) eller höger öppning nedtill (4): Förslut öppningen (3 eller 4) med kardborrebandet (7).
- ▶ Dra anslutningskabeln så att den är så kort som möjligt och att den inte hindrar arbetet.

7.2.2 Ta på och ställ in ryggsäcken

- ▶ Ta på batteriet på ryggen.

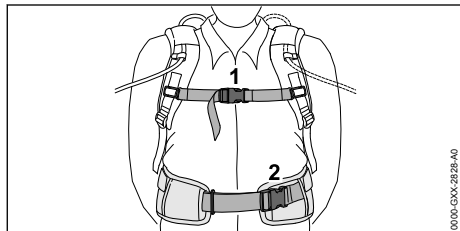

- ▶ Stäng spännet (2) på midjeremmen.
- ▶ Stäng spännet (1) på bröstremmen.

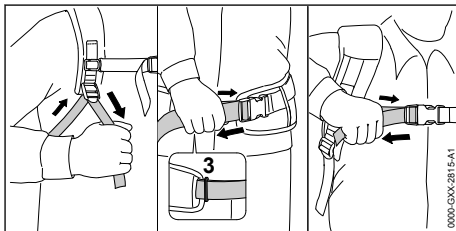

- ▶ Spänn remmarna tills midjeremmen ligger mot höften och ryggkudden ligger mot ryggen.
- ▶ Trä änden på midjeremmen genom öglan (3).
- ▶ Montera bärskyddet enligt anvisningarna i informationsbladet som tillhör bärskyddet.

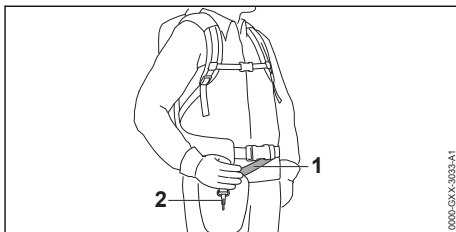

- ▶ Ställ in bärremmen (1) så att karbinhaken (2) är ungefär en hands bredd under höger höft.

7.3 Använd häcksaxen med väska AP med anslutningskabel

7.3.1 Ta på väskan AP med anslutningskabel

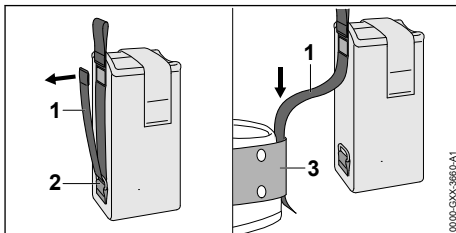

- ▶ Öppna kardborrebandet på remmen (1) och dra ut remmen (1) ur spännet (2).
- ▶ För in remmen (1) i bältet (3).

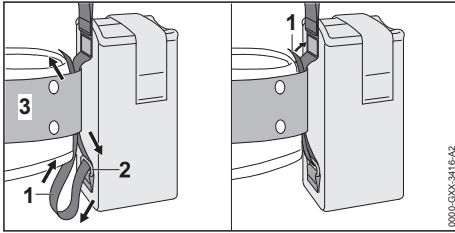

- För tillbaka remmen (1) genom spännet (2) och bältet (3).
- Stäng kardborrebandet på remmen (1).

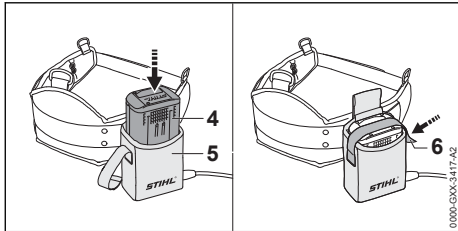

- Tryck in batteriet (4) väskan AP (5) så långt det går.
En kort signal hörs.
- Fäst batteriet (4) med kardborrebandet (6).

7.3.2 Ställ in anslutningskabeln

Anslutningskabeln kan ställas in efter användarens längd och användningen.

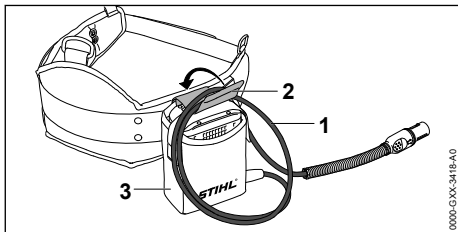

Anslutningskabelns längd kan ställas in med en ögla (1) som fästs med spännet (2) på väskan (3).

- Dra anslutningskabeln så att den är så kort som möjligt och att den inte hindrar arbetet.

7.3.3 Ta på och ställ in ryggsäcken

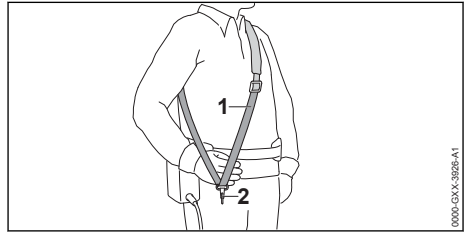

- Sätt på enkel axelrem (1).
- Ställ in enkel axelrem (1) så att karbinhaken (2) är ungefär en hands bredd under höger höft.

7.4 Balansera motorlien

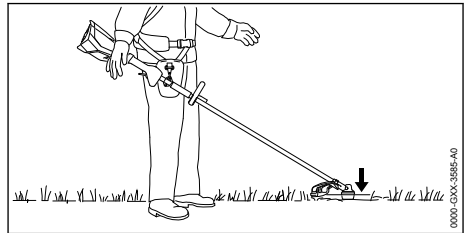

Skärverktyget måste vila lätt mot marken.

- Stäng av motorlien och dra ut anslutningskabls kontakt ur uttaget.

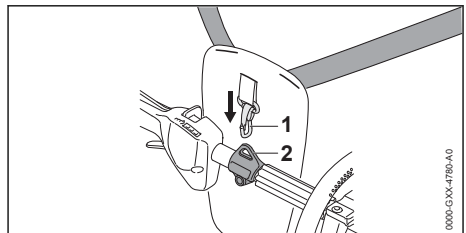

- Fäst lyftögla (2) i karbinhaken (1).
- Låt motorlien pendla.

- Om skärverktygets läge måste anpassas i utpendlat tillstånd:

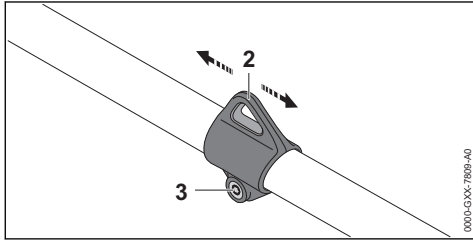

- Lossa skruven (3).
- Flytta lyftöglan (2) på axeln på ett sådant sätt att rätt läge uppnås i utpendlat tillstånd.
- Dra åt skruven (3).

7.5 Rikta och ställ in det runda handtaget

Det runda handtaget kan ställas in i olika lägen beroende på användning och hur lång användaren är.

- Koppla ur motorlien och dra ut anslutningskabens kontakt ur uttaget.

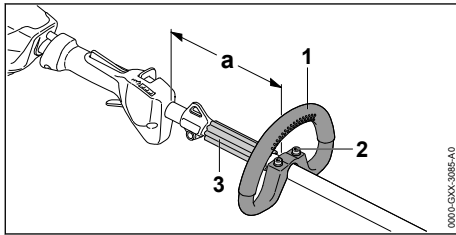

- Lossa skruvarna (2).
- Skjut det runda handtaget (1) till önskat läge tills följande villkor har uppfyllts:
 - Avståndshållaren (3) passar mellan det runda handtaget (1) och lyftöglan.
 - Om ett klipphuvud ska användas: $a =$ maximalt 30 cm
 - Om ett metall-skärverktyg ska användas: $a =$ maximalt 25 cm
- Dra åt skruvarna (2) så att det runda handtaget (1) inte längre kan vridas på skaftet.

8 Sätt in och dra ut anslutningskabens kontakt

8.1 Stoppa in anslutningskabens kontakt

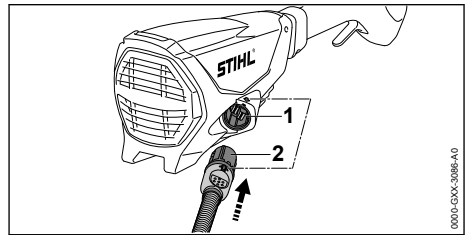

- Rikta kontakten (2) på anslutningskabeln så att pilen på kontakten (2) pekar mot pilen på uttaget (1).
- Sätt i kontakten (2) på anslutningskabeln i uttaget (1). Kontakten (2) på anslutningskabeln faller in i rasterspåret.

8.2 Dra ut anslutningskabens kontakt

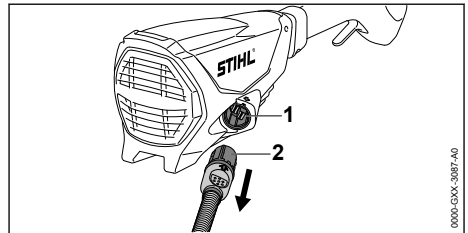

- Ta med handen tag i kontakten (2) på anslutningskabeln.
- Dra ut anslutningskabens kontakt (2) ur uttaget (1).

9 Sätt på och stäng av motorlien

9.1 Sätt på motorlien

- Håll motorlien med höger hand i handtaget så att tummen ligger runt handtaget.
- Håll motorlien med den vänstra handen i det runda handtaget så att tummen ligger runt handtaget.

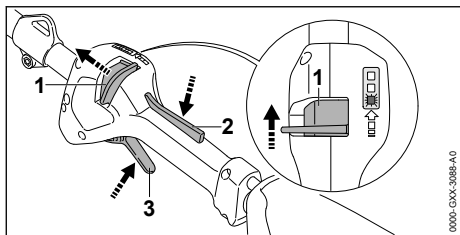

- ▶ Skjut spärren (1) med tummen mot det runda handtaget och håll kvar.
- ▶ Tryck på strömbrytarspärr (2) med handen och håll kvar. Spärren (1) kan släppas
- ▶ Tryck på strömbrytaren (3) med pek fingret och håll kvar. Motorlien accelererar och skärverktyget roterar.

Ju längre ner strömbrytaren (3) trycks ner, desto snabbare roterar skärverktyget.

Motorlien identifierar det monterade skärverktyget och ställer automatiskt in den korrekta högsta hastigheten.

9.2 Stäng av motorlien

- ▶ Släpp strömbrytaren och spärren.
- ▶ Vänta tills skärverktyget inte längre roterar.
- ▶ Om skärverktyget fortsätter att röra på sig: Dra ut anslutningskabelns kontakt ur uttaget och kontakta en STIHL-återförsäljare. Motorlien är defekt.

10 Kontrollera motorlien

10.1 Kontrollera manöverdonen

Spärreglage, strömbrytarspärr och strömbrytare

- ▶ Dra ut anslutningskabelns kontakt ur uttaget.
- ▶ Försök att trycka ner strömbrytaren utan att trycka på spärreglaget och strömbrytarspärr.
- ▶ Om det går att trycka in strömbrytaren: Använd inte motorlien och kontakta en STIHL-återförsäljare. Spärreglaget eller strömbrytarspärr är defekt.
- ▶ Skjut spärreglaget mot det runda handtaget och håll kvar.
- ▶ Tryck på strömbrytarspärr och håll kvar.
- ▶ Tryck på strömbrytaren.
- ▶ Släpp strömbrytaren och strömbrytarspärr.
- ▶ Om strömbrytaren, strömbrytarspärr eller spärreglaget är trögt eller inte fjädrar tillbaka till utgångsläget: Använd inte motorlien och kontakta en STIHL-återförsäljare.

Strömbrytaren, strömbrytarspärr eller spärreglaget är defekt.

Sätt på motorlien

- ▶ Sätt in anslutningskabelns kontakt.
- ▶ Skjut spärreglaget mot det runda handtaget och håll kvar.
- ▶ Tryck på strömbrytarspärr och håll kvar.
- ▶ Tryck på strömbrytaren och håll kvar. Skärverktyget roterar.
- ▶ Om 3 LED-lampor blinkar: Dra ut anslutningskabelns kontakt ur uttaget och kontakta en STIHL-återförsäljare. Det finns ett fel på motorlien.
- ▶ Släpp strömbrytaren och strömbrytarspärr. Skärverktyget stannar.
- ▶ Om skärverktyget inte stannar: Dra ut anslutningskabelns kontakt ur uttaget och kontakta en STIHL-återförsäljare. Motorlien är defekt.

11 Arbeta med motorlien

11.1 Håll i och styr motorlien

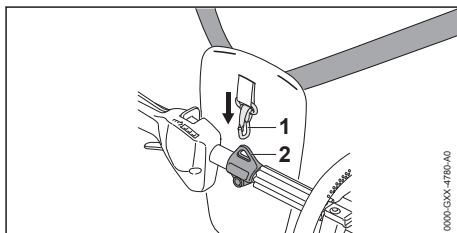

- ▶ Fäst lyftögeln (2) i karbinhaken (1)

Om ett klipphuvud används:

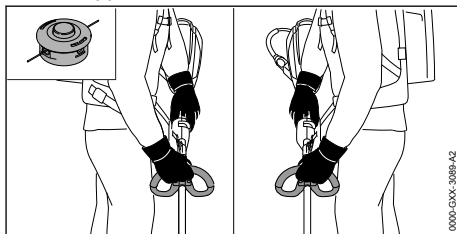

- ▶ Håll motorlien med en hand i handtaget så att tummen ligger runt handtaget.
- ▶ Håll motorlien med den andra handen i det runda handtaget så att tummen ligger runt handtaget.

Om ett skärverktyg av metall används:

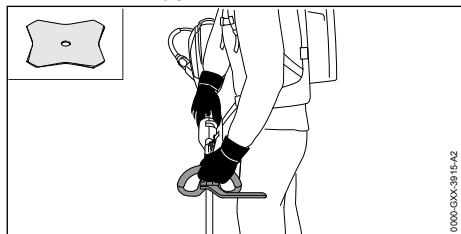

- ▶ Håll motorlien med höger hand i handtaget så att tummen ligger runt handtaget.
- ▶ Håll motorlien med den vänstra handen i det runda handtaget så att tummen ligger runt handtaget.

11.2 Ställa in effektnivå

3 effektsteg kan ställas in beroende på användningen. LED-lamporna visar inställd effektnivå. Ju högre effektnivå, desto snabbare kan skärverktyget rotera.

Den inställda effektnivån påverkar batteriets användningstid. Ju lägre effektnivå, desto längre är batteriets användningstid.

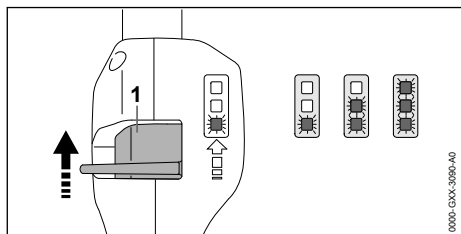

- ▶ Skjut spärren (1) med tummen mot loophandtaget och håll kvar. LED-lamporna visar inställd effektnivå.
- ▶ Tryck spärren (1) framåt, håll ned den kort och låt den fjädra tillbaka. Nästa effektnivå har ställts in. Efter den tredje effektnivån följer åter den första effektnivån.
- ▶ Tryck spärren (1) framåt och låt den fjädra tillbaka tills rätt effektnivå har ställts in.

11.3 Klippning

Skärverktygets avstånd till marken bestämmer klipphöjden.

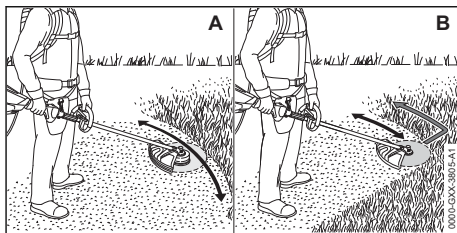

Klippning med ett klipp huvud (A)

- ▶ För motorlien fram och tillbaka i en jämn rörelse.
- ▶ Gå framåt långsamt och kontrollerat.

Klippning med ett gräsklippningsblad eller en snärkniv (B)

- ▶ Klipp med den vänstra delen av skärverktyget av metall.
- ▶ Gå framåt långsamt och kontrollerat.

11.4 Mata fram klipptrådarna

11.4.1 Mata fram klipptråden på klipp huvuden AutoCut

- ▶ Tryck snabbt det roterande klipp huvudet mot marken.

Ca 30 mm matas fram. Kapningskniven i skyddet kapar automatiskt klipptrådarna till rätt längd.

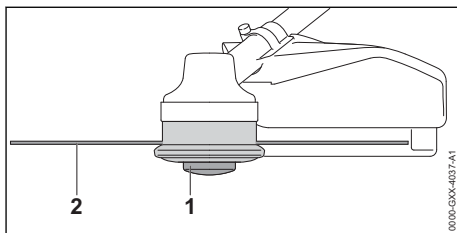

Om klipptrådarna är kortare än 25 mm kan de inte matas fram automatiskt.

- ▶ Stäng av motorlien och dra ut anslutningskabens kontakt ur uttaget.
- ▶ Tryck på spolinsatsen (1) på klipp huvudet och håll kvar.
- ▶ Dra ut klipptrådarna (2) för hand.
- ▶ Om klipptrådarna (2) inte längre kan dras ut: Byt spolinsatsen (1) eller klipptrådarna (2). Spolinsatsen är tom.

11.4.2 Mata fram klipptråden på klipp huvuden SuperCut

Klipptrådarna matas fram automatiskt. Kapningskniven i skyddet kapar automatiskt klipptrådarna till rätt längd.

Om klipptrådarna är kortare än 40 mm kan de inte matas fram automatiskt.

- ▶ Stäng av motorlien och dra ut anslutningskabels kontakt ur uttaget.
- ▶ Dra ut klipptrådarna för hand.
- ▶ Om klipptrådarna inte längre kan dras ut: Byt ut klipptrådar.
- ▶ Spolinsatsen är tom.

12 Efter arbetet

12.1 Efter arbetet

- ▶ Stäng av motorlien och dra ut anslutningskabels kontakt ur uttaget.
- ▶ Om motorlien är blöt: Låt motorlien torka.
- ▶ Rengör motorlien.
- ▶ Rengör skyddet.
- ▶ Rengör skärverktyget.
- ▶ Om ett skärverktyg av metall är monterat: Montera passande transportskydd.

13 Transport

13.1 Transportera motorlien

- ▶ Stäng av motorlien och dra ut anslutningskabels kontakt ur uttaget.
- ▶ Om ett skärverktyg av metall är monterat: Montera passande transportskydd.

Bära motorlien

- ▶ Bär motorlien i skaftet med en hand så att skärverktyget pekar bakåt och motorlien är balanserad.

Transportera motorlien i ett fordon

- ▶ Säkra motorlien så att den inte kan välta eller röra sig.

14 Förvaring

14.1 Förvara motorlien

- ▶ Stäng av motorlien och dra ut anslutningskabels kontakt ur uttaget.
- ▶ Om ett skärverktyg av metall är monterat: Montera passande transportskydd.
- ▶ Förvara motorlien enligt följande:
 - motorlien är utom räckhåll för barn
 - Motorlien är ren och torr.
- ▶ Demontera skärverktyget om motorlien ska förvaras längre än 30 dagar.

15 Rengöring

15.1 Rengöra motorlien

- ▶ Stäng av motorlien och dra ut anslutningskabels kontakt ur uttaget.
- ▶ Rengör motorlien med en fuktig trasa.

- ▶ Rengör ventilationsöppningarna med en pensel.

15.2 Rengör skyddet och skärverktyget

- ▶ Koppla ur motorlien och dra ut anslutningskabels kontakt ur uttaget.
- ▶ Rengör skyddet och skärverktyget med en fuktig trasa eller en mjuk borste.

16 Underhåll

16.1 Underhållsintervall

Underhållsintervallen beror på omgivningsförhållandena och arbetsförhållandena. STIHL rekommenderar följande underhållsintervall:

Smörj drevet var 50:e driftimme.

- ▶ Smörj drevet.

En gång om året

- ▶ Låt en STIHL-återförsäljare kontrollera motorlien.

16.2 Smörja växeln

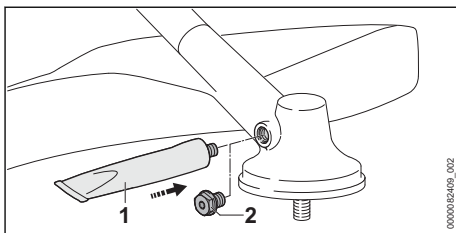

- ▶ Skruva ut skruvlocket (2).
- ▶ Om du inte kan se något fett på skruvlocket (2):
 - ▶ Skruva in en tub med "STIHL-drivfett" (1).
 - ▶ Tryck in 5 g STIHL-drivfett i drivhuset.
 - ▶ Skruva ur tuben med "STIHL-drivfett" (1).
 - ▶ Skruva in skruvlocket (2) och dra åt.
 - ▶ Driv motorlien under 1 minut utan last. STIHL-drivfettet fördelas jämnt.

16.3 Vässa och balansera metall-skärverktyget

Det krävs mycket träning för att vässa och balansera metall-skärverktyget.

STIHL rekommenderar att metall-skärverktyget lämnas in för slipning och balansering hos en STIHL-återförsäljare.

- ▶ Vässa metall-skärverktyget enligt beskrivningen i bruksanvisningen och förpackningen till skärverktyget som används.

17 Reparera

17.1 Reparera motorlie och skärverktyg

Användaren kan inte reparera motorlien och skärverktyget själv.

18 Felavhjälpning

18.1 Åtgärda fel på motorlien och batteriet

- ▶ Om motorlien eller skärverktyget är skadade: Använd inte motorlien eller skärverktyget och kontakta en STIHL-återförsäljare.

Fel	LED-lampor på batteriet	Orsak	Åtgärd
Motorlien startar inte.	1 LED-lampa blinkar grönt.	Batteriet är inte tillräckligt laddat.	<ul style="list-style-type: none"> ▶ Ladda batteriet helt enligt anvisningarna i bruksanvisningen till laddaren STIHL AL 101, 301, 301-4, 500.
	1 LED-lampa lyser rött.	Batteriet är för varmt eller för kallt.	<ul style="list-style-type: none"> ▶ Dra ut anslutningskabelns kontakt ur uttaget. ▶ Låt batteriet svalna eller bli varmt.
	3 LED-lampor blinkar rött.	Det finns ett fel på motorlien.	<ul style="list-style-type: none"> ▶ Dra ut anslutningskabelns kontakt ur uttaget och stoppa in den igen ▶ Sätt på motorlien. ▶ Om de 3 LED-lamporna fortfarande blinkar rött: Använd inte motorlien och kontakta en STIHL-återförsäljare.
	3 LED-lampor lyser rött.	Motorlien är överhettad.	<ul style="list-style-type: none"> ▶ Dra ut anslutningskabelns kontakt ur uttaget. ▶ Låt motorlien svalna.
	4 LED-lampor blinkar rött.	Fel på batteriet.	<ul style="list-style-type: none"> ▶ Dra ut anslutningskabelns kontakt ur uttaget och stoppa in den igen. ▶ Sätt på motorlien. ▶ Om de 4 LED-lamporna fortfarande blinkar rött: Använd inte batteriet och kontakta en STIHL-återförsäljare.
		Avbrott i elanslutningen mellan motorlien och batteriet.	<ul style="list-style-type: none"> ▶ Dra ut anslutningskabelns kontakt ur uttaget och stoppa in den igen. ▶ Om motorlien fortfarande inte startar när den slås på: Rengör kontaktytorna på anslutningskabeln, som beskrivet i bruksanvisningen till STIHL AR-batteriet eller till "AP-väska med anslutningskabel".
		Fukt i motorlien eller batteriet.	<ul style="list-style-type: none"> ▶ Låt motorlien eller batteriet torka.
Motorlien stängs av under drift.	3 LED-lampor lyser rött.	Motorlien är överhettad.	<ul style="list-style-type: none"> ▶ Dra ut anslutningskabelns kontakt ur uttaget. ▶ Låt motorlien svalna.
		Elfel.	<ul style="list-style-type: none"> ▶ Dra ut anslutningskabelns kontakt ur uttaget och stoppa in den igen. ▶ Om motorlien fortfarande stängs av under drift: Rengör kontaktytorna på anslutningskabeln, som beskrivet i bruksanvisningen till STIHL AR-batteriet eller till "AP-väska med anslutningskabel". ▶ Sätt på motorlien.
Motorliens drifttid är för kort.		Batteriet är inte helt laddat.	<ul style="list-style-type: none"> ▶ Ladda batteriet helt enligt anvisningarna i bruksanvisningen till laddaren STIHL AL 101, 301, 301-4, 500.
		Batteriets livslängd är slut.	<ul style="list-style-type: none"> ▶ Byt batteriet.

19 Tekniska data

19.1 Motorlie STIHL FSA 130 R

- Tillåtna batterier:
 - STIHL AR
 - STIHL AP tillsammans med "AP väska med anslutningskabel"
- Vikt utan batteri, skärverktyg och skydd: 3,9 kg
- Längd utan skärverktyg: 1750 mm

Körtiden är angiven på www.stihl.com/battery-life.

19.2 Buller- och vibrationsvärden

K-faktorn för ljudtrycksnivån är 2 dB(A). K-faktorn för ljudeffektnivån är 2 dB(A). K-faktorn för vibrationsvärdena är 2 m/s².

STIHL rekommenderar att man använder hörsel- skydd.

Användning med ett klipphuvud förutom Poly-Cut 28-2

- Ljudtrycksnivå L_{pA} uppmätt enligt EN 50636-2-91: 83 dB(A)
- Ljudeffektnivå L_{WA} uppmätt enligt EN 50636-2-91: 94 dB(A)
- Vibrationsvärdet a_{hv} uppmätt enligt EN 50636-2-91
 - Manöverhandtag: 3,3 m/s²
 - Loophandtag: 3,5 m/s²

Användning med ett klipphuvud av modell Poly-Cut 28-2

- Ljudtrycksnivå L_{pA} uppmätt enligt EN 50636-2-91: 84 dB(A)

- Ljudeffektnivå L_{WA} uppmätt enligt EN 50636-2-91: 97 dB(A)
- Vibrationsvärdet a_{hv} uppmätt enligt EN 50636-2-91
 - Manöverhandtag: 3,3 m/s²
 - Loophandtag: 3,5 m/s²

Användning med ett skärverktyg av metall

- Ljudtrycksnivå L_{pA} uppmätt enligt EN 50636-2-91: 82 dB(A)
- Ljudeffektnivå L_{WA} uppmätt enligt EN 50636-2-91: 94 dB(A)
- Vibrationsvärdet a_{hv} uppmätt enligt EN 50636-2-91
 - Manöverhandtag: 2,9 m/s²
 - Loophandtag: 3,7 m/s²

De angivna vibrationsvärdena har mätts med en standardiserad kontrollmetod och kan användas som referens för elektrisk utrustning. De faktiska vibrationsvärdena kan avvika från de angivna värdena beroende på typen av användning. De angivna vibrationsvärdena kan användas för att preliminärt uppskatta vibrationsbelastningen. Den verkliga vibrationsbelastningen måste uppskattas. Här kan man även ta hänsyn till stunder då den elektriska utrustningen är avstängd och när den är på men går utan belastning.

Information om uppfyllandet av arbetsgivardirektivet avseende vibration 2002/44/EG finns på www.stihl.com/vib.

19.3 REACH

REACH är en EG-förordning för registrering, bedömning och godkännande av kemikalier.

Information om REACH-direktivet finns på www.stihl.com/reach.

20 Kombinationer av skärverktyg, skydd och ryggsäckar

20.1 Kombinationer av skärverktyg, skydd och ryggsäckar

Skärverktyg	Skydd	Stegbegränsare	Ryggsäck
<ul style="list-style-type: none"> – PolyCut 28-2 Klipphuvud med "runda, tysta" skärtrådar som är 2,4 mm i diameter: – klipphuvud AutoCut 25-2 – klipphuvud AutoCut 27-2 – Klipphuvud AutoCut C 26-2 – Klipphuvud SuperCut 20-2 – Klipphuvud DuroCut 20-2 – klipphuvud TrimCut 31-2 – klipphuvud FixCut 31-2 – Klipphuvud med "runda, tysta" skärtrådar som är 2,7 mm i diameter: – Klipphuvud AutoCut 36-2 	<ul style="list-style-type: none"> – skydd för klipphuvuden – universalskydd tillsammans med skärm och kapningskniv 	<ul style="list-style-type: none"> – tillval 	<ul style="list-style-type: none"> – STIHL AR-batteri, som tillval tillsammans med bärskydd – Batterirem med monterad "batteriväska med anslutningskabel" tillsammans med enkel axelrem – Batteribalte med bärrem och monterad "AP-väska med anslutningskabel" tillsammans med bärskydd – Ryggsäck med inbyggd "AP-väska med anslutningskabel", som tillval tillsammans med bärskydd

Skärverktyg	Skydd	Stegbegränsare	Ryggsäck
<ul style="list-style-type: none"> – Gräsklippningsblad 230-2 (Ø 230 mm) – gräsklippningsblad 230-4 (Ø 230 mm) – gräsklippningsblad 230-8 (Ø 230 mm) – gräsklippningsblad 250-32 (Ø 250 mm) – gräsklippningsblad 260-2 (Ø 260 mm) 	<ul style="list-style-type: none"> – universalskydd utan skärm 	<ul style="list-style-type: none"> – föreskrivet 	<ul style="list-style-type: none"> – STIHL AR-batteri tillsammans med bärskydd – Batterirem med monterad "batteriväska med anslutningskabel" tillsammans med enkel axelrem – Batteribalte med bärrem och monterad "AP-väska med anslutningskabel" tillsammans med bärskydd – Ryggsäck med inbyggd "AP-väska med anslutningskabel" tillsammans med bärskydd
<ul style="list-style-type: none"> – Snärkniv 250-3 (Ø 250 mm) 			

Beskrivning av ryggsäckar



STIHL AR-batteri tillsammans med bärskydd



Batterirem med monterad "batteriväska med anslutningskabel" tillsammans med enkel axelrem



Batteribalte med bärrem och monterad "AP-väska med anslutningskabel" tillsammans med bärskydd



Ryggsäck med inbyggd "AP-väska med anslutningskabel" tillsammans med bärskydd

21 Reservdelar och tillbehör

21.1 Reservdelar och tillbehör

STIHL De här symbolerna kännetecknar STIHL-originaldelar och STIHL-originaltillbehör.

STIHL rekommenderar att du använder originaldelar och tillbehör från STIHL.

Reservdelar och tillbehör från andra tillverkare kan inte utvärderas av STIHL i fråga om tillförlitlighet, säkerhet och lämplighet trots pågående marknadsobservation och STIHL kan inte ansvara för användningen av dem.

Originaldelar och tillbehör från STIHL kan köpas hos en STIHL-återförsäljare.

22 Kassering

22.1 Avfallshantera motorlien

Information om avfallshantering finns att få hos kommunförvaltningen eller en STIHL-återförsäljare.

Icke fackmannamässig kassering kan skada hälsan och miljön.

- ▶ Avfallshantera STIHLs produkter, inklusive förpackningar, enligt lokala föreskrifter på därför avsedd återvinningsstation.
- ▶ Släng inte produkten i hushållsavfallet.

23 EU-försäkran om överensstämmelse

23.1 Motorlie STIHL FSA 130 R

ANDREAS STIHL AG & Co. KG
Badstraße 115
D-71336 Waiblingen

Tyskland

intygat på eget ansvar att

- Konstruktionstyp: batteridrivna motorlie
- Fabrikat: STIHL
- Typ: FSA 130 R
- Serieidentifiering: 4867

motsvarar bestämmelserna i direktiv 2011/65/EU, 2006/42/EG, 2014/30/EU samt 2000/14/EG och har utvecklats och tillverkats i överensstämmelse med de versioner av följande standarder som gällde vid produktionsdatumet:

EN 55014-1, EN 55014-2, EN 60335-1 och EN ISO 12100 enligt standarden EN 50636-2-91.

Beräkning av uppmätt och garanterad ljudeffektnivå har gjorts enligt direktiv 2000/14/EG, bilaga VI.

Anmält organ: VDE Prüf- u. Zertifizierungsinstitut GmbH, Merianstraße 28, 63069 Offenbach am Main, Tyskland

- Uppmätt ljudeffektnivå: 94 dB(A)
- Garanterad ljudeffektnivå: 96 dB(A)

Den tekniska dokumentationen förvaras hos avdelningen för produktgodkännande hos ANDREAS STIHL AG & Co. KG.

Tillverkningsår, tillverkningsland samt serienummer anges på motorlien.

Waiblingen, 2021-07-15

ANDREAS STIHL AG & Co. KG



enligt fullmakt

Dr. Jürgen Hoffmann, avdelningschef för produktgodkännande, produktreglering

24 UKCA-konformitetsdeklaration

24.1 Motorlie STIHL FSA 130 R

**UK
CA**

ANDREAS STIHL AG & Co. KG

Badstraße 115
D-71336 Waiblingen

Tyskland

intyggar på eget ansvar att

- Konstruktionstyp: batteridriven motorlie
- Fabrikat: STIHL
- Typ: FSA 130 R
- Serieidentifiering: 4867

uppfyller bestämmelserna i UK-förordningarna The Restriction of the Use of Certain Hazardous Substances in Electrical and Electronic Equipment Regulations 2012, Supply of Machinery (Safety) Regulations 2008, Electromagnetic Compatibility Regulations 2016 och Noise Emission in the Environment by Equipment for use Outdoors Regulations 2001 och har utvecklats

0458-725-9821-D

och tillverkats i överensstämmelse med de versioner av följande standarder som gällde vid produktionsdatumet: EN 55014-1, EN 55014-2, EN 60335-1 och EN ISO 12100 med hänsyn till standarden EN 50636-2-91.

Beräkning av uppmätt och garanterad ljudeffektnivå har gjorts enligt UK-förordning Noise Emission in the Environment by Equipment for use Outdoors Regulations 2001, Schedule 9.

Medverkande anmält organ: INTERTEK Testing & Certification Ltd, Academy Place, 1 – 9 Brook Street, Brentwood, Essex, CM14 5NQ, United Kingdom

- Uppmätt ljudeffektnivå: 94 dB(A)
- Garanterad ljudeffektnivå: 96 dB(A)

Den tekniska dokumentationen förvaras hos ANDREAS STIHL AG & Co. KG.

Tillverkningsår, tillverkningsland samt serienummer anges på motorlien.

Waiblingen, 2021-07-15

ANDREAS STIHL AG & Co. KG



enligt fullmakt

Dr. Jürgen Hoffmann, avdelningschef för produktgodkännande, produktreglering

Sisälysluettelo

1	Alkusanat.....	90
2	Tietoja tästä käyttöohjeesta.....	90
3	Yleiskuva.....	90
4	Turvallisuusohjeet.....	92
5	Raivaussahan valmistelu käyttöä varten...98	
6	Raivaussahan kokoaminen.....	98
7	Raivaussahan säätäminen käyttäjän kokoa vastaavasti.....	100
8	Liitoskaapelin liittimen yhdistäminen ja irrottaminen.....	103
9	Raivaussahan käynnistäminen ja pysäyttäminen.....	103
10	Raivaussahan tarkastus.....	104
11	Työskentely raivaussahan avulla.....	104
12	Työskentelyn jälkeen.....	106
13	Kuljettaminen.....	106
14	Säilytys.....	106
15	Puhdistaminen.....	106
16	Huoltaminen.....	106
17	Korjaaminen.....	107

18	Häiriöiden poistaminen.....	107
19	Tekniset tiedot.....	108
20	Leikkuuterien, suojuksien ja kantovaljaiden yhdistelmät.....	109
21	Varaosat ja varusteet.....	109
22	Hävittäminen.....	110
23	EU-vaatimustenmukaisuusvakuutus.....	110
24	UKCA-vaatimustenmukaisuusvakuutus..	110

1 Alkusanat

Arvoisa asiakas,

kiitämme sinua STIHLin tuotteen valinnasta. STIHL kehittää ja valmistaa huippuluokan tuotteita pitäen suunnittelun lähtökohtana asiakkaidensa tarpeita. Näin pystymme tarjoamaan asiakkaillemme tuotteita, jotka toimivat luotettavasti myös äärimmäisen vaativissa olosuhteissa.

STIHL tunnetaan myös erinomaisesta asiakaspalvelustaan. Jälleenmyyjämme huolehtivat sekä asiantuntevasta neuvonnasta ja opastuksesta että kattavien teknisten palvelujen tarjoamisesta.

STIHL on sitoutunut kestävään ja vastuulliseen vuorovaikutukseen luonnon kanssa. Tämän käyttöohjeen tarkoituksena on auttaa sinua käyttämään STIHL-tuotetta turvallisesti ja ympäristöystävällisesti pitkän käyttöiän ajan.

Kiitämme sinua STIHLiä kohtaan osoittamastasi luottamuksesta. Toivomme, että olet tyytyväinen hankkimaasi STIHL-tuotteeseen.

N. S. Stihl

Tohtori Nikolas Stihl

TÄRKEÄÄ! LUE OPAS ENNEN KÄYTTÖÄ JA SÄILYTÄ SE VASTAISTA KÄYTTÖÄ VARTEN.

2 Tietoja tästä käyttöohjeesta

2.1 Tuotetta koskevat asiakirjat

Paikallisia turvallisuusohjeita on noudatettava.

- Lue tämän käyttöohjeen lisäksi myös seuraavat oppaat varmistaen, että olet ymmärtänyt niiden sisällön, ja säilytä ne:
 - Käytettävän leikkuuterän käyttöohje ja pakkaus
 - Kantojärjestelmien käyttöohje
 - STIHL AR -akun käyttöohje
 - Tuotteen "Liitoskaapelilla varustettu vyölaukku AP" käyttöohje
 - STIHL AP -akun turvallisuusohjeet

- Laturien STIHL AL 101, 301, 301-4, 500 käyttöohje
- STIHL-akkuja ja sisäänrakennetuilla akuilla varustettuja tuotteita koskevia turvallisuus-tietoja: www.stihl.com/safety-data-sheets

2.2 Tekstin sisältämien varoitusten merkitseminen

! VAROITUS

- Tämä teksti muistuttaa vaaroista, jotka voivat johtaa vakavaan loukkaantumiseen tai jopa kuolemaan.
 - Tekstissä mainittujen toimenpiteiden avulla on mahdollista välttää vakava loukkaantuminen tai jopa kuolema.

HUOMAUTUS

- Tämä teksti muistuttaa vaaroista, jotka voivat johtaa esinevahinkoihin.
 - Tekstissä mainittujen toimenpiteiden avulla on mahdollista välttää esinevahingot.

2.3 Tekstissä käytetyt symbolit



Tämä merkki viittaa johonkin tämän käyttöohjeen lukuun.

3 Yleiskuva

3.1 Raivaussaha

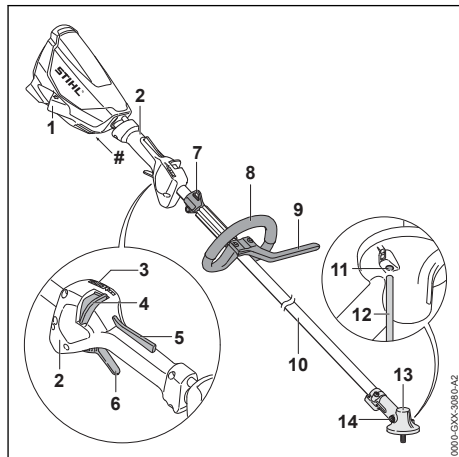

1 Naarasliitin

Naarasliitin on tarkoitettu liitoskaapelin urosliittintä varten.

2 Takakahva

Kahva on tarkoitettu raivaussahaan tarttumiseen ja raivaussahan käyttöön, liikuttamiseen ja kantamiseen.

3 LED-merkkivalot

LED-merkkivalot osoittavat asetetun tehotason.

4 Liukukytkin lukituksen vapauttamiseen

Lukituksen vapauttamiseen tarkoitettu liukukytkin vapauttaa kytkentävivun lukituksen yhdessä kytkentävivun lukitsimen kanssa. Lukituksen vapauttamiseen tarkoitettu liukukytkin on tarkoitettu tehotason säätämiseen.

5 Kytkentävivun lukitsin

Kytchentävivun lukitsin vapauttaa kytkentävivun lukituksen yhdessä liukukytkimen kanssa.

6 Kytkentävipu

Kytchentävivulla raivaussaha voidaan käynnistää ja pysäyttää.

7 Kantosilmukka

Kantosilmukka on tarkoitettu kantojärjestelmän kiinnittämiseen.

8 Rengaskahva

Rengaskahva on tarkoitettu raivaussahaan tarttumiseen ja raivaussahan kantamiseen.

9 Askelrajoitin

Askelrajoitin rajoittaa käyttäjän jalan ja metalliterän välistä etäisyyttä.

10 Varsi

Varsi yhdistää kaikki laitteen osat toisiinsa.

11 Ohjaintapin aukko

Ohjaintapin aukko on tarkoitettu ohjaintapin kiinnittämiseen.

12 Ohjaintappi

Ohjaintappi estää akselin liikkumisen leikkuuterän asentamisen yhteydessä.

13 Vaihteen kotelo

Vaihteen kotelo suojaa vaihdetta.

14 Sulkuruuvi

Sulkuruuvi sulkee STIHL-vaihderrasvalle tarkoitettua aukon.

Koneen numerolla varustettu arvokilpi**3.2 Suojukset ja leikkuuterät**

Kuvassa näkyvät suojukset ja leikkuuterät ovat pelkästään esimerkkejä. Hyväksyttävät yhdistelmät on ilmoitettu tässä käyttöohjeessa,  20.

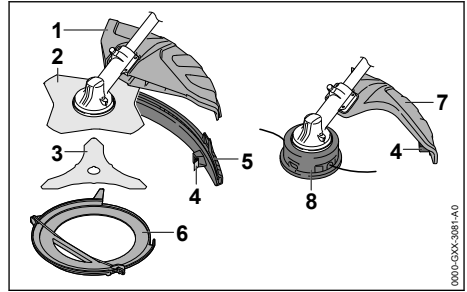
**1 Yleissuojus**

Yleissuojus suojaa käyttäjää ilmaan sinkoutuville siruilta ja esineiltä sekä estää käyttäjää joutumasta kosketuksiin leikkuuterän kanssa.

2 Ruohoterä

Ruohoterä on tarkoitettu ruohon ja rikkaruohon leikkaamiseen.

3 Kolmiterä

Kolmiterä on tarkoitettu tiheiden pensaikkojen leikkaamiseen.

4 Katkaisuterä

Katkaisuterä lyhentää siimat työskentelyn aikana sopivan pituisiksi.

5 Lisäsuojus

Lisäsuojus täydentää yleissuojusta siimapään käytön yhteydessä.

6 Kuljetussuojus

Kuljetussuojus estää kosketukset metalliterien kanssa.

7 Siimapäiden suojus

Siimapäitä varten tarkoitettu suojus suojaa käyttäjää ilmaan sinkoutuville siruilta ja esineiltä sekä estää käyttäjää joutumasta kosketuksiin siimapään kanssa.

8 Siimapää

Siimat on kiinnitetty siimapäähän.

3.3 Kantojärjestelmät

Kantojärjestelmiä esittävät kuvat ovat pelkästään esimerkkejä. Hyväksyttävät yhdistelmät on ilmoitettu tässä käyttöohjeessa,  20.1.

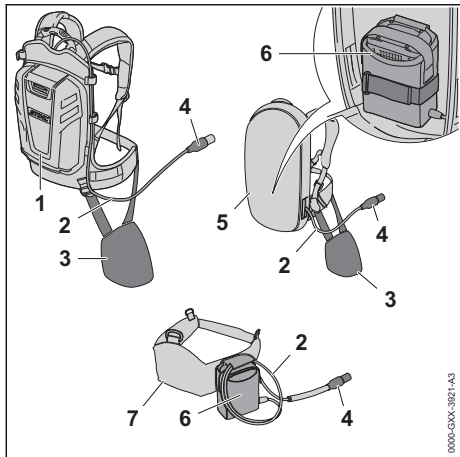

1 Akku STIHL AR

Raivaussahan energialähteenä toimii akku STIHL AR.

2 Liitoskaapeli

Liitoskaapeli yhdistää raivaussahan akkuun tai "liitoskaapelilla varustettuun vyölaukkuun AP".

3 Laitepehmuste

Laitepehmustetta käytetään liittämään raivaussaha STIHL AR -akkuun tai kantovaljaasiin, joissa on sisäänrakennettu tuote "Liitäntäjohdolla varustettu vyölaukku AP".

4 Liitoskaapelin urosliitin

Liitoskaapelin urosliittimellä raivaussahan voi yhdistää liitoskaapelilla varustettuun vyölaukkuun AP tai akkuun STIHL AR.

5 Kantovaljaat, joissa on sisäänrakennettu tuote "Liitoskaapelilla varustettu vyölaukku AP"

Raivaussahan energialähteenä toimivat kantovaljaat.

6 "Liitoskaapelilla varustettu vyölaukku AP"

"Liitoskaapelilla varustettu vyölaukku AP" kykenee huolehtimaan raivaussahan energiansaannista.

7 Akkuvyö, jossa "Liitosjohdolla varustettu vyölaukku AP"

Raivaussahan energialähteenä toimii akkuvyö.

3.4 Merkit

Merkit voivat olla raivaussahalla tai suojalla ja niiden merkitykset ovat seuraavat:

← Tämä merkki ilmoittaa leikkuuterän pyörimissuunnan.

max Ø XXX Tämä merkki ilmoittaa leikkuuterän enimmäishalkaisijan millimetreinä.



Tämä merkki ilmoittaa leikkuuterän nimelliskierrosluvun.



L_{WA} Taattu äänenpainetaso dB(A) direktiivin 2000/14/EY mukaan. Direktiivissä määriteltyä mittaamenetelmää noudattamalla on mahdollista vertailla keskenään erilaisten tuotteiden melupäästöjä.



Älä hävitä tuotetta talousjätteen joukossa.

4 Turvallisuusohjeet

4.1 Varoitusmerkit

4.1.1 Raivaussaha

Raivaussahassa olevien varoitusmerkkien merkitykset ovat seuraavia:



Noudata turvallisuusohjeita ja vastaviva toimienpiteitä.



Lue käyttöohje ja varmista, että olet ymmärtänyt sen sisällön. Säilytä käyttöohje myöhempiä käyttöä varten.



Käytä suojalaseja. Jos esineitä saattaa pudota työskenteilyn aikana: käytä suojakypärää.



Käytä turvasaappaita.



Käytä työhansikkaita.



Noudata takapötkin varalle annettuja turvallisuusohjeita ja huolehdi näiden ohjeiden mukaisista varoitoista.



Noudata ilmaan sinkoutuvien sirujen ja esineiden varalta annettuja turvallisuusohjeita.



Säilytä turvallinen etäisyys.



Irrota liitoskaapelin pistoke pistukasta työkeskeytyksen, kuljetuksen, säilytyksen, puhdistuksen, huollon ja korjauksen ajaksi.



Älä koske kuumiin pintoihin.

4.1.2 Siimapäiden suojus

Siimapäiden suojuksessa olevien varoitusmerkkien merkitys on seuraava:



Käytä tätä suojaa siimapäiden kanssa.



Älä käytä tätä suojaa ruohoterien kanssa.



Älä käytä tätä suojaa kolmiterien kanssa.



Älä käytä tätä suojaa silppuriterien kanssa.



Älä käytä tätä suojaa raivausterien kanssa.

4.1.3 Yleissuojus ja lisäsuojus

Yleissuojus

Yleissuojukseen sijoitettujen varoitusmerkkien merkitys on seuraava:



Älä käytä tätä lisäsuojusta siimapäiden kanssa.



Käytä tätä suojaa ruohoterien kanssa.



Käytä tätä suojaa kolmiterien kanssa.



Älä käytä tätä suojaa silppuriterien kanssa.



Älä käytä tätä suojaa raivausterien kanssa.

Lisäsuojus

Suojahelmassa olevien varoitusmerkkien merkitykset ovat seuraavat:



Käytä yleissuojusta lisäsuojuksella ja katkaisuterällä siimapäille.

4.2 Käyttötarkoitus

Raivaussaha STIHL FSA 130 sopii seuraaviin käyttötarkoituksiin:

- siimapäällä varustettuna: ruohon leikkaamiseen
- ruohoterällä varustettuna: ruohon ja rikkaruohon leikkaamiseen
- kolmiterällä varustettuna: pensaikkojen leikkaamiseen 20 mm:n paksuisiin oksiin saakka

Raivaussahaa voi käyttää sateessa.

Tämä raivaussaha saa energian akulta STIHL AP ja siihen yhdistetyltä liitoskaapelilla varustetulta vyölaukulta AP tai akulta STIHL AR.

▲ VAROITUS

- Muiden kuin STIHLin raivaussahaa varten hyväksymien akkujen käyttö voi aiheuttaa tulipalon tai räjähdyksen. Seurauksena voi olla vakava tai jopa hengenvaarallinen loukkaantuminen ja esinevahinkoja.
 - ▶ Käytä raivaussahaa akulla STIHL AP ja siihen yhdistetyllä liitoskaapelilla varustetulla vyölaukulla AP tai akulla STIHL AR varustettuna.
- Jos raivaussahaa tai akkua käytetään laitteille määritellystä käyttötarkoituksesta poikkaavasti, seurauksena voi olla sekä vakava tai jopa hengenvaarallinen loukkaantuminen että esinevahinkoja.
 - ▶ Käytä raivaussahaa tämän käyttöohjeen mukaisesti.
 - ▶ Käytä akkua liitoskaapelilla varustetun vyölaukun AP tai akun STIHL AR käyttöohjeen mukaisesti.

4.3 Käyttäjälle asetettavat vaatimukset

▲ VAROITUS

- Käyttäjä ei pysty tunnistamaan eikä arvioimaan raivaussahaan liittyviä vaaroja, ellei hän ei ole saanut asianmukaista perehdytystä laitteen käyttöön. Käyttäjä itse tai sivulliset saattavat loukkaantua vakavasti tai jopa hengenvaarallisesti.



- ▶ Lue käyttöohje ja varmista, että olet ymmärtänyt käyttöohjeen sisällön ja säilytä se myöhempää käyttöä varten.

- ▶ Jos raivaussaha luovutetaan toiselle henkilölle: anna käyttöohjeet mukaan.
- ▶ Varmista, että käyttäjä täyttää seuraavat vaatimukset:
 - Käyttäjä on levännyt.

- Käyttäjä pystyy fyysisten, aistinvaraisten ja henkisten kykyjensä puolesta käyttämään raivaussaha ja työskentelemään laitteen kanssa. Jos käyttäjän fyysiset, aistinvaraiset tai henkiset kyvyt rajoittavat laitteen käyttöä, käyttäjä saa käyttää laitetta ainoastaan vastuuhenkilön valvonnassa ja opastuksella.
 - Käyttäjä voi tunnistaa ja arvioida raivaussahaan liittyviä vaaroja.
 - Käyttäjän on täysi-ikäinen tai käyttäjä on saanut kansallisten määräysten mukaisen valvotun ammattiopastuksen.
 - Käyttäjän on saanut STIHL-erikoisliikkeeltä tai joltakin asiantuntevalta henkilöltä perehdytyksen raivaussahan käyttöön, ennen kuin hän työskentelee raivaussahalla ensimmäistä kertaa.
 - Käyttäjän ei ole alkoholin, lääkkeiden tai huumausaineiden vaikutuksen alainen.
- Jos jokin asia on jäänyt sinulle epäselväksi: ota yhteyttä STIHL-erikoisliikkeeseen.

4.4 Vaatetus ja varustus

▲ VAROITUS

- Työskentelyn aikana pitkät hiukset saattavat joutua raivaussahaan. Käyttäjän voi loukkaantua vakavasti.
 - Sido pitkät hiukset yhteen ja varmista, että ne ovat olkapäiden yläpuolella.
- Erilaiset sirut ja kappaleet saattavat sinkoutua työskentelyn aikana ilmaan suurella nopeudella. Käyttäjän voi loukkaantua.



- Käytä tiiviisti istuvia suojalaseja. Sopivat suojalasis on testattu standardin EN 166 tai kansallisten määräysten mukaisesti ja ne ovat saatavana kaupassa vastaavilla merkinöillä.

- Käytä kasvusuojainta.
- Käytä kestävästä materiaalista valmistettuja pitkiä housuja.
- Putoavat esineet voivat aiheuttaa päävammoja.



- Jos esineitä saattaa pudota työskentelyn aikana: käytä suojakypärää

- Työskentelyn aikana ilmaan saattaa nousta pölyä. Sisään hengitetty pöly voi olla haitallista terveydelle ja aiheuttaa allergisia reaktioita.
 - Jos muodostuu pölyä: Käytä pölysuojainta.
- Työskentelyyn sopimaton vaatetus saattaa takertua kiinni puustoon, risuihin ja raivaussahaan. Käyttäjän voi loukkaantua vakavasti,

mikäli hän ei ole pukeutunut sopivaan työvaatetukseen.

- Käytä tiukasti kehoa vasten istuvaa vaate-tusta.
- Riisu huivit ja korut yltäsi.
- Työskentelyn aikana käyttäjä voi joutua kosketuksiin pyörivän leikkuuterän kanssa. Käyttäjän voi loukkaantua vakavasti.
 - Käytä kestävästä materiaalista valmistettuja jalkineita.
 - Jos laitteessa käytetään metalliterää: käytä teräskarkisia turvasaappaita.
 - Käytä kestävästä materiaalista valmistettuja pitkiä housuja.
- Kun leikkuutyöterä kootaan ja puretaan sekä puhdistus- tai huoltotöiden aikana käyttäjän voi joutua kosketuksiin leikkuuterän tai katkaisuterän kanssa. Käyttäjän voi loukkaantua.
 - Käytä kestävästä materiaalista valmistettuja työkäsiineitä.



- Käyttäjän voi liukastua, mikäli hän ei käytä sopivia työjalkineita. Käyttäjän voi loukkaantua.
 - Käytä tukevia, umpinaisia ja karkeapohjaisia jalkineita.

4.5 Työskentelyalue ja ympäristö

▲ VAROITUS

- Sivulliset, lapset ja eläimet eivät kykene tunnistamaan eivätkä arvioimaan raivaussahasta sekä ilmaan sinkoutuvista siruista ja kappaleista aiheutuvia vaaroja. Sivulliset, lapset ja eläimet saattavat loukkaantua vakavasti, minkä lisäksi seurauksena voi olla materiaali-vahinkoja.



- Pidä sivulliset, lapset ja eläimet vähintään 15 metrin päässä työskentelyalueesta.
- Säilytä vähintään 15 metrin etäisyys ympäristössä oleviin esineisiin ja esteisiin.
- Älä jätä raivaussaha valvomatta.
- Varmista, etteivät lapset voi leikkiä raivaussahalla.
- Raivaussahan sähköosat voivat synnyttää kipinöitä. Kipinät voivat aiheuttaa helposti syttyvässä tai räjähdysalttiissa ympäristössä tulipalon ja räjähdysten. Seurauksena voi olla vakava tai hengenvaarallinen loukkaantuminen ja esinevahinkoja.
 - Älä työskentele helposti syttyvässä tai räjähdysalttiissa ympäristössä.

4.6 Turvallinen toimintakunto

4.6.1 Raivaussaha

Raivaussaha on turvallisessa toimintakunnossa, jos seuraavat edellytykset täyttyvät:

- Raivaussaha on vaurioitumaton.
- Raivaussaha on puhdas.
- Hallintalaitteet toimivat moitteettomasti, eikä hallintalaitteisiin ole tehty muutoksia.
- Laitteeseen on asennettu tässä käyttöohjeessa ilmoitettu leikkuuterän ja suojuksen yhdistelmä.
- Leikkuuterä ja suojuus on asennettu oikein.
- Raivaussahaan on asennettu siihen tarkoitettuja alkuperäisiä STIHL-varusteita.
- Varusteet on asennettu oikein.

▲ VAROITUS

- Jos laite ei ole turvallisessa toimintakunnossa, osat saattavat toimia virheellisesti. Myös turvalaitteet saattavat tällöin lakata toimimasta. Tämä voi johtaa vakavaan tai hengenvaaralliseen loukkaantumiseen.
 - ▶ Käytä raivaussahaa vain, jos se on vahingoittumaton.
 - ▶ Jos raivaussaha on likainen: puhdista raivaussaha.
 - ▶ Älä tee raivaussahaan muutoksia. Poikeus: jonkin tässä käyttöohjeessa ilmoitetun leikkuuterän ja suojuksen yhdistelmän asentaminen.
 - ▶ Jos hallintalaitteet eivät toimi: älä käytä polttomootorikäyttöistä raivaussahaa.
 - ▶ Asenna polttomootorikäyttöiseen raivaussahaan siihen tarkoitettuja alkuperäisiä STIHL-varusteita.
 - ▶ Asenna leikkuuterä ja suojuus käyttöohjeen kuvauksen mukaisesti.
 - ▶ Asenna varusteet käyttöohjeen tai lisävarusteen käyttöohjeen mukaisesti.
 - ▶ Älä työnnä esineitä raivaussahassa oleviin aukkoihin.
 - ▶ Uusi kuluneet tai vaurioituneet ohjekilvet.
 - ▶ Jos jokin asia on jäänyt sinulle epäselväksi: ota yhteyttä STIHL-erikoisliikkeeseen.

4.6.2 Suojus

Suojus on turvallisessa toimintakunnossa, jos seuraavat edellytykset täyttyvät:

- Suojus on ehjä.
- Käytettäessä katkaisuterää ja suojaohjelmaa: Katkaisuterä ja suojaohjelma on asennettu oikein.

▲ VAROITUS

- Jos laite ei ole turvallisessa toimintakunnossa, komponentit saattavat toimia virheellisesti. Myös turvalaitteet saattavat tällöin lakata toimimasta. Käyttäjät voi loukkaantua vakavasti.
 - ▶ Käytä suojusta vain, jos se on ehjä.
 - ▶ Käytettäessä katkaisuterää ja suojaohjelmaa: Varmista, että suojaohjelma ja katkaisuterä on asennettu oikein.
 - ▶ Jos jokin asia on jäänyt sinulle epäselväksi: Ota yhteyttä STIHL-jälleenmyyjään.

4.6.3 Siimapää

Siimapää on turvallisessa toimintakunnossa, jos seuraavat edellytykset täyttyvät:

- Siimapää on ehjä.
- Siimapää ei ole juuttunut kiinni.
- Leikkuusiimat on asennettu oikein.
- Kulumisrajat eivät ole ylittyneet.

▲ VAROITUS

- Jos siimapää ei ole turvallisessa toimintakunnossa, siimapään tai leikkuusiiman osat voivat irrota ja sinkoutua ympäristöön. Tästä voi olla seurauksena vakava loukkaantuminen.
 - ▶ Käytä ainoastaan ehjiä siimapäitä.
 - ▶ Älä vaihda leikkuusiimojen tilalle metallista valmistettuja osia.
 - ▶ Huomioi ja noudata kulumisrajoja.
 - ▶ Jos jokin asia on jäänyt sinulle epäselväksi: ota yhteyttä STIHL-erikoisliikkeeseen.

4.6.4 Metalliterä

Metalliterä on turvallisessa toimintakunnossa, jos seuraavat edellytykset täyttyvät:

- Metalliterä ja sen kiinnityslaitteet ovat ehjät.
- Metalliterässä ei ole vääntymiä tai muodonmuutoksia.
- Metalliterä on asennettu oikein.
- Metalliterä on oikein teroitettu.
- Metalliterän leikkaavissa reunoissa ei ole jäystettä.
- Kulumarajat eivät ole ylittyneet.
- Jos laitteessa käytetään jonkin muun kuin STIHLin valmistamaa metalliterää, se ei saa olla painavampi, ei paksumpi, ei erimuotoinen eikä laadultaan heikompi tai halkaisijaltaan suurempi kuin suurin STIHLin tähän metallinleikkuutyökaluun hyväksymä metalliterä.

▲ VAROITUS

- Jos metalliterä ei ole turvallisessa toimintakunnossa, terästä saattaa irrota palasia, jotka voivat sinkoutua ympäristöön. Seurauksena voi olla vakava loukkaantuminen.

- ▶ Käytä metalliterää ja kiinnitystarvikkeita vain, jos niissä ei ole minkäänlaisia vaurioita.
- ▶ Teroita metalliterä oikein.
- ▶ Poista jäyste terärunoista viilalla.
- ▶ Anna metalliterän tasapainotus STIHL-jälleenmyyjän tehtäväksi.
- ▶ Tarkkaile kulumarajoja ja noudata niitä.
- ▶ Käytä ainoastaan sellaisia metalliteriä, jotka on mainittu tässä käyttöohjeessa.
- ▶ Jos jokin asia on jäänyt sinulle epäselväksi: ota yhteyttä STIHL-erikoisliikkeeseen.

4.7 Työskentely

▲ VAROITUS

- Eräissä tilanteissa käyttäjä ei enää pysty työskentelemään keskittyneesti. Käyttäjä voi kompastua, kaataa ja loukkaantua vakavasti.
 - ▶ Työskentele rauhallisesti ja harkitusti.
 - ▶ Jos valaistus ja näkyvyys on heikko: älä työskentele raivaussahalla.
 - ▶ Käytä raivaussaha yksin.
 - ▶ Kuljeta leikkuuterää lähellä maanpintaa.
 - ▶ Kiinnitä huomiota esteisiin.
 - ▶ Työskentele maanpinnalla seisten ja huolehdi tasapainosi säilymisestä.
 - ▶ Jos tunnet olosi väsyneeksi: Pidä tauko.
- Pyörivä leikkuuterä voi aiheuttaa käyttäjälle viiltovammoja. Käyttäjä voi loukkaantua vakavasti.
 - ▶ Älä koske pyörivään leikkuuterään.
 - ▶ Jos leikkuuterä on juuttunut paikalleen osuttuaan johonkin esineeseen: Katkaise virta raivaussahasta ja irrota liitoskaapelin pistoke liittimestä. Poista esine vasta tämän jälkeen.
- Jos raivaussahassa ilmenee muutoksia tai raivaussahan käyttäytyminen poikkeaa tavanomaisesta, se ei ole enää turvallisessa toimintakunnossa. Seurauksena voi olla vakava loukkaantuminen ja aineellisia vahinkoja.
 - ▶ Lopeta työskentely, irrota liitosjohto liittimestä ja ota yhteys STIHL-erikoisliikkeeseen.
- Raivaussaha saattaa tärinästä työskentelyn aikana.
 - ▶ Käytä käsineitä.
- ▶ Pidä taukoja työskentelyn aikana.
- ▶ Jos havaitset merkkejä verenkiertohäiriöistä: hakeudu lääkäriin.
- Jos leikkuuterä osuu työskentelyn aikana vie-raaseen esineeseen, se tai sen osat saattavat



sinkoutua ilmaan suurella nopeudella. Seurauksena voi olla loukkaantuminen ja esinevahinkoja.

- ▶ Poista vierasesineet työskentelyalueelta.
- Pyörivän leikkuuterän osuminen kovaan esineeseen voi aiheuttaa kipinöintiä ja vahingoittaa leikkuuterää. Kipinät voivat aiheuttaa helposti syttyvässä ympäristössä tulipalon. Seurauksena voi olla vakava tai hengenvaarallinen loukkaantuminen ja esinevahinkoja.
 - ▶ Älä työskentele helposti syttyvässä ympäristössä.
 - ▶ Varmista, että leikkuuterä on turvallisessa toimintakunnossa.
- Leikkuuterä pyörii hetken vielä sen jälkeenkin, kun ote on irrotettu kytkentävivusta. Seurauksena voi olla vakava loukkaantuminen.
 - ▶ Odota, kunnes leikkuuterä on lakannut pyörimästä.
- Käyttäjän saattaa joutua vaaratilanteessa paniikin valtaan ja jättää tällöin riisumatta kantojärjestelmän yltään. Käyttäjä voi loukkaantua vakavasti.
 - ▶ Harjoittele kantojärjestelmän riisumista.

4.8 Reaktivoimat

4.8.1 Reaktivoimat

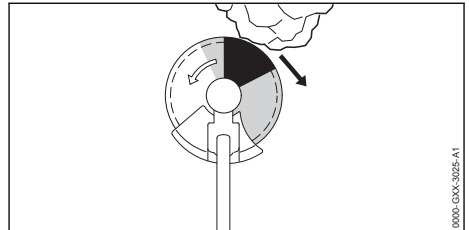

Takapotkun syynä voivat olla seuraavat tekijät:

- Pyörivä metalliterä osuu harmaalla merkityllä alueella tai mustalla merkityllä alueella kiinteään esteeseen ja hidastuu äkillisesti.
- Pyörivä metalliterä tarttuu kiinni.

Suurin takapotkuvaara syntyy mustalla alueella työskenneltäessä.

▲ VAROITUS

- Tällöin leikkuuterän pyörimisliike hidastuu voimakkaasti tai pysähtyy, ja laite sinkoutuu oikealle tai kohti käyttäjää (musta nuoli). Käyttäjä voi menettää raivaussahan hallinnan. Tämä voi johtaa vakavaan tai jopa hengenvaaralliseen loukkaantumiseen.
 - ▶ Pidä raivaussahasta kiinni molemmiin käsiin.
 - ▶ Työskentele tämän käyttöohjeen mukaisesti.

- ▶ Älä työskentele mustalla merkityllä alueella.
- ▶ Käytä ainoastaan sellaisia leikkuuterän, suojuksen ja kantojärjestelmän yhdistelmiä, jotka on mainittu tässä käyttöohjeessa.
- ▶ Teroita metalliterä oikein.
- ▶ Työskentele täyskaasua käyttäen.

4.9 Kuljettaminen

▲ VAROITUS

- Vaihteiston kotelo voi kuumentua työskentelyn aikana. Käyttäjä altistuu tällöin palovammoille.



- ▶ Älä koske kuumaan vaihteiston koteloon.

- Raivaussaha voi kaatua tai liikkua paikaltaan kuljetuksen aikana. Tästä voi seurata loukkaantumisia ja esinevahinkoja.



- ▶ Vedä liitoskaapelin pistoke irti liittimestä.

- ▶ Jos laitteeseen on asennettu metallinen leikkuuterä: asenna kuljetussuojus paikalleen.
- ▶ Varmista raivaussaha kiinnityshihnoilla, vöillä tai verkolla siten, että se ei pääse kaatumaan ja liikkumaan.

4.10 Säilyttäminen

▲ VAROITUS

- Lapset eivät kykene tunnistamaan eivätkä arvioimaan raivaussahasta aiheutuvia vaaroja. Lapset voivat loukkaantua vakavasti.



- ▶ Vedä liitoskaapelin pistoke irti liittimestä.

- ▶ Jos laitteeseen on asennettu metallinen leikkuuterä: Asenna kuljetussuojus paikalleen.
- ▶ Säilytä raivaussaha poissa lasten ulottuvilta.
- Raivaussahan sähkökoskettimet ja metalliosat voivat syöpyä, kun ne altistuvat kosteudelle. Raivaussaha voi vahingoittua.



- ▶ Vedä liitoskaapelin pistoke irti liittimestä.

- ▶ Säilytä raivaussaha puhtaana ja kuivana.

4.11 Puhdistus, huolto ja korjaus

▲ VAROITUS

- Raivaussaha voi käynnistyä vahingossa, jos liitoskaapelin pistoke on paikallaan raivaussahassa puhdistus-, huolto- tai korjaustöiden aikana. Seurauksena voi olla vakava loukkaantuminen ja aineellisia vahinkoja.



- ▶ Vedä liitoskaapelin pistoke irti liittimestä.

- Vaihteen kotelo voi kuumentua työskentelyn aikana. Käyttäjä altistuu tällöin palovammoille.



- ▶ Älä koske kuumaan vaihteen koteloon.

- Voimakkaat puhdistusaineet, vesisuihkulla peseminen tai terävät esineet voivat vaurioittaa raivaussahaa, suoja- tai leikkuuterää. Jos käyttäjä ei puhdistaa raivaussahaa, suojusta, tai leikkuuterää oikein, laitteiden osat saattavat toimia virheellisesti. Myös turvalaitteet saattavat tällöin lakata toimimasta. Seurauksena voi olla vakava loukkaantuminen.

- ▶ Puhdistaa raivaussaha, suojuksen ja leikkuuterän tämän käyttöohjeen kuvauksen mukaisesti.
- Jos raivaussahaa, suojusta tai leikkuuterää ei huolleta tai korjata oikein, laitteen osat saattavat toimia virheellisesti. Myös turvalaitteet saattavat tällöin lakata toimimasta. Tämä voi johtaa vakavaan tai hengenvaaralliseen loukkaantumiseen.

- ▶ Älä yritä itse huoltaa tai korjata raivaussahaa ja suojusta.
- ▶ Jos raivaussaha tai suojuksen vaativat huoltoa tai korjaamista: ota yhteyttä STIHL-erikoisliikkeeseen.
- ▶ Huolla leikkuuterä käyttämäsi leikkuuterän käyttöohjeen tai käyttämäsi leikkuuterän pakkauksen sisältämän kuvauksen mukaisesti.

- Terävät leikkuhampaat voivat aiheuttaa käyttäjälle viiltohaavoja leikkuuterään liittyvien puhdistus- tai huoltotöiden aikana. Käyttäjä voi loukkaantua.



















- ▶ Käytä kestävästä materiaalista valmistettuja työkalusineitä.

5 Raivaussahan valmistelu käyttöä varten

5.1 Raivaussahan valmistelu käyttöä varten

Seuraavat toimenpiteet on suoritettava aina ennen työskentelyn aloittamista:

- ▶ Varmista, että seuraavat laitteet ovat turvallisessa kunnossa:
 - Raivaussaha,  4.6.1.
 - Suojus,  4.6.2.
 - Siimapää,  4.6.3 tai metalliterä,  4.6.4.
 - Akku vastaa STIHL AR -akkua tai "Liitoskaapelilla varustettu vyölaukku AP" koskevien käyttöohjeiden kuvausta.
- ▶ Tarkasta akku STIHL AR -akun tai "liitäntäjohdolla varustettu vyölaukku AP" käyttöohjeen mukaisesti.
- ▶ Lataa akku täyteen latureiden STIHL AL 101, 301, 301-4, 500 käyttöohjeessa kuvatulla tavalla.
- ▶ Puhdista raivaussaha,  15.1.
- ▶ Asenna rengaskahva,  6.1.
- ▶ Valitse sopiva leikkuuterän, suojuksen ja kantojärjestelmän yhdistelmä,  20.
- ▶ Asenna suoja,  6.3.1.
- ▶ Käytettäessä yleissuojusta yhdessä siimaleikurin kanssa: asenna suojahelma ja katkaisuterä,  6.4.1.
- ▶ Käytettäessä metallinleikkaustyökäluu: Kiinnitä pyöreä kahva askelrajoittimella,  6.2.
- ▶ Asenna siimapää tai metalliterä,  6.5.1 tai  6.6.1.
- ▶ Kiinnitä ja säädä STIHL AR -akku, kantojärjestelmä tai "Liitoskaapelilla varustettu vyölaukku AP",  7.
- ▶ Tasapainota raivaussaha,  7.4.
- ▶ Säädä rengaskahva,  7.5.
- ▶ Tarkista hallintalaitteet,  10.1.
- ▶ Jos kuvattuja vaiheita ei voida suorittaa: Älä käytä raivaussahaa, ja ota yhteys STIHL-erikoisliikkeeseen.

6 Raivaussahan kokoaminen

6.1 Rengaskahvan asennus

- ▶ Pysäytä raivaussaha ja irrota liitäntäjohdon pistoke pistukasta.

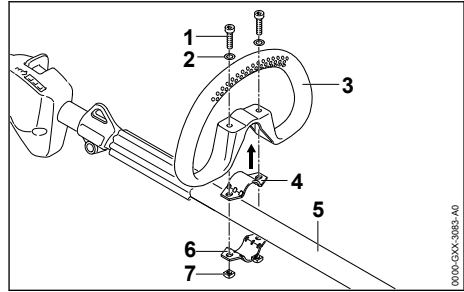

- ▶ Aseta kiristyspanta (4) rengaskahvaan (3).
- ▶ Aseta rengaskahva (3) yhdessä kiristyspanttan (4) kanssa varteen (5).
- ▶ Aseta aluslevyt (2) ruuveihin (1).
- ▶ Paina kiristyspanta (6) vartta (5) vasten.
- ▶ Vie ruuvit (1) rengaskahvan (3) reikien läpi ja työnnä ne kiristyspantoihin (4 ja 6).
- ▶ Kierrä mutterit (7) kiinni ja kiristä ne kunnolla.

6.2 Rengaskahvan ja askelrajoittimen asentaminen

- ▶ Pysäytä raivaussaha ja irrota liitäntäjohdon pistoke pistukasta.

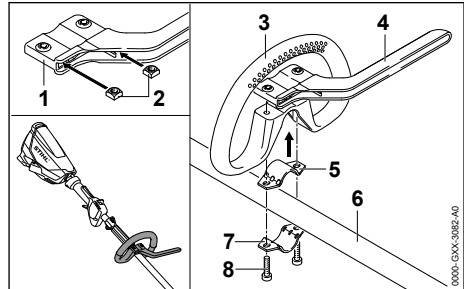

- ▶ Aseta mutterit (2) askelrajoittimeen (1) siten, että reiät ovat kohdakkain.
- ▶ Aseta kiristyspanta (5) rengaskahvaan (3).
- ▶ Aseta rengaskahva (3) yhdessä kiristyspanttan (5) ja askelrajoittimen (4) kanssa varteen (6).
- ▶ Paina kiristyspanta (7) vartta (6) vasten.
- ▶ Kierrä ruuvit (8) paikalleen ja kiristä ne.

6.3 Suojuksen kiinnitys ja irrotus

6.3.1 Suojuksen asennus

- ▶ Katkaise virta raivaussahasta ja irrota liitoskaapelin urosliitin naarasliittimestä.

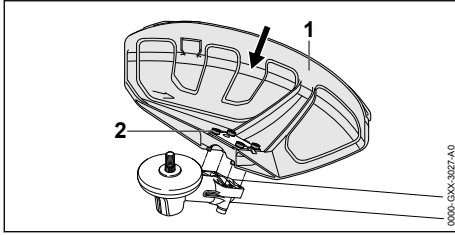

- ▶ Työnnä suojus (1) kulmavaihteen ohjaimiin vasteeseen saakka.
- ▶ Kierrä ruuvit (2) paikalleen ja kiristä ne.

6.3.2 Suojuksen irrotus

- ▶ Katkaise virta raivaussahasta ja irrota liitoskaapelin urosliitin naarasliittimestä.

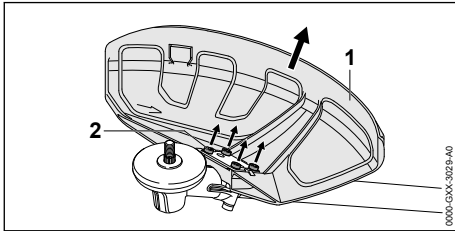

- ▶ Kierrä auki ruuvit (2).
- ▶ Poista suojus (1).

6.4 Suojahelman asentaminen ja irrottaminen

6.4.1 Suojahelman asentaminen

- ▶ Katkaise virta raivaussahasta ja irrota liitoskaapelin urosliitin naarasliittimestä.

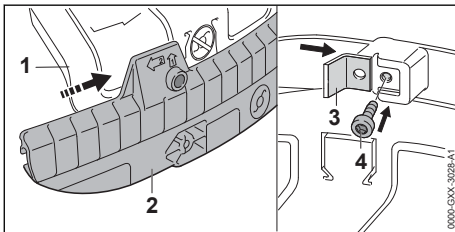

- ▶ Työnnä suojahelman (2) ohjausura yleissuojuksen (1) kiskoon, kunnes se napsahtaa paikalleen.
- ▶ Työnnä katkaisuterä (3) suojahelman (2) ohjausuraan.
- ▶ Kierrä ruuvi (4) paikalleen ja kiristä ruuvi tiukasti.

6.4.2 Suojahelman irrottaminen

- ▶ Katkaise virta raivaussahasta ja irrota liitoskaapelin urosliitin naarasliittimestä.

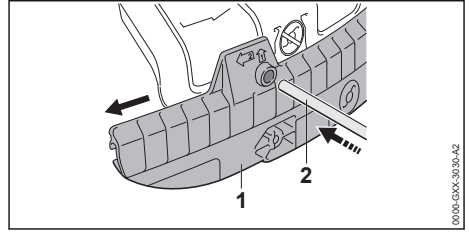

- ▶ Työnnä lukitustyökalu (2) suojahelman (1) reikään.
- ▶ Vedä suojahelma (1) pois lukitustyökalulla (2).

Katkaisuterää suojahelmassa (1) ei tarvitse irrottaa uudelleen.

6.5 Siimapään kiinnitys ja irrotus

6.5.1 Siimapään asentaminen

- ▶ Katkaise virta raivaussahasta ja irrota liitäntäjohdon pistoke liittimestä.

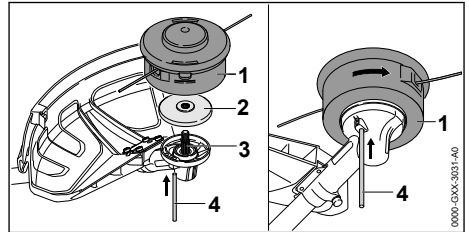

- ▶ Aseta painelautanen (2) akselille (3) siten, että pienempi halkaisija on ylöspäin.
- ▶ Aseta siimapää (1) akselin (3) päälle ja kierrä käsin vastapäivään.
- ▶ Paina lukitustyökalu (4) reikään vasteeseen asti ja pidä siinä.
- ▶ Kierrä siimapäätä (1) niin kauan vastapäivään, että lukitustyökalu (4) painuu sisään. Akseli (3) on nyt lukittuna.
- ▶ Kiristä siimapäätä (1) käsin.
- ▶ Vedä ohjaintappi (4) pois.

6.5.2 Siimapään irrottaminen

- ▶ Pysäytä raivaussaha ja irrota liitäntäjohdon pistoke pistukasta.
- ▶ Paina lukitustyökalu reiän vasteeseen asti ja pidä siinä.
- ▶ Kierrä siimapäätä, kunnes lukitustyökalu painuu sisään. Akseli on nyt lukittuna.
- ▶ Kierrä siimapäätä pois myötäpäivään.
- ▶ Ota painelautanen pois.
- ▶ Vedä lukitustyökalu pois.

6.6 Metalliterän kiinnitys ja irrotus

6.6.1 Metalliterän kiinnitys

- Katkaise virta raivaussahasta ja irrota liitoskaapelin urosliitin naarasliittimestä.

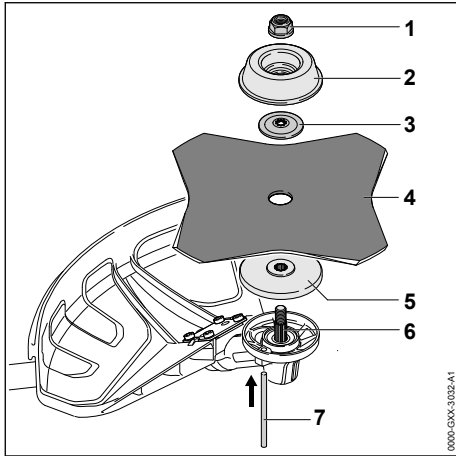

- Aseta painelautanen (5) akselin (6) päälle siten, että pienempi halkaisija on ylöspäin.
- Aseta metalliterä (4) painelautasen (5) päälle. Jos sirkkeliterää tai ruohoterää käytetään enemmän kuin neljässä leikkuussa: Suuntaa leikkuureunat siten, että ne osoittavat samaan suuntaan kuin suojuksessa oleva pyörimissuunnan nuoli.
- Aseta painelevy (3) metalliterän (4) päälle siten, että kupera pinta jää ylöspäin.
- Aseta juoksulautanen (2) painelevyn (3) päälle siten, että suljettu puoli jää ylöspäin.
- Paina lukitustyökalu (7) reikään vasteeseen asti ja pidä siinä.
- Kierrä metalliterää (4) vastapäivään, kunnes lukitustyökalu (7) painuu sisään. Akseli (6) on nyt lukittu.
- Kierrä mutteria (1) vastapäivään ja kiristä mutteri.
- Vedä lukitustyökalu (7) pois.

6.6.2 Metalliterän irrotus

- Pysäytä raivaussaha ja irrota liitäntäjohdon pistoke pistukasta.
- Paina lukitustyökalu reiän vasteeseen asti ja pidä siinä.
- Kierrä metalliterää myötäpäivään, kunnes lukitustyökalu painuu sisään. Akseli on nyt lukittuna.
- Avaa mutteri kiertämällä sitä myötäpäivään.
- Ota juoksulautanen, painelevy, metalliterä ja painelautanen pois.
- Vedä lukitustyökalu pois.

7 Raivaussahan säätäminen käyttäjän kokoa vastaavasti

7.1 Käyttö STIHL AR -akun avulla

7.1.1 Liitoskaapelin asentaminen ja säätäminen

Liitoskaapelin voi asentaa ja säätää siten, että kaapeli sopii yhteen käyttäjän koon ja kulloisenkin työtehtävän kanssa.

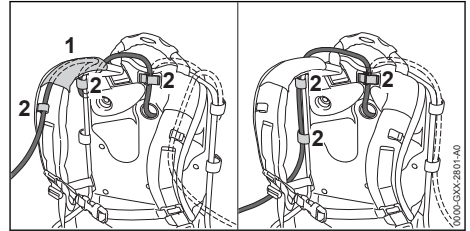

Liitoskaapelin voi kiinnittää kantohihnan ohjaimen (1) ja solkien (2) avulla tai selkävyn sivulla olevien solkien (2) avulla.

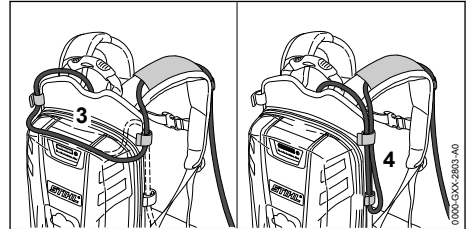

Liitoskaapelin pituutta voi säätää selkävynsä (3) olevasta lenkistä tai sivulla olevasta lenkistä (4).

- Sijoita liitoskaapeli siten, että kaapeli on mahdollisimman lyhyt eikä häiritse työskentelyä.

7.1.2 Kantojärjestelmän kiinnittäminen ja säätäminen

- Nosta akku selkää vasten.

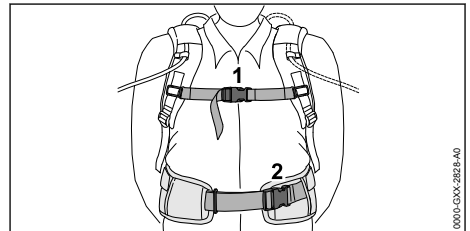

- Sulje lantiohihnan lukitsin (2).
- Sulje rintahihnan lukitsin (1).

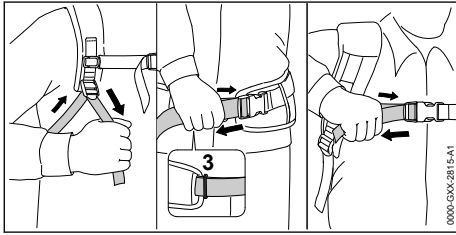

- ▶ Kiristä hihnoja, kunnes lantiohihna on lantiota vasten ja selkäpehmuste puolestaan selkää vasten.
- ▶ Pujota lantiohihnan pää silmukan (3) läpi.
- ▶ Asenna lonkkapehmuste sen liitearkin kuvauksen mukaisesti.

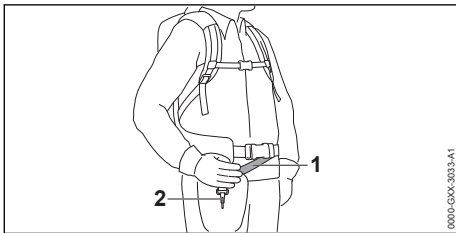

- ▶ Säädä kantohihna (1) siten, että jousihaka (2) on suunnilleen kämmenen leveyden verran oikeanpuoleisen lantion alapuolella.

7.2 Käyttö kantojärjestelmällä varustettuna

7.2.1 Liitoskaapelin asentaminen ja säätäminen

Liitoskaapelin voi asentaa ja säätää siten, että kaapeli sopii yhteen käyttäjän koon ja kulloisenkin työtehtävän kanssa.

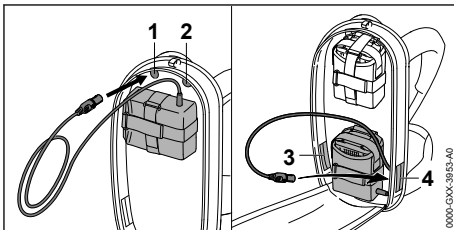

Liitoskaapelin voi viedä seuraavien aukkojen läpi:

- aukko ylhäällä vasemmalla (1)
- aukko ylhäällä oikealla (2)
- aukko alhaalla vasemmalla (3)
- aukko alhaalla oikealla (4)

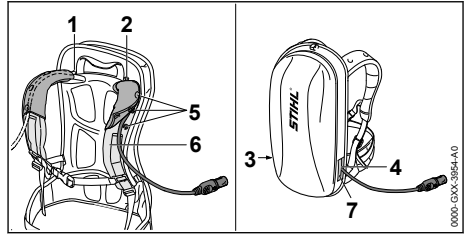

- ▶ Jos liitoskaapeli viedään ylhäällä vasemmalla (1) tai ylhäällä oikealla (2) sijaitsevan aukon läpi:
 - ▶ avaa painonapit (5).
 - ▶ Vie liitoskaapeli olkahihnan (6) päältä.
 - ▶ Sulje painonapit (5).
- ▶ Jos liitoskaapeli viedään alhaalla vasemmalla (3) tai alhaalla oikealla (4) sijaitsevan aukon läpi: sulje käytettävä aukko (3 tai 4) tarrauhalla (7).
- ▶ Sijoita liitoskaapeli siten, että kaapeli on mahdollisimman lyhyt eikä häiritse työskentelyä.

7.2.2 Kantojärjestelmän kiinnittäminen ja säätäminen

- ▶ Nosta akku selkää vasten.

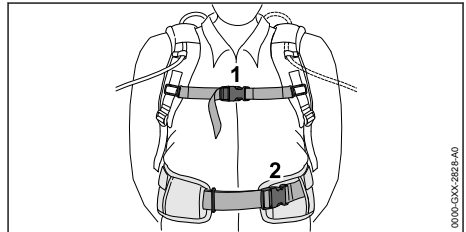

- ▶ Sulje lantiohihnan lukitsin (2).
- ▶ Sulje rintahihnan lukitsin (1).

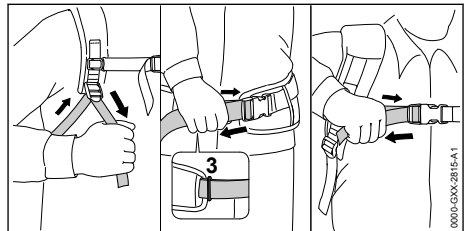

- ▶ Kiristä hihnoja, kunnes lantiohihna on lantiota vasten ja selkäpehmuste puolestaan selkää vasten.
- ▶ Pujota lantiohihnan pää silmukan (3) läpi.
- ▶ Asenna lonkkapehmuste sen liitearkin kuvauksen mukaisesti.

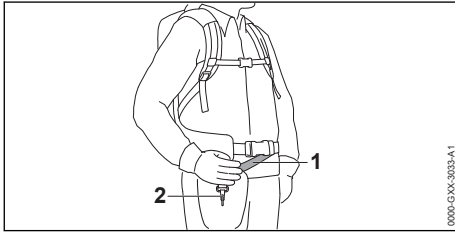

- ▶ Säädä kantohihna (1) siten, että jousihaka (2) on suunnilleen kämmenen leveyden verran oikeanpuoleisen lantion alapuolella.

7.3 Käyttö liitoskaapelilla varustetulla vyölaukulla AP varustettuna

7.3.1 Liitoskaapelilla varustetun vyölaukun AP asentaminen

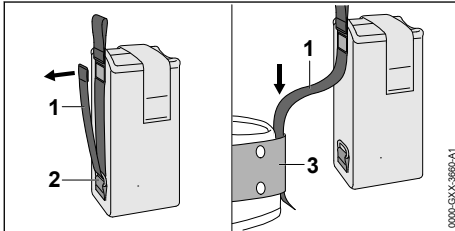

- ▶ Avaa tarranauha hihnasta (1) ja vedä hihna (1) pois silmukasta (2).
- ▶ Vie hihna (1) vyön (3) läpi.

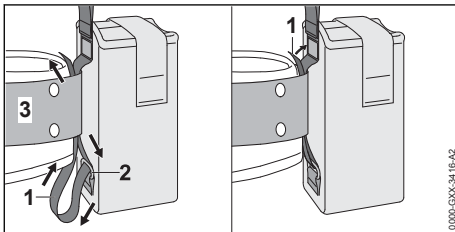

- ▶ Vie hihna (1) taakse silmukan (2) ja vyön (3) läpi.
- ▶ Sulje hihnan (1) tarranauha.

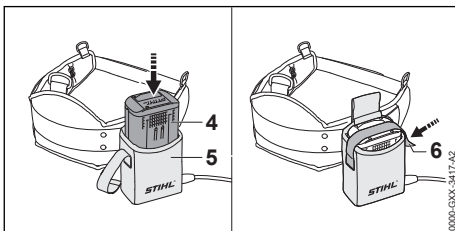

- ▶ Paina akku (4) vasteeseen saakka vyölaukun (5) sisään.
- ▶ Kuultavissa on lyhyt merkkiääni.
- ▶ Kiinnitä akku (4) paikalleen tarranauhalla (6).

7.3.2 Liitoskaapelin säätäminen

Liitoskaapelin voi säätää siten, että kaapeli sopii yhteen käyttäjän koon ja kulloisenkin työtehtävän kanssa.

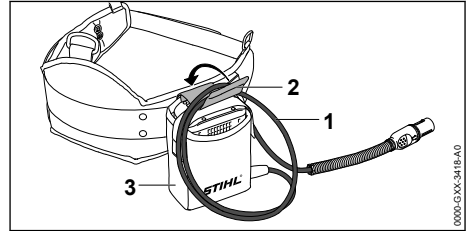

Liitoskaapelin pituutta voi säätää lenkistä (1). Säätämisen jälkeen kaapelin voi kiinnittää soljella (2) vyölaukkuun (3).

- ▶ Sijoita liitoskaapeli siten, että kaapeli on mahdollisimman lyhyt eikä häiritse työskentelyä.

7.3.3 Kantojärjestelmän kiinnittäminen ja säätäminen

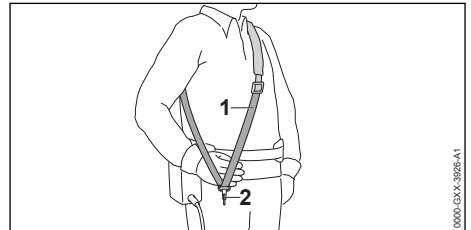

- ▶ Pue yhden olkaimen hihna (1) ylesii.
- ▶ Säädä yhden olkaimen hihna (1) siten, että jousihaka (2) on suunnilleen kämmenen leveyden verran oikeanpuoleisen lantion alapuolella.

7.4 Raivaussahan tasapainottaminen

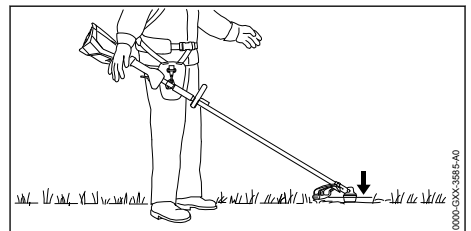

Leikkuuterän täytyy koskea kevyesti maan pintaa.

- ▶ Katkaise virta raivaussahasta ja irrota liitoskaapelin urosliitin naarasliittimestä.

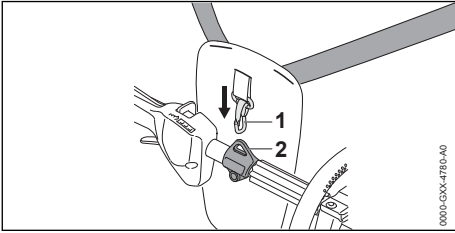

- ▶ Ripusta kantosilmukka (2) jousihakaan (1).
- ▶ Anna raivaussahan liikkua vapaasti pysähtymiseen saakka.
- ▶ Jos pysähtyneen leikkuuterän asentoa täytyy korjata:

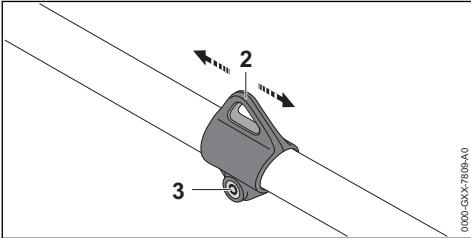

- ▶ Avaa ruuvi (3).
- ▶ Työnnä kantosilmukka (2) varteen niin, että saavutetaan oikea pysähtyneen tilan asento.
- ▶ Kiristä ruuvi (3) kiinni.

7.5 Rengaskahvan kohdistaminen ja säätäminen

Rengaskahvan voi säätää käyttäjän koon ja aiotun käytön kannalta sopivaan asentoon.

- ▶ Pysäytä raivaussaha ja irrota liitäntäjohdon pistoke pistukasta.

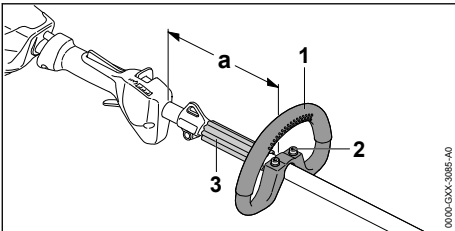

- ▶ Avaa ruuvit (2).
- ▶ Vedä rengaskahva (1) haluttuun asentoon siten, että seuraavat ehdot täyttyvät:
 - Välikappale (3) sopii rengaskahvan (1) ja kantosilmukan väliin.

- Käytettäessä siimapäätä: a = enintään 30 cm
- Käytettäessä metalliterää: a = enintään 25 cm

- ▶ Kierrä ruuvit (2) niin tiukalle, että rengaskahvaa (1) ei voi enää kiertää varressa.

8 Liitoskaapelin liittimen yhdistäminen ja irrottaminen

8.1 Liitäntäjohdon pistokkeen työntäminen pistukkaan

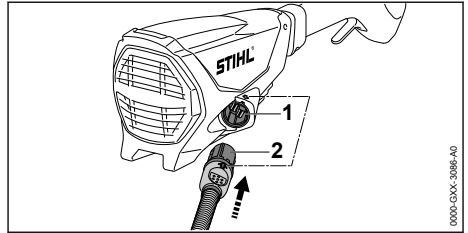

- ▶ Suuntaa liitoskaapelin pistoke (2) siten, että liitoskaapelin pistokkeessa (2) oleva nuoli osoittaa pistukan (1) nuolta kohti.
- ▶ Yhdistä liitoskaapelin pistoke (2) pistukkaan (1). Pistoke (2) napsahtaa paikalleen.

8.2 Liitäntäjohdon pistokkeen irrottaminen

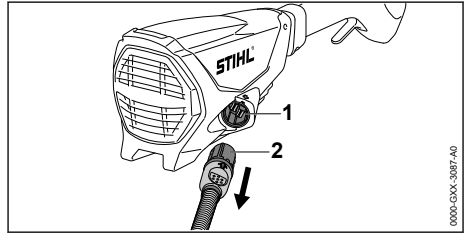

- ▶ Ota liitäntäjohdon pistokkeesta (2) kädellä kiinni.
- ▶ Vedä liitäntäjohdon (2) pistoke pistukasta (1).

9 Raivaussahan käynnistäminen ja pysäyttäminen

9.1 Raivaussahan käynnistäminen

- ▶ Tartu oikealla kädellä raivaussahan kahvaan siten, että peukalo asettuu takakahvan ympärille.

- ▶ Tartu vasemmalla kädellä raivaussahan rengaskahvaan siten, että peukalo on rengaskahvan ympärillä.

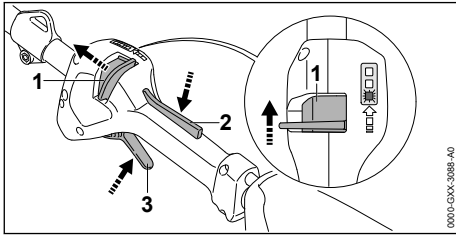

- ▶ Työnnä lukituksen vapauttamiseen tarkoitettua liukukytintä (1) peukalolla rengaskahvan suuntaan ja pidä liukukytintä tämän jälkeen paikallaan.
- ▶ Paina kytkentävivun lukitsinta (2) kädellä yhtäjaksoisesti. Lukituksen vapauttamiseen tarkoitettua liukukytintä (1) voi vapauttaa
- ▶ Paina kytkentävivua (3) etusormella yhtäjaksoisesti. Raivaussahan nopeus kasvaa ja leikkuuterä pyörii.

Mitä pidemmälle kytkentävivua (3) on painettu, sitä nopeammin leikkuuterä pyörii.

Raivaussaha tunnistaa asennetun leikkuuterän ja asettaa oikean maksimikiertoaluvun automaattisesti.

9.2 Raivaussahan pysäyttäminen

- ▶ Irrota ote kytkentävivusta ja kytkentävivun lukitsimesta.
- ▶ Odota, kunnes leikkuuterä on pysähtynyt.
- ▶ Jos leikkuuterä pyörii edelleen: Irrota liitäntäjohdon pistoke pistokasta ja ota yhteys STIHL-jälleenmyyjään. Raivaussaha on viallinen.

10 Raivaussahan tarkastus

10.1 Hallintalaitteiden tarkastus

Lukituksen vapauttamiseen tarkoitettu liukukytin, kytkentävivun lukitsin ja kytkentävivun

- ▶ Vedä liitoskaapelin pistoke irti liittimestä.
- ▶ Yritä painaa kytkentävivua painamatta samalla lukituksen vapauttamiseen tarkoitettua liukukytintä ja kytkentävivun lukitsinta.
- ▶ Jos kytkentävivun painaminen ei ole mahdollista: älä käytä raivaussahaa ja ota yhteys STIHL-erikoisliikkeeseen. Lukituksen vapauttamiseen tarkoitettu liukukytin tai kytkentävivun lukitsin on viallinen.

- ▶ Työnnä lukituksen vapauttamiseen tarkoitettua liukukytintä rengaskahvan suuntaan ja pidä liukukytintä paikallaan.
- ▶ Paina kytkentävivun lukitsinta yhtäjaksoisesti.
- ▶ Paina kytkentävivua.
- ▶ Irrota ote kytkentävivusta ja kytkentävivun lukitsimesta.
- ▶ Jos kytkentävivun, kytkentävivun lukitsin, tai lukituksen vapautusvipu liikkuu jäykästi tai ei palaa lähtöasentoon: älä käytä raivaussahaa ja ota yhteys STIHL-erikoisliikkeeseen. Kytkentävivun, kytkentävivun lukitsin tai lukituksen vapauttamiseen tarkoitettu liukukytin on viallinen.

Raivaussahan käynnistäminen

- ▶ Yhdistä liitoskaapelin urosliitin.
- ▶ Työnnä lukituksen vapauttamiseen tarkoitettua liukukytintä rengaskahvan suuntaan ja pidä liukukytintä paikallaan.
- ▶ Paina kytkentävivun lukitsinta yhtäjaksoisesti.
- ▶ Paina kytkentävivua ja pidä painettuna. Leikkuuterä pyörii.
- ▶ Jos 3 LED-valoa vilkkuu punaisena: irrota liitoskaapelin urosliitin naarasliittimestä ja ota yhteys STIHL-erikoisliikkeeseen. Raivaussahassa on häiriö.
- ▶ Irrota ote kytkentävivusta ja kytkentävivun lukitsimesta. Leikkuuterä pysähtyy.
- ▶ Jos leikkuuterä liikkuu edelleen: irrota liitoskaapelin urosliitin naarasliittimestä ja ota yhteys STIHL-erikoisliikkeeseen. Raivaussaha on viallinen.

11 Työskentely raivaussahan avulla

11.1 Raivaussahan pitäminen käsi-ssä ja raivaussahan ohjaaminen

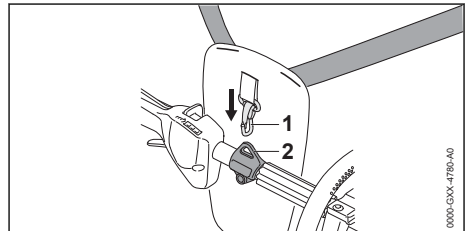

- ▶ Kantosilmukan (2) ripustaminen jousihaakaan (1)

Käytettäessä siimapäätä:

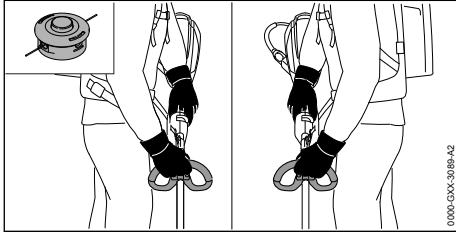

- ▶ Tartu toisella kädellä raivaussahan käyttökahvaan siten, että peukalo asettuu kahvan ympärille.
- ▶ Tartu toisella kädellä rengaskahvaan siten, että peukalo on rengaskahvan ympärillä.

Jos laitteessa käytetään metalliterää:

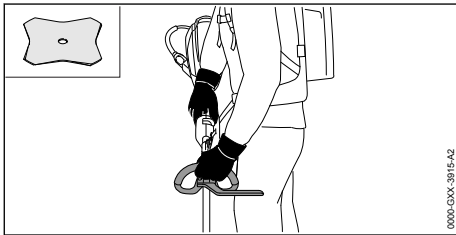

- ▶ Tartu oikealla kädellä raivaussahan kahvaan siten, että peukalo asettuu takakahvan ympärille.
- ▶ Tartu vasemmalla kädellä raivaussahan rengaskahvaan siten, että peukalo on rengaskahvan ympärillä.

11.2 Tehotason säätäminen

Valittavissa on käytön mukaan voidaan asettaa 3 tehotasoa. LED-merkkivalot osoittavat asetetun tehotason. Mitä suurempi tehotaso on, sitä nopeammin leikkuuterä pyörii.

Tehotason asetus vaikuttaa akun käyttöaikaan. Mitä matalampi tehotaso on, sitä pidempi akun käyttöaika.

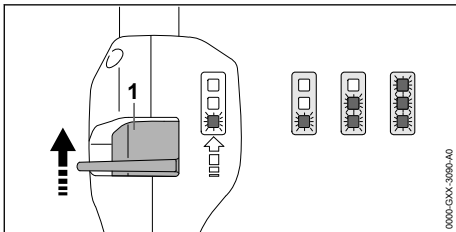

- ▶ Työnnä lukituksen vapauttamiseen tarkoitettua liukukytintä (1) peukalolla rengaskahvan suuntaan ja pidä liukukytintä paikallaan.

LED-merkkivalot osoittavat asetetun tehotason.

- ▶ Työnnä lukituksen vapauttamiseen tarkoitettua liukukytintä (1) eteenpäin, pidä hetken paikallaan ja anna jousen vetää se takaisin. Seuraava tehotaso on asetettu. Kolmatta tehotasoa seuraa jälleen ensimmäinen tehotaso.
- ▶ Työnnä lukituksen vapauttamiseen tarkoitettua liukukytintä (1) eteenpäin, pidä hetken paikallaan ja anna jousen vetää se takaisin. Toista tätä kunnes haluttu tehoalue on kytkettynä.

11.3 Ruohon leikkaaminen

Leikkuuterän etäisyys maasta määrää leikkauskorkeuden.

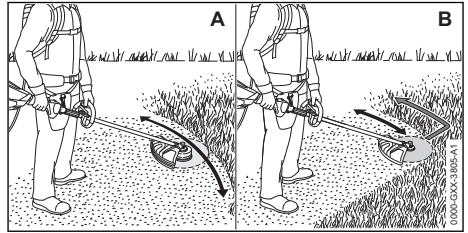

Leikkaaminen siimapäällä (A)

- ▶ Liikuta polttomootorikäyttöistä raivaussahaa edestakaisin.
- ▶ Liiku hitaasti ja hallitusti eteenpäin.

Leikkaaminen ruohoterällä tai kolmiterällä (B)

- ▶ Käytä leikkaamiseen metalliterän vasemmanpuoleista aluetta.
- ▶ Liiku hitaasti ja hallitusti eteenpäin.

11.4 Siimojen säädön korjaus

11.4.1 AutoCut-siimapäihin kuuluvien siimojen säätäminen

- ▶ Kosketa pyörivällä siimapäällä lyhyesti maata. Säätö muuttuu noin 30 mm:n verran. Suojuksen sisällä oleva katkaisuterä lyhentää siimat automaattisesti sopivaan mittaan.

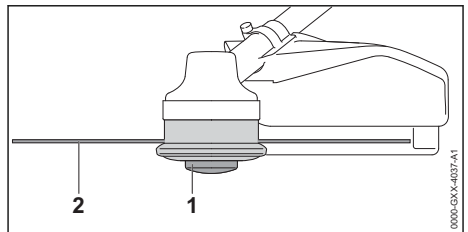

Siimojen säätöä ei voi korjata automaattisesti, jos siimojen pituus on alle 25 mm.

- Katkaise virta raivaussahasta ja irrota liitoskaapelin urosliitin naarasliittimestä.
- Paina kelarunkoa (1) siimapäällä ja pidä sitä painettuna.
- Vedä siimat (2) käsin ulos.
- Jos siimoja (2) ei voida enää vetää ulos: vaihda kelarunko (1) tai leikkuusiimat (2). Kelarunko on tyhjä.

11.4.2 SuperCut-siimapäihin kuuluvien siimojen säätäminen

Siimat säädetään automaattisesti. Suojuksen sisällä oleva katkaisuterä lyhentää siimat automaattisesti sopivaan mittaan.

Siimojen säätöä ei voi korjata automaattisesti, jos siimojen pituus on alle 40 mm.

- Katkaise virta raivaussahasta ja irrota liitoskaapelin urosliitin naarasliittimestä.
- Vedä siimat käsin ulos.
- Jos siimoja ei voi enää vetää ulos: vaihda leikkuusiimat.
- Kelarunko on tyhjä.

12 Työskentelyn jälkeen

12.1 Työskentelyn jälkeen

- Katkaise virta raivaussahasta ja irrota liitäntäjohdon pistoke liittimestä.
- Jos raivaussaha on märkä: anna raivaussahan kuivua.
- Puhdista raivaussaha.
- Puhdista suojus.
- Puhdista leikkuuterä.
- Jos laitteeseen on asennettu metallinen leikkuuterä: asenna sopiva kuljetussuojus paikalleen.

13 Kuljettaminen

13.1 Raivaussahan kuljettaminen

- Katkaise virta raivaussahasta, irrota liitäntäjohdon pistoke liittimestä.
- Jos laitteeseen on asennettu metallinen leikkuuterä: asenna sopiva kuljetussuojus paikalleen.

Raivaussahan kantaminen

- Kanna raivaussahaa yhdellä kädellä rungosta siten, että leikkuuterä on takana ja raivaussaha on tasapainossa.

Raivaussahan kuljettaminen ajoneuvossa

- Kiinnitä raivaussaha siten, ettei raivaussaha voi kaatua eikä liikkua paikaltaan.

14 Säilytys

14.1 Raivaussahan säilyttäminen

- Katkaise virta raivaussahasta ja irrota liitäntäjohdon pistoke liittimestä.
- Jos laitteeseen on asennettu metallinen leikkuuterä: asenna sopiva kuljetussuojus paikalleen.
- Säilytä raivaussahaa siten, että seuraavat edellytykset täyttyvät:
 - Raivaussaha on poissa lasten ulottuvilta.
 - Raivaussaha on puhdas ja kuiva.
- Jos raivaussahaa varastoidaan yli 30 päivän ajan: poista leikkuuterä.

15 Puhdistaminen

15.1 Raivaussahan puhdistus

- Katkaise virta raivaussahasta ja irrota liitäntäjohdon pistoke liittimestä.
- Puhdista raivaussaha kostealla liinalla.
- Puhdista tuuletusraot pensselillä.

15.2 Suojuksen ja leikkuuterän puhdistus

- Pysäytä raivaussaha ja irrota liitäntäjohdon pistoke pistukasta.
- Puhdista suojus ja leikkuuterä kostealla pyyhkeellä tai pehmeällä harjalla.

16 Huoltaminen

16.1 Huoltovälit

Huoltovälit riippuvat ympäristö- ja työskentelyolosuhteista. STIHL suosittelee noudattamaan seuraavia huoltovälejä:

50 käyttötunnin välein

- Vaihteen voiteluun.

Kerran vuodessa

- Anna STIHL-erikoisliikkeen tarkastaa raivaussaha.

16.2 Vaihteen voitelu

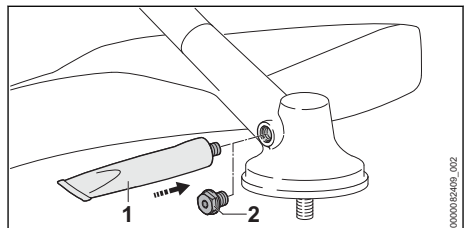

- Kierrä sulikutulppa (2) irti.

- ▶ Jos sulkutulpassa (2) ei näy yhtään rasvaa:
 - ▶ Asenna kierteeseen STIHL-vaihteräsvaputkilo (1).
 - ▶ Purista vaihtekoteloon 5 g STIHL-vaihteräsvaava.
 - ▶ Kierrä STIHL-vaihteräsvaputkilo (1) irti.
 - ▶ Kierrä ja kiristä sulkutulppa (2) paikalleen.
 - ▶ Käytä raivaussaha 1 minuutin ajan ilman kuormitusta.
- STIHL-vaihteräsvaava jakautuu tasaisesti.

16.3 Metalliterän teroitus ja tasapainotus

Metalliterien teroittaminen ja tasapainotus vaatii runsaasti harjoittelua.

18 Häiriöiden poistaminen

18.1 Raivaussahan tai akun häiriöiden poistaminen

Häiriö	Akun LED-valot	Syy	Korjaustoimenpide
Raivaussaha ei käynnisty kytkettäessä virta päälle.	1 vihreä LED-merkkivalo vilkkuu.	Akun varaus on liian pieni.	▶ Lataa akku niin täyteen kuin latauslaitteen STIHL AL 101, 301, 301-4, 500 käyttöohjeessa on kuvattu.
	1 LED-merkkivalo palaa punaisena.	Akku on liian kuuma tai liian kylmä.	▶ Vedä liitoskaapelin pistoke irti liittimestä. ▶ Anna akun jäähtyä tai lämmetä.
	3 LED-valoa vilkkuu punaisena.	Raivaussahassa on häiriö.	▶ Vedä liitoskaapelin pistoke irti liittimestä ja liitä se uudelleen liittimeen ▶ Käynnistä raivaussaha. ▶ Jos 3 punaista LED-valoa vilkkuu edelleen: Älä käytä raivaussaha ja ota yhteyttä STIHL-erikoisliikkeeseen.
	3 punaista LED-merkkivaloa palaa.	Raivaussaha on liian lämmin.	▶ Vedä liitoskaapelin pistoke irti liittimestä. ▶ Anna raivaussahan jäähtyä.
	4 LED-valoa vilkkuu punaisena.	Akussa on häiriö.	▶ Vedä liitoskaapelin pistoke irti liittimestä ja liitä se uudelleen liittimeen. ▶ Käynnistä raivaussaha. ▶ Jos 4 punaista LED-valoa vilkkuu edelleen: Älä käytä akkua ja ota yhteyttä STIHL-erikoisliikkeeseen.
		Raivaussahan ja akun välinen sähköinen yhteys on poikki.	▶ Vedä liitoskaapelin pistoke irti liittimestä ja liitä se uudelleen liittimeen. ▶ Jos raivaussaha ei edelleenkään käynnisty sitä kytkettäessä päälle: puhdista liitoskaapelin kosketuspinnat siten kuin STIHL AR -akkua tai "liitoskaapelilla varustettua vyölaukkua AP" koskeissa käyttöohjeissa on kuvattu.
	Raivaussaha tai akku on kostea.	▶ Anna polttomoottorikäyttöisen raivaussahan tai akun kuivua.	
Polttomoottorikäyttöinen raivaussaha pysähtyy.	3 punaista LED-merkkivaloa palaa.	Raivaussaha on liian lämmin.	▶ Vedä liitoskaapelin pistoke irti liittimestä. ▶ Anna raivaussahan jäähtyä.

STIHL suosittelee antamaan metalliterien teroittamisen ja tasapainotuksen STIHL-jälleenmyyjän tehtäväksi.

- ▶ Teroita metalliterät siten kuin käyttöohjeessa ja terän pakkauksessa on kuvattu.

17 Korjaaminen

17.1 Raivaussahan ja leikkuuterän korjaus

Käyttäjää ei voi itse korjata raivaussaha eikä leikkuuterää.

- ▶ Jos raivaussaha tai leikkuuterä ovat vaurioituneet: Älä käytä raivaussaha ja leikkuuterää. Ota yhteyttä STIHL-jälleenmyyjään.

Häiriö	Akun LED-valot	Syy	Korjaustoimenpide
tyy käytön aikana itsestään.			
		Laitteessa on sähköinen häiriö.	<ul style="list-style-type: none"> ▶ Vedä liitoskaapelin pistoke irti liittimestä ja liitä se uudelleen liittimeen. ▶ Jos raivaussaha ei edelleenkään käynnisty sitä kytkettäessä päälle tai pysähtyy käytön aikana: puhdista liitoskaapelin kosketuspinnat kuten STIHL AR -akkuja tai "liitoskaapelilla varustettua vyölaukua AP" koskevilla käyttöohjeissa on kuvattu. ▶ Käynnistä raivaussaha.
Raivaussahan toiminta-aika on liian lyhyt.		Akkua ei ole ladattu täyteen.	▶ Lataa akku niin täyteen kuin latureiden STIHL AL 101, 301, 301-4, 500 käyttöohjeessa on kuvattu.
		Akun käyttöikä on kulunut umpeen.	▶ Vaihda akku.

19 Tekniset tiedot

19.1 Raivaussaha STIHL FSA 130 R

- Sallitut akut:
 - STIHL AR
 - STIHL AP "Liitoskaapelilla varustetulla vyölaukulla AP"
- Paino ilman akkuja, leikkuuterää ja suojusta: 3,9 kg
- Pituus ilman leikkuuterää: 1750 mm

Käyttöaika ilmoitetaan osoitteessa www.stihl.com/battery-life.

19.2 Melu- ja värinäarvot

Äänenpainetaso laskennassa käytettävä korjauskerroin on 2 dB(A). Äänitehotason laskennassa käytettävä korjauskerroin on 2 dB(A). Värinän laskennassa käytettävä korjauskerroin on 2 m/s².

STIHL suosittelee kuulonsuojainten käyttöä.

Käyttö varustettuna muulla kuin siimapäällä PolyCut 28-2

- Äänenpainetaso L_{pA} mitattu standardin EN 50636-2-91 mukaan: 83 dB(A)
- Äänitehotaso L_{WA} mitattu standardin EN 50636-2-91 mukaan: 94 dB(A)
- Värinäarvo a_{hv} mitattu standardin EN 50636-2-91 mukaan
 - Takakahva: 3,3 m/s²
 - Rengaskahva: 3,5 m/s²

Käyttö siimapäällä PolyCut 28-2 varustettuna

- Äänenpainetaso L_{pA} mitattu standardin EN 50636-2-91 mukaan: 84 dB(A)

- Äänitehotaso L_{WA} mitattu standardin EN 50636-2-91 mukaan: 97 dB(A)
- Värinäarvo a_{hv} mitattu standardin EN 50636-2-91 mukaan
 - Takakahva: 3,3 m/s²
 - Rengaskahva: 3,5 m/s²

Käyttö metalliterällä varustettuna

- Äänenpainetaso L_{pA} mitattu standardin EN 50636-2-91 mukaan: 82 dB(A)
- Äänitehotaso L_{WA} mitattu standardin EN 50636-2-91 mukaan: 94 dB(A)
- Värinäarvo a_{hv} mitattu standardin EN 50636-2-91 mukaan
 - Takakahva: 2,9 m/s²
 - Rengaskahva: 3,7 m/s²

Ilmoitetut värinäarvot on mitattu standardoitujen testausmenetelmien mukaisesti, ja niitä voidaan käyttää sähkölaitteiden vertailuun. Todelliset värinäarvot saattavat poiketa ilmoitetuista arvoista käyttötavoissa esiintyvien erojen vuoksi. Ilmoitetuja värinäarvoja voidaan käyttää lähtökohtana arvioitaessa alustavasti altistumista värinärasitukselle. Todellinen värinärasitus on arvioitava erikseen. Tällöin voidaan ottaa huomioon myös ajat, jolloin sähkölaite on pois käytöstä, samoin kuin ne ajat, jolloin laite on toiminnassa altistamatta kuitenkaan käyttäjää värinärasitukselle.

Tietoja työnantajia koskevan värinädirektiivin 2002/44/EY vaatimusten täyttämisestä on osoitteessa www.stihl.com/vib.

19.3 REACH-asetus

REACH-asetuksella tarkoitetaan EY:n kemikaalien rekisteröintiä, arviointia ja lupamenettelyjä koskevaa asetusta.

Lisätietoja REACH-asetuksen vaatimusten täyttämiseksi on saatavissa osoitteesta
www.stihl.com/reach .

20 Leikkuuterien, suojuksien ja kantovaljaiden yhdistelmät

20.1 Leikkuuterien, suojusten ja kantojärjestelmien yhdistelmät

Leikkuuterä	Suoja	Askelrajoitin	Kantojärjestelmä
<ul style="list-style-type: none"> – PolyCut 28-2 Siimapää, varustettu leikkusiiman tyyppillä "pyöreä ja hiljainen", halkaisija 2,4 mm: – Siimapää AutoCut 25-2 – Siimapää AutoCut 27-2 – Siimapää AutoCut C 26-2 – Siimapää SuperCut 20-2 – Siimapää DuroCut 20-2 – Siimapää TrimCut 31-2 – Siimapää FixCut 31-2 Siimapää, varustettu leikkusiiman tyyppillä "pyöreä ja hiljainen", halkaisija 2,7 mm: – Siimapää AutoCut 36-2 	<ul style="list-style-type: none"> – Siimapäiden suojus – Yleissuojaus lisäsuojuksella ja katkaisuterällä varustettuna 	<ul style="list-style-type: none"> – valinnainen 	<ul style="list-style-type: none"> – Akku STIHL AR, valinnaisella lonkkapehmusteella – Akkuvyö ja siihen liitetty "Vyölaukku AP liitoskaapelilla" yhdessä yhden olan hinnalla – Akkuvyö ja siihen liitetty "liitäntäjohdolla varustettu vyölaukku AP" lonkkapehmusteella varustettuna – Kantojärjestelmä ja siihen asennettu "liitoskaapelilla varustettu vyölaukku AP" lonkkapehmusteella varustettuna
<ul style="list-style-type: none"> – Ruohoterä 230-2 (Ø 230 mm) – Ruohoterä 230-4 (Ø 230 mm) – Ruohoterä 230-8 (Ø 230 mm) – Ruohoterä 250-32 (Ø 250 mm) – Ruohoterä 260-2 (Ø 260 mm) 	<ul style="list-style-type: none"> – Yleissuojaus ilman lisäsuojusta 	<ul style="list-style-type: none"> – pakollinen 	<ul style="list-style-type: none"> – Akku STIHL AR lonkkapehmusteella varustettuna – Akkuvyö ja siihen liitetty "Vyölaukku AP liitoskaapelilla" yhdessä yhden olan hinnalla – Akkuvyö ja siihen liitetty "liitäntäjohdolla varustettu vyölaukku AP" lonkkapehmusteella varustettuna – Kantojärjestelmä ja siihen liitetty "liitäntäjohdolla varustettu vyölaukku AP" lonkkapehmusteella varustettuna
<ul style="list-style-type: none"> – Kolmiterä 250-3 (Ø 250 mm) 			

Kantojärjestelmien kuvaus



Akku STIHL AR lonkkapehmusteella varustettuna



Akkuvyö ja siihen liitetty "Vyölaukku AP liitoskaapelilla" yhdessä yhden olan hinnalla



Akkuvyö ja siihen liitetty "Liitoskaapelilla" varustettu vyölaukku AP" laitepehmusteella varustettuna



Kantojärjestelmä ja siihen liitetty "Liitoskaapelilla" varustettu vyölaukku AP" laitepehmusteella varustettuna

21 Varaosat ja varusteet

21.1 Varaosat ja varusteet

STIHL Alkuperäiset STIHL-varaosat ja alkupehmusteet tunnistaa näistä merkeistä.

STIHL suosittelee käyttämään ainoastaan alkuperäisiä STIHL-varaosia ja alkupehmusteita.

STIHL ei voi arvioida muiden valmistajien varaosia ja lisävarusteita luotettavuuden, turvallisuuden

den ja sopivuuden suhteen jatkuvasta markkinoi-
den tarkkailusta huolimatta, eikä STIHL ei voi
taata niiden käyttöä.

Alkuperäisiä STIHL-varaosia ja alkuperäisiä
STIHL-varusteita on saatavissa STIHL-erikoisliik-
keestä.

22 Hävittäminen

22.1 Raivaussahan hävittäminen

Tietoja hävittämisestä saat paikallishallinnosta tai
STIHL-erikoisliikkeestä.

Epäasianmukainen hävittäminen voi olla vahin-
gollista terveydelle ja saastuttaa ympäristöä.

- ▶ Toimita STIHL-tuotteet, myös pakkaukset,
asianmukaiseen keräyspisteeseen kierrätystä
varten paikallisten säännösten mukaisesti.
- ▶ Älä hävitä talousjätteen mukana.

23 EU-vaatimustenmukai- suusvakuutus

23.1 Raivaussaha STIHL FSA 130 R

ANDREAS STIHL AG & Co. KG
Badstraße 115
D-71336 Waiblingen

Saksa

vakuuttaa yksinomaisena vastuullisena, että

- Tyyppi: Akkukäyttöinen raivaussaha
- Merkki: STIHL
- Malli: FSA 130 R
- Sarjatunniste: 4867

vastaa soveltuvilta osin direktiivien 2011/65/EU,
2006/42/EY, 2014/30/EU ja 2000/14/EY sään-
nöksiä ja tuote on kehitetty ja valmistettu seuraavien
standardien tuotteen valmistuspäivänä voi-
massa olevien versioiden mukaisesti:
EN 55014-1, EN 55014-2, EN 60335-1 ja
EN ISO 12100 ottaen huomioon normin
EN 50636-2-91.

Mitattu ja taattu äänitehotaso on määritetty direk-
tiivin 2000/14/EY liitteen VI mukaisesti.

Osallistunut ilmoitettu laitos: VDE Prüf- u. Zertifi-
zierungsinstitut, Merianstraße 28, 63069 Offen-
bach, Saksa

- Mitattu äänitehotaso: 94 dB(A)
- Taattu äänitehotaso: 96 dB(A)

Teknisten asiakirjojen säilytyksestä vastaa AND-
REAS STIHL AG & Co. KG:n tuotteiden lupame-
nettelyistä vastaava tuotehyväksynnän osasto.

Valmistusvuosi, valmistusmaa ja koneen numero
on merkitty raivaussahaan.

Waiblingen, 15.7.2021

ANDREAS STIHL AG & Co. KG

puolesta

Dr. Jürgen Hoffmann, Osastopäällikkö, tuotehy-
väksynnät, -sääntely

24 UKCA-vaatimustenmukai- suusvakuutus

24.1 Raivaussaha STIHL FSA 130 R

**UK
CA**

ANDREAS STIHL AG & Co. KG
Badstraße 115
D-71336 Waiblingen

Saksa

vakuuttaa yksinomaisena vastuullisena, että

- Tyyppi: Akkukäyttöinen raivaussaha
- Merkki: STIHL
- Malli: FSA 130 R
- Sarjatunniste: 4867

vastaa soveltuvilta osin Iso-Britannian asetuksia
The Restriction of the Use of Certain Hazardous
Substances in Electrical and Electronic Equip-
ment Regulations 2012, Supply of Machinery
(Safety) Regulations 2008, Electromagnetic
Compatibility Regulations 2016 ja Noise Emis-
sion in the Environment by Equipment for use
Outdoors Regulations 2001 säännöksiä ja tuote
on kehitetty ja valmistettu seuraavien standar-
dien tuotteen valmistuspäivänä voimassa olevien
versioiden mukaisesti: EN 55014-1, EN 55014-2,
EN 60335-1 ja EN ISO 12100 ottaen huomioon
standardin EN 50636-2-91.

Mitattu ja taattu äänitehotaso on määritetty Ison-
Britannian säädöksen Noise Emission in the
Environment by Equipment for use Outdoors
Regulations 2001, Schedule 9 mukaisesti.

Osallistuva ilmoitettu laitos: INTERTEK Testing &
Certification Ltd, Academy Place, 1 – 9 Brook
Street, Brentwood, Essex, CM14 5NQ, Iso-Bri-
tannia

- Mitattu äänitehotaso: 94 dB(A)
- Taattu äänitehotaso: 96 dB(A)

Teknisten asiakirjojen säilytyksestä vastaa AND-REAS STIHL AG & Co. KG.

Valmistusvuosi, valmistusmaa ja koneen numero on merkitty raivaussahaan.

Waiblingen, 15.7.2021

ANDREAS STIHL AG & Co. KG

J. Hoffmann

puolesta

Dr. Jürgen Hoffmann, Osastopäällikkö, tuotetyh-
väksynnät, -sääntely

Indholdsfortegnelse

1	Forord.....	111
2	Oplysninger om denne brugsvejledning..	111
3	Oversigt.....	112
4	Sikkerhedshenvisninger.....	113
5	Trimmer, klargøring til drift.....	119
6	Kratrydder, samling.....	119
7	Instilling af kratrydderen ift. brugeren.....	121
8	Isætning og udrækning af tilslutningslednin- gens stik.....	124
9	Kratrydder, tænd og sluk.....	125
10	Kontrol af trimmer.....	125
11	Arbejdet med kratrydderen.....	126
12	Efter arbejdet.....	127
13	Transport.....	127
14	Opbevaring.....	127
15	Rengøring.....	127
16	Vedligeholdelse.....	127
17	Reparation.....	128
18	Afhjælpning af fejl.....	128
19	Tekniske data.....	129
20	Kombinationer af skæreværktøjer, beskyt- telse og bæresystemer.....	130
21	Reserve dele og tilbehør.....	131
22	Bortskaffelse.....	131
23	EU-overensstemmelseserklæring.....	131
24	UKCA-overensstemmelseserklæring.....	131

1 Forord

Kære kunde

Vi er glade for, at du har valgt STIHL. Vi udvikler og producerer vores produkter i topkvalitet efter vores kunders behov. Dermed kan vi fremstille

produkter med høj pålidelighed, selv ved ekstrem belastning.

STIHL står også for topkvalitet, når det drejer sig om service. Vores fagpersonale garanterer kompetent rådgivning og instruktion samt omfattende teknisk hjælp.

STIHL vedkender sig udtrykkeligt en bæredygtig og ansvarsfuld omgang med naturen. Denne brugsanvisning har til formål at hjælpe dig med at anvende dit STIHL-produkt med en lang levetid på en sikker og miljøvenlig måde.

Vi takker for din tillid og håber, at du får stor glæde af dit STIHL-produkt.

N. Stihl

Nikolas Stihl

**VIGTIGT! SKAL LÆSES FØR BRUG OG OPBE-
VARES.**

2 Oplysninger om denne brugsvejledning

2.1 Gældende dokumenter

De lokale sikkerhedsforskrifter er gældende.

- Ud over denne brugsvejledning skal følgende dokumenter læses, forstås og opbevares:
 - Brugsvejledningen og emballering til det anvendte skæreværktøj
 - Brugsvejledningen til det anvendte bæresystem
 - Brugsvejledning til batteriet STIHL AR
 - Brugsvejledningen til "Bæltetaske AP med tilslutningsledning"
 - Sikkerhedsanvisninger for batteriet STIHL AP
 - Brugsvejledning til ladeapparaterne STIHL AL 101, 301, 301-4, 500
 - Sikkerhedsinformationer for STIHL-batterier og -produkter med indbygget batteri: www.stihl.com/safety-data-sheets

2.2 Markering af advarselshenvisninger i teksten



ADVARSEL

- Henvisningen henviser til farer, som kan medføre alvorlige kvæstelser eller død.
 - De nævnte foranstaltninger kan medføre alvorlige kvæstelser eller død.

BEMÆRK

- Henvisningen henviser til farer, som kan medføre materielle skader.
 - ▶ De nævnte foranstaltninger kan forhindre materielle skader.

2.3 Symboler i teksten



Denne symbol henviser til et kapitel i denne brugsvejledning.

3 Oversigt

3.1 Trimmer

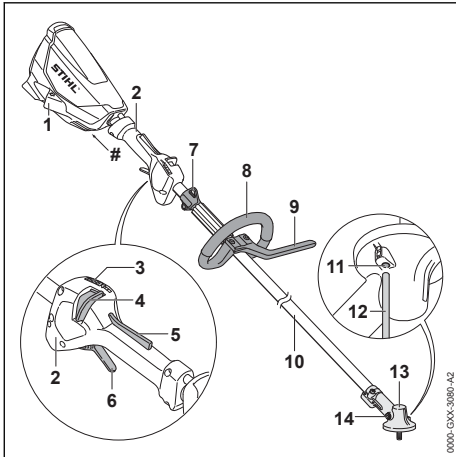

- 1 Stikkontakt**
Stikkontakten bruges til at tilslutte tilslutningsledningens stik.
- 2 Betjeningshåndtag**
Betjeningshåndtaget anvendes til at betjene, holde og styre trimmeren.
- 3 LED'er**
LED'erne angiver det indstillede effektrin.
- 4 Oplåsningsskyder**
Oplåsningsskyderen låser kontaktgreben op sammen med kontaktgrebspærren. Oplåsningsskyderen bruges til at justere effektrinnet.
- 5 Kontaktgrebspærre**
Kontaktgrebspærren låser kontaktgreben op sammen med oplåsningsskyderen.
- 6 Kontaktgreb**
Kontaktgrebet tænder og slukker trimmeren.
- 7 Bæreøskene**
Bæreøskenen bruges til at hægte bæresystemet på.

8 Løkkehåndtag

Det løkkehåndtaget anvendes til at holde og styre trimmeren.

9 Skridtbegrænser

Skridtbegrænseren begrænser afstanden mellem brugerens ben og et metalskæreværktøj.

10 Skaft

Skaftet forbinder alle komponenter.

11 Åbning til stikdomen

Åbningen til stikdomen holder stikdomen.

12 Stikdom

Stikdomen blokerer akslen ved monteringen af et skæreværktøj.

13 Gearkasse

Gearkassen dækker drevet.

14 Lukkeskrue

Lukkeskruen lukker åbningen til STIHL-gearfedt.

Effektskilt med maskinnummer

3.2 Beskyttelse og skæreværktøj

De forskellige former for beskyttelse og skæreværktøj er vist som eksempler. De kombinationer, der må anvendes, er angivet i denne brugsvejledning,  20.

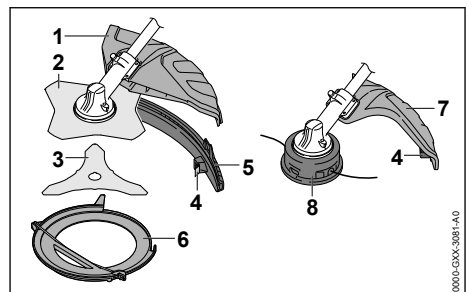

1 Universalbeskyttelse

Universalbeskyttelsen beskytter brugeren mod opslængede genstande og mod kontakt med skæreværktøjet.

2 Græskniv

Græskniven skærer græs og ukrudt.

3 Kratkniv

Kratkniven skærer krat.

4 Afkorterkniv

Afkorterkniven skærer trimmertrådene til den rigtige længde under arbejdet.

5 Skærm

Skærmen udvider universelbeskyttelsen til brug med et trimmerhoved.

6 Transportbeskyttelse

Transportbeskyttelsen beskytter mod kontakt med metalskæreværktøjer.

7 Beskyttelse til trimmerhoveder

Beskyttelsen til trimmerhoveder beskytter brugeren mod opslængede genstande og mod kontakt med trimmerhovedet.

8 Trimmerhoved

Trimmerhovedet holder trimmertrådene.

3.3 Bæresystemer

Bæresystemerne er vist vejledende. De kombinationer, der må anvendes, er angivet i denne brugsvejledning,  20.1.

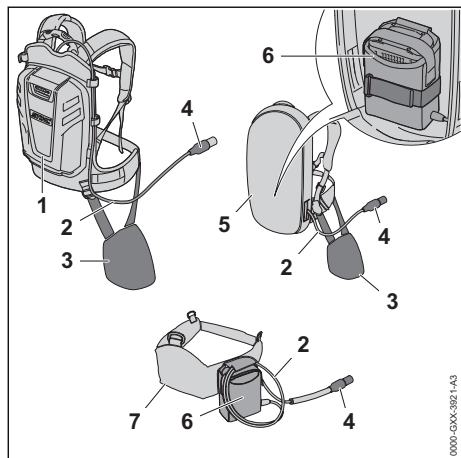
**1 Batteri STIHL AR**

Batteriet STIHL AR kan levere energi til trimmeren.

2 Tilslutningsledning

Tilslutningsledningen forbinder trimmeren med batteriet eller med „bæltetaske AP med tilslutningsledning“.

3 Polstring

Polstringen bruges til at fiksere kratrydderen på batteri STIHL AR eller bæresystemet med indbygget "Bæretaske AP med tilslutningskabel".

4 Tilslutningsledningens stik

Tilslutningskablets stik forbinder trimmeren med "Bæltetaske AP med tilslutningsledning" eller et batteri STIHL AR.

5 Bæresystem med indbygget med "bæltetaske AP med tilslutningsledning"

Bæresystemet kan forsyne trimmeren med energi.

6 "Bæltetaske AP med tilslutningsledning"

"Bæltetaske AP med tilslutningsledning" kan forsyne trimmeren med energi.

7 Batteriselen med påmonteret „Bæltetaske AP med tilslutningsledning“

Batteriselen kan levere energi til trimmeren.

3.4 Symboler

Symbolerne, der kan være at finde på trimmeren og beskyttelsen, har følgende betydning:



Dette symbol angiver skæreværktøjets rotationsretning.

max Ø xxx Dette symbol angiver skæreværktøjets maksimale diameter i millimeter.



Dette symbol angiver skæreværktøjets nominelle omdrejningstal.



Garanteret lydeffektniveau iht. direktivet 2000/14/EF i dB(A) for at kunne sammenligne lydmissioner fra produkter.



Produktet må ikke bortskaffes som husholdningsaffald.

4 Sikkerhedshenvisninger**4.1 Advarselssymboler****4.1.1 Trimmer**

Faresymbolerne på trimmeren betyder:



Følg sikkerhedsanvisningerne og de tilhørende foranstaltninger.



Sørg for, at denne brugsvejledning læses, forstås og opbevares.



Bær sikkerhedsbriller. Hvis der kan falde genstande ned under arbejdet: Bær en beskyttelseshjelm.



Brug beskyttelsesstøvler.



Bær arbejdshandsker.



Følg sikkerhedshenvisninger for tilbage-
geslag og de pågældende foranstalt-
ninger.



Følg sikkerhedshenvisninger til opslын-
gede genstande og de tilsvarende for-
anstaltninger.

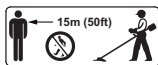

Overhold sikkerhedsafstanden.



Træk stikket til tilslutningsledningen ud
af bøsningen under arbejdsafbrydelser,
transport, opbevaring, rengøring, vedli-
geholdelse eller reparation.



Rør ikke ved varme overflader.

4.1.2 Beskyttelse til græshoveder

Advarselssymbolerne på beskyttelsen af græs-
hoveder betyder:



Brug denne beskyttelse for græshove-
der.



Denne beskyttelse bruges ikke græs-
kniive.



Denne beskyttelse bruges ikke til krat-
kniive.



Denne beskyttelse bruges ikke til hak-
kekniive.



Denne beskyttelse bruges ikke til rund-
saveblade.

4.1.3 Universalbeskyttelse og skærm

Universalbeskyttelse

Advarselssymbolerne på universalbeskyttelsen
betyder følgende:



Denne beskyttelse uden skærm må
ikke anvendes til trimmerhoveder.



Denne beskyttelse må anvendes til
græskniive.



Denne beskyttelse må anvendes til
kratknive.



Denne beskyttelse må ikke anvendes
til hakkekniive.



Denne beskyttelse må ikke anvendes
til rundsveblade.

Skærm

Faresymbolerne på skærmen betyder:



Anvend universalbeskyttelsen sammen
med skærmen og skærekniiven til trim-
merhoveder.

4.2 Formålsbestemt anvendelse

Trimmeren STIHL FSA 130 R bruges til følgende
anvendelser:

- med et trimmerhoved: Klipping af græs
- med en græsskæreklinge: Klipping af græs og
ukrudt
- med en kratkniv: Slåning af krat med en dia-
meter op til 20 mm

Trimmeren kan anvendes i regnvejrr.

Trimmeren forsynes med et batteri STIHL AP
sammen med "Bæltetaske AP med tilslutnings-
ledning" eller et batteri STIHL AR.

▲ ADVARSEL

- Batterier, der ikke er godkendt af STIHL til
trimmeren, kan forårsage brand og eksplosio-
ner. Personer kan blive alvorligt kvæstet eller
dræbt, og der kan opstå materielle skader.
 - ▶ Trimmeren skal anvendes med et batteri
STIHL AP sammen med "Bæltetaske AP
med tilslutningsledning" eller et batteri
STIHL AR.
- Hvis trimmeren eller batteriet ikke anvendes
efter hensigten, kan personer blive alvorligt
såret eller dræbt, og materielle skader kan
opstå.
 - ▶ Trimmeren skal anvendes som beskrevet i
denne manual.
 - ▶ Batteriet skal anvendes som beskrevet i
vejledningen for "Bæltetaske AP med tilslut-
ningsledning" eller brugsanvisningen til bat-
teriet STIHL AR.

4.3 Krav til brugeren

▲ ADVARSEL

- Brugere, der ikke er blevet instrueret, kan ikke genkende eller vurdere de farer, som trimmeren giver anledning til. Brugeren eller andre personer kan pådrage sig alvorlige kvæstelser eller udsættes for livsfare.



- ▶ Sørg for, at denne brugsvejledning læses, forstås og opbevares.

- ▶ Hvis trimmeren videregives til en anden person: Lad brugsvejledningen følge med.
- ▶ Sørg for, at brugeren opfylder følgende krav:
 - Brugeren er udhvilte.
 - Brugeren er fysisk, sensorisk og mentalt i stand til at betjene trimmeren og dermed arbejde med den. Hvis brugeren har fysiske, sensoriske eller mentale begrænsninger, må brugeren kun arbejde med trimmeren under opsyn eller efter anvisning fra en ansvarlig person.
 - Brugeren kan genkende og vurdere de farer, som trimmeren giver anledning til.
 - Brugeren er myndig, eller brugeren uddannes under opsyn til et erhverv efter nationale forskrifter.
 - Brugeren har fået en instruktion fra en STIHL-forhandler eller en fagkyndig person, inden vedkommende anvender trimmeren første gang.
 - Brugeren er ikke påvirket af alkohol, medicin eller stoffer.
- ▶ Hvis du er i tvivl: Kontakt en STIHL-forhandler.

4.4 Beklædning og udstyr

▲ ADVARSEL

- Mens arbejdet foregår, kan langt hår blive trukket ind i trimmeren. Brugeren kan pådrage sig alvorlige kvæstelser.
 - ▶ Langt hår skal sættes op, så det befinder sig over skulderhøjde.
- Under arbejdet kan genstande slynges op med høj hastighed. Brugeren kan pådrage sig kvæstelser.



- ▶ Bær tætsiddende sikkerhedsbriller. Egnede sikkerhedsbriller er kontroleret iht. standard EN 166 eller nationale forskrifter og kan købes i handlen med den pågældende identifikation.

- ▶ Bær ansigtssværn.
- ▶ Bær lange bukser af et modstandsdygtigt materiale.
- Nedfaldende genstande kan medføre hovedlæsioner.
 - ▶ Hvis der kan falde genstande ned under arbejdet: Bær en beskyttelseshjelm



- Der kan hvirvles støv op under arbejdet. Indåndet støv kan skade helbredet og udløse allergiske reaktioner.
 - ▶ Hvis der hvirvles støv op: Bær en støvbeskyttelsesmaske.
- Uegnet tøj kan blive fanget af træ, buskads og trimmeren. Brugere, som ikke bærer egnet tøj, kan pådrage sig alvorlige kvæstelser.
 - ▶ Bær tætsiddende tøj.
 - ▶ Tag tørklæder og smykker af.
- Under arbejdet kan brugeren komme i kontakt med det roterende skæreværktøj. Brugeren kan pådrage sig alvorlige kvæstelser.
 - ▶ Bær sko af modstandsdygtigt materiale.



- ▶ Hvis der anvendes et metal-skæreværktøj: Bær beskyttelsesstøvler med stålkappe.

- ▶ Bær lange bukser i et modstandsdygtigt materiale.
- Ved montering og afmontering af skæreværktøjet og under rensning eller vedligeholdelse kan brugeren få kontakt med skæreværktøjet eller afkorterkniven. Brugeren kan pådrage sig kvæstelser.
 - ▶ Bær arbejdshandsker af modstandsdygtigt materiale.



- Ved brug af sko, der er uegnede til arbejdet, kan brugeren glide. Brugeren kan pådrage sig kvæstelser.
 - ▶ Bær fast og lukket skotøj med skridsikker sål.

4.5 Arbejdsområde og omgivelser

▲ ADVARSEL

- Uvedkommende personer, børn eller dyr kan ikke erkende og vurdere faren, der er forbundet med trimmeren og opslængede genstande. Uvedkommende personer, børn og dyr kan pådrage sig alvorlige kvæstelser, og der kan opstå materielle skader.
 - ▶ Uvedkommende personer, børn og dyr skal holdes væk fra arbejdsområdet i en radius på 15 m.



- ▶ Overhold en afstand på 15 m til andre genstande.
- ▶ Efterlad ikke trimmeren uden opsyn.
- ▶ Sørg for, at børn ikke kan lege med trimmeren.
- Trimmerens elektriske elementer kan antænde gnister. Gnister kan udløse brande eller eksplosioner i letantændelige eller eksplosive omgivelser. Personer kan pådrage sig alvorlige kvæstelser eller udsættes for livsfare, og der kan opstå materielle skader.
 - ▶ Arbejd ikke i omgivelser, der er letantændelige eller eksplosive.

4.6 Sikker tilstand

4.6.1 Trimmer

Motortrimmeren er i sikkerhedskonform tilstand, når følgende betingelser er opfyldt:

- Motortrimmeren er klar til brug.
- Motortrimmeren er ren.
- Betjeningselementerne fungerer og er ikke blevet ændrede.
- En kombination af skæreværktøj og beskyttelse, som angivet i denne brugsanvisning, er monteret.
- Skæreværktøj og beskyttelse er monteret korrekt.
- Der er monteret originalt STIHL-tilbehør til denne motortrimmer.
- Tilbehøret er monteret korrekt.

▲ ADVARSEL

- I tilfælde af en ikke-sikkerhedskonform tilstand kan komponenterne ikke længere fungere korrekt, og sikkerhedsanordningerne sættes ud af kraft. Personer kan pådrage sig alvorlige kvæstelser eller udsættes for livsfare.
 - ▶ Arbejd med en ubeskadiget motortrimmer.
 - ▶ Hvis motortrimmeren er beskadiget: Rengør motortrimmeren.
 - ▶ Der må ikke foretages ændringer af motortrimmeren. Undtagelse: Montering af en kombination af skæreværktøj og beskyttelse, som er angivet i denne brugsanvisning.
 - ▶ Hvis betjeningselementerne ikke fungerer: Arbejd ikke med motortrimmeren.
 - ▶ Monter originalt STIHL-tilbehør til denne motortrimmer.
 - ▶ Montér skæreværktøjet og beskyttelsen, som det er beskrevet i denne brugsvejledning.
 - ▶ Monter tilbehøret på den måde, som beskrives i denne brugsvejledning eller i tilbehørets brugsvejledning.

- ▶ Der må ikke stikkes genstande ind i motortrimmerens åbninger.
- ▶ Udskift slidte eller beskadigede informationskilte.
- ▶ Kontakt en STIHL-forhandler, hvis du er i tvivl.

4.6.2 Beskyttelseskærm

Beskyttelsen er i sikkerhedskonform tilstand, når følgende betingelser er opfyldt:

- Beskyttelsen er ubeskadiget.
- Hvis skærekniven og skørtet anvendes: Skærekniven og skørtet er installeret korrekt.

▲ ADVARSEL

- I tilfælde af en usikker tilstand kan komponenterne ikke længere fungere korrekt og sikkerhedsanordningerne sættes ud af kraft. Brugeren kan blive hårdt kvæstet.
 - ▶ Arbejd ikke, hvis beskyttelsen er beskadiget.
 - ▶ Hvis skærekniven og skørtet anvendes: Arbejd med en korrekt monteret skærekniv og et ordentligt fastgjort skørt.
 - ▶ Hvis du er i tvivl: Kontakt en STIHL-forhandler.

4.6.3 Græstrimmerhoved

Græstrimmerhovedet er i sikkerhedskonform tilstand, når følgende betingelser er opfyldt:

- Græstrimmerhovedet er ubeskadiget.
- Græstrimmerhovedet er ikke blokeret.
- Trimmertrådene er isat korrekt.
- Slidgrænserne er ikke overskredet.

▲ ADVARSEL

- I en ikke sikkerhedskonform tilstand kan dele af trimmerhovedet eller snor til trimmerhoved løsne sig og slynges væk. Personer kan pådrage sig alvorlige kvæstelser.
 - ▶ Arbejd ikke, hvis græstrimmerhovedet er beskadiget.
 - ▶ Snor til trimmerhovedet må ikke erstattes af metalgenstande.
 - ▶ Vær opmærksom på og overhold slidgrænser.
 - ▶ Kontakt en STIHL-forhandler, hvis du er i tvivl.

4.6.4 Metalskæreværktøj

Metal-skæreværktøjet befinder sig i sikkerhedstilstand, hvis følgende betingelser er opfyldt:

- Metal skæreværktøjet og udstyr, der kan påmonteres, er ubeskadiget.
- Metalskæreværktøjet er ikke er deformeret.
- Metalskæreværktøjet er samlet korrekt.
- Metalskæreværktøjet er slebet korrekt.

- Metalskæreværktøjet har ikke nogen grat på skærekanten.
- Slidgrænserne er ikke overskredet.
- I fald et metalskæreværktøj, som ikke er fremstillet af STIHL anvendes, må det ikke være tungere, ikke tykkere, ikke anderledes formet, ikke kvalitativt mindreværdigt og ikke have større diameter end det største STIHL-metalskæreværktøj.

⚠ ADVARSEL

- I en ikke sikkerhedskonform tilstand kan dele af metalskæreværktøjet løsne sig og slynges ud i omgivelserne. Personer kan pådrage sig alvorlige kvæstelser.
 - ▶ Brug et ubeskadiget metalskæreværktøj, og anvend ubeskadiget udstyr til påmontering.
 - ▶ Metalskæreværktøjet skal slibes korrekt.
 - ▶ Fjern grater på skærekanten med en fil.
 - ▶ Metalskæreværktøjet bringes i balance af en STIHL-forhandler.
 - ▶ Vær opmærksom på og overhold slidgrænser.
 - ▶ Brug et metalskæreværktøj, som er angivet i denne manual.
 - ▶ Kontakt en STIHL-forhandler, hvis du er i tvivl.

4.7 Arbejde

⚠ ADVARSEL

- Brugeren kan i visse situationer ikke længere arbejde koncentreret. Brugeren kan snuble, falde og pådrage sig alvorlige kvæstelser.
 - ▶ Arbejdet skal udføres roligt og velovervejet.
 - ▶ Hvis lysforholdene og udsynet er dårligt: Arbejd ikke med trimmeren.
 - ▶ Betjen trimmeren alene.
 - ▶ Skæreværktøjet skal holdes tæt mod jorden.
 - ▶ Vær opmærksom på forhindringer.
 - ▶ Arbejd stående på jorden, og hold balancen.
 - ▶ Hvis der opstår træthedssymptomer: Hold en pause i arbejdet.
- Det roterende skæreværktøj kan skære brugeren. Brugeren kan pådrage sig alvorlige kvæstelser.
 - ▶ Det roterende skæreværktøj må ikke berøres.
 - ▶ Hvis skæreværktøjet er blokeret af en genstand: Motortrimmeren slukkes, og tilslutningsledningens stik tages ud af stikkontakten. Først derefter må genstanden fjernes.
- Hvis trimmeren udviser en anderledes eller uvant reaktion under arbejdet, kan trimmeren

befinde sig i en ikke-sikkerhedskonform tilstand. Personer kan pådrage sig alvorlige kvæstelser, og der kan opstå materielle skader.

- ▶ Afslut arbejdet, tag tilslutningsledningens stikkontakt ud af bøsningen, og kontakt en STIHL forhandler.
- Under arbejdet kan der opstå vibrationer fra motortrimmeren.



▶ Bær handsker.

- ▶ Hold pauser under arbejdet.
- ▶ Såfremt der opstår tegn på manglende blodcirkulation: Søg læge.
- Hvis skæreværktøjet under arbejdet støder på en fremmed genstand, kan genstanden eller dele af den slynges op med høj hastighed. Personer kan pådrage sig kvæstelser, og der kan opstå materielle skader.
 - ▶ Fjern fremmede genstande fra arbejdsområdet.
- Hvis det roterende skæreværktøj rammer en hård genstand, kan det forårsage gnister, og skæreværktøjet kan blive beskadiget. Gnister kan udløse brand i letantændelige omgivelser. Personer kan pådrage sig alvorlige kvæstelser eller udsættes for livsfare, og der kan opstå materielle skader.
 - ▶ Arbejd ikke i letantændelige omgivelser.
 - ▶ Kontrollér, at skæreværktøjet befinder sig i en sikkerhedskonform tilstand.
- Hvis kontaktarmen slippes, drejer skæreværktøjet videre i et kort tidsrum. Personer kan pådrage sig alvorlige kvæstelser.
 - ▶ Vent, til skæreværktøjet ikke længere drejer.
- I tilfælde af en farlig situation kan brugeren gå i panik og ikke være i stand til at tage bæresystemet af. Brugeren kan pådrage sig alvorlige kvæstelser.
 - ▶ Øv aftagning af bæresystemet.

4.8 Reaktionskræfter

4.8.1 Reaktionskræfter

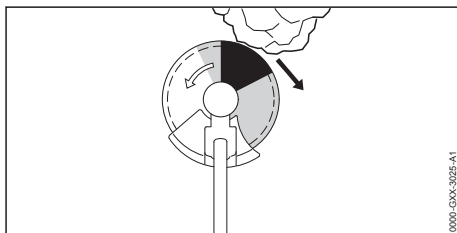

Et tilbagekast kan være forårsaget af følgende årsag:

- Det roterende metal-skæreværktøj bliver hurtigt bremset, når det møder en hård genstand i det gråt markerede område eller i det sort skraverede område.
- Det roterende metal-skæreværktøj er klemt fast.

Den største fare for tilbagekast er i det sort skraverede område.

⚠ ADVARSEL

- Dette bevirker, at rotationsbevægelsen afskærværktøjet bliver bremset eller stoppes, og skæreværktøjet kan skubbes mod højre eller mod brugeren (sort pil). Brugeren kan miste kontrollen over trimmeren. Personer kan pådrage sig alvorlige kvæstelser eller udsættes for livsfare.
 - ▶ Hold trimmeren fast med begge hænder.
 - ▶ Arbejd på den måde, som beskrives i denne brugsvejledning.
 - ▶ Arbejd ikke med det sort skraverede område.
 - ▶ Brug en kombination af skæreværktøj, beskyttelse og bæresystem, som specificeret i denne brugsvejledning.
 - ▶ Metal-skæreværktøjet skal slibes korrekt.
 - ▶ Arbejd med fuld gas.

4.9 Transport

⚠ ADVARSEL

- Mens du arbejder, kan gearkassen blive varm. Brugeren kan blive forbrændt.
 - ▶ Rør ikke ved den varme gearkasse.



- Under transporten kan trimmeren vælte eller bevæge sig. Personer kan pådrage sig kvæstelser, og der kan opstå materielle skader.
 - ▶ Træk tilslutningsledningens stik ud af bøsningen.



- ▶ Hvis et metalskæreværktøj er monteret: Monter transportbeskyttelse.
- ▶ Sikr trimmeren med stropper, bæltter eller et net, så den ikke kan vælte og ikke kan bevæge sig.

4.10 Opbevaring

⚠ ADVARSEL

- Børn kan ikke genkende eller vurdere de farer, som er forbundet med trimmeren. Børn kan pådrage sig alvorlige kvæstelser.
 - ▶ Træk tilslutningsledningens stik ud af stikkontakten.
- ▶ Hvis et metalskæreværktøj er monteret: Monter transportbeskyttelse.
- ▶ Opbevar trimmeren uden for børns rækkevidde.
- De elektriske kontakter på trimmeren og metalliske komponenter kan korrodere pga. fugt. Trimmeren kan beskadiges.
 - ▶ Træk tilslutningsledningens stik ud af stikkontakten.
 - ▶ Opbevar trimmeren rent og tørt.



4.11 Rengøring, vedligeholdelse og reparation

⚠ ADVARSEL

- Hvis tilslutningsledningen er tilsluttet under rengøring, vedligeholdelse eller reparation af stik, kan motortrimmeren tændes utilsigtet. Personer kan pådrage sig alvorlige kvæstelser, og der kan opstå materielle skader.
 - ▶ Træk tilslutningsledningens stik ud af stikkontakten.
- Under arbejdet kan gearkassen blive varm. Brugeren kan blive forbrændt.
 - ▶ Rør ikke ved den varme gearkasse.
- Aggressive rengøringsmidler, rengøring med vandstråle eller spidse genstande kan beskadige motortrimmeren, beskyttelsen eller skæreværktøjet. Hvis motortrimmeren, beskyttelsen eller skæreværktøjet ikke bliver ordentligt rengjort, kan komponenterne ikke længere fungere korrekt, og sikkerhedsanordninger kan blive sat ud af kraft. Personer kan pådrage sig alvorlige kvæstelser.
 - ▶ Motortrimmer, beskyttelse og skæreværktøj skal rengøres som beskrevet i denne manual.
- Hvis trimmeren, beskyttelsen eller skæreværktøjet ikke vedligeholdes eller repareres rigtigt,



kan komponenterne ikke længere fungere korrekt, og sikkerhedsanordninger kan blive sat ud af kraft. Personer kan pådrage sig alvorlige kvæstelser eller udsættes for livsfare.

- ▶ Motortrimmer og beskyttelse skal man ikke selv vedligeholde eller reparere.
 - ▶ Hvis trimmeren eller beskyttelsen skal vedligeholdes eller repareres: Kontakt en STIHL-forhandler.
 - ▶ Skæreværktøj skal vedligeholdes, som det er beskrevet i brugervejledningen eller på emballagen til det skæreværktøj, der anvendes.
- Under rengøringen eller vedligeholdelsen af skæreværktøjet kan brugeren skære sig på de skarpe skærekanten. Brugeren kan pådrage sig kvæstelser.



- ▶ Hav arbejdshandsker af modstandsdygtigt materiale på.

5 Trimmer, klargøring til drift

5.1 Klargøring af motortrimmer til drift

Udfør altid følgende trin, inden arbejdet påbegyndes:

- ▶ Kontrollér, at følgende komponenter er i sikkerhedskonform tilstand:
 - Motortrimmer, [15.1](#).
 - Beskyttelse, [15.1](#).
 - Trimmerhoved, [15.1](#) eller metalskæreværktøj, [15.1](#).
 - Batteri, som beskrevet i brugsvejledningen til batteriet STIHL AR eller i brugsvejledningen "Bæltetaske AP med tilslutningsledning".
- ▶ Batteriet tjekkes, som beskrevet i brugsvejledningen for batteriet STIHL AR eller i brugsvejledningen "Bæltetaske AP med tilslutningsledning".
- ▶ Oplad batteriet helt, som det er beskrevet i brugsvejledningen til ladeapparaterne STIHL AL 101, 301, 301-4, 500.
- ▶ Rengøring af motortrimmeren, [15.1](#).
- ▶ Monter specialhåndtaget, [6.1](#).
- ▶ Vælg en kombination af skæreværktøj, beskyttelse og bæresystem, [20](#).
- ▶ Monter beskyttelsen, [6.3.1](#).
- ▶ Hvis en universalbeskyttelse anvendes sammen med et trimmerhoved: Monter skærm og afkorterkniv, [6.4.1](#).
- ▶ Hvis et metalskæreværktøj anvendes: Monter specialhåndtag med skridtbegrænsere [6.2](#).

- ▶ Monter trimmerhoved eller metalskæreværktøj, [6.5.1](#) eller [6.6.1](#).
- ▶ Tag batteriet STIHL AR, bæresystemet eller "Bæltetaske AP med tilslutningsledning" på, og justér, [7](#).
- ▶ Udfør balancering af motortrimmeren, [7.4](#).
- ▶ Indstil løkkegrebet, [7.5](#).
- ▶ Kontrol af betjenings-elementer, [10.1](#).
- ▶ Hvis disse trin ikke kan gennemføres: Anvend ikke motortrimmeren, og kontakt en STIHL-forhandler.

6 Kratrydder, samling

6.1 Montering af specialgreb

- ▶ Kratrydderen slukkes og stikket tages ud af tilslutningsledningen af stikkontakten.

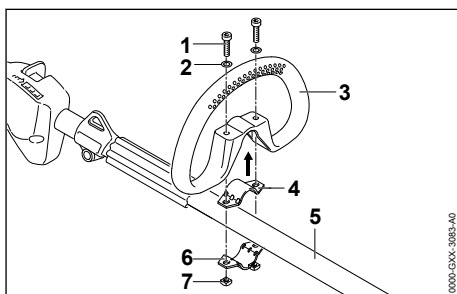

- ▶ Spændebåndet (4) lægges ind i rundt greb (3).
- ▶ Rundt greb (3) sættes sammen med spændebåndet (4) på skaftet (5).
- ▶ Skiver (2) sættes på skrue (1).
- ▶ Spændebåndet (6) trykkes mod akslen (5).
- ▶ Skrue (1) føres gennem hullerne i det runde greb (3) og ind i spændebånd (4 og 6).
- ▶ Møtrikker (7) skrues og spændes fast.

6.2 Rundt håndtag monteres med skridtbegrænsere

- ▶ Kratrydderen slukkes og stikket tages ud af tilslutningsledningen af stikkontakten.

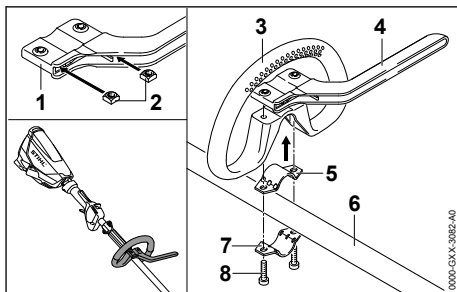

- ▶ Møtrikker (2) sættes ind i skridtbegrænsere (1), så borerne flugter.
- ▶ Spændebandet (5) lægges ind i det runde greb (3).
- ▶ Rundt greb (3) sættes sammen med spændebandet (5) og skridtbegrænseren (4) på skaftet (6).
- ▶ Spændebandet (7) trykkes mod mod akslen (6).
- ▶ Skruer (8) skrues og spændes fast.

6.3 Montering og afmontering af beskyttelse

6.3.1 Montering af beskyttelse

- ▶ Trimmeren slukkes, og tilslutningsledningens stik tages ud af stikkontakten.

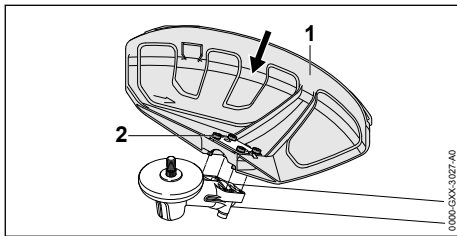

- ▶ Beskyttelse (1), skubbes ind i føringen af transmissionshuset.
- ▶ Skru skrue (2) i, og spænd dem.

6.3.2 Fjern beskyttelsen

- ▶ Trimmeren slukkes, og tilslutningsledningens stik tages ud af stikkontakten.

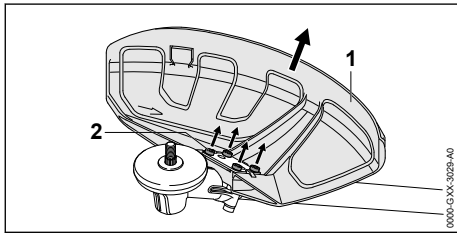

- ▶ Skru skrue (2) ud.
- ▶ Tag beskyttelsen (1) af.

6.4 Montering og afmontering af skærm

6.4.1 Montering af skærm

- ▶ Trimmeren slukkes, og tilslutningsledningens stik tages ud af stikkontakten.

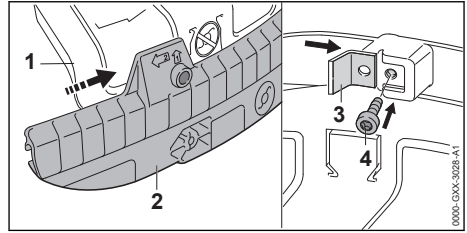

- ▶ Skærmens møtrik (2) skubbes på universalbeskyttelsens (1) liste, indtil den klikker hørbart på plads.
- ▶ Skærekniven (3) skubbes ind i skærmens (2) styreillen.
- ▶ Skru skruen (4) i, og spænd den fast.

6.4.2 Afmontering af skærm

- ▶ Trimmeren slukkes, og tilslutningsledningens stik tages ud af stikkontakten.

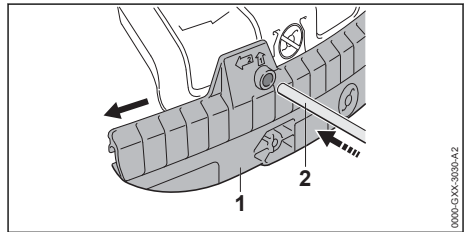

- ▶ Stikdorn (2) skubbes ind i styreillen af skørtet (1).
- ▶ Skærm (1) trækkes af med stikdornen (2).

Afkorterkniven på skærmen (1) skal ikke afmonteres igen.

6.5 Montering og afmontering af græshoved

6.5.1 Montering af trimmerhovedet

- ▶ Sluk motortrimmeren, og tag tilslutningsledningens stik ud af stikkontakten.

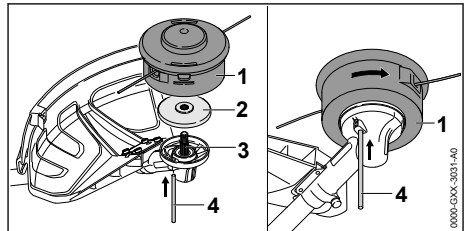

- ▶ Trykpladen (2) sættes på akslen (3), så den mindre diameter peger opad.
- ▶ Sæt trimmerhovedet (1) på akslen (3), og drej det manuelt mod uret.

- ▶ Tryk stikdornen (4) ind i boringen indtil anslaget, og hold den trykket nede.
- ▶ Drej trimmerhovedet (1) mod uret, indtil stikdornen (4) går i hak. Akslen (3) er blokeret.
- ▶ Spænd trimmerhovedet (1) fast med hånden.
- ▶ Træk stikdornen (4) ud.

6.5.2 Afmontering af græshoved

- ▶ Kratrydderen slukkes og stikket tages ud af tilslutningsledningen af stikkontakten.
- ▶ Tryk stikdornen til anslaget ind i boringen, og hold den trykket ned.
- ▶ Græshovedet drejes så længe, til stikdornen falder i hak. Akslen er blokeret.
- ▶ Græshovedet drejes ud med uret.
- ▶ Trykpladen fjernes.
- ▶ Stikdorn trækkes ud.

6.6 Montering og afmontering af metal-skæreværktøj

6.6.1 Montering af metal-skæreværktøj

- ▶ Trimmeren slukkes, og tilslutningsledningens stik tages ud af stikkontakten.

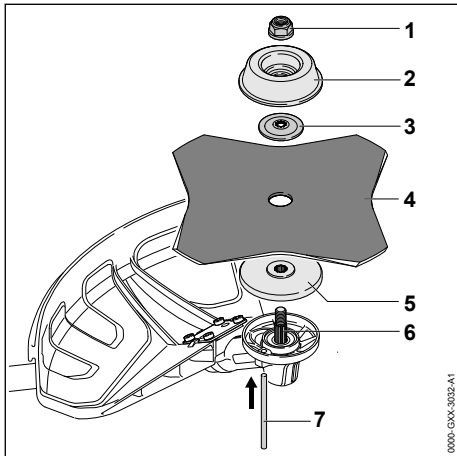

- ▶ Trykpladen (5) sættes på akslen (6), så den mindre diameter peger opad.
- ▶ Metalskæreværktøjet (4) sættes på trykpladen (5). Hvis der anvendes en rundsavklinge eller en græsskæreklinge med mere end 4 ægge: Juster skærekanten, så den peger i samme retning som pilen for omdrejningsretningen på beskyttelsen.
- ▶ Trykskiven (3) sættes på metal-skæreværktøjet (4), så krumningen vender opad.

- ▶ Trykpladen (2) sættes på trykskiven (3), så den lukkede side peger opad.
- ▶ Tryk stikdornen (7) ind i boringen (indtil anslaget), og hold den trykket ned.
- ▶ Metal-skæreværktøjet (4) drejes mod uret, indtil stikdornen (7) falder i hak. Akslen (6) er blokeret.
- ▶ Møtrikken (1) skrues mod uret og strammes.
- ▶ Stikdornen (7) trækkes ud.

6.6.2 Afmontering af metalskæreværktøj

- ▶ Sluk for kratrydderen og tag stikket ud af stikkontakten.
- ▶ Tryk stikdornen til anslaget ind i boringen, og hold den trykket ned.
- ▶ Metal-skæreværktøjet drejes så længe med uret, til stikdornen falder i hak. Akslen er blokeret.
- ▶ Møtrikken drejes af med uret.
- ▶ Drejeskiven, trykskiven, metal-skæreværktøj og trykpladen tages af.
- ▶ Stikdorn trækkes ud.

7 Indstilling af kratrydderen ift. brugeren

7.1 Anvendelse med batteri STIHL AR

7.1.1 Føring og indstilling af tilslutningsledning

Tilslutningsledningen kan føres og indstilles afhængigt af brugerens størrelse og den pågældende anvendelse.

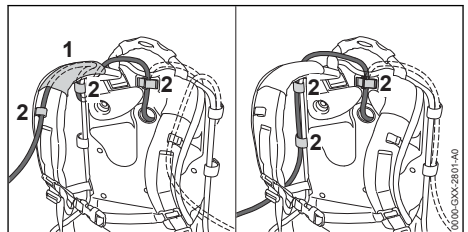

Tilslutningsledningen kan fastgøres gennem føringen (1) på bæreselen og spændestykkerne (2) eller på siden af rygpladen med spændestykkerne (2).

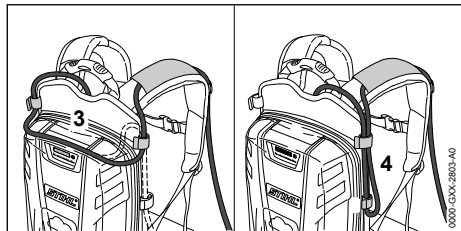

Tilslutningsledningens længde kan indstilles via en sløjfe på rygpladen (3) eller en sløjfe (4) på siden.

- ▶ Før tilslutningsledningen, så de er så kort som muligt og ikke er i vejen under arbejdet.

7.1.2 Anlægning og indstilling af bæresystemet

- ▶ Tag batteriet på ryggen.

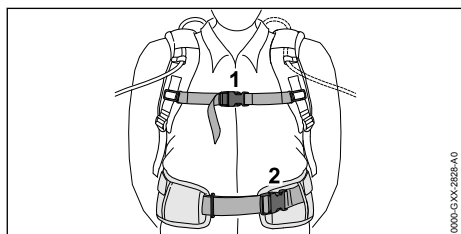

- ▶ Luk hofteselens lukning (2).
- ▶ Luk brystselens lukning (1).

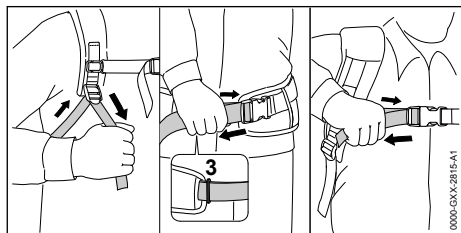

- ▶ Stram selerne, indtil hofteselen ligger mod hofte og rygpolstringen ligger mod ryggen.
- ▶ Før hofteselens seleende gennem øjet (3).
- ▶ Monter polstringen på den måde, som beskrives i et bilag til polstringen.

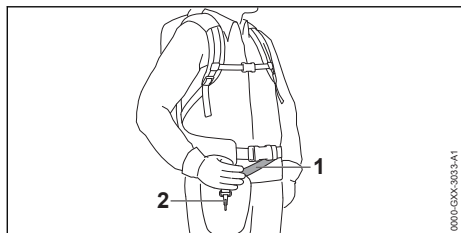

- ▶ Bæreselen (1) indstilles således, at karabinhagen (2) befinder sig omkring en håndsbredde under højre hofte.

7.2 Anvendelse med bæresystem

7.2.1 Føring og indstilling af tilslutningsledning

Tilslutningsledningen kan føres og indstilles afhængigt af brugerens størrelse og den pågældende anvendelse.

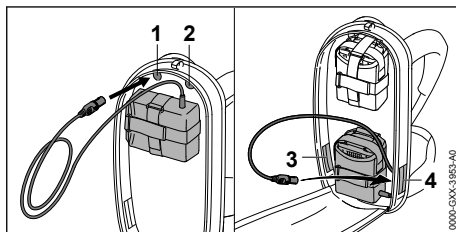

Tilslutningsledningen kan føres gennem følgende åbninger:

- den øverste venstre åbning (1)
- den øverste højre åbning (2)
- den nederste venstre åbning (3)
- den nederste højre åbning (4)

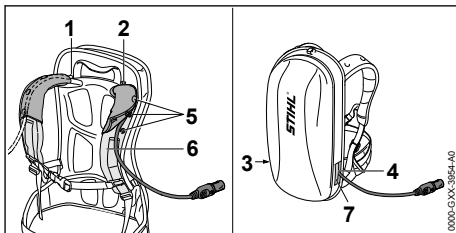

- ▶ Hvis tilslutningsledningen føres gennem den øverste venstre åbning (1) eller den øverste højre åbning (2):
 - ▶ Åbn trykknapperne (5).
 - ▶ Før tilslutningsledningen over skulderselen (6).
 - ▶ Luk trykknapperne (5).
- ▶ Hvis tilslutningsledningen føres gennem den nederste venstre åbning (3) eller den nederste højre åbning (4): Luk den anvendte åbning (3 eller 4) med velcrolukningen (7).
- ▶ Før tilslutningsledningen, så de er så kort som muligt og ikke er i vejen under arbejdet.

7.2.2 Anlægning og indstilling af bæresystemet

- ▶ Tag batteriet på ryggen.

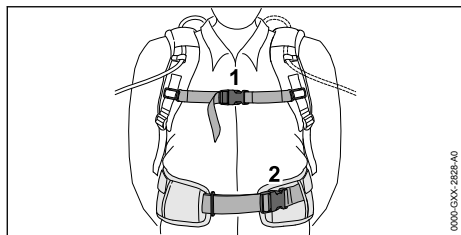

- ▶ Luk hofteselens lukning (2).
- ▶ Luk brystselens lukning (1).

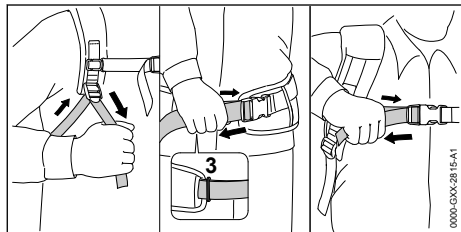

- ▶ Stram selerne, indtil hofteselen ligger mod hof-ten og rygpolstringen ligger mod ryggen.
- ▶ Før hofteselens seleende gennem øjet (3).
- ▶ Montér polstringen på den måde, som beskrives i et bilag til polstringen.

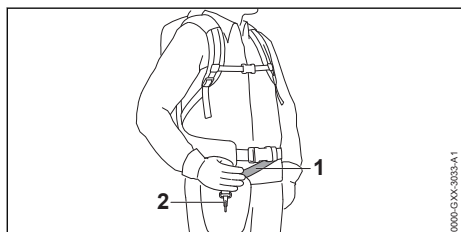

- ▶ Bæreselen (1) indstilles således, at karabinha-gen (2) befinder sig omkring en håndsbredde under højre hofte.

7.3 Anvendelse med „bæltetasken AP med tilslutningsledning“

7.3.1 Montering af „bæltetasken AP med tilslutningsledning“

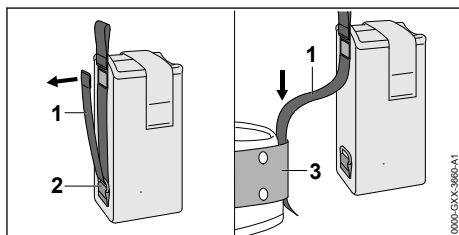

- ▶ Åbn velcrolukning på sele (1), og træk selen (1) ud af øjet (2).
- ▶ Før selen (1) gennem bæltet (3).

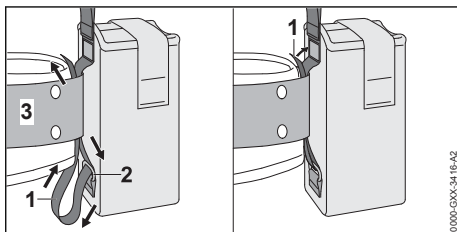

- ▶ Før selen (1) tilbage gennem øjet (2) og bæltet (3).
- ▶ Luk velcrolukningen på selen (1).

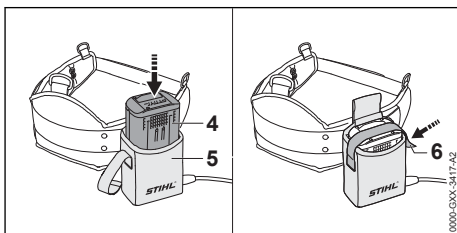

- ▶ Tryk batteriet (4) helt i indtil anslag i bælteta-sken (5).
Der lyder en kort signaltone.
- ▶ Sikr batteriet (4) med velcrolukningen (6).

7.3.2 Indstilling af tilslutningsledning

Tilslutningsledningen kan indstilles afhængigt af brugerens størrelse og den pågældende anvendelse.

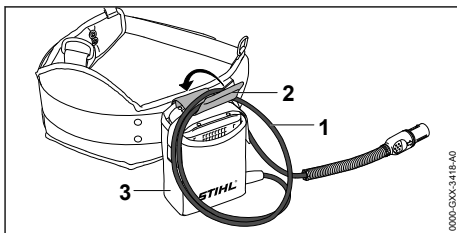

Tilslutningsledningens længde kan indstilles via en sløjfe (1) og fastgøres med spændet (2) på bæltetasken (3).

- ▶ Før tilslutningsledningen, så de er så kort som muligt og ikke er i vejen under arbejdet.

7.3.3 Anlægning og indstilling af bæresystemet

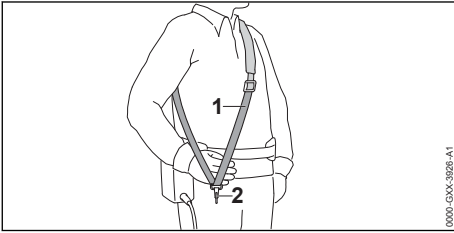

- ▶ Tag enkeltskulderselen (1) på.
- ▶ Indstil enkeltskulderselen (1) således, at karabinhagen (2) befinder sig omkring en håndsbredde under højre hofte.

7.4 Balancering af trimmer

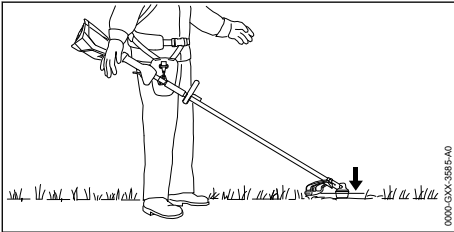

- Skæreværktøjet skal ligge let mod jorden.
- ▶ Sluk trimmeren, og tag tilslutningsledningens stik ud af stikkontakten.

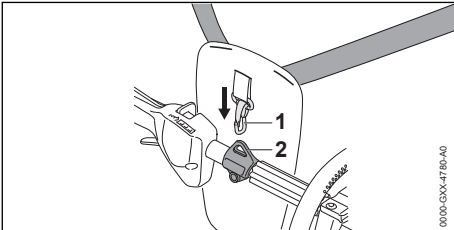

- ▶ Sæt bæreojsken (2) i karabinhagen (1).
- ▶ Vent, til trimmeren ikke længere svinger.
- ▶ Ved behov for tilpasning af skæreværktøjets position i tilstanden uden svingninger:

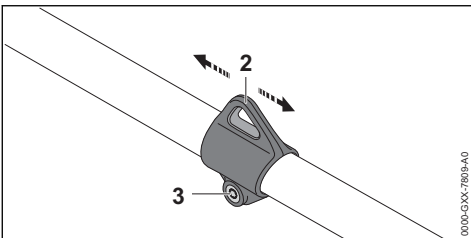

- ▶ Løsn skruen (3).

- ▶ Skub bæreojsken (2) på skaftet således, at den rigtige position i tilstanden uden svingninger opnås.
- ▶ Spænd skruen (3) fast.

7.5 Rundt håndtag justeres og rettes ud

Det runde håndtag kan justeres i forskellige positioner alt afhængig af anvendelsen og brugerens kropsstørrelse.

- ▶ Kratrydderen slukkes og stikket tages ud af tilslutningsledningen af stikkontakten.

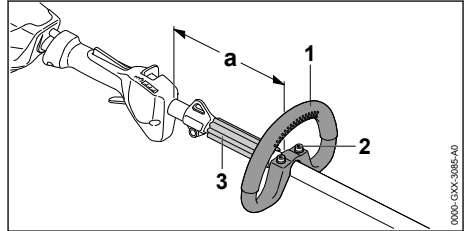

- ▶ Løsn skruerne (2).
- ▶ Det runde håndtag (1) skubbes i den ønskede position, så følgende betingelser er opfyldt:
 - Afstandsstykket (3) passer mellem det runde håndtag (1) og løfteøjet.
 - Hvis der anvendes et græshoved: $a = 30$ cm
 - Hvis der anvendes et metal-skæreværktøj: $a = 25$ cm
- ▶ Skruerne (2) spændes så kraftigt, at det runde håndtag (1) ikke kan roteres omkring skaftet.

8 Isætning og udtrækning af tilslutningsledningens stik

8.1 Stikket af tilslutningsledningen sættes i.

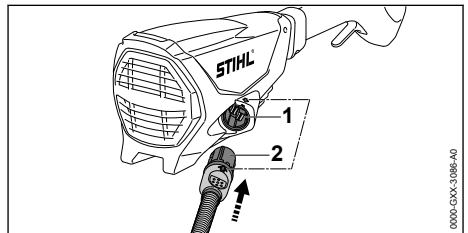

- ▶ Stikket (2) tilpasses tilslutningsledningen, så pilen på stikkets (2) tilslutningsledning viser på pilen på bøsningen (1).
- ▶ Tilslutningsledningens stik (2) sættes ind i bøsningen (1). Stikket (2) på tilslutningsledningen falder i hak.

8.2 Tilslutningsledningens stik trækkes ud.

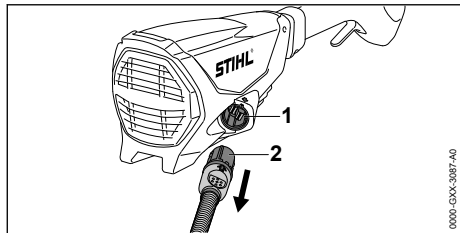

- ▶ Tilslutningsledningens stik (2) gribes med hånden.
- ▶ Tilslutningsledningens stik (2) trækkes ud af bøsningen (1).

9 Kratrydder, tænd og sluk

9.1 Tænding af trimmeren

- ▶ Trimmeren holdes med højre hånd på betjeningsgrebet, så tommelfingeren omslutter betjeningsgrebet.
- ▶ Trimmeren holdes med venstre hånd på det runde greb, så tommelfingeren omslutter det runde greb.

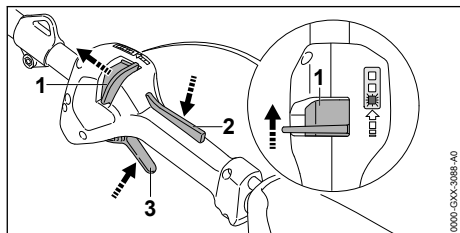

- ▶ Tryk oplåsningsskyderen (1) i retning mod det runde greb med tommelfingeren, og hold den.
 - ▶ Tryk på kontaktarmsspærren (2) med hånden, og hold den nede.
 - ▶ Oplåsningsskyderen (1) kan frigøres
 - ▶ Tryk kontaktarmen (3) ned med pegefingern, og hold den nede.
- Trimmeren accelererer, og skæreværktøjet roterer.

Jo længere kontaktarmen (3) trykkes ned, jo hurtigere roterer skæreværktøjet.

Trimmeren registrerer det monterede skæreværktøj og indstiller den korrekte maksimale hastighed automatisk.

9.2 Frakoling af trimmer

- ▶ Slip kontaktarm og kontaktarmsspærren.
- ▶ Vent, indtil skæreværktøjet ikke drejer længere.

- ▶ Hvis skæreværktøjet fortsætter med at bevæge sig: Tag stikket af tilslutningsledningen ud af stikkontakten og kontakt en STIHL-forhandler.
- Trimmeren er defekt.

10 Kontrol af trimmer

10.1 Kontrol af betjeningslementer

Oplåsningsskyder, kontaktarmsspærre og kontaktarm

- ▶ Træk tilslutningsledningens stik ud af bøsningen.
- ▶ Prøv at trykke kontaktarmen uden at trykke på kontaktarmsspærren og oplåsningsskyderen.
- ▶ Hvis kontaktarmen kan trykkes: Trimmeren må ikke anvendes, kontakt en STIHL-forhandler. Oplåsningsskyderen eller kontaktarmsspærren er defekt.
- ▶ Skub oplåsningsskyderen i retning mod specialgrebet, og hold den dér.
- ▶ Tryk på kontaktarmsspærren, og hold den nede.
- ▶ Tryk på kontaktarmen.
- ▶ Slip kontaktarm og kontaktarmsspærre.
- ▶ Hvis kontaktarmen, kontaktarmsspærren eller oplåsningsskyderen går trægt eller ikke fjedrer tilbage til udgangsposition: Anvend ikke trimmeren, og kontakt en STIHL-forhandler. Kontaktarmen, kontaktarmsspærren eller oplåsningsskyderen er defekt.

Tænding af trimmeren

- ▶ Sæt tilslutningsledningens stik i.
- ▶ Skub oplåsningsskyderen i retning mod specialgrebet, og hold den dér.
- ▶ Tryk på kontaktarmsspærren, og hold den nede.
- ▶ Tryk på kontaktarmen, og hold den nede.
- ▶ Skæreværktøjet drejer.
- ▶ Hvis skæreværktøjet stadig bevæger sig fremad: Tag tilslutningsledningens stik ud af bøsningen, og kontakt en STIHL-forhandler.
- ▶ Der er en fejl i trimmeren.
- ▶ Slip kontaktarm og kontaktarmsspærre.
- ▶ Skæreværktøjet bevæger sig ikke længere.
- ▶ Hvis skæreværktøjet stadig bevæger sig fremad: Tag tilslutningsledningens stik ud af bøsningen, og kontakt en STIHL-forhandler.
- ▶ Trimmeren er defekt.

11 Arbejdet med krattrydderen

11.1 Fastholdelse og føring af trimmeren

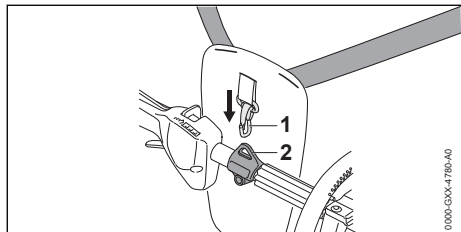

- ▶ Sæt bæreeksken (2) i karabinhagen (1)

Hvis et trimmerhoved anvendes:

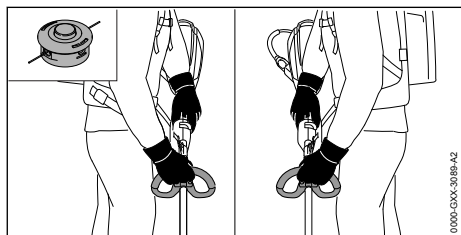

- ▶ Hold trimmeren med en hånd på betjeningsgrebet, således at tommelfingeren går rundt om betjeningshåndtaget.
- ▶ Hold trimmeren med den anden hånd på specialhåndtaget, således at tommelfingeren når rundt om specialhåndtaget.

Hvis der anvendes et metalskæreværktøj:

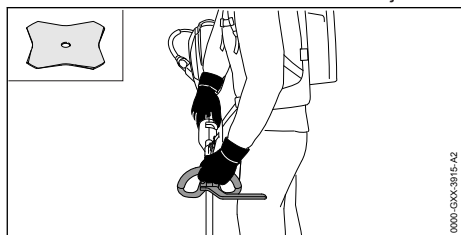

- ▶ Hold trimmeren med højre hånd på betjeningshåndtaget, så tommelfingeren omslutter betjeningshåndtaget.
- ▶ Trimmeren holdes med venstre hånd på det specialhåndtaget, så tommelfingeren omslutter specialhåndtaget.

11.2 Indstilling af niveau

Afhængigt af anvendelsen kan der indstilles 3 effektrin. LED'erne angiver det indstillede effektrin. Jo højere effektrinnet er, desto hurtigere kan skæreværktøjet dreje.

Det indstillede effektrin påvirker batteriets funktionstid. Jo lavere effektrinnet er, desto længere er batteriets funktionstid.

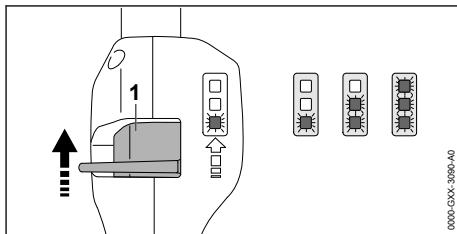

- ▶ Tryk oplåsningsskyderen (1) i retning mod specialhåndtaget med tommelfingeren, og hold den nede. LED'erne angiver det indstillede effektrin.
- ▶ Tryk oplåsningsskyderen (1) frem, hold den i denne position kort, og lad den fjedre tilbage. Det næste effektrin er indstillet. Efter det tredje effektrin følger det første effektniveau igen.
- ▶ Tryk oplåsningsskyderen (1) frem, og lad den fjedre tilbage et passende antal gange, indtil det ønskede effektrin er indstillet.

11.3 Slåning

Afstanden mellem skæreværktøjet og jorden afgør snithøjden.

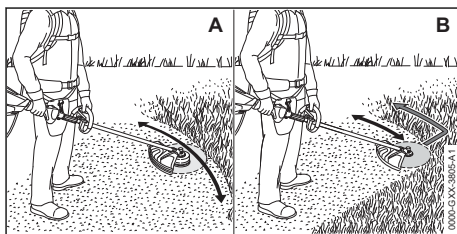

Slå græs med et trimmerhoved (A)

- ▶ Bevæg motortrimmeren jævnt frem og tilbage.
- ▶ Arbejd langsomt og kontrolleret fremad.

Slå græs med græskniv eller kratkniv (B)

- ▶ Slå med den venstre del af metal-skæreværktøjet.
- ▶ Arbejd langsomt og kontrolleret fremad.

11.4 Efterjustering af trimmertråde

11.4.1 Efterjustering af trimmertråde på trimmerhoveder AutoCut

- ▶ Tryk det roterende trimmerhoved kort på jorden.
Der justeres ca. 30 mm. Afkorterkniven i beskyttelsen afkorter trimmertrådene automatisk til den korrekte længde.

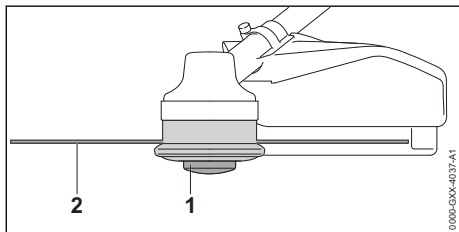

Hvis trimmertrådene er kortere end 25 mm, kan de efterjusteres automatisk.

- ▶ Trimmeren slukkes, og tilslutningsledningens stik tages ud af stikkontakten.
- ▶ Tryk på spoleindsatsen (1) på trimmerhovedet, og hold den nede.
- ▶ Træk trimmertrådene (2) ud med hånden.
- ▶ Hvis trimmertråde (2) ikke kan trækkes ud: Udskift spoleindsatsen (1) eller trimmertråden (2).
Spoleindsatsen er tom.

11.4.2 Efterjustering af trimmertråde på trimmerhoveder SuperCut

Trimmertrådene efterjusteres automatisk. Afkorterkniven i afdækningen afkorter trimmertrådene automatisk til den korrekte længde.

- Hvis trimmertrådene er kortere end 40 mm, kan de efterjusteres automatisk.
- ▶ Trimmeren slukkes, og tilslutningsledningens stik tages ud af stikkontakten.
- ▶ Træk trimmertrådene ud med hånden.
- ▶ Hvis trimmertråde ikke kan trækkes ud: Udskift trimmertråden.
Spoleindsatsen er tom.

12 Efter arbejdet

12.1 Efter arbejdet

- ▶ Sluk trimmeren, og tag tilslutningsledningens stik ud af stikkontakten.
- ▶ Hvis trimmeren er våd: Lad trimmeren tørre.
- ▶ Rengør trimmeren.
- ▶ Rengør beskyttelsen.
- ▶ Rengør skæreværktøjet.

- ▶ Hvis et metalskæreværktøj er monteret: Monter passende transportbeskyttelse.

13 Transport

13.1 Transport af trimmeren

- ▶ Trimmeren slukkes, og tilslutningsledningens stik tages ud af stikkontakten.
- ▶ Hvis et metalskæreværktøj er monteret: Monter passende transportbeskyttelse.

Bæring af trimmer

- ▶ Bær trimmeren med en hånd på skaftet sådan, at skæreværktøjet peger bagud, og trimmeren er i balance.

Transport af trimmer i et køretøj

- ▶ Trimmeren skal sikres på en måde, så trimmeren ikke kan vælte eller bevæge sig.

14 Opbevaring

14.1 Opbevaring af motortrimmeren

- ▶ Sluk trimmeren, og tag tilslutningsledningens stik ud af stikkontakten.
- ▶ Hvis et metalskæreværktøj er monteret: Monter passende transportbeskyttelse.
- ▶ Opbevar trimmeren, så følgende betingelser opfyldes:
 - Trimmeren er uden for børns rækkevidde.
 - Motortrimmeren er ren og tør.
- ▶ Hvis motortrimmeren skal opbevares i over 30 dage: Afmonter skæreværktøj.

15 Rengøring

15.1 Rengøring af trimmeren

- ▶ Sluk trimmeren, og tag tilslutningsledningens stik ud af stikkontakten.
- ▶ Rengør trimmeren med en fugtig klud.
- ▶ Rengør ventilationsslidserne med en børste.

15.2 Rengør beskyttelse og skæreværktøjet

- ▶ Kratrydderen slukkes og tilslutningsledningens stik tages ud af stikkontakten.
- ▶ Rengør beskyttelsen og skæreværktøjet med en fugtig klud eller en blød børste.

16 Vedligeholdelse

16.1 Vedligeholdelsesintervaller

Vedligeholdelsesintervallerne afhænger af omgivelserbetingelserne og arbejdsbetingelserne. STIHL anbefaler følgende vedligeholdelsesintervaller:

For hver 50 driftstimer

- ▶ Smør drevet.

Årligt

- ▶ Lad en STIHL forhandler kontrollere trimmeren.

16.2 Smøring af drev

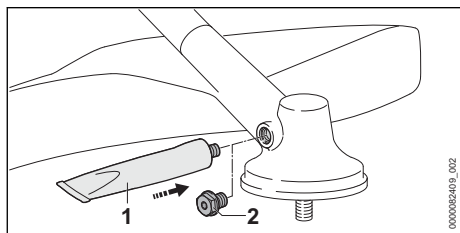

- ▶ Låseskruen (2) skrues ud.
- ▶ Hvis der ikke er synligt fedt på låseskruen (2):
 - ▶ Skru tuben "STIHL Getriebefett" (STIHL-gearfedt) (1) ind.
 - ▶ 5 g STIHL Getriebefett smøres ind i transmissionen.
 - ▶ Skru tuben med "STIHL Getriebefett" (1) ud.
 - ▶ Låseskruen (2) skrues ind og spændes fast.
 - ▶ Kør motortrimmeren i 1 minut uden belastning.

18 Afhjælpning af fejl

18.1 Afhjælpning af fejl på motortrimmeren og batteriet

Fejl	LED'er på batteriet	Årsag	Afhjælpning
Trimmeren starter ikke, når der tændes.	1 LED blinker grønt.	Batteriets ladetilstand er for lav.	<ul style="list-style-type: none"> ▶ Oplad batteriet helt, som det er beskrevet i brugsvejledningen til opladerne STIHL AL 101, 301, 301-4, 500.
	1 LED lyser rødt.	Batteriet er for varmt eller for koldt.	<ul style="list-style-type: none"> ▶ Træk tilslutningsledningens stik ud af stikkontakten. ▶ Lad batteriet køle af eller varme op.
	3 LED'er blinker rødt.	Der er en fejl i trimmeren.	<ul style="list-style-type: none"> ▶ Tag tilslutningsledningens stik ud af stikkontakten, og sæt det i igen ▶ Tænd for trimmeren. ▶ Hvis de 3 LED'er fortsat blinker rødt: Trimmeren må ikke bruges, kontakt en STIHL-forhandler.
	3 LED'er lyser rødt.	Trimmeren er for varm.	<ul style="list-style-type: none"> ▶ Træk tilslutningsledningens stik ud af stikkontakten. ▶ Lad trimmeren køle af.
	4 LED'er blinker rødt.	Der er en fejl i batteriet.	<ul style="list-style-type: none"> ▶ Tag tilslutningsledningens stik ud af stikkontakten, og sæt det i igen. ▶ Tænd for trimmeren. ▶ Hvis de 4 LED'er fortsat blinker rødt: Batteriet må ikke bruges, kontakt en STIHL-forhandler.
			Den elektriske forbindelse mellem trimmeren og batteriet er afbrudt.

STIHL-gearfedtet fordeles nu jævnt.

16.3 Metal skæreværktøjet skærpes og balanceres

Det kræver en masse øvelse, at skærpe og at balancere metal-skæreværktøjer korrekt.

STIHL anbefaler, at skærpe og balancere metal-skæreværktøjer af en STIHL forhandler.

- ▶ Skærp metal-skæreværktøj som beskrevet i brugsanvisningen og emballering af det skærende værktøj, der anvendes.

17 Reparation

17.1 Reparation af kratrydder og skæreværktøj

Brugeren kan ikke selv reparere kratrydderen og skæreværktøjet.

- ▶ Hvis kratrydderen eller skæreværktøjet er beskadiget: Brug ikke kratrydderen eller skæreværktøjet og kontakt en STIHL forhandler.

Fejl	LED'er på batteriet	Årsag	Afhjælpning
			<ul style="list-style-type: none"> ▶ Hvis trimmeren stadig ikke starter, når den tændes: Rengør tilslutningsledningens kontaktflader som beskrevet i brugsvejledningen til batteriet STIHL AR eller i brugsvejledningen "Bæltetaske AP med tilslutningsledning".
		Trimmeren eller batteriet er fugtigt.	▶ Lad trimmeren eller batteriet tørre.
Trimmeren slukker under drift.	3 LED'er lyser rødt.	Trimmeren er for varm.	<ul style="list-style-type: none"> ▶ Træk tilslutningsledningens stik ud af stikkontakten. ▶ Lad trimmeren køle af.
		Der er en elektrisk fejl.	<ul style="list-style-type: none"> ▶ Tag tilslutningsledningens stik ud af stikkontakten, og sæt det i igen. ▶ Hvis trimmeren stadig stopper under drift: Rengør tilslutningsledningens kontaktflader som beskrevet i brugsvejledningen til batteriet STIHL AR eller i brugsvejledningen "Bæltetaske AP med tilslutningsledning". ▶ Tænd for trimmeren.
Trimmerens driftstid er for kort.		Batteriet er ikke ladet helt op.	▶ Oplad batteriet helt, som det er beskrevet i brugsvejledningen til opladerne STIHL AL 101, 301, 301-4, 500.
		Batteriets levetid er overskredet.	▶ Udskift batteriet.

19 Tekniske data

19.1 Trimmer STIHL FSA 130 R

- Godkendte batterier:
 - STIHL AR
 - STIHL AP sammen med "Bæltetaske AP med tilslutningsledning"
- Vægt uden batteri, skæreværktøj og beskyttelse: 3,9 kg
- Længde uden skæreværktøj: 1750 mm

Batteriets levetid kan ses her: www.stihl.com/battery-life.

19.2 Støj- og vibrationsværdier

K-værdien for lydtryksniveauet er på 2 dB(A). K-værdien for lydeffektniveauet er på 2 dB(A). K-værdien for vibrationsværdierne er på 2 m/s².

STIHL anbefaler brug af høreværn.

Anvendelse med et trimmerhoved med undtagelse af PolyCut 28-2

- Lydtryksniveau L_{pA} målt iht. EN 50636-2-91: 83 dB(A)
- Lydeffektniveau L_{WA} målt iht. EN 50636-2-91: 94 dB(A)
- Vibrationsværdi a_{hv} målt iht. EN 50636-2-91
 - Betjeningshåndtag: 3,3 m/s²
 - Løkkehåndtag: 3,5 m/s²

Anvendelse med et trimmerhoved PolyCut 28-2

- Lydtryksniveau L_{pA} målt iht. EN 50636-2-91: 84 dB(A)
- Lydeffektniveau L_{WA} målt iht. EN 50636-2-91: 97 dB(A)
- Vibrationsværdi a_{hv} målt iht. EN 50636-2-91
 - Betjeningshåndtag: 3,3 m/s²
 - Løkkehåndtag: 3,5 m/s²

Anvendelse med et metal-skæreværktøj

- Lydtryksniveau L_{pA} målt iht. EN 50636-2-91: 82 dB(A)
- Lydeffektniveau L_{WA} målt iht. EN 50636-2-91: 94 dB(A)
- Vibrationsværdi a_{hv} målt iht. EN 50636-2-91
 - Betjeningshåndtag: 2,9 m/s²
 - Løkkehåndtag: 3,7 m/s²

De angivne vibrationsværdier er målt efter en normeret kontrolmetode og kan anvendes til sammenligning af elektriske apparater. De faktiske optrædende vibrationsværdier kan afvige fra de angivne værdier, afhængigt af anvendelse. De angivne vibrationsværdier kan danne basis for en første vurdering af vibrationsbelastningen. Den faktiske vibrationsbelastning skal vurderes. Her kan der også tages hensyn til tidspunkter, hvor det elektriske apparat er frakoblet, og tids-

punkter, hvor det er tændt, men kører uden belastning.

Oplysninger om opfyldelse af direktivet for arbejdstagerens eksponering for risici på grund af fysiske agenser (vibrationer) 2002/44/EF findes her www.stihl.com/vib.

20 Kombinationer af skæreværktøjer, beskyttelser og bæresystemer

20.1 Kombinationer af skæreværktøjer, beskyttelse og bæresystemer

Skæreværktøj	Beskyttelse	Skriddbegrænser	Bæresystem
<ul style="list-style-type: none"> – PolyCut 28-2 Græstrimmerhoved med snor til trimmerhoved "rund, lydsvag" med en diameter på 2,4 mm: – Græstrimmerhoved Auto-cut 25-2 – Græstrimmerhoved Auto-cut 27-2 – Trimmerhoved Autocut C 26-2 – Trimmerhoved Super-Cut 20-2 – Trimmerhoved Duro-Cut 20-2 – Græstrimmerhoved Trim-Cut 31-2 – Græstrimmerhoved FixCut 31-2 Græstrimmerhoved med trimmertråd "rund, støjsvag" med en diameter på 2,7 mm: – Græstrimmerhoved Autocut 36-2 	<ul style="list-style-type: none"> – Beskyttelse til græstrimmerhoveder – Universalbeskyttelse sammen med skærmen og skærekniven 	<ul style="list-style-type: none"> – valgfri 	<ul style="list-style-type: none"> – Batteri STIHL AR, valgfrit sammen med polstringen – Batterisele med påmonteret "Bæltetaske AP med tilslutningsledning" sammen med den enkelte skuldersele – Batterisele med bæresele og påmonteret "Bæltetaske AP med tilslutningsledning" sammen med polstringen – Bæresystem med indbygget "Bæltetaske AP med tilslutningsledning", valgfrit sammen med polstringen
<ul style="list-style-type: none"> – Græskniv 230-2 (Ø 230 mm) – Græskniv 230-4 (Ø 230 mm) – Græskniv 230-8 (Ø 230 mm) – Græskniv 250-32 (Ø 250 mm) – Græskniv 260-2 (Ø 260 mm) 	<ul style="list-style-type: none"> – Universalbeskyttelse uden skærm 	<ul style="list-style-type: none"> – påkrævet 	<ul style="list-style-type: none"> – Batteri STIHL AR sammen med polstringen – Batterisele med påmonteret "Bæltetaske AP med tilslutningsledning" sammen med den enkelte skuldersele – Batterisele med bæresele og påmonteret "Bæltetaske AP med tilslutningsledning" sammen med polstringen – Bæresystem med indbygget "bæltetaske AP med tilslutningsledning" sammen med polstringen
<ul style="list-style-type: none"> – Trekantkniv 250-3 (Ø 250 mm) 			

Beskrivelse af bæresystemerne



Batteri STIHL AR sammen med polstringen



Batterisele med påmonteret "Bæltetaske AP med tilslutningsledning" sammen med den enkelte skuldersele

19.3 REACH

REACH betegner en EF-forordning til registrering, vurdering og godkendelse af kemikalier.

Informationer om overholdelse af REACH-forordningen kan findes på www.stihl.com/reach.



Batterisele med bæresele og påmonteret "Bæltetaske AP med tilslutningsledning" sammen med polstringen



Bæresystem med indbygget "bæltetaske AP med tilslutningsledning" sammen med polstringen

21 Reservedele og tilbehør

21.1 Reservedele og tilbehør

STIHL Disse symboler kendetegner originale reservedele fra STIHL og originalt tilbehør fra STIHL.

STIHL anbefaler, at der anvendes originale reservedele fra STIHL og originalt tilbehør fra STIHL.

Reservedele og tilbehør fra andre producenter kan ikke vurderes af STIHL med hensyn til pålidelighed og sikkerhed samt egnethed på trods af løbende markedsovervågning, og STIHL kan heller ikke give garanti for deres anvendelse.

Originale reservedele fra STIHL og originalt tilbehør fra STIHL kan fås hos en STIHL-forhandler.

22 Bortskaffelse

22.1 Bortskaffelse af motortrimmer

Der kan findes informationer om bortskaffelse hos de lokale myndigheder eller en STIHL-forhandler.

Ukorrekt bortskaffelse kan være sundhedsskadeligt og belaste miljøet.

- ▶ STIHL-produkter inklusive emballage skal overdrages til et egnet indsamlingssted til genbrug i henhold til gældende lokale regler.
- ▶ Må ikke bortskaffes som husholdningsaffald.

23 EU-overensstemmelseserklæring

23.1 Trimmer STIHL FSA 130 R

ANDREAS STIHL AG & Co. KG

Badstraße 115

D-71336 Waiblingen

Tyskland

erklærer som eneansvarlig, at

- Konstruktionstype: batteritrimmer
- Fabriksmærke: STIHL
- Type: FSA 130 R
- Serienummer: 4867

overholder de gældende bestemmelser i direktiverne 2011/65/EU, 2006/42/EF, 2014/30/EU og 2000/14/EF og er udviklet og produceret i overensstemmelse med de på produktionsdatoen gældende versioner af standarderne: EN 55014-1, EN 55014-2, EN 60335-1 og EN ISO 12100 under hensyntagen til standarden EN 50636-2-91.

Til påvisning af det målte og garanterede lydeffektniveau anvendtes retningslinjerne i direktiv 2000/14/EF, bilag VI.

Medvirkende bemyndiget organ: VDE Prüf- u. Zertifizierungsinstitut GmbH, Merianstraße 28, 63069 Offenbach am Main, Tyskland
 – Målt lydeffektniveau: 94 dB(A)
 – Garanteret lydeffektniveau: 96 dB(A)

Den tekniske dokumentation opbevares sammen med ANDREAS STIHL AG & Co. KG's produktgodkendelse.

Fremstillingsåret, fremstillingslandet og maskinnummeret er angivet på trimmeren.

Waiblingen, 15.07.2021

ANDREAS STIHL AG & Co. KG

J. Hoffmann

p.p.

Dr. Jürgen Hoffmann, afdelingsleder for produktgodkendelse og -regulering

24 UKCA-overensstemmelseserklæring

24.1 Motortrimmer STIHL FSA 130 R

**UK
CA**

ANDREAS STIHL AG & Co. KG

Badstraße 115

D-71336 Waiblingen

Tyskland

erklærer som eneansvarlig, at

- Konstruksjonstype: batteritrimmer
- Fabriksmärke: STIHL
- Type: FSA 130 R
- Serienummer: 4867

overholder de gjældende bestemmelser i UK-direktivene The Restriction of the Use of Certain Hazardous Substances in Electrical and Electronic Equipment Regulations 2012, Supply of Machinery (Safety) Regulations 2008, Electromagnetic Compatibility Regulations 2016 og Noise Emission in the Environment by Equipment for use Outdoors Regulations 2001 og er utviklet og produsert i overensstemmelse med de på produksjonsdatoen gjældende versjoner af standarderne: EN 55014-1, EN 55014-2, EN 60335-1 og EN ISO 12100 under hensynstagen til EN 50636-2-91.

Til påvisning af det målte og garanterede lydeffektniveau anvendes retningslinjerne i UK-direktiv Noise Emission in the Environment by Equipment for use Outdoors Regulations 2001, Schedule 9.

Medvirkende bemyndiget organ: INTERTEK Testing & Certification Ltd, Academy Place, 1 – 9 Brook Street, Brentwood, Essex, CM14 5NQ, United Kingdom

- Målt lydeffektniveau: 94 dB(A)
- Garanteret lydeffektniveau: 96 dB(A)

Den tekniske dokumentation opbevares hos ANDREAS STIHL AG & Co. KG.

Fremstillingsåret, fremstillingslandet og maskinnummeret er angivet på motortrimmeren.

Waiblingen, 15.07.2021

ANDREAS STIHL AG & Co. KG



p.p.

Dr. Jürgen Hoffmann, afdelingsleder for produktgodkendelse og -regulering

Innholdsfortegnelse

1	Forord.....	132
2	Informasjon om denne bruksanvisningen.....	133
3	Oversikt.....	133
4	Sikkerhetsforskrifter.....	135

5	Gjøre trimmeren klar til bruk.....	140
6	Sette sammen trimmeren.....	140
7	Stille inn trimmeren for brukeren.....	142
8	Sette inn og trekke ut pluggen til tilkoblingsledningen.....	145
9	Slå trimmeren på og av.....	146
10	Kontrollere trimmeren.....	146
11	Arbeide med trimmeren.....	147
12	Etter arbeidet.....	148
13	Transport.....	148
14	Oppbevaring.....	148
15	Rengjøring.....	148
16	Vedlikeholde.....	148
17	Reparere.....	149
18	Utbedre feil.....	149
19	Tekniske data.....	150
20	Kombinasjoner av kappeverktøy, beskyttelser og bæresystemer.....	151
21	Reservedeler og tilbehør.....	152
22	Kassering.....	152
23	EU-samsvarserklæring.....	152
24	Produsentens samsvarserklæring for UKCA.....	152

1 Forord

Kjære kunde,

vi er glade for at du har valgt STIHL. Vi utvikler og fremstiller våre produkter i topp kvalitet i samsvar med behovene til våre kunder. Dermed skapes produkter med høy pålitelighet selv ved ekstrem belastning.

STIHL står også for topp kvalitet ved servicen. Vår faghandelen sikrer kompetent rådgøring og opplæring, samt omfattende teknisk omsorg.

STIHL støtter uttrykkelig en bærekraftig og ansvarlig omgang med naturen. Denne bruksanvisningen hjelper deg med å gi ditt STIHL-produkt en lang levetid på trygt og miljøvennlig vis.

Vi takker for din tiltro og ønsker deg god fornøyelse med ditt STIHL-produkt.



Dr. Nikolas Stihl

VIKTIG! MÅ LESE FØR BRUK OG OPPBEVARING.

2 Informasjon om denne bruksanvisningen

2.1 Gjeldende dokumenter

De lokale sikkerhetsforskriftene gjelder.

- ▶ I tillegg til denne bruksanvisningen skal en lese, forstå og oppbevare følgende dokumenter:
 - Bruksanvisning og emballasjen for skjæreverktøyet som brukes
 - Bruksanvisning til bæresystemet som brukes
 - Bruksanvisning for STIHL AR batteri
 - Bruksanvisning for "Belteveske AP med tilkoblingsledning"
 - Sikkerhetsanvisninger for batteriet STIHL AP
 - Bruksanvisning for ladeapparat STIHL AL 101, 301, 301-4, 500
 - Sikkerhetsinformasjon for STIHL batterier og produkter med innebygd batteri: www.stihl.com/safety-data-sheets

2.2 Merking av advarslene i teksten



ADVARSEL

- Merknaden henviser til farer som kan føre til alvorlige personskader eller døden.
 - ▶ De angitte tiltakene kan gjøre at alvorlige personskader eller død unngås.

LES DETTE

- Merknaden henviser til farer som kan føre til materielle skader.
 - ▶ De angitte tiltakene kan gjøre at materielle skader unngås.

2.3 Symboler i teksten



Dette symbolet henviser til et kapittel i denne bruksanvisningen.

3 Oversikt

3.1 Trimmer

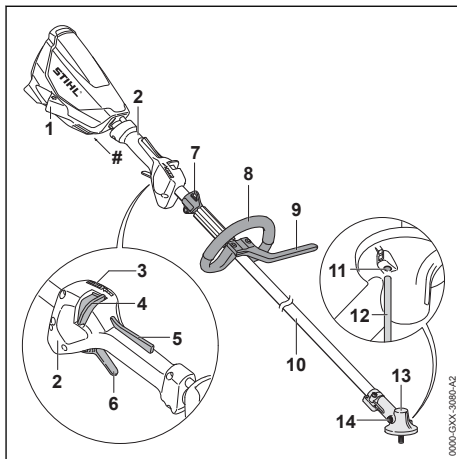

1 Kontakt

Kontakten brukes til å sette i pluggen til tilkoblingsledningen.

2 Betjeningshåndtak

Betjeningshåndtaket brukes til betjening, holding og føring av trimmeren.

3 Lysdioder

Lysdiødene viser innstilt effekttrinn.

4 Startspærre

Startspærren låser opp girspaken sammen med girspak-sperren. Startspærren brukes til å stille inn effekttrinnet.

5 Girspak-sperre

Girspak-sperren låser opp girspaken sammen med startspærren.

6 Girspak

Girspaken slår trimmeren av og på.

7 Transportkrok

Transportkroken brukes til å hekte på bæresystemet.

8 Bøylehåndtak

Bøylehåndtaket brukes til å holde og føre trimmeren.

9 Stegbegrenser

Stegbegrenseren begrenser avstanden mellom brukerens ben og et metall-kappeverktøy.

10 Skaft

Skaftet forbinder alle komponentene.

11 Åpning for pinnen

Pinnen settes inn i åpningen for pinnen.

12 Pinne

Ved montering av et kappeverktøy blokkerer pinnen akselen.

13 Girkasse

Girkassen dekker giret.

14 Låseskrue

Låseskruen låser åpningen for STIHL girfett.

Typeskilt med maskinnummer**3.2 Beskyttelser og kappeverktøy**

Beskyttelser og kappeverktøy er eksemplifisert. Kombinasjonene som kan brukes er beskrevet i denne bruksanvisningen,  20.

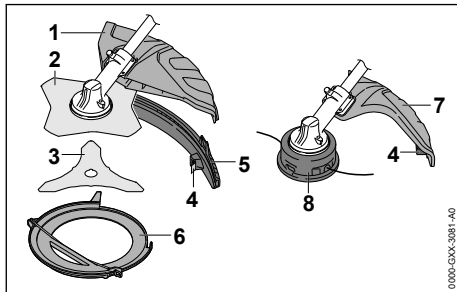
**1 Universalbeskyttelse**

Universalbeskyttelsen beskytter brukeren mot gjenstander som kastes opp og kontakt med skjæreverktøyet.

2 Gresskutteblad

Gresskuttebladet skjærer gress og ugress.

3 Krattkniv

Krattkniven skjærer kratt.

4 Kniv

Kniven avkorter klippetrådene til den riktige lengden under arbeidet.

5 Vognskjørt

Skjermen utvider universellbeskyttelsen for bruk med et klippehode.

6 Transportbeskyttelse

Transportbeskyttelsen beskytter brukeren mot kontakt med metall-kappeverktøy.

7 Beskyttelse for klippehode

Skjermen beskytter brukeren mot gjenstander som kastes opp og kontakt med klippehodet.

8 Klippehode

Klippehodet holder klippetrådene.

3.3 Bæresystemer

Bæresystemene er vist som eksempel. Kombinasjonene som kan brukes er beskrevet i denne bruksanvisningen,  20. 1.

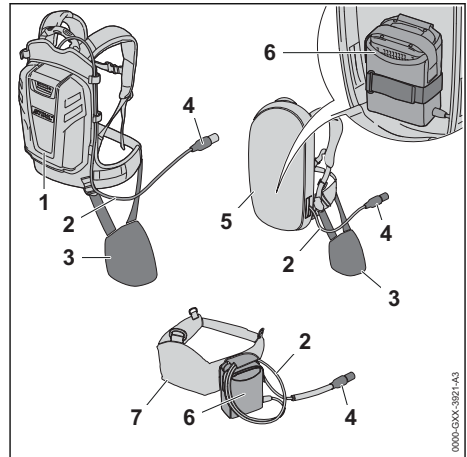
**1 Batteri STIHL AR**

Batteriet STIHL AR, kan forsyne trimmeren med strøm.

2 Tilkoblingsledning

Tilkoblingsledningen kobler trimmeren til batteriet eller "Belteveske AP med tilkoblingsledning".

3 Støtteputer

Støtteputen brukes til å feste trimmeren til batteriet STIHL AR eller bæresystemet med innebygd "Belteveske AP med tilkoblingsledning".

4 Plugg på tilkoblingsledningen

Pluggen til tilkoblingsledningen forbinder trimmeren med "Belteveske AP med tilkoblingsledning" eller et STIHL AR batteri.

5 Bæresystem med innebygd "Belteveske AP med tilkoblingsledning"

Bæresystemet kan levere energi til trimmeren.

6 "Belteveske AP med tilkoblingsledning"

"Beltevesken AP med tilkoblingsledning" kan forsyne trimmeren med energi.

7 Batteribelte med montert "Belteveske AP med tilkoblingsledning"

Batteribelte kan forsyne trimmeren med strøm.

3.4 Symboler

Symbolene kan være på trimmeren og beskyttelsen, og betyr følgende:

 Dette symbolet angir dreieretningen for skjæreverktøyet.

max ø xxx Dette symbolet angir maksimal diameter på skjæreverktøyet i millimeter.

 Dette symbolet angir det nominelle turtallet for skjæreverktøyet.

 **LWA** Garantert lydeffektnivå iht. direktiv 2000/14/EF i dB(A) for å gjøre lydutslipp fra produkter sammenlignbare.

 Produktet må ikke kasseres med husholdningsavfallet.

4 Sikkerhetsforskrifter

4.1 Varselsymboler

4.1.1 Trimmer

Varselsymbolene på trimmeren betyr følgende:

 Følg sikkerhetsanvisningene og tiltakene.

 Les, forstå og oppbevar bruksanvisningen.

 Bruk vernebriller. Hvis gjenstander kan falle ned under arbeidet: Bruk vernehjelm.

 Bruk vernestøvler.

 Bruk arbeidshansker.

 Følg sikkerhetsanvisningene om rekyll og deres tiltak.

 Følg sikkerhetsanvisningene for gjenstander som kastes opp i luften og deres tiltak.

 Overhold sikkerhetsavstand.

 Trekk pluggen på tilkoblingsledningen ut av stikkkontakten under arbeidspåuser, transport, oppbevaring, rengjøring, vedlikehold eller reparasjon.

 Ikke rør varme overflater.

4.1.2 Beskyttelse for klippehode

Varselsymbolene på beskyttelsen for klippehode betyr følgende:

 Bruk denne beskyttelsen for klippehode.

 Ikke bruk denne beskyttelsen for gresskutteblader.

 Ikke bruk denne beskyttelsen for krattkniver.

 Ikke bruk denne beskyttelsen for hakkeknever.

 Ikke bruk denne beskyttelsen for sirkelsagblader.

4.1.3 Universalbeskyttelse og skjerm

Universalbeskyttelse

Varselsymbolene på universalbeskyttelsen betyr følgende:

 Ikke bruk denne beskyttelsen uten skjerm for klippehode.

 Bruk denne beskyttelsen for gresskutteblader.

 Bruk denne beskyttelsen for krattkniver.

 Ikke bruk denne beskyttelsen for hakkeknever.

 Ikke bruk denne beskyttelsen for sirkelsagblader.

Vognskjørt

Varselsymbolene på vognskjørtet betyr følgende:



Bruk universalbeskyttelsen for klippehoder sammen med skjerm og kniv.

4.2 Tiltent bruk

Trimmeren STIHL FSA 130 R brukes til følgende anvendelser:

- med klippehode: klipping av gress
- med gresskutteblad: klipping av gress og ugress
- med krattkniv: klipping av kratt med diameter på inntil 20 mm

Trimmeren kan brukes når det regner.

Denne trimmeren forsynes med energi fra et STIHL AP batteri med en "Belteveske AP med tilkoblingsledning" eller et STIHL AR batteri.

▲ ADVARSEL

- Batterier som ikke er godkjent av STIHL for trimmeren, kan utløse brann eller eksplosjoner. Personer kan bli alvorlig skadet eller omkomme, og materielle skader kan oppstå.
 - ▶ Denne trimmeren brukes med et STIHL AP batteri med en "Belteveske AP med tilkoblingsledning" eller et STIHL AR batteri.
- Dersom trimmeren eller batteriet ikke anvendes forskriftsmessig, kan personer bli alvorlig skadet eller drepes og materielle skader kan oppstå.
 - ▶ Bruk trimmeren slik det er beskrevet i denne bruksanvisningen.
 - ▶ Bruk batteriet slik det er beskrevet i bruksanvisningen for "Belteveske AP med tilkoblingsledning" eller bruksanvisningen for STIHL AR batteriet.

4.3 Krav til brukeren

▲ ADVARSEL

- Brukere uten opplæring er ikke i stand til å oppdage eller vurdere farene forbundet med trimmeren. Brukeren eller andre personer kan bli alvorlig skadet eller drept.
 - ▶ Les, forstå og oppbevar bruksanvisningen.
- ▶ Hvis trimmeren gis videre til en annen person: Gi bruksanvisningen videre.
- ▶ Forsikre deg om at brukeren oppfyller følgende forutsetninger:
 - Brukeren må være uthvilt.
 - Brukeren er kroppslig, sensorisk og mentalt i stand til å betjene og arbeide



med trimmeren. Dersom brukeren er kroppslig, sensorisk og mentalt begrenset i stand til det, skal brukeren kun arbeide med det under oppsyn eller etter anvisningen av en ansvarlig person.

- Brukeren kan gjenkjenne eller bedømme farene med trimmeren.
- Brukeren er myndig eller brukeren blir utdannet under oppsyn i henhold til nasjonale forskrifter.
- Brukeren er fått en opplæring av en STIHL fagforhandler eller en sakkyndig person, før han benytter trimmeren første gang.
- Brukeren er ikke påvirket av alkohol, medikamenter eller narkotika.
- ▶ Dersom det er uklarheter: Oppsøk en STIHL fagforhandler.

4.4 Klær og utstyr

▲ ADVARSEL

- Under arbeidet kan langt hår trekkes inn i trimmeren. Brukeren kan bli alvorlig skadet.
 - ▶ Sett opp og sikre langt hår slik at det befinner seg over skulderen.
- Under arbeidet kan gjenstander kastes opp med høy hastighet. Brukeren kan bli skadet.
 - ▶ Bruk tettstående vernebriller. Egnede vernebriller er kontrollert iht. EN 166 eller nasjonale forskrifter, og fås kjøpt med tilsvarende merking i butikk.
 - ▶ Bruk ansiktsvern.
 - ▶ Bruk en lang bukse av motstandsdyktig materiale.
- Gjenstander som faller ned, kan føre til personskader på hodet.
 - ▶ Hvis gjenstander kan falle ned under arbeidet: Bruk vernehjelm
- Under arbeidet kan støv virvles opp. Støv som pustes inn, kan være helseskadelig og utløse allergiske reaksjoner.
 - ▶ Hvis støv virvles opp: Bruk en vernemaske for støv.
- Uegnede klær kan henge seg opp i treverk, kratt og trimmeren. Brukere uten egnet bekledning kan bli alvorlig skadd.
 - ▶ Bruk trangt sittende klær.
 - ▶ Ta av sjal og smykker.
- Under arbeidet kan brukeren komme i kontakt med det roterende kappeverktøyet. Brukeren kan bli alvorlig skadet.
 - ▶ Bruk sko av motstandsdyktig materiale.





- ▶ Hvis et metall-kappeverktøy brukes: Bruk vernestøvler med stålkapper.

- ▶ Bruk en lang bukse av motstandsdyktig materiale.

- Ved montering og demontering av kappeverktøy, samt ved rengjøring og vedlikehold, kan brukeren komme i kontakt med kappeverktøyet eller kniven. Brukeren kan bli skadet.



- ▶ Bruk arbeidshansker av motstandsdyktig materiale.

- Dersom brukeren bruker uegnede sko, kan han/hun skli. Brukeren kan bli skadet.
 - ▶ Bruk faste, lukkede sko med gripesterk såle.

4.5 Arbeidsområde og -omgivelser

▲ ADVARSEL

- Personer som ikke deltar, barn og dyr kan ikke gjenkjenne eller bedømme trimmerens farer og objekter som slynges opp. Personer uten deltagelse, barn og dyr kan bli alvorlig skadet og materielle skader kan oppstå.



- ▶ Personer uten deltagelse, barn og dyr må holdes unna i en omkrets på 15 m fra arbeidsområdet.

- ▶ Det skal holdes en avstand på 15 m fra gjenstander.
 - ▶ Ikke la trimmeren være uten oppsyn.
 - ▶ Påse at barn ikke kan leke med trimmeren.
- Elektriske komponenter i trimmeren kan danne gnister. Gnister kan utløse brann eller eksplosjoner i lett brennbare eller eksplosive omgivelser. Personer kan bli alvorlig skadet eller omkomme, og materielle skader kan oppstå.
 - ▶ Det skal ikke arbeides i en lett brennbar eller eksplosiv omgivelse.

4.6 Sikker tilstand

4.6.1 Trimmer

Trimmeren i sikker tilstand, når følgende betingelser er oppfylt:

- Trimmeren er uskadd.
- Trimmeren er ren.
- Betjeningselementene fungerer og er ikke endret.
- En kombinasjon av kappeverktøy og beskyttelse som er angitt i denne bruksanvisningen, er montert.
- Kappeverktøyet og beskyttelsen er riktig montert.

- Originalt STIHL tilbehør for denne trimmeren er montert.
- Tilbehøret er montert riktig.

▲ ADVARSEL

- I usikker stand kan komponenter slutte å fungere korrekt, og sikkerhetsinnretninger tre ut av kraft. Personer kan bli alvorlig skadet eller drept.
 - ▶ Arbeid med en ubeskadiget trimmer.
 - ▶ Hvis trimmeren er tilsmusset: Rengjør trimmeren.
 - ▶ Trimmeren må ikke endres. Unntak: Montering av en kombinasjon av kappeverktøy og beskyttelse som er angitt i denne bruksanvisningen.
 - ▶ Dersom betjeningselementene ikke fungerer: Ikke arbeid med trimmeren.
 - ▶ Monter originalt STIHL tilbehør for denne trimmeren.
 - ▶ Kappeverktøyet og beskyttelsen må monteres slik det er beskrevet i denne bruksanvisningen.
 - ▶ Tilbehøret må monteres slik det er beskrevet i denne bruksanvisningen eller i bruksanvisningen for tilbehøret.
 - ▶ Ikke stikk gjenstander inn i åpningen til trimmeren.
 - ▶ Skift ut slitte eller skadde varselskilt.
 - ▶ Dersom det er uklarheter: Oppsøk en STIHL fagforhandler.

4.6.2 Beskyttelse

Beskyttelsen er i sikker tilstand, når følgende betingelser er oppfylt:

- Beskyttelsen er uskadd.
- Hvis kniven og beskyttelsen brukes: Kniven og beskyttelsen er riktig montert.

▲ ADVARSEL

- I usikker stand kan komponenter slutte å fungere korrekt, og sikkerhetsinnretninger tre ut av kraft. Brukeren kan bli alvorlig skadet.
 - ▶ Arbeid med en uskadd beskyttelse.
 - ▶ Hvis kniven og beskyttelsen brukes: Arbeid med en riktig montert kniv og riktig montert beskyttelse.
 - ▶ Dersom det er uklarheter: Oppsøk en STIHL fagforhandler.

4.6.3 Klippehode

Klippehodet er i sikker tilstand når følgende betingelser er oppfylt:

- Klippehodet er uskadd.
- Klippehodet er ikke blokkert.
- Skjærerådnene er riktig montert.

- Slitasjegrensene er ikke overskredet.

▲ ADVARSEL

- I usikker tilstand kan deler av klippehodet eller skjæretråden løsne og slenges bort. Personer kan bli alvorlig skadet.
 - ▶ Arbeid med et uskadd klippehode.
 - ▶ Ikke skift ut skjæretråder med gjenstander av metall.
 - ▶ Slitasjegrensene må påaktes og overholdes.
 - ▶ Dersom det er uklarerheter: Oppsøk en STIHL fagforhandler.

4.6.4 Metallkappeverktøy

Metall-kappeverktøyet er i sikker tilstand, hvis følgende betingelser er oppfylt:

- Metall-kappeverktøyet og tilleggsdelene er uskadede.
- Metall-kappeverktøyet er ikke deformert.
- Metall-kappeverktøyet er montert riktig.
- Metall-kappeverktøyet er slipt riktig.
- Metall-kappeverktøyet har ingen hakk på skjærekanten.
- Slitasjegrensene er ikke overskredet.
- Dersom det benyttes et metallkappeverktøy som er produsert av STIHL, må det ikke være tyngre, tykkere eller annerledes formet, eller av dårligere kvalitet, og diameteren må ikke være større enn det største metallkappeverktøyet som er godkjent av STIHL.

▲ ADVARSEL

- I usikker tilstand kan deler på metall-kappeverktøyet løsne og slynges bort. Personer kan bli alvorlig skadet.
 - ▶ Arbeid med et uskadd metall-kappeverktøy og uskadede tilleggsdeler.
 - ▶ Slip metall-kappeverktøyet riktig.
 - ▶ Fjern hakk på skjærekantene med en fil.
 - ▶ La en STIHL-fagforhandler kassere metall-kappeverktøyet.
 - ▶ Vær oppmerksom på og overhold slitasjegrensene.
 - ▶ Bruk et metall-kappeverktøy som er angitt i denne bruksanvisningen.
 - ▶ Dersom det er uklarerheter: Oppsøk en STIHL fagforhandler.

4.7 Arbeid

▲ ADVARSEL

- Brukeren kan i visse situasjoner ikke lengre arbeide konsentrert. Brukeren kan snuble, falle og bli alvorlig skadet.
 - ▶ Det må arbeides rolig og vel overveid.

- ▶ Dersom lysforholdene og siktforholdene er dårlige: Ikke bruk trimmeren.
- ▶ Trimmeren må betjenes alene.
- ▶ Før kappeverktøyet nær bakken.
- ▶ Vær oppmerksom på hindringer.
- ▶ Arbeid stående på gulvet og hold balansen.
- ▶ Hvis man begynner å føle tretthet: Ta en pause i arbeidet.
- Det roterende kappeverktøyet kan skjære brukeren. Brukeren kan bli alvorlig skadet.
 - ▶ Ikke ta på det roterende kappeverktøyet.
 - ▶ Hvis kappeverktøyet er blokkert av en gjenstand: Slå av trimmeren og trekk pluggen til tilkoblingsledningen ut av kontakten. Fjern gjenstanden først nå.
- Dersom trimmeren forandrer seg eller oppfører seg uvanlig under arbeidet, kan trimmeren være i usikker tilstand. Personer kan bli alvorlig skadet og materielle skader kan oppstå.
 - ▶ Avslutt arbeidet, trekk pluggen på tilkoblingsledningen ut av stikkkontakten og ta kontakt med en STIHL-forhandler.
- Under arbeidet kan det oppstå vibrasjoner fra trimmeren.



- ▶ Bruk hansker.

- ▶ Ta arbeidspauser.
- ▶ Dersom tegn på kretsløpsforstyrrelser oppstår: Oppsøk lege.
- Hvis kappeverktøyet støter på en fremmed gjenstand under arbeidet, kan denne gjenstanden eller deler av den kastes opp med høy hastighet. Det kan oppstå personskafer og materielle skader.
 - ▶ Fjern fremmedlegemer fra arbeidsområdet.
- Hvis det roterende kappeverktøyet støter på en hard gjenstand, kan det oppstå gnister og metall-kappeverktøyet kan bli skadet. Gnister kan utløse brann i lett antennelige omgivelser. Personer kan bli alvorlig skadet eller omkomme, og materielle skader kan oppstå.
 - ▶ Det skal ikke arbeides i en lett antennelig omgivelse.
 - ▶ Forsikre deg om at kappeverktøyet er i sikker tilstand.
- Når girspaken slippes, fortsetter kappeverktøyet å rotere en kort stund. Personer kan bli alvorlig skadet.
 - ▶ Vent til kappeverktøyet har sluttet å rotere.
- I en faresituasjon kan brukeren få panikk og ikke få av seg bæresystemet. Brukeren kan bli alvorlig skadet.
 - ▶ Øv på å ta av bæresystemet.

4.8 Reaksjonskrefter

4.8.1 Reaksjonskrefter

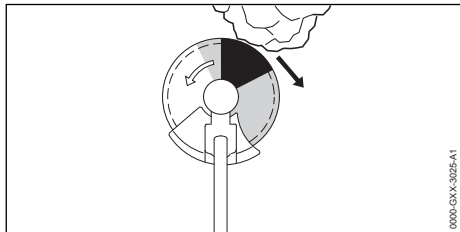

Rekyl kan oppstå på grunn av følgende årsaker:

- Det roterende metall-kappeverktøyet støter på en hard gjenstand i gråsonen eller i området skyggelagt i svart og bremses raskt ned.
- Det roterende metall-kappeverktøyet er inneklemt.

Den største faren for at rekyl oppstår er i området skyggelagt i svart.

▲ ADVARSEL

- Det kan føre til at rotasjonsbevegelsen til kappeverktøyet blir sterkt nedbremset eller stoppet, og kappeverktøyet skyves til høyre eller i retning av brukeren (sort pil). Brukeren kan miste kontroll over trimmeren. Personer kan bli alvorlig skadet eller bli drept.
 - ▶ Hold trimmeren fast med begge hendene.
 - ▶ Arbeid slik det er beskrevet i denne bruksanvisningen.
 - ▶ Ikke arbeid i området skyggelagt i svart.
 - ▶ Bruk en kombinasjon av kappeverktøy, beskyttelses- og bæresystem som er angitt i denne bruksanvisningen.
 - ▶ Slip metall-kappeverktøyet riktig.
 - ▶ Arbeid med full gass.

4.9 Transport

▲ ADVARSEL

- Under arbeidet kan girhuset bli varmt. Brukeren kan brenne seg.
 - ▶ Ikke rør varm girkasse.



- Under transport kan trimmeren velte eller bevege seg. Personer kan bli skadet og materielle skader kan oppstå.



- ▶ Trekk pluggen til tilkoblingsledningen ut av kontakten.

- ▶ Hvis et metall-kappeverktøy er innebygd: Monter transportbeskyttelse.
- ▶ Trimmeren må sikres slik at den ikke kan velte eller bevege seg.

4.10 Oppbevaring

▲ ADVARSEL

- Barn kan ikke gjenkjenne eller bedømme trimmerens farer. Barn kan bli alvorlig skadet.
 - ▶ Trekk pluggen til tilkoblingsledningen ut av kontakten.



- ▶ Hvis et metall-kappeverktøy er montert: Monter transportbeskyttelse.
- ▶ Trimmeren må oppbevares utenfor rekkevidden til barn.

- De elektriske kontaktene på trimmeren og metallkomponenter kan korrodere på grunn av fuktighet. Trimmeren kan få skader.



- ▶ Trekk pluggen til tilkoblingsledningen ut av kontakten.

- ▶ Oppbevar trimmeren rent og tørt.

4.11 Rengjøring, vedlikehold og reparasjon

▲ ADVARSEL

- Hvis pluggen til tilkoblingsledningen er satt inn ved rengjøring, vedlikehold eller reparasjon, kan trimmeren slås på utilsiktet. Personer kan bli alvorlig skadet og materielle skader kan oppstå.



- ▶ Trekk pluggen til tilkoblingsledningen ut av kontakten.

- Under arbeidet kan girhuset bli varmt. Brukeren kan brenne seg.

- ▶ Ikke rør en varm girkasse.



- Sterke rengjøringsmidler, rengjøring med høytrykksvaskere eller spisse gjenstander kan skade trimmeren, beskyttelsen eller kappeverktøyet. Hvis trimmeren, beskyttelsen, eller skjæreverktøyet ikke rengjøres på riktig måte, kan komponenter ikke lenger fungere riktig og sikkerhetsinnretninger tape funksjonen. Personer kan bli alvorlig skadet.
 - ▶ Trimmeren, beskyttelsen, og skjæreverktøyet skal rengjøres slik det er beskrevet i denne bruksanvisningen.

- Hvis trimmeren, beskyttelsen eller skjæreverktøyet ikke vedlikeholdes eller repareres, kan komponenter ikke lenger fungere riktig og sikkerhetsinnretninger tape funksjonen. Personer kan bli alvorlig skadet eller drept.
 - ▶ Du må ikke selv vedlikeholde eller reparere trimmeren og beskyttelsen.
 - ▶ Hvis trimmeren eller beskyttelsen må vedlikeholdes eller repareres: Ta kontakt med en STIHL-fagforhandler.
 - ▶ Kappeverktøyet må vedlikeholdes som beskrevet i bruksanvisningen for kappeverktøyet som brukes, eller på emballasjen av kappeverktøyet som brukes.
- Under rengjøring eller vedlikehold av skjæreverktøyet kan brukeren skjære seg på skarpe skjærekanten. Brukeren kan bli skadet.



- ▶ Bruk arbeidshansker av motstandsdyktig materiale.

5 Gjøre trimmeren klar til bruk

5.1 Gjør trimmeren klar til bruk

Før hver arbeidsstart må følgende trinn gjennomføres:

- ▶ Forsikre deg om at følgende komponenter er i sikker tilstand:
 - Trimmer, 4.6.1.
 - Beskyttelse, 4.6.2.
 - Trådhode, 4.6.3 eller metall-kappeverktøy, 4.6.4.
 - Batteri, som beskrevet i bruksanvisningen STIHL AR batteri eller bruksanvisningen "Belteveske AP med tilkoblingsledning".
- ▶ Kontroller batteriet som beskrevet i bruksanvisningen STIHL AR batteri eller bruksanvisningen "Belteveske AP med tilkoblingsledning".
- ▶ Lad batteriet helt opp slik det beskrives i bruksanvisningen for ladeapparatene STIHL AL 101, 301, 301-4, 500.
- ▶ Rengjør trimmeren, 15.1.
- ▶ Montere bøylehåndtaket, 6.1.
- ▶ Velg kombinasjonen av kappeverktøy, beskyttelse og bæresystem, 20.
- ▶ Monter beskyttelsen, 6.3.1.
- ▶ Hvis det brukes en universellbeskyttelse med et klippehode: Monter skjerm og kniv, 6.4.1.
- ▶ Hvis et metall-kappeverktøy brukes: Monter rundhåndtak med stegbegrenser, 6.2.
- ▶ Monter klippehode eller metall-kappeverktøy, 6.5.1 eller 6.6.1.

- ▶ Sett på og juster STIHL AR batteri, bæresystem eller "Belteveske AP med tilkoblingsledning", 7.
- ▶ Kalibrer trimmeren, 7.4.
- ▶ Still inn bøylehåndtaket, 7.5.
- ▶ Kontroller betjeningsselementene, 10.1.
- ▶ Dersom trinnene ikke kan gjennomføres: Ikke bruk trimmeren og oppsøk en STIHL fagforhandler.

6 Sette sammen trimmeren

6.1 Montere rundhåndtaket

- ▶ Slå av trimmeren og trekk pluggen til tilkoblingsledningen ut av kontakten.

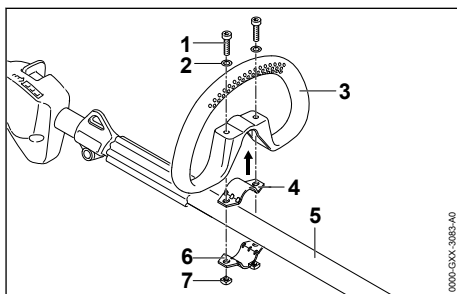

- ▶ Legg klemmen (4) i rundhåndtaket (3).
- ▶ Sett rundhåndtaket (3) med klemmen (4) på skaftet (5).
- ▶ Sett skivene (2) på skruene (1).
- ▶ Trykk klemmen (6) mot skaftet (5).
- ▶ Før skruene (1) gjennom boringene i rundhåndtaket (3) og i klemmene (4 og 6).
- ▶ Skru inn mutrene (7) og trekk fast.

6.2 Montere rundhåndtak med stegbegrenser

- ▶ Slå av trimmeren og trekk pluggen til tilkoblingsledningen ut av kontakten.

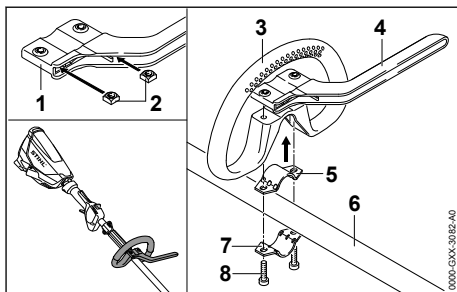

- ▶ Sett mutrene (2) inn i stegbegrenseren (1) slik at boringene er i flukt.
- ▶ Legg klemmen (5) i rundhåndtaket (3).

- ▶ Sett rundhåndtaket (3) med klemmen (5) og stegbegrenseren (4) på skaftet (6).
- ▶ Trykk klemmen (7) mot skaftet (6).
- ▶ Skru inn skruene (8) og trekk fast.

6.3 Montere og demontere beskyttelsen

6.3.1 Montere beskyttelsen

- ▶ Slå av trimmeren og trekk pluggen til tilkoblingsledningen ut av kontakten.

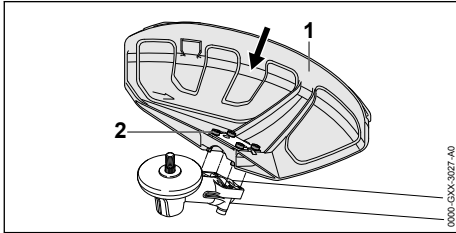

- ▶ Skyv beskyttelsen (1) inntil anslag inn i føringene på girkassen.
- ▶ Skru inn skruene (2) og trekk fast.

6.3.2 Demontere beskyttelsen

- ▶ Slå av trimmeren og trekk pluggen til tilkoblingsledningen ut av kontakten.

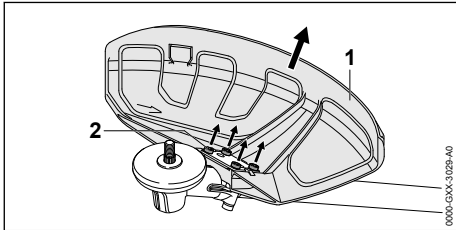

- ▶ Skru ut skruene (2).
- ▶ Trekk av beskyttelsen (1).

6.4 Montere og demontere vognskjørtet

6.4.1 Montere vognskjørtet

- ▶ Slå av trimmeren og trekk pluggen til tilkoblingsledningen ut av kontakten.

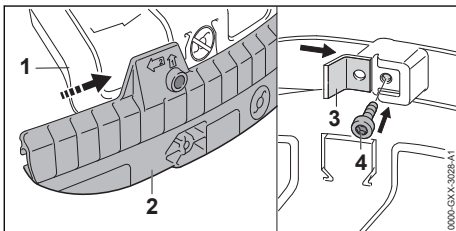

- ▶ Skyv føringsporet til vognskjørtet (2) på listen til universalbeskyttelsen (1) til det høres at den går i lås.
- ▶ Sett kniven (3) inn i føringsporet til vognskjørtet (2).
- ▶ Skru inn skruen (4) og trekk fast.

6.4.2 Demontere vognskjørtet

- ▶ Slå av trimmeren og trekk pluggen til tilkoblingsledningen ut av kontakten.

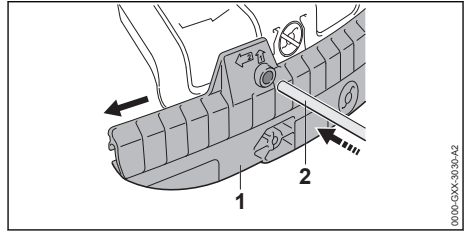

- ▶ Sett pinnen (2) inn i boringen til vognskjørtet (1).
- ▶ Trekk av beskyttelsen (1) med pinnen (2).

Kniven på vognskjørtet (1) må ikke monteres på nytt.

6.5 Montere og demontere klippehodet

6.5.1 Monter klippehodet

- ▶ Slå av trimmeren og trekk pluggen til tilkoblingsledningen ut av kontakten.

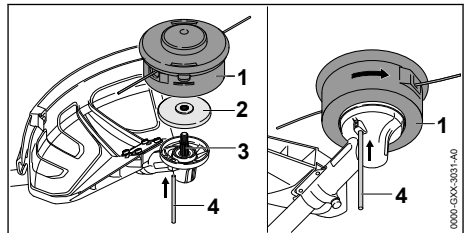

- ▶ Legg trykkskiven (2) på akselen (3) slik, at den mindre diameteren peker oppover.
- ▶ Legg klippehodet (1) på akselen (3) og drei for hånd mot urviseren.
- ▶ Skyv pinnen (4) inntil anslag inn i boringen og hold den trykket inn.
- ▶ Drei klippehodet (1) mot urviseren inntil pinnen (4) går i lås.
- ▶ Akselen (3) er blokkert.
- ▶ Trekk til klippehodet (1) fast for hånd.
- ▶ Trekk av pinnen (4).

6.5.2 Demonter klippehodet

- ▶ Slå av trimmeren og trekk pluggen til tilkoblingsledningen ut av kontakten.
- ▶ Skyv pinnen inntil anslag inn i boringen og hold den trykket inn.
- ▶ Drei klippehodet inntil pinnen går i lås. Akselen er blokkert.
- ▶ Skru ut klippehodet med urviseren.
- ▶ Fjern trykkskiven.
- ▶ Trekk pinnen av.

6.6 Montere og demontere metall-kappeverktøyet

6.6.1 Montere metall-kappeverktøy

- ▶ Slå av trimmeren og trekk pluggen til tilkoblingsledningen ut av kontakten.

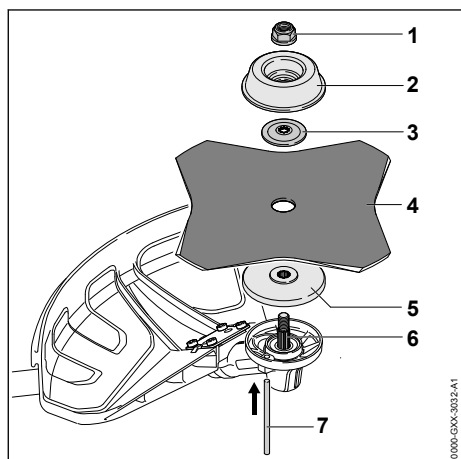

- ▶ Legg trykkskiven (5) på akselen (6) slik, at den mindre diameteren peker oppover.
- ▶ Legg metall-kappeverktøyet (4) på trykkskiven (5). Hvis et sirkelsagblad eller et gresskutteblad med mer enn 4 kutt anvendes: Juster skjærekantene slik at de peker i samme retning som pilen for dreieretningen på beskyttelsen.
- ▶ Legg trykkskiven (3) på metall-kappeverktøyet (4) slik at krumningen peker oppover.
- ▶ Legg løpeskiven (2) på trykkskiven (3) slik at den lukkede siden peker oppover.
- ▶ Skyv pinnen (7) inntil anslaget inn i boringen og hold den trykket inn.
- ▶ Drei metall-kappeverktøyet (4) mot urviseren inntil pinnen (7) går i lås. Akselen (6) er blokkert.
- ▶ Skru på og trekk til mutteren (1) mot urviseren.
- ▶ Trekk pinnen (7) av.

6.6.2 Demontere metall-kappeverktøyet

- ▶ Slå av trimmeren og trekk pluggen til tilkoblingsledningen ut av kontakten.
- ▶ Skyv pinnen inntil anslag inn i boringen og hold den trykket inn.
- ▶ Drei metall-kappeverktøyet med urviseren inntil pinnen går i lås. Akselen er blokkert.
- ▶ Løsne mutteren i urviserens retning.
- ▶ Fjern løpeskiven, metall-kappeverktøyet og trykkskiven.
- ▶ Trekk pinnen av.

7 Stille inn trimmeren for brukeren

7.1 Bruk med batteriet STIHL AR

7.1.1 Legge og justere tilkoblingsledningen

Tilkoblingsledningen kan legges og justeres avhengig av hvor stor brukeren er og avhengig av bruken.

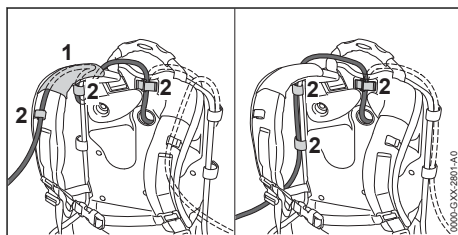

Tilkoblingsledningen kan festes med føringen (1) på bæreselen og spennene (2) eller på siden av ryggplaten med spennene (2).

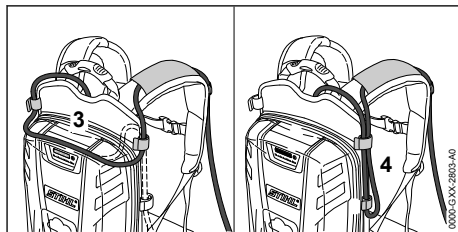

Lengden på tilkoblingsledningen kan justeres med en løkke på ryggplaten (3) eller en løkke på siden (4).

- ▶ Legg tilkoblingsledningen slik at den er så kort som mulig og ikke hindrer arbeidet.

7.1.2 Sette på og justere bæresystemet

- ▶ Ta batteriet på ryggen.

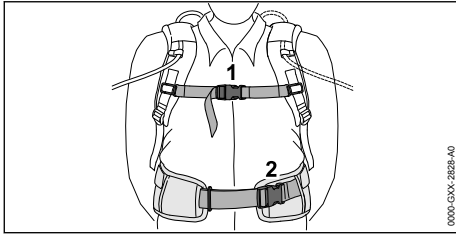

- ▶ Lukk låsen (2) på hoftebeltet.
- ▶ Lukk låsen (1) på brystselen.

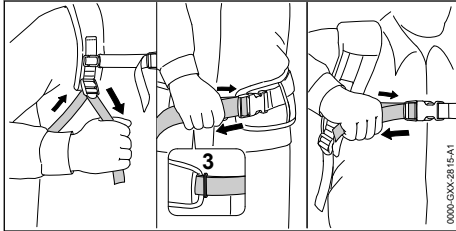

- ▶ Stram selene til hoftebeltet ligger inntil hoftene og ryggpolstringen ligger inntil ryggen.
- ▶ Stikk enden på hoftebeltet gjennom ringen (3).
- ▶ Støtteputen må monteres slik det er beskrevet i vedlegget for støtteputen.

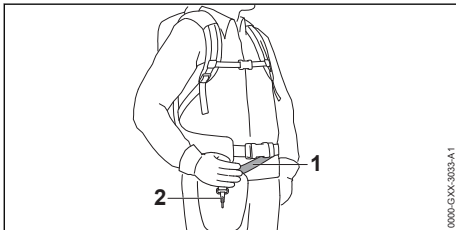

- ▶ Still inn bæreselen (1) slik, at karabinkroken (2) befinner seg omtrent en håndbredde under høyre hofte.

7.2 Bruk med bæresystem

7.2.1 Legge og justere tilkoblingsledningen

Tilkoblingsledningen kan legges og justeres avhengig av hvor stor brukeren er og avhengig av bruken.

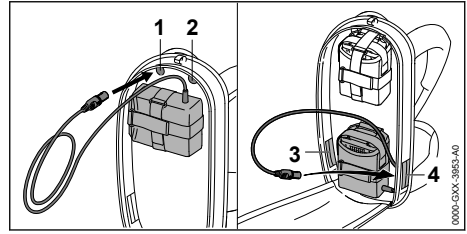

Tilkoblingsledningen kan føres gjennom følgende åpninger:

- Åpningen oppe til venstre (1)
- Åpningen oppe til høyre (2)
- Åpningen nede til venstre (3)
- Åpningen nede til høyre (4)

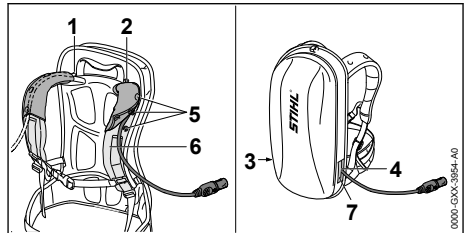

- ▶ Hvis tilkoblingsledningen føres gjennom åpningen oppe til venstre (1) eller åpningen oppe til høyre (2):
 - ▶ Åpne trykknappene (5).
 - ▶ Før tilkoblingsledningen over skulderbeltet (6).
 - ▶ Lukk trykknappene (5).
- ▶ Hvis tilkoblingsledningen føres gjennom åpningen nede til venstre (3) eller åpningen nede til høyre (4): Lukk åpningen som er brukt (3 eller 4) med borrelåsen (7).
- ▶ Legg tilkoblingsledningen slik at den er så kort som mulig og ikke hindrer arbeidet.

7.2.2 Sette på og justere bæresystemet

- ▶ Ta batteriet på ryggen.

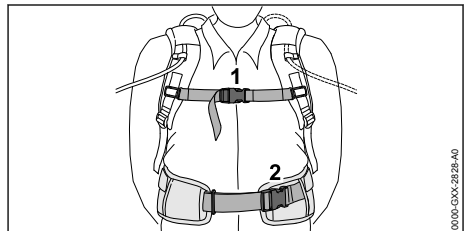

- ▶ Lukk låsen (2) på hoftebeltet.
- ▶ Lukk låsen (1) på brystselen.

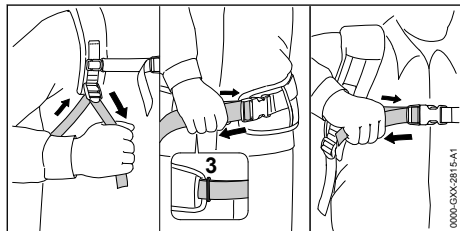

- ▶ Stram selene til hoftebeltet ligger inntil hoftene og ryggpolstringen ligger inntil ryggen.
- ▶ Stikk enden på hoftebeltet gjennom ringen (3).
- ▶ Støtteputen må monteres slik det er beskrevet i vedlegget for støtteputen.

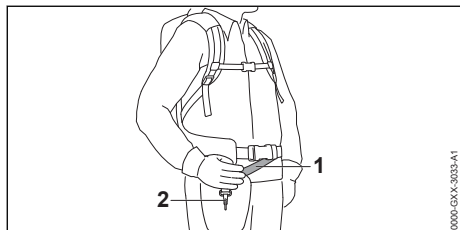

- ▶ Still inn bæreselen (1) slik, at karabinkroken (2) befinner seg omtrent en håndbredde under høyre hofte.

7.3 Bruk med "Belteveske AP med tilkoblingsledning"

7.3.1 Montere "Belteveske AP med tilkoblingsledning"

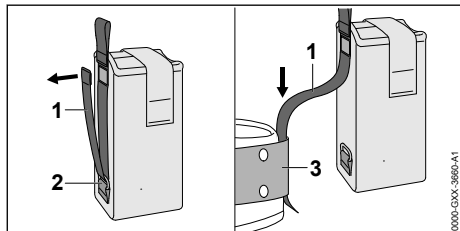

- ▶ Åpne borrelåsen i selen (1) og trekk selen (1) ut av ringen (2).
- ▶ Før selen (1) gjennom beltet (3).

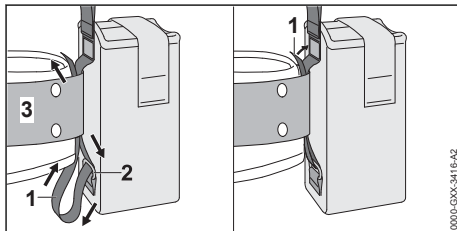

- ▶ Før selen (1) tilbake gjennom ringen (2) og beltet (3).
- ▶ Lukk borrelåsen i selen (1).

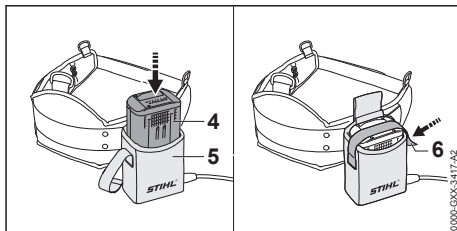

- ▶ Trykk batteriet (4) inntil anslaget inn i beltevesken (5). Det høres et kort lydsignal.
- ▶ Fest batteriet (4) med borrelåsen (6).

7.3.2 Justere tilkoblingsledningen

Tilkoblingsledningen kan justeres avhengig av hvor stor brukeren er og avhengig av bruken.

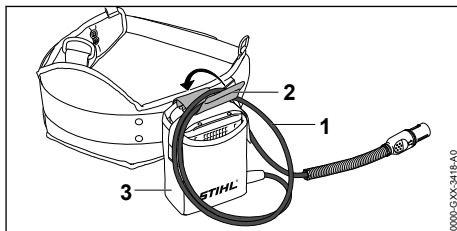

Lengden på tilkoblingsledningen kan justeres med en løkke (1) og festes med spennen (2) i beltevesken (3).

- ▶ Legg tilkoblingsledningen slik at den er så kort som mulig og ikke hindrer arbeidet.

7.3.3 Sette på og justere bæresystemet

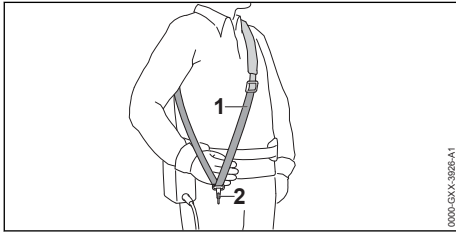

- ▶ Sett på enkel skuldersele (1).
- ▶ Still inn enkel skuldersele (1) slik, at karabinkroken (2) befinner seg omtrent en håndbredde under høyre hofte.

7.4 Kalibrere trimmeren

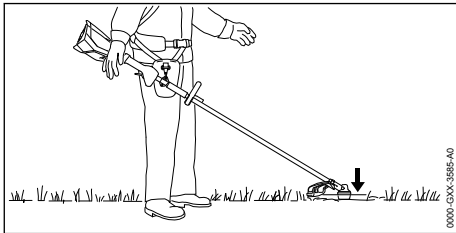

Kutteverktøyet må ligge lett mot bakken.

- ▶ Slå av trimmeren og trekk pluggen til tilkoblingsledningen ut av kontakten.

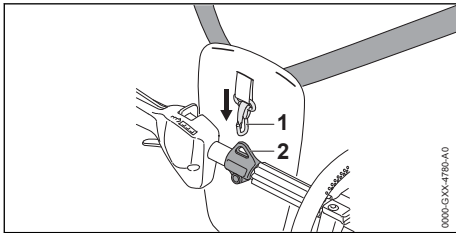

- ▶ Hekt transportkroken (2) på karabinkroken (1).
- ▶ La trimmeren henge fritt.
- ▶ Hvis stillingen til kutteverktøyet må justeres i upendlet tilstand:

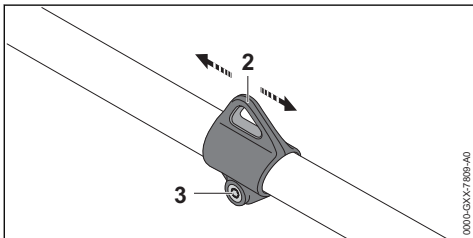

- ▶ Løsne skruen (3).

- ▶ Flytt løfteøyet (2) på akselen på en slik måte at den riktige posisjonen oppnås i avklobet tilstand.
- ▶ Trekk godt til skruen (3).

7.5 Rette og justere rundhåndtaket

Rundhåndtaket kan stilles inn i forskjellige posisjoner avhengig av anvendelse og kroppsstørrelsen til brukeren.

- ▶ Slå av trimmeren og trekk pluggen til tilkoblingsledningen ut av kontakten.

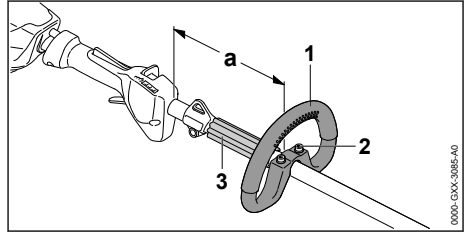

- ▶ Løsne skruene (2).
- ▶ Skyv rundhåndtaket (1) i ønsket posisjon slik at følgende betingelser er oppfylt:
 - Avstandsholderen (3) passer mellom rundhåndtaket (1) og transportkroken.
 - Hvis et klippehode brukes: a = maksimalt 30 cm
 - Hvis et metall-kappeverktøy brukes: a = maksimalt 25 cm
- ▶ Skru skruene (2) så fast at rundhåndtaket (1) ikke kan dreies om skaftet lenger.

8 Sette inn og trekke ut pluggen til tilkoblingsledningen

8.1 Sett i pluggen på tilkoblingsledningen

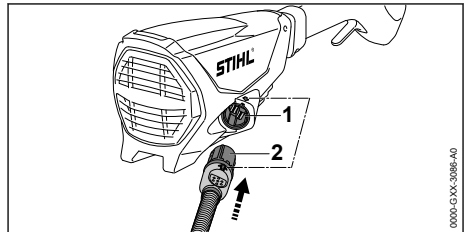

- ▶ Juster pluggen (2) til tilkoblingsledningen slik at pilen på pluggen (2) til tilkoblingsledningen peker mot pilen på kontakten (1).
- ▶ Sett pluggen (2) til tilkoblingsledningen inn i kontakten (1). Pluggen (2) til tilkoblingsledningen går i inn-grep.

8.2 Trekke ut pluggen på tilkoblingsledningen

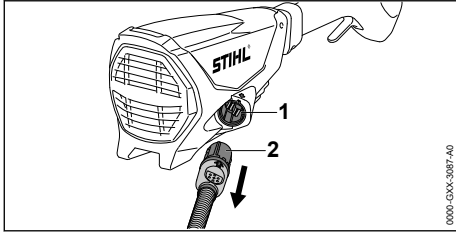

- ▶ Grip pluggen (2) på tilkoblingsledningen med hånden.
- ▶ Trekk pluggen (2) til tilkoblingsledningen ut av kontakten (1).

9 Slå trimmeren på og av

9.1 Slå på trimmeren

- ▶ Hold trimmeren med høyre hånd på betjeningshåndtaket slik at tommelen griper rundt betjeningshåndtaket.
- ▶ Hold trimmeren med venstre hånd på rundhåndtaket slik at tommelen griper rundt rundhåndtaket.

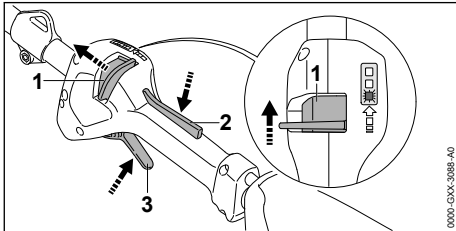

- ▶ Skyv startspærren (1) forover mot bøylehåndtaket med tommelen og hold den.
- ▶ Trykk girspak-sperren (2) med hånden og hold den trykket. Startspærren (1) kan slippes
- ▶ Trykk girspaken (3) med pekefingeren og hold den trykket. Trimmeren øker hastigheten og skjæreverktøyet roterer.

Jo lenger girspaken (3) trykkes, desto raskere roterer skjæreverktøyet.

Trimmeren gjenkjenner det innebygde skjæreverktøyet og stiller inn riktig maksimalturtall automatisk.

9.2 Slå av trimmeren

- ▶ Slipp girspaken og girspak-sperren.
- ▶ Vent til skjæreverktøyet ikke beveger seg lenger.

- ▶ Dersom skjæreverktøyet fortsetter å bevege seg: Trekk pluggen på tilkoblingsledningen ut av stikkkontakten og ta kontakt med en STIHL-forhandler. Trimmeren er defekt.

10 Kontrollere trimmeren

10.1 Kontrollere betjeningselementene

Startspærre, girspak-sperre og girspak

- ▶ Trekk pluggen til tilkoblingsledningen ut av kontakten.
- ▶ Prøv å trykke på girspaken uten å trykke på startspærren og girspak-sperren.
- ▶ Hvis girspaken kan trykkes på: Ikke bruk trimmeren, og oppsøk en STIHL fagforhandler. Startspærre eller girspak-sperren er defekt.
- ▶ Skyv startspærren mot bryterbøylen og hold den.
- ▶ Trykk girspak-sperren og hold den trykket.
- ▶ Trykk girspaken.
- ▶ Slipp girspaken og girspak-sperren.
- ▶ Dersom girspaken, girspak-sperren eller startspærren går tungt eller ikke fjærer tilbake i utgangsposisjon: Ikke bruk trimmeren og ta kontakt med en STIHL-fagforhandler. Girspaken, girspak-sperren eller startspærren er defekt.

Slå på trimmeren

- ▶ Sett i pluggen på tilkoblingsledningen.
- ▶ Skyv startspærren mot bryterbøylen og hold den.
- ▶ Trykk girspak-sperren og hold den trykket.
- ▶ Trykk girspaken og hold den trykket inne. Skjæreverktøyet roterer.
- ▶ Hvis 3 LED-lamper blinker rødt: Trekk pluggen på tilkoblingsledningen ut av stikkkontakten og ta kontakt med en STIHL-fagforhandler. Det er en feil i trimmeren.
- ▶ Slipp girspaken og girspak-sperren. Kappeverktøyet slutter å bevege seg.
- ▶ Hvis kappeverktøyet fortsatt beveger seg: Trekk pluggen på tilkoblingsledningen ut av stikkkontakten og ta kontakt med en STIHL-fagforhandler. Trimmeren er defekt.

11 Arbeide med trimmeren

11.1 Holde og føre trimmeren

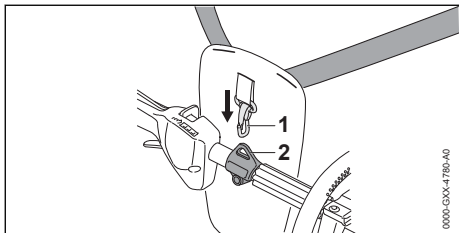

- ▶ Hekt transportkroken (2) på karabinkroken (1)

Hvis et klippehode brukes:

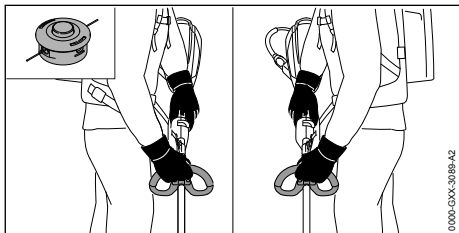

- ▶ Hold trimmeren med en hånd på betjeningshåndtaket slik, at tommelen griper rundt betjeningshåndtaket.
- ▶ Hold trimmeren med den andre hånden på bøylehåndtaket slik, at tommelen griper rundt bøylehåndtaket.

Hvis et metall-kappeverktøy brukes:

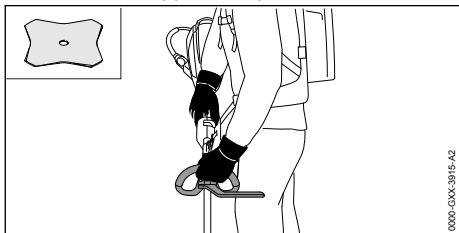

- ▶ Hold trimmeren med høyre hånd på betjeningshåndtaket slik at tommelen griper rundt betjeningshåndtaket.
- ▶ Hold trimmeren med venstre hånd på rundhåndtaket slik at tommelen griper rundt rundhåndtaket.

11.2 Justere effekttrinn

Det kan stilles inn 3 effekttrinn, avhengig av bruken. Lysdiodene viser innstilt effekttrinn. Jo høyere effekttrinnet er, desto raskere kan kappeverktøyet bevege seg.

Det innstilte effekttrinnet påvirker batteriets driftstid. Jo lavere effekttrinn, desto lengre blir batteriets driftstid.

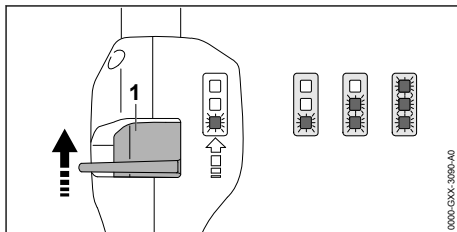

- ▶ Skyv startsperran (1) forover mot bøylehåndtaket med tommelen og hold den. Lysdiodene viser innstilt effekttrinn.
- ▶ Trykk startsperran (1) fremover, hold den kort og la den fjære tilbake. Det neste effekttrinnet er innstilt. Etter tredje effekttrinn følger første effekttrinn igjen.
- ▶ Trykk startsperran (1) så ofte fremover og la den fjære tilbake inntil ønsket effekttrinn er satt.

11.3 Klipping

Avstanden til kappeverktøyet fra bakken bestemmer skjærehøyden.

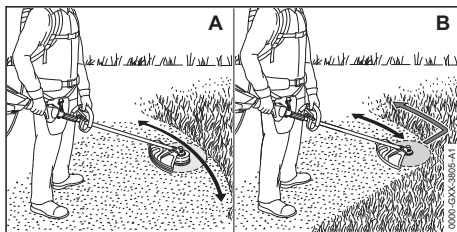

Klipp med et klippehode (A)

- ▶ Beveg trimmeren jevnt frem og tilbake.
- ▶ Gå langsomt og kontrollert fremover.

Klipp med et gresskutteblad eller krattkniv (B)

- ▶ Klipp med venstre område av metall-kappeverktøyet.
- ▶ Gå langsomt og kontrollert fremover.

11.4 Justere klippetråder

11.4.1 Etterjustere klippetråder på klippehodene AutoCut

- ▶ Tipp det roterende klippehodet kort mot bakken. Det etterjusteres omtrent 30 mm. Kniven i beskyttelsen avkorter klippetradene automatisk til den riktige lengden.

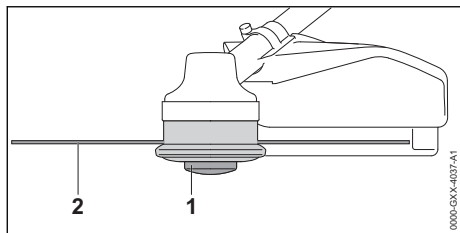

Hvis klippetrådene er kortere enn 25 mm, kan de ikke etterjusteres automatisk.

- ▶ Slå av trimmeren og trekk pluggen til tilkoblingsledningen ut av kontakten.
- ▶ Trykk spoleinnsatsen (1) på klippehodet og hold den trykket.
- ▶ Trekk klippetråden (2) ut for hånd.
- ▶ Dersom klippetrådene (2) ikke lenger kan trekkes ut: Skift ut spoleinnsatsen (1) eller klippetråden (2).
Spoleinnsatsen er tomt.

11.4.2 Etterjustere klippetråder på klippehodene SuperCut

Klippetrådene etterjusteres automatisk. Kniven i beskyttelsen avkorter klippetrådene automatisk til den riktige lengden.

Hvis klippetrådene er kortere enn 40 mm, kan de ikke etterjusteres automatisk.

- ▶ Slå av trimmeren og trekk pluggen til tilkoblingsledningen ut av kontakten.
- ▶ Trekk klippetråden ut for hånd.
- ▶ Dersom klippetrådene ikke lenger kan trekkes ut: Skift ut klippetråden.
Spoleinnsatsen er tomt.

12 Etter arbeidet

12.1 Etter arbeidet

- ▶ Slå av trimmeren og trekk pluggen til tilkoblingsledningen ut av kontakten.
- ▶ Dersom trimmeren er våt: La den tørke.
- ▶ Rengjør trimmeren.
- ▶ Rengjør beskyttelsen.
- ▶ Rengjør kappeverktøyet.
- ▶ Hvis et metall-kappeverktøy er innebygd: Monter passende transportbeskyttelse.

13 Transport

13.1 Transportere trimmeren

- ▶ Slå av trimmeren, trekk pluggen til tilkoblingsledningen ut av kontakten.
- ▶ Hvis et metall-kappeverktøy er innebygd: Monter passende transportbeskyttelse.

Bær trimmeren

- ▶ Hold trimmeren med en hånd på skaftet, slik at kappeverktøyet peker bakover og trimmeren er balansert.

Transportere trimmeren i et kjøretøy

- ▶ Trimmeren må sikres slik at den ikke kan velte eller bevege seg.

14 Oppbevaring

14.1 Oppbevare trimmeren

- ▶ Slå av trimmeren og trekk pluggen til tilkoblingsledningen ut av kontakten.
- ▶ Hvis et metall-kappeverktøy er innebygd: Monter passende transportbeskyttelse.
- ▶ Trimmeren må oppbevares slik at følgende betingelser er oppfylt:
 - Trimmeren er utenfor rekkevidden til barn.
 - Trimmeren er ren og tørr.
- ▶ Hvis trimmeren skal lagres mer enn 30 dager: Demonter kappeverktøyet.

15 Rengjøring

15.1 Rengjør trimmeren

- ▶ Slå av trimmeren og trekk pluggen til tilkoblingsledningen ut av kontakten.
- ▶ Rengjør trimmeren med en fuktig klut.
- ▶ Rengjør lufteslissene med en pensel.

15.2 Rengjøre beskyttelsen og skjæreverktøyet

- ▶ Slå av trimmeren og trekk pluggen til tilkoblingsledningen ut av kontakten.
- ▶ Rengjør beskyttelsen og skjæreverktøyet med en fuktig klut eller en myk børste.

16 Vedlikeholde

16.1 Vedlikeholdsintervaller

Vedlikeholdsintervallene avhenger av omgivelssesforholdene og arbeidsforholdene. STIHL anbefaler følgende vedlikeholdsintervaller:

Hver 50. driftstime

- ▶ Smør giret.

Årlig

- ▶ La trimmeren kontrolleres av en STIHL fagforhandler.

16.2 Smør giret

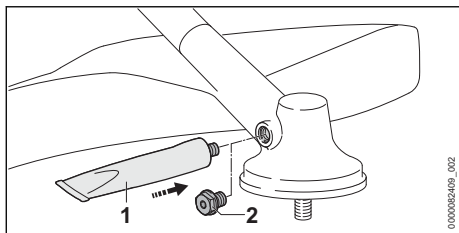

- ▶ Skru ut låseskruen (2).
- ▶ Hvis fett på låseskruen (2) ikke er synlig:
 - ▶ Skru inn en tube "STIHL girfett" (1).
 - ▶ Trykk inn 5 g STIHL girfett i girkassen.
 - ▶ Skru ut tuben med "STIHL girfett" (1).
 - ▶ Skru inn låseskruen (2) og trekk til.
 - ▶ Kjør trimmeren i 1 minutt uten last. STIHL girfett fordeler seg jevnt.

16.3 Slipe metall-kappeverktøyet og kalibrere det

Det krever mye øvelse, for å slipe og kalibrere metall-kappeverktøyet riktig.

18 Utbedre feil

18.1 Utbedre feil på trimmeren og batteriet

Feil	Lysdioder på batteriet	Årsak	Løsning
Trimmeren starter ikke når den slås på.	1 lysdiode blinker grønt.	Ladetilstanden til batteriet er for lav.	▶ Batteriet må lades helt, slik det er beskrevet i bruksanvisningen til ladeapparatene STIHL AL 101, 301, 301-4, 500.
	1 lysdiode lyser rødt.	Batteriet er for varmt eller kaldt.	▶ Trekk pluggen til tilkoblingsledningen ut av kontakten. ▶ La batteriet avkjøles eller oppvarmes.
	3 lysdioder blinker rødt.	Det er en feil i trimmeren.	▶ Trekk pluggen på tilkoblingsledningen ut av kontakten og sett den inn igjen ▶ Slå på trimmeren. ▶ Hvis 3 lysdioder fortsatt blinker rødt: Ikke bruk trimmeren og oppsøk en STIHL fagforhandler.
	3 lysdioder lyser rødt.	Trimmeren er for varm.	▶ Trekk pluggen til tilkoblingsledningen ut av kontakten. ▶ La trimmeren avkjøles.
	4 lysdioder blinker rødt.	Det er en feil i batteriet.	▶ Trekk pluggen på tilkoblingsledningen ut av kontakten og sett den inn igjen. ▶ Slå på trimmeren. ▶ Hvis 4 lysdioder fortsatt blinker rødt: Ikke bruk batteriet og oppsøk en STIHL fagforhandler.
		Den elektriske forbindelsen mellom trimmeren og batteriet er brutt.	▶ Trekk pluggen på tilkoblingsledningen ut av kontakten og sett den inn igjen.

STIHL anbefaler å la en STIHL fagforhandler slipe og kalibrere metall-kappeverktøyer.

- ▶ Slip metall-kappeverktøyet som beskrevet i bruksanvisningen og i pakningen til metall-kappeverktøyet som brukes.

17 Reparere

17.1 Reparere trimmeren og skjæreverktøyet

Brukeren må ikke reparere trimmeren og skjæreverktøyet selv.

- ▶ Hvis trimmeren eller skjæreverktøyet er skadet: Ikke bruk trimmeren eller skjæreverktøyet og oppsøk en STIHL fagforhandler.

Feil	Lysdioder på batteriet	Årsak	Løsning
			<ul style="list-style-type: none"> ▶ Hvis trimmeren fortsatt ikke starter når den slås på eller slås av under drift: Rengjør kontaktflatene til tilkoblingsledningen, som beskrevet i bruksanvisningen STIHL AR batteri eller bruksanvisningen "Belteveske AP med tilkoblingsledning".
		Trimmeren eller batteriet er fuktig.	▶ La trimmeren eller batteriet tørke.
Trimmeren slår seg av under driften.	3 lysdioder lyser rødt.	Trimmeren er for varm.	<ul style="list-style-type: none"> ▶ Trekk pluggen til tilkoblingsledningen ut av kontakten. ▶ La trimmeren avkjøles.
		Det er en elektrisk feil.	<ul style="list-style-type: none"> ▶ Trekk pluggen på tilkoblingsledningen ut av kontakten og sett den inn igjen. ▶ Hvis trimmeren fortsatt slås av under drift: Rengjør kontaktflatene til tilkoblingsledningen, som beskrevet i bruksanvisningen STIHL AR batteri eller bruksanvisningen "Belteveske AP med tilkoblingsledning". ▶ Slå på trimmeren.
Driftstiden til trimmeren er for kort.		Batteriet er ikke fullstendig ladet.	▶ Batteriet må lades helt, slik det er beskrevet i bruksanvisningen til ladeapparatene STIHL AL 101, 301, 301-4, 500.
		Brukstiden til batteriet er overskredet.	▶ Skift ut batteriet.

19 Tekniske data

19.1 Trimmer STIHL FSA 130 R

- Tillatte batterier:
 - STIHL AR
 - STIHL AP sammen med "Belteveske AP med tilkoblingsledning"
- Vekt uten batteri, kappeverktøy og beskyttelse: 3,9 kg
- Lengde uten kappeverktøy: 1750 mm

Driftstid er oppgitt under www.stihl.com/battery-life.

19.2 Lydverdier og vibrasjonsverdier

K-verdien for lydtryknivåene er 2 dB(A). K-verdien for lydeffektnivåene er 2 dB(A). K-verdien for vibrasjonsverdiene er 2 m/s².

STIHL anbefaler å bruke hørselsvern.

Bruk med klippeshode unntatt PolyCut 28-2

- Lydtryknivå L_{pA} målt iht. EN 50636-2-91: 83 dB(A)
- Lydtryknivå L_{WA} målt iht. EN 50636-2-91: 94 dB(A)
- Vibrasjonsverdi a_{HV} målt iht. EN 50636-2-91
 - Betjeningshåndtak: 3,3 m/s²
 - Bøylehåndtak: 3,5 m/s²

Bruk med klippeshodet PolyCut 28-2

- Lydtryknivå L_{pA} målt iht. EN 50636-2-91: 84 dB(A)
- Lydtryknivå L_{WA} målt iht. EN 50636-2-91: 97 dB(A)
- Vibrasjonsverdi a_{HV} målt iht. EN 50636-2-91
 - Betjeningshåndtak: 3,3 m/s²
 - Bøylehåndtak: 3,5 m/s²

Bruk med metall-kappeverktøy

- Lydtryknivå L_{pA} målt iht. EN 50636-2-91: 82 dB(A)
- Lydtryknivå L_{WA} målt iht. EN 50636-2-91: 94 dB(A)
- Vibrasjonsverdi a_{HV} målt iht. EN 50636-2-91
 - Betjeningshåndtak: 2,9 m/s²
 - Bøylehåndtak: 3,7 m/s²

De angitte vibrasjonsverdiene ble målt med en standardisert testprosedyre og kan trekkes inn til sammenligning av elektriske apparater. Vibrasjonsverdiene som faktisk oppstår, kan avvike fra de angitte verdiene avhengig av typen arbeid. De angitte vibrasjonsverdiene kan benyttes til en foreløpig vurdering av vibrasjonsbelastningen. Den faktiske vibrasjonsbelastningen må anslås. Derved kan det også tas hensyn til periodene der

elektriske apparatet er slått av, og periodene der det er slått på men går uten belastning.

Informasjon angående oppfyllelse av arbeidsgiverdirektivet om vibrasjon 2002/44/EF er angitt under www.stihl.com/vib.

19.3 REACH

REACH betegner en EF-forordning for registrering, vurdering og godkjenning av kjemikalier.

Informasjon om oppfyllelse av REACH forordningen er angitt under www.stihl.com/reach.

20 Kombinasjoner av kappeverktøy, beskyttelser og bæresystemer

20.1 Kombinasjoner av kappeverktøy, beskyttelser og bæresystemer

Kappeverktøy	Beskyttelse	Stegbegrenser	Bæresystem
<ul style="list-style-type: none"> – PolyCut 28-2 Klippehode med skjæretråder "rund, stillegående" med diameter 2,4 mm: – Klippehode AutoCut 25-2 – Klippehode AutoCut 27-2 – Klippehode AutoCut C 26-2 – Klippehode SuperCut 20-2 – Klippehode DuroCut 20-2 – Klippehode TrimCut 31-2 – Klippehode FixCut 31-2 Klippehode med skjæretråder "rund, stillegående" med diameter 2,7 mm: – Klippehode AutoCut 36-2 	<ul style="list-style-type: none"> – Beskyttelse for trådhode – Universalbeskyttelse med skjerm og kniv 	<ul style="list-style-type: none"> – valgfritt 	<ul style="list-style-type: none"> – Batteriet STIHL AR, valgfritt med støtteputen – Batteribelte med "Belteveske AP med tilkoblingsledning" montert sammen med enkel skuldersele – Batteribelte med bæreveske og "Belteveske AP med tilkoblingsledning" montert sammen med støttepute – Bæresystem med innebygget "Belteveske AP med tilkoblingsledning", valgfritt sammen med støtteputen
<ul style="list-style-type: none"> – Gresskutteblad 230-2 (Ø 230 mm) – Gresskutteblad 230-4 (Ø 230 mm) – Gresskutteblad 230-8 (Ø 230 mm) – Gresskutteblad 250-32 (Ø 250 mm) – Gresskutteblad 260-2 (Ø 260 mm) 	<ul style="list-style-type: none"> – Universalbeskyttelse uten skjerm 	<ul style="list-style-type: none"> – foreskrevet 	<ul style="list-style-type: none"> – STIHL AR-batteri sammen med støtteputen – Batteribelte med "Belteveske AP med tilkoblingsledning" montert sammen med enkel skuldersele – Batteribelte med bæreveske og "Belteveske AP med tilkoblingsledning" montert sammen med støttepute – Bæresystem med innebygget "Belteveske AP med tilkoblingsledning" med støtteputen
<ul style="list-style-type: none"> – Krattkniv 250-3 (Ø 250 mm) 			

Beskrivelse av støttesystemer



STIHL AR-batteri sammen med støtteputen



Batteribelte med "Belteveske AP med tilkoblingsledning" montert sammen med enkel skuldersele



Batteribelte med bæreveske og "Belteveske AP med tilkoblingsledning" montert sammen med støttepute



Bæresystem med innebygget "Belteveske AP med tilkoblingsledning" med støtteputen

21 Reservedeler og tilbehør

21.1 Reservedeler og tilbehør

STIHL Disse symbolene identifiserer STIHL reservedeler og originalt STIHL tilbehør.

STIHL anbefaler å bruke STIHL reservedeler og originalt STIHL tilbehør.

Reservedeler og tilbehør fra andre produsenter kan ikke vurderes av STIHL med hensyn til pålitelighet, sikkerhet og egnethet til tross for løpende markedsobservasjon og STIHL kan ikke garantere for deres bruk.

Originale STIHL reservedeler og originalt STIHL tilbehør fås kjøpt hos en STIHL fagforhandler.

22 Kassering

22.1 Kassere trimmeren

Informasjon om kassering er tilgjengelig hos lokale myndigheter eller hos din STIHL-fagforhandler.

Upassende avfallshåndtering kan være skadelig for helse og miljø.

- ▶ STIHL-produkter, inkludert emballasje, tilføres en egnet gjenvinningsstasjon i samsvar med lokale forskrifter.
- ▶ Må ikke kasseres med husholdningsavfallet.

23 EU-samsvarserklæring

23.1 Trimmer STIHL FSA 130 R

ANDREAS STIHL AG & Co. KG
Badstraße 115
D-71336 Waiblingen
Tyskland

- påtar seg alene ansvaret for at
- Modell: Batteridrevet trimmer
 - Varemerke: STIHL
 - Type: FSA 130 R
 - Serieidentifikasjon: 4867

oppfyller de gjeldende bestemmelsene til direktivene 2011/65/EU, 2006/42/EF 2014/30/EU og 2000/14/EF og er utviklet og produsert i henhold til følgende standarder, som gjaldt ved produksjonsdato: EN 55014-1, EN 55014-2, EN 60335-1 og EN ISO 12100 med hensyn til standard EN 50636-2-91.

Det målte og garanterte lydeffektnivået ble beregnet i henhold til direktivet 2000/14/EF, vedlegg VI.

Ansvarelig kontrollorgan: VDE test- og sertifiseringsinstitutt, Merianstraße 28, 63069 Offenbach am Main, Tyskland

- Målt lydeffektnivå: 94 dB(A)
- Garantert lydeffektnivå: 96 dB(A)

De tekniske dokumentene oppbevares ved produktgodkjenningen til
ANDREAS STIHL AG & Co. KG.

Byggeår, produksjonsland og maskinnummer er angitt på trimmeren.

Waiblingen, 15.07.2021

ANDREAS STIHL AG & Co. KG



med fullmakt fra

Dr. Jürgen Hoffmann, avdelingsleder produktgodkjenning, -regulering

24 Produsentens samsvarserklæring for UKCA

24.1 Trimmer STIHL FSA 130 R

**UK
CA**

ANDREAS STIHL AG & Co. KG
Badstraße 115
D-71336 Waiblingen
Tyskland

- påtar seg alene ansvaret for at
- Modell: Batteridrevet trimmer
 - Varemerke: STIHL
 - Type: FSA 130 R
 - Serieidentifikasjon: 4867

oppfyller de gjeldende bestemmelsene til de britiske direktivene The Restriction of the Use of Certain Hazardous Substances in Electrical and Electronic Equipment Regulations 2012, Supply of Machinery (Safety) Regulations 2008, Electromagnetic Compatibility Regulations 2016 og Noise Emission in the Environment by Equipment for use Outdoors Regulations 2001 og er utviklet og produsert i henhold til følgende standarder, som gjaldt ved produksjonsdato: EN 55014-1, EN 55014-2, EN 60335-1 og EN ISO 12100 med hensynstagen til standarden EN 50636-2-91.

Det målte og garanterte lydeffektnivået ble beregnet i henhold til det britiske direktivet Noise Emission in the Environment by Equipment for use Outdoors Regulations 2001, Schedule 9.

Ansvarelig kontrollorgan: INTERTEK Testing & Certification Ltd, Academy Place, 1 – 9 Brook Street, Brentwood, Essex, CM14 5NQ, Storbritannia

- Målt lydeffektnivå: 94 dB(A)
- Garantert lydeffektnivå: 96 dB(A)

De tekniske dokumentene oppbevares hos ANDREAS STIHL AG & Co. KG.

Byggeår, produksjonsland og maskinnummer er angitt på trimmeren.

Waiblingen, 15.07.2021

ANDREAS STIHL AG & Co. KG



med fullmakt fra

Dr. Jürgen Hoffmann, avdelingsleder produktgodkjenning, -regulering

Obsah

1	Úvod.....	153
2	Informace k tomuto návodu k použití.....	153
3	Přehled.....	154
4	Bezpečnostní pokyny.....	155
5	Příprava vyžinače k práci.....	160
6	Smontování vyžinače.....	161
7	Nastavení vyžinače pro uživatele.....	163
8	Zastrčení a vytažení zástrčky připojovacího kabelu.....	166
9	Zapnutí a vypnutí vyžinače.....	166
10	Kontrola vyžinače.....	167
11	Práce s vyžinačem.....	167
12	Po skončení práce.....	169
13	Přeprava.....	169
14	Skladování.....	169
15	Čištění.....	169
16	Údržba.....	169
17	Oprava.....	170
18	Odstranění poruch.....	170
19	Technická data.....	171
20	Kombinace řezných/žacíh nástrojů, ochranných krytů a nosných systémů.....	172
21	Náhradní díly a příslušenství.....	173
22	Likvidace.....	173
23	Prohlášení o konformitě EU.....	173

24 Adresy..... 173

1 Úvod

Vážená zákaznice, vážený zákazníku,

těší nás, že jste se rozhodli pro firmu STIHL. Vytvíjíme a vyrábíme naše výrobky ve špičkové kvalitě podle potřeb našich zákazníků. Tím vznikají výrobky s vysokým stupněm spolehlivosti i při extrémním namáhání.

STIHL je zárukou špičkové kvality také v servisních službách. Náš odborný prodej zajišťuje kompetentní poradenství a instruktáž, jakož i obsáhlou technickou podporu.

STIHL se výslovně zasazuje za trvale udržitelné a zodpovědné zacházení s přírodou. Tento návod k použití Vám má být oporou při bezpečném a ekologickém používání Vašeho výrobku STIHL po dlouhý čas.

Děkujeme Vám za Vaši důvěru a přejeme mnoho spokojenosti s Vaším výrobkem STIHL.



Dr. Nikolas Stihl

DŮLEŽITÉ! PŘED POUŽITÍM SI NÁVOD PŘEČTĚTE A ULOŽTE JEJ PRO DALŠÍ POTŘEBU.

2 Informace k tomuto návodu k použití

2.1 Platné dokumenty

Platí lokální bezpečnostní předpisy.

- ▶ Kromě tohoto návodu k použití je třeba si přečíst níže uvedené dokumenty, porozumět jim a uložit je pro pozdější použití:
 - Návod k použití a obal používaného žacího nástroje
 - návod k použití pro používaný nosný systém
 - návod k použití pro akumulátor STIHL AR
 - Návod k použití pro „opaskovou brašnu pro AP s připojovacím kabelem“
 - bezpečnostní pokyny pro akumulátor STIHL AP
 - Návod k použití pro nabíječky STIHL AL 101, 301, 301-4, 500
 - Bezpečnostní informace pro akumulátory STIHL a výrobky s integrovaným akumulátorem: www.stihl.com/safety-data-sheets

2.2 Označení varovných odkazů v textu



VAROVÁNÍ

- Odkaz upozorňuje na nebezpečí, která mohou vést k těžkým úrazům či usmrcení.
 - ▶ Uvedená opatření mohou zabránit těžkým úrazům či usmrcení.

UPOZORNĚNÍ

- Odkaz upozorňuje na nebezpečí, která mohou vést k věcným škodám.
 - ▶ Uvedená opatření mohou zabránit věcným škodám.

2.3 Symboly v textu



Tento symbol odkazuje na kapitolu v tomto návodu k použití.

3 Přehled

3.1 Vyžinač

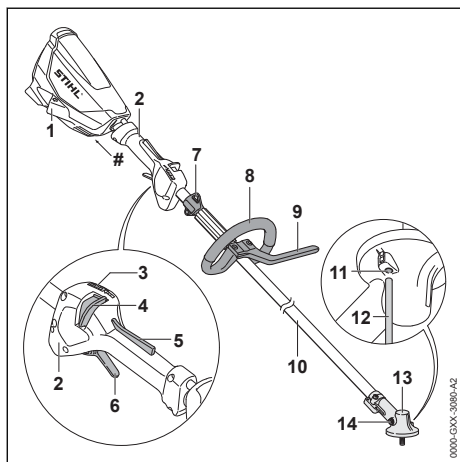

1 Zdířková zásuvka

Zdířková zásuvka slouží k zasunutí zástrčky připojovacího kabelu.

2 Ovládací rukojeť

Ovládací rukojeť slouží k ovládní, držení a vedení motorové pily.

3 Světla LED

Světla LED udávají nastavený výkonnostní stupeň.

4 Deblokační šoupátko

Deblokační šoupátko deblokuje spínač společně s pojistkou spínače. Deblokační šou-

pátko slouží k nastavení výkonnostního stupně.

5 Pojistka spínače

Pojistka spínače odblokuje spolu s deblokačním šoupátkem i pojistku spínače.

6 Spínač

Spínač vyžinač zapíná a vypíná.

7 Závěsný držák

Závěsný držák slouží k zavěšení nosného systému.

8 Kruhová trubková rukojeť

Kruhová trubková rukojeť slouží k držení a vedení vyžinače.

9 Omezovač kroků

Omezovač kroků omezuje vzdálenost mezi nohou uživatele a kovovým řezným/žací nástrojem.

10 Tyč

Tyč spojuje všechny konstrukční díly.

11 Otvor pro zástrčný trn

Otvor pro zástrčný trn je pro zasunutí zástrčného trnu.

12 Zástrčný trn

Zástrčný trn blokuje hřídel při montáži řezného/žacího nástroje.

13 Skříň převodovky

Skříň převodovky zakrývá převodovku.

14 Uzávěrný šroub

Uzávěrný šroub uzavírá otvor pro převodový tuk STIHL.

Výkonový štítek s výrobním číslem

3.2 Ochranné kryty a řezné/žací nástroje

Ochranné kryty a řezné/žací nástroje jsou zde znázorněny jako příklady. Kombinace, které se smějí používat, jsou uvedeny v tomto návodu k použití, 20.

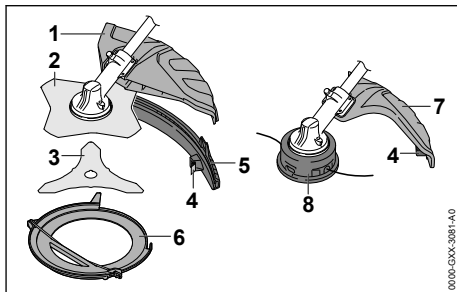

1 Univerzální ochranný kryt

Univerzální ochranný kryt chrání uživatele před předměty vymršťovanými do výšky a před kontaktem s řezným/žacími nástrojem.

2 Žací list na trávu

Žací list na trávu vyžíná trávu a plevel.

3 Trojramenný vyžínací nůž

Trojramenný vyžínací nůž řeže houští.

4 Odřezávací nůž

Odřezávací nůž zkracuje žací struny během práce na správnou délku.

5 Zástěrka

Zástěrka rozšiřuje univerzální ochranný kryt pro použití s žací hlavou.

6 Přepravní kryt

Přepravní kryt chrání před kontaktem s kovovými řeznými nástroji.

7 Ochranný kryt pro žací hlavy

Ochranný kryt pro žací hlavy chrání uživatele před předměty vymršťovanými do výšky a před kontaktem s žací hlavou.

8 Žací hlava

Žací hlava drží žací struny.

3.3 Symboly

Symboly se mohou nacházet na vyžínači a na ochranném krytu a mají níže uvedený význam:

 Tento symbol udává směr otáčení řezného/žacího nástroje.

max Ø xxx Tento symbol udává maximální průměr řezného/žacího nástroje v milimetrech.

 Tento symbol udává jmenovité otáčky žacího nástroje.

 LWA Zaručená hladina akustického výkonu podle směrnice 2000/14/EG v dB(A) za účelem porovnatelnosti akustických emisí výrobků.

 Výrobek nelikvidovat s domácím odpadem.

4 Bezpečnostní pokyny**4.1 Varovné symboly****4.1.1 Vyžínač**

Varovné symboly na vyžínači mají následující význam:

 Dbejte na bezpečnostní pokyny a na jejich opatření.



Návod k použití je třeba si přečíst, porozumět mu a uložit ho pro další potřebu.



Noste ochranné brýle. Pokud během práce mohou shora padat předměty, noste ochrannou přilbu.



Noste vysokou ochrannou obuv.



Noste ochranné rukavice.



Dbejte na bezpečnostní pokyny ohledně zpětného rázu a na jejich bezpečnostní opatření.



Dbejte na bezpečnostní pokyny týkající se předmětů vymršťovaných do výšky a na bezpečnostní opatření.

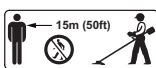

Dodržujte bezpečnostní odstup.



Během pracovních přestávek, přepravy, skladování, čištění, údržby nebo opravy vytáhněte zástrčku připojovacího kabelu ze zdířkové zásuvky.



Nedotýkejte se horkého povrchu.

4.1.2 Ochranný kryt pro žací hlavy

Varovné symboly na ochranném krytu pro žací hlavy mají následující význam:



Tento ochranný kryt používat pro žací hlavy.



Tento ochranný kryt používat pro žací listy na trávu.



Tento ochranný kryt používat pro vyžínací nože.



Tento ochranný kryt nepoužívat pro štěpkovače.



Tento ochranný kryt nepoužívat pro pilové kotouče.

4.1.3 Univerzální ochranný kryt a zástěrka

Univerzální ochranný kryt

Varovné symboly na univerzálním ochranném krytu mají následující význam:



Tento ochranný kryt bez zástěrky nepoužívejte pro žací hlavy.



Tento ochranný kryt používejte pro žací listy na trávu.



Tento ochranný kryt používejte pro vyžínací nože.



Tento ochranný kryt nepoužívejte pro štěpkovače.



Tento ochranný kryt nepoužívejte pro pilové kotouče.

Zástěrka

Varovné symboly na zástěrce mají následující význam:



Univerzální ochranný kryt společně se zástěrkou a odčezávacím nožem používejte pro žací hlavy.

4.2 Řádné používání

Vyžinač STIHL FSA 130 R slouží pro níže uvedená použití:

- s žací hlavou: vyžínání trávy
- s žacím listem na trávu: vyžínání trávy a plevele
- s trojramenným vyžínacím nožem: vyžínání houští až do průměru 20 mm

Vyžinač může být používán za deště.

Tento vyžinač je napájen energií akumulátorem STIHL AP společně s "opaskovou brašnou AP s přípojovacím kabelem" nebo akumulátorem STIHL AR.

▲ VAROVÁNÍ

- Akumulátory a nabíječky, které nejsou firmou STIHL pro vyžinač povoleny, mohou způsobit požáry a exploze. Může tím dojít k těžkým úrazům či úmrtí osob a ke vzniku věcných škod.
 - ▶ Vyžinač používat s akumulátorem STIHL AP společně s "opaskovou brašnou

AP s přípojovacím kabelem" nebo s akumulátorem STIHL AR.

- Pokud vyžinač nebo akumulátor nejsou používány odpovídajícím jejich účelu, může dojít k těžkým úrazům či úmrtí osob a mohou vzniknout věcné škody.
 - ▶ Vyžinač používat tak, jak je to popsáno v tomto návodu k použití.
 - ▶ Akumulátor používat tak, jak je to popsáno v návodu k použití pro "opaskovou brašnu AP s přípojovacím kabelem" nebo v návodu k použití pro akumulátor STIHL AR.

4.3 Požadavky na uživatele

▲ VAROVÁNÍ

- Uživatelé bez instruktaže nemohou rozeznat a odhadnout nebezpečí hrozící vyžinačem. Uživatel nebo jiné osoby mohou utrpět těžká nebo smrtelná zranění.
 - ▶ Tento návod k použití je třeba si přečíst, porozumět mu a uložit ho pro další potřebu.
- ▶ Pokud bude vyžinač předáván další osobě: zároveň s ním předejte návod k použití.
- ▶ Zajistěte, aby uživatel splňoval níže uvedené požadavky:
 - Uživatel je odpočatý.
 - Uživatel je tělesně, senzoricky a duševně schopen vyžinač obsluhovat a pracovat s ním. Pokud je uživatel tělesně, senzoricky a duševně způsobilý pouze částečně, smí s výrobkem pracovat pouze pod dohledem nebo po zaškolení odpovědnou osobou.
 - Uživatel nemůže rozpoznat a dobře odhadnout nebezpečí hrozící vyžinačem.
 - Uživatel je ploletý nebo bude podle národních předpisů pod dohledem zaškolený pro výkon povolání.
 - Uživatel obdržel instruktaž od odborného prodejce výrobků STIHL nebo od osoby znalé odborné tematiky ještě dřívě, než začne s vyžinačem poprvé pracovat.
 - Uživatel není pod vlivem alkoholu, léků nebo drog.
- ▶ V případě nejasností: vyhledejte odborného prodejce výrobků STIHL.

4.4 Oblečení a vybavení

▲ VAROVÁNÍ

- Během práce mohou být dlouhé vlasy vtaženy do vyžinače. Uživatel tím může utrpět těžké zranění.
 - ▶ Dlouhé vlasy svažte a zajistěte tak, aby se nacházely nad rameny.
- Během práce mohou být předměty vymrštěny velkou rychlostí nahoru. Uživatel se může zranit.



- ▶ Noste těsně přiléhající ochranné brýle. Vhodné ochranné brýle byly přezkoušeny podle normy EN 166 nebo podle národních předpisů a na trhu jsou k dostání s patřičným označením.

- ▶ Noste ochranu obličeje.
- ▶ Noste dlouhé kalhoty z odolného materiálu.
- Předměty padající shora mohou vést k poranění hlavy.



- ▶ Pokud během práce mohou shora padat předměty, noste ochrannou přilbu.

- Během práce může dojít k rozvíření prachu. Vdechovaný prach může poškodit zdraví a vyvolat alergické reakce.
 - ▶ Pokud bude rozvířen prach: noste ochrannou protiprachovou masku.
- Nevhodné oblečení se může zachytit v dřevnatém porostu, houští a ve vyžinači. Uživatelé bez vhodného oděvu mohou utrpět těžká zranění.
 - ▶ Noste těsně přiléhající oděv.
 - ▶ Šály a ozdoby odložte.
- Během práce se může uživatel dostat do kontaktu s rotujícím řezným/žací nástrojem. Uživatel tím může utrpět těžké zranění.
 - ▶ Noste obuv z odolného materiálu.



- ▶ Pokud se používá kovový řezný/žací nástroj: noste ochrannou vysokou obuv se špičkami vyztuženými ocelí.

- ▶ Noste dlouhé kalhoty z odolného materiálu.
- Během montáže a demontáže žacího nástroje a během čištění nebo údržby se může uživatel dostat do kontaktu s žacími nástrojem nebo s odřezávacím nožem. Uživatel se může zranit.



- ▶ Noste pracovní rukavice z odolného materiálu.

- Pokud nosí uživatel nevhodnou obuv, může uklouznout. Uživatel se může zranit.
 - ▶ Noste pevnou uzavřenou obuv s hrubou podrážkou.

4.5 Pracovní pásmo a okolí

▲ VAROVÁNÍ

- Nezáčastněné osoby, děti a zvířata nemohou rozpoznat ani odhadnout nebezpečí hrozící vyžinačem a předměty vymrštěnými do výšky. Nezáčastněné osoby, děti a zvířata mohou utrpět těžká zranění a může dojít k věcným škodám.



- ▶ Dbejte na to, aby nezáčastněné osoby, děti a zvířata zachovávaly odstup 15 m od pracovního okruhu.

- ▶ Od předmětů zachovávejte odstup 15 m.
- ▶ Vyžinač nenechávejte bez dozoru.
- ▶ Zajistěte, aby si děti nemohly s vyžinačem hrát.
- Elektrické komponenty vyžinače mohou vytvářet jiskry. Jiskry mohou ve snadno hořlavém nebo explozivním okolí vyvolat požáry nebo exploze. Může tak dojít k těžkým úrazům či úmrtí osob a ke vzniku věcných škod.
 - ▶ Nikdy nepracujte ve snadno hořlavém nebo explozivním okolí.

4.6 Bezpečnosti odpovídající stav

4.6.1 Vyžinač

Vyžinač je ve stavu odpovídajícím bezpečnosti, když jsou splněny níže uvedené podmínky:

- Vyžinač není poškozen.
- Vyžinač je čistý.
- Ovládací prvky fungují a nejsou změněny.
- Stroj je osazen jednou z kombinací žacího nástroje a ochranného krytu, které jsou uvedeny v tomto návodu k použití.
- Žací nástroj a ochranný kryt jsou správně namontovány.
- Je namontováno pouze originální příslušenství STIHL určené pro tento vyžinač.
- Příslušenství je správně namontováno.

▲ VAROVÁNÍ

- Ve stavu neodpovídajícím bezpečnosti nemohou konstrukční díly již bezpečně fungovat a bezpečnostní zařízení mohou být vyřazena z provozu. Může dojít k těžkým úrazům nebo usmrcení osob.
 - ▶ Pracujte s nepoškozeným vyžinačem.
 - ▶ Pokud je vyžinač znečištěný: vyžinač vyčistěte.
 - ▶ Vyžinač nikdy nepozměňujte. Výjimka: montáž kombinace uvedené v tomto návodu k použití sestávající z žacího nástroje a ochranného krytu.

- ▶ Pokud ovládací prvky nefungují: s vyžínáčem nepracujte.
- ▶ Stroj osazujte originálním příslušenstvím STIHL určeným pro tento vyžínáč.
- ▶ Žací nástroj a ochranný kryt namontujte tak, jak je to popsáno v tomto návodu k použití.
- ▶ Příslušenství namontujte tak, jak je to popsáno v tomto návodu k použití nebo v návodu k použití daného příslušenství.
- ▶ Do otvorů vyžínáče nikdy nestrkejte žádné předměty.
- ▶ Opotřebené nebo poškozené informační štítky vyměňte.
- ▶ V případě nejasností: vyhledejte odborného prodejce výrobků STIHL.

4.6.2 Ochranný kryt

Ochranný kryt je v bezpečnosti odpovídajícím stavu, když jsou splněny níže uvedené podmínky:

- Ochranný kryt není poškozen.
- V případě použití odřezávacího nože a zástěrky: odřezávací nůž a zástěrka jsou správně namontovány.

▲ VAROVÁNÍ

- V bezpečnosti neodpovídajícím stavu nemohou konstrukční díly již bezpečně fungovat a bezpečnostní zařízení mohou být vyřazena z provozu. Uživatel tím může utrpět těžké zranění.
 - ▶ Pracovat s nepoškozeným ochranným krytem.
 - ▶ V případě použití odřezávacího nože a zástěrky: pracovat se správně namontovaným odřezávacím nožem a se správně namontovanou zástěrkou.
 - ▶ V případě stávajících nejasností: vyhledat odborného prodejce výrobků STIHL.

4.6.3 Žací hlava

Žací hlava je v stavu odpovídajícím bezpečnosti, když jsou splněny níže uvedené podmínky:

- Žací hlava není poškozená.
- Žací hlava není zablokována.
- Žací struny jsou správně vestavěné.
- Meze opotřebením nejsou překročeny.

▲ VAROVÁNÍ

- Pokud by díly žací hlavy nebo žací struny nebyly ve stavu odpovídajícím bezpečnosti, mohly by se uvolnit a být odmrštěny. Osoby mohou utrpět těžká zranění.
 - ▶ Pracujte s nepoškozenou žací hlavou.
 - ▶ Žací struny nenahrazujte předměty z kovu.
 - ▶ Dbejte na meze opotřebením a dodržujte je.

- ▶ V případě nejasností: vyhledejte odborného prodejce výrobků STIHL.

4.6.4 Kovový řezný/žací nástroj

Kovový řezný/žací nástroj je ve stavu odpovídajícím bezpečnosti, když jsou splněny níže uvedené podmínky:

- Kovový řezný/žací nástroj a přidavné montážní díly nejsou poškozené.
- Kovový řezný/žací nástroj není zdeformován.
- Kovový řezný/žací nástroj je správně namontován.
- Kovový řezný/žací nástroj je správně naostřen.
- Kovový řezný/žací nástroj nemá žádné otřepy na břitech.
- Meze opotřebením nejsou překročeny.
- Pokud se používá kovový řezný/žací nástroj, který není výrobkem STIHL, nesmí být těžší, silnější, jinak vytvarovaný, nesmí být méně kvalitní a v průměru ne větší než největší pro tento stroj dovolený kovový řezný/žací nástroj značky STIHL.

▲ VAROVÁNÍ

- Ve stavu neodpovídajícím bezpečnosti se mohou části kovového řezného/žacího nástroje uvolnit a být odmrštěny. Osoby mohou utrpět těžká zranění.
 - ▶ Pracujte s nepoškozeným kovovým řezným/žacím nástrojem a nepoškozenými přidavnými montážními díly.
 - ▶ Kovový řezný/žací nástroj správně naostřete.
 - ▶ Otřepy na břitech odstraňte pilníkem.
 - ▶ Kovový řezný/žací nástroj nechejte vyvážit odborným prodejcem výrobků STIHL.
 - ▶ Dbejte na meze opotřebením a dodržujte je.
 - ▶ Používejte jeden řezný/žací nástroj, uvedený v tomto návodu k použití.
 - ▶ V případě nejasností: vyhledejte specializovaného prodejce STIHL.

4.7 Pracovní postup

▲ VAROVÁNÍ

- Uživatel již v určitých situacích nemůže soustředěně pracovat. Uživatel může zakopnout, upadnout a těžce se zranit.
 - ▶ Pracujte klidně a s rozvahou.
 - ▶ Pokud jsou světelné podmínky a viditelnost špatné: s vyžínáčem nepracujte.
 - ▶ Vyžínáč obsluhujte sám/sama.
 - ▶ Řezný/žací nástroj ved'te nízko nad zemí.
 - ▶ Dávejte pozor na překážky.

- ▶ Při práci stůjte na zemi a udržujte rovnováhu.
- ▶ Pokud se dostaví známky únavy: udělejte si pracovní přestávku.
- Otáčející se řezný/žací nástroj může uživatele pořežat. Uživatel tím může utrpět těžké zranění.
 - ▶ Nikdy se nedotýkat točícího se řezného/žacího nástroje.
 - ▶ Pokud je řezný/žací nástroj blokován nějakým předmětem: vypněte vyžinač a vyjměte akumulátor. Teprve potom předmět odstraňte.
- Pokud se vyžinač během práce změní nebo se chová nezvyklým způsobem, může být v provozně nebezpečném stavu. Může dojít k těžkým úrazům osob a ke vzniku věcných škod.
 - ▶ Ukončete práci, konektor připojovacího kabelu vytáhněte ze zdířkové zásuvky a vyhledejte odborného prodejce výrobků STIHL.
- Během práce může vyžinač způsobit vznik vibrací.



- ▶ Noste rukavice.

- ▶ Práci přerušujte přestávkami.
- ▶ Pokud se vyskytnou náznaky poruch prokrvení: vyhledejte lékaře.
- Pokud během práce řezný/žací nástroj narazí na nějaký cizí předmět, může být takový předmět (nebo jeho části) velkou rychlostí vymrštěn nahoru. Může dojít k úrazům osob a ke vzniku věcných škod.
 - ▶ Z pracovního prostoru odstraňte cizí předměty.
- Pokud narazí točící se řezný nástroj na nějaký tvrdý předmět, mohou vzniknout jiskry a řezný nástroj se může poškodit. Jiskry mohou ve snadno vznětlivém prostředí vyvolat požáry. Může tak dojít k těžkým úrazům či úmrtí osob a ke vzniku věcných škod.
 - ▶ Nikdy nepracujte ve snadno vznětlivém prostředí.
 - ▶ Zajistěte, aby byl řezný nástroj ve stavu odpovídajícím bezpečnosti.
- Když se pustí spínač, točí se řezný/žací nástroj ještě krátkou dobu dále. Osoby mohou utrpět těžká zranění.
 - ▶ Počkat, až se řezný/žací nástroj dotočí.
- V nebezpečné situaci může uživatel propadnout panice a nosný systém nesejmout. Uživatel tím může utrpět těžké zranění.

- ▶ Předem nacvičte odložení nosného systému.

4.8 Reakční síly

4.8.1 Reakční síly

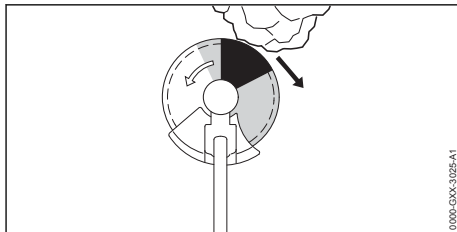

Zpětný ráz může vzniknout z níže uvedených příčin:

- Točící se kovový řezný/žací nástroj narazí v šedě vyznačeném pásmu nebo v černě vyznačeném pásmu na tvrdý předmět a je rychle zbrzděn.
- Točící se kovový řezný/žací nástroj je sevřen.

Největší nebezpečí, že dojde ke zpětnému rázu, hrozí v černě vyznačeném pásmu.

⚠ VAROVÁNÍ

- Z těchto příčin může být rotační pohyb řezného /žacího nástroje silně zbrzděn a řezný/žací nástroj může být odražen doprava nebo směrem k uživateli (černá šipka). Uživatel může ztratit kontrolu nad vyžinačem. Může dojít k těžkým úrazům nebo usmrcení osob.
 - ▶ Vyžinač držet pevně oběma rukama.
 - ▶ Pracovat tak, jak je to popsáno v tomto návodu k použití.
 - ▶ Nepracovat v černě vyznačeném pásmu.
 - ▶ Používat jednu z kombinací řezného/žacího nástroje, ochranného krytu a nosného systému, které jsou uvedeny v tomto návodu k použití.
 - ▶ Kovový řezný/žací nástroj správně ostříť.
 - ▶ Pracovat s plným plynem.

4.9 Přeprava

⚠ VAROVÁNÍ

- Během práce se může skříň převodovky vysoce zahřát. Uživatel se může popálit.
 - ▶ Horké skříň převodovky se nedotýkejte.
- Během přepravy se může vyžinač převrátit nebo pohybovat. Může dojít k úrazům osob a ke vzniku věcných škod.





- ▶ Vytáhněte zástrčku přípojovacího kabelu ze zdířkové zásuvky.

- ▶ Pokud je namontován kovový žací nástroj: nasadte přepravní kryt.
- ▶ Vyžinač zajistěte upínacími popruhy, řemenem nebo sítkou tak, aby se nemohl převrátit ani pohnout.

4.10 Skladování

▲ VAROVÁNÍ

- Děti nemohou rozpoznat ani odhadnout nebezpečí hrozcí vyžinačem. Děti mohou utrpět těžké úrazy.



- ▶ Zástrčku přípojovacího kabelu vytáhněte ze zdířkové zásuvky.

- ▶ Pokud je namontován kovový žací nástroj: nasadte přepravní kryt.
- ▶ Vyžinač skladujte mimo dosah dětí.

- Elektrické kontakty na vyžinači a kovové konstrukční díly mohou vlivem vlhka korodovat. Vyžinač může být poškozen.



- ▶ Zástrčku přípojovacího kabelu vytáhněte ze zdířkové zásuvky.

- ▶ Vyžinač skladujte v čistém a suchém stavu.

4.11 Čištění, údržba a opravy

▲ VAROVÁNÍ

- Pokud je během čištění, údržby nebo opravy zástrčka přípojovacího kabelu zastrčena, může dojít k nechtěnému zapnutí vyžinače. Může dojít k těžkým úrazům osob a ke vzniku věcných škod.



- ▶ Vytáhněte zástrčku přípojovacího kabelu ze zdířkové zásuvky.

- Během práce se může skříň převodovky vysoce zahřát. Uživatel se může popálit.



- ▶ Nedotýkejte se horké skříňové převodovky.

- Agresivní čisticí prostředky, čištění proudem vody nebo špičatými předměty mohou vyžinač, ochranný kryt nebo žací nástroj poškodit. Pokud vyžinač, ochranný kryt nebo řezný/žací nástroj nejsou správně vyčištěny, nemohou konstrukční díly již správně fungovat a bez-

pečnostní zařízení jsou vyřazena z provozu. Osoby mohou utrpět těžká zranění.

- ▶ Vyžinač, ochranný kryt a řezný/žací nástroj čistěte tak, jak je to popsáno v tomto návodu k použití.
- Pokud vyžinač, ochranný kryt nebo řezný/žací nástroj nejsou správně opravovány nebo udržovány, nemohou konstrukční díly již správně fungovat a bezpečnostní zařízení jsou vyřazena z provozu. Může dojít k těžkým úrazům nebo usmrcení osob.
 - ▶ Na vyžinači a ochranném krytu neprovádějte údržbářské nebo opravářské úkony sám/sama.
 - ▶ Pokud musejí být na vyžinači nebo na ochranném krytu provedeny údržbářské úkony nebo opravy: vyhledejte odborného prodejce výrobků STIHL.
 - ▶ Na řezném/žacím nástroji provádějte údržbářské úkony tak, jak je to popsáno v návodu k použití pro používaný řezný/žací nástroj nebo na obalu používaného řezného/žacího nástroje.
- Během čištění nebo údržby řezného/žacího nástroje se může uživatel pořezat o ostré řezné hrany. Uživatel se může zranit.
 - ▶ Noste pracovní rukavice z odolného materiálu.













5 Příprava vyžinače k práci

5.1 Příprava vyžinače k práci

Před každým započetím práce se musí provést níže uvedené kroky:

- ▶ Zajistěte, aby se níže uvedené konstrukční díly nacházely v bezpečném stavu:
 - Vyžinač, 4.6.1.
 - Ochranný kryt, 4.6.2.
 - Žací hlava 4.6.3 nebo kovový řezný/žací nástroj, 4.6.4.
 - Akumulátor, jak je to popsáno v návodu k použití pro akumulátor STIHL AR nebo v návodu k použití pro „opaskovou brašnu AP s přípojovacím kabelem“.
- ▶ Akumulátor zkontrolujte tak, jak je to popsáno v návodu k použití pro akumulátor STIHL AR nebo v návodu k použití pro „opaskovou brašnu AP s přípojovacím kabelem“.
- ▶ Akumulátor zcela nabijte tak, jak je to popsáno v návodu k použití pro nabíječky STIHL AL 101, 301, 301-4, 500.
- ▶ Vyčistěte vyžinač, 15.1.

- ▶ Namontujte kruhovou trubkovou rukojeť,  6.1.
- ▶ Zvolte kombinaci z žacího nástroje, ochranného krytu a nosného systému,  20.
- ▶ Namontujte ochranný kryt,  6.3.1.
- ▶ Pokud se používá univerzální ochranný kryt společně s žací hlavou: namontujte zástěrku a odřezávací nůž,  6.4.1.
- ▶ Pokud se používá kovový řezný/žací nástroj: namontujte kruhovou trubkovou rukojeť s omezovačem kroků,  6.2.
- ▶ Namontujte žací hlavu nebo kovový žací nástroj,  6.5.1 nebo  6.6.1.
- ▶ Nasadte a nastavte akumulátor STIHL AR, nosný systém nebo „opaskovou brašnu AP s připojovacím kabelem“,  7.
- ▶ Využijte vyžinač,  7.5.
- ▶ Nastavte kruhovou trubkovou rukojeť,  7.4.
- ▶ Zkontrolujte ovládací prvky,  10.1.
- ▶ Pokud tyto kroky nelze provést: vyžinač nepoužívejte a vyhledejte odborného prodejce výrobků STIHL.

6 Smontování vyžinače

6.1 Montáž kruhové trubkové rukojeti

- ▶ Vyžinač vypnout a zástrčku připojovacího kabelu vytáhnout ze zdiřkové zásuvky.

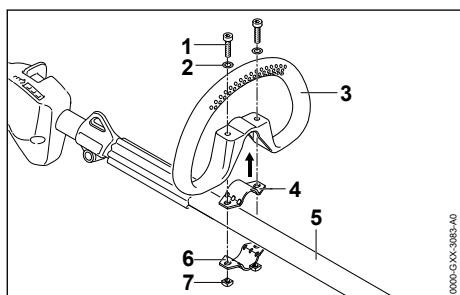

- ▶ Třímen (4) vložit do kruhové trubkové rukojeti (3).
- ▶ Kruhovou trubkovou rukojeť (3) společně s třmenem (4) položit na tyč (5).
- ▶ Podložky (2) nasadit na šrouby (1).
- ▶ Třímen (6) přitlačit k tyči (5).
- ▶ Šrouby (1) prosunout otvory v kruhové trubkové rukojeti (3) a ve třmenech (4 a 6).
- ▶ Matice (7) našroubovat a pevně utáhnout.

6.2 Montáž kruhové trubkové rukojeti s omezovačem kroků

- ▶ Vyžinač vypnout a zástrčku připojovacího kabelu vytáhnout ze zdiřkové zásuvky.

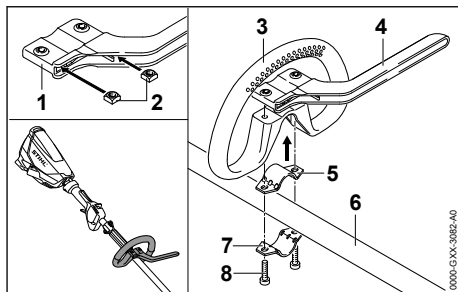

- ▶ Matice (2) vsunout tak do omezovače kroků (1), aby otvory spolu licovaly.
- ▶ Třímen (5) vložit do kruhové trubkové rukojeti (3).
- ▶ Kruhovou trubkovou rukojeť (3) společně s třmenem (5) a omezovačem kroků (4) nasadit na tyč (6).
- ▶ Třímen (7) zatlačit na tyč (6).
- ▶ Šrouby zašroubovat (8) a pevně utáhnout.

6.3 Montáž a demontáž ochranného krytu

6.3.1 Montáž ochranného krytu

- ▶ Vyžinač vypnout a zástrčku připojovacího vedení vytáhnout ze zdiřkové zásuvky.

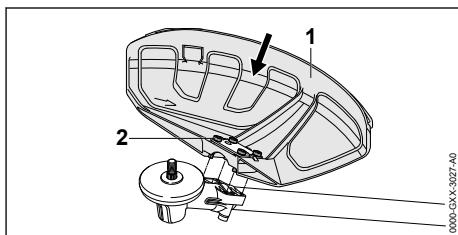

- ▶ Ochranný kryt (1) vsunout až na doraz do vodítek na převodové skřini.
- ▶ Šrouby zašroubovat (2) a pevně utáhnout.

6.3.2 Demontáž ochranného krytu

- ▶ Vyžinač vypnout a zástrčku připojovacího vedení vytáhnout ze zdiřkové zásuvky.

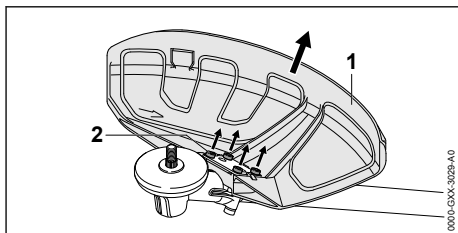

- ▶ Vyšroubovat šrouby (2).
- ▶ Ochranný kryt (1) stáhnout.

6.4 Montáž / demontáž zástěrky

6.4.1 Montáž zástěrky

- ▶ Vypněte vyžínač a vytáhněte zástrčku připojovacího vedení ze zdířkové zásuvky.

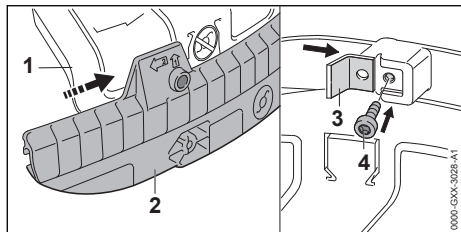

- ▶ Nasuňte vodící drážku zástěrky (2) na lištu univerzálního ochranného krytu (1) tak, až se slyšitelně zaaretuje.
- ▶ Vsuňte odřezávací nůž (3) do vodící drážky zástěrky (2).
- ▶ Zašroubujte šroub (4) a pevně jej utáhněte.

6.4.2 Demontáž zástěrky

- ▶ Vyžínač vypnout a zástrčku připojovacího vedení vytáhnout ze zdířkové zásuvky.

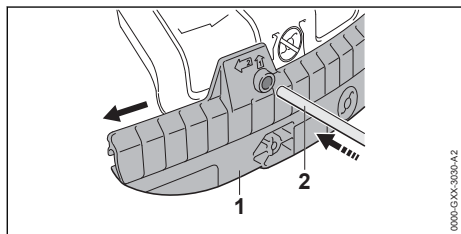

- ▶ Zástrčný trn (2) vsunout do otvoru v zástěrce (1).
- ▶ Zástěrku (1) se zástrčným trnem (2) stáhnout.

Odřezávací nůž na zástěrce (1) nemusí být opět demontován.

6.5 Montáž a demontáž žací hlavy

6.5.1 Montáž žací hlavy

- ▶ Vypněte vyžínač a vytáhněte zástrčku připojovacího kabelu ze zdířkové zásuvky.

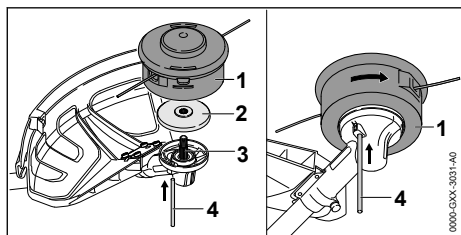

- ▶ Přítlačný talíř (2) položte na hřídel (3) tak, aby menší průměr směřoval nahoru.
- ▶ Nasadte žací hlavu (1) na hřídel (3) a rukou ji otáčejte v protisměru chodu hodinových ručiček.
- ▶ Zamáčkněte zástrčný trn (4) až na doraz do otvoru a držte ho zamáčknutý.
- ▶ Otáčejte žací hlavou (1) v protisměru chodu hodinových ručiček tak dlouho, až se zástrčný trn (4) zaaretuje. Hřídel (3) je zablokována.
- ▶ Žací hlavu (1) rukou pevně utáhněte.
- ▶ Vytáhněte zástrčný trn (4).

6.5.2 Demontáž žací hlavy

- ▶ Vyžínač vypnout a zástrčku připojovacího kabelu vytáhnout ze zdířkové zásuvky.
- ▶ Zástrčný trn až na doraz zamáčknout do otvoru a zamáčklý ho držet.
- ▶ Žací hlavou otáčet tak dlouho, až se zástrčný trn zaaretuje. Hřídel je zajištěný.
- ▶ Žací hlavu ve směru chodu hodinových ručiček vyšroubovat.
- ▶ Přítlačný talíř sejmout.
- ▶ Zástrčný trn vytáhnout.

6.6 Montáž a demontáž kovových řezných/žacích nástrojů

6.6.1 Montáž kovového žacího nástroje

- ▶ Vyžínač vypnout a zástrčku připojovacího vedení vytáhnout ze zdířkové zásuvky.

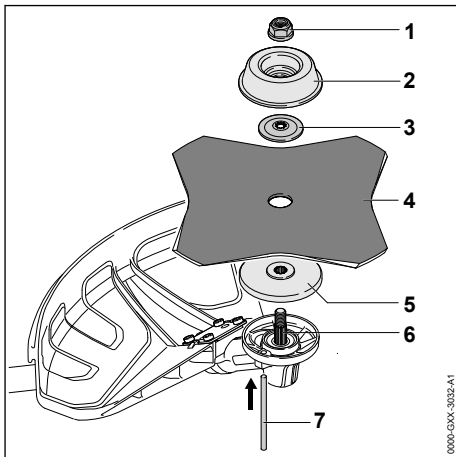

- ▶ Přítlačný talíř (5) položit na hřídel (6) tak, aby menší průměr směřoval nahoru.

- ▶ Kovový řezný/žací nástroj (4) položit na přítlačný talíř (5). Pokud bude používán pilový kotouč nebo žací list na trávu s více než 4 břity: ostří břitů vyrovnat tak, aby jejich směr odpovídal šípce udávající směr otáčení na ochranném krytu.
- ▶ Přítlačný kotouč (3) položit na kovový řezný/žací nástroj (4) tak, aby vypouklá strana směřovala nahoru.
- ▶ Otočný unášecí talíř (2) položit na přítlačný kotouč (3) tak, aby uzavřená strana směřovala nahoru.
- ▶ Zástrčný trn (7) až na doraz zamáčknout do otvoru a zamáčklý ho držet.
- ▶ Kovovým řezným/žacím nástrojem (4) otáčet tak dlouho v protisměru chodu hodinových ručiček, až se zástrčný trn (7) zaaretuje. Hřídel (6) je zablokovaný.
- ▶ Matici (1) našroubovat v protisměru chodu hodinových ručiček a pevně ji utáhnout.
- ▶ Zástrčný trn (7) vytáhnout.

6.6.2 Demontáž kovových řezných/žacích nástrojů

- ▶ Vyžínač vypnout a zástrčku připojovacího kabelu vytáhnout ze zdířkové zásuvky.
- ▶ Zástrčný trn až na doraz zamáčknout do otvoru a zamáčklý ho držet.
- ▶ Kovovým řezným/žacím nástrojem otáčet tak dlouho ve směru chodu hodinových ručiček, až se zástrčný trn zaaretuje. Hřídel je zajištěný.
- ▶ Matici odšroubovat ve směru chodu hodinových ručiček.
- ▶ Otočný unášecí kotouč, přítlačný kotouč, kovový řezný/žací nástroj a přítlačný talíř sejmout.
- ▶ Zástrčný trn vytáhnout.

7 Nastavení vyžínače pro uživatele

7.1 Použití s akumulátorem STIHL AR

7.1.1 Uložení a nastavení připojovacího kabelu

Připojovací kabel může být uložen a nastaven v závislosti na velikosti uživatele a na použití.

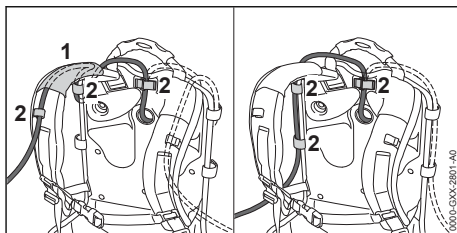

Připojovací kabel může být připevněn vodičkem (1) na závěsném zařízení a přezkami (2) nebo bočně na zádové desce přezkami (2).

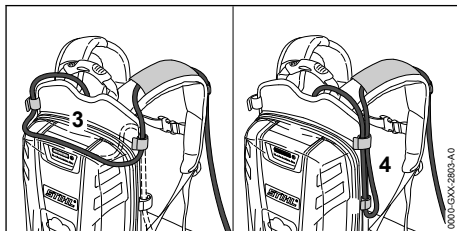

Délka připojovacího kabelu může být nastavena prostřednictvím smyčky na zádové desce (3) nebo boční smyčkou (4).

- ▶ Připojovací kabel uložit tak, aby byl co možno nejkratší a nepřekážel v práci.

7.1.2 Nasazení a nastavení nosného systému

- ▶ Akumulátor nasadíte na záda.

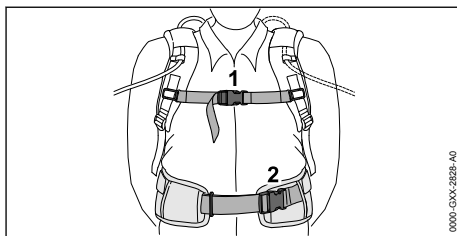

- ▶ Uzavřete uzávěr (2) kyčelního pásu.
- ▶ Uzavřete uzávěr (1) hrudního pásu.

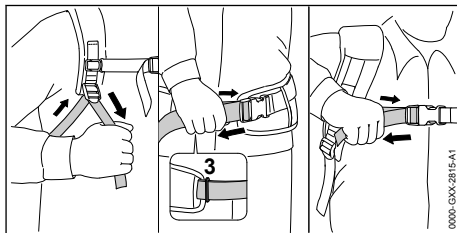

- ▶ Pásky napněte tak, aby kyčelní pás přilhal ke kyčlím a zádový polštářek k zádom.

- ▶ Konec kyčelního pásu protáhněte očkem (3).
- ▶ Příložný polštářek připevněte tak, jak je to popsáno v příbalovém lístku příložného polštářku.

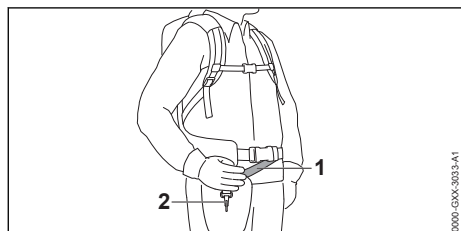

- ▶ Nosný pás (1) nastavte tak, aby karabinka (2) ležela asi o šířku jedné dlaně pod pravým bokem.

7.2 Použití s nosným systémem

7.2.1 Uložení a nastavení připojovacího kabelu

Připojovací kabel může být uložen a nastaven v závislosti na velikosti uživatele a na použití.

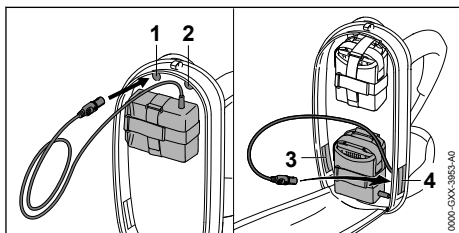

Připojovací kabel může být veden níže uvedenými otvory:

- horním levým otvorem (1)
- horním pravým otvorem (2)
- spodním levým otvorem (3)
- spodním pravým otvorem (4)

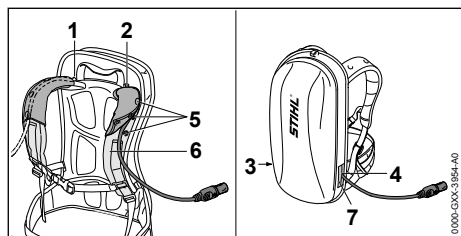

- ▶ Pokud bude připojovací kabel veden horním levým otvorem (1) nebo horním pravým otvorem (2):
 - ▶ otevřít patenty (5).

- ▶ Připojovací kabel vést přes ramenní popruh (6).
- ▶ Patenty (5) spojit smáčkutím.
- ▶ Pokud bude připojovací kabel veden dolním levým otvorem (3) nebo dolním pravým otvorem (4): použitý otvor (3 nebo 4) uzavřít suchozipovým uzávěrem (7).
- ▶ Připojovací kabel uložte tak, aby byl co možno nejkratší a nepřekážel v práci.

7.2.2 Nasazení a nastavení nosného systému

- ▶ Akumulátor nasadíte na záda.

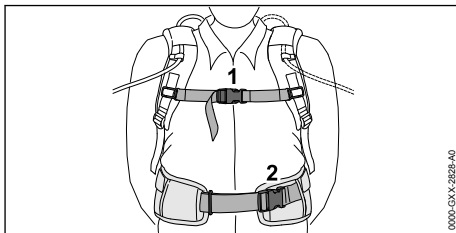

- ▶ Uzavřete uzávěr (2) kyčelního pásu .
- ▶ Uzavřete uzávěr (1) hrudního pásu.

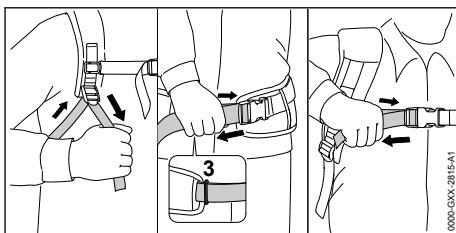

- ▶ Pásky napněte tak, aby kyčelní pás přilhal ke kyčlím a zádový polštářek k zádům.
- ▶ Konec kyčelního pásu protáhněte očkem (3).
- ▶ Příložný polštářek připevněte tak, jak je to popsáno v příbalovém lístku příložného polštářku.

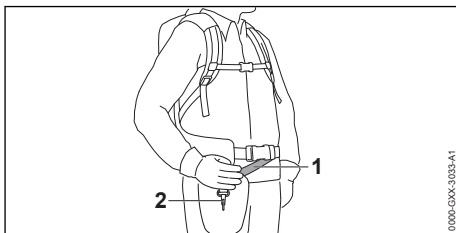

- ▶ Nosný pás (1) nastavte tak, aby karabinka (2) ležela asi o šířku jedné dlaně pod pravým bokem.

7.3 Použití s "opaskovou brašnou AP s přípojovacím kabelem"

7.3.1 Montáž „opaskové brašny AP s přípojovacím kabelem“

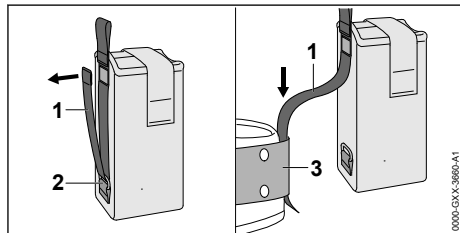

- ▶ Otevřete suchý zip na pásu (1) a pás (1) vytáhněte z očka (2).
- ▶ Pás (1) prosuňte opaskem (3).

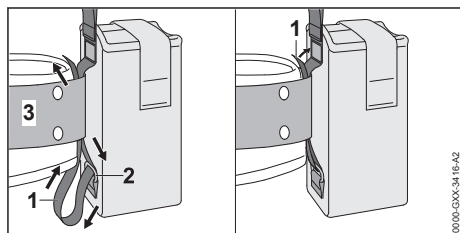

- ▶ Pás (1) opět protáhněte zpět očkem (2) a opaskem (3).
- ▶ Uzavřete suchý zip na pásu (1).

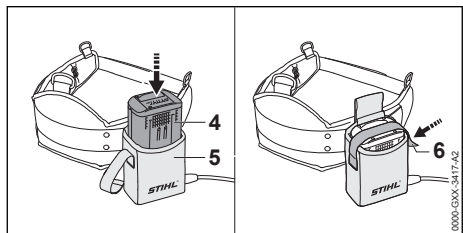

- ▶ Akumulátor (4) zamáčkněte až na doraz do opaskové brašny (5).
Ozve se krátký signální tón.
- ▶ Akumulátor (4) zajistěte suchým zipem (6).

7.3.2 Nastavení přípojovacího kabelu

Přípojovací kabel může být nastaven v závislosti na velikosti uživatele a na použití.

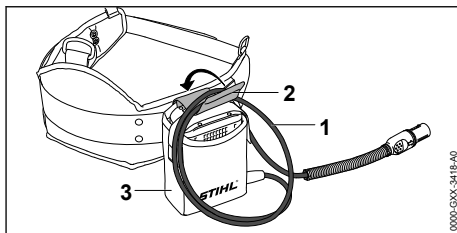

Délka přípojovacího kabelu může být nastavena prostřednictvím smyčky (1) a přípojovací kabel může být připevněn přezkou (2) na opaskovou brašnu (3).

- ▶ Přípojovací kabel uložit tak, aby byl co možno nejkratší a nepřekážel v práci.

7.3.3 Nasazení a nastavení nosného systému

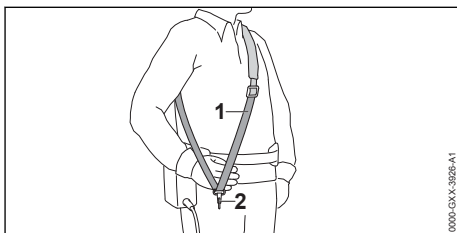

- ▶ Nasadte si jednoramenní závěsné zařízení (1).
- ▶ Jednoramenní závěsné zařízení (1) nastavte tak, aby karabinka (2) ležela asi o šířku jedné dlaně pod pravým bokem.

7.4 Vyrovnání a nastavení kruhové trubkové rukojeti

Kruhová trubková rukojeť může být v závislosti na použití a tělesné výšce uživatele nastavena do různých poloh.

- ▶ Vyžinač vypnout a zástrčku přípojovacího kabelu vytáhnout ze zdičkové zásuvky.

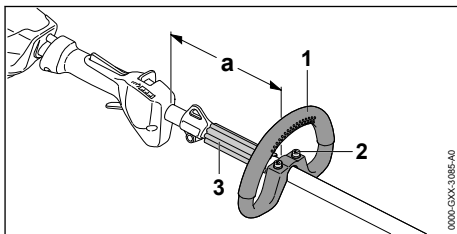

- ▶ Povolit šrouby (2).

- ▶ Kruhovou trubkovou rukojeť (1) posunout do požadované polohy tak, aby byly splněny níže uvedené podmínky:
 - Distanční kus (3) se vejde mezi kruhovou trubkovou rukojeť (1) a závěsný držák.
 - Pokud se používá žací hlava: a = maximálně 30 cm.
 - Pokud se používá žací hlava: a = maximálně 25 cm.
- ▶ Šrouby (2) utáhnout pevně tak, aby již nebylo možné kruhovou trubkovou rukojeť (1) otočit kolem tyče.

7.5 Vyvážení vyžinače

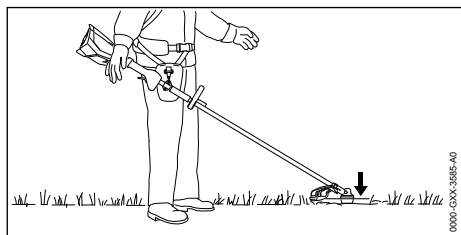

Řezný/žací nástroj musí lehce přiléhat k zemi.

- ▶ Vyžinač vypnete a zástrčku připojovacího kabelu vytáhněte ze zdiřkové zásuvky.

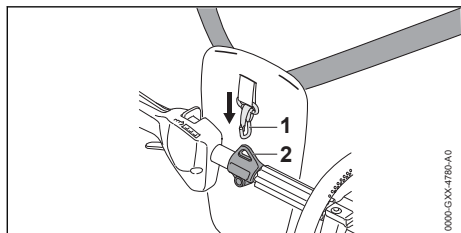

- ▶ Závěsný držák (2) zavěste do karabinky (1).
- ▶ Vyžinač nechtejete vyvážit.
- ▶ Pokud je nutné polohu řezného/žacího nástroje ve vyváženém stavu přizpůsobit:

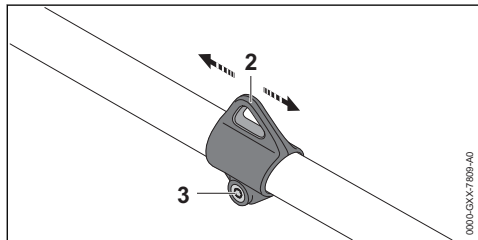

- ▶ povolte šroub (3).
- ▶ Držák (2) posuňte po tyči tak, aby se ve vyváženém stavu dosáhlo správné polohy.
- ▶ Šroub (3) pevně utáhněte.

8 Zastrčení a vytažení zástrčky připojovacího kabelu

8.1 Zástrčku připojovacího kabelu zasunout.

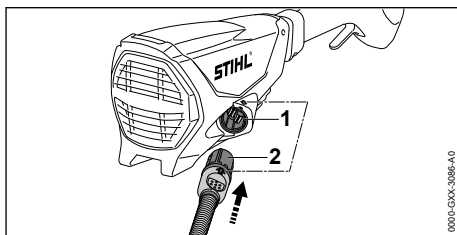

- ▶ Zástrčku (2) připojovacího kabelu vyrovnat tak, aby šipka na zástrčce (2) připojovacího kabelu směřovala k šipce na zdiřkové zásuvce (1).
- ▶ Zástrčku (2) připojovacího kabelu zasunout do zdiřkové zásuvky (1). Zástrčka (2) připojovacího kabelu se zaaretuje.

8.2 Vytažení zástrčky připojovacího kabelu

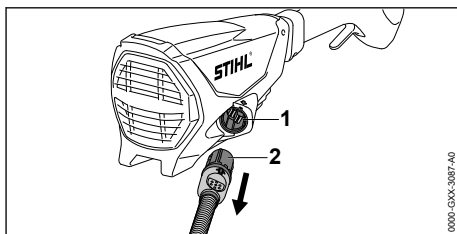

- ▶ Zástrčku (2) připojovacího kabelu uchopit rukou.
- ▶ Zástrčku (2) připojovacího kabelu vytáhnout ze zdiřkové zásuvky (1).

9 Zapnutí a vypnutí vyžinače

9.1 Zapnutí vyžinače

- ▶ Vyžinač držet pevně pravou rukou za ovládací rukojeť tak, aby palec obepínal ovládací rukojeť.
- ▶ Vyžinač držet pevně pravou rukou za ovládací rukojeť tak, aby palec obepínal ovládací rukojeť.

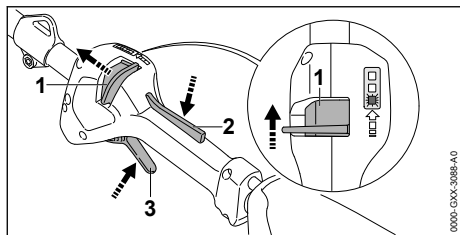

- ▶ Deblokační šoupátko (1) posunout palcem směrem ke kruhové trubkové rukojeti a držet ho.
- ▶ Pojistku spínače (2) rukou stisknout a stisknoutu ji držet. Deblokační šoupátko (1) může být puštěno.
- ▶ Spínač (3) stisknout ukazováčkem a stisknout ho držet. Vyžinač akceleroje a řezný/žací nástroj se točí.

Čím více je spínač (3) stisknutý, tím rychleji se řezný/žací nástroj točí.

Vyžinač pozná osazený řezný/žací nástroj a nastaví automaticky vhodné maximální otáčky.

9.2 Vypnutí vyžinače

- ▶ Spínač a pojistku spínače pustit.
 - ▶ Počkat, až se žací nástroj již nebude točit.
 - ▶ Pokud se řezný/žací nástroj pohybuje dál: zástrčku přípojovacího kabelu vytáhnout ze zdiřkové zásuvky a vyhledat odborného prodejce výrobků STIHL.
- Vyžinač je defektní.

10 Kontrola vyžinače

10.1 Kontrola ovládacích prvků

Deblokovací šoupátko, pojistka spínače a spínač

- ▶ Vytáhněte zástrčku přípojovacího kabelu ze zdiřkové zásuvky.
- ▶ Pokud se stisknout spínač bez stisknutí deblokovacího šoupátka a pojistky spínače.
- ▶ Pokud se spínač dá stisknout: vyžinač nepoužívejte dál a vyhledejte odborného prodejce výrobků STIHL. Deblokovací šoupátko nebo pojistka spínače jsou defektní.
- ▶ Deblokovací šoupátko posuňte směrem ke kruhové trubkové rukojeti a držte je.
- ▶ Stiskněte pojistku spínače a držte ji stisknutou.
- ▶ Stiskněte spínač.
- ▶ Spínač a pojistku spínače pusťte.
- ▶ Pokud lze se spínačem, pojistkou spínače nebo deblokovacím šoupátkem těžko pohybovat nebo se neodpruží do výchozí polohy:

vyžinač nepoužívejte a vyhledejte odborného prodejce výrobků STIHL.

Spínač, pojistka spínače nebo deblokovací šoupátko jsou defektní.

Zapnutí vyžinače

- ▶ Zastrčte zástrčku přípojovacího kabelu.
- ▶ Deblokovací šoupátko posuňte směrem ke kruhové trubkové rukojeti a držte je.
- ▶ Stiskněte pojistku spínače a držte ji stisknutou.
- ▶ Stiskněte spínač a držte ho stisknutý. Řezný/žací nástroj se točí.
- ▶ Pokud blikají 3 LED na akumulátoru červeně, vytáhněte zástrčku přípojovacího kabelu ze zdiřkové zásuvky a vyhledejte odborného prodejce výrobků STIHL. Ve vyžinači je porucha.
- ▶ Spínač a pojistku spínače pusťte. Řezný/žací nástroj se již nepohybuje.
- ▶ Pokud se řezný/žací nástroj pohybuje dál: zástrčku přípojovacího kabelu vytáhněte ze zdiřkové zásuvky a vyhledejte odborného prodejce výrobků STIHL. Vyžinač je defektní.

11 Práce s vyžinačem

11.1 Jak vyžinač držet a vést

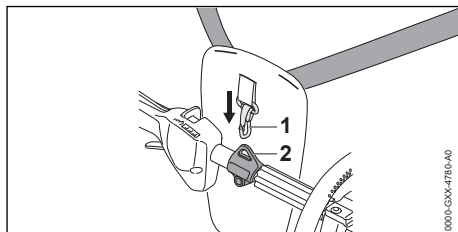

- ▶ Závěsný držák (2) zavěste do karabinky (1).

Pokud se používá žací hlava:

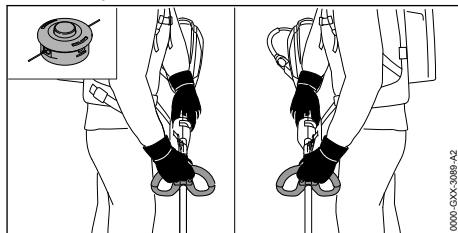

- ▶ Vyžinač držte pevně jednou rukou za ovládací rukojeť tak, aby palec obepínal ovládací rukojeť.
- ▶ Vyžinač držte druhou rukou za kruhovou trubkovou rukojeť tak, aby palec obepínal kruhovou trubkovou rukojeť.

Pokud se používá kovový řezný/žací nástroj:

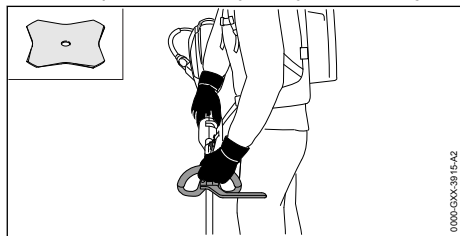

- ▶ Vyžinač držte pevně pravou rukou za ovládací rukojeť tak, aby palec obepínal ovládací rukojeť.
- ▶ Vyžinač držte pevně levou rukou za kruhovou trubkovou rukojeť tak, aby palec obepínal kruhovou trubkovou rukojeť.

11.2 Nastavení výkonnostního stupně

V závislosti na použití mohou být nastaveny 3 výkonnostní stupně. Světla LED udávají nastavený výkonnostní stupeň. Čím vyšší je výkonnostní stupeň, tím rychleji se může řezný/žací nástroj otáčet.

Nastavený výkonnostní stupeň ovlivňuje provozní dobu akumulátoru. Čím nižší je výkonnostní stupeň, tím delší je provozní doba akumulátoru.

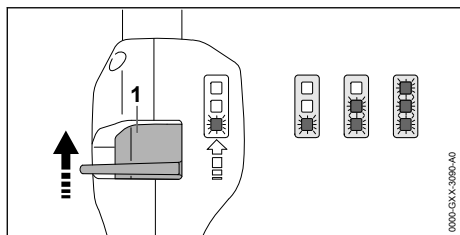

- ▶ Deblokační šoupátko (1) posuňte palcem směrem ke kruhové trubkové rukojeti a držte ho. Světla LED udávají nastavený výkonnostní stupeň.
- ▶ Deblokační šoupátko (1) tlačte dopředu, krátce je přidrže a nechte odpružit zpět. Tím je nastaven následující výkonnostní stupeň. Po třetím výkonnostním stupni následuje opět první výkonnostní stupeň.
- ▶ Deblokační šoupátko (1) tlačte dopředu a nechte jej odpružit zpět tak dlouho, až se nastaví požadovaný výkonnostní stupeň.

11.3 Vyžínání

Vzdálenost žacího nástroje od země určuje výšku kosení.

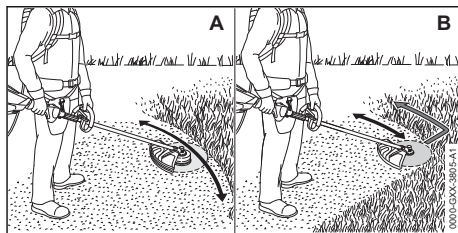

Vyžínání s žací hlavou (A)

- ▶ Pohybujte vyžinačem pravidelně sem a tam.
- ▶ Pomalu a kontrolovaně kráčejte vpřed.

Vyžínání s žacím nožem na trávu nebo s vyžinačím nožem (B)

- ▶ Pokud se používá kovový žací nástroj: vyžijte levým pásmem kovového žacího nástroje.
- ▶ Pomalu a kontrolovaně kráčejte vpřed.

11.4 Doseřízení žacích strun

11.4.1 Doseřízení žacích strun na žacích hlavách AutoCut

- ▶ Točící se žací hlavu krátce přitisknout k zemi. Tím se doseřídí přibližně 30 mm. Odřezávací nůž v ochranném krytu automaticky odřízne žací struny na správnou délku.

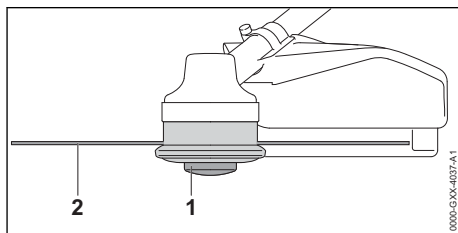

Pokud jsou žací struny kratší než 25 mm, nemohou být automaticky doseřizeny.

- ▶ Vyžinač vypnout a zástrčku připojovacího vedení vytáhnout ze zdířkové zásuvky.
- ▶ Cívku (1) na žací hlavě stisknout a stisknutou ji držet.
- ▶ Žací struny (2) vytáhnout rukou.
- ▶ Pokud žací struny (2) nemohou již být vytáhnuty: cívku (1) nebo žací struny (2) vyměnit. Cívka je prázdná.

11.4.2 Doseřízení žacích strun na žacích hlavách SuperCut

Žací struny se doseřizují automaticky. Odřezávací nůž v ochranném krytu odřezává žací struny automaticky na správnou délku.

Pokud jsou žací struny kratší než 40 mm, nemohou být automaticky doseřizeny.

- ▶ Vyžinač vypnout a zástrčku připojovacího vedení vytáhnout ze zdiřkové zásuvky.
- ▶ Žací struny vytáhnout rukou.
- ▶ Pokud žací struny již nemohou být vytaženy: žací struny vyměnit.
- ▶ Cívka je prázdná.

12 Po skončení práce

12.1 Po skončení práce

- ▶ Vypněte vyžinač a vytáhněte zástrčku připojovacího kabelu ze zdiřkové zásuvky.
- ▶ Pokud je vyžinač mokrá: nechejte vyžinač uschnout.
- ▶ Vyčistěte vyžinač.
- ▶ Vyčistěte ochranný kryt.
- ▶ Vyčistěte žací nástroj.
- ▶ Pokud je namontován kovový řezný/žací nástroj: nasadte vhodný přepravní kryt.

13 Přeprava

13.1 Přeprava vyžinače

- ▶ Vypněte vyžinač, vytáhněte zástrčku připojovacího vedení ze zdiřkové zásuvky.
- ▶ Pokud je namontován kovový řezný/žací nástroj: nasadte vhodný přepravní kryt.

Nošení vyžinače

- ▶ Vyžinač noste jednou rukou za tyč tak, aby žací nástroj směřoval dozadu a vyžinač byl vyvážený.

Přeprava vyžinače ve vozidle

- ▶ Vyžinač zajistěte tak, aby se nemohl převrátit ani pohnout.

14 Skladování

14.1 Skladování vyžinače

- ▶ Vypněte vyžinač a vytáhněte zástrčku připojovacího kabelu ze zdiřkové zásuvky.
- ▶ Pokud je namontován kovový řezný/žací nástroj: nasadte vhodný přepravní kryt.
- ▶ Vyžinač skladujte tak, aby byly splněny níže uvedené podmínky:
 - Vyžinač je mimo dosah dětí.
 - Vyžinač je čistý a suchý.
- ▶ Pokud se vyžinač bude skladovat déle než 30 dní: demontujte řezný/žací nástroj.

15 Čištění

15.1 Čištění vyžinače

- ▶ Vypněte vyžinač a vytáhněte zástrčku připojovacího kabelu ze zdiřkové zásuvky.
- ▶ Vyžinač vyčistěte vlhkým hadrem.
- ▶ Větrací šterbiny vyčistěte štětcem.

15.2 Čištění ochranného krytu a žacího nástroje

- ▶ Vyžinač vypnout a zástrčku připojovacího kabelu vytáhnout ze zdiřkové zásuvky.
- ▶ Ochranný kryt a řezný/žací nástroj vyčistit vlhkým hadrem nebo měkkým štětcem.

16 Údržba

16.1 Časové intervaly pro údržbu

Časové intervaly pro údržbu jsou závislé na okolních podmínkách a na pracovních podmínkách. STIHL doporučuje níže uvedené časové intervaly pro údržbu:

Vždy po 50 provozních hodinách

- ▶ Namažte převodovku.

Ročně

- ▶ Nechejte vyžinač zkontrolovat odborným prodejcem STIHL.

16.2 Mazání převodovky

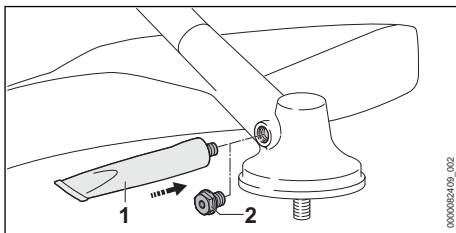

- ▶ Vyšroubujte uzávěrný šroub (2).
 - ▶ Pokud není na uzávěrném šroubu (2) viditelný žádný tuk:
 - ▶ Našroubujte tubu s převodovým tukem STIHL (1).
 - ▶ Vmáčkněte do převodové skříně 5 g převodového tuku STIHL.
 - ▶ Vyšroubujte tubu s převodovým tukem STIHL (1).
 - ▶ Uzávěrný šroub (2) zašroubujte a pevně utáhněte.
 - ▶ Vyžinač provozujte po dobu 1 minuty bez zátěže.
- Převodový tuk STIHL se rovnoměrně rozmístí.

16.3 Ostření a vyvažování kovového řezného/žacího nástroje

Správné ostření a vyvažování kovového řezného/žacího nástroje vyžaduje velkou praxi.

STIHL doporučuje nechat kovové řezné/žací nástroje ostřit a vyvažovat u odborného prodejce výrobků STIHL.

- Kovové řezné/žací nástroje ostřit tak, jak je to popsáno v návodu k použití a na obalu používaného řezného/žacího nástroje.

18 Odstranění poruch

18.1 Odstranění poruch na vyžínači a akumulátoru

Porucha	Světla LED na akumulátoru	Příčina	Odstranění závady
Vyžínač se při zapnutí nerozběhne.	1 LED bliká zeleně.	Stav nabití akumulátoru je příliš nízký.	<ul style="list-style-type: none"> ► Akumulátor zcela nabijte tak, jak je to popsáno v návodu k použití pro nabíječky STIHL AL 101, 301, 301-4, 500.
	1 LED svítí červeně.	Akumulátor je příliš teplý nebo příliš studený.	<ul style="list-style-type: none"> ► Zástrčku připojovacího kabelu vytáhněte ze zdířkové zásuvky. ► Nechejte akumulátor vychladnout nebo zahřát.
	3 LED blikají červeně.	Ve vyžínači je porucha.	<ul style="list-style-type: none"> ► Zástrčku připojovacího kabelu vytáhněte ze zdířkové zásuvky a opět ji zastrčte. ► Zapněte vyžínač. ► Pokud 3 světla LED i nadále červeně blikají: vyžínač nepoužívejte a vyhledejte odborného prodejce výrobků STIHL.
	3 LED svítí červeně.	Vyžínač je příliš teplý.	<ul style="list-style-type: none"> ► Zástrčku připojovacího kabelu vytáhněte ze zdířkové zásuvky. ► Vyžínač nechejte vychladnout.
	4 LED blikají červeně.	V akumulátoru je porucha.	<ul style="list-style-type: none"> ► Zástrčku připojovacího kabelu vytáhněte ze zdířkové zásuvky a opět ji zastrčte. ► Zapněte vyžínač. ► Pokud 4 světla LED i nadále červeně blikají: akumulátor nepoužívejte a vyhledejte odborného prodejce výrobků STIHL.
		Elektrické spojení mezi vyžínačem a akumulátorem je přerušeno.	<ul style="list-style-type: none"> ► Zástrčku připojovacího kabelu vytáhněte ze zdířkové zásuvky a opět ji zastrčte. ► Pokud se ani nadále vyžínač při zapnutí nerozběhne: vyčistěte kontaktní plošky připojovacího kabelu tak, jak je to popsáno v návodu k použití pro akumulátor STIHL AR nebo v návodu pro použití pro „opaskovou brašnu AP s připojovacím kabelem“.
	Je vlhký vyžínač nebo akumulátor.	<ul style="list-style-type: none"> ► Vyžínač nebo akumulátor nechejte uschnout. 	
Vyžínač se během provozu vypíná.	3 LED svítí červeně.	Vyžínač je příliš teplý.	<ul style="list-style-type: none"> ► Zástrčku připojovacího kabelu vytáhněte ze zdířkové zásuvky. ► Vyžínač nechejte vychladnout.
		Existuje elektrická porucha.	<ul style="list-style-type: none"> ► Zástrčku připojovacího kabelu vytáhněte ze zdířkové zásuvky a opět ji zastrčte.

17 Oprava

17.1 Oprava vyžínače a řezného/žacího nástroje

Uživatel nemůže vyžínač a řezný/žací nástroj opravovat sám.

- Pokud je vyžínač nebo řezný/žací nástroj poškozen: vyžínač nebo řezný/žací nástroj nepoužívat a vyhledat odborného prodejce výrobků STIHL.

Porucha	Světla LED na akumulátoru	Příčina	Odstranění závady
			<ul style="list-style-type: none"> ▶ Pokud se i nadále vyžinač při provozu vypíná: vyčistěte kontaktní plošky připojovacího kabelu tak, jak je to popsáno v návodu k použití pro akumulátor STIHL AR nebo v návodu pro použití pro „opaskovou brašnu AP s připojovacím kabelem“. ▶ Zapněte vyžinač.
Provozní doba vyžinače je příliš krátká.		Akumulátor není zcela nabitý.	▶ Akumulátor zcela nabijte tak, jak je to popsáno v návodu k použití pro nabíječky STIHL AL 101, 301, 301-4, 500.
		Životnost akumulátoru je překročena.	▶ Vyměňte akumulátor.

19 Technická data

19.1 Vyžinač STIHL FSA 130 R

- Přípustné akumulátory:
 - STIHL AR
 - STIHL AP spolu s „opaskovou brašnou AP s připojovacím kabelem“
- Hmotnost bez akumulátoru, řezného/žacího nástroje a ochranného krytu: 3,9 kg
- Délka bez řezného/žacího nástroje: 1750 mm

Doba životnosti je uvedena na www.stihl.com/battery-life.

19.2 Akustické a vibrační hodnoty

Hodnota K pro hladinu akustického tlaku je 2 dB(A). Hodnota K pro hladinu akustického výkonu je 2 dB(A). Hodnota K pro vibrační hodnoty je 2 m/s².

STIHL doporučuje nosit ochranu sluchu.

Použití s žací hlavou s výjimkou PolyCut 28-2

- Hladina akustického tlaku L_{pA} měřená podle EN 50636-2-91: 83 dB(A)
- Hladina akustického výkonu L_{WA} měřená podle EN 50636-2-91: 94 dB(A)
- Vibrační hodnota a_{hV} měřená podle EN 50636-2-91
 - Ovládací rukojeť: 3,3 m/s²
 - Kruhová trubková rukojeť: 3,5 m/s²

Použití s žací hlavou PolyCut 28-2

- Hladina akustického tlaku L_{pA} měřená podle EN 50636-2-91: 84 dB(A)

- Hladina akustického výkonu L_{WA} měřená podle EN 50636-2-91: 97 dB(A)
- Vibrační hodnota a_{hV} měřená podle EN 50636-2-91
 - Ovládací rukojeť: 3,3 m/s²
 - Kruhová trubková rukojeť: 3,5 m/s²

Použití s kovovým řezným/žacím nástrojem

- Hladina akustického tlaku L_{pA} měřená podle EN 50636-2-91: 82 dB(A)
- Hladina akustického výkonu L_{WA} měřená podle EN 50636-2-91: 94 dB(A)
- Vibrační hodnota a_{hV} měřená podle EN 50636-2-91
 - Ovládací rukojeť: 2,9 m/s²
 - Kruhová trubková rukojeť: 3,7 m/s²

Uvedené vibrační hodnoty se měřily podle normovaného zkušební postupu a mohou se použít pro porovnání s elektrickými stroji. Skutečně vznikající vibrační hodnoty se mohou od uvedených hodnot odchylovat, závisí to na druhu a způsobu použití. Uvedené vibrační hodnoty se mohou použít pro prvotní odhad vibrační zátěže. Skutečná vibrační zátěž se musí odhadnout. Mohou se přitom zohlednit také doby, ve kterých je elektrický stroj vypnutý, a takové doby, ve kterých je sice zapnutý, ale běží bez zátěže.

Údaje ke splnění směrnice 2002/44/ES pro zaměstnavatele o vibracích viz www.stihl.com/vib.

19.3 REACH

REACH je názvem ustanovení EG o registraci, klasifikaci a povolení chemikálií.

Informace ohledně splnění ustanovení REACH se nacházejí pod www.stihl.com/reach.

20 Kombinace řezných/žacích nástrojů, ochranných krytů a nosných systémů

20.1 Kombinace žacích nástrojů, ochranných krytů a nosných systémů

Řezný/žací nástroj	Ochranný kryt	Omezovač kroků	Nosný systém
<ul style="list-style-type: none"> – PolyCut 28-2 – Žací hlava s žací strunou, „kulatou, tichou“, o průměru 2,4 mm: – Žací hlava AutoCut 25-2 – Žací hlava AutoCut 27-2 – Žací hlava AutoCut C 26-2 – Žací hlava SuperCut 20-2 – Žací hlava DuroCut 20-2 – Žací hlava TrimCut 31-2 – Žací hlava FixCut 31-2 – Žací hlava s žací strunou, „kulatou, tichou“, o průměru 2,7 mm: – Žací hlava AutoCut 36-2 	<ul style="list-style-type: none"> – Ochranný kryt pro žací hlavy – Univerzální ochranný kryt společně se zástěrkou a odřezávacím nožem 	<ul style="list-style-type: none"> – volitelně 	<ul style="list-style-type: none"> – Akumulátor STIHL AR, volitelně společně s příloženým polštářkem – Opasek pro akumulátory s integrovanou „opaskovou brašnou AP s přípojovacím kabelem“ společně s jednoramenním závěsným zařízením – Opasek pro akumulátory s nosným pásem a s integrovanou „opaskovou brašnou AP s přípojovacím kabelem“ společně s příloženým polštářkem – Nosný systém s integrovanou „opaskovou brašnou AP s přípojovacím kabelem“, volitelně společně s příloženým polštářkem
<ul style="list-style-type: none"> – Žací list na trávu 230-2 (Ø 230 mm) – Žací list na trávu 230-4 (Ø 230 mm) – Žací list na trávu 230-8 (Ø 230 mm) – Žací list na trávu 250-32 (Ø 250 mm) – Žací list na trávu 260-2 (Ø 260 mm) 	<ul style="list-style-type: none"> – Univerzální ochranný kryt bez zástěrky 	<ul style="list-style-type: none"> – povinně 	<ul style="list-style-type: none"> – Akumulátor STIHL AR společně s příloženým polštářkem – Opasek pro akumulátory s integrovanou „opaskovou brašnou AP s přípojovacím kabelem“ společně s jednoramenním závěsným zařízením – Opasek pro akumulátory s nosným pásem a s integrovanou „opaskovou brašnou AP s přípojovacím kabelem“ společně s příloženým polštářkem – Nosný systém s integrovanou „opaskovou brašnou AP s přípojovacím kabelem“ společně s příloženým polštářkem
<ul style="list-style-type: none"> – Vyžínací nůž 250-3 (Ø 250 mm) 			

Popis nosných systémů



Akumulátor STIHL AR společně s příloženým polštářkem



Opasek pro akumulátory s integrovanou „opaskovou brašnou AP s přípojovacím kabelem“ společně s jednoramenním závěsným zařízením



Opasek pro akumulátory s nosným pásem a s integrovanou „opaskovou brašnou AP s přípojovacím kabelem“ společně s příloženým polštářkem



Nosný systém s integrovanou „opaskovou brašnou AP s připojovacím kabelem“ společně s příložným polštářkem

21 Náhradní díly a příslušenství

21.1 Náhradní díly a příslušenství

STIHL Tyto symboly označují originální náhradní díly STIHL a originální příslušenství STIHL.

STIHL doporučuje používat originální náhradní díly STIHL a originální příslušenství STIHL.

Náhradní díly a příslušenství jiných výrobců nemohou být i přes pečlivý monitoring trhu firmou STIHL posouzeny ohledně jejich spolehlivosti, bezpečnosti a vhodnosti a STIHL také nemůže ručit za jejich použití.

Originální náhradní díly STIHL a originální příslušenství STIHL jsou k dostání u odborného prodejce výrobků STIHL.

22 Likvidace

22.1 Likvidace vyžinače

Informace týkající se likvidace jsou k dostání u místních úřadů a odborného prodejce výrobků STIHL.

Nesprávná likvidace může být zdraví škodlivá a zatěžovat životní prostředí.

- ▶ Výrobky STIHL včetně obalů odevzdejte na vhodném sběrném místě k opětovnému zhodnocení v souladu s místními předpisy.
- ▶ Nelikvidujte s domácím odpadem.

23 Prohlášení o konformitě EU

23.1 Vyžinač STIHL FSA 130 R

ANDREAS STIHL AG & Co. KG
Badstraße 115
D-71336 Waiblingen

Německo

na vlastní zodpovědnost prohlašuje, že výrobek

- konstrukce: akumulátorový vyžinač
- výrobní značka: STIHL
- typ: FSA 130 R
- sériová identifikace: 4867

odpovídá patřičným předpisům ve znění směrnice 2011/65/EU, 2006/42/ES, 2014/30/EU a 2000/14/ES a je vyvinut a vyroben podle následujících norem ve verzích platných vždy k datu

výroby: EN 55014-1, EN 55014-2, EN 60335-1 a EN ISO 12100 za zohlednění normy EN 50636-2-91.

Ke zjištění naměřené a zaručené hladiny akustického výkonu bylo postupováno podle směrnice 2000/14/EG, příloha VI.

Zkušební instituce: VDE Prüf- u. Zertifizierungsinstitut, Merianstraße 28, 63069 Offenbach, Deutschland

- Naměřená hladina akustického výkonu: 94 dB(A)
- Zaručená hladina akustického výkonu: 96 dB(A).

Technické podklady jsou uloženy v oddělení homologace výrobků firmy ANDREAS STIHL AG & Co. KG.

Rok výroby stroje a výrobní číslo jsou uvedeny na vyžinači.

Waiblingen, 15.7.2021

ANDREAS STIHL AG & Co. KG

V zast.

Dr. Jürgen Hoffmann, Vedoucí oddělení schvalování výrobků, regulace

24 Adresy

24.1 Hlavní sídlo firmy STIHL

ANDREAS STIHL AG & Co. KG
Postfach 1771
D-71307 Waiblingen

24.2 Distribuční společnosti STIHL

NĚMECKO

STIHL Vertriebszentrale AG & Co. KG
Robert-Bosch-Straße 13
64807 Dieburg
Telefon: +49 6071 3055358

RAKOUSKO

STIHL Ges.m.b.H.
Fachmarktstraße 7
2334 Vösendorf
Telefon: +43 1 86596370

ŠVÝCARSKO

STIHL Vertriebs AG
Isenrietstraße 4
8617 Mönchaltorf
Telefon: +41 44 9493030

ČESKÁ REPUBLIKA

Andreas STIHL, spol. s r.o.
Chrlická 753
664 42 Modřice

24.3 Dovozci firmy STIHL**BOSNA-HERCEGOVINA**

UNIKOMERC d. o. o.
Bišće polje bb
88000 Mostar
Telefon: +387 36 352560
Fax: +387 36 350536

CHORVATSKO

UNIKOMERC – UVOZ d.o.o.
Sjedište:
Amruševa 10, 10000 Zagreb
Prodaja:
Ulica Kneza Ljudevita Posavskog 56, 10410 Velika Gorica
Telefon: +385 1 6370010
Fax: +385 1 6221569

TURECKO

SADAL TARIM MAKİNELERİ DIŞ TİCARET A.Ş.
Hürriyet Mahallesi Manas Caddesi No.1
35473 Menderes, İzmir
Telefon: +90 232 210 32 32
Fax: +90 232 210 32 33

Tartalomjegyzék

1	Előszó.....	174
2	Erre a használati útmutatóra vonatkozó információk.....	174
3	Áttekintés.....	175
4	Biztonsági tudnivalók.....	177
5	A motoros kasza használatra készszé tétele.....	182
6	A motoros kasza összeszerelése.....	183
7	A motoros kasza beállítása a felhasználó számára.....	185
8	A csatlakozóvezeték dugaszának bedugása és kihúzása.....	188
9	A motoros kasza bekapcsolása és kikapcsolása.....	189

10	A motoros kasza vizsgálata.....	189
11	Munkavégzés a motoros kaszával.....	190
12	Munka után.....	191
13	Szállítás.....	191
14	Tárolás.....	191
15	Tisztítás.....	191
16	Karbantartás.....	192
17	Javítás.....	192
18	Hibaelhárítás.....	192
19	Műszaki adatok.....	193
20	Kombinációk vágószerszámokból, védőelemekből és hordozórendszerekből.....	194
21	Pótalkatrészek és tartozékok.....	195
22	Ártalmatlanítás.....	195
23	EK Megfelelőségi nyilatkozat.....	195
24	A gyártó UK/CA megfelelőségi nyilatkozata.....	196

1 Előszó

Tisztelt Vásárlónk!

Örömmel szolgál, hogy STIHL-termék mellett döntött. Termékeink fejlesztése és gyártása csúcsműködésben történik, ügyfeleink szükségleteinek megfelelően. Így magas megbízhatóságú termékek jönnek létre, amelyek az extrém igénybevétel próbáját is kiállják.

A STIHL a szervizelés terén is csúcsműködést nyújt Önnek. Márkaszervizeink szakértő tanácsadást és betanítást, valamint átfogó műszaki segítséget nyújtanak.

A STIHL elkötelezett a környezettel szembeni fenntartható és felelősségteljes eljárások mellett. A jelen használati utasítás támogatást ad, hogy Ön biztonságos és környezetbarát módon használhassa STIHL-termékét, annak hosszú élettartamán keresztül.

Köszönjük bizalmát és sok örömet kívánunk a STIHL-termék használatához.



Dr. Nikolas Stihl

FONTOS! HASZNÁLAT ELŐTT OLVASSA EL, ÉS ŐRIZZE MEG.

2 Erre a használati útmutatóra vonatkozó információk**2.1 Vonatkozó dokumentumok**

A helyi biztonsági előírások érvényesek.

- ▶ A jelen használati utasításon túl olvassa el, értse meg és tartsa meg az alábbi dokumentumokat is:
 - A használt vágószerszám használati utasítása és csomagolása
 - A használt hordozórendszer használati utasítása
 - A STIHL AR akkumulátor használati utasítása
 - A „Csatlakozóvezetékes AP övtáska” használati utasítása
 - Biztonsági utasítások, STIHL AP akkumulátor
 - A STIHL AL 101, 301, 301-4, 500 töltőkészülékek használati utasítása
 - Biztonsági információk, a beépített akkumulátorral ellátott STIHL-termékekre és akkumulátorokra vonatkozóan: www.stihl.com/safety-data-sheets

2.2 A figyelmeztetések jelölése a szövegben



FIGYELMEZTETÉS

- Olyan veszélyekre utal, amelyek súlyos sérüléseket vagy halált okozhatnak.
 - ▶ A megnevezett intézkedésekkel súlyos sérülések vagy halál kerülhető el.

TUDNIVALÓ

- Olyan veszélyekre utal, amelyek anyagi károkat okozhatnak.
 - ▶ A megnevezett intézkedésekkel anyagi károk kerülhetők el.

2.3 Szimbólumok a szövegben



Ez a szimbólum e használati útmutató egyik fejezetére utal.

3 Áttekintés

3.1 Motoros kasza

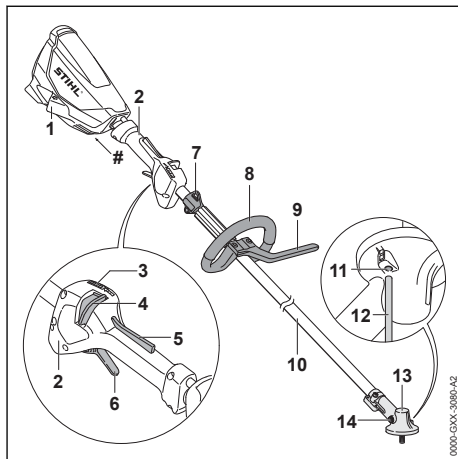

- 1 Hüvely**
A hüvely a csatlakozóvezeték dugaszának bedugására szolgál.
- 2 Kezelőfogantyú**
A kezelőfogantyú a motoros kasza sére, tartására és vezetésére szolgál.
- 3 LED-ek**
A LED-ek a beállított teljesítményszintet mutatják.
- 4 Kireteszelő tolóka**
A kireteszelő tolóka a kapcsolóemelőüzárral együtt a kapcsolóemelő kioldására szolgál. A csúszka feloldása a teljesítményszint beállítására szolgál.
- 5 Kapcsolóemelőüzár**
A kapcsolóemelőüzár tolóka a kapcsolóemelőüzárral együtt a kireteszelő tolóka kioldására szolgál.
- 6 Kapcsolóemelő**
A kapcsolóemelő be- és kikapcsolja a motoros kaszát.
- 7 Hordozófül**
A hordozófül a hordozórendszer beakasztására szolgál.
- 8 Körfogantyú**
A körfogantyú a motoros kasza tartására és vezetésére szolgál.
- 9 Előtölési korlátozó**
Az előtolási korlátozó korlátozza a távolságot a kezelő lába és a fém vágószerszám között.

10 Szár

A szár köti össze valamennyi alkatrészt.

11 Nyílások a dugaszolótüskéhez

A dugaszolótüskének szánt nyílások befogadják a dugaszolótüskét.

12 Dugaszoló tüske

A dugaszolótüske blokkolja a tengelyt a vágószerző felszerelésekor.

13 Hajtóműház

A hajtóműház lefedi a hajtóművet.

14 Zárócsavar

A zárócsavar lezárja a STIHL hajtóműszírnak szánt nyílást.

Teljesítménytábla a gépszámmal**3.2 Védők és vágószerzők**

A védőt és a vágószerzőket példaként ábrázoljuk. A használatra engedélyezett kombinációkat a jelen használati utasításban ismertetjük,  20.

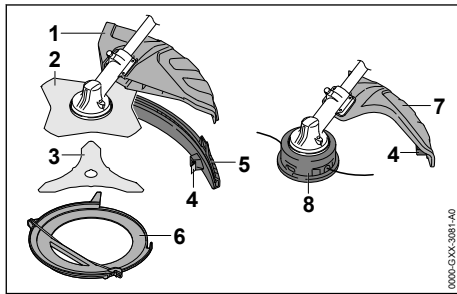
**1 Univerzális védő**

A univerzális védő védi a kezelőt a felvert tárgyakkal és a vágószerzővel történő érintkezéssel szemben.

2 Fűvágólap

A fűvágólap fű és gyom vágására alkalmas.

3 Bozótívágó kés

A bozótívágó kés bozót vágására alkalmas.

4 Hossztolókés

A hossztolókés munkavégzés közben megfelelő hosszúságúra rövidíti le a damilt.

5 Kötény

A kötény meghosszabbítja az univerzális védőt a nyírófejrel történő használathoz.

6 Szállítási védőburkolat

A szállítási védőburkolat akadályozza meg a fém vágószerzőkkel való érintkezést.

7 Védő, nyírófejekhez

A nyírófejhez tartozó védő védi a kezelőt a felvert tárgyakkal és a nyírófejrel történő érintkezéssel szemben.

8 Nyírófej

A nyírófej tartja a damilt.

3.3 Hordozórendszerek

A hordozórendszereket példaként ábrázoljuk. Az engedélyezett kombinációkat a jelen használati útmutatóban ismertetjük,  20.1.

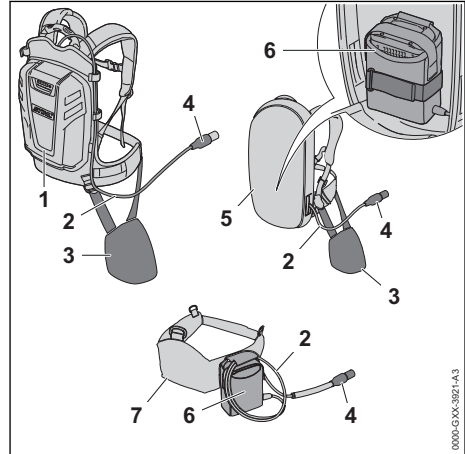
**1 STIHL AR akkumulátor**

A STIHL AR akkumulátor el tudja látni a motoros kaszát energiával.

2 Csatlakozóvezeték

A csatlakozóvezeték összeköti a motoros kaszát az akkumulátorral vagy a „Csatlakozóvezetékes AP övtáskával”.

3 Párnabetét

A párnabetét a motoros kaszának a STIHL AR akkumulátoron vagy a „Csatlakozóvezetékes AP övtáskával” ellátott hordozórendszeren történő rögzítésére szolgál.

4 A csatlakozóvezeték dugasza

A csatlakozóvezeték dugasza összeköti a motoros kaszát a „Csatlakozóvezetékes AP övtáskával” vagy egy STIHL AR akkumulátorral.

5 Hordozórendszer beépített „Csatlakozóvezetékes AP övtáskával”

A hordozórendszer el tudja látni a motoros kaszát energiával.

6 „Csatlakozóvezetékes AP övtáska”

A „Csatlakozóvezetékes AP övtáska” el tudja látni a motoros kaszát energiával.

7 Akkumulátorszívó rászerezelt „Csatlakozóvezetékes AP övtáskával”

Az akkumulátorszívó el tudja látni a motoros kaszát energiával.

3.4 Szimbólumok

A szimbólumok a motoros kaszán, és a védőn lehetnek feltüntetve és a következőket jelenthetik:

 Ez a szimbólum megmutatja a vágószerszám forgásirányát.

max Ø XXX Ez a szimbólum a vágószerszám maximális átmérőjét milliméterben.

 Ez a szimbólum megmutatja a vágószerszám névleges fordulatszámát

 **LWA** A 2000/14/EK irányelvnek megfelelően dB(A)-ban garantált zajteljesítményszintnek az összehasonlíthatósága az elektromos termékek zajkibocsátásával.

 A terméket ne dobja a háztartási szemétkébe.

4 Biztonsági tudnivalók**4.1 Figyelmeztető szimbólumok****4.1.1 Motoros kasza**

A motoros kaszán lévő figyelmeztető szimbólumok jelentése:

 Tartsa be a biztonsági utasításokat és azok intézkedéseit.

 Olvassa el, értse meg, és tartsa meg a használati utasítást.

 Viseljen védőszemüveget. Ha munka közben tárgyak zuhanhatnak le: Viseljen védősisakot.

 Viseljen védőcsizmát.

 Viseljen munkakesztyűt.



Tartsa be a visszacsapódásra vonatkozó biztonsági előírásokat és azok intézkedéseit.



Tartsa be a felvert tárgyakra vonatkozó biztonsági előírásokat és azok intézkedéseit.



Tartsa be a biztonsági távolságot.



A munka megszakitásakor, szállításakor, tárolás, karbantartás vagy javítás esetén húzza ki a csatlakozóvezeték dugaszát a hüvelyből.



Ne érintse meg a forró felületet.

4.1.2 Nyírófejekhez való védő

A nyírófejekhez való védőn lévő figyelmeztető szimbólumok jelentése:



Ezt a védőt nyírófejekhez használja.



Ezt a védőt ne használja fűvágó lapokhoz.



Ezt a védőt ne használja bozótívágó késekhez.



Ezt a védőt ne használja aprítókésekhez.



Ezt a védőt ne használja körfűrészlapokhoz.

4.1.3 Univerzális védő és kötény**Univerzális védő**

Az univerzális védőn lévő figyelmeztető szimbólumok jelentése:



Ezt a védőt kötény nélkül ne használja nyírófejhez.



Ezt a védőt fűvágó lapokhoz használja.



Ezt a védőt bozótvágó késekhez használja.



Ezt a védőt ne használja aprítókésekhez.



Ezt a védőt ne használja körfűrészlapokhoz.

Kötény

A kötényen lévő figyelmeztető szimbólumok jelentése:



Az univerzális védőt a köténnyel és a hosszolókéssel együtt használja nyírófejekhez.

4.2 Rendeltetésszerű használat

A STIHL FSA 130 R motoros kaszát a következőkre használják:

- nyírófejjel: Fűnyíráshoz
- fűvágólappal: Fű és gyom nyírására
- bozótvágó késsel: 20 mm-es átmérővel bozót irtására

A motoros kaszát esőben is lehet használni.

A motoros kaszát egy „Csatlakozóvezetékes AP övtáskával” ellátott STIHL AP akkumulátor vagy egy STIHL AR akkumulátor látja el energiával.

▲ FIGYELMEZTETÉS

- A STIHL által a motoros kaszához nem engedélyezett akkumulátorok tűzveszélyeket és robbanásokat okozhatnak. Súlyos személyi sérülések vagy halál, és anyagi károk keletkezhetnek.
 - ▶ A motoros kaszát egy „Csatlakozóvezetékes AP övtáskával” ellátott STIHL AP akkumulátorral vagy egy STIHL AR akkumulátorral használja.
- Amennyiben a motoros kaszát vagy az akkumulátort nem rendeltetés szerint használják, súlyos vagy halálos személyi sérülések, és anyagi károk keletkezhetnek.
 - ▶ A motoros kaszát a jelen használati útmutatóban leírt módon használja.
 - ▶ Az akkumulátort oly módon használja, ahogy az a „Csatlakozóvezetékes AP övtáska” vagy a STIHL AR akkumulátor használati útmutatójában le van írva.

4.3 A felhasználóval szemben támasztott követelmények

▲ FIGYELMEZTETÉS

- A felhasználók betanítás nélkül nem tudják a motoros kasza veszélyeit felismerni vagy felbecsülni. A felhasználó vagy más személyek súlyos személyi sérüléseket szenvedhetnek el vagy meg is halhatnak.



- ▶ Olvassa el, értse meg, és tartsa meg a használati utasítást.

- ▶ Amennyiben a motoros kaszát továbbadja más személynek: Adja át vele együtt a használati utasítást is.
- ▶ Bizonyosodjon meg arról, hogy a felhasználó megfelel a következő követelményeknek:
 - A felhasználó kipihent.
 - A felhasználó fizikailag, érzékszervileg és szellemi képességeinél fogva képes a motoros kaszát kezelni és tud azzal dolgozni. Amennyiben a felhasználó fizikai, érzékszervi vagy szellemi képességeinél fogva korlátozottan képes erre, a felhasználó csak felügyelet mellett vagy egy felelős személy utasításai szerint dolgozhat a berendezéssel.
 - A felhasználó képes felismerni és felbecsülni a motoros kasza veszélyeit.
 - A felhasználó nagykorú vagy a felhasználó a nemzeti jogszabályok szerint felügyelet mellett képzést fog kapni a szakmára.
 - A felhasználó részesült STIHL márkaszerviz vagy szakember általi oktatásban, mielőtt először használná a motoros kaszát.
 - A felhasználó nem áll alkohol, orvosságok vagy drogok hatása alatt.
- ▶ Amennyiben bizonytalanságok merülnének fel: Forduljon STIHL márkaszervizhez.

4.4 Ruházat és felszerelés

▲ FIGYELMEZTETÉS

- Munkavégzés közben a hosszú haj becsípődhet a motoros kaszába. A felhasználó súlyos sérülést szenvedhet.
 - ▶ A hosszú haját úgy kösse össze és úgy rögzítse, hogy az a váll felett legyen.
- A munkavégzés során a tárgyak nagy sebességgel repülhetnek fel. A kezelő megsérülhet.



▶ Viseljen szorosan illeszkedő védőszemüveget. A megfelelő védőszemüveget az EN 166 szabvány szerint vagy a nemzeti előírásoknak megfelelően bevizsgálják, és a megfelelő jelöléssel ellátva kaphatók a boltban.

- ▶ Viseljen arcvédőt.
- ▶ Viseljen ellenálló anyagból készült hosszú nadrágot.

■ A leeső tárgyak fejsérüléseket okozhatnak.



▶ Ha munka közben tárgyak zuhanhatnak le: Viseljen védősisakot

■ Munkavégzés közben por kavarodhat fel. A belélegzett por károsíthatja az egészséget és allergiás reakciókat válthat ki.

- ▶ Ha por keveredik fel: Viseljen porvédőmaszkot.

■ A nem megfelelő ruházat beakadhat fába, bozódba és a motoros kaszába. A nem megfelelő ruházatot viselő kezelők súlyosan megsérülhetnek.

- ▶ Viseljen testhez simuló ruházatot.
- ▶ Vegye le a sálakat és az ékszereket.

■ Munkavégzés közben a kezelő érintkezésbe kerülhet a forgó vágószerzámmal. A felhasználó súlyos sérülést szenvedhet.

- ▶ Viseljen ellenálló anyagú lábbelit.



▶ Amennyiben fém vágószerzámot használ: Használjon acél orr-részes védőcsizmát.

- ▶ Viseljen ellenálló anyagból készült hosszú nadrágot.

■ A vágószerzám fel- és leszerelésekor, illetve a tisztítás vagy a karbantartás közben a kezelő érintkezésbe kerülhet a vágószerzámmal vagy a hossztolókéssel. A kezelő megsérülhet.



▶ Viseljen ellenálló anyagú munkesztyűt.

■ Ha a kezelő nem megfelelő lábbelit visel, elcsúszhat. A kezelő megsérülhet.

- ▶ Viseljen kemény, zárt lábbelit recézett talppal.

4.5 Munkaterület és környezet

▲ FIGYELMEZTETÉS

■ A beavatatlan személyek, a gyermekek és állatok nem tudják a motoros kasza és a felre-pített tárgyak veszélyeit felismerni és felbecsülni. A beavatatlan személyek, a gyermekek

és állatok súlyos sérüléseket szenvedhetnek és anyagi károk keletkezhetnek.



▶ A beavatatlan személyeket, a gyermekeket és állatokat tartsa 15 m-es körzetben távol a munkaterülettől.

- ▶ A tárgytól 15 m-es távolságot kell tartani.
- ▶ Ne hagyja őrizetlenül a motoros kaszát.
- ▶ Biztosítsa, hogy gyermekek ne tudjanak a motoros kaszával játszani.
- A motoros kasza elektromos alkatrészei szikrákat gerjeszhetnek. A szikrák gyúlékony vagy robbanékony környezetben tűzvészeket és robbanásokat okozhatnak. Súlyos, akár halálos személyi sérülések következhetnek be, és anyagi károk keletkezhetnek.
 - ▶ Ne dolgozzon gyúlékony vagy robbanékony környezetben.

4.6 Biztonságos állapot

4.6.1 Motoros kasza

A motoros kasza akkor van biztonságos állapotban, amikor a következő feltételek teljesülnek:

- A motoros kasza sértetlen.
- A motoros kasza tiszta.
- A kezelőelemek működnek és nincsenek módosítva.
- A vágószerzámnak és a védőnek a jelen használati utasításban megadott egyik kombinációja van felszerelve.
- A vágószerzám és védő felszerelése megfelelő.
- Ehhez a motoros kaszához illő eredeti STIHL tartozék van beszerelve.
- A tartozék megfelelően van beszerelve.

▲ FIGYELMEZTETÉS

- Nem biztonságos állapotban az alkatrészek nem működnek megfelelően, és a biztonsági berendezések hatástalanná válnak. Súlyos vagy halálos személyi sérülések következhetnek be.
 - ▶ Ne dolgozzon sérült motoros kaszával.
 - ▶ Ha a motoros kasza bepiszkolódott: Tisztítsa meg a motoros kaszát.
 - ▶ Ne módosítsa a motoros kaszát. Kivétel: A vágószerzámnak és a védőnek a jelen használati útmutatóban megadott egyik kombinációjának felszerelése.
 - ▶ Amennyiben a kezelőelemek nem működnek: Ne dolgozzon a motoros kaszával.
 - ▶ Ehhez a motoros kaszához illő eredeti STIHL tartozékokat szereljen be.
 - ▶ A vágószerzámot és a védőt a jelen használati utasításban leírt módon szerelje fel.

- ▶ A tartozékot a jelen használati utasításban vagy a tartozék használati utasításában leírt módon szerelje fel.
- ▶ Ne dugjon tárgyakat a motoros kasza nyílásaiba.
- ▶ Az elhasználdott vagy megrongálódott táblákat ki kell cserélni.
- ▶ Amennyiben bizonytalanságok merülnének fel: Forduljon STIHL márkaszervizhez.

4.6.2 Védőelem

A védőelem akkor van biztonságos állapotban, amikor a következő feltételek teljesülnek:

- A védőelem sértetlen.
- Amennyiben használja a hossztolókést és a kötényt: A hossztolókés és a kötény felszerelése megfelelő.

▲ FIGYELMEZTETÉS

- Nem biztonságos állapotban az alkatrészek nem működnek megfelelően és a biztonsági berendezések hatástalanná válnak. A felhasználó súlyos sérülést szenvedhet.
 - ▶ Ne dolgozzon sérült védőelemmel.
 - ▶ Amennyiben használja a hossztolókést és a kötényt: Megfelelően beszerelt hossztolókéssel és köténnyel dolgozzon.
 - ▶ Amennyiben bizonytalanságok merülnének fel: Forduljon egy STIHL márkaszervizhez.

4.6.3 Nyírófej

A nyírófej akkor van biztonságos állapotban, amikor a következő feltételek teljesülnek:

- A nyírófej sértetlen.
- A nyírófej nincs eldugva.
- A damilok felszerelése megfelelő.
- Nem lépte túl a kopási határt.

▲ FIGYELMEZTETÉS

- Nem biztonságos állapotban a nyírófej részei vagy a damil eloldódhatnak, és elpattanhatnak. Súlyos személyi sérülések következhetnek be.
 - ▶ Ne dolgozzon sérült nyírófejjel.
 - ▶ Ne helyettesítse a damilt fém tárgyakkal.
 - ▶ Vegye figyelembe és tartsa be a kopási határokat.
 - ▶ Amennyiben bizonytalanságok merülnének fel: Forduljon STIHL márkaszervizhez.

4.6.4 Fém vágószerszám

A fém vágószerszám akkor van biztonságos állapotban, amikor a következő feltételek teljesülnek:

- A fém vágószerszám és a felszerelhető tartozékok sértetlenek.
- A fém vágószerszám nincs eldeformálódva.
- A fém vágószerszám felszerelése megfelelő.

- A fém vágószerszám élezése megfelelő.
- A fém vágószerszám a vágóéleken nem sorjás.
- Nem lépte túl a kopási határt.
- Ha nem a STIHL által gyártott fém vágószereszközt használ, az nem lehet se nehezebb, se vastagabb, se más formájú, se rosszabb minőségű, és az átmérője sem lehet nagyobb, mint a STIHL által engedélyezett legnagyobb fém vágószerszámé.

▲ FIGYELMEZTETÉS

- Nem biztonságos állapotban leoldódhatnak és elpattanhatnak a fém vágószerszám részei. Súlyos személyi sérülések következhetnek be.
 - ▶ Mindig sértetlen fém vágószereszközzel és sértetlen felszerelhető tartozékokkal dolgozzon.
 - ▶ Szakszerűen élezze a fém vágószereszközt.
 - ▶ A vágóéleken lévő sorjákat reszelővel távolítsa el.
 - ▶ Adja le a fém vágószereszközt egy STIHL márkaszervizben kiegyensúlyozás céljából.
 - ▶ Vegye figyelembe és tartsa be a kopási határokat.
 - ▶ Az ebben a használati utasításban megadott fém vágószereszközt használja.
 - ▶ Amennyiben bizonytalanságok merülnének fel: Forduljon STIHL márkaszervizhez.

4.7 Munkálatok

▲ FIGYELMEZTETÉS

- A felhasználó bizonyos helyzetekben nem tud koncentrált odafigyeléssel tovább dolgozni. A kezelő megbotozhat, eleshet és súlyosan megsérülhet.
 - ▶ Nyugodtan és megfontoltan dolgozzon.
 - ▶ Amennyiben a fény- és látásviszonyok gyengék: Ne dolgozzon a motoros kaszával.
 - ▶ Egyedül kezelje a motoros kaszát.
 - ▶ Vezesse a vágószereszközt a talajhoz közel.
 - ▶ Ügyeljen az akadályokra.
 - ▶ A talajon állva dolgozzon és tartsa meg egyensúlyát.
 - ▶ Ha fáradtság jelei jelentkeznek: Iktasson be egy szünetet.
- A forgó vágószereszköz megvághatja a kezelőt. A felhasználó súlyos sérülést szenvedhet.
 - ▶ Ne érintse meg a forgó vágószereszközt.
 - ▶ Amennyiben a vágószereszközt tárgy akadályozza: Kapcsolja ki a motoros kaszát és húzza ki a csatlakozóvezeték dugaszát a

hüvelyből. Csak ezután távolítsa el a tárgyat.

- Amennyiben a motoros kasza munkavégzés közben változik vagy szokatlanul viselkedik, előfordulhat, hogy a motoros kasza nincs biztonságos állapotban. Súlyos személyi sérülések és anyagi károk keletkezhetnek.
 - ▶ Hagyja abba a munkát, húzza ki a csatlakozóvezeték dugaszát a dugaszoló aljzatból, és keressen fel egy STIHL márkakereskedőt.
- Munkavégzés közben a motoros kasza rezgéseket generálhat.



▶ Viseljen kesztyűt.

- ▶ Tartson munkaközi szüneteket.
- ▶ Amennyiben vérkeringési zavarok tünetei jelentkeznek: Forduljon orvoshoz.
- Amennyiben munkavégzés közben a vágószerszám idegen tárgyat talál el, az vagy annak leváló részei nagy sebességgel felrepülhetnek. Személyi sérülések és anyagi károk keletkezhetnek.
 - ▶ Távolítsa el az idegen tárgyakat a munkaterületről.
- Ha a forgó vágószerszám kemény tárgyat ér, szikrák keletkezhetnek és a vágószerszám megsérülhet. A szikrák gyúlékony környezetben tüzet okozhatnak. Súlyos, akár halálos személyi sérülések következhetnek be, és anyagi károk keletkezhetnek.
 - ▶ Ne dolgozzon gyúlékony környezetben.
 - ▶ Bizonyosodjon meg arról, hogy a vágószerszám biztonságos állapotban van.
- Amikor a kapcsolóelmeletyűt elengedik, azután a vágószerszám még rövid ideig tovább forog. Súlyos személyi sérülések következhetnek be.
 - ▶ Várja meg amíg a vágószerszám leáll.
- A felhasználó veszélyes helyzetben pánikba eshet és előfordulhat, hogy nem veszi le a hordozórendszert. A felhasználó súlyos sérülést szenvedhet.
 - ▶ Gyakorolja a hordozórendszer levételét.

4.8 Visszaható erő

4.8.1 Visszaható erő

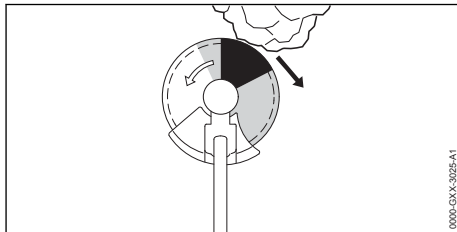

A visszacsapódásnak a következő okai lehetnek:

- A forgó fém vágószerszám a szürkével jelzett területen vagy a feketével jelzett területen kemény tárgyba ütközik és gyorsan lefékez.
- A forgó fém vágószerszám beakadt.

A feketével jelzett területen áll fenn a legnagyobb veszélye a visszacsapódásnak.

▲ FIGYELMEZTETÉS

- Ezen okokból kifolyólag a vágószerszám forgó mozgása erőteljesen lefékeződhet vagy le is állhat és a vágószerszám jobbra vagy a kezelő irányába lökődhet (fekete nyíl). A kezelő elveszítheti az uralmát a motoros kasza felett. Súlyos vagy halálos személyi sérülések következhetnek be.
 - ▶ Két kézzel fogja a motoros kaszát.
 - ▶ A használati útmutatóban leírt módon dolgozzon.
 - ▶ Ne dolgozzon a feketével jelölt területtel.
 - ▶ A jelen használati útmutatóban ismertetett egyik vágószerszám, védő és hordozórendszer kombinációt használja.
 - ▶ Szakszerűen élezze a fém vágószerszámot.
 - ▶ Teljes gázzal dolgozzon.

4.9 Szállítás

▲ FIGYELMEZTETÉS

- Munkavégzés közben a hajtóműház felhevülhet. A kezelő megégetheti magát.
 - ▶ Ne érintse meg a forró hajtóműházat.
- Szállítás közben a motoros kasza felborulhat vagy mozoghat. Személyi sérülések és anyagi károk keletkezhetnek.



▶ Húzza ki a csatlakozóvezeték dugaszát a hüvelyből.

- ▶ Amennyiben fém vágószerszám van felszerelve: Szereljen fel szállítási védőburkolatot.
- ▶ Biztosítsa a motoros kaszát feszítőhevederekkel, szíjjal vagy egy hálóval úgy, hogy ne tudjon felborulni vagy mozogni.

4.10 Tárolás

▲ FIGYELMEZTETÉS

- A gyermekek nem tudják a motoros kasza veszélyeit felismerni és felbecsülni. A gyermekek súlyos sérüléseket szenvedhetnek.



- ▶ Húzza ki a csatlakozóvezeték dugóját a hüvelyből.

- ▶ Amennyiben fém vágószerszám van felszerelve: Szereljen fel szállítási védőelemet.
- ▶ A motoros kasza gyermekektől távol tartandó.

- A motoros kasza elektromos érintkezői és fém alkatrészei berozsdásodhatnak nedvesség hatására. A motoros kasza megrongálódhat.



- ▶ Húzza ki a csatlakozóvezeték dugóját a hüvelyből.

- ▶ A motoros kaszát tisztán és szárazon tárolja.

4.11 Tisztítás, karbantartás és javítás

▲ FIGYELMEZTETÉS

- Amennyiben tisztítás, karbantartás vagy javítás során be van dugva a csatlakozóvezeték dugasa, a motoros kasza véletlenül beindulhat. Súlyos személyi sérülések és anyagi károk keletkezhetnek.



- ▶ Húzza ki a csatlakozóvezeték dugóját a hüvelyből.

- Munkavégzés közben a hajtóműház felhevülhet. A kezelő megégetheti magát.



- ▶ Ne érintse meg a forró hajtóműházat.

- A dörzshatású tisztítószerek, a vízszugárral vagy hegyes tárgyakkal való tisztítás megrongálhatják a motoros kaszát, a védőt vagy a vágószerszámot. Amennyiben a motoros kaszát, a védőt vagy a vágószerszámot nem megfelelőképpen tisztítják, az alkatrészek nem működnek megfelelően és a biztonsági berendezések hatástalanná válnak.

dezek hatástalanná válnak. Súlyos személyi sérülések következhetnek be.

- ▶ A motoros kaszát, a védőt és a vágószerzámot a jelen használati utasításban leírt módon tisztítsa.
- Amennyiben a motoros kaszát, a védőt vagy a vágószerzámot nem megfelelőképpen tartják karban vagy javítják, az alkatrészek nem működnek megfelelően és a biztonsági berendezések hatástalanná válnak. Súlyos vagy halálos személyi sérülések következhetnek be.
 - ▶ A motoros kaszát és a védőt ne tartsa karban saját maga és ne javítsa.
 - ▶ Amennyiben a motoros kasza vagy a védő karbantartása vagy javítása szükséges: Forduljon STIHL márkaszervizhez.
 - ▶ A vágószerzám karbantartását a használt vágószerzám használati utasításában leírt módon vagy a használt vágószerzám csomagolásán leírt módon végezze.
- A vágószerzámok tisztításakor vagy karbantartásakor a kezelő megvághatja magát az éles vágóélekkel. A kezelő megsérülhet.



- ▶ Viseljen ellenálló anyagú munkakesztyűt.

5 A motoros kasza használatra kész tétele

5.1 A motoros kasza használatra való előkészítése

Minden munkakezdés előtt a következő lépéseket kell megtenni:

- ▶ Bizonyosodjon meg róla, hogy a következő alkotóelemek biztonságos állapotban vannak:
 - Motoros kasza, 4.6.1.
 - Védő, 4.6.2.
 - Nyírófej, 4.6.3 vagy fém vágószerzám, 4.6.4.
 - Akkumulátor, ahogy a STIHL AR akkumulátor vagy a „Csatlakozóvezetékes AP övtáska” használati utasításában le van írva.
- ▶ Az akkumulátort úgy ellenőrizze, ahogy az a STIHL AR akkumulátor vagy a „Csatlakozóvezetékes AP övtáska” használati utasításában le van írva.
- ▶ Teljesen töltsen fel az akkumulátort a STIHL AL 101, 301, 301-4, 500 töltőkészülék használati utasításában ismertetett módon.
- ▶ Tisztítsa meg a motoros kaszát, 15.1.
- ▶ A körfogantyú felszerelése, 6.1.

- ▶ Válassza ki a vágószerszám, védő és hordozórendszer kombinációját, **12** 20.
- ▶ A védő felszerelése, **12** 6.3.1.
- ▶ Amennyiben nyírófejjel együtt univerzális védőt használ: Szereljen fel kötényt és hosszolókést, **12** 6.4.1.
- ▶ Amennyiben fém vágószerszámok használ: Szerelje be az előtolási korlátozóval ellátott körfogantyút, **12** 6.2.
- ▶ Szereljen fel nyírófejet vagy fém vágószerszámot, **12** 6.5.1 vagy **12** 6.6.1.
- ▶ Vegye fel a STIHL AR akkumulátort, a hordozórendszert vagy a „Csatlakozóvezetékes AP övtáskát” és állítsa be őket, **12** 7.
- ▶ A motoros kasza kiegyensúlyozása, **12** 7.4.
- ▶ A körfogantyú beállítása, **12** 7.5.
- ▶ Kezelőelemek vizsgálata, **12** 10.1.
- ▶ Amennyiben nem tudja a lépéseket kivitelezni: Ne használja a motoros kaszát és forduljon STIHL márkaszervizhez.

6 A motoros kasza összeszerelése

6.1 A körfogantyú felszerelése

- ▶ Kapcsolja ki a motoros kaszát és húzza ki a csatlakozóvezeték dugóját a hüvelyből.

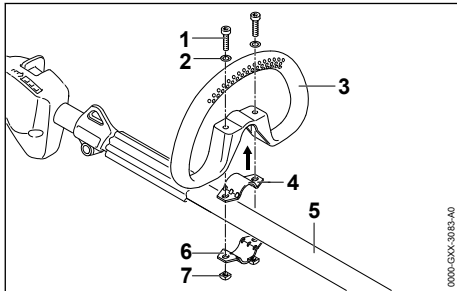

- ▶ Tegye a bilincset (4) a körfogantyúba (3).
- ▶ Helyezze a körfogantyút (3) a bilincsel (4) együtt a nyélre (5).
- ▶ Helyezze a tárcsákat (2) a csavarokra (1).
- ▶ Nyomja a bilincset (6) a nyélre (5).
- ▶ Vezesse a csavarokat (1) a körfogantyú (3) furatain keresztül a bilincsekbe (4 und 6).
- ▶ Csavarja be és húzza meg szorosan az anyákat (7).

6.2 A körfogantyú előtolási korlátozóval való beszerelése

- ▶ Kapcsolja ki a motoros kaszát és húzza ki a csatlakozóvezeték dugóját a hüvelyből.

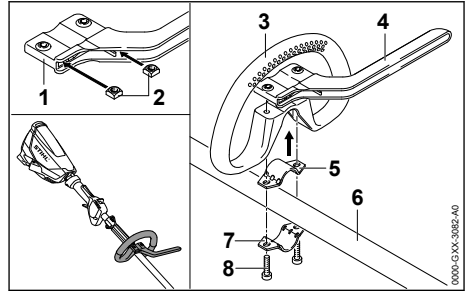

- ▶ Úgy tegye az anyákat (2) az előtolási korlátozóba (1), hogy azok fedjék a furatokat.
- ▶ Tegye a bilincset (5) a körfogantyúba (3).
- ▶ Helyezze a körfogantyút (3) a bilincsel (5) és az előtolási korlátozóval (4) együtt a nyélre (6).
- ▶ Nyomja a bilincset (7) a nyélre (6).
- ▶ Csavarja be és húzza meg szorosan a csavarokat (8).

6.3 A védő elem fel- és leszerelése

6.3.1 A védő felszerelése

- ▶ Kapcsolja ki a motoros kaszát és húzza ki a csatlakozóvezeték dugaszát a hüvelyből.

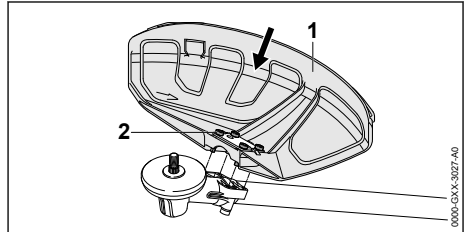

- ▶ Tolja a védőt (1) ütközésig a hajtóműházon lévő vezetőelemekbe.
- ▶ Csavarja be és húzza meg szorosan a csavarokat (2).

6.3.2 A védő leszerelése

- ▶ Kapcsolja ki a motoros kaszát és húzza ki a csatlakozóvezeték dugaszát a hüvelyből.

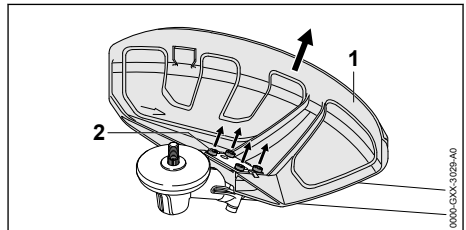

- ▶ Csavarja ki a csavarokat (2).
- ▶ Húzza le a védőt (1).

6.4 A kötény felszerelése és leszerelése

6.4.1 A kötény felszerelése

- ▶ Kapcsolja ki a motoros kaszát és húzza ki a csatlakozóvezeték dugaszát a hüvelyből.

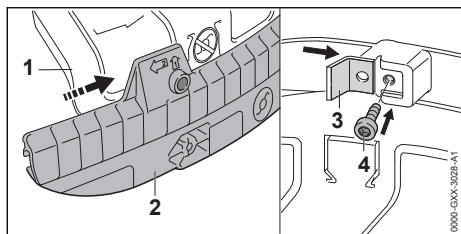

- ▶ Tolja a kötény (2) vezetőhornyát az univerzális védő (1) léccre, hogy az hallhatóan bekattanjon.
- ▶ Tolja a hosszolókést (3) a kötény (2) vezetőhornyába.
- ▶ Csavarja be és húzza meg szorosan a csavart (4).

6.4.2 A kötény leszerelése

- ▶ Kapcsolja ki a motoros kaszát és húzza ki a csatlakozóvezeték dugaszát a hüvelyből.

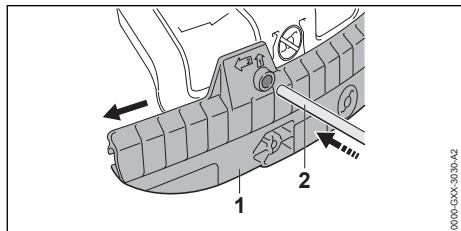

- ▶ Tolja a dugaszoló tuskét (2) a kötény (1) vezetőhornyába.
- ▶ Húzza le a kötényt (1) a dugaszoló tuskével (2) együtt.

A hosszolókést nem kell újra leszerelni a kötényről (1).

6.5 A nyírófej fel- és leszerelése

6.5.1 A nyírófej felszerelése

- ▶ Kapcsolja ki a motoros kaszát és húzza ki a csatlakozóvezeték dugaszát a hüvelyből.

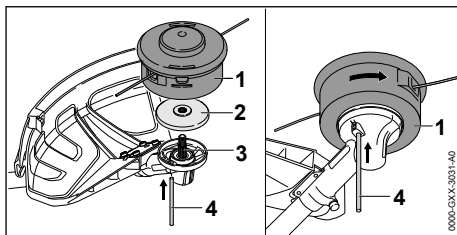

- ▶ Helyezze a nyomótányért (2) a tengelyre (3) úgy, hogy a kisebb átmérő felfelé nézzen.
- ▶ Helyezze a nyírófejet (1) a tengelyre (3) és húzza kézzel az óramutató járásával ellentétes irányba.
- ▶ Ütközésig nyomja be a furatba a dugaszoló tuskét (4) és tartsa nyomva.
- ▶ Addig forgassa óramutató járásával megegyező irányban a nyírófejet (1), hogy a dugaszoló tuské (4) bekattanjon. A tengely (3) le van blokkolva.
- ▶ A nyírófejet (1) kézzel húzza meg.
- ▶ Húzza le a dugaszoló tuskét (4).

6.5.2 A nyírófej leszerelése

- ▶ Kapcsolja ki a motoros kaszát és húzza ki a csatlakozóvezeték dugóját a hüvelyből.
- ▶ Nyomja be a furatba a dugaszoló tuskét ütközésig és tartsa nyomva.
- ▶ A nyírófejet forgassa el annyira, hogy a dugaszoló tuské bekattanjon. A tengely le van blokkolva.
- ▶ Csavarja ki a nyírófejet az óramutató járásának megfelelően.
- ▶ Vegye le a nyomótányért.
- ▶ Húzza le a dugaszoló tuskét.

6.6 Fém vágószerszámok fel- és leszerelése

6.6.1 A fém vágószerszám felszerelése

- ▶ Kapcsolja ki a motoros kaszát és húzza ki a csatlakozóvezeték dugóját a hüvelyből.

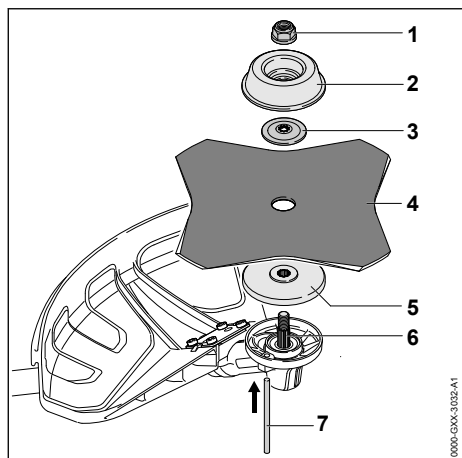

- ▶ Helyezze a nyomótányért (5) úgy a tengelyre (6), hogy kisebb átmérő felfelé mutasson.
- ▶ Helyezze a fém vágószerszámokat (4) a nyomótányérra (5). Ha a körfűrész vagy a fűvágólapot több, mint 4 vágóélel használják: A vágóéleket úgy helyezze, hogy azok ugyanabba az irányba álljanak, ahogy azt a védőelemen lévő nyíl mutatja.
- ▶ Helyezze a nyomótányért (3) úgy a fém vágószerszámra (4), hogy a kúpos rész felfelé nézzen.
- ▶ Helyezze a futótányért (2) úgy a nyomótárcsára (3), hogy a zárt oldal felfelé mutasson.
- ▶ Nyomja be a furatba a dugaszoló tuskét (7) ütközésig és tartsa nyomva.
- ▶ Addig forgassa óramutató járásával megegyező irányban a fém vágószerszámot (4), amíg a dugaszoló tüske (7) be nem kattann. A tengely (6) le van blokkolva.
- ▶ Az anyát (1) csavarja fel az óramutató járásával ellentétes irányba és húzza meg.
- ▶ Húzza le a dugaszoló tuskét (7).

6.6.2 A fém vágószerszám leszerelése

- ▶ Kapcsolja ki a motoros kaszát és húzza ki a csatlakozóvezeték dugóját a hüvelyből.
- ▶ Nyomja be a furatba a dugaszoló tuskét ütközésig és tartsa nyomva.
- ▶ Addig forgassa óramutató járásával megegyező irányban a fém vágószerszámot, amíg a dugaszoló tüske be nem kattann. A tengely le van blokkolva.
- ▶ Csavarja le az anyát az óramutató az óramutató járásának megfelelő irányban.
- ▶ Vegye le a futótárcsát, a fém vágószerszámot és a nyomótányért.
- ▶ Húzza le a dugaszoló tuskét.

7 A motoros kasza beállítása a felhasználó számára

7.1 A STIHL AR akkumulátor használata

7.1.1 A csatlakozóvezeték elhelyezése és beállítása

A csatlakozóvezeték a felhasználó testmagasságától, és a használttól függően lehet elhelyezni és beállítani.

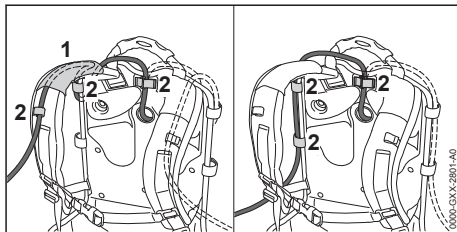

A csatlakozóvezeték a hevederen lévő vezetőelemen (1) és a csatokon (2) keresztül vagy oldal irányban a hátlapon csatokkal (2) tudja odaerősíteni.

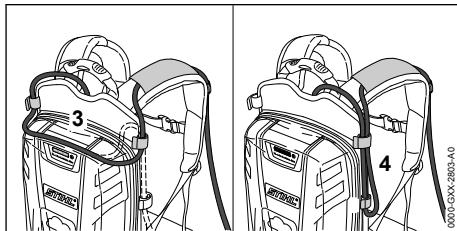

A csatlakozóvezeték hosszát a hátlapon található hurkon (3) keresztül vagy egy oldalt található hurkon (4) keresztül tudja állítani.

- ▶ Helyezze el a csatlakozóvezeték úgy, hogy a lehető legrövidebb legyen és a munkát ne zavarja.

7.1.2 A hordozórendszer felvétele és beállítása

- ▶ Vegye fel az akkumulátort a hátára.

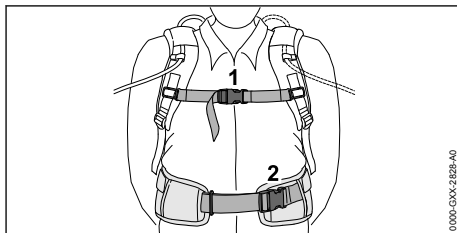

- ▶ Zárja a csípőhevederen lévő zárat (2).
- ▶ Zárja a mellhevederen lévő zárat (1).

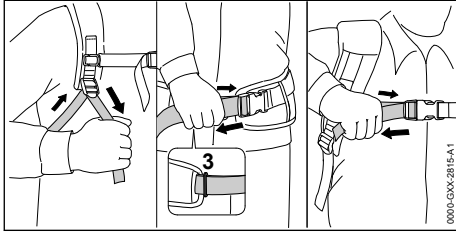

- ▶ Feszítse meg a hevedert annyira, hogy a csípőheveder a csípőn, a hátpárna pedig a hátán felfeküdjön.
- ▶ A csípőheveder végét fűzze be a rögzítőszemen (3) keresztül.
- ▶ A párnabetétet az ahhoz tartozó adatlapban leírt módon szerelje fel.

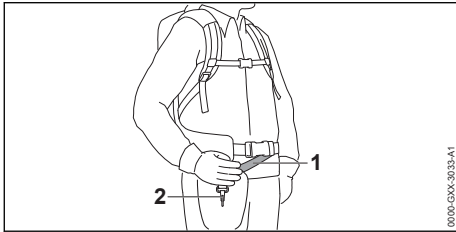

- ▶ A hevedert (1) úgy állítsa be, hogy a karabinerhorog (2) kb. tenyérnyire legyen a jobb csípő alatt.

7.2 Hordozórendszerrel történő használata

7.2.1 A csatlakozóvezeték elhelyezése és beállítása

A csatlakozóvezeték a felhasználó testmagasságától, és a használatától függően lehet elhelyezni és beállítani.

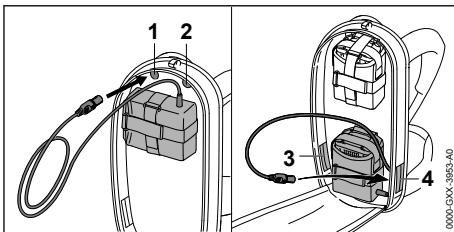

A következő nyílásokon keresztül vezethető a csatlakozóvezeték:

- bal felső nyílás (1)
- jobb felső nyílás (2)
- bal alsó nyílás (3)

- jobb alsó nyílás (4)

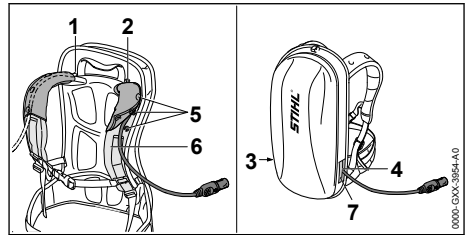

- ▶ Amennyiben a csatlakozóvezeték a bal felső nyíláson (1) és a jobb felső nyíláson (2) keresztül vezet:
- ▶ Nyissa ki a patentkapcsokat (5).
- ▶ Vezesse a csatlakozóvezeték a vállheveder (6) fölött.
- ▶ Zárja a patentkapcsokat (5).
- ▶ Amennyiben a csatlakozóvezeték a bal alsó nyíláson (3) és a jobb alsó nyíláson (4) keresztül vezet: Az igénybe vett nyílást (3 vagy 4) zárja le tépőzárral (7).
- ▶ Helyezze el a csatlakozóvezeték úgy, hogy a lehető legrövidebb legyen és a munkát ne zavarja.

7.2.2 A hordozórendszer felvétele és beállítása

- ▶ Vegye fel az akkumulátort a hátára.

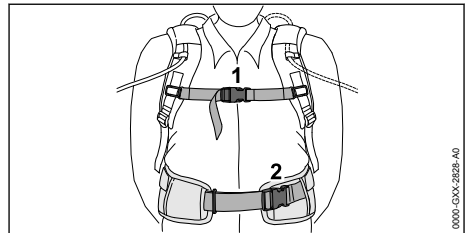

- ▶ Zárja a csípőhevederen lévő zárat (2).
- ▶ Zárja a mellhevederen lévő zárat (1).

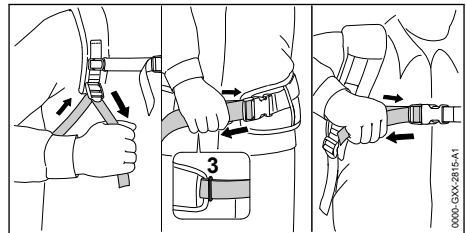

- ▶ Feszítse meg a hevedert annyira, hogy a csípőheveder a csípőn, a hátpárna pedig a hátán felfeküdjön.
- ▶ A csípőheveder végét fűzze be a rögzítőszemen (3) keresztül.

- ▶ A párnabetétet az ahhoz tartozó adatlapban leírt módon szerelje fel.

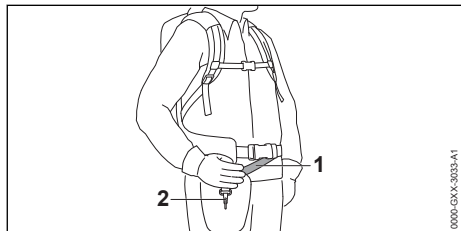

- ▶ A hevedert (1) úgy állítsa be, hogy a karabinerhorog (2) kb. tenyéryre legyen a jobb csípő alatt.

7.3 „Csatlakozóvezetékes AP övtáskával” történő használata

7.3.1 A „Csatlakozóvezetékes AP övtáska” felszerelése

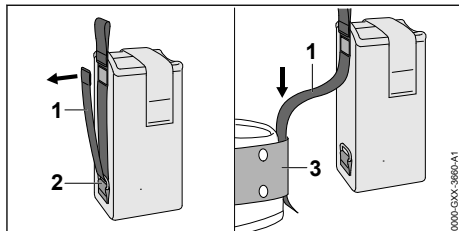

- ▶ Oldja el a tépőzárát a hevederen (1) és húzza ki a hevedert (1) a rögzítőszelemből (2).
- ▶ Vezesse át a hevedert (1) a szíjon (3).

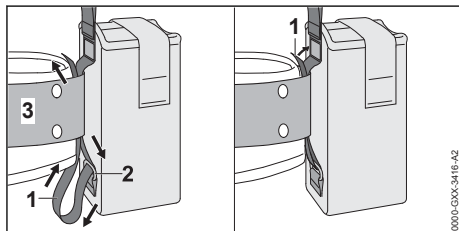

- ▶ Vezesse visszafelé a hevedert (1) a rögzítőszemen (2) és a szíjon (3) keresztül.
- ▶ Zárja be a tépőzárát a hevederen (1).

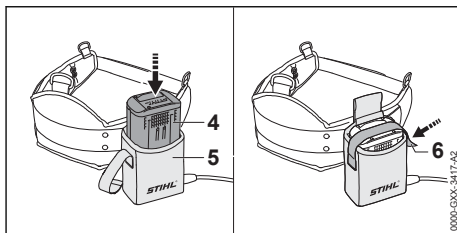

- ▶ Tolja az akkumulátort (4) ütközésig az övtáskába (5).
Egy rövid hangjelzést hall.
- ▶ Rögzítse az akkumulátort (4) tépőzárral (6).

7.3.2 A csatlakozóvezetékek beállítása

A csatlakozóvezetéket a felhasználó testmagasságától, és a használatától függően lehet beállítani.

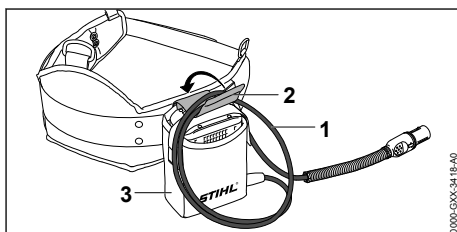

A csatlakozóvezetékek hosszát egy hurkot (1) formálva lehet beállítani és egy csattal (2) lehet az övtáskához (3) erősíteni.

- ▶ Helyezze el a csatlakozóvezetéket úgy, hogy a lehető legrövidebb legyen és a munkát ne zavarja.

7.3.3 A hordozórendszer felvétele és beállítása

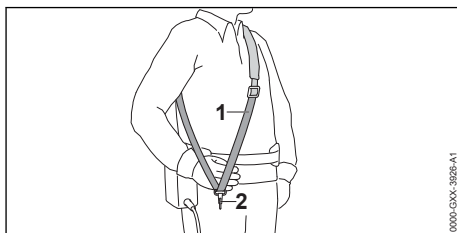

- ▶ Vegye fel az egyvállas hevedert (1).
- ▶ Az egyvállas hevedert (1) úgy állítsa be, hogy a karabinerhorog (2) kb. tenyéryre legyen a jobb csípő alatt.

7.4 A motoros kasza kiegyensúlyozása

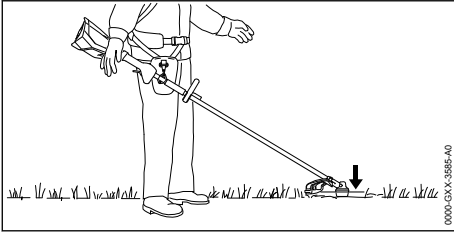

A vágószerszámnak kissé fel kell feküdnie a talajra.

- ▶ Kapcsolja ki a motoros kaszát és húzza ki a csatlakozóvezeték dugaszát a hüvelyből.

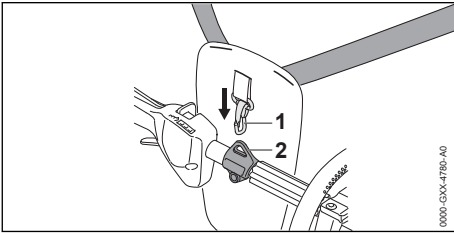

- ▶ Akassza be a hordozófület (2) a karabiner-horogba (1).
- ▶ Hagyja kilengeni a motoros kaszát.
- ▶ Ha egy vágószerszám helyzetét kilengett állapotban igazítani kell:

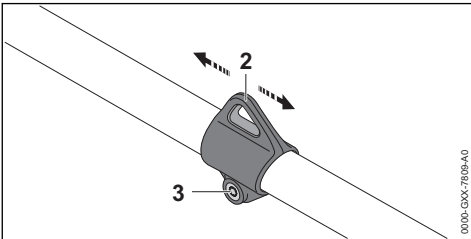

- ▶ Lazítsa meg a csavart (3).
- ▶ Tolja el a hordozófület (2) a száron úgy, hogy létrejöjjön kilengett állapotban a megfelelő helyzet.
- ▶ Húzza meg a csavart (3) szorosan.

7.5 A körfogantyú elhelyezése és beállítása

A felhasználó testmagasságától és a használatától függően a körfogantyút különböző pozíciókba lehet beállítani.

- ▶ Kapcsolja ki a motoros kaszát és húzza ki a csatlakozóvezeték dugóját a hüvelyből.

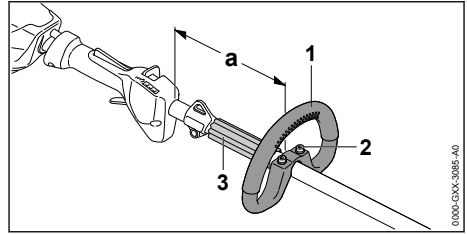

- ▶ Lazítsa meg a csavarokat (2).
- ▶ Úgy tolja a körfogantyút (1) a kívánt pozícióba, hogy a következő feltételek teljesüljenek:
 - A távköztartó (3) elfér a körfogantyú (1) és a hordozófül között.
 - Ha nyírófejet használnál: $a = \text{max. } 30 \text{ cm}$
 - Ha fém vágószerszámot használnál: $a = \text{max. } 25 \text{ cm}$
- ▶ Húzza meg a csavarokat (2), annyira, hogy a körfogantyút (1) ne lehessen elforgatni a nyél körül.

8 A csatlakozóvezeték dugaszának bedugása és kihúzása

8.1 A csatlakozóvezeték dugójának bedugása

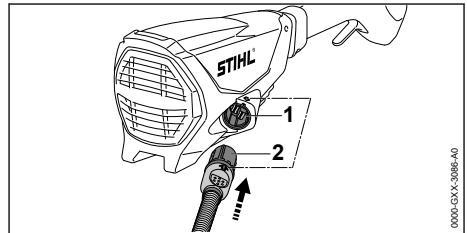

- ▶ Állítsa a csatlakozóvezeték dugóját (2) úgy, hogy a csatlakozóvezeték dugóján található nyíl (2) a hüvelyen található nyílra (1) mutasson.
- ▶ Dugja a csatlakozóvezeték dugóját (2) a hüvelybe (1).
A csatlakozóvezeték dugója (2) bekattan.

8.2 A csatlakozóvezeték dugójának kihúzása

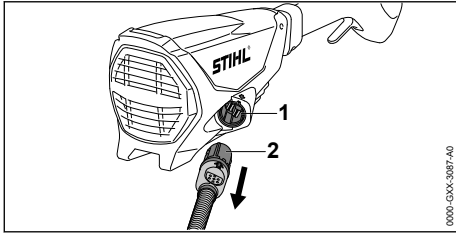

- ▶ Fogja meg kézzel a csatlakozóvezeték dugóját (2).
- ▶ Húzza ki a csatlakozóvezeték dugóját (2) a hüvelyből (1).

9 A motoros kasza bekapcsolása és kikapcsolása

9.1 A motoros kasza bekapcsolása

- ▶ A motoros kaszt úgy tartsa a jobb kezével a kezelőfogantyúnál fogva, hogy a hüvelykujja körbefogja a kezelőfogantyút.
- ▶ A motoros kaszt úgy tartsa a bal kézzel a körfogantyúnál fogva, hogy a hüvelykujja körbefogja a körfogantyút.

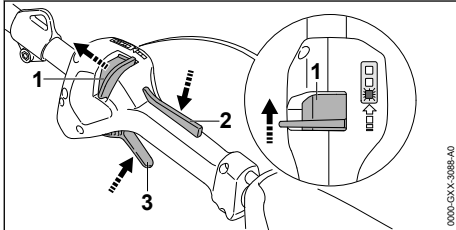

- ▶ Nyomja a kireteszelő tolokát (1) a körfogantyú irányába a hüvelykujjával és tartsa meg.
- ▶ Nyomja le kézzel a kapcsolóemeltűzárát (2), és tartsa lenyomva.
- ▶ Ezután elengedheti a kireteszelő tolokát (1)
- ▶ Nyomja le a mutatóujjával a kapcsolóemeltűzár (3), és tartsa lenyomva.

A motoros kasza motorja gyorsul és a vágószerzsám forog.

Minél tovább nyomja be a kapcsolóemeltűzár (3), annál gyorsabban mozog a vágószerzsám.

A motoros kasza felismeri a felszerelt vágószerzsámot és automatikusan beállítja a megengedett maximális fordulatszámot.

9.2 A motoros kasza kikapcsolása

- ▶ Engedje el a kapcsolóemeltűzár és a kapcsolóemeltűzárát.
 - ▶ Várja meg, amíg leáll a vágószerzsám.
 - ▶ Amennyiben a vágószerzsám tovább forog: Húzza ki a csatlakozóvezeték dugaszát a dugaszoló aljzataból, és keressen fel egy STIHL márkakereskedőt.
- A motoros kasza hibás.

10 A motoros kasza vizsgálata

10.1 Kezelőelemek vizsgálata

Kireteszelő tolóka, kapcsolóemeltűzár és kapcsolóemeltűzár

- ▶ Húzza ki a csatlakozóvezeték dugaszát a hüvelyből.
 - ▶ Próbálja meg megnyomni a kapcsolóemeltűzár anélkül, hogy megnyomná a kireteszelő tolokát és a kapcsolóemeltűzárát.
 - ▶ Amennyiben a kapcsolóemeltűzár le lehet nyomni: Ne használja a motoros kaszt és forduljon STIHL márkaszervizhez.
- A kireteszelő tolóka vagy a kapcsolóemeltűzár meghibásodott.
- ▶ Tolja a kireteszelő tolokát a körfogantyú irányába, és tartsa meg.
 - ▶ Nyomja le a kapcsolóemeltűzárát, és tartsa lenyomva.
 - ▶ Nyomja meg a kapcsolóemeltűzár.
 - ▶ Engedje el a kapcsolóemeltűzár és a kapcsolóemeltűzárát.
 - ▶ Amennyiben a kapcsolóemeltűzár, a kapcsolóemeltűzár vagy a kireteszelő tolóka nehezen működik vagy nem ugrik vissza kiindulási helyzetébe: Ne használja a motoros kaszt és forduljon STIHL márkaszervizhez.
- A kapcsolóemeltűzár, a kapcsolóemeltűzár vagy a kireteszelő tolóka meghibásodott.

A motoros kasza bekapcsolása

- ▶ Dugja be a csatlakozóvezeték dugaszát.
 - ▶ Tolja a kireteszelő tolokát a körfogantyú irányába, és tartsa meg.
 - ▶ Nyomja le a kapcsolóemeltűzárát, és tartsa lenyomva.
 - ▶ Nyomja le a kapcsolóemeltűzár és tartsa lenyomva.
- A vágószerzsám forog.
- ▶ Ha 3 LED pirosan villog: Húzza ki a csatlakozóvezeték dugaszát a hüvelyből, és keressen fel egy STIHL márkakereskedőt.
- A motoros kaszában zavar lépett fel.

- ▶ Engedje el a kapcsolóemelőt és a kapcsolóemelőzárat.
A vágószerszám már nem mozog.
- ▶ Amennyiben a vágószerszám tovább forog: Húzza ki a csatlakozóvezeték dugaszát a hüvelyből, és keressen fel egy STIHL márka-kereskedőt.
A motoros kasza meghibásodott.

11 Munkavégzés a motoros kaszával

11.1 A motoros kasza tartása és vezetése

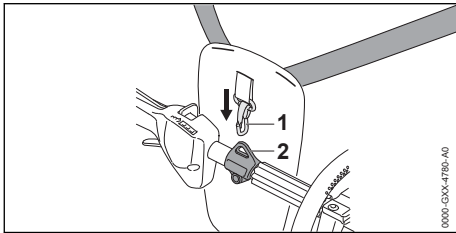

- ▶ Akassza be a hordozófület (2) a karabinerhorogba (1)

Amennyiben nyírófejet használ:

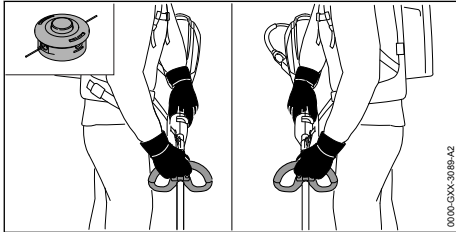

- ▶ A motoros kaszát úgy tartsa egy kézzel a kezelőfogantyúnál fogva, hogy a hüvelykujja körbefogja a kezelőfogantyút.
- ▶ A motoros kaszát úgy tartsa a másik kézzel a körfogantyúnál fogva, hogy a hüvelykujja körbefogja a körfogantyút.

Amennyiben fém vágószerszámot használ:

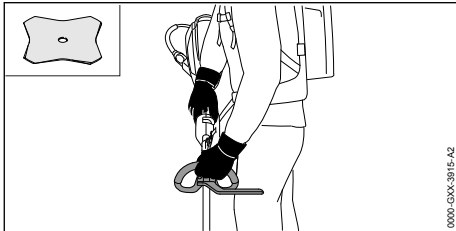

- ▶ A motoros kaszát úgy tartsa a jobb kezével a kezelőfogantyúnál fogva, hogy a hüvelykujja körbefogja a kezelőfogantyút.
- ▶ A motoros kaszát úgy tartsa a bal kézzel a körfogantyúnál fogva, hogy a hüvelykujja körbefogja a körfogantyút.

11.2 A teljesítményfokozat beállítása

Használatától függően 3 teljesítményszintet lehet beállítani. A LED-ek a beállított teljesítményszintet mutatják. Minél magasabb a teljesítményszint, annál gyorsabban mozog a vágószerszám.

A beállított teljesítményszint hatással van az akkumulátor működési idejére. Minél alacsonyabbra van állítva a teljesítményszint, annál hosszabb az akkumulátor működési ideje.

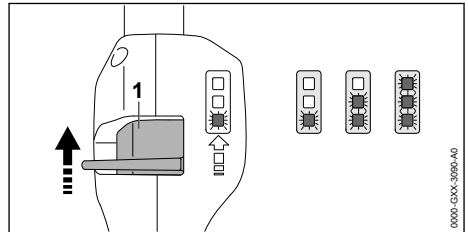

- ▶ Nyomja a kireteszelő tolokát (1) a körfogantyú irányába a hüvelykujjával és tartsa meg. A LED-ek a beállított teljesítményszintet mutatják.
- ▶ Nyomja a kireteszelő tolokát (1) előre felé, tartsa meg rövid ideig majd hagyja visszauzorni. A következő teljesítményszint be van állítva. A harmadik teljesítményfokozat után ismét az első teljesítményfokozat következik.
- ▶ Nyomja a kireteszelő tolokát (1) olyan sokszor előre felé és hagyja visszauzorni, amíg a kívánt teljesítményfokozatot be nem állította.

11.3 Fűnyírás

A vágószerszám és a talaj közötti távolság határozza meg a vágási magasságot.

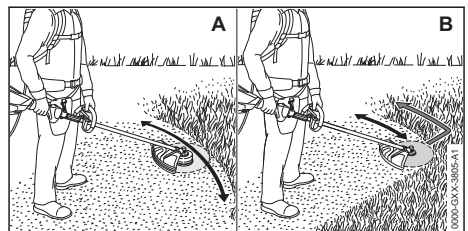

Nyírás nyírófejjel (A)

- ▶ A motoros kaszát mozgassa egyenletesen ide-oda.
- ▶ Lassan és céltudatosan haladjon előre.

Nyírás fűvágólapplal vagy bozótívágó késsel (B)

- ▶ Kaszáljon a fém vágószerszám bal oldalával.
- ▶ Lassan és céltudatosan haladjon előre.

11.4 A damilok utánállítása**11.4.1 A damilok utánállítása az AutoCut nyírófejekon**

- ▶ A forgó nyírófejet billentse fel a talajon. Kb. 30 mm utánállítódik. A védőben lévő hosszolókés automatikusan a megfelelő hosszra méretezi a damilt.

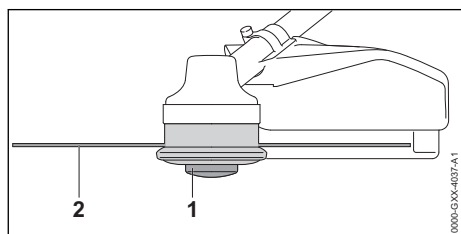

Ha a damilok 25 mm-nél rövidebbek, nem végezhető el az automatikus utánállításuk:

- ▶ Kapcsolja ki a motoros kaszát és húzza ki a csatlakozóvezeték dugaszát a hüvelyből.
- ▶ Nyomja meg a nyírófejen lévő orsóbetétet (1) és tartsa lenyomva.
- ▶ Húzza ki kézzel a damilt (2).
- ▶ Amennyiben a damilok (2) már nem húzhatók ki: Cserélje ki az orsófejet (1) vagy a damilt (2).
Az orsóbetét üres.

11.4.2 A damilok utánállítása a SuperCut nyírófejekon

A damil automatikusan utánállítódik. A védőben lévő hosszolókés automatikusan a megfelelő hosszra méretezi a damilt.

Ha a damilok 40 mm-nél rövidebbek, nem végezhető el az automatikus utánállításuk:

- ▶ Kapcsolja ki a motoros kaszát és húzza ki a csatlakozóvezeték dugaszát a hüvelyből.
- ▶ Húzza ki kézzel a damilt.
- ▶ Amennyiben a damilok már nem húzhatók ki: Cserélje ki a damilt.
Az orsóbetét üres.

12 Munka után**12.1 Munkavégzés után**

- ▶ Kapcsolja ki a motoros kaszát és húzza ki a csatlakozóvezeték dugaszát a hüvelyből.
- ▶ Ha a motoros kasza nedves: Hagyja a motoros kaszát megszáradni.
- ▶ A motoros kasza tisztítása.
- ▶ Tisztítsa meg a védőelemet.
- ▶ Tisztítsa meg a vágószerszámot.
- ▶ Amennyiben fém vágószerszám van felszerelve: Szereljen fel megfelelő szállítási védőelemet.

13 Szállítás**13.1 A motoros kasza szállítása**

- ▶ Kapcsolja ki a motoros kaszát és húzza ki a csatlakozóvezeték dugaszát a hüvelyből.
- ▶ Amennyiben fém vágószerszám van felszerelve: Szereljen fel megfelelő szállítási védőelemet.

A motoros kasza hordozása

- ▶ A motoros kaszát a szárnál fogva vigye kézben úgy, hogy a vágószerszám hátrafelé nézzen és a motoros kasza egyensúlyban legyen.

A motoros kasza szállítása járműben

- ▶ Biztosítsa a motoros kaszát úgy, hogy az ne tudjon felborulni vagy mozogni.

14 Tárolás**14.1 A motoros kasza tárolása**

- ▶ Kapcsolja ki a motoros kaszát és húzza ki a csatlakozóvezeték dugaszát a hüvelyből.
- ▶ Amennyiben fém vágószerszám van felszerelve: Szereljen fel megfelelő szállítási védőelemet.
- ▶ A motoros kaszát úgy tárolja, hogy a következő feltételek teljesüljenek:
 - A motoros kasza gyermekektől távol tartandó.
 - A motoros kasza tiszta és száraz.
- ▶ Amennyiben a motoros kaszát 30 nap több ideig kívánja tárolni: Szerelje le a vágószerszámot.

15 Tisztítás**15.1 A motoros kasza tisztítása**

- ▶ Kapcsolja ki a motoros kaszát és húzza ki a csatlakozóvezeték dugaszát a hüvelyből.
- ▶ A motoros kaszát nedves ruhával tisztítsa meg.
- ▶ Tisztítsa meg a szellőzőnyílásokat ecsettel.

15.2 A védőelem és a vágószer- szám tisztítása

- ▶ Kapcsolja ki a motoros kaszát és húzza ki a csatlakozóvezeték dugóját a hüvelyből.
- ▶ A védőelemet és a vágószerzámot nedves ruhával vagy puha kefével tisztítsa meg.

16 Karbantartás

16.1 Karbantartási időközök

A karbantartási időközök a környezeti feltételek-től és a munkafeltételektől függenek. A STIHL cég az alábbi karbantartási időközöket ajánlja:

Minden 50. üzemóra elteltével

- ▶ Kenje meg a hajtóművet

Évente

- ▶ Vizsgáltsa meg a motoros kaszát egy STIHL márkaszervizben.

16.2 A hajtómű kenése

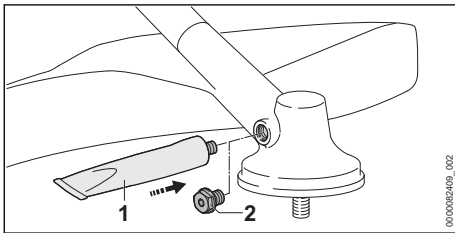

- ▶ Csavarja ki a zárócsavart (2).
- ▶ Ha nem látható zsír a zárócsavaron (2):
 - ▶ Csavarja be a „STIHL hajtóműzsírt“ tartal-mazó tubust (1).

18 Hibaelhárítás

18.1 A motoros kasza és az akkumulátor üzemzavarainak elhárítása

Üzemzavar	Az akkumuláto- ron lévő LED- ek	Oka	Megoldás
A motoros kasza nem indul be a bekapcsoláskor.	1 LED zölden villog.	Túl alacsony az akku- mulátor feltöltöttsége.	▶ Amennyire csak lehet, töltsse fel az akku- mulátort a STIHL AL 101, 301, 301-4, 500 töltőkészülékek használati utasítá- sában ismertetett módon.
	1 LED pirosan villog.	Túl meleg vagy túl hideg az akkumulátor.	▶ Húzza ki a csatlakozóvezeték dugóját a hüvelyből. ▶ Várja meg, amíg az akkumulátor lehül vagy felmelegszik.
	3 LED pirosan villog.	A motoros kaszában zavar lépett fel.	▶ Húzza ki a csatlakozóvezeték dugaszát a hüvelyből, és dugja ismét vissza ▶ Kapcsolja be a motoros kaszát. ▶ Ha továbbra is 3 LED villog pirosan: Ne használja a motoros kaszát és forduljon STIHL márkaszervizhez.

- ▶ Nyomjon 5 gramm STIHL hajtóműzsírt a hajtóműházba.
 - ▶ Csavarja ki a „STIHL hajtóműzsírt“ tartal-mazó tubust (1).
 - ▶ Csavarja be a zárócsavart (2) és húzza meg szorosan.
 - ▶ Üzemeltesse a motoros kaszát 1 percig ter-helés nélkül.
- A STIHL hajtóműzsír egyenletesen eloszlik.

16.3 A fém vágószerzám élezése és kiegyensúlyozása

A fém vágószerzámok szakszerű élezése és kiegyensúlyozása nagyon sok gyakorlatot köve-tel.

A STIHL azt ajánlja, hogy a fém vágószerzá-mok élezését és kiegyensúlyozását bizza STIHL márkaszervizre.

- ▶ A fém vágószerzámot a használati útmutató-jának megfelelően vagy a használt vágószer-zám csomagolásán leírt módon élezze.

17 Javítás

17.1 A motoros kasza és a vágó- szerzám javítása

A felhasználó nem tudja saját maga a motoros kaszát és a vágószerzámot megjavítani.

- ▶ Amennyiben a motoros kasza vagy a vágó szerzám megsérült: Ne használja tovább a motoros kaszát vagy a vágószerzámot és for-duljon STIHL márkaszervizhez.

Üzemzavar	Az akkumulátoron lévő LED-ek	Oka	Megoldás
	3 LED pirosan világít.	A motoros kasza túl meleg.	<ul style="list-style-type: none"> ▶ Húzza ki a csatlakozóvezeték dugóját a hüvelyből. ▶ Hagyja lehűlni a motoros kaszát.
	4 LED pirosan villog.	Üzemzavar áll fenn az akkumulátorban.	<ul style="list-style-type: none"> ▶ Húzza ki a csatlakozóvezeték dugaszát a hüvelyből, és dugja ismét vissza. ▶ Kapcsolja be a motoros kaszát. ▶ Ha továbbra is 4 LED villog pirosan: Ne használja az akkumulátort és forduljon STIHL márkaszervizhez.
		A motoros kasza és az akkumulátor közötti elektromos összeköttetés megszakadt.	<ul style="list-style-type: none"> ▶ Húzza ki a csatlakozóvezeték dugaszát a hüvelyből, és dugja ismét vissza. ▶ Amennyiben a motoros kasza bekapcsoláskor továbbra sem indul be: A csatlakozóvezeték érintkezési felületeit úgy tisztítsa meg, ahogy az a STIHL AR akkumulátor vagy a „Csatlakozóvezetékes AP övtáska” használati utasításában le van írva.
		A motoros kasza vagy az akkumulátor nedves.	<ul style="list-style-type: none"> ▶ Hagyja megszáradni a motoros kaszát vagy az akkumulátort.
A motoros kasza üzem közben kikapcsolódik.	3 LED pirosan világít.	A motoros kasza túl meleg.	<ul style="list-style-type: none"> ▶ Húzza ki a csatlakozóvezeték dugóját a hüvelyből. ▶ Hagyja lehűlni a motoros kaszát.
		Elektromos zavar áll fenn.	<ul style="list-style-type: none"> ▶ Húzza ki a csatlakozóvezeték dugaszát a hüvelyből, és dugja ismét vissza. ▶ Amennyiben a motoros kasza továbbra is lekapcsol üzem közben: A csatlakozóvezeték érintkezési felületeit úgy tisztítsa meg, ahogy az a STIHL AR akkumulátor vagy a „Csatlakozóvezetékes AP övtáska” használati utasításában le van írva. ▶ Kapcsolja be a motoros kaszát.
A motoros kasza működési ideje túl rövid.		Az akkumulátor nincs teljesen feltöltve.	<ul style="list-style-type: none"> ▶ Amennyire csak lehet, töltsen fel az akkumulátort a STIHL AL 101, 301, 301-4, 500 töltőkészülékek használati utasításában ismertetett módon.
		Az akkumulátor élettartama lejárt.	<ul style="list-style-type: none"> ▶ Cserélje ki az akkumulátort.

19 Műszaki adatok

19.1 Motoros kasza STIHL FSA 130 R

- Engedélyezett akkumulátorok:
 - STIHL AR
 - STIHL AP a „Csatlakozóvezetékes AP övtáskával együtt
- Súly akkumulátor, vágószer szám és védő nélkül: 3,9 kg
- Hossz vágószer szám nélkül: 1750 mm

A működési időről bővebben a www.stihl.com/battery-life oldalon tájékozódhat.

19.2 Zaj- és rezgésértékek

A zajszint K-értéke 2 dB(A). A zajteljesítményszint K-értéke 2 dB(A). A rezgésértékek K-értéke 2 m/s^2 .

A STIHL hallásvédő viselését javasolja.

Használat nyírófejjel a PolyCut 28-2 kivételével

- Zajszint L_{pA} az EN 50636-2-91 szerint mérve: 83 dB(A)
- Zajteljesítményszint L_{wA} az EN 50636-2-91 szerint mérve: 94 dB(A)
- Rezgésérték a_{hv} az EN 50636-2-91 szerint mérve:

- Kezelőfogantyú: 3,3 m/s²
- Körfogantyú: 3,5 m/s²

Használat nyírófejjel PolyCut 28-2

- Zajszint L_{pA} az EN 50636-2-91 szerint mérve: 84 dB(A)
- Zajteljesítményszint L_{WA} az EN 50636-2-91 szerint mérve: 97 dB(A)
- Rezgésérték a_{nV} az EN 50636-2-91 szerint mérve:
 - Kezelőfogantyú: 3,3 m/s²
 - Körfogantyú: 3,5 m/s²

Használat fém vágószerszámmal

- Zajszint L_{pA} az EN 50636-2-91 szerint mérve: 82 dB(A)
- Zajteljesítményszint L_{WA} az EN 50636-2-91 szerint mérve: 94 dB(A)
- Rezgésérték a_{nV} az EN 50636-2-91 szerint mérve:
 - Kezelőfogantyú: 2,9 m/s²
 - Körfogantyú: 3,7 m/s²

A megadott rezgési értékeket szabványos vizsgálati eljárás szerint mérték, és az elektromos

készülékek összehasonlításához lehet őket felhasználni. A ténylegesen fellépő vibrációs értékek eltérhetnek a megadott értékektől, az alkalmazás módjától függően. A megadott rezgési értékeket a rezgési terhelés első felméréséhez lehet használni. A tényleges rezgési terhelést fel kell becsleni. Ilyenkor azt az időt is figyelembe kell venni, amikor az elektromos készülék nem működik, továbbá azt az időt is, amikor az bekapcsolt állapotban van, de terhelés nélkül működik.

A 2002/44/EK irányelv munkaadókra vonatkozó rezgéssel kapcsolatos előírásainak betartásáról szóló információk a www.stihl.com/vib webhelyen találhatóak.

19.3 REACH

A REACH megnevezés az Európai Unió által meghatározott előírás a kémiai anyagok regisztrálásához, értékeléséhez és engedélyezéséhez.

A REACH rendelet betartásához szükséges információkról a www.stihl.com/reach oldalon tájékozódhat.

20 Kombinációk vágószerszámokból, védőelemekből és hordozórendszerekből

20.1 Kombinációk vágószerszámokból, védőkől és hordozórendszerekből

Vágószerszám	Védő	Előtölési korlátozó	Hordozórendszer
<ul style="list-style-type: none"> – PolyCut 28-2 Nyírófej, 2,4 mm átmérőjű „kerek, csendes” damillal: <ul style="list-style-type: none"> – Nyírófej AutoCut 25-2 – Nyírófej AutoCut 27-2 – Nyírófej AutoCut C 26-2 – Nyírófej SuperCut 20-2 – Nyírófej DuroCut 20-2 – Nyírófej TrimCut 31-2 – Nyírófej FixCut 31-2 Nyírófej, 2,7 mm átmérőjű „kerek, csendes” damillal: <ul style="list-style-type: none"> – Nyírófej AutoCut 36-2 	<ul style="list-style-type: none"> – Nyírófejekhez való védő – Univerzális védő köténnyel és hosszító-késsel 	<ul style="list-style-type: none"> – opcionális 	<ul style="list-style-type: none"> – STIHL AR akkumulátor szükség esetén párnabetétekkel együtt – Akkumulátorszij rászerelt „Csatlakozóvezetékes AP övtáskával”, az egyvállas hevederrel együtt – Akkumulátorszij hevederrel és rászerelt „Csatlakozóvezetékes AP övtáskával”, a párnabetéttel együtt – Hordozórendszer beépített „Csatlakozóvezetékes AP övtáskával”, szükség szerint párnabetétekkel együtt
<ul style="list-style-type: none"> – Fűvágólap 230-2 (Ø 230 mm) – Fűvágólap 230-4 (Ø 230 mm) – Fűvágólap 230-8 (Ø 230 mm) – Fűvágólap 250-32 (Ø 250 mm) – Fűvágólap 260-2 (Ø 260 mm) 	<ul style="list-style-type: none"> – Univerzális védő, kötény nélkül 	<ul style="list-style-type: none"> – előírva 	<ul style="list-style-type: none"> – STIHL AR akkumulátor párnabetéttel együtt – Akkumulátorszij rászerelt „Csatlakozóvezetékes AP övtáskával”, az egyvállas hevederrel együtt – Akkumulátorszij hevederrel és rászerelt „Csatlakozóvezetékes AP övtáskával”, a párnabetéttel együtt – Hordozórendszer beépített „Csatlakozóvezetékes AP
<ul style="list-style-type: none"> – Bozótvégő kés 250-3 (Ø 250 mm) 			

Vágószerszám	Védő	Előtolási korlátozó	Hordozórendszer
			övtáskával", a párnabetéttel együtt

A hordozórendszerek leírása



STIHL AR akkumulátor a párnabetéttel együtt



Akkumulátorszíj rászerezelt „Csatlakozóvezetékes AP övtáskával”, az egyváltas hevederrel együtt



Akkumulátorszíj hevederrel és rászerezelt „Csatlakozóvezetékes AP övtáskával”, a párnabetéttel együtt



Hordozórendszer beépített „Csatlakozóvezetékes AP övtáskával”, a párnabetéttel együtt

21 Pótalkatrészek és tartozékok

21.1 Pótalkatrészek és tartozékok

STIHL Ezek a szimbólumok eredeti STIHL
 pótalkatrészeket és eredeti STIHL tartozékokat jelölnek.

A STIHL eredeti STIHL pótalkatrészek és eredeti STIHL tartozékok használatát ajánlja.

A STIHL a folyamatos piacfigyelés ellenére sem tudja megítélni más gyártók pótalkatrészeit és tartozékait megbízhatóság, biztonság és alkalmaság tekintetében, valamint a STIHL nem tud azok alkalmazásáért felelősséget vállalni.

Eredeti STIHL pótalkatrészek és eredeti STIHL tartozékok STIHL márkakereskedésben kaphatók.

22 Ártalmatlanítás

22.1 A motoros kasza ártalmatlanítása

A hulladékkezeléssel kapcsolatos információk a helyi hatóságoknál vagy STIHL márkaszervizben beszerezhetők.

A szakszerűtlen ártalmatlanítás károsíthatja az egészséget és megterhelheti a környezetet.

► A STIHL termékeket a csomagolással együtt vigye el újrahasznosítás céljából egy megfelelő gyűjtőhelyre a helyi előírásoknak megfelelően.

► Tilos a háztartási szemétkébe kidobni.

23 EK Megfelelőségi nyilatkozat

23.1 STIHL FSA 130 R motoros kasza

ANDREAS STIHL AG & Co. KG
Badstraße 115
D-71336 Waiblingen

Németország

teljes felelőssége tudatában nyilatkozik, hogy a

- Kivétel: Akkumulátoros motoros kasza
- Gyártó márkaneve: STIHL
- Típus: FSA 130 R
- Sorozatszám: 4867

megfelel a 2011/65/EU, 2006/42/EK, 2014/30/EU és 2000/14/EK irányelvek vonatkozó rendelkezéseinek, tervezése és kivitelezése pedig összhangban áll az alábbi szabványok gyártás időpontjában érvényes verzióival: EN 55014-1, EN 55014-2, EN 60335-1 és EN ISO 12100 az EN 50636-2-91 szabvány figyelembe vételével.

A mért és a garantált zajteljesítményszint meghatározása a 2000/14/EK irányelv VI. függeléke szerint történt.

Bejelentett szervezet neve: VDE Prüf- u. Zertifizierungsinstitut, Merianstraße 28, 63069 Offenbach, Németország

- Mért zajteljesítményszint: 94 dB(A)
- Garantált zajteljesítményszint: 96 dB(A)

A műszaki dokumentációt az AND-REAS STIHL AG & Co. KG Produktzulassung részlege őrzi.

A gép gyártási éve, a gyártó ország és a gép száma a motoros kaszán van feltüntetve.

Waiblingen, 2021. 07. 15.

ANDREAS STIHL AG & Co. KG



nevében

Dr. Jürgen Hoffmann, Osztályvezető Produktzulassung Termékszabályozás

24 A gyártó UK/CA megfelelőségi nyilatkozata

24.1 STIHL FSA 130 R motoros kasza

**UK
CA**

ANDREAS STIHL AG & Co. KG

Badstraße 115

D-71336 Waiblingen

Németország

teljes felelőssége tudatában nyilatkozik, hogy a

- Kivétel: Akkumulátoros motoros kasza
- Gyártó márkaneve: STIHL
- Típus: FSA 130 R
- Sorozatszám: 4867

megfelel az Egyesült Királyság szabályozásának The Restriction of the Use of Certain Hazardous Substances in Electrical and Electronic Equipment Regulations 2012, Supply of Machinery (Safety) Regulations 2008, Electromagnetic Compatibility Regulations 2016 és Noise Emission in the Environment by Equipment for use Outdoors Regulations 2001 vonatkozó rendelkezéseinek, és a gyártás napján érvényes következő szabványok verzióinak megfelelően lett kifejlesztve és gyártva: EN 55014-1, EN 55014-2, EN 60335-1 és EN ISO 12100, az EN 50636-2-91 szabvány figyelembe vételével.

A mért és a garantált zajteljesítményszint meghatározása az Egyesült Királyság Noise Emission in the Environment by Equipment for use Outdoors Regulations 2001, Schedule 9 rendelkezése szerint történt.

Bejelentett szervezet neve: INTERTEK Testing & Certification Ltd, Academy Place, 1 – 9 Brook Street, Brentwood, Essex, CM14 5NQ, Egyesült Királyság

- Mért zajteljesítményszint: 94 dB(A)
- Garantált zajteljesítményszint: 96 dB(A)

A műszaki dokumentációt az AND-REAS STIHL AG & Co. KG őrzi.

A gép gyártási éve, a gyártó ország és a gép száma a motoros kaszán van feltüntetve.

Waiblingen, 2021. 07. 15.

ANDREAS STIHL AG & Co. KG



nevében

Dr. Jürgen Hoffmann, Osztályvezető Produktzulassung Termékszabályozás

Índice

1	Prefácio.....	196
2	Informações relativas a este manual de instruções.....	197
3	Vista geral.....	197
4	Indicações de segurança	199
5	Tornar a foice a motor operacional.....	205
6	Montagem da foice a motor.....	205
7	Ajuste da foice a motor ao utilizador.....	208
8	Inserir e retirar a ficha da linha de conexão	211
9	Ligação e desconexão da foice a motor.....	211
10	Verificar a foice a motor.....	212
11	Trabalhar com a foice a motor.....	212
12	Após o trabalho.....	213
13	Transporte.....	214
14	Armazenamento.....	214
15	Limpeza.....	214
16	Fazer a manutenção.....	214
17	Reparar.....	215
18	Eliminação de avarias.....	215
19	Dados técnicos.....	216
20	Combinações de ferramentas de corte, proteções e sistemas de suporte.....	217
21	Peças de reposição e acessórios.....	218
22	Eliminar.....	218
23	Declaração de conformidade CE.....	218
24	Declaração de conformidade UKCA.....	219

1 Prefácio

Estimados clientes,

ficamos muito satisfeitos pelo facto de ter escolhido a STIHL. Desenvolvemos e fabricamos os nossos produtos com a máxima qualidade e de acordo com as necessidades dos nossos clientes. Por isso, os produtos oferecem uma elevada fiabilidade mesmo sob condições de esforço extremo.

Também na assistência a STIHL é uma marca de excelência. O nosso revendedor autorizado garante aconselhamento e formação competente, e um acompanhamento técnico aprofundado.

STIHL apoia explicitamente uma gestão sustentável e responsável dos recursos naturais. Este manual de instruções pretende ajudá-lo a utilizar o seu produto STIHL de forma segura e respeitadora do ambiente durante um longo período de tempo.

Agradecemos a sua confiança e esperamos que aprecie o seu produto STIHL.



Dr. Nikolaus Stihl

IMPORTANTE! LER E GUARDAR ANTES DA UTILIZAÇÃO.

2 Informações relativas a este manual de instruções

2.1 Documentos aplicáveis

Aplicam-se as medidas de segurança locais.

- ▶ Além deste manual de instruções, devem ser lidos, compreendidos e guardados os seguintes documentos:
 - Manual de instruções e embalagem da ferramenta de corte utilizada
 - Manual de instruções do sistema de suporte usado
 - Manual de instruções da bateria STIHL AR
 - Manual de instruções da “Bolsa de cintura AP com linha de conexão”
 - Instruções de segurança da bateria STIHL AP
 - Manual de instruções dos carregadores STIHL AL 101, 301, 301-4, 500
 - Informações de segurança sobre baterias e produtos com bateria integrada STIHL: www.stihl.com/safety-data-sheets

2.2 Identificação das advertências no texto

! ATENÇÃO

- A indicação chama a atenção para perigos que podem provocar ferimentos graves ou a morte.
 - ▶ As medidas mencionadas podem evitar ferimentos graves ou a morte.

AVISO

- A indicação chama a atenção para perigos que podem provocar danos materiais.
 - ▶ As medidas mencionadas podem evitar danos materiais.

2.3 Símbolos no texto



Este símbolo faz referência a um capítulo deste manual de instruções.

3 Vista geral

3.1 Foice a motor

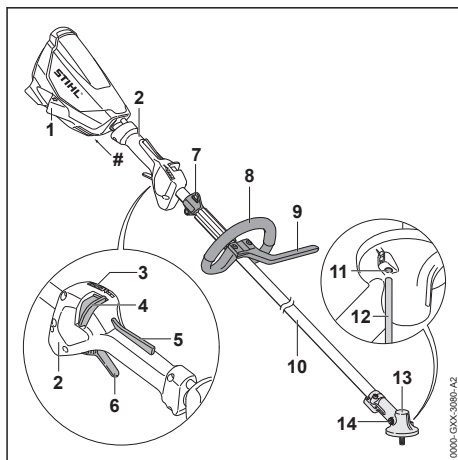

1 Tomada

A tomada destina-se ao encaixe da ficha da linha de conexão.

2 Cabo de operação

O cabo de operação destina-se a operar, segurar e conduzir a foice a motor.

3 LEDs

Os LEDs indicam o nível de potência selecionado.

4 Corrediça de desbloqueio

A corrediça de desbloqueio desbloqueia a alavanca de comando juntamente com o bloqueio da alavanca de comando. A corrediça de desbloqueio destina-se a ajustar o nível de potência.

5 Bloqueio da alavanca de comando

O bloqueio da alavanca de comando bloqueia a alavanca de comando juntamente com a corrediça de desbloqueio.

6 Alavanca de comando

A alavanca de comando liga e desliga a foice a motor.

7 Olhal de suporte

O olhal de suporte serve para pendurar o sistema de suporte.

8 Cabo circular

O cabo circular destina-se a segurar e conduzir a foice a motor.

9 Limitador de passo

O limitador do passo limita a distância entre a perna do utilizador e uma ferramenta de corte metálica.

10 Cabo

O cabo une todos os componentes.

11 Abertura para o pino

A abertura para o pino aloja o pino.

12 Pino

O pino bloqueia o eixo durante a incorporação de uma ferramenta de corte.

13 Caixa da engrenagem

A caixa da engrenagem cobre a engrenagem.

14 Bujão roscado

O bujão roscado fecha a abertura para a massa lubrificante para engrenagens da STIHL.

Placa de identificação com número da máquina**3.2 Proteções e ferramentas de corte**

As proteções e as ferramentas de corte são apresentadas a título de exemplo. As combinações que podem ser usadas estão indicadas neste manual de instruções,  20.

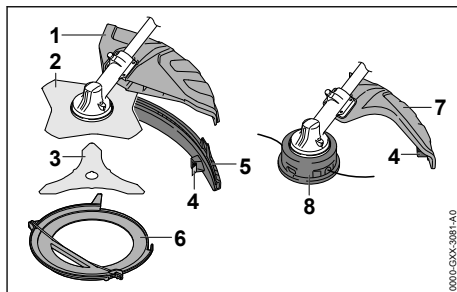
**1 Proteção universal**

A proteção universal protege o utilizador de objetos arremessados a grande velocidade e do contacto com a ferramenta de corte.

2 Lâmina para cortar erva

A lâmina para cortar erva corta relva e ervas daninhas.

3 Faca para cortar mata espessa

Esta faca corta mata espessa.

4 Lâmina de traçamento

A lâmina de traçamento corta os fios de corte no comprimento correto durante o trabalho.

5 Aba

A aba aumenta a proteção universal na utilização de um cabeçote de corte.

6 Proteção de transporte

A proteção de transporte protege contra o contacto com ferramentas de corte metálicas.

7 Proteção para cabeçotes de corte

A proteção para cabeçotes de corte protege o utilizador de objetos arremessados a grande velocidade e do contacto com o cabeçote de corte.

8 Cabeçote de corte

O cabeçote de corte retém os fios de corte.

3.3 Sistemas de suporte

Os sistemas de suporte são apresentados a título de exemplo. As combinações que podem ser usadas estão indicadas neste manual de instruções,  20.1.

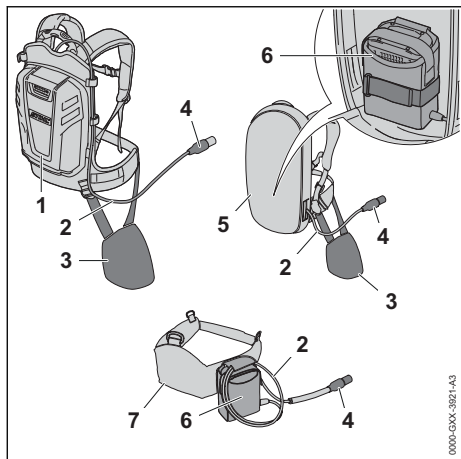
**1 Bateria STIHL AR**

A bateria STIHL AR fornece energia à foice a motor.

2 Linha de conexão

A linha de conexão liga a foice a motor à bateria ou à "Bolsa de cintura AP com linha de conexão".

3 Acolchoamento do sistema

O acolchoamento do sistema destina-se a fixar a foice a motor na bateria STIHL AR ou o sistema de suporte com "Bolsa de cintura AP com linha de conexão" incorporada.

4 Ficha da linha de conexão

A ficha da linha de conexão liga a foice a motor à "Bolsa de cintura AP com linha de conexão" ou a uma bateria STIHL AR.

5 Sistema de suporte com "Bolsa de cintura AP com linha de conexão" incorporada

O sistema de suporte pode fornecer energia à foice a motor.

6 "Bolsa de cintura AP com linha de conexão"

A "Bolsa de cintura AP com linha de conexão" pode fornecer energia à foice a motor.

7 Cinto para bateria com "Bolsa de cintura AP com linha de conexão" incorporada

O cinto para bateria fornece energia à foice a motor.

3.4 Símbolos

Os símbolos podem estar presentes na foice a motor e na proteção e têm o seguinte significado:

 Este símbolo indica o sentido de rotação da ferramenta de corte.

max Ø XXX Este símbolo indica o diâmetro máximo da ferramenta de corte em milímetros.



Este símbolo indica o número nominal de rotações da ferramenta de corte.



Nível de potência sonora garantido de acordo com a diretiva 2000/14/CE em dB(A) para tornar as emissões de ruído de produtos comparáveis.



Não eliminar o produto no lixo doméstico.

4 Indicações de segurança**4.1 Símbolos de aviso****4.1.1 Foice a motor**

Os símbolos de aviso presentes na foice a motor têm o seguinte significado:



Respeitar as indicações de segurança e as medidas a tomar.



Ler, compreender e guardar o manual de instruções.



Usar óculos de proteção. Caso possam cair objetos durante o trabalho: Usar capacete de proteção.



Usar botas de segurança.



Usar luvas de trabalho.



Respeitar as indicações de segurança relativas a rebate e as medidas a tomar.



Respeitar as indicações de segurança relativas a objetos arremessados e as medidas a tomar.



Manter uma distância de segurança.



Desligar a ficha da linha de conexão da tomada durante as pausas no trabalho, o transporte, armazenamento, limpeza, manutenção ou reparação.



Não tocar na superfície quente.

4.1.2 Proteção para cabeçotes de corte

Os símbolos de aviso presentes na proteção para cabeçotes de corte têm o seguinte significado:



Utilizar esta proteção para cabeçotes de corte.



Não utilizar esta proteção para lâminas para cortar erva.



Não utilizar esta proteção para facas para cortar mata espessa.



Não utilizar esta proteção para lâminas de trituração.



Não utilizar esta proteção para lâminas circulares.

4.1.3 Proteção universal e aba

Proteção universal

Os símbolos de aviso presentes na proteção universal têm o seguinte significado:



Não utilizar esta proteção sem aba para cabeçotes de corte.



Utilizar esta proteção para lâminas para cortar erva.



Utilizar esta proteção para facas para cortar mata espessa.



Não utilizar esta proteção para lâminas de trituração.



Não utilizar esta proteção para lâminas circulares.

Aba

Os símbolos de aviso presentes na aba têm o seguinte significado:



Usar a proteção universal juntamente com a aba e a lâmina de traçamento para cabeçotes de corte.

4.2 Utilização prevista

A foice a motor STIHL FSA 130 R destina-se às seguintes aplicações:

- com um cabeçote de corte: corte de relva
- com uma lâmina para cortar erva: corte de relva e ervas daninhas
- com uma faca para cortar mata espessa: corte de mata espessa com um diâmetro até 20 mm

A foice a motor pode ser usada à chuva.

Esta foice a motor é alimentada com energia por uma bateria STIHL AP juntamente com a "Bolsa de cintura AP com linha de conexão" ou por uma bateria STIHL AR.

⚠ ATENÇÃO

- Baterias, não autorizadas pela STIHL para a foice a motor, podem provocar incêndios e explosões. Podem ocorrer ferimentos graves ou mortais em pessoas e danos materiais.
 - ▶ Usar a foice a motor com uma bateria STIHL AP juntamente com a "Bolsa de cintura AP com linha de conexão" ou uma bateria STIHL AR.
- Caso a foice a motor ou a bateria não seja usada conforme o previsto, podem ocorrer ferimentos graves ou mortais em pessoas e danos materiais.
 - ▶ Usar a foice a motor tal como descrito neste manual de instruções.
 - ▶ Usar a bateria tal como descrito no manual de instruções da "Bolsa de cintura AP com linha de conexão" ou no manual de instruções da bateria STIHL AR.

4.3 Requisitos dos utilizadores

⚠ ATENÇÃO

- Utilizadores sem formação não conseguem identificar nem avaliar os perigos da foice a motor. O utilizador ou outras pessoas podem ferir-se com gravidade ou perder a vida.



- ▶ Ler, compreender e guardar o manual de instruções.

- ▶ Caso a foice a motor seja entregue a uma outra pessoa: entregar o manual de instruções.
- ▶ Certificar-se de que o utilizador cumpre os seguintes requisitos:
 - O utilizador não está cansado.
 - O utilizador está fisicamente, mentalmente e psicologicamente apto para operar e trabalhar com a foice a motor. Caso o utilizador não esteja física-

mente, mentalmente ou psicologicamente apto, apenas deverá trabalhar sob vigilância ou seguindo as instruções de uma pessoa responsável.

- O utilizador consegue identificar e avaliar os riscos da foice a motor.
 - O utilizador é maior de idade ou o utilizador está a receber formação na sua função sob supervisão de acordo com os regulamentos nacionais.
 - O utilizador recebeu uma formação de um revendedor especializado da STIHL ou de uma pessoa tecnicamente competente, antes de ter trabalhado pela primeira vez com a foice a motor.
 - O utilizador não está sob a influência de álcool, medicamentos ou drogas.
- ▶ Em caso de dúvidas: Consultar um revendedor especializado da STIHL.

4.4 Vestuário e equipamento

▲ ATENÇÃO

- Durante o trabalho, cabelos compridos correm o risco de serem puxados pela foice a motor. O utilizador pode sofrer ferimentos graves.
 - ▶ Prender os cabelos compridos e certificar-se de que ficam presos acima dos ombros.
- Durante o trabalho, podem ser lançados objetos a alta velocidade. O utilizador pode sofrer ferimentos.



- ▶ Usar óculos de proteção justos. Os óculos de proteção adequados são verificados de acordo com a norma EN 166 ou com as disposições nacionais e estão disponíveis comercialmente com a correspondente identificação.

- ▶ Usar uma proteção facial.
 - ▶ Use calças compridas de material resistente.
- Objetos em queda podem provocar ferimentos na cabeça.



- ▶ Caso possam cair objetos durante o trabalho: usar capacete de proteção.

- Durante o trabalho pode levantar-se poeira. As poeiras inaladas podem ser nocivas para a saúde e provocar reações alérgicas.
 - ▶ Caso se levante poeira: usar uma máscara de proteção contra poeira.
- Vestuário desadequado pode prender-se em madeira, mato e na foice a motor. Um utilizador sem vestuário adequado pode sofrer ferimentos graves.
 - ▶ Usar vestuário justo ao corpo.

- ▶ Não usar cachecol/lenço nem adornos.
- Durante o trabalho o utilizador pode entrar em contacto com a ferramenta de corte em rotação. O utilizador pode sofrer ferimentos graves.
 - ▶ Usar calçado de material resistente.



- ▶ Se for usada uma ferramenta de corte metálica: usar botas de segurança com biqueiras de aço.

- ▶ Use calças compridas de material resistente.
- Na montagem e desmontagem da ferramenta de corte e durante a limpeza ou manutenção o utilizador pode entrar em contacto com a ferramenta de corte ou a lâmina de traçamento. O utilizador pode sofrer ferimentos.



- ▶ Use luvas de proteção de material resistente.

- O utilizador pode escorregar caso use calçado desadequado. O utilizador pode sofrer ferimentos.
 - ▶ Usar calçado fechado e resistente com solas antiderrapantes.

4.5 Local de trabalho e meio circundante

▲ ATENÇÃO

- Pessoas não envolvidas, crianças e animais não conseguem identificar nem avaliar os riscos da foice a motor e de objetos projetados a alta velocidade. As pessoas que não estejam envolvidas na atividade, crianças e animais podem sofrer ferimentos graves e podem ocorrer danos materiais.



- ▶ Manter pessoas não envolvidas, crianças e animais afastados do local de trabalho num raio de 15 m.

- ▶ Respeitar uma distância de 15 m para objetos.
- ▶ Não deixar a foice a motor sem supervisão.
- ▶ Assegurar que as crianças não conseguem brincar com a foice a motor.
- Os componentes elétricos da foice a motor podem gerar faíscas. As faíscas podem provocar incêndios e explosões em ambientes facilmente inflamáveis ou explosivos. As pessoas podem sofrer ferimentos graves ou fatais e podem ocorrer danos materiais.
 - ▶ Não trabalhe em ambientes facilmente inflamáveis e explosivos.

4.6 Estado de acordo com as exigências de segurança

4.6.1 Foice a motor

A foice a motor é segura se forem cumpridas as seguintes condições:

- A foice a motor não está danificada.
- A foice a motor está limpa.
- Os elementos de comando funcionam e não foram modificados.
- Está instalada uma combinação de ferramenta de corte e proteção indicada neste manual de instruções.
- A ferramenta de corte e a proteção estão incorporadas corretamente.
- Apenas estão incorporados acessórios originais da STIHL para esta foice a motor.
- Os acessórios estão corretamente montados.

▲ ATENÇÃO

- Se não estiverem em condições de funcionamento seguro, os componentes poderão deixar de funcionar corretamente e os dispositivos de segurança poderão ser desligados. As pessoas podem sofrer ferimentos graves ou fatais.
 - ▶ Trabalhar com uma foice a motor sem danos.
 - ▶ Caso a foice a motor esteja suja: limpar a foice a motor.
 - ▶ Não efetuar alterações na foice a motor. Exceção: incorporação de uma combinação de ferramenta de corte e proteção indicada neste manual de instruções.
 - ▶ Caso os elementos de comando não funcionem: não trabalhar com a foice a motor.
 - ▶ Incorporar acessórios originais da STIHL para esta foice a motor.
 - ▶ Incorporar a ferramenta de corte e a proteção tal como descrito neste manual de instruções.
 - ▶ Incorporar os acessórios tal como descrito neste manual de instruções ou no manual de instruções do acessório.
 - ▶ Não inserir objetos nos orifícios da foice a motor.
 - ▶ Substituir as placas de indicação gastas ou danificadas.
 - ▶ Caso existam dúvidas: consultar um revendedor especializado da STIHL.

4.6.2 Proteção

A proteção é segura se forem cumpridas as seguintes condições:

- A proteção não apresenta danos.

- Caso sejam usadas a lâmina de traçamento e a aba: A lâmina de traçamento e a aba estão instaladas corretamente.

▲ ATENÇÃO

- Num estado que não cumpra as exigências de segurança, os componentes podem deixar de funcionar corretamente e os equipamentos de segurança podem ser colocados fora de serviço. O utilizador pode ser ferido com gravidade.
 - ▶ Não trabalhar com uma proteção danificada.
 - ▶ Caso sejam usadas a lâmina de traçamento e a aba: Trabalhar com uma lâmina de traçamento e uma aba corretamente instaladas.
 - ▶ Em caso de dúvidas: Consultar um revendedor especializado da STIHL.

4.6.3 Cabeçote de corte

O cabeçote de corte cumpre as exigências de segurança, caso estejam satisfeitas as seguintes condições:

- O cabeçote de corte não apresenta danos.
- O cabeçote de corte não está bloqueado.
- Os fios de corte estão montados corretamente.
- Os limites do desgaste não estão ultrapassados.

▲ ATENÇÃO

- Num estado que não cumpra as exigências de segurança, partes do cabeçote de corte ou dos fios de corte podem soltar-se e ser projetadas. As pessoas podem sofrer ferimentos graves.
 - ▶ Não trabalhar com um cabeçote de corte danificado.
 - ▶ Não substituir fios de corte por objetos em metal.
 - ▶ Observar e respeitar os limites de desgaste.
 - ▶ Caso existam dúvidas: consultar um revendedor especializado da STIHL.

4.6.4 Ferramenta de corte metálica

A ferramenta de corte metálica cumpre as exigências de segurança, caso estejam satisfeitas as seguintes condições:

- A ferramenta de corte metálica e as peças de aplicação não estão danificadas.
- A ferramenta de corte metálica não está deformada.
- A ferramenta de corte metálica está instalada corretamente.

- A ferramenta de corte metálica está afiada corretamente.
- A ferramenta de corte metálica não tem rebarba nos bordos cortantes.
- Os limites do desgaste não estão ultrapassados.
- Se for usada uma ferramenta de corte metálica não fabricada pela STIHL este não deve ser mais pesada, nem mais grossa, nem ter uma forma diferente, nem qualidade inferior, nem um diâmetro maior do que a ferramenta de corte metálica maior autorizada pela STIHL.

▲ ATENÇÃO

- Num estado que não cumpra as exigências de segurança, componentes da ferramenta de corte metálica podem soltar-se e ser arremessados. As pessoas podem sofrer ferimentos graves.
 - ▶ Não trabalhar com uma ferramenta de corte metálica nem peças de fixação danificadas.
 - ▶ Afiar corretamente a ferramenta de corte metálica.
 - ▶ Remover a rebarba nos bordos cortantes com uma lima.
 - ▶ A ferramenta de corte metálica deve ser equilibrada por um revendedor especializado da STIHL.
 - ▶ Observar e respeitar os limites de desgaste.
 - ▶ Utilizar uma ferramenta de corte metálica indicada neste manual de instruções.
 - ▶ Caso existam dúvidas: consultar um revendedor especializado da STIHL.

4.7 Trabalho

▲ ATENÇÃO

- Em determinadas situações, o utilizador poderá não conseguir continuar a trabalhar com total concentração. O utilizador pode tropeçar, cair e sofrer ferimentos graves.
 - ▶ Trabalhar de forma tranquila e ponderada.
 - ▶ Caso as condições de luz e de visibilidade não sejam boas: não trabalhar com a foice a motor.
 - ▶ Usar a foice a motor sozinho.
 - ▶ Conduzir a ferramenta de corte perto do solo.
 - ▶ Prestar atenção aos obstáculos.
 - ▶ Trabalhar em pé no solo e manter o equilíbrio.
 - ▶ Caso se verifiquem sinais de cansaço: faça uma pausa no trabalho.

- A ferramenta de corte em rotação pode cortar o utilizador. O utilizador pode sofrer ferimentos graves.
 - ▶ Não tocar na ferramenta de corte em rotação.
 - ▶ Se a ferramenta de corte estiver bloqueada por um objeto: desligar a motorroçadora e tirar a ficha da linha de conexão da tomada. Remover o objeto apenas depois deste processo.
- Se, durante o trabalho, a foice a motor apresentar um comportamento diferente ou incomum, a foice a motor poderá não estar a cumprir as exigências de segurança. As pessoas podem sofrer ferimentos graves e podem ocorrer danos materiais.
 - ▶ Terminar o trabalho, tirar a ficha da linha de conexão da tomada e consultar um concessionário especializado da STIHL.
- Durante o trabalho, a motorroçadora pode produzir vibrações.
 - ▶ Utilizar luvas.



- ▶ Fazer pausas de trabalho.
- ▶ Caso existam indícios de problemas de circulação: consulte um médico.
- Se, durante o trabalho, a ferramenta de corte tocar num objeto estranho, esta ou partes desta podem ser projetadas para cima a alta velocidade. As pessoas podem sofrer ferimentos e podem ocorrer danos materiais.
 - ▶ Remova os objetos estranhos da área de trabalho.
- Se a ferramenta de corte em rotação tocar num objeto duro, podem produzir-se faíscas e a ferramenta de corte metálica pode ficar danificada. As faíscas podem provocar incêndios em ambientes facilmente inflamáveis. As pessoas podem sofrer ferimentos graves ou fatais e podem ocorrer danos materiais.
 - ▶ Não trabalhe em ambientes facilmente inflamáveis.
 - ▶ Certificar-se de que a ferramenta de corte se encontra num estado seguro.
- Quando a alavanca de comando é solta, a ferramenta de corte ainda gira durante mais algum tempo. As pessoas podem sofrer ferimentos graves.
 - ▶ Aguardar até que a ferramenta de corte deixe de girar.
- Numa situação de perigo, o utilizador pode entrar em pânico e não pousar o sistema de suporte. O utilizador pode sofrer ferimentos graves.

- ▶ Ensaiar a forma como pousar o sistema de suporte.

4.8 Forças de reacção

4.8.1 Forças de reacção

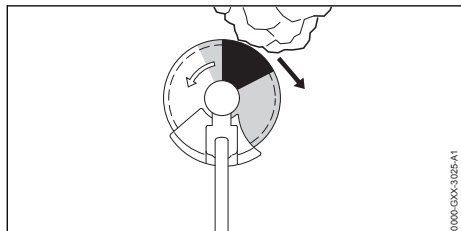

Pode ocorrer um rebate pela seguinte causa:

- A ferramenta de corte metálica em rotação toca com a área assinalada a cinzento ou com a área assinalada a preto num objeto duro e é travada rapidamente.
- A ferramenta de corte metálica fica emperada.

O maior perigo de rebate reside na área assinalada a preto.

⚠ ATENÇÃO

- Esta causa pode travar ou parar repentinamente o movimento de rotação da ferramenta de corte e a ferramenta de corte pode ser empurrada para a direita ou no sentido do utilizador (seta preta). O utilizador pode perder o controlo sobre a foice a motor. Podem ocorrer ferimentos graves ou mortais em pessoas.
 - ▶ Segurar na foice a motor com as duas mãos.
 - ▶ Trabalhar tal como descrito neste manual de instruções.
 - ▶ Não trabalhar com a área assinalada a preto.
 - ▶ Utilizar uma combinação de ferramenta de corte, proteção e sistema de suporte indicada neste manual de instruções.
 - ▶ Afilar corretamente a ferramenta de corte metálica.
 - ▶ Trabalhar na potência máxima.

4.9 Transporte

⚠ ATENÇÃO

- Durante o trabalho a caixa da engrenagem pode ficar quente. O utilizador pode queimar-se.
 - ▶ Não tocar na caixa da engrenagem quente.



- Durante o transporte, a foice a motor pode tombar ou mover-se. Podem ocorrer ferimentos em pessoas e danos materiais.



- ▶ Tirar a ficha da linha de conexão da tomada.
- ▶ Se estiver incorporada uma ferramenta de corte metálica: Incorporar a proteção de transporte.
- ▶ Segurar a foice a motor com esticadores, correias ou uma rede, de forma a não tombar nem se mover.

4.10 Arrumação

⚠ ATENÇÃO

- As crianças não conseguem identificar nem avaliar os perigos da foice a motor. As crianças podem sofrer ferimentos graves.



- ▶ Tirar a ficha da linha de conexão da tomada.
- ▶ Se estiver incorporada uma ferramenta de corte metálica: incorporar a proteção de transporte.
- ▶ Guardar a foice a motor fora de alcance de crianças.
- Os contactos elétricos na foice a motor e em componentes metálicos podem ficar corroídos devido à humidade. A foice a motor pode ser danificada.



- ▶ Tirar a ficha da linha de conexão da tomada.
- ▶ Guardar a foice a motor limpa e seca.

4.11 Limpeza, manutenção e reparação

⚠ ATENÇÃO

- Se, durante a limpeza, manutenção ou reparação, a ficha da linha de conexão estiver encaixada, a foice a motor pode ligar-se acidentalmente. As pessoas podem sofrer ferimentos graves e podem ocorrer danos materiais.



- ▶ Tirar a ficha da linha de conexão da tomada.
- Durante o trabalho a caixa da engrenagem pode ficar quente. O utilizador pode queimar-se.



- ▶ Não tocar na caixa da engrenagem quente.

- Produtos de limpeza agressivos, a limpeza com jato de água ou objetos afiados podem danificar a foice a motor, a proteção ou a ferramenta de corte. Caso a foice a motor, a proteção ou a ferramenta de corte não sejam limpas corretamente, poderá haver componentes que deixarão de funcionar corretamente e equipamentos de segurança que ficarão fora de serviço. As pessoas podem sofrer ferimentos graves.
 - ▶ Efetuar a limpeza da foice a motor, da proteção e da ferramenta de corte tal como descrito neste manual de instruções.
- Caso a manutenção ou a reparação da foice a motor, a proteção ou a ferramenta de corte não seja realizada corretamente, poderá haver componentes que deixarão de funcionar corretamente e equipamentos de segurança que ficarão fora de serviço. As pessoas podem sofrer ferimentos graves ou fatais.
 - ▶ Não efetuar a manutenção ou a reparação da foice a motor e da proteção por conta própria.
 - ▶ Se a foice a motor ou a proteção necessitam de manutenção ou reparação: Consultar um revendedor especializado da STIHL.
 - ▶ Efetuar a manutenção à ferramenta de corte tal como descrita no manual de instruções da ferramenta de corte usada ou na embalagem da ferramenta de corte usada.
- Durante a limpeza ou manutenção das ferramentas de corte, o utilizador pode cortar-se nos bordos cortantes afiados. O utilizador pode sofrer ferimentos.
 - ▶ Use luvas de proteção de material resistente.



5 Tornar a foice a motor operacional

5.1 Tornar a motorroçadora operacional

Antes de iniciar qualquer trabalho, é necessário executar os seguintes passos:

- ▶ Garantir que os seguintes componentes se encontram num estado seguro:
 - Foice a motor, 4.6.1.
 - Proteção, 4.6.2.

- Cabeçote de corte, 4.6.3 ou ferramenta de corte metálica, 4.6.4.
- Usar a bateria tal como descrito no manual de instruções da bateria STIHL AR ou no manual de instruções da "Bolsa de cintura AP com linha de conexão".
- ▶ Verificar a bateria tal como descrito no manual de instruções da bateria STIHL AR ou no manual de instruções da "Bolsa de cintura AP com linha de conexão".
- ▶ Carregar totalmente a bateria conforme descrito no manual de instruções dos carregadores STIHL AL 101, 301, 301-4, 500.
- ▶ Limpar a motorroçadora, 15.1.
- ▶ Montar a pega em arco, 6.1.
- ▶ Selecionar a combinação da ferramenta de corte, proteção e sistema de suporte, 20.
- ▶ Aplicar a proteção, 6.3.1.
- ▶ Caso seja usada uma proteção universal com um cabeçote de corte: incorporar a aba e a lâmina de traçamento, 6.4.1.
- ▶ Se for usada uma ferramenta de corte metálica: Incorporar o cabo circular com o limitador do passo, 6.2.
- ▶ Incorporar cabeçote de corte ou ferramenta de corte metálica, 6.5.1 ou 6.6.1.
- ▶ Colocar e ajustar a bateria STIHL AR, o sistema de suporte ou a "Bolsa de cintura AP com linha de conexão", 7.
- ▶ Equilibrar a foice a motor, 7.4.
- ▶ Ajustar a pega em arco, 7.5.
- ▶ Verificar os elementos de comando, 10.1.
- ▶ Caso os passos não possam ser executados: não utilizar a motorroçadora e consultar um concessionário especializado STIHL.

6 Montagem da foice a motor

6.1 Incorporar o cabo circular

- ▶ Desligar a foice a motor e tirar a ficha da linha de conexão da tomada.

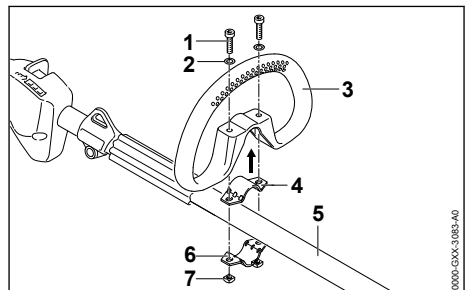

- ▶ Colocar a braçadeira (4) no cabo circular (3).

- ▶ Colocar o cabo circular (3) juntamente com a braçadeira (4) na haste (5).
- ▶ Colocar as arruelas (2) nos parafusos (1).
- ▶ Pressionar a braçadeira (6) contra a haste (5).
- ▶ Inserir os parafusos (1) pelos furos no cabo circular (3) e nas braçadeiras (4 e 6).
- ▶ Enroscar e apertar bem as porcas (7).

6.2 Incorporar o cabo circular com limitador de passo

- ▶ Desligar a foice a motor e tirar a ficha da linha de conexão da tomada.

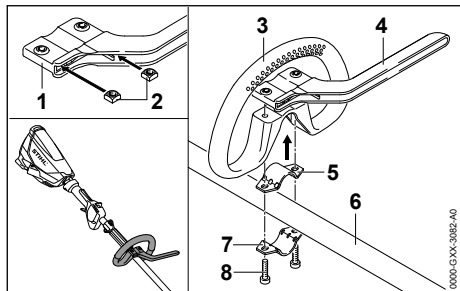

- ▶ Inserir as porcas (2) no limitador de passo (1) de forma que os furos fiquem alinhados.
- ▶ Colocar a braçadeira (5) no cabo circular (3).
- ▶ Colocar o cabo circular (3) juntamente com a braçadeira (5) e o limitador de passo (4) na haste (6).
- ▶ Pressionar a braçadeira (7) contra a haste (6).
- ▶ Enroscar e apertar bem os parafusos (8).

6.3 Incorporar e desmontar a proteção

6.3.1 Incorporar a proteção

- ▶ Desligar a foice a motor e tirar a ficha da linha de conexão da tomada.

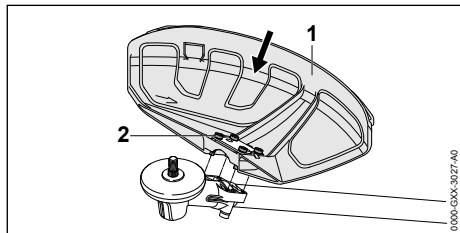

- ▶ Empurrar a proteção (1) até ao encosto para dentro das ranhuras da caixa da engrenagem.
- ▶ Enroscar e apertar bem os parafusos (2).

6.3.2 Desmontar a proteção

- ▶ Desligar a foice a motor e tirar a ficha da linha de conexão da tomada.

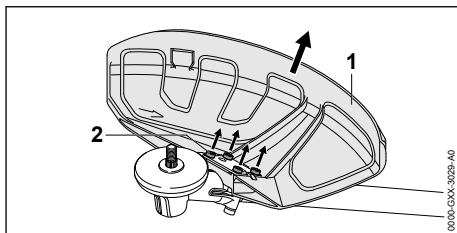

- ▶ Desenroscar os parafusos (2).
- ▶ Retirar a proteção (1).

6.4 Incorporar e desmontar a aba

6.4.1 Incorporar a aba

- ▶ Desligar a foice a motor e tirar a ficha da linha de conexão da tomada.

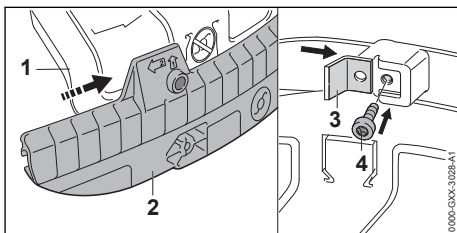

- ▶ Empurrar a ranhura de guia da aba (2) para a ripa da proteção universal (1) até se ouvir engatar.
- ▶ Empurrar a lâmina de traçamento (3) para a ranhura de guia da aba (2).
- ▶ Enroscar e apertar bem o parafuso (4).

6.4.2 Desmontar a aba

- ▶ Desligar a foice a motor e tirar a ficha da linha de conexão da tomada.

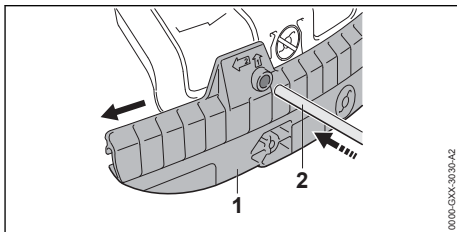

- ▶ Encaixar o pino (2) no furo da aba (1).
- ▶ Retirar a aba (1) com o pino (2).

A lâmina de traçamento na aba (1) não necessita de voltar a ser desmontada.

6.5 Incorporar e desmontar o cabeçote de corte

6.5.1 Incorporar o cabeçote de corte

- ▶ Desligar a motorroçadora e tirar a ficha da linha de conexão da tomada.

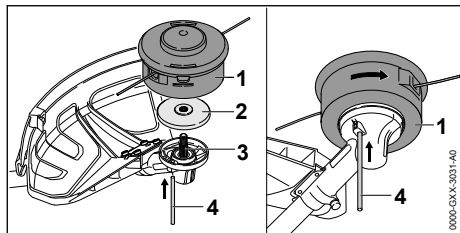

- ▶ Pousar o prato de pressão (2) no eixo (3) de forma a que o diâmetro menor fique virado para cima.
- ▶ Colocar o cabeçote de corte (1) no eixo (3) e virar para a esquerda com a mão.
- ▶ Pressionar o pino (4) até encostar no furo e manter pressionado.
- ▶ Girar o cabeçote de corte (1) para a esquerda, até o pino (4) encaixar. O eixo (3) está bloqueado.
- ▶ Apertar o cabeçote de corte (1) com a mão.
- ▶ Retirar o pino (4).

6.5.2 Desmontar o cabeçote de corte

- ▶ Desligar a foice a motor e tirar a ficha da linha de conexão da tomada.
- ▶ Pressionar e manter pressionado o pino até encostar no furo.
- ▶ Girar o cabeçote de corte até o pino engatar. O eixo está bloqueado.
- ▶ Desenroscar o cabeçote de corte girando-o para a direita.
- ▶ Retirar o prato de pressão.
- ▶ Retirar o pino.

6.6 Incorporar e desmontar a ferramenta de corte metálica

6.6.1 Incorporar a ferramenta de corte metálica

- ▶ Desligar a foice a motor e tirar a ficha da linha de conexão da tomada.

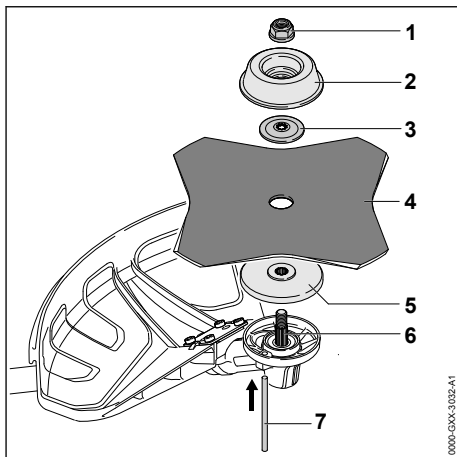

- ▶ Pousar o prato de pressão (5) no eixo (6) de forma que o diâmetro menor fique virado para cima.
- ▶ Colocar a ferramenta de corte metálica (4) no prato de pressão (5). Caso seja usada uma lâmina circular ou uma lâmina para cortar erva com mais de 4 pontas: Alinhar os bordos cortantes de forma que fiquem virados para o mesmo lado da seta do sentido de rotação na proteção.
- ▶ Colocar a arruela de pressão (3) na ferramenta de corte metálica (4) de forma que a parte abaulada fique virada para cima.
- ▶ Pousar o prato de pressão (2) na arruela de pressão (3) de forma que o lado fechado fique virado para cima.
- ▶ Pressionar e manter pressionado o pino (7) até encostar no furo.
- ▶ Girar a ferramenta de corte metálica (4) para a esquerda, até o pino (7) encaixar. O eixo (6) está bloqueado.
- ▶ Enroscar a porca (1) para a esquerda e apertá-la bem.
- ▶ Retirar o pino (7).

6.6.2 Desmontar a ferramenta de corte metálica

- ▶ Desligar a foice a motor e tirar a ficha da linha de conexão da tomada.
- ▶ Pressionar e manter pressionado o pino até encostar no furo.
- ▶ Girar a ferramenta de corte metálica para a direita, até o pino encaixar. O eixo está bloqueado.
- ▶ Desapertar a porca girando para a direita.

- ▶ Retirar o prato móvel, a arruela de pressão, a ferramenta de corte metálica e o prato de pressão.
- ▶ Retirar o pino.

7 Ajuste da foice a motor ao utilizador

7.1 Utilização com bateria STIHL AR

7.1.1 Assentar e ajustar a linha de conexão

A linha de conexão pode ser assente e ajustada em função da altura do utilizador e da aplicação.

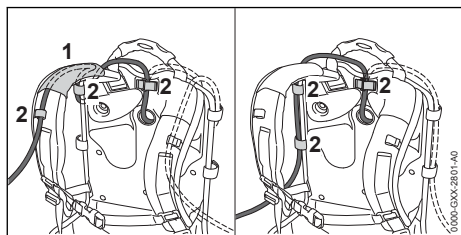

A linha de conexão pode ser fixada pelo guia (1) no cinto de suporte e pelas fivelas (2) ou de lado na placa traseira com as fivelas (2).

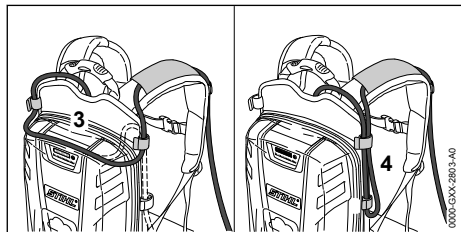

O comprimento da linha de conexão pode ser ajustado por uma fivela na placa traseira (3) ou por uma argola lateral (4).

- ▶ Colocar a linha de conexão de forma a ficar o mais curta possível e não dificultar o trabalho.

7.1.2 Colocar e ajustar o sistema de suporte

- ▶ Colocar a bateria às costas.

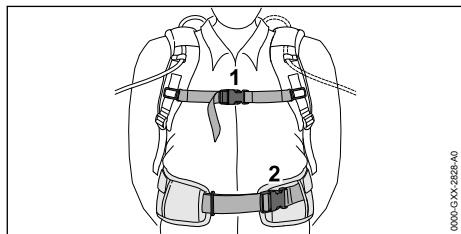

- ▶ Fechar o fecho (2) do cinto para a anca.
- ▶ Fechar o fecho (1) do cinto para o peito.

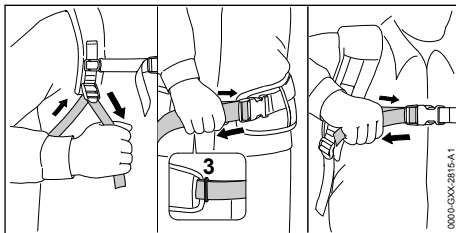

- ▶ Apertar os cintos até o cinto para a anca ficar justo à anca e o estofado para as costas assentarem nas costas.
- ▶ Passar a extremidade do cinto para a anca pelo olhal (3).
- ▶ Incorporar o acolchoamento tal como descrito na folha anexada ao acolchoamento.

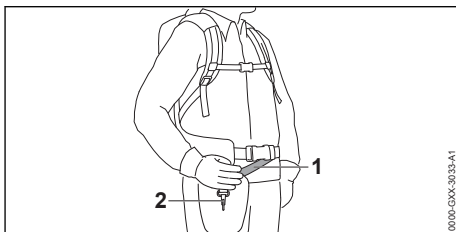

- ▶ Ajustar o cinto de suporte (1) de forma que o mosquetão (2) se encontre a aproximadamente a largura de uma mão por baixo da anca direita.

7.2 Utilização com sistema de suporte

7.2.1 Assentar e ajustar a linha de conexão

A linha de conexão pode ser assente e ajustada em função da altura do utilizador e da aplicação.

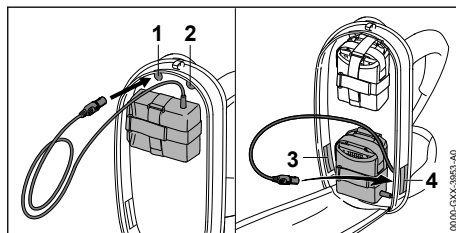

A linha de conexão pode ser conduzida pelas seguintes aberturas:

- a abertura superior esquerda (1)
- a abertura superior direita (2)
- a abertura inferior esquerda (3)
- a abertura inferior direita (4)

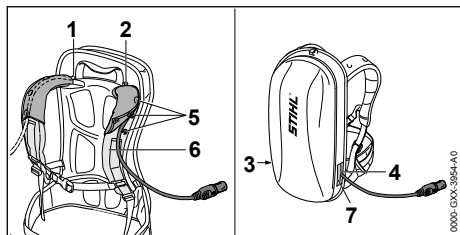

- ▶ Caso a linha de conexão seja conduzida pela abertura superior esquerda (1) ou pela abertura superior direita (2):
 - ▶ Abrir os botões de pressão (5).
 - ▶ Conduzir a linha de conexão pelo cinto para os ombros (6).
 - ▶ Fechar os botões de pressão (5).
- ▶ Caso a linha de conexão seja conduzida pela abertura inferior esquerda (3) ou pela abertura inferior direita (4): Fechar a abertura usada (3 ou 4) com o fecho aderente (7).
- ▶ Colocar a linha de conexão de forma a ficar o mais curta possível e não dificultar o trabalho.

7.2.2 Colocar e ajustar o sistema de suporte

- ▶ Colocar a bateria às costas.

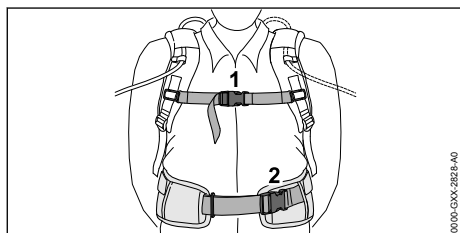

- ▶ Fechar o fecho (2) do cinto para a anca.
- ▶ Fechar o fecho (1) do cinto para o peito.

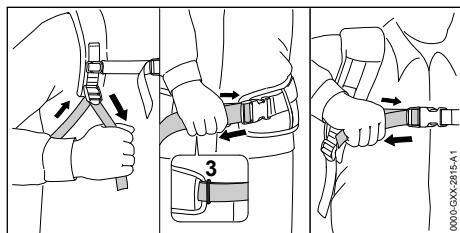

- ▶ Apertar os cintos até o cinto para a anca ficar justo à anca e o estofado para as costas assentarem nas costas.
- ▶ Passar a extremidade do cinto para a anca pelo olhal (3).
- ▶ Incorporar o acolchoamento tal como descrito na folha anexada ao acolchoamento.

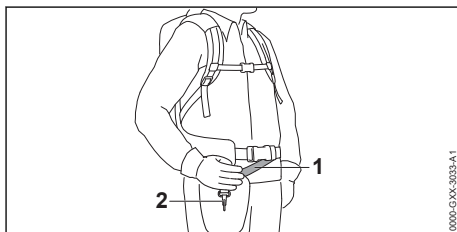

- ▶ Ajustar o cinto de suporte (1) de forma que o mosquetão (2) se encontre a aproximadamente a largura de uma mão por baixo da anca direita.

7.3 Utilização com "bolsa de cintura AP com linha de conexão"

7.3.1 Incorporar a "Bolsa de cintura AP com linha de conexão"

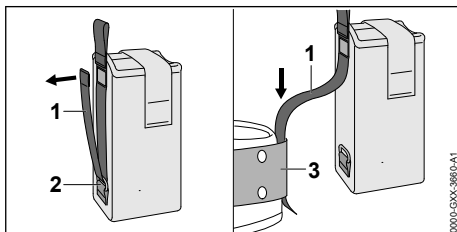

- ▶ Abrir o fecho aderente na bolsa (1) e passar o cinto (1) pelo olhal (2).
- ▶ Passar o cinto (1) pela faixa (3).

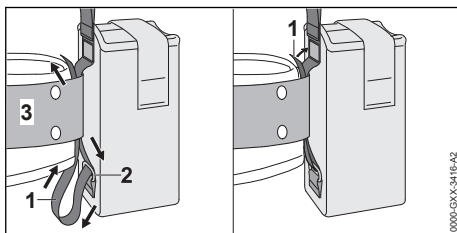

- ▶ Conduzir o cinto (1) pelo olhal (2) na faixa (3).
- ▶ Fechar o fecho aderente no cinto (1).

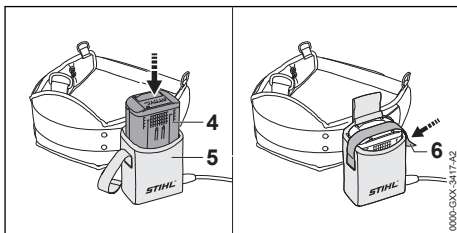

- ▶ Pressionar a bateria (4) até ao final da bolsa de cintura (5). Soa um sinal sonoro curto.
- ▶ Prender a bateria (4) com o fecho aderente (6).

7.3.2 Ajustar a linha de conexão

A linha de conexão pode ser ajustada em função da altura do utilizador e da aplicação.

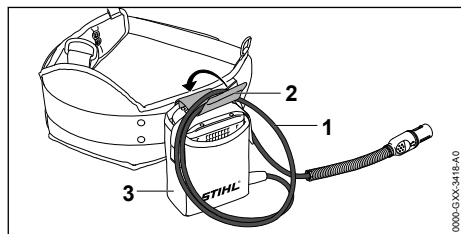

O comprimento da linha de conexão pode ser ajustado por uma argola (1) e fixada com uma fivela (2) na bolsa de cintura (3).

- ▶ Colocar a linha de conexão de forma a ficar o mais curta possível e não dificultar o trabalho.

7.3.3 Colocar e ajustar o sistema de suporte

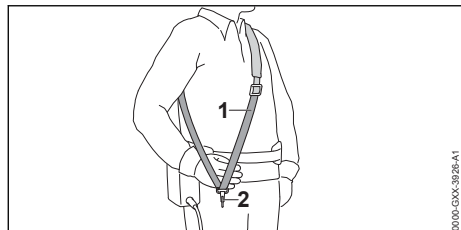

- ▶ Colocar o cinto para um só ombro (1).
- ▶ Ajustar o cinto para um só ombro (1) de forma que o mosquetão (2) se encontre aproximadamente uma largura de uma mão por baixo da anca direita.

7.4 Equilibrar a foice a motor

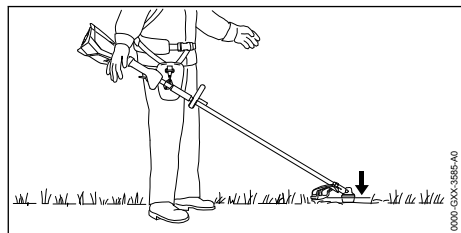

A ferramenta de corte deve pousar levemente no solo.

- ▶ Desligar a foice a motor e tirar a ficha da linha de conexão da tomada.

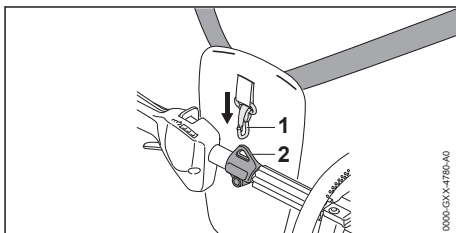

- ▶ Enganchar o olhal de suporte (2) no mosquetão (1).
- ▶ Deixar a foice a motor oscilar.
- ▶ Se a posição da ferramenta de corte no estado oscilante tiver de ser adaptada:

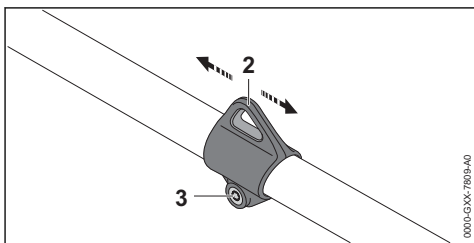

- ▶ Soltar o parafuso (3).
- ▶ Empurrar o olhal de suporte (2) para a haste de forma a alcançar a posição correta no estado oscilante.
- ▶ Apertar bem o parafuso (3).

7.5 Alinhar e ajustar o cabo circular

O cabo circular pode ser ajustado em diferentes posições em função da aplicação e da altura do utilizador.

- ▶ Desligar a foice a motor e tirar a ficha da linha de conexão da tomada.

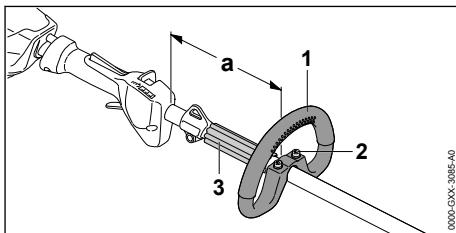

- ▶ Desapertar os parafusos (2).

- ▶ Deslocar o cabo circular (1) para a posição desejada de forma a cumprir as seguintes condições:
 - O separador (3) está entre o cabo circular (1) e o olhal de suporte.
 - Caso seja usado um cabeçote de corte: a = máximo 30 cm
 - Caso seja usada uma ferramenta de corte metálica: a = máximo 25 cm
- ▶ Apertar os parafusos (2) de forma que o cabo circular (1) deixe de girar à volta da haste.

8 Inserir e retirar a ficha da linha de conexão

8.1 Inserir a ficha da linha de conexão

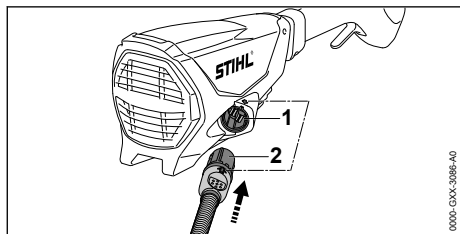

- ▶ Alinhar a ficha (2) da linha de conexão de forma que a seta na ficha (2) da linha de conexão fique virada para a seta na tomada (1).
- ▶ Encaixar a ficha (2) da linha de conexão na tomada (1).
A ficha (2) da linha de conexão encaixa.

8.2 Retirar a ficha da linha de conexão

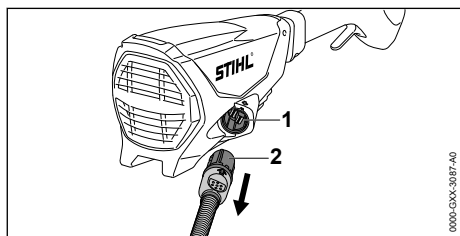

- ▶ Segurar na ficha (2) da linha de conexão com a mão.
- ▶ Tirar a ficha (2) da linha de conexão da tomada (1).

9 Ligação e desconexão da foice a motor

9.1 Ligar a foice a motor

- ▶ Segurar na foice a motor com a mão direita no cabo de operação, de forma que o polegar envolva o cabo de operação.
- ▶ Com a mão esquerda segurar na foice a motor pelo cabo circular, de forma que o polegar envolva o cabo circular.

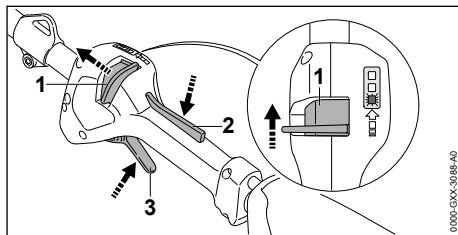

- ▶ Empurrar e segurar a correia de desbloqueio (1) com o polegar no sentido do cabo circular.
- ▶ Pressionar e manter premido com a mão o bloqueio da alavanca de comando (2).
A correia de desbloqueio (1) pode ser solta
- ▶ Pressionar e manter premida com o indicador a alavanca de comando (3).
A foice a motor acelera e a ferramenta de corte gira.

Quanto mais a alavanca de comando (3) for pressionada, tanto maior será a velocidade de rotação da ferramenta de corte.

A foice a motor deteta a ferramenta de corte incorporada e ajusta automaticamente a rotação máxima correta.

9.2 Desligar a foice a motor

- ▶ Soltar a alavanca de comando e o bloqueio da alavanca de comando.
- ▶ Aguardar até que a ferramenta de corte deixe de girar.
- ▶ Caso a ferramenta de corte continue a mexer: Tirar a ficha da linha de conexão da tomada e consultar um revendedor especializado da STIHL.
A foice a motor está com defeito.

10 Verificar a foice a motor

10.1 Verificar os elementos de comando

Correção de desbloqueio, bloqueio da alavanca de comando e alavanca de comando

- ▶ Tirar a ficha da linha de conexão da tomada.
- ▶ Tentar pressionar a alavanca de comando sem premir a correção de desbloqueio nem o bloqueio da alavanca de comando.
- ▶ Se for possível pressionar a alavanca de comando: Não utilizar a foice a motor e consultar um revendedor especializado da STIHL. A correção de desbloqueio ou o bloqueio da alavanca de comando estão avariados.
- ▶ Empurrar e segurar a correção de desbloqueio na direção do cabo circular.
- ▶ Pressionar o bloqueio da alavanca de comando e mantê-lo pressionado.
- ▶ Pressionar a alavanca de comando.
- ▶ Soltar a alavanca de comando e o bloqueio da alavanca de comando.
- ▶ Caso a alavanca de comando, o bloqueio da alavanca de comando ou a correção de desbloqueio se mova com dificuldade ou não recue para a sua posição inicial: Não utilizar a foice a motor e consultar um revendedor especializado da STIHL.

A alavanca de comando, o bloqueio da alavanca de comando ou a correção de desbloqueio está defeituosa.

Ligar a foice a motor

- ▶ Inserir a ficha da linha de conexão.
- ▶ Empurrar e segurar a correção de desbloqueio na direção do cabo circular.
- ▶ Pressionar o bloqueio da alavanca de comando e mantê-lo pressionado.
- ▶ Pressionar a alavanca de comando e mantê-la pressionada.
A ferramenta de corte gira.
- ▶ Se os 3 LEDs emitirem uma luz intermitente vermelha: Tirar a ficha da linha de conexão da tomada e consultar um revendedor especializado da STIHL.
A foice a motor tem uma avaria.
- ▶ Soltar a alavanca de comando e o bloqueio da alavanca de comando.
A ferramenta de corte deixa de se mover.
- ▶ Caso a ferramenta de corte continue a mexer: Tirar a ficha da linha de conexão da tomada e consultar um revendedor especializado da STIHL.
A foice a motor está com defeito.

11 Trabalhar com a foice a motor

11.1 Segurar e conduzir a foice a motor

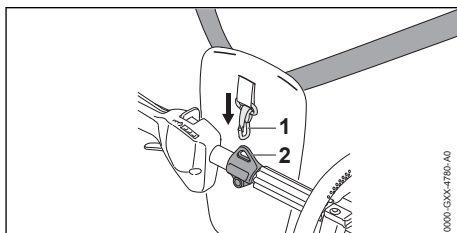

- ▶ Enganchar o olhal de suporte (2) no mosquete (1)

Se for usado um cabeçote de corte:

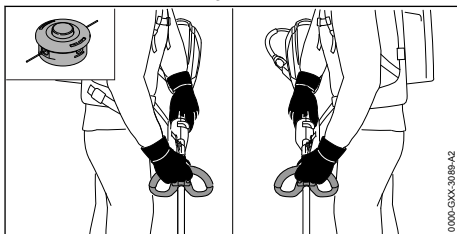

- ▶ Segurar na foice a motor com uma mão no cabo de operação, de forma que o polegar envolva o cabo de operação.
- ▶ Com a outra mão segurar na foice a motor pelo cabo circular, de forma que o polegar envolva o cabo circular.

Se for usada uma ferramenta de corte metálica:

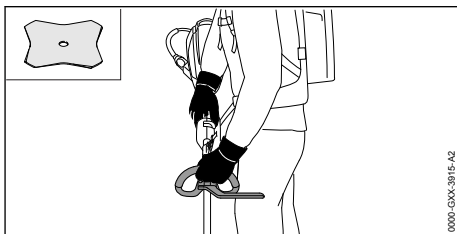

- ▶ Segurar na foice a motor com a mão direita no cabo de operação, de forma que o polegar envolva o cabo de operação.
- ▶ Com a mão esquerda segurar na foice a motor pelo cabo circular, de forma que o polegar envolva o cabo circular.

11.2 Selecionar o nível de potência

É possível ajustar 3 níveis de potência de acordo com a aplicação. Os LEDs indicam o nível de

potência selecionado. Quanto mais alto for o nível de potência, tanto maior será a velocidade de rotação da ferramenta de corte.

O nível de potência selecionado influencia o tempo de funcionamento da bateria. Quanto mais baixo for o nível de potência, tanto maior será o tempo de funcionamento da bateria.

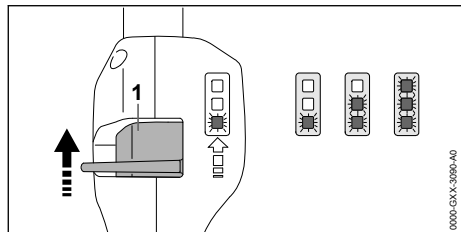

- ▶ Empurrar e segurar a corredeira de desbloqueio (1) com o polegar no sentido do cabo circular. Os LEDs indicam o nível de potência selecionado.
- ▶ Pressionar a corredeira de desbloqueio (1) para a frente, segurar brevemente e deixar recuar por pressão de mola. Está selecionado o próximo nível de potência. Depois do terceiro nível de potência segue novamente o primeiro nível de potência.
- ▶ Pressionar a corredeira de desbloqueio (1) para a frente e deixá-la recuar, até estar selecionado o nível de potência pretendido.

11.3 Cortar

A distância da ferramenta de corte para o solo determina a altura de corte.

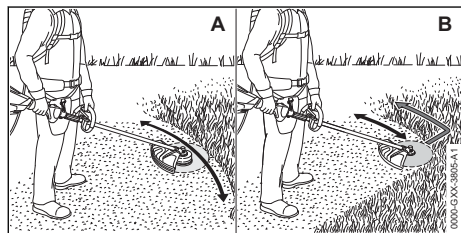

Cortar com um cabeçote de corte (A)

- ▶ Movimentar uniformemente a foice a motor para a direita e para a esquerda.
- ▶ Avançar lentamente e de forma controlada.

Cortar com uma lâmina para cortar erva ou faca para cortar mata espessa (B)

- ▶ Ceifar com a área esquerda da ferramenta de corte metálica.
- ▶ Avançar lentamente e de forma controlada.

11.4 Reajustar os fios de corte

11.4.1 Reajustar os fios de corte nos cabeçotes de corte AutoCut

- ▶ Tocar brevemente no chão com o cabeçote de corte em rotação.

São reajustados cerca de 30 mm. A lâmina de traçamento na proteção corta automaticamente os fios de corte no comprimento pretendido.

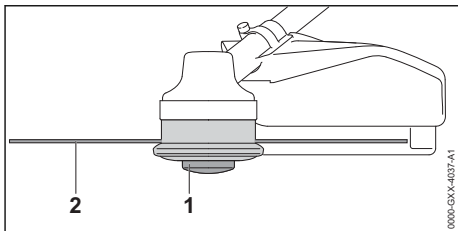

Se o comprimento dos fios de corte for inferior a 25 mm, eles não poderão ser reajustados de forma automática.

- ▶ Desligar a foice a motor e tirar a ficha da linha de conexão da tomada.
- ▶ Pressionar e manter pressionado o adaptador da bobina (1) no cabeçote de corte.
- ▶ Retirar os fios de corte (2) com a mão.
- ▶ Caso os fios de corte (2) não possam voltar a ser retirados: Substituir o adaptador da bobina (1) ou os fios de corte (2). O adaptador da bobina está vazio.

11.4.2 Reajustar os fios de corte nos cabeçotes de corte SuperCut

Os fios de corte são reajustados de forma automática. A lâmina de traçamento na proteção corta automaticamente os fios de corte no comprimento pretendido.

Se o comprimento dos fios de corte for inferior a 40 mm, eles não poderão ser reajustados de forma automática.

- ▶ Desligar a foice a motor e tirar a ficha da linha de conexão da tomada.
- ▶ Retirar os fios de corte com a mão.
- ▶ Caso os fios de corte não possam voltar a ser retirados: Substituir os fios de corte. O adaptador da bobina está vazio.

12 Após o trabalho

12.1 Após o trabalho

- ▶ Desligar a foice a motor e tirar a ficha da linha de conexão da tomada.

- ▶ Caso a foice a motor esteja molhada: deixar secar a foice a motor.
- ▶ Limpar a foice a motor.
- ▶ Limpar a proteção.
- ▶ Limpar a ferramenta de corte.
- ▶ Se estiver incorporada uma ferramenta de corte metálica: incorporar a proteção de transporte adequada.

13 Transporte

13.1 Transportar a foice a motor

- ▶ Desligar a foice a motor e tirar a ficha da linha de conexão da tomada.
- ▶ Se estiver incorporada uma ferramenta de corte metálica: incorporar a proteção de transporte adequada.

Pegar na foice a motor

- ▶ Pegar na foice a motor com uma mão na haste, de forma que a ferramenta de corte fique virada para trás e a foice a motor esteja equilibrada.

Transportar a foice a motor num veículo

- ▶ Prender a foice a motor, de forma a não tombar nem se mover.

14 Armazenamento

14.1 Armazenar a motorroçadora

- ▶ Desligar a foice a motor e tirar a ficha da linha de conexão da tomada.
- ▶ Se estiver incorporada uma ferramenta de corte metálica: incorporar a proteção de transporte adequada.
- ▶ Guardar a foice a motor de forma a cumprir as seguintes condições:
 - A foice a motor está fora do alcance de crianças.
 - A motorroçadora está limpa e seca.
- ▶ Se o armazenamento da motorroçadora durar mais de 30 dias: desmontar a ferramenta de corte.

15 Limpeza

15.1 Limpar a foice a motor

- ▶ Desligar a foice a motor e tirar a ficha da linha de conexão da tomada.
- ▶ Limpar a foice a motor com um pano húmido.
- ▶ Limpe as ranhuras de ventilação com um pincel.

15.2 Limpar a proteção e a ferramenta de corte

- ▶ Desligar a foice a motor e tirar a ficha da linha de conexão da tomada.
- ▶ Limpar a proteção e a ferramenta de corte com um pano húmido ou uma escova macia.

16 Fazer a manutenção

16.1 Intervalos de manutenção

Os intervalos de manutenção dependem das condições ambientais e de trabalho. A STIHL recomenda os seguintes intervalos de manutenção:

Todas as 50 horas de funcionamento

- ▶ Lubrificar a engrenagem.

Anualmente

- ▶ A foice a motor deve ser verificada por um revendedor especializado da STIHL.

16.2 Lubrificar a engrenagem

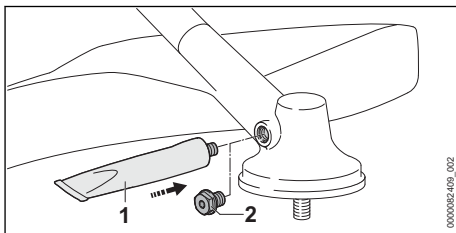

- ▶ Desatarraxar o bujão roscaado (2).
- ▶ Caso não seja visível massa lubrificante no bujão roscaado (2):
 - ▶ Enroscar bisnaga de “Massa lubrificante para engrenagens da STIHL” (1).
 - ▶ Introduzir 5 g de massa lubrificante para engrenagens da STIHL na caixa da engrenagem.
 - ▶ Desenroscar bisnaga de “Massa lubrificante para engrenagens da STIHL” (1).
 - ▶ Enroscar e apertar bem o bujão roscaado (2).
 - ▶ Colocar a motorroçadora em funcionamento durante 1 minuto, sem carga. A massa lubrificante para engrenagens da STIHL espalha-se de maneira uniforme.

16.3 Afiar e equilibrar a ferramenta de corte metálica

É preciso muita prática para afiar e equilibrar ferramentas de corte metálicas da forma correta.

A STIHL recomenda que as ferramentas de corte metálicas sejam afiadas e equilibradas por um revendedor especializado da STIHL.

- ▶ Afiar a ferramenta de corte metálica de forma descrita no manual de instruções e na embalagem da ferramenta de corte usada.

motor nem a ferramenta de corte e consultar um revendedor especializado da STIHL.

17 Reparar

17.1 Reparar a foice a motor e a ferramenta de corte

O utilizador não deve reparar a foice a motor nem a ferramenta de corte por conta própria.

- ▶ Caso a foice a motor ou a ferramenta de corte estejam danificadas: Não utilizar a foice a

18 Eliminação de avarias

18.1 Eliminação de avarias na motorroçadora e na bateria

Avaria	LED na bateria	Causa	Solução
A foice a motor não arranca durante a ligação.	1 LED pisca a verde.	O estado de carga da bateria é demasiado reduzido.	▶ Carregar totalmente a bateria tal como descrito no manual de instruções dos carregadores STIHL AL 101, 301, 301-4, 500.
	1 LED acende-se a vermelho.	A bateria está demasiado quente ou demasiado fria.	▶ Tirar a ficha da linha de conexão da tomada. ▶ Deixar a bateria arrefecer ou aquecer.
	3 LED piscam a vermelho.	A foice a motor tem uma avaria.	▶ Tirar a ficha da linha de conexão da tomada e encaixar novamente ▶ Ligar a motorroçadora. ▶ Se ainda 3 LEDs emitirem uma luz intermitente vermelha: não utilizar a foice a motor e consultar um revendedor especializado da STIHL.
	3 LEDs acendem-se a vermelho.	A foice a motor está demasiado quente.	▶ Tirar a ficha da linha de conexão da tomada. ▶ Deixar arrefecer a foice a motor.
	4 LED piscam a vermelho.	Existe uma avaria na bateria.	▶ Tirar a ficha da linha de conexão da tomada e encaixar novamente. ▶ Ligar a motorroçadora. ▶ Se continuarem a piscar 4 LEDs a vermelho: não utilizar a bateria e consultar um concessionário especializado da STIHL.
		A ligação elétrica entre a foice a motor e a bateria está interrompida.	▶ Tirar a ficha da linha de conexão da tomada e encaixar novamente. ▶ Se o foice a motor ainda não arrancar durante a ligação: Limpar as superfícies de contacto da linha de conexão tal como descrito no manual de instruções da bateria STIHL AR ou na "Bolsa de cintura AP com linha de conexão".
		A foice a motor ou a bateria estão molhados.	▶ Deixar secar a motorroçadora ou a bateria.
A foice a motor desliga-se	3 LEDs acendem-se a vermelho.	A foice a motor está demasiado quente.	▶ Tirar a ficha da linha de conexão da tomada. ▶ Deixar arrefecer a foice a motor.

Avaria	LED na bateria	Causa	Solução
durante o funcionamento.			
		Existe uma avaria elétrica.	<ul style="list-style-type: none"> ▶ Tirar a ficha da linha de conexão da tomada e encaixar novamente. ▶ Se a foice a motor continuar a desligar-se durante o serviço: Limpar as superfícies de contacto da linha de conexão tal como descrito no manual de instruções da bateria STIHL AR ou na "Bolsa de cintura AP com linha de conexão". ▶ Ligar a motorroçadora.
O período de funcionamento da foice a motor é demasiado curto.		A bateria não está totalmente carregada.	▶ Carregar totalmente a bateria tal como descrito no manual de instruções dos carregadores STIHL AL 101, 301, 301-4, 500.
		A durabilidade da bateria foi excedida.	▶ Substituir a bateria.

19 Dados técnicos

19.1 Foice a motor STIHL FSA 130 R

- Baterias autorizadas:
 - STIHL AR
 - STIHL AP juntamente com "Bolsa de cintura AP com linha de conexão"
- Peso sem bateria, ferramenta de corte nem proteção: 3,9 kg
- Comprimento sem ferramenta de corte: 1750 mm

O período de funcionamento está indicado em www.stihl.com/battery-life.

19.2 Valores sonoros e valores de vibração

O valor K para o nível da pressão sonora é 2 dB(A). O valor K para o nível da potência sonora é 2 dB(A). O valor K para os valores de vibração é 2 m/s².

A STIHL recomenda o uso de uma proteção auditiva.

Utilização com um cabeçote de corte exceto o PolyCut 28-2

- Nível da pressão sonora L_{pA} medido de acordo com EN 50636-2-91: 83 dB(A)
- Nível da potência sonora L_{wA} medido de acordo com EN 50636-2-91: 94 dB(A)
- Valor de vibração a_{hv} medido de acordo com a EN 50636-2-91
 - Cabo de operação: 3,3 m/s²
 - Pega em arco: 3,5 m/s²

Utilização com um cabeçote de corte Poly-Cut 28-2

- Nível da pressão sonora L_{pA} medido de acordo com EN 50636-2-91: 84 dB(A)
- Nível da potência sonora L_{wA} medido de acordo com EN 50636-2-91: 97 dB(A)
- Valor de vibração a_{hv} medido de acordo com a EN 50636-2-91
 - Cabo de operação: 3,3 m/s²
 - Cabo circular: 3,5 m/s²

Utilização com uma ferramenta de corte metálica

- Nível da pressão sonora L_{pA} medido de acordo com EN 50636-2-91: 82 dB(A)
- Nível da potência sonora L_{wA} medido de acordo com EN 50636-2-91: 94 dB(A)
- Valor de vibração a_{hv} medido de acordo com a EN 50636-2-91
 - Cabo de operação: 2,9 m/s²
 - Cabo circular: 3,7 m/s²

Os valores de vibração indicados foram medidos com um processo de verificação normalizado e podem ser utilizados como comparativo de aparelhos elétricos. Os valores de vibração que se apresentam na realidade podem divergir dos valores indicados em função do tipo de utilização. Os valores de vibração indicados podem ser utilizados para uma primeira avaliação do nível de vibração. É necessário avaliar o nível de vibração real. Nesse sentido, também podem ser considerados os períodos durante os quais a máquina elétrica está desligada, e os períodos durante os quais está ligada, mas funciona sem carga.

Informações respeitantes ao cumprimento da diretiva relativa às prescrições mínimas de proteção da saúde e segurança dos trabalhadores em caso de exposição aos riscos devidos a agentes físicos (vibrações) 2002/44/CE encontram-se em www.stihl.com/vib.

19.3 REACH

REACH designa um decreto CE para registar, avaliar e autorizar produtos químicos.

Informações para cumprir o decreto REACH podem ser consultadas no site www.stihl.com/reach.

20 Combinações de ferramentas de corte, proteções e sistemas de suporte

20.1 Combinações de ferramentas de corte, proteções e sistemas de suporte

Ferramenta de corte	Proteção	Limitador de passo	Sistema de suporte
<ul style="list-style-type: none"> – PolyCut 28-2 Cabeçote de corte com fios de corte "redondos, silenciosos" com um diâmetro 2,4 mm: <ul style="list-style-type: none"> – Cabeçote de corte AutoCut 25-2 – Cabeçote de corte AutoCut 27-2 – Cabeçote de corte AutoCut C 26-2 – Cabeçote de corte SuperCut 20-2 – Cabeçote de corte DuroCut 20-2 – Cabeçote de corte TrimCut 31-2 – Cabeçote de corte FixCut 31-2 Cabeçote de corte com fios de corte "redondos, silenciosos" com um diâmetro 2,7 mm: <ul style="list-style-type: none"> – Cabeçote de corte AutoCut 36-2 	<ul style="list-style-type: none"> – Proteção para cabeçotes de corte – Proteção universal juntamente com aba e lâmina de traçamento 	<ul style="list-style-type: none"> – opcional 	<ul style="list-style-type: none"> – Bateria STIHL AR, opcional com acolchoamento – Cinto para bateria com "Bolsa de cintura AP com linha de conexão" incorporada juntamente com cinto para um só ombro – Cinto para bateria com cinto de suporte e "Bolsa de cintura AP com linha de conexão" incorporada com acolchoamento – Sistema de suporte com "Bolsa de cintura AP com linha de conexão" incorporada opcionalmente com acolchoamento
<ul style="list-style-type: none"> – Lâmina para cortar erva 230-2 (Ø 230 mm) – Lâmina para cortar erva 230-4 (Ø 230 mm) – Lâmina para cortar erva 230-8 (Ø 230 mm) – Lâmina para cortar erva 250-32 (Ø 250 mm) – Lâmina para cortar erva 260-2 (Ø 260 mm) 	<ul style="list-style-type: none"> – Proteção universal sem aba 	<ul style="list-style-type: none"> – prescrito 	<ul style="list-style-type: none"> – Bateria STIHL AR com acolchoamento – Cinto para bateria com "Bolsa de cintura AP com linha de conexão" incorporada juntamente com cinto para um só ombro – Cinto para bateria com cinto de suporte e "Bolsa de cintura AP com linha de conexão" incorporada com acolchoamento – Sistema de suporte com "Bolsa de cintura AP com linha de conexão" incorporada com acolchoamento
<ul style="list-style-type: none"> – Faca para cortar mata espessa 250-3 (Ø 250 mm) 			

Descrição dos sistema de transporte

Bateria STIHL AR com acolchoamento





Cinto para bateria com "Bolsa de cintura AP com linha de conexão" incorporada juntamente com cinto para um só ombro



Cinto para bateria com cinto de suporte e "Bolsa de cintura AP com linha de conexão" incorporada com acolchoamento



Sistema de suporte com "Bolsa de cintura AP com linha de conexão" incorporada com acolchoamento

21 Peças de reposição e acessórios

21.1 Peças de reposição e acessórios

STIHL Estes símbolos identificam peças de reposição originais da STIHL e acessórios originais da STIHL.

A STIHL recomenda a utilização de peças de reposição originais da STIHL e acessórios originais da STIHL.

Peças de reposição e acessórios de outros fabricantes não podem ser avaliados pela STIHL quanto a fiabilidade, segurança e adequação apesar do constante acompanhamento o mercado e a STIHL não se pode responsabilizar pela sua utilização.

As peças de reposição originais da STIHL e os acessórios originais da STIHL estão disponíveis num revendedor especializado da STIHL.

22 Eliminar

22.1 Eliminar a motorroçadora

É possível obter informações sobre a eliminação na administração local ou num concessionário especializado da STIHL.

Uma eliminação incorreta pode causar danos para a saúde e o ambiente.

- ▶ Entregar os produtos STIHL, incluindo a embalagem, de acordo com as normas locais, num local de recolha adequado para valorização de resíduos.
- ▶ Não eliminar juntamente com o lixo doméstico.

23 Declaração de conformidade CE

23.1 Foice a motor STIHL FSA 130 R

ANDREAS STIHL AG & Co. KG
Badstraße 115
D-71336 Waiblingen

Alemanha

declara, sob sua inteira responsabilidade, que

- Construção: foice a motor com bateria
- Marca: STIHL
- Tipo: FSA 130 R
- Identificação de série: 4867

está em conformidade com todas as disposições aplicáveis das Diretivas 2011/65/UE, 2006/42/CE, 2014/30/UE e 2000/14/CE, e foi desenvolvida e fabricada de acordo com as versões das seguintes normas válidas na data de fabrico: EN 55014-1, EN 55014-2, EN 60335-1 e EN ISO 12100 de acordo com a norma EN 50636-2-91.

Para averiguar o nível da potência sonora medido e garantido procedeu-se segundo a diretiva 2000/14/CE, anexo VI.

Organismo notificado responsável: VDE Prüf- u. Zertifizierungsinstitut, Merianstraße 28, 63069 Offenbach, Alemanha

- Nível da potência sonora medido: 94 dB(A)
- Nível de potência acústica garantido: 96 dB(A)

A documentação técnica está guardada no departamento de autorização de produtos da ANDREAS STIHL AG & Co. KG.

O ano de construção, o país de produção e o número da máquina estão indicados na foice a motor.

Waiblingen, 15/07/2021

ANDREAS STIHL AG & Co. KG



p.p.

Dr. Jürgen Hoffmann, chefe do departamento de
regulação e autorização de produtos

24 Declaração de conformidade UKCA

24.1 Motorroçadora STIHL FSA 130 R

**UK
CA**

ANDREAS STIHL AG & Co. KG
Badstraße 115
D-71336 Waiblingen

Alemanha

declara, sob sua inteira responsabilidade, que

- Construção: foice a motor com bateria
- Marca: STIHL
- Tipo: FSA 130 R
- Identificação de série: 4867

está em conformidade com todas as disposições aplicáveis dos regulamentos do Reino Unido The Restriction of the Use of Certain Hazardous Substances in Electrical and Electronic Equipment Regulations 2012, Supply of Machinery (Safety) Regulations 2008, Electromagnetic Compatibility Regulations 2016 e Noise Emission in the Environment by Equipment for use Outdoors Regulations 2001 foi desenvolvida e fabricada de acordo com as versões das seguintes normas válidas na data de fabrico: EN 55014-1, EN 55014-2, EN 60335-1 e EN ISO 12100 de acordo com a norma EN 50636-2-91.

Para averiguar o nível da potência sonora medido e garantido procedeu-se segundo o regulamento do Reino Unido Noise Emission in the Environment by Equipment for use Outdoors Regulations 2001, Schedule 9.

Organismo notificado responsável: INTERTEK Testing & Certification Ltd, Academy Place, 1 – 9 Brook Street, Brentwood, Essex, CM14 5NQ, Reino Unido

- Nível da potência sonora medido: 94 dB(A)
- Nível de potência acústica garantido: 96 dB(A)

A documentação técnica está guardada na
ANDREAS STIHL AG & Co. KG.

O ano de construção, o país de produção e o número da máquina estão indicados na foice a motor.

Waiblingen, 15/07/2021

ANDREAS STIHL AG & Co. KG



p.p.

Dr. Jürgen Hoffmann, chefe do departamento de
regulação e autorização de produtos

Содержание

1	Предисловие.....	219
2	Информация к данному руководству по эксплуатации.....	220
3	Обзор.....	220
4	Указания по технике безопасности.....	222
5	Подготовка мотокосы к эксплуатации.....	228
6	Сборка мотокосы.....	228
7	Настройка мотокосы для пользователя.....	230
8	Вставка и извлечение кабеля питания.....	234
9	Включение и выключение мотокосы.....	234
10	Проверка мотокосы.....	235
11	Работа с мотокозой.....	235
12	После работы.....	237
13	Транспортировка.....	237
14	Хранение.....	237
15	Очистка.....	237
16	Техническое обслуживание.....	237
17	Ремонт.....	238
18	Устранение неисправностей.....	238
19	Технические данные.....	239
20	Комбинации режущих инструментов, защиты и системы ношения.....	240
21	Запасные части и принадлежности.....	241
22	Утилизация.....	242
23	Сертификат соответствия ЕС.....	242
24	Адреса.....	242

1 Предисловие

Уважаемый клиент,

мы рады, что вы выбрали изделие STIHL. Мы разрабатываем и производим продукцию высочайшего качества, соответствующую потребностям наших клиентов. Наша продукция обеспечивает высокую надежность даже при экстремальных нагрузках.

STIHL – это и высочайшее качество обслуживания. Наши представители всегда готовы провести для вас компетентную консультацию и инструктаж, а также обеспечить всестороннюю техническую поддержку.

Компания STIHL безоговорочно проводит политику бережного и ответственного отношения к природе. Данное руководство по эксплуатации предназначено для содействия вам в безопасной и экологически благоприятной эксплуатации изделия STIHL в течение всего длительного срока службы.

Мы благодарим вас за доверие и желаем приятных впечатлений от вашего нового изделия STIHL.

N. S. Sill

д-р Николас Штиль

ВАЖНО! ПЕРЕД ПРИМЕНЕНИЕМ ОЗНАКОМИТЬСЯ И СОХРАНИТЬ.

2 Информация к данному руководству по эксплуатации

2.1 Действующие документы

Действуют местные правила техники безопасности.

- ▶ В дополнение к настоящей инструкции по эксплуатации прочесть, усвоить и сохранить следующие документы:
 - Инструкция по эксплуатации и упаковка используемого режущего инструмента
 - Руководство по эксплуатации используемой системы ношения
 - Руководство по эксплуатации аккумулятора STIHL AR
 - Инструкция по эксплуатации изделия «Сумка на ремне AP с кабелем подключения»
 - инструкции по технике безопасности для аккумулятора STIHL AP;
 - Инструкция по эксплуатации зарядных устройств STIHL AL 101, 301, 301-4, 500
 - информацию по технике безопасности для аккумуляторов STIHL и изделий со встроенным аккумулятором: www.stihl.com/safety-data-sheets.

2.2 Обозначение предупредительных сообщений в тексте



ПРЕДУПРЕЖДЕНИЕ

- Указывает на возможные опасности, которые могут привести к тяжелым травмам или летальному исходу.
 - ▶ Описанные меры помогут предотвратить тяжелые травмы или летальный исход.

УКАЗАНИЕ

- Указывает на возможные опасности, которые могут привести к материальному ущербу.
 - ▶ Описанные меры помогут избежать материального ущерба.

2.3 Символы в тексте



Данный символ указывает на главу в данной инструкции по эксплуатации.

3 Обзор

3.1 Мотокоса

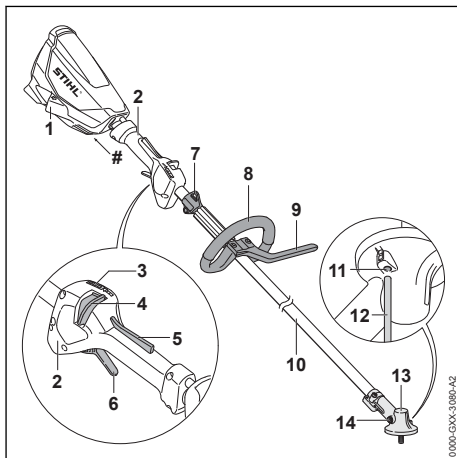

1 Гнездо

В гнездо вставляется штекер кабеля питания.

2 Рукоятка управления

Рукоятка управления служит для управления, удерживания и ведения мотокосы.

3 Светодиоды

Светодиоды служат индикатором установленного уровня мощности.

4 Освобождающий флажок

Освобождающий флажок вместе с фиксатором рычага переключения разблокирует рычаг переключения. Освобождающий флажок служит для установки уровня мощности.

5 Фиксатор рычага переключения

Фиксатор рычага переключения вместе с освобождающим флажком разблокирует рычаг переключения.

6 Рычаг переключения

Рычаг переключения включает и выключает мотокоосу.

7 Несущая петля

Несущая петля служит для монтажа системы ношения.

8 Круговая рукоятка

Круговая рукоятка служит для удерживания и ведения мотокоосы.

9 Ограничитель шага

Ограничитель шага ограничивает расстояние между ногой пользователя и металлическим режущим инструментом.

10 Шток

Шток соединяет все узлы.

11 Отверстие для вставного стержня

В отверстие для вставного стержня устанавливается вставной стержень.

12 Вставной стержень

Вставной стержень блокирует вал при монтаже режущего инструмента.

13 Корпус редуктора

Корпус редуктора защищает редуктор.

14 Резьбовая пробка

Резьбовая пробка закрывает отверстие для редукторной смазки STIHL.

Заводская табличка с серийным номером**3.2 Защита и режущие инструменты**

Защита и режущие инструменты изображены в качестве примера. Разрешаемые для применения комбинации приведены в руководстве по эксплуатации,  20.

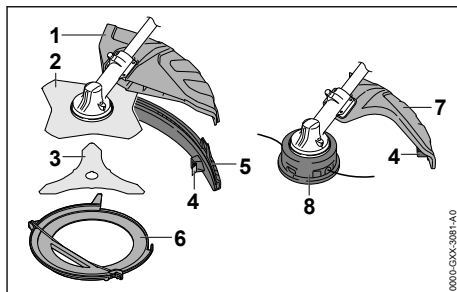
**1 Универсальная защита**

Универсальная защита предохраняет пользователя от выброшенных вверх предметов и от контакта с режущим инструментом.

2 Режущий диск для травы

Режущий диск для травы обрезает траву и сорняки.

3 Нож для густой поросли

Этот нож предназначен для густой поросли.

4 Отрезной нож

Раскройный нож служит для укорачивания косильной струны при работе до правильной длины.

5 Фартук

Фартук дополняет универсальную защиту для использования с косильной головкой.

6 Защита при транспортировке

Защита при транспортировке предохраняет от контакта с металлическими режущими инструментами.

7 Защита для косильных головок

Защита для косильных головок предохраняет пользователя от выброшенных вверх предметов и от контакта с косильной головкой.

8 Косильная головка

Косильная головка держит косильные лески.

3.3 Защитные очки

Защитные очки входят в комплект поставки.

Количество: 1 шт.

3.4 Символы

Символы, которые могут находиться на мотокоосе и защите, означают следующее.

 Этим символом обозначено направление вращения режущего инструмента.

max Ø xxx Этим символом обозначен максимальный диаметр режущего инструмента в миллиметрах.

 Этим символом обозначена номинальная частота вращения режущего инструмента.

 LWA Гарантированный уровень звуковой мощности согласно директиве 2000/14/ЕС в дБ(А) для сопоставимости уровней шума изделий.

 Не утилизировать изделие вместе с бытовыми отходами.

4 Указания по технике безопасности

4.1 Предупреждающие символы

4.1.1 Мотокоса

Предупреждающие символы на мотокосе означают следующее.

 Соблюдать правила техники безопасности и меры предосторожности.

 Прочсть, усвоить и сохранить руководство по эксплуатации.

 работать в защитных очках. При опасности падения сверху предметов во время работы: Носить защитный шлем.

 Носить защитные сапоги.

 Носить рабочие перчатки.

 Соблюдать правила по технике безопасности в отношении отдачи.

 Соблюдать правила техники безопасности и меры предосторожности в отношении выброшенных вверх предметов.

 Соблюдать безопасное расстояние. 15m (50ft)

 Вынимать штекер кабеля питания из гнезда на время перерывов в работе, транспортировки, хранения,

очистки, технического обслуживания или ремонта.

Не прикасаться к горячим поверхностям.





4.1.2 Защита для косильных головок

Предупреждающие символы на защите для косильных головок означают следующее.

 Использовать эту защиту для косильных головок.

 Не использовать эту защиту применительно к режущим дискам для скашивания травы.

 Не использовать эту защиту применительно к ножам для густой поросли.

 Не использовать эту защиту для ножей-измельчителей.

 Не использовать эту защиту для пильных дисков.

4.1.3 Универсальная защита и фартук

Универсальная защита

Предупреждающие символы на универсальной защите означают следующее.

 Не использовать эту защиту без фартука для косильных головок.

 Использовать эту защиту применительно к режущим дискам для скашивания травы.

 Использовать эту защиту применительно к ножам для густой поросли.

 Не использовать эту защиту для ножей-измельчителей.

 Не использовать эту защиту для пильных дисков.

Фартук

Предупреждающие символы на фартуке означают следующее.



Универсальная защита с фартуком и отрезным ножом для косильных головок.

4.2 Использование по назначению

Мотокоса STIHL FSA 130 R служит для следующих применений:

- с косильной головкой: скашивание травы
- с режущим диском для травы: скашивание травы и сорняков
- с ножом для густой поросли: скашивание густой поросли диаметром до 20 мм

Мотокосу нельзя использовать во время дождя.

Данная мотокоса получает питание от аккумулятора STIHL AP вместе с поясной сумкой AP с кабелем питания или от аккумулятора STIHL AR.

▲ ПРЕДУПРЕЖДЕНИЕ

- Использование аккумуляторов, не допущенных компанией STIHL для мотокосы, может привести к возгоранию и взрыву. Возможны тяжелые или летальные травмы либо материальный ущерб.
 - ▶ Использовать мотокоосу с аккумулятором STIHL AP вместе с поясной сумкой AP с кабелем питания или аккумулятором STIHL AR.
- Применение мотокосы или аккумулятора не по назначению может привести к тяжелым травмам или летальному исходу и к материальному ущербу.
 - ▶ Использовать мотокоосу в соответствии с описанием в настоящем руководстве по эксплуатации.
 - ▶ Использовать аккумулятор в соответствии с описанием в руководстве по эксплуатации "поясной сумки AP с кабелем питания" или в руководстве по эксплуатации аккумулятора STIHL AR.

4.3 Требования к пользователю**▲ ПРЕДУПРЕЖДЕНИЕ**

- Пользователи, не прошедшие инструктаж, могут не понять или неправильно оценить опасности, связанные с мотокозой. Это

чревато тяжелыми или смертельными травмами пользователя или других лиц.



- ▶ Прочсть, усвоить и сохранить руководство по эксплуатации.
- ▶ При передаче мотокосы другому лицу: Передать в комплекте руководство по эксплуатации.
- ▶ Убедиться, что пользователь соответствует следующим требованиям.
 - Пользователь находится в отдохнувшем состоянии.
 - Имеются физические, сенсорные и умственные способности к управлению и работе с мотокозой. Если пользователь обладает лишь ограниченной физической, сенсорной или умственной способностью к управлению устройством, он может работать только под наблюдением компетентного лица или руководствуясь его указаниями.
 - Пользователь способен распознать и оценить опасности, связанные с мотокозой.
 - Пользователь достиг совершеннолетия или пользователь находится на профессиональном обучении под наблюдением согласно государственным предписаниям.
 - Получение инструктажа у представителя STIHL или компетентного лица перед началом первой работы с мотокозой.
 - Отсутствие воздействия алкогольных, наркотических веществ или медицинских препаратов.
- ▶ В случае неясностей: обратиться к дилеру STIHL.

4.4 Одежда и оснащение**▲ ПРЕДУПРЕЖДЕНИЕ**

- При работе длинные волосы могут быть затянуты в мотокоосу. Это чревато тяжелыми травмами пользователя.
 - ▶ Длинные волосы связать и закрепить так, чтобы они находились поверх плеч.
- Во время работы существует вероятность выброса предметов с высокой скоростью. Возможно травмирование пользователя.
 - ▶ Надевайте плотно прилегающие защитные очки. Подходящие защитные очки прошли испытания в соответствии со стандартом EN 166 или согласно националь-



ным предписаниям и с соответствующей маркировкой представлены в торговле.

- ▶ Носить защитную маску.
- ▶ Носить длинные брюки из прочного материала.
- Падающие сверху предметы могут поранить голову.



▶ При опасности падения сверху предметов во время работы: носить защитную каску.

- Во время работы возможно образование пыли. Пыль, попавшая в дыхательные пути, может причинить вред здоровью и вызвать аллергические реакции.

▶ В случае запыления: носить пылезащитную маску.

- Неподходящая одежда может зацепиться за дерево, густой кустарник и мотокоосу. Пользователи без подходящей одежды могут получить тяжелые травмы.

▶ Носить плотно прилегающую одежду.

▶ Снять шарфы и украшения.

- Во время работы возможен случайный контакт пользователя с вращающимся режущим инструментом. Это чревато тяжелыми травмами пользователя.

▶ Носить обувь из прочного материала.



▶ Если используется металлический режущий инструмент: носить защитные сапоги с носками со стальной вставкой.

▶ Носить длинные брюки из прочного материала.

- В процессе установки и демонтажа, а также во время чистки или технического обслуживания возможен контакт пользователя с режущим инструментом или отрезным ножом. Возможно травмирование пользователя.



▶ Носить рабочие перчатки из прочного материала.

- При ношении неподходящей обуви пользователь может поскользнуться. Возможно травмирование пользователя.
- ▶ Надевайте прочную, закрытую обувь с рифленой подошвой.

4.5 Рабочая зона и окружающее пространство

▲ ПРЕДУПРЕЖДЕНИЕ

- Посторонние лица, дети и животные могут не понять и неправильно оценить опасно-

сти, связанные с мотокоосой и выбросом предметов. Посторонние, дети и животные могут получить тяжелые травмы, возможен также материальный ущерб.



▶ Посторонние, дети и животные должны находиться не ближе 15 м от рабочей зоны устройства.

- ▶ Соблюдать дистанцию 15 м от предметов.
- ▶ Не оставлять мотокоосу без присмотра.
- ▶ Не допускать игры детей с мотокоосой.

- Электрические узлы мотокоосы могут искрить. В легковоспламеняющейся или взрывоопасной среде искры могут стать причиной пожара и взрыва. Возможны тяжелые или смертельные травмы, а также материальный ущерб.

▶ Запрещено работать в легковоспламеняющихся и взрывоопасных средах.

4.6 Безопасное состояние

4.6.1 Мотокоса

Мотокоса находится в безопасном состоянии при выполнении следующих условий.

- Мотокоса не повреждена.
- Мотокоса в чистом состоянии.
- Органы управления исправны, и в их конструкцию не вносились изменения.
- Установлена указанная в настоящем руководстве по эксплуатации комбинация режущего инструмента и защиты.
- Режущий инструмент и защита установлены правильно.
- Установлены оригинальные принадлежности STIHL для данной мотокоосы.
- Принадлежности установлены надлежащим образом.

▲ ПРЕДУПРЕЖДЕНИЕ

- В небезопасном состоянии узлы не могут работать надлежащим образом, и предохранительные устройства могут выйти из строя. Это может стать причиной тяжелых травм или летального исхода.
- ▶ Работать с неповрежденной мотокоосой.
- ▶ Если мотокоса загрязнена: очистить мотокоосу.
- ▶ Не изменять конструкцию мотокоосы. Исключение: монтаж указанной в настоящем руководстве по эксплуатации комбинации режущего инструмента и защиты.
- ▶ Если органы управления не работают: не работать с мотокоосой.

- ▶ Установить оригинальные принадлежности STIHL для данной мотокосы.
- ▶ Режущий инструмент и катушку установить в соответствии с описанием в настоящем руководстве по эксплуатации.
- ▶ Установить принадлежности в соответствии с описанием в настоящем руководстве по эксплуатации или в руководстве по эксплуатации принадлежностей.
- ▶ Не вставлять предметы в отверстия мотокосы.
- ▶ Заменить изношенные или поврежденные указательные таблички.
- ▶ В случае неясностей обратиться к дилеру STIHL.

4.6.2 Защита

Защита находится в безопасном состоянии при выполнении следующих условий:

- защита не повреждена.
- Если используется отрезной нож и фартук: отрезной нож и фартук правильно установлены.

▲ ПРЕДУПРЕЖДЕНИЕ

- В небезопасном состоянии узлы не могут работать надлежащим образом, и система безопасности выходит из строя. Пользователь может получить тяжелые повреждения.
 - ▶ Работать с неповрежденной защитой.
 - ▶ Если используется отрезной нож и фартук: Работать с правильно установленными отрезным ножом и фартуком.
 - ▶ В случае неясностей: Обратиться к дилеру STIHL.

4.6.3 Косильная головка

Косильная головка находится в безопасном состоянии при выполнении следующих условий.

- Косильная головка не повреждена.
- Косильная головка не заблокирована.
- Косильные струны правильно установлены.
- Пределы износа не превышены.

▲ ПРЕДУПРЕЖДЕНИЕ

- В небезопасном состоянии части косильной головки или косильных струн могут отделяться и отлетать в сторону. Это чревато тяжелыми травмами.
 - ▶ Работать с неповрежденной косильной головкой.
 - ▶ Не заменять косильные струны металлическими предметами.

- ▶ Принять во внимание и соблюдать предельный износ.
- ▶ В случае неясностей обратиться к дилеру STIHL.

4.6.4 Металлический режущий инструмент

Металлический режущий инструмент находится в безопасном состоянии, если выполняются следующие условия:

- Металлический режущий инструмент и навесное оборудование не повреждены.
- Металлический режущий инструмент не деформирован.
- Металлический режущий инструмент правильно установлен.
- Металлический режущий инструмент правильно заточен.
- На режущих кромках металлического режущего инструмента отсутствуют заусенцы.
- Пределы износа не превышены.
- Металлический режущий инструмент, изготовленный другими производителями, а не фирмой STIHL, не должен быть тяжелее, толще, худшего качества, иметь другую форму, а также диаметр больше максимального диаметра металлического режущего инструмента, допущенного STIHL.

▲ ПРЕДУПРЕЖДЕНИЕ

- В небезопасном состоянии части металлического режущего инструмента могут отделяться и отлетать в сторону. Это чревато тяжелыми травмами персонала.
 - ▶ Разрешается работать только с неповрежденным металлическим режущим инструментом и навесным оборудованием.
 - ▶ Надлежащим образом заточить металлический режущий инструмент.
 - ▶ Удалить заусенцы на режущих кромках напильником.
 - ▶ Передать металлический режущий инструмент дилеру STIHL для балансировки.
 - ▶ Принять во внимание и соблюдать предельный износ.
 - ▶ Разрешается применять только указанный в руководстве по эксплуатации металлический режущий инструмент.
 - ▶ В случае неясностей обратиться к дилеру STIHL.

4.7 Работа

▲ ПРЕДУПРЕЖДЕНИЕ

- В определенных ситуациях пользователь не может больше работать сосредоточенно. Пользователь может споткнуться, упасть и получить тяжелые травмы.
 - ▶ Работать нужно спокойно, максимально контролируя ситуацию.
 - ▶ При недостаточном освещении и плохой видимости: не работать с мотокосой.
 - ▶ Работать с мотокосой следует в одиночку.
 - ▶ Вести режущий инструмент близко к земле.
 - ▶ Обращать внимание на препятствия.
 - ▶ При работе стоять на грунте/полу и удерживать равновесие.
 - ▶ При появлении признаков усталости: сделать перерыв.
- Вращающийся режущий инструмент может причинить порезы пользователю. Это чревато тяжелыми травмами пользователя.
 - ▶ Запрещается касаться вращающегося режущего инструмента.
 - ▶ Если режущий инструмент заблокирован каким-либо предметом: выключить мотокосу и вынуть штекер кабеля подключения из гнезда. Только после этого можно удалять посторонний предмет.
- Если в процессе работы с мотокосой происходят изменения или режим ее работы меняется, возможно, мотокоса находится в небезопасном состоянии. Это может привести к тяжелым травмам и материальному ущербу.
 - ▶ Завершить работу, вынуть штекер кабеля подключения из гнезда и обратиться к дилеру STIHL.
- Во время работы от мотокосы могут возникнуть вибрации.
 - ▶ Пользоваться перчатками.



- ▶ Делать перерывы.
- ▶ При появлении признаков нарушения кровообращения: проконсультироваться с врачом.
- Если в процессе работы режущий инструмент наткнется на посторонний предмет, то возможен выброс этого предмета или его частей с высокой скоростью. Это может привести к травмам и материальному ущербу.

- ▶ Удалить посторонние предметы из рабочей зоны.
- При попадании вращающегося режущего инструмента на твердый предмет возможно образование искр и повреждение режущего инструмента. Искры в легковоспламеняющейся среде могут стать причиной пожара. Возможны тяжелые или смертельные травмы, а также материальный ущерб.
 - ▶ Не работать в легковоспламеняющейся среде.
 - ▶ Убедиться в том, что режущий инструмент находится в безопасном состоянии.
- После отпускания рычага переключения режущий инструмент продолжает вращаться в течение непродолжительного времени. Это может стать причиной тяжелых травм.
 - ▶ Дождаться остановки режущего инструмента.
- В опасной ситуации пользователь может запаниковать и не снять переносную систему. Это чревато тяжелыми травмами пользователя.
 - ▶ Потренироваться в снятии системы ношения.

4.8 Реакционные силы

4.8.1 Реакционные силы

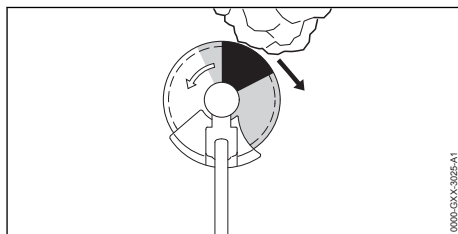

Отдача может возникать по следующим причинам.

- Вращающийся металлический режущий инструмент попадает выделенной серым или черным цветом зоной на твердый предмет, в результате чего происходит быстрое торможение.
- Вращающийся металлический режущий инструмент заклинен.

Максимальная опасность возникновения отдачи имеет место в выделенной черным зоне.

▲ ПРЕДУПРЕЖДЕНИЕ

- По этим причинам возможно резкое торможение или прекращение вращательного

движения режущего инструмента, в результате чего возможно отбрасывание режущего инструмента вправо или в направлении пользователя (черная стрелка). Пользователь может потерять контроль над мотокосой. Это чревато тяжелыми или летальными травмами.

- ▶ Крепко держать мотокоосу обеими руками.
- ▶ Работать в соответствии с предписаниями в настоящем руководстве по эксплуатации.
- ▶ Не работать выделенной черным зоной.
- ▶ Использовать указанную в настоящем руководстве по эксплуатации комбинацию режущего инструмента, защиты и системы ношения.
- ▶ Надлежащим образом заточить металлический режущий инструмент.
- ▶ Работать на полном газу.

4.9 Транспортировка

▲ ПРЕДУПРЕЖДЕНИЕ

- Во время работы корпус редуктора может нагреваться. Возможны ожоги пользователя.



- ▶ Не прикасаться к горячему корпусу редуктора.

- При транспортировке мотокоосу может перевернуться или сдвинуться. Это чревато травмами и материальным ущербом.



- ▶ Вынуть штекер кабеля питания из гнезда.

- ▶ Если установлен металлический режущий инструмент: установить защиту для транспортировки.
- ▶ Закрепить мотокоосу стяжными ремнями, лентами или сеткой, чтобы она не могла опрокинуться и сместиться.

4.10 Хранение

▲ ПРЕДУПРЕЖДЕНИЕ

- Дети могут не понять и неправильно оценить опасности, связанные с мотокосой. Это может привести к серьезным травмам детей.



- ▶ Вынуть штекер кабеля питания из гнезда.

- ▶ Если установлен металлический режущий инструмент: установить защиту для транспортировки.
- ▶ Хранить мотокоосу в недоступном для детей месте.

- Электрические контакты и металлические узлы мотокоосу могут подвергнуться коррозии из-за сырости. Возможно повреждение мотокоосу.



- ▶ Вынуть штекер кабеля питания из гнезда.

- ▶ Хранить мотокоосу в чистом и сухом состоянии.

4.11 Очистка, техническое обслуживание и ремонт

▲ ПРЕДУПРЕЖДЕНИЕ

- Если во время очистки, технического обслуживания или ремонта вставлен штекер кабеля питания, то возможно случайное включение мотокоосу. Это может привести к тяжелым травмам и материальному ущербу.



- ▶ Вынуть штекер кабеля питания из гнезда.

- Во время работы корпус редуктора может нагреваться. Возможны ожоги пользователя.



- ▶ Не прикасаться к горячему корпусу редуктора.

- Агрессивные чистящие средства, очистка водяной струей или острыми предметами могут повредить мотокоосу, защиту или режущий инструмент. Неправильная очистка мотокоосу, защиты или режущего инструмента приводит к неполадкам в работе узлов и выходу из строя системы безопасности. Это может стать причиной тяжелых травм.

- ▶ Очищать мотокоосу, защиту и режущий инструмент согласно описанию в настоящем руководстве по эксплуатации.

- Неправильное выполнение технического обслуживания или ремонта мотокоосу, защиты или режущего инструмента приводит к неполадкам в работе узлов и выходу из строя системы безопасности. Это может стать причиной тяжелых травм людей или летального исхода.

- ▶ Не производить самостоятельную очистку или техническое обслуживание мотокосы и защиты.
- ▶ Если необходимо выполнить техническое обслуживание или ремонт мотокосы или защиты: обратиться к дилеру STIHL.
- ▶ Выполнить техническое обслуживание режущего инструмента так, как описано в руководстве по эксплуатации режущего инструмента или на упаковке используемого режущего инструмента.
- При очистке или техническом обслуживании режущего инструмента пользователь может порезаться об острые режущие кромки. Возможно травмирование пользователя.



- ▶ Носить рабочие перчатки из прочного материала.

5 Подготовка мотокосы к эксплуатации

5.1 Подготовка мотокосы к эксплуатации

Каждый раз перед началом работы необходимо выполнить следующее.

- ▶ Убедиться в надлежащем состоянии указанных ниже компонентов.
 - Мотокоса, 4.6.1.
 - Защита, 4.6.2.
 - Косильная головка, 4.6.3 или металлический режущий инструмент 4.6.4.
 - Аккумулятор, как описано в руководстве по эксплуатации аккумулятора STIHL AR или в руководстве по эксплуатации «поясной сумки AP с кабелем питания».
- ▶ Проверять аккумулятор в соответствии с описанием в руководстве по эксплуатации аккумулятора STIHL AR или в руководстве по эксплуатации «поясной сумки AP с кабелем питания».
- ▶ Полностью зарядить аккумулятор в соответствии с описанием в инструкции по эксплуатации зарядных устройств STIHL AL 101, 301, 301-4, 500.
- ▶ Очистить мотокосу, 15.1.
- ▶ Установить круговую рукоятку, 6.1.
- ▶ Выбрать комбинацию из режущего инструмента, защиты и переносной системы, 20.
- ▶ Установить защиту, 6.3.1.

- ▶ Если используется универсальная защита вместе с косильной головкой: установить фартук и отрезной нож, 6.4.1.
- ▶ Если используется металлический режущий инструмент: установить круговую рукоятку с ограничителем шага, 6.2.
- ▶ Установить косильную головку или металлический режущий инструмент, 6.5.1 или 6.6.1.
- ▶ Отрегулировать и установить аккумулятор STIHL AR, систему ношения или «поясную сумку AP с кабелем питания», 7.
- ▶ Сбалансировать мотокосу, 7.5.
- ▶ Отрегулировать круговую рукоятку, 7.4.
- ▶ Проверить элементы управления, 10.1.
- ▶ Если указанные работы выполнить невозможно, не использовать мотокосу и обратиться к дилеру STIHL.

6 Сборка мотокосы

6.1 Монтаж круговой рукоятки

- ▶ выключить мотокосу и вынуть штекер кабеля питания из гнезда.

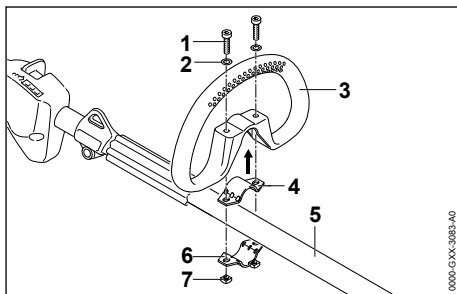

- ▶ Вставить скобу (4) в круговую рукоятку (3).
- ▶ Установить круговую рукоятку (3) вместе со скобой (4) на шток (5).
- ▶ Насадить шайбы (2) на винты (1).
- ▶ Прижать хомут (6) к штоку (5).
- ▶ Вставить винты (1) в отверстия круговой рукоятки (3) и ввести в скобы (4 и 6).
- ▶ Навинтить и затянуть гайки (7).

6.2 Монтаж круговой рукоятки с ограничителем шага

- ▶ выключить мотокосу и вынуть штекер кабеля питания из гнезда.

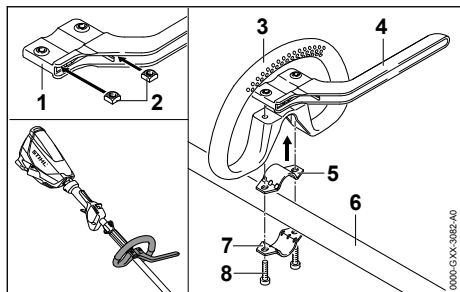

- ▶ Вставить гайки (2) в ограничитель шага (1) так, чтобы совпали отверстия.
- ▶ Вставить скобу (5) в круговую рукоятку (3).
- ▶ Установить круговую рукоятку (3) вместе со скобой (5) и ограничителем шага (4) на шток (6).
- ▶ Прижать хомут (7) к штоку (6).
- ▶ Ввернуть и прочно затянуть винты (8).

6.3 Монтаж и демонтаж защиты

6.3.1 Монтаж защиты

- ▶ Выключить мотокоосу и вынуть штекер кабеля питания из гнезда.

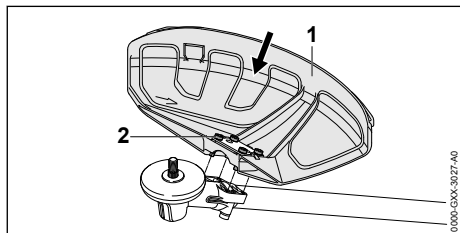

- ▶ Защиту (1) задвинуть до упора в направляющие на корпусе редуктора.
- ▶ Ввернуть и прочно затянуть винты (2).

6.3.2 Демонтаж защиты

- ▶ Выключить мотокоосу и вынуть штекер кабеля питания из гнезда.

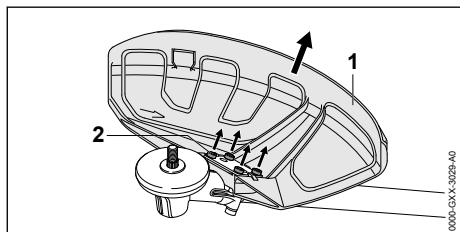

- ▶ Вывернуть болты (2).
- ▶ Снять защиту (1).

6.4 Монтаж и демонтаж фартука

6.4.1 Монтаж фартука

- ▶ Выключить мотокоосу и вынуть штекер кабеля питания из гнезда.

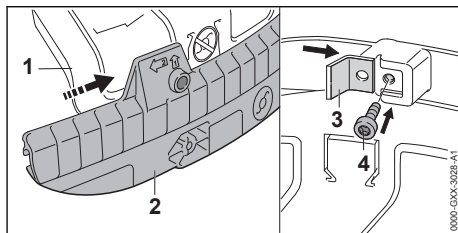

- ▶ Установить направляющий паз фартука (2) на планку универсальной защиты (1) до фиксации со щелчком.
- ▶ Вставить отрезной нож (3) в направляющий паз фартука (2).
- ▶ Ввернуть и затянуть винт (4).

6.4.2 Снять фартук

- ▶ Выключить мотокоосу и вынуть штекер кабеля питания из гнезда.

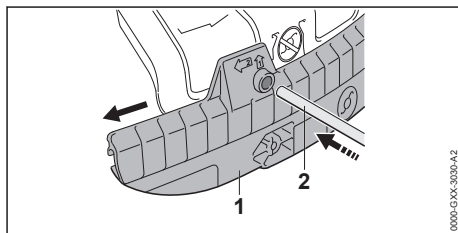

- ▶ Вставить вставной стержень (2) в отверстие фартука (1).
- ▶ Снять фартук (1) вставным стержнем (2).

Демонтировать отрезной нож на фартуке (1) не требуется.

6.5 Монтаж и демонтаж косильной головки

6.5.1 Установка косильной головки

- ▶ Выключить мотокоосу и вынуть штекер кабеля подключения из гнезда.

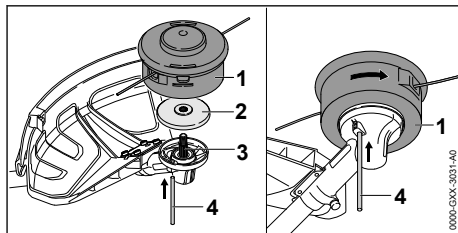

- ▶ Установить прижимной диск (2) на вал (3) так, чтобы меньший диаметр был обращен вверх.
- ▶ Установить косильную головку (1) на вал (3) и повернуть вручную против часовой стрелки.
- ▶ Установить вставной стержень (4) до упора в отверстие и удерживать его прижатым.
- ▶ Поворачивать косильную головку (1) против часовой стрелки до тех пор, пока вставной стержень (4) не будет зафиксирован. Вал (3) заблокирован.
- ▶ Плотно затянуть косильную головку (1) от руки.
- ▶ Вынуть вставной стержень (4).

6.5.2 Демонтаж косильной головки

- ▶ Выключить мотокоосу и вынуть штекер кабеля питания из гнезда.
- ▶ Установить вставной стержень до упора в отверстие и удерживать прижатым.
- ▶ Повернуть косильную головку так, чтобы вставной стержень не зафиксировался. Вал заблокирован.
- ▶ Выкрутить косильную головку по часовой стрелке.
- ▶ Снять прижимной диск.
- ▶ Вынуть вставной стержень.

6.6 Монтаж и демонтаж металлического режущего инструмента

6.6.1 Монтаж металлического режущего инструмента

- ▶ Выключить мотокоосу и вынуть штекер кабеля питания из гнезда.

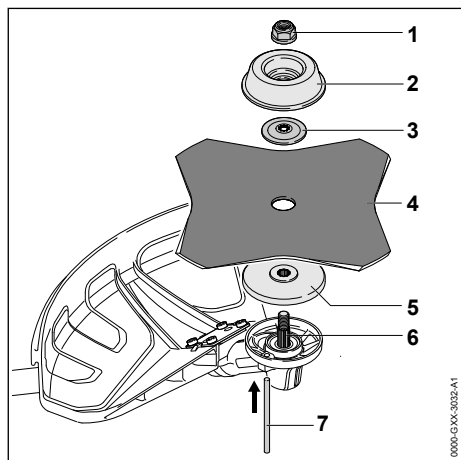

0000-6XX-3032-A1

- ▶ Установить прижимной диск (5) на вал (6) так, чтобы меньший диаметр был обращен вверх.
- ▶ Уложить металлический режущий инструмент (4) на прижимной диск (5) Если используется пильный диск или режущий диск для травы с 4 лезвиями: установить режущие кромки так, чтобы они были обращены в одном направлении согласно стрелке направления вращения на защите.
- ▶ Установить прижимной диск (3) на металлический режущий инструмент (4) так, чтобы выпуклость была обращена вверх.
- ▶ Установить ходовой диск (2) на прижимной диск (3) так, чтобы закрытая сторона была обращена вверх.
- ▶ Установить вставной стержень (7) до упора в отверстие и удерживать прижатым.
- ▶ Повернуть металлический режущий инструмент (4) против часовой стрелки так, чтобы вставной стержень (7) зафиксировался. Вал (6) заблокирован.
- ▶ Навернуть гайку (1) против часовой стрелки и прочно затянуть.
- ▶ Вынуть вставной стержень (7).

6.6.2 Демонтаж металлического режущего инструмента

- ▶ Выключить мотокоосу и вынуть штекер кабеля питания из гнезда.
- ▶ Установить вставной стержень до упора в отверстие и удерживать прижатым.
- ▶ Повернуть металлический режущий инструмент по часовой стрелке так, чтобы вставной стержень зафиксировался. Вал заблокирован.
- ▶ Выкрутить гайку по часовой стрелке.
- ▶ Снять ходовой диск, прижимную шайбу, металлический режущий инструмент и прижимной диск.
- ▶ Вынуть вставной стержень.

7 Настройка мотокосы для пользователя

7.1 Использование с аккумулятором STIHL AR

7.1.1 Прокладка и регулировка кабеля питания

Кабель питания можно прокладывать и регулировать в зависимости от роста пользователя и типа выполняемой работы.

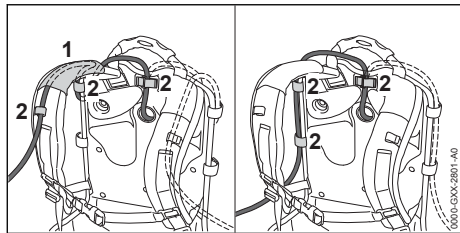

Кабель питания можно проложить через направляющую (1), закрепить на подвесном ремне и пряжками (2) или по бокам на наспинной пластине пряжками (2).

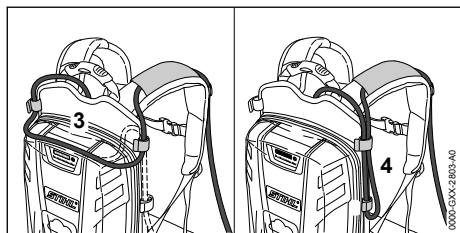

Длину кабеля питания можно регулировать петлей на наспинной пластине (3) или боковой петлей (4).

▶ Прокладывать кабель питания так, чтобы он был максимально коротким и не мешал при работе.

7.1.2 Надевание и регулировка системы ношения

▶ Расположить аккумулятор на спине.

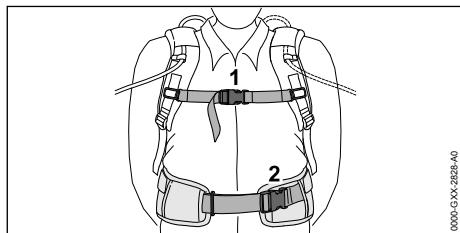

▶ Застегнуть застежку (2) набедренного ремня.
▶ Застегнуть застежку (1) нагрудного ремня.

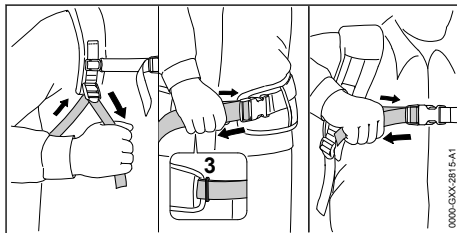

▶ Подтянуть ремни, так чтобы набедренный ремень прилегал к бедрам, а мягкая спинка – к спине.
▶ Продеть концы набедренного ремня в ушко (3).
▶ Установить амортизирующую прокладку в соответствии с описанием в приложении к амортизирующей прокладке.

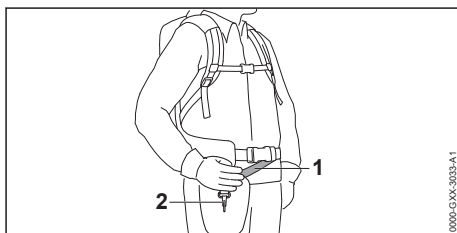

▶ Отрегулировать длину подвешенного ремня (1) так, чтобы карабинная застежка (2) находилась под правым бедром приблизительно на ширину ладони.

7.2 Использование с системой ношения

7.2.1 Прокладка и регулировка кабеля питания

Кабель питания можно прокладывать и регулировать в зависимости от роста пользователя и типа выполняемой работы.

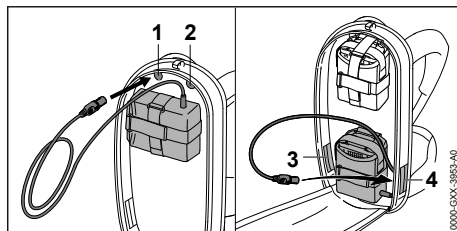

Кабель питания можно проложить через следующие отверстия:

- верхнее левое отверстие (1)
- верхнее правое отверстие (2)
- нижнее левое отверстие (3)

– нижнее правое отверстие (4)

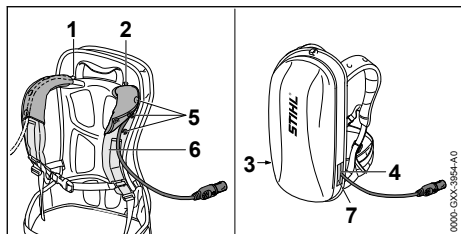

- ▶ Если кабель питания прокладывают через верхнее левое отверстие (1) или верхнее правое отверстие (2):
 - ▶ Открыть кнопки (5).
 - ▶ Проложить кабель питания через наплечный ремень (6).
 - ▶ Закрыть кнопки (5).
- ▶ Если кабель питания прокладывают через нижнее левое отверстие (3) или нижнее правое отверстие (4): использованное отверстие (3 или 4) закрыть застежкой-липучкой (7).
- ▶ Прокладывать кабель питания так, чтобы он был максимально коротким и не мешал при работе.

7.2.2 Надевание и регулировка системы ношения

- ▶ Расположить аккумулятор на спине.

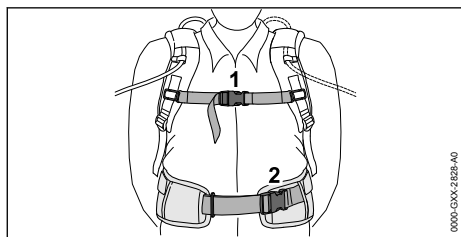

- ▶ Застегнуть застежку (2) набедренного ремня.
- ▶ Застегнуть застежку (1) нагрудного ремня.

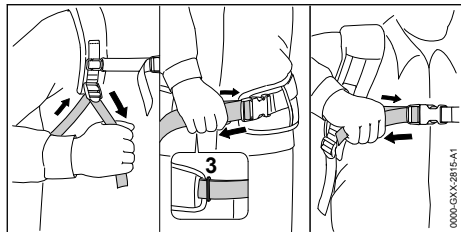

- ▶ Подтянуть ремни, так чтобы набедренный ремень прилегал к бедрам, а мягкая спинка – к спине.

- ▶ Продеть концы набедренного ремня в ушко (3).
- ▶ Установить амортизирующую прокладку в соответствии с описанием в приложении к амортизирующей прокладке.

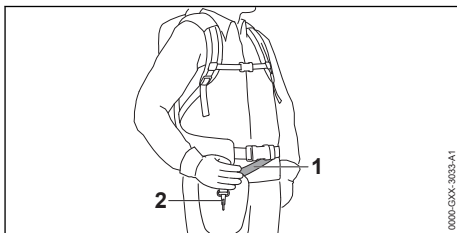

- ▶ Отрегулировать длину подвешенного ремня (1) так, чтобы карабинная застежка (2) находилась под правым бедром приблизительно на ширину ладони.

7.3 Использование с "поясным ремнем AP с кабелем питания"

7.3.1 Сборка "поясной сумки AP с кабелем питания"

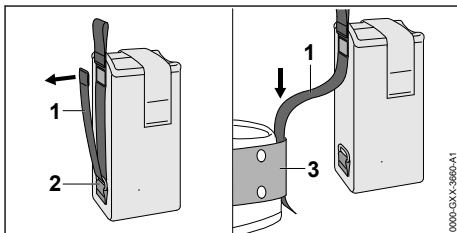

- ▶ Расстегнуть застежку-липучку на поясе (1) и вытянуть пояс (1) из ушка (2).
- ▶ Протянуть ремень (1) через пояс (3).

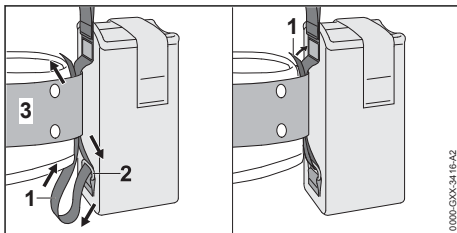

- ▶ Отвести назад ремень (1) через ушко (2) и пояс (3).
- ▶ Застегнуть застежку-липучку на ремне (1).

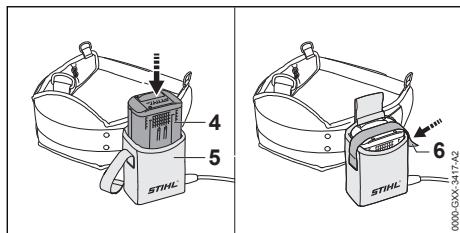

- ▶ Вставить аккумулятор (4) до упора в поясную сумку (5).
Раздается короткий звуковой сигнал.
- ▶ Зафиксировать аккумулятор (4) застежкой-липучкой (6).

7.3.2 Регулировка кабеля питания

Кабель питания можно регулировать в зависимости от роста пользователя и типа выполняемой работы.

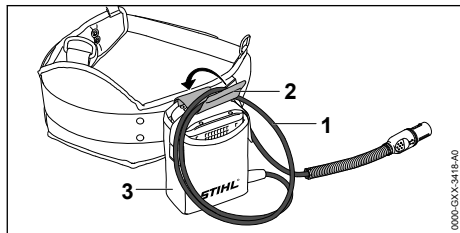

Кабель питания можно отрегулировать по длине с помощью петли (1) и закрепить с помощью пряжки (2) на поясной сумке (3).

- ▶ Прокладывать кабель питания так, чтобы он был максимально коротким и не мешал при работе.

7.3.3 Надевание и регулировка системы ношения

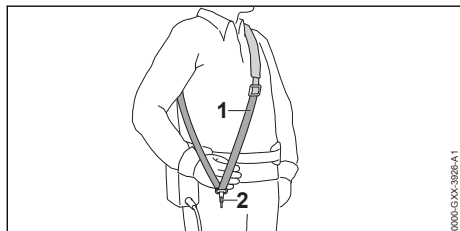

- ▶ Установить одноплечий ремень (1).
- ▶ Отрегулировать одноплечего ремня (1) так, чтобы карабинная застежка (2) находилась под правым бедром приблизительно на ширину ладони.

7.4 Выравнивание положения и крепление круговой рукоятки

Круговую рукоятку можно устанавливать в различные положения в зависимости от применения и роста пользователя.

- ▶ выключить мотокоосу и вынуть штекер кабеля питания из гнезда.

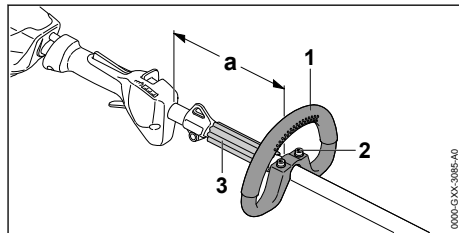

- ▶ Ослабить винты (2).
- ▶ Переместить круговую рукоятку (1) в нужное положение так, чтобы выполнялись указанные ниже условия.
 - Распорка (3) входит между круговой рукояткой (1) и несущей петлей.
 - Если используется косильная головка:
a = макс. 30 см
 - Если используется металлический режущий инструмент: a = макс. 25 см
- ▶ Затянуть до отказа болты (2), чтобы круговая рукоятка (1) не могла больше поворачиваться вокруг штока

7.5 Балансировка мотокосы

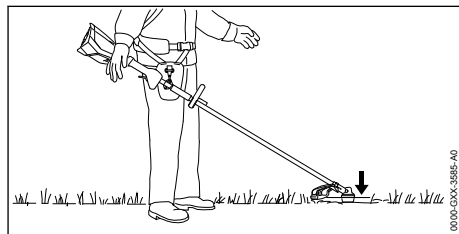

Режущий инструмент должен слегка прилегать к земле.

- ▶ выключить мотокоосу и вынуть штекер кабеля питания из гнезда.

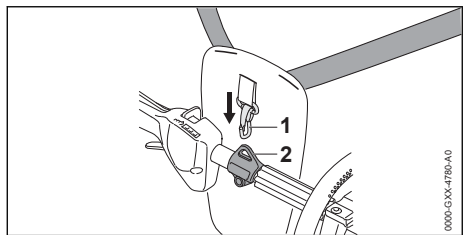

- ▶ Вставить несущую петлю (2) в карabinную застежку (1).
- ▶ Дать мотокосе уравновеситься.
- ▶ Если в уравновешенном состоянии необходимо отрегулировать положение режущего инструмента:

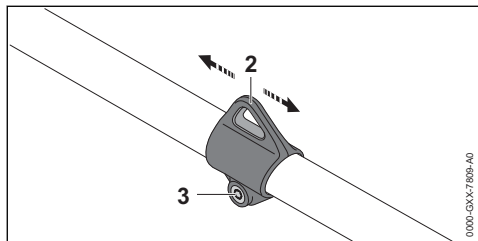

- ▶ Ослабить болт (3).
- ▶ Переместить несущую петлю (2) на штоке так, чтобы обеспечивалось правильное положение в уравновешенном состоянии.
- ▶ прочно затянуть болт (3).

8 Вставка и извлечение кабеля питания

8.1 Вставка штекера кабеля питания

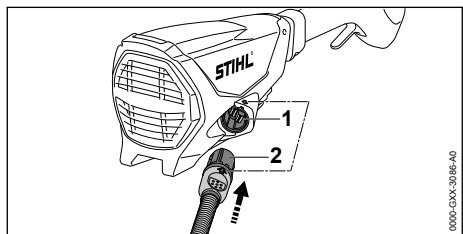

- ▶ Сориентировать штекер (2) кабеля питания так, чтобы стрелка на штекере (2) кабеля питания указывала на стрелку на гнезде (1).
- ▶ Вставить штекер (2) кабеля питания в гнездо (1). Штекер (2) кабеля питания фиксируется.

8.2 Извлечение штекера кабеля питания

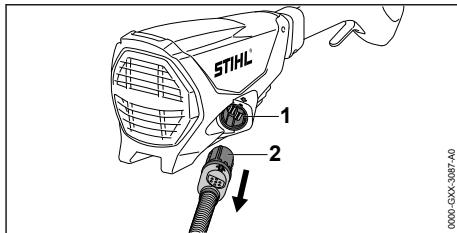

- ▶ Взяться рукой за штекер (2) кабеля питания.
- ▶ Вытянуть штекер (2) кабеля питания из гнезда (1).

9 Включение и выключение МОТОКОСЫ

9.1 Включение мотокосы

- ▶ Держать мотокосу правой рукой за рукоятку управления так, чтобы большой палец охватывал рукоятку управления.
- ▶ Держать мотокосу левой рукой за круговую рукоятку так, чтобы большой палец обхватывал круговую рукоятку.

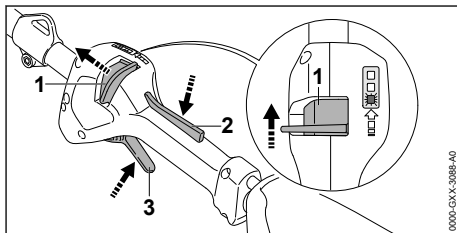

- ▶ Большим пальцем сдвинуть освобождающий флажок (1) вперед в направлении круговой рукоятки и удерживать в данном положении.
- ▶ Нажать рукой на фиксатор рычага переключения (2) и удерживать в нажатом положении. Освобождающий флажок (1) можно отпустить.
- ▶ Указательным пальцем нажать на рычаг переключения (3) и удерживать в нажатом положении. Мотокоса ускоряется, и режущий инструмент начинает вращаться.

Чем глубже нажат рычаг переключения (3), тем быстрее движется режущий инструмент.

Мотокооса идентифицирует смонтированный режущий инструмент и автоматически устанавливает соответствующее максимальное число оборотов.

9.2 Выключение мотокоосы

- ▶ Отпустить рычаг переключения и фиксатор рычага переключения.
- ▶ Подождать, пока режущий инструмент не перестанет двигаться.
- ▶ Если режущий инструмент продолжает двигаться: вынуть штекер кабеля питания из гнезда и обратиться к дилеру STIHL. Мотокооса неисправна.

10 Проверка мотокоосы

10.1 Проверка органов управления

Освобождающий флажок, фиксатор рычага переключения и рычаг переключения

- ▶ Вынуть штекер кабеля питания из гнезда.
- ▶ Попытаться нажать рычаг переключения, не нажимая освобождающий флажок и фиксатор рычага переключения.
- ▶ Если на рычаг переключения можно нажать: не использовать мотокоосу и обратиться к дилеру STIHL.

Имеет место неисправность освобождающего флажка или фиксатора рычага переключения.

- ▶ Сдвинуть в направлении круговой рукоятки и удерживать освобождающий флажок.
 - ▶ Нажать на фиксатор рычага переключения и удерживать в данном положении.
 - ▶ Нажать на рычаг переключения.
 - ▶ Отпустить рычаг переключения и фиксатор рычага переключения.
 - ▶ Если рычаг переключения, фиксатор рычага переключения или освобождающий флажок движутся туго или не возвращаются в исходное положение: не использовать мотокоосу и обратиться к дилеру STIHL.
- Рычаг переключения, фиксатор рычага переключения или освобождающий флажок неисправен.

Включение мотокоосы

- ▶ Вставить штекер кабеля питания.
- ▶ Сдвинуть в направлении круговой рукоятки и удерживать освобождающий флажок.
- ▶ Нажать на фиксатор рычага переключения и удерживать в данном положении.
- ▶ Нажать и удерживать рычаг переключения.

Режущий инструмент вращается.

- ▶ Если мигают 3 красных светодиода: вынуть штекер кабеля питания из гнезда и обратиться к дилеру STIHL. Мотокооса неисправна.
- ▶ Отпустить рычаг переключения и фиксатор рычага переключения. Режущий инструмент останавливается.
- ▶ Если режущий инструмент продолжает двигаться: вынуть штекер кабеля питания из гнезда и обратиться к дилеру STIHL. Мотокооса неисправна.

11 Работа с мотокоосой

11.1 Как держать и вести мотокоосу

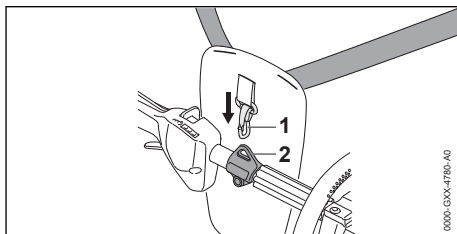

- ▶ Вставить несущую петлю (2) в карabinную застежку (1)

Если применяется косильная головка

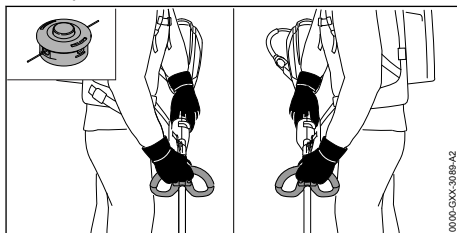

- ▶ Держать мотокоосу одной рукой за рукоятку управления так, чтобы большой палец охватывал рукоятку управления.
- ▶ Держать мотокоосу другой рукой за круговую рукоятку так, чтобы большой палец охватывал круговую рукоятку.

Если используется металлический режущий инструмент:

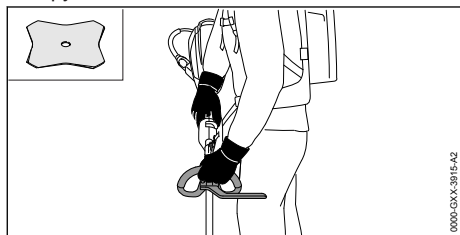

- ▶ Держать мотокоосу правой рукой за рукоятку управления так, чтобы большой палец охватывал рукоятку управления.
- ▶ Держать мотокоосу левой рукой за круговую рукоятку так, чтобы большой палец обхватывал круговую рукоятку.

11.2 Регулировка ступени мощности

В зависимости от типа выполняемой работы можно установить 3 уровня мощности. Светодиоды служат индикатором установленного уровня мощности. Чем выше уровень мощности, тем быстрее может вращаться режущий инструмент.

Установленный уровень мощности влияет на время работы аккумулятора. Чем ниже уровень мощности, тем больше время работы аккумулятора.

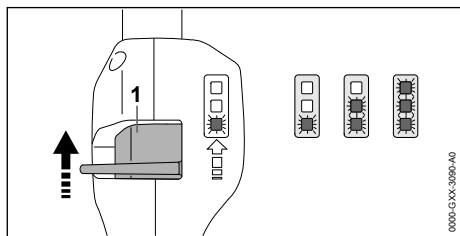

- ▶ Большим пальцем сдвинуть освобождающий флажок (1) вперед в направлении круговой рукоятки и удерживать в данном положении. Светодиоды служат индикатором установленного уровня мощности.
- ▶ Подать освобождающий флажок (1) вперед, немного подержать и отпустить, чтобы он отпружинил обратно. Установлен следующий уровень мощности. После третьего уровня мощности снова устанавливается первый уровень мощности.

- ▶ Подавать вперед и отпускать назад освобождающий флажок (1), пока не будет установлен нужный уровень мощности.

11.3 Косьба

Расстояние от режущего инструмента до земли определяет высоту среза.

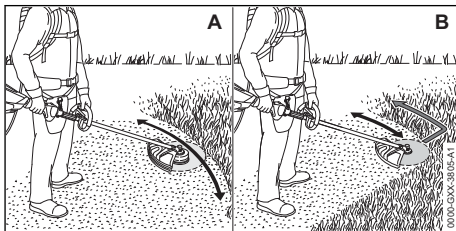

Косьба косильной головкой (А)

- ▶ Равномерно вести мотокоосу туда-сюда.
- ▶ Продвигаться медленно и осторожно.

Косьба режущим диском для срезания травы или ножом для густой поросли (В)

- ▶ Косьба выполняется левой частью металлического режущего инструмента.
- ▶ Продвигаться медленно и осторожно.

11.4 Регулировка косильных струн

11.4.1 Регулировка косильных струн на косильных головках AutoCut

- ▶ Вращающейся косильной головкой кратковременно коснуться грунта. Регулировка возможна на длине примерно 30 мм. Отрезной нож в защите автоматически обрезает косильные струны до нужной длины.

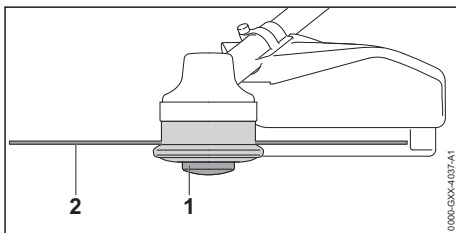

Если косильные струны короче 25 мм, то их нельзя регулировать автоматически.

- ▶ Выключить мотокоосу и вынуть штекер кабеля питания из гнезда.
- ▶ Нажать и удерживать насадку катушки (1) на косильной головке.
- ▶ Вручную вытянуть косильные струны (2).

- ▶ Если не удастся вытянуть косильные струны (2): заменить насадку катушки (1) или косильные струны (2).
Насадка катушки пуста.

11.4.2 Регулировка косильных струн на косильных головках SuperCut

Регулировка косильных струн выполняется автоматически. Отрезной нож в защите автоматически обрезает косильные струны до нужной длины.

Если косильные струны короче 40 мм, их нельзя регулировать автоматически.

- ▶ Выключить мотокоосу и вынуть штекер кабеля питания из гнезда.
- ▶ Вручную вытянуть косильные струны.
- ▶ Если не удастся вытянуть косильные струны: заменить косильные струны.
Насадка катушки пуста.

12 После работы

12.1 После работы

- ▶ Выключить мотокоосу и вынуть штекер кабеля питания из гнезда.
- ▶ Если мотокооса мокрая: просушить мотокоосу.
- ▶ Очистить мотокоосу.
- ▶ Очистить защиту.
- ▶ Очистить режущий инструмент.
- ▶ Если установлен металлический режущий инструмент: смонтировать подходящую защиту для транспортировки.

13 Транспортировка

13.1 Транспортировка мотокоосы

- ▶ Выключить мотокоосу и вынуть штекер кабеля питания из гнезда.
- ▶ Если установлен металлический режущий инструмент: смонтировать подходящую защиту для транспортировки.

Переноска мотокоосы

- ▶ Мотокоосу нести одной рукой за шток так, чтобы режущий инструмент был обращен назад и мотокооса была сбалансирована.

Транспортировка мотокоосы в транспортном средстве

- ▶ Зафиксировать мотокоосу, чтобы она не двигалась и не переворачивалась.

14 Хранение

14.1 Хранение мотокоосы

- ▶ Выключить мотокоосу и вынуть штекер кабеля питания из гнезда.
- ▶ Если установлен металлический режущий инструмент: смонтировать подходящую защиту для транспортировки.
- ▶ Хранить мотокоосу так, чтобы выполнялись следующие условия.
 - Мотокооса недоступна для детей.
 - Мотокооса чистая и сухая.
- ▶ При хранении мотокоосы более 30 дней следует демонтировать режущий инструмент.

15 Очистка

15.1 Очистка мотокоосы

- ▶ Выключить мотокоосу и вынуть штекер кабеля питания из гнезда.
- ▶ Начисто протереть мотокоосу влажной тряпкой.
- ▶ Очистить вентиляционные прорези кистью.

15.2 Очистить защиту и режущий инструмент

- ▶ выключить мотокоосу и вынуть штекер кабеля питания из гнезда.
- ▶ Очистить защиту и режущий инструмент влажной тряпкой или мягкой щеткой.

16 Техническое обслуживание

16.1 Интервалы технического обслуживания

Интервалы технического обслуживания зависят от окружающих условий и условий труда. STIHL рекомендует следующие интервалы технического обслуживания:

Через каждые 50 часов

- ▶ Смазать редуктор.

ежегодно

- ▶ Отдать мотокоосу на проверку дилеру STIHL.

16.2 Смазать редуктор

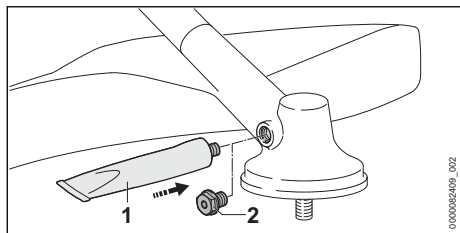

- ▶ Вывернуть резьбовую пробку (2).
- ▶ Если на резьбовой пробке (2) не видно смазки:
 - ▶ ввернуть тюбик с редукторной смазкой STIHL (1).
 - ▶ Вдавить 5 г редукторной смазки STIHL в корпус редуктора.
 - ▶ Вывернуть тюбик с редукторной смазкой STIHL (1).
 - ▶ Ввернуть и надежно затянуть резьбовую пробку (2).
 - ▶ Включить мотокоосу и оставить работать вхолостую на 1 минуту. Редукторная смазка STIHL равномерно распределяется.

16.3 Заточка и балансировка металлического режущего инструмента

Для правильной заточки и балансировки металлических режущих инструментов требуется большой навык.

18 Устранение неисправностей

18.1 Устранение неисправностей мотокоосы и аккумулятора

Неисправность	Светодиоды на аккумуляторе	Причина	Устранение
Мотокооса при включении не запускается.	1 светодиод мигает зеленым светом.	Слишком низкий уровень заряда аккумулятора.	▶ Полностью зарядить аккумулятор так, как описано в инструкции по эксплуатации зарядных устройств STIHL AL 101, 301, 301-4, 500.
	1 светодиод светится красным светом.	Аккумулятор перегрелся или переохладился.	▶ Вынуть штекер кабеля питания из гнезда. ▶ Дать аккумулятору остыть или нагреться.
	Мигают 3 красных светодиода.	Неисправность мотокоосы.	▶ Вынуть штекер кабеля питания из гнезда и вставить обратно ▶ Включить мотокоосу. ▶ Если по-прежнему мигают 3 красных светодиода: не использовать мотокоосу и обратиться к дилеру STIHL.

STIHL рекомендует выполнять заточку и балансировку металлических режущих инструментов у дилера STIHL.

- ▶ Выполнять заточку металлических режущих инструментов в соответствии с описанием в руководстве по эксплуатации и упаковке используемого режущего инструмента.

17 Ремонт

17.1 Ремонт мотокоосы и режущего инструмента

Пользователь не должен самостоятельно ремонтировать мотокоосу и режущий инструмент.

- ▶ Если мотокооса или режущий инструмент повреждены: не использовать мотокоосу или режущий инструмент и обратиться к дилеру STIHL.

Неисправность	Светодиоды на аккумуляторе	Причина	Устранение
	3 светодиода светятся красным светом.	Мотокоса перегрелась.	<ul style="list-style-type: none"> ▶ Вынуть штекер кабеля питания из гнезда. ▶ Дать мотокоसे остыть.
	Мигают 4 красных светодиода.	Аккумулятор неисправен.	<ul style="list-style-type: none"> ▶ Вынуть штекер кабеля питания из гнезда и вставить обратно. ▶ Включить мотокоосу. ▶ Если по-прежнему мигают 4 красных светодиода: не использовать аккумулятор и обратиться к дилеру STIHL.
		Нарушен электрический контакт между мотокозой и аккумулятором.	<ul style="list-style-type: none"> ▶ Вынуть штекер кабеля питания из гнезда и вставить обратно. ▶ Если мотокоса по-прежнему не запускается: очистить контактные поверхности кабеля питания, как описано в руководстве по эксплуатации аккумулятора STIHL AR или поясной сумки AP с кабелем питания.
		Влага на мотокосе или аккумуляторе.	<ul style="list-style-type: none"> ▶ Просушить мотокоосу или аккумулятор.
Мотокоса отключается во время работы.	3 светодиода светятся красным светом.	Мотокоса перегрелась.	<ul style="list-style-type: none"> ▶ Вынуть штекер кабеля питания из гнезда. ▶ Дать мотокоसे остыть.
		Неисправность электрической части.	<ul style="list-style-type: none"> ▶ Вынуть штекер кабеля питания из гнезда и вставить обратно. ▶ Если мотокоса по-прежнему выключается во время работы: очистить контактные поверхности кабеля питания, как описано в руководстве по эксплуатации аккумулятора STIHL AR или поясной сумки AP с кабелем питания. ▶ Включить мотокоосу.
Слишком короткое время работы мотокозы.		Аккумулятор заряжен не полностью.	<ul style="list-style-type: none"> ▶ Полностью зарядить аккумулятор так, как описано в инструкции по эксплуатации зарядных устройств STIHL AL 101, 301, 301-4, 500.
		Ресурс аккумулятора исчерпан.	<ul style="list-style-type: none"> ▶ Заменить аккумулятор.

19 Технические данные

19.1 Мотокоса STIHL FSA 130 R

- Совместимые аккумуляторы:
 - STIHL AR
 - STIHL AP вместе с "поясной сумкой AP с кабелем питания"
- Вес без аккумулятора, режущего инструмента и защиты: 3,9 кг
- Длина без режущего инструмента: 1750 мм

Время работы см. на сайте www.stihl.com/battery-life.

19.2 Уровни шума и вибрации

Показатель K для уровня звукового давления составляет 2 дБ(A). Показатель K для уровня звуковой мощности составляет 2 дБ(A). Показатель K для значения уровня вибрации составляет 2 м/с².

Компания STIHL рекомендует работать в наушниках.

Использование с косильной головкой, кроме PolyCut 28-2

- Уровень звукового давления L_{РА} согласно EN 50636-2-91: 83 дБ(A)

- Уровень звуковой мощности L_{WA} согласно EN 50636-2-91: 94 дБ(А)
- Показатель уровня вибраций a_{hv} согласно EN 50636-2-91
 - Рукоятка управления: 3,3 м/с²
 - Круговая рукоятка: 3,5 м/с²

Использование с косильной головкой PolyCut 28-2

- Уровень звукового давления L_{pA} согласно EN 50636-2-91: 84 дБ(А)
- Уровень звуковой мощности L_{WA} согласно EN 50636-2-91: 97 дБ(А)
- Показатель уровня вибраций a_{hv} согласно EN 50636-2-91
 - Рукоятка управления: 3,3 м/с²
 - Круговая рукоятка: 3,5 м/с²

Использование с металлическим режущим инструментом

- Уровень звукового давления L_{pA} согласно EN 50636-2-91: 82 дБ(А)
- Уровень звуковой мощности L_{WA} согласно EN 50636-2-91: 94 дБ(А)
- Показатель уровня вибраций a_{hv} согласно EN 50636-2-91
 - Рукоятка управления: 2,9 м/с²
 - Круговая рукоятка: 3,7 м/с²

Указанные значения уровня вибрации были получены в соответствии с нормированной процедурой проверки и могут использоваться для сравнения электрических устройств. Фак-

тически возникающие значения вибраций могут отклоняться от указанных, в зависимости от вида применения. Указанные значения вибраций могут использоваться для первой оценки вибрационной нагрузки. Следует оценить фактическую вибрационную нагрузку. При этом может также учитываться время, на которое электроприбор отключен, и время, на которое он был включен, но работает без нагрузки.

Информацию по выполнению требований Директивы для работодателей относительно уровня вибрации 2002/44/ЕС см. на сайте www.stihl.com/vib.

19.3 REACH

REACH – это регламент ЕС для регистрации, оценки и допуска химических веществ.

Сведения для выполнения регламента REACH указаны на странице www.stihl.com/reach.

19.4 Установленный срок службы

Полный установленный срок службы – до 30 лет.

Установленный срок службы предполагает регулярность технического обслуживания и ухода в соответствии с требованиями инструкции по эксплуатации.

20 Комбинации режущих инструментов, защиты и системы ношения

20.1 Комбинации из режущих инструментов, защиты и систем ношения

Режущий инструмент	Защита	Ограничитель шага	Система ношения
<ul style="list-style-type: none"> – PolyCut 28-2 Косильная головка с косильными струнами, "круглая, малощумная", диаметр 2,4 мм: <ul style="list-style-type: none"> – Косильная головка Auto-Cut 25-2 – Косильная головка Auto-Cut 27-2 – Косильная головка Auto-Cut C 26-2 – Косильная головка Super-Cut 20-2 – Косильная головка Duro-Cut 20-2 – Косильная головка Trim-Cut 31-2 	<ul style="list-style-type: none"> – Защита для косильных головок – Универсальная головка с фартуком и отрезным ножом 	<ul style="list-style-type: none"> – опция 	<ul style="list-style-type: none"> – Аккумулятор STIHL AR, в качестве опции с амортизационной прокладкой – Ремень для аккумулятора со встроенной поясной сумкой AP, кабелем питания и одноплечевым ремнем – Ремень для аккумулятора с переносным ремнем и встроенной поясной сумкой AP с кабелем питания и амортизационной прокладкой – Система ношения со встроенным «поясным

Режущий инструмент	Защита	Ограничитель шага	Система ношения
<ul style="list-style-type: none"> – Косильная головка Fix-Cut 31-2 Косильная головка с косильными струнами, "круглая, малошумная", диаметр 2,7 мм: <ul style="list-style-type: none"> – Косильная головка Auto-Cut 36-2 			ремнем AP с кабелем питания», в качестве опции с амортизационной прокладкой
<ul style="list-style-type: none"> – Режущий диск для срезания травы 230-2 (Ø 230 мм) – Режущий диск для срезания травы 230-4 (Ø 230 мм) – Режущий диск для срезания травы 230-8 (Ø 230 мм) – Режущий диск для срезания травы 250-32 (Ø 250 мм) – Режущий диск для срезания травы 260-2 (Ø 260 мм) 	– Универсальная защита без фартука	– Предписано	<ul style="list-style-type: none"> – Аккумулятор STIHL AR с амортизационной прокладкой – Ремень для аккумулятора со встроенной поясной сумкой AP, кабелем питания и одноплечевым ремнем – Ремень для аккумулятора с переносным ремнем и встроенной поясной сумкой AP с кабелем питания и амортизационной прокладкой – Система ношения со встроенной «поясной сумкой AP с кабелем питания» и амортизационной прокладкой
<ul style="list-style-type: none"> – Нож для густой поросли 250-3 (Ø 250 мм) 			

Описание систем ношения



Аккумулятор STIHL AR с амортизационной прокладкой



Ремень для аккумулятора со встроенной поясной сумкой AP, кабелем питания и одноплечевым ремнем



Ремень для аккумулятора с переносным ремнем и встроенной поясной сумкой AP с кабелем питания и амортизационной прокладкой



Система ношения со встроенной «сумкой на ремне AP с кабелем подключения» и амортизационной прокладкой

21 Запасные части и принадлежности

21.1 Запасные части и принадлежности

STIHL  Этими символами обозначены оригинальные запчасти и принадлежности STIHL.

Компания STIHL рекомендует использовать оригинальные запчасти STIHL и оригинальные принадлежности STIHL.

Компания STIHL не может ручаться за надежность, безопасность и пригодность запасных частей и принадлежностей других производителей, вследствие чего ответственность компании STIHL за их эксплуатацию исключена.

Оригинальные запасные части STIHL и оригинальные принадлежности STIHL можно купить у дилера STIHL.

22 Утилизация

22.1 Утилизация мотокосы

Информацию об утилизации можно получить в местной администрации или у дилера фирмы STIHL.

Ненадлежащая утилизация может нанести вред здоровью и окружающей среде.

- ▶ Изделия STIHL, включая упаковку, необходимо в соответствии с местными предписаниями сдать в пункт сбора вторсырья.
- ▶ Не утилизировать вместе с бытовыми отходами.

23 Сертификат соответствия ЕС

23.1 Мотокоса STIHL FSA 130 R

ANDREAS STIHL AG & Co. KG
Badstraße 115
D-71336 Waiblingen
Germany

заявляет под собственную ответственность, что

- изделие: аккумуляторная мотокоса
- заводская марка: STIHL
- тип: FSA 130 R
- серийный идентификационный номер: 4867

соответствует предписаниям директив ЕС 2011/65/ЕС, 2006/42/ЕС, 2014/30/ЕС и 2000/14/ЕС, разработано и изготовлено в соответствии с действующими на дату изготовления редакциями следующих норм: EN 55014-1, EN 55014-2, EN 60335-1 и EN ISO 12100 с учетом стандарта EN 50636-2-91.

Измеренный и гарантированный уровень звуковой мощности определены согласно директиве 2000/14/ЕС, приложение VI.

- Привлеченный уполномоченный орган: Институт контроля и сертификации VDE, Merianstraße 28, 63069 Offenbach, Германия
- Измеренный уровень звуковой мощности: 94 дБ(А)
 - Гарантированный уровень звуковой мощности: 96 дБ(А)

Техническая документация хранится в головном офисе компании ANDREAS STIHL AG & Co. KG в отделе «Сертификация продукции».

Год выпуска, страна происхождения и номер изделия указаны на мотокосе.

Вайблинген, 15.07.2021

ANDREAS STIHL AG & Co. KG

По



доверенности

Dr. Jürgen Hoffmann, начальник отдела допуска изделий к эксплуатации и регулирования

23.2 Знаки соответствия нормам ЕС



Сведения о сертификатах EAC и декларациях соответствия, подтверждающих выполнение технических правил и требований Таможенного союза, представлены на сайтах www.stihl.ru/eac или могут быть затребованы по телефону в соответствующем местном представительстве STIHL, ☎ 24.



Технические правила и требования для Украины выполнены.

24 Адреса

24.1 Штаб-квартира STIHL

ANDREAS STIHL AG & Co. KG
Badstrasse 115
71336 Waiblingen
Германия

24.2 Дочерние компании STIHL

РОССИЙСКАЯ ФЕДЕРАЦИЯ

РОССИЙСКАЯ ФЕДЕРАЦИЯ
ООО "АНДРЕАС ШТИЛЬ МАРКЕТИНГ"
наб. Обводного канала, дом 60, литера А,
помещ. 1-Н, офис 200
192007 Санкт-Петербург, Россия
Горячая линия: +7 800 4444 180
Эл. почта: info@stihl.ru

УКРАИНА

ТОВ «Андреас Штіль»
вул. Антонова 10, с. Чайки

08135 Київська обл., Україна
Телефон: +38 044 393-35-30
Факс: +380 044 393-35-70
Гаряча лінія: +38 0800 501 930
E-mail: info@stihl.ua

24.3 Представительства STIHL

В Белоруссии:

Представительство
ANDREAS STIHL AG & Co. KG
ул. К. Цеткин, 51-11а
220004 Минск, Беларусь
Горячая линия: +375 17 200 23 76

В Казахстане:

Представительство
ANDREAS STIHL AG & Co. KG
ул. Шагабутдинова, 125А, оф. 2
050026 Алматы, Казахстан
Горячая линия: +7 727 225 55 17

24.4 Импортёры STIHL

РОССИЙСКАЯ ФЕДЕРАЦИЯ

ООО "ШТИЛЬ ЗЮДВЕСТ"
350000, Российская Федерация,
г. Краснодар, ул. Западный обход, д. 36/1

ООО "ФЛАГМАН"
194292, Российская Федерация,
г. Санкт-Петербург, 3-ий Верхний переулок, д.
16 литер А, помещение 38

ООО "ПРОГРЕСС"
107113, Российская Федерация,
г. Москва, ул. Маленковская, д. 32, стр. 2

ООО "АРНАУ"
236006, Российская Федерация,
г. Калининград, Московский проспект, д. 253,
офис 4

ООО "ИНКОР"
610030, Российская Федерация,
г. Киров, ул. Павла Корчагина, д. 1Б

ООО "ОПТИМА"
620030, Российская Федерация,
г. Екатеринбург, ул. Карьерная д. 2, Помеще-
ние 1

ООО "ТЕХНОТОРГ"
660112, Российская Федерация,
г. Красноярск, ул. Парашютная, д. 15

ООО "ЛЕСОТЕХНИКА"
664540, Российская Федерация,
с. Хомутово, ул. Чапаева, д. 1, оф. 39

УКРАИНА

ТОВ «Андреас Штіл»
вул. Антонова 10, с. Чайки
08135 Київська обл., Україна

БЕЛАРУСЬ

ООО «ПИЛАКОС»
ул. Тимирязева 121/4 офис 6
220020 Минск, Беларусь

УП «Беллесэксспорт»
ул. Скрыганова 6.403
220073 Минск, Беларусь

КАЗАХСТАН

ИП «ВОРОНИНА Д.И.»
пр. Райымбека 312
050005 Алматы, Казахстан

КИРГИЗИЯ

ОсОО «Муза»
ул. Киевская 107
720001 Бишкек, Киргизия

АРМЕНИЯ

ООО «ЮНИТУЛЗ»
ул. Г. Парпеци 22
0002 Ереван, Армения

Spis treści

1	Przedmowa.....	244
2	Informacje o instrukcji użytkowania.....	244
3	Przegląd.....	244
4	Wskazówki dotyczące bezpieczeństwa pracy.....	246
5	Przygotowanie kosi mechanicznej do pracy	252
6	Montaż kosi mechanicznej.....	252
7	Włączanie kosi mechanicznej dla użytkownika.....	255
8	Wkładanie i wyciąganie wtyczki przewodu przyłączeniowego.....	258
9	Włączanie i wyłączenie kosi mechanicznej	258
10	Sprawdzanie kosi mechanicznej.....	259
11	Praca z użyciem kosi mechanicznej.....	259
12	Po zakończeniu pracy.....	261
13	Transport.....	261
14	Przechowywanie.....	261

15	Czyszczenie.....	261
16	Konserwacja.....	261
17	Naprawa.....	262
18	Rozwiązywanie problemów.....	262
19	Dane techniczne.....	263
20	Kombinacje z narzędzi tnących, osłon i systemów przenoszenia.....	264
21	Części zamienne i akcesoria.....	265
22	Utylizacja.....	265
23	Deklaracja zgodności UE.....	265
24	Deklaracja zgodności UKCA.....	266

1 Przedmowa

Szanowni Państwo,

dziękujemy za zakup produktu marki STIHL. STIHL projektuje i produkuje urządzenia o najwyższej jakości, które w pełni spełniają oczekiwania klientów. Produkowane przez nas urządzenia wyróżniają się najwyższą niezawodnością nawet w najcięższych warunkach pracy.

Marka STIHL to również najwyższej klasy obsługa klienta. Nasi sprzedawcy oferują fachowe doradztwo, pomoc w doborze odpowiednich produktów oraz kompleksowe wsparcie techniczne.

Firma STIHL przywiązuje szczególną wagę do zrównoważonego rozwoju i ochrony środowiska. Celem niniejszej instrukcji obsługi jest zapewnienie bezpiecznej i przyjaznej dla środowiska eksploatacji produktu STIHL przez długi okres użytkowania.

Dziękujemy Państwu za zaufanie. Życzymy satysfakcji z użytkowania produktu marki STIHL.

N. S. Stihl

Dr Nikolas Stihl

WAŻNE! PRZECZYTAĆ PRZED UŻYCIEM I ZACHOWAĆ.

2 Informacje o instrukcji użytkowania

2.1 Obowiązujące dokumenty

- Obowiązują lokalne przepisy bezpieczeństwa.
- ▶ Oprócz tej instrukcji obsługi należy dokładnie zapoznać się z następującymi dokumentami i zachować je na przyszłość:
 - Instrukcja użytkowania i opakowanie używanego narzędzia tnącego

- Instrukcja obsługi używanego systemu nośnego
- Instrukcja obsługi akumulatora STIHL AR
- Instrukcja użytkowania „torby na pas AP z przewodem zasilającym”
- Zasady bezpieczeństwa dot. akumulatora STIHL AP
- Instrukcja obsługi ładowarek STIHL AL 101, 301, 301-4, 500
- Informacja bezpieczeństwa dotycząca akumulatorów STIHL i produktów z zamontowanym akumulatorem: www.stihl.com/safety-data-sheets

2.2 Ostrzeżenia w treści instrukcji

! OSTRZEŻENIE

- Ten piktogram oznacza możliwe zagrożenie poważnym lub wręcz śmiertelnym wypadkiem.
 - ▶ Oznaczone nim środki mogą zapobiec poważnemu lub śmiertelnemu wypadkowi.

WSKAZÓWKA

- Ten piktogram oznacza potencjalne zagrożenie uszkodzami w mieniu.
 - ▶ Oznaczone nim środki mogą zapobiec uszkodzom w mieniu.

2.3 Symbole w tekście



Ten symbol odsyła do rozdziału niniejszej instrukcji obsługi.

3 Przegląd

3.1 Kosa

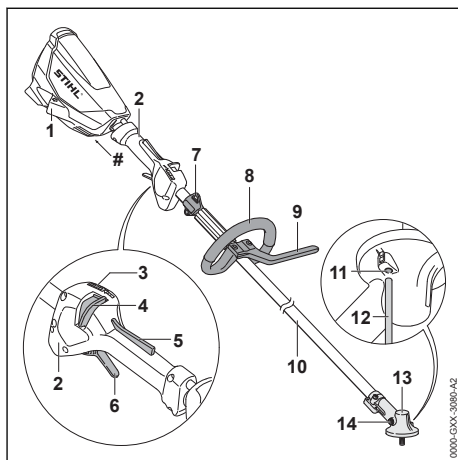

- 1 Gniazdo**
Gniazdo służy do wkładania wtyczki przewodu zasilającego.
- 2 Uchwyt manipulacyjny**
Uchwyt manipulacyjny służy do obsługi, trzymania i prowadzenia kosi.
- 3 Diody LED**
Diody LED informują o ustawionym poziomie mocy.
- 4 Suwak odblokowujący**
Suwak odblokowujący wraz z blokadą dźwigni przełącznika odblokowuje dźwignię przełącznika. Suwak odblokowujący służy do ustawiania poziomu mocy.
- 5 Blokada dźwigni przełącznika**
Wraz z suwakiem odblokowującym blokada dźwigni przełącznika odblokowuje dźwignię przełącznika.
- 6 Dźwignia przełącznika**
Dźwignia przełącznika służy do włączania i wyłączania kosi.
- 7 Zawiesie**
Zawiesie służy do zawieszenia systemu nośnego.
- 8 Uchwyt obwiedniowy**
Uchwyt obwiedniowy służy do trzymania i prowadzenia kosi.
- 9 Ogranicznik kroku**
Ogranicznik kroku ogranicza odstęp między nogą użytkownika a metalowym narzędziem tnącym.
- 10 Wysięgnik**
Wysięgnik łączy wszystkie elementy.
- 11 Otwór na sworzень blokujący**
Otwór służy do włożenia sworznia blokującego.
- 12 Sworzень blokujący**
Sworzень blokujący blokuje wałek w przypadku zamontowania narzędzia tnącego.
- 13 Obudowa przekładni**
Obudowa przekładni zasłania przekładnię.
- 14 Korek**
Korek zamyka otwór na smar przekładniowy STIHL.

Tabliczka znamionowa z numerem seryjnym

3.2 Osłony i narzędzia tnące

Osłony i narzędzia tnące pokazano przykładowo. Kombinacje, które wolno stosować, są podane w niniejszej instrukcji użytkownika,  20.

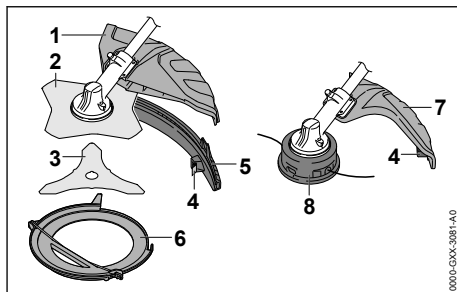

- 1 Osłona uniwersalna**
Uniwersalna osłona chroni użytkownika przed wyrzucanymi w górę przedmiotami i przed kontaktem z narzędziem tnącym.
- 2 Tarcza do koszenia trawy**
Tarcza do koszenia trawy ścina trawę i chwasty.
- 3 Nóż do wycinania zarośli**
Nóż do wycinania zarośli służy do ścinania zarośli.
- 4 Nóż korygujący długość żyłek**
Nóż korygujący długość żyłek podczas pracy skraca żyłki na odpowiednią długość.
- 5 Fartuch**
Fartuch stanowi rozszerzenie uniwersalnej osłony w przypadku używania głowicy koszącej.
- 6 Osłona transportowa**
Osłona transportowa chroni przed kontaktem z metalowymi narzędziami tnącymi.
- 7 Osłona do głowic koszących**
Osłona do głowic koszących chroni użytkownika przed wyrzucanymi w górę przedmiotami i przed kontaktem z głowicą koszącą.
- 8 Głowica kosząca**
Głowica kosząca utrzymuje nitki koszące.

3.3 Systemy przenoszenia

Systemy przenoszenia pokazano przykładowo. Kombinacje, które wolno stosować, są podane w niniejszej instrukcji użytkownika,  20.1.

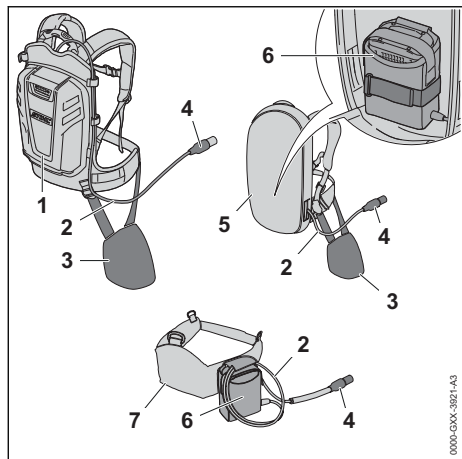

1 Akumulator STIHL AR

Akumulator STIHL AR może być źródłem energii elektrycznej dla kosi mechanicznej.

2 Przewód zasilający

Przewód zasilający łączy kosę mechaniczną z akumulatorem lub „torbą na pas AP z przewodem zasilającym”.

3 Wykładzina

Wykładzina służy do mocowania kosi mechanicznej na akumulatorze STIHL AR lub na systemie przenoszenia z wbudowaną „torbą na pas AP z przewodem zasilającym”.

4 Wtyczka przewodu zasilającego

Wtyczka przewodu zasilającego łączy kosę mechaniczną z „torbą na pas AP z przewodem zasilającym” lub akumulatorem STIHL AR.

5 System przenoszenia z wbudowaną „torbą na pas AP z przewodem zasilającym”

System przenoszenia może stanowić źródło zasilania elektrycznego dla kosi mechanicznej.

6 Utylizacja „torby na pas AP z przewodem zasilającym”

„Torba na pas AP z przewodem zasilającym” może stanowić źródło zasilania elektrycznego dla kosi mechanicznej.

7 Pas akumulatorowy z wbudowaną „torbą na pas AP z przewodem zasilającym”

Pas akumulatorowy może być źródłem energii elektrycznej dla kosi mechanicznej.

3.4 Symbole

Na kosie mechanicznej i osłonie mogą znajdować się symbole o następującym znaczeniu:



Ten symbol wskazuje na kierunek obrotów narzędzia tnącego.

max Ø XXX Ten symbol informuje o maksymalnej średnicy narzędzia tnącego w mm.



Ten symbol wskazuje na nominalną prędkość obrotową narzędzia tnącego.



L_{WA} Określony poziom mocy akustycznej według dyrektywy 2000/14/WE w dB(A), aby porównać emisję dźwięku produktów elektrycznych.



Produktu nie wolno utylizować z odpadami komunalnymi.

4 Wskazówki dotyczące bezpieczeństwa pracy

4.1 Symbole ostrzegawcze

4.1.1 Kosa mechaniczna

Symbole ostrzegawcze na kosie mechanicznej mają następujące znaczenie:



Przestrzegać zasad bezpieczeństwa i środków ostrożności.



Przeczytać instrukcję użytkownika, przestrzegać jej i zachować ją na przyszłość.



Nosić okulary ochronne. Jeśli podczas pracy z góry mogą spaść przedmioty: Nosić kask ochronny.



Nosić obuwie ochronne z cholewkami.



Nosić rękawice ochronne.



Przestrzegać zasad bezpieczeństwa dotyczących odbicia.



Należy przestrzegać zasad bezpieczeństwa dotyczących wyrzucanych w górę przedmiotów i stosować odpowiednie środki zapobiegawcze.

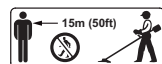

Zachować bezpieczną odległość.



Wyciągać wtyczkę przewodu zasilającego z gniazdka w trakcie przerw w pracy, transportu, przechowywania, czyszczenia, konserwacji lub naprawy.



Nie dotykać gorącej powierzchni.

4.1.2 Osłona do głowic koszących

Symbole ostrzegawcze na osłonie dla głowic koszących mają następujące znaczenie:



Używać tej osłony dla głowic koszących.



Nie używać tej osłony do tarcz do koszenia trawy.



Nie używać tej osłony do noży do wycinania zarośli.



Nie używać tej osłony do noży rozdrabniających.



Nie używać tej osłony do tarcz tnących.

4.1.3 Osłona uniwersalna i fartuch ochronny

Osłona uniwersalna

Symbole ostrzegawcze na osłonie uniwersalnej mają następujące znaczenie:



Nie używać tej osłony bez fartucha ochronnego do głowic koszących.



Używać tej osłony do tarcz do koszenia trawy.



Używać tej osłony do noży do wycinania zarośli.



Nie używać tej osłony do noży rozdrabniających.



Nie używać tej osłony do tarcz tnących.

Fartuch

Symbole ostrzegawcze na fartuchu mają następujące znaczenie:



Osłonę uniwersalną z fartuchem i nożem korygującym używać do głowic koszących.

4.2 Użytkowanie zgodne z przeznaczeniem

Kosa mechaniczna STIHL FSA 130 R przeznaczona jest do następujących zastosowań:

- z użyciem głowicy koszącej: koszenie trawy
- z użyciem tarczy do koszenia trawy: koszenie trawy i chwastów
- z użyciem noża do wycinania zarośli: koszenie zarośli o średnicy do 20 mm

Kosy mechanicznej nie wolno używać w deszczu.

Ta kosa mechaniczna do cięcia żywoplotów zasilana jest energią z akumulatora STIHL AP współpracującego z "torbą na pas AP z przewodem zasilającym" lub z akumulatora STIHL AR.

▲ OSTRZEŻENIE

- Używanie akumulatorów innych niż przewidziane przez firmę STIHL do eksploatacji z kosą mechaniczną grozi pożarem lub wybuchem. Możliwe są poważne obrażenia ciała lub śmierć oraz znaczne straty materialne.
 - ▶ Używać kosi mechanicznej z akumulatorem STIHL AP współpracującym z "torbą na pas AP z przewodem zasilającym" lub z akumulatorem STIHL AR.
- W przypadku używania kosi mechanicznej lub akumulatora niezgodnie z ich przeznaczeniem skutkiem mogą być ciężkie urazy, śmierć albo szkody materialne.
 - ▶ Używać kosi mechanicznej wyłącznie w sposób opisany w niniejszej instrukcji użytkowania.
 - ▶ Używać akumulatora w sposób opisany w instrukcji obsługi dla "torby na pas AP z przewodem zasilającym" lub w instrukcji obsługi dla akumulatora STIHL AR.

4.3 Wymagania wobec użytkownika

▲ OSTRZEŻENIE

- Użytkownicy, którzy nie przejdą przeszkolenia, nie mogą rozpoznawać lub oszacować zagrożeń stwarzanych przez kosę mechaniczną.

Może dojść do poważnych obrażeń lub śmierci użytkownika i osób postronnych.



- ▶ Przeczytać instrukcję użytkownika, przestrzec ją i zachować ją na przyszłość.

- ▶ W razie przekazania kosi innej osobie: Przekazać również instrukcję użytkownika.
- ▶ Użytkownik urządzenia powinien spełniać poniższe wymagania:
 - Użytkownik powinien być wypoczęty.
 - Użytkownik jest pod kątem stanu fizycznego i umysłowego zdolny do obsługi kosi mechanicznej i do pracy z nią. Jeżeli stan fizyczny lub umysłowy ogranicza zdolności użytkownika, to powinien on wykonywać pracę jedynie pod nadzorem lub po poinstruowaniu przez odpowiedzialną osobę.
 - Użytkownik jest w stanie rozpoznać i oszacować zagrożenia powodowane przez kosę.
 - Użytkownik jest pełnoletni lub odbywa pod nadzorem naukę zawodu zgodnie z przepisami krajowymi.
 - Użytkownik, który nie pracował wcześniej z kosą mechaniczną, powinien nauczyć się jej użytkowania od dealera marki STIHL lub osoby wykwalifikowanej.
 - Użytkownik nie znajduje się pod wpływem alkoholu, leków lub narkotyków.
- ▶ W razie wątpliwości: Skontaktuj się z dealerm marki STIHL.

4.4 Odzież i wyposażenie

▲ OSTRZEŻENIE

- Włączona kosa może wciągnąć włosy użytkownika, jeśli są długie. Może to spowodować poważne obrażenia użytkownika.
 - ▶ Długie włosy należy związać i zabezpieczyć w taki sposób, aby nie sięgały ramion.
- Podczas pracy może dojść do wyrzucenia różnych przedmiotów z dużą prędkością. Może to spowodować obrażenia użytkownika.



- ▶ Nosić okulary ochronne ściśle przylegające do twarzy. Odpowiednie okulary ochronne przechodzą badania zgodnie z normą EN 166 lub z przepisami krajowymi i są dostępne w sprzedaży z odpowiednim oznaczeniem.

- ▶ Nosić ochronę twarzy.
- ▶ Nosić długie spodnie z wytrzymałego materiału.

- Spadające przedmioty mogą zranić użytkownika w głowę.



- ▶ Jeśli podczas pracy z góry mogą spadać przedmioty, należy nosić kask ochronny

- Podczas pracy może wzbijać się pył. Wdychanie pyłu może spowodować dolegliwości zdrowotne i reakcje alergiczne.
 - ▶ Jeżeli wzbija się pył, nosić maskę przeciwpyłową.
- Nieodpowiednie ubranie może zaczepić się o drewno, zarośla lub kosę. Użytkownicy bez odpowiedniej odzieży mogą odnieść poważne obrażenia ciała.
 - ▶ Nosić odzież przylegającą ściśle do ciała.
 - ▶ Zdjąć szalik i biżuterię.
- Podczas pracy użytkownik może mieć kontakt z wirującym narzędziem tnącym. Może to spowodować poważne obrażenia użytkownika.
 - ▶ Pracować w obuwiu wykonanym z wytrzymałych materiałów.



- ▶ W przypadku używania metalowego narzędzia tnącego nosić obuwie z cholewkami i stalowymi podnoskami.

- ▶ Nosić długie spodnie z wytrzymałego materiału.
- Podczas montażu i demontażu narzędzia tnącego oraz podczas czyszczenia lub konserwacji użytkownik może mieć kontakt z narzędziem tnącym lub nożem korygującym. Może to spowodować obrażenia użytkownika.



- ▶ Nosić rękawice robocze wykonane z wytrzymałych materiałów.

- Użytkownik noszący nieodpowiednie obuwie może się poślizgnąć. Może to spowodować obrażenia użytkownika.
 - ▶ Nosić solidne, zamknięte obuwie z podeszwami o dobrej przyczepności.

4.5 Miejsce pracy i otoczenie

▲ OSTRZEŻENIE

- Osoby postronne, dzieci i zwierzęta nie są w stanie rozpoznać ani ocenić zagrożeń powodowanych przez kosę i wyrzucane przez nią przedmioty. Może dojść do poważnych obrażeń osób postronnych, dzieci i zwierząt oraz szkód materialnych.



- ▶ Osoby postronne, dzieci i zwierzęta nie mogą zbliżać się na odległość poniżej 15 m do miejsca pracy.

- ▶ Zachować odstęp 15 m od przedmiotów.

- ▶ Nie pozostawiać kosi bez nadzoru.
- ▶ Nie pozwolić dzieciom na zabawę kosą.
- Elementy elektryczne kosi mogą wytwarzać iskry. W łatwopalnym lub wybuchowym środowisku iskry mogą być przyczyną pożarów lub eksplozji. Może dojść do poważnych obrażeń lub śmierci oraz szkód materialnych.
- ▶ Nie pracować w środowisku łatwopalnym lub wybuchowym.

4.6 Bezpieczny stan

4.6.1 Kosa

Stan kosi jest bezpieczny, jeśli spełnione są następujące warunki:

- Kosa nie jest uszkodzona.
- Kosa jest czysta.
- Elementy obsługowe działają i nie zostały zmienione.
- Jest zamontowane narzędzie tnące i osłona podane w niniejszej instrukcji obsługi.
- Narzędzie tnące i osłona są prawidłowo zamontowane.
- Kosa jest wyposażona tylko w oryginalne akcesoria STIHL.
- Akcesoria są zamontowane prawidłowo.

▲ OSTRZEŻENIE

- Jeśli urządzenie nie znajduje się w stanie bezpiecznym, jego elementy mogą działać nieprawidłowo, a zabezpieczenia zostać dezaktywowane. Może dojść do poważnych obrażeń lub śmierci.
- ▶ Nie używać uszkodzonej kosi.
- ▶ Jeśli kosa jest zabrudzona, należy ją wyczyścić.
- ▶ Nie wprowadzać zmian w kosie. Wyjątek: Montaż opisanego w niniejszej instrukcji obsługi zestawu narzędzia tnącego i osłony.
- ▶ Jeżeli elementy obsługowe kosi są niesprawne, nie należy używać kosi.
- ▶ Montować tylko oryginalne akcesoria STIHL przeznaczone do tego modelu kosi.
- ▶ Narzędzie tnące i osłonę zamontować zgodnie z opisem w niniejszej instrukcji obsługi.
- ▶ Akcesoria montować wyłącznie w sposób opisany w niniejszej instrukcji obsługi lub w instrukcji obsługi akcesoriów.
- ▶ Nie wkładać żadnych przedmiotów do otworów w kosie.
- ▶ Wymienić zużyte lub uszkodzone etykiety ostrzegawcze.
- ▶ W razie wątpliwości skontaktować się z autoryzowanym dealerem STIHL.

4.6.2 Osłona

Osłona jest bezpieczna dla użytkownika i otoczenia, jeżeli:

- Osłona nie jest uszkodzona.
- W przypadku używania noża korygującego i fartucha: nóż korygujący i fartuch są prawidłowo zamontowane.

▲ OSTRZEŻENIE

- W przeciwnym razie części składowe urządzenia mogą działać nieprawidłowo a jego zabezpieczenia mogą stać się niesprawne. Niebezpieczeństwo poważnego wypadku.
- ▶ Osłony można używać, jeżeli nie jest uszkodzona.
- ▶ W przypadku używania noża korygującego i fartucha: pracować z prawidłowo zamontowanym nożem korygującym i fartuchem.
- ▶ W przypadku wątpliwości: skontaktować się z autoryzowanym dealerem STIHL.

4.6.3 Głowica kosząca

Głowica kosząca jest bezpieczna, jeśli są spełnione następujące warunki:

- Głowica kosząca nie jest uszkodzona.
- Głowica kosząca nie jest zablokowana.
- Żyłki tnące są prawidłowo zamontowane.
- Granice zużycia nie są przekroczone.

▲ OSTRZEŻENIE

- Jeśli głowica tnąca nie znajduje się w stanie bezpiecznym, elementy głowicy i żyłka tnąca mogą się poluzować i zostać odrzucone. Skutkiem mogą być poważne obrażenia.
- ▶ Nie używać uszkodzonej głowicy koszącej.
- ▶ Nie wymieniać żyłki tnącej na przedmioty metalowe.
- ▶ Obserwować i nie przekraczać granic zużycia.
- ▶ W razie wątpliwości skontaktować się z autoryzowanym dealerem STIHL.

4.6.4 Metalowe narzędzie tnące

Metalowe narzędzie tnące jest bezpieczne dla użytkownika i otoczenia, jeżeli:

- Metalowe narzędzie tnące i osprzęt nie są uszkodzone.
- Metalowe narzędzie tnące nie jest zdeformowane.
- Metalowe narzędzie tnące jest prawidłowo zamontowane.
- Metalowe narzędzie tnące jest prawidłowo naostrzone.
- Metalowe narzędzie tnące nie ma zadziórów na krawędziach tnących.
- Granice zużycia nie są przekroczone.

- Jeśli wykorzystywane są metalowe narzędzia tnące innych producentów, to nie mogą one być cięższe ani grubsze, a także nie mogą posiadać innego kształtu, gorszej jakości ani większej średnicy od największego metalowego narzędzia tnącego dopuszczonego przez firmę STIHL.

▲ OSTRZEŻENIE

- Jeśli metalowe narzędzie tnące nie znajduje się w stanie bezpiecznym, jego elementy mogą się poluzować i zostać odrzucone. Skutkiem mogą być poważne obrażenia.
 - ▶ Nie pracować z uszkodzonym metalowym narzędziem tnącym i uszkodzonym osprzętem.
 - ▶ Prawidłowo naostrzyć metalowe narzędzie tnące.
 - ▶ Usunąć pilnikiem zadziory na krawędziach tnących.
 - ▶ Zlecić wyważenie metalowego urządzenia tnącego dealerowi STIHL.
 - ▶ Uwzględnić granice zużycia i przestrzegać ich.
 - ▶ Używać jednego z metalowych narzędzi tnących podanych w niniejszej instrukcji użytkowania.
 - ▶ W razie wątpliwości skontaktować się z autoryzowanym dealerem STIHL.

4.7 Praca

▲ OSTRZEŻENIE

- W określonych sytuacjach użytkownik może nie zachować koncentracji podczas pracy. Użytkownik może potknąć się, upaść i poważnie zranic.
 - ▶ Pracę wykonywać spokojnie i w sposób przemyślany.
 - ▶ Jeżeli światło i widoczność nie są wystarczające: nie należy używać kosi mechanicznej.
 - ▶ Kosę mechaniczną należy obsługiwać w pojedynkę.
 - ▶ Prowadzić narzędzie tnące w pobliżu podłoża.
 - ▶ Uważać na przeszkody.
 - ▶ Pracować, stojąc na ziemi i zachowując równowagę.
 - ▶ W przypadku zmęczenia zrobić przerwę w pracy.
- Obracające się narzędzie tnące może skaleczyć użytkownika. Może to spowodować poważne obrażenia użytkownika.
 - ▶ Nie dotykać obracającego się narzędzia tnącego.

- ▶ Jeśli narzędzie tnące jest zablokowane przez inny przedmiot: wyłączyć kosę mechaniczną i wyciągnąć wtyczkę przewodu zasilającego z gniazda. Dopiero wtedy można usunąć przedmiot.

- Jeśli kosa znacznie działać podczas pracy w sposób zmieniony lub nietypowy, może znajdować się w niebezpiecznym stanie. Może dojść do poważnych obrażeń lub szkód materialnych.
 - ▶ Zakończyć pracę, wyjąć wtyczkę przewodu zasilającego z gniazda i skontaktować się z dealerem STIHL.
- Włączona kosa mechaniczna może generować drgania.
 - ▶ Nosić rękawice.



- ▶ Robić przerwy podczas pracy.
- ▶ W przypadku wystąpienia objawów zaburzenia krążenia zasięgnąć pomocy lekarskiej.
- Jeśli podczas pracy narzędzie tnące natknie się na ciało obce, może dojść do jego wyrzucenia lub wyrzucenia fragmentów z dużą prędkością. Może dojść do obrażeń lub szkód materialnych.
 - ▶ Usuwać niepotrzebne przedmioty z obszaru roboczego.
- Jeśli obracające się narzędzie tnące trafi na twardy przedmiot, mogą powstać iskry i może dojść do uszkodzenia narzędzia tnącego. W łatwopalnym środowisku iskry mogą spowodować pożary. Może dojść do poważnych obrażeń lub śmierci oraz szkód materialnych.
 - ▶ Nie pracować w łatwopalnym środowisku.
 - ▶ Sprawdzić, czy narzędzie tnące nie stwarza zagrożenia.
- Po puszczeniu dźwigni przełącznika narzędzie tnące obraca się jeszcze przez krótki czas. Skutkiem mogą być poważne obrażenia.
 - ▶ Poczekać, aż narzędzie tnące przestanie się obracać.
- W sytuacji zagrożenia użytkownik może wpaść w panikę i nie być w stanie zdjąć systemu nośnego. Może to spowodować poważne obrażenia użytkownika.
 - ▶ Przećwiczyć zdejmowanie systemu nośnego.

4.8 Siły reakcji

4.8.1 Siły reakcji

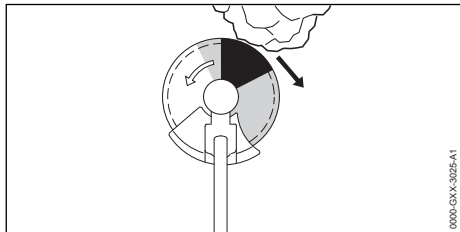

Odrzucenie może mieć następujące przyczyny:

- Obracające się metalowe narzędzie tnące trafia dokładnie w obszar zaznaczony na szaro lub obszar zaznaczony na czarno na twardym przedmiocie i następuje jego szybkie wyhamowanie.
- Obracające się metalowe narzędzie tnące jest zaciśnięte.

Z największym ryzykiem wystąpienia odrzucenia należy liczyć się na obszarze zaznaczonym na czarno.

▲ OSTRZEŻENIE

- W wyniku tych przyczyn może dojść do gwałtownego wyhamowania lub zatrzymania ruchu obrotowego narzędzia tnącego i narzędzie może zostać pchnięte w kierunku użytkownika (czarna strzałka). Użytkownik może utracić kontrolę nad kosą mechaniczną. Skutkiem mogą być poważne obrażenia lub śmierć osób.
 - ▶ Kosę mechaniczną trzymać zawsze oburącz.
 - ▶ Pracować wyłącznie w sposób opisany w niniejszej instrukcji użytkownika.
 - ▶ Nie pracować obszarem zaznaczonym na czarno.
 - ▶ Używać jednej z kombinacji narzędzia tnącego, osłony i systemu przenoszenia podanych w tej instrukcji użytkownika.
 - ▶ Prawidłowo naostrzyć metalowe narzędzie tnące.
 - ▶ Kosić na pełnych obrotach.

4.9 Transport

▲ OSTRZEŻENIE

- Obudowa przekładni może nagrzewać się w trakcie pracy. Użytkownik może się poparzyć.
 - ▶ Nie dotykać gorącej obudowy przekładni.



- Kosa mechaniczna może przewrócić się lub przesunąć podczas przewozu pojazdem. Niebezpieczeństwo odniesienia obrażeń oraz strat w mieniu.



- ▶ Wyciągnąć wtyczkę przewodu zasilającego z gniazda.
- ▶ W przypadku zamontowanego metalowego narzędzia tnącego: zamontować osłonę transportową.
- ▶ Kosę zabezpieczyć pasami lub siatką w taki sposób, aby nie mogła się przewrócić ani przesunąć.

4.10 Przechowywanie

▲ OSTRZEŻENIE

- Dzieci nie są w stanie rozpoznać i ocenić zagrożeń powodowanych przez kosę spalinową. Dzieci mogą ulec poważnym obrażeniom.



- ▶ Wyciągnąć wtyczkę przewodu zasilającego z gniazda.
- ▶ W przypadku zamontowanego metalowego narzędzia tnącego, zamontować osłonę transportową.
- ▶ Przechowywać kosę poza zasięgiem dzieci.
- Styki elektryczne kosi oraz metalowe elementy mogą zarzewieć od wilgoci. Kosa może ulec uszkodzeniu.
 - ▶ Wyciągnąć wtyczkę przewodu zasilającego z gniazda.
 - ▶ Przechowywać kosę w miejscu suchym i czystym.

4.11 Czyszczenie, konserwacja i naprawy

▲ OSTRZEŻENIE

- Przed przystąpieniem do czyszczenia, konserwacji lub naprawy wyjąć wtyczkę przewodu zasilającego, co wykluczy ryzyko przypadkowego włączenia kosi mechanicznej. Może dojść do poważnych obrażeń lub szkód materialnych.



- ▶ Wyciągnąć wtyczkę przewodu zasilającego z gniazda.
- Obudowa przekładni może nagrzewać się w trakcie pracy. Użytkownik może się poparzyć.



- ▶ Nie dotykać gorącej obudowy przedkładni.

- Czyszczenie agresywnymi środkami, strumieniem wody lub ostrymi przedmiotami może spowodować uszkodzenie kosi mechanicznej, osłony lub narzędzia tnącego. Nieprawidłowe czyszczenie kosi mechanicznej, osłony lub narzędzia tnącego może spowodować nieprawidłowe działanie podzespołów i wyłączenie zabezpieczeń. Skutkiem mogą być poważne obrażenia.
 - ▶ Kosę mechaniczną, osłonę i narzędzie tnące czyścić w sposób opisany w tej instrukcji użytkownika.
- Nieprawidłowa konserwacja lub naprawa kosi mechanicznej, osłony lub narzędzia tnącego może spowodować nieprawidłowe działanie podzespołów i wyłączenie zabezpieczeń. Może dojść do poważnych obrażeń lub śmierci.
 - ▶ Nie wolno samodzielnie naprawiać ani konserwować kosi mechanicznej i osłony.
 - ▶ Jeśli kosa mechaniczna lub osłona wymagają konserwacji lub naprawy, należy skontaktować się z autoryzowanym dealerem STIHL.
 - ▶ Narzędzie tnące konserwować w sposób opisany w instrukcji obsługi lub na opakowaniu używanego narzędzia tnącego.
- Podczas czyszczenia lub konserwacji narzędzi tnących użytkownik może skaleczyć się o ostre krawędzie tnące. Może to spowodować obrażenia użytkownika.



- ▶ Nosić rękawice robocze wykonane z wytrzymałych materiałów.

5 Przygotowanie kosi mechanicznej do pracy

5.1 Przygotowanie kosi mechanicznej do pracy

Zawsze przed rozpoczęciem pracy należy wykonać następujące czynności:

- ▶ Sprawdzić bezpieczny stan następujących elementów:
 - Kosa, 4.6.1.
 - Osłona, 4.6.2.
 - Głowica kosząca, 4.6.3 lub metalowe narzędzie tnące, 4.6.4.
 - Akumulator, w sposób opisany w instrukcji obsługi akumulatora STIHL AR lub w

instrukcji obsługi „torby na pas AP z przewodem zasilającym”.

- ▶ Akumulator kontrolować w sposób opisany w instrukcji obsługi akumulatora STIHL AR lub w instrukcji obsługi „torby na pas AP z przewodem zasilającym”.
- ▶ Naładować całkowicie akumulator w sposób opisany w instrukcji obsługi ładowarek STIHL AL 101, 301, 301-4, 500.
- ▶ Wyczyścić kosę mechaniczną, 15.1.
- ▶ Zamontować uchwyt obwiedniowy, 6.1.
- ▶ Wybrać kombinację narzędzia tnącego, osłony i systemu przenoszenia, 20.
- ▶ Zamontować osłonę, 6.3.1.
- ▶ W przypadku używania uniwersalnej osłony razem z głowicą koszącą, zamontować fartuch i nóż korygujący, 6.4.1.
- ▶ W przypadku używania metalowego narzędzia tnącego: zamontować uchwyt obwiedniowy z ogranicznikiem krokowym, 6.2.
- ▶ Zamontować głowicę koszącą lub metalowe narzędzie tnące, 6.5.1 lub 6.6.1.
- ▶ Założyć akumulator STIHL AR, system przenoszenia lub „torbę na pas AP z przewodem zasilającym” i ustawić je, 7.
- ▶ Wyważyć kosę mechaniczną, 7.4.
- ▶ Ustawić uchwyt obwiedniowy, 7.5.
- ▶ Sprawdzić elementy obsługi, 10.1.
- ▶ Jeśli nie można wykonać opisanych czynności, nie używać kosi mechanicznej i skontaktować się z autoryzowanym dealerem STIHL.

6 Montaż kosi mechanicznej

6.1 Zamontowanie uchwyty obwiedniowego

- ▶ Wyłączyć kosę mechaniczną i wyciągnąć wtyczkę przewodu zasilającego z gniazda.

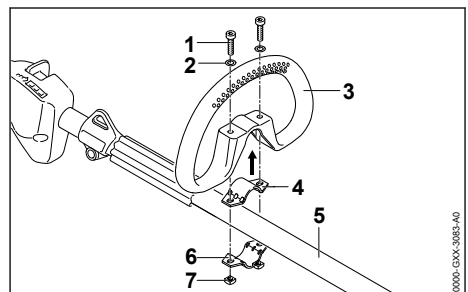

- ▶ Włożyć do uchwyty obwiedniowego (3) obejmę (4).
- ▶ Ustawić uchwyt obwiedniowy (3) razem z obejmą (4) na wysięgniku (5).

- ▶ Złożyć podkładki (2) na śruby (1).
- ▶ Wcisnąć obejmę (6) wysięgnik (5).
- ▶ Wprowadzić śruby (1) przez otwory w uchwycie obwiedniowym (3) i w obejmach (4 i 6).
- ▶ Nakręcić i dokręcić nakrętki (7).

6.2 Zamontowanie uchwytu obwiedniowego z ogranicznikiem krokowym

- ▶ Wyłączyć kosę mechaniczną i wyciągnąć wtyczkę przewodu zasilającego z gniazda.

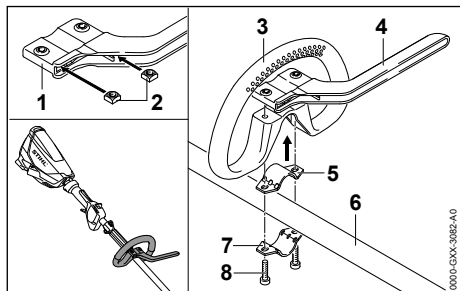

- ▶ Włożyć nakrętki (2) do ogranicznika krokowego (1), aby otwory pokrywały się.
- ▶ Włożyć obejmę (5) do uchwytu obwiedniowego (3).
- ▶ Ustawić uchwyt obwiedniowy (3) razem z obejmą (5) i ogranicznikiem krokowym (4) na wysięgniku (6).
- ▶ Wcisnąć obejmę (7) wysięgnik (6).
- ▶ Wkręcić i mocno dokręcić śruby (8).

6.3 Montaż i demontaż osłony

6.3.1 Montaż osłony

- ▶ Wyłączyć kosę mechaniczną i wyciągnąć wtyczkę przewodu zasilającego z gniazda.

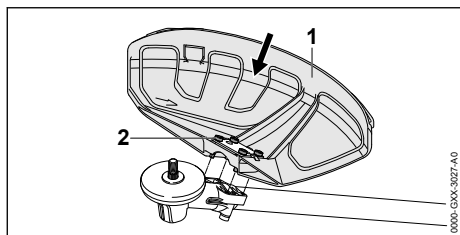

- ▶ Wsunąć osłonę (1) do oporu do prowadnic obudowy przekładni.
- ▶ Wkręcić i mocno dokręcić śruby (2).

6.3.2 Zdemontować osłonę

- ▶ Wyłączyć kosę mechaniczną i wyciągnąć wtyczkę przewodu zasilającego z gniazda.

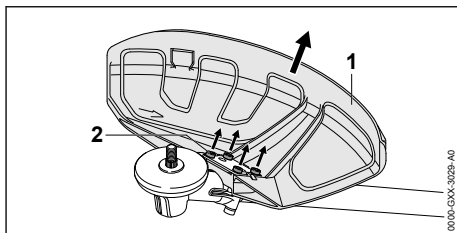

- ▶ Wykręcić śruby (2).
- ▶ Zdjąć osłonę (1).

6.4 Montaż i demontaż fartucha ochronnego

6.4.1 Montaż fartucha ochronnego

- ▶ Wyłączyć kosę mechaniczną i wyciągnąć wtyczkę przewodu zasilającego z gniazda.

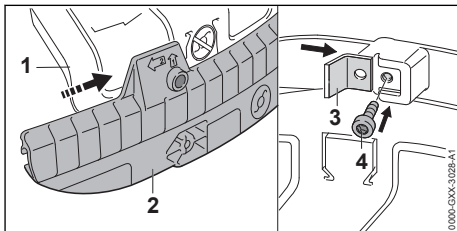

- ▶ Rowek prowadzący fartucha ochronnego (2) nasunąć na listwę osłony uniwersalnej (1) do momentu zablokowania.
- ▶ Wsunąć nóż korygujący (3) do rowka prowadzącego fartucha (2).
- ▶ Wkręcić i dokręcić śrubę (4).

6.4.2 Demontaż fartucha ochronnego

- ▶ Wyłączyć kosę mechaniczną i wyciągnąć wtyczkę przewodu zasilającego z gniazda.

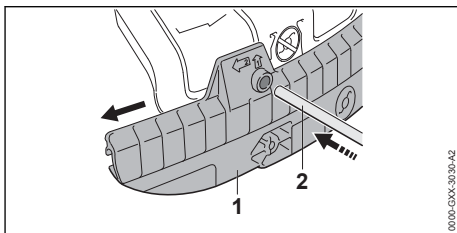

- ▶ Wsunąć trzpień blokujący (2) do otworu fartucha (1).
- ▶ Zdjąć fartuch (1) z trzpieniem blokującym (2).

Nie trzeba ponownie demontować noża korygującego (1).

6.5 Montaż i demontaż głowicy koszącej

6.5.1 Montaż głowicy koszącej

- ▶ Wylączyć kosę i wyciągnąć wtyczkę przewodu zasilającego z gniazda.

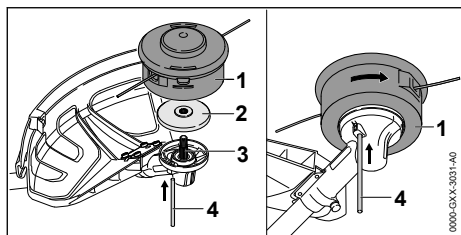

- ▶ Nałożyć tarczę dociskową (2) na wał (3) w taki sposób, aby mniejsza średnica skierowana była do góry.
- ▶ Nałożyć głowicę koszącą (1) na wał (3) i obrócić ją ręką w lewo.
- ▶ Trzpień blokujący (4) włożyć w otwór do oporu i przytrzymać.
- ▶ Głowicę koszącą (1) obracać w lewo, aż trzpień (4) zablokuje się. Wał (3) jest zablokowany.
- ▶ Dokręcić głowicę koszącą (1) ręką.
- ▶ Wyjąć trzpień blokujący (4).

6.5.2 Demontaż głowicy koszącej

- ▶ Wylączyć kosę mechaniczną i wyciągnąć wtyczkę przewodu zasilającego z gniazda.
- ▶ Wcisnąć trzpień blokujący do oporu do otworu i przytrzymać go w tej pozycji.
- ▶ Obracać głowicę koszącą do momentu zatrzaśnięcia trzpienia blokującego. Wał jest zablokowany.
- ▶ Wykręcić głowicę koszącą w kierunku zgodnym z ruchem wskazówek zegara
- ▶ Zdjąć talerzową tarczę dociskową.
- ▶ Zdjąć trzpień blokujący.

6.6 Montaż i demontaż metalowego narzędzia tnącego

6.6.1 Montowanie metalowych narzędzi tnących

- ▶ Wylączyć kosę mechaniczną i wyciągnąć wtyczkę przewodu zasilającego z gniazda.

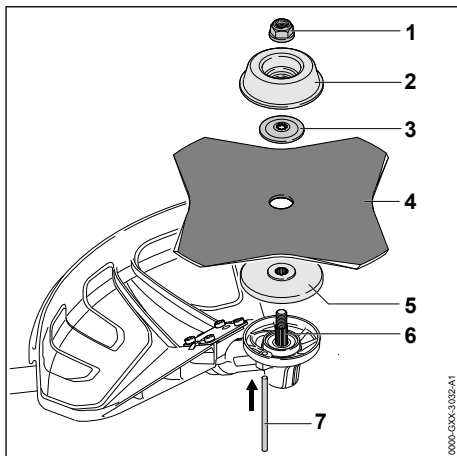

- ▶ Nałożyć talerzową tarczę dociskową (5) na wał (6) w taki sposób, aby mniejsza średnica skierowana była do góry.
- ▶ Położyć metalowe narzędzie tnące (4) na talerzowej tarczy dociskowej (5). W przypadku używania tarczy tnącej lub przystawki do cięcia trawy z więcej niż 4 ostrzami: krawędzie tnące ustawić w taki sposób, aby skierowane były w tym samym kierunku, co strzałka dla kierunku obrotów na osłonie.
- ▶ Podkładkę dociskową (3) nałożyć na metalowe narzędzie tnące (4) w taki sposób, aby wybrzuszenie skierowane było do góry.
- ▶ Nałożyć tarczę talerzową (2) na podkładkę dociskową (3) w taki sposób, aby zamknięta strona skierowana była do góry.
- ▶ Wcisnąć trzpień blokujący (7) do oporu do otworu i przytrzymać go w tej pozycji.
- ▶ Obracać metalowe narzędzie tnące (4) w kierunku przeciwnym do ruchu wskazówek zegara do momentu zatrzaśnięcia trzpienia blokującego (7). Wał (6) jest zablokowany.
- ▶ Nakręcić i mocno dokręcić nakrętkę (1) w kierunku przeciwnym do ruchu wskazówek zegara.
- ▶ Wyjąć trzpień blokujący (7).

6.6.2 Demontowanie metalowego narzędzia tnącego

- ▶ Wylączyć kosę mechaniczną i wyciągnąć wtyczkę przewodu zasilającego z gniazda.
- ▶ Wcisnąć trzpień blokujący do oporu do otworu i przytrzymać go w tej pozycji.

- ▶ Obracać metalowe narzędzie tnące w kierunku zgodnym z ruchem wskazówek zegara do momentu zatrzaśnięcia trzpienia blokującego. Wał jest zablokowany.
- ▶ Odkręcić nakrętkę w kierunku zgodnym z ruchem wskazówek zegara.
- ▶ Zdjąć tarczę talerzową, podkładkę dociskową, metalowe narzędzie tnące i talerzową tarczę dociskową.
- ▶ Zdjąć trzpień blokujący.

7 Włączanie kosi mechanicznej dla użytkownika

7.1 Użycie z akumulatorem STIHL AR

7.1.1 Układanie przewodu zasilającego

Przewód zasilający można układać i regulować w zależności od wymiarów ciała użytkownika oraz danego użycia.

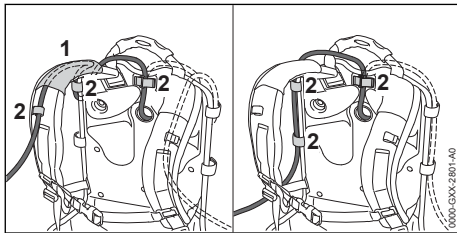

Przewód zasilający może przechodzić przez prowadnik (1) na pasie nośnym oraz przez sprzączki (2) lub być umocowany z boku na płycie barkowej za pomocą sprzączek (2).

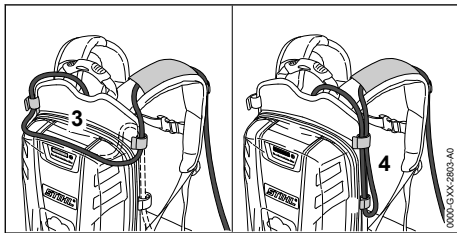

Przewód zasilający może być złożony w pętlę na płycie barkowej (3) lub jako pętla z boku (4).

- ▶ Przewód zasilający powinien być jak najkrótszy, aby nie przeszkadzał w wykonywaniu pracy.

7.1.2 Nakładanie i regulowanie systemu przenoszenia

- ▶ Założyć akumulator na plecy.

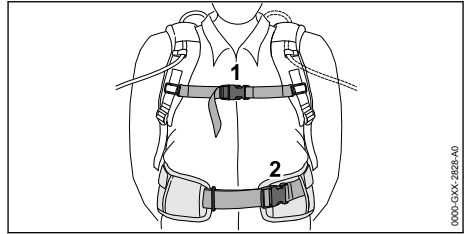

- ▶ Zamknąć uprząż (2) pasa biodrowego.
- ▶ Zamknąć uprząż (1) pasa piersiowego.

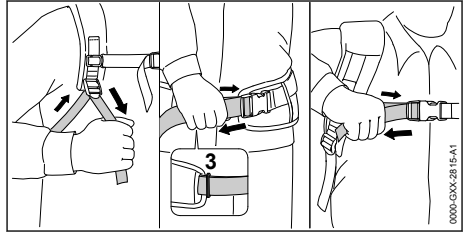

- ▶ Dociągnąć uprząże pasów do momentu, aż pas biodrowy będzie przylegał do bioder, a poduszka płyty barkowej będzie przylegać do pleców.
- ▶ Przeciągnąć koniec pasa biodrowego przez oczko (3).
- ▶ Wykładzinę należy zamontować w sposób przedstawiony w załączonym opisie dotyczącym wykładziny.

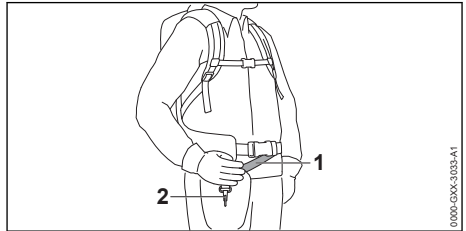

- ▶ Wyregulować długość pasa nośnego (1) w taki sposób, aby karabińczyk (2) znalazł się na ok. szerokość dłoni poniżej prawego biodra.

7.2 Użycie z systemem przenoszenia

7.2.1 Układanie przewodu zasilającego

Przewód zasilający można układać i regulować w zależności od wymiarów ciała użytkownika oraz danego użycia.

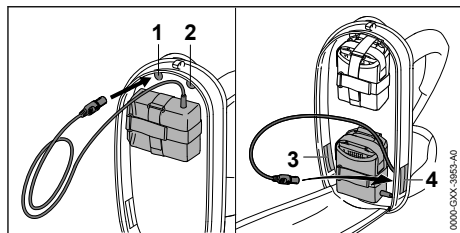

Przewód zasilający można przeprowadzać przez następujące otwory:

- górny lewy otwór (1)
- górny prawy otwór (2)
- dolny lewy otwór (3)
- dolny prawy otwór (4)

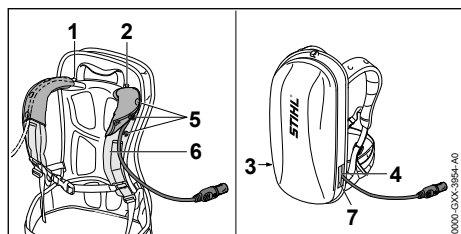

- ▶ Jeżeli przewód zasilający prowadzony jest przez górny lewy otwór (1) lub górny prawy otwór (2):
 - ▶ Otworzyć zatrzaski (5).
 - ▶ Poprowadzić przewód zasilający przez pas barkowy (6).
 - ▶ Zamknąć zatrzaski (5).
- ▶ Jeżeli przewód zasilający prowadzony jest przez dolny lewy otwór (3) lub dolny prawy otwór (4): użyty otwór (3 lub 4) zamknąć zapięciem na rzepy (7).
- ▶ Przewód zasilający powinien być jak najkrótszy, aby nie przeszkadzał w wykonywaniu pracy.

7.2.2 Nakładanie i regulowanie systemu przenoszenia

- ▶ Założyć akumulator na plecy.

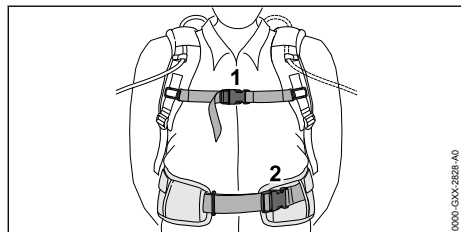

- ▶ Zamknąć uprzęź (2) pasa biodrowego.
- ▶ Zamknąć uprzęź (1) pasa piersiowego.

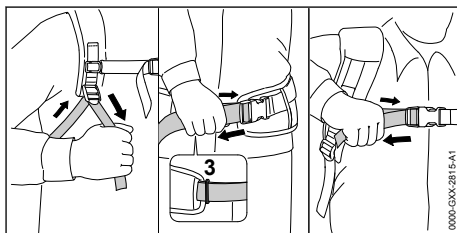

- ▶ Dociągnąć uprząże pasów do momentu, aż pas biodrowy będzie przylegał do bioder, a poduszka płyty barkowej będzie przylegać do pleców.
- ▶ Przeciągnąć koniec pasa biodrowego przez oczko (3).
- ▶ Wykładzinę należy zamontować w sposób przedstawiony w załączonym opisie dotyczącym wykładziny.

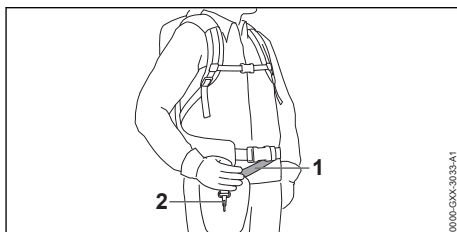

- ▶ Wyregulować długość pasa nośnego (1) w taki sposób, aby karabińczyk (2) znalazł się na ok. szerokość dłoni poniżej prawego biodra.

7.3 Użycie z "torbą na pas AP z przewodem zasilającym"

7.3.1 Montaż „torby na pasek AP z przewodem zasilającym”

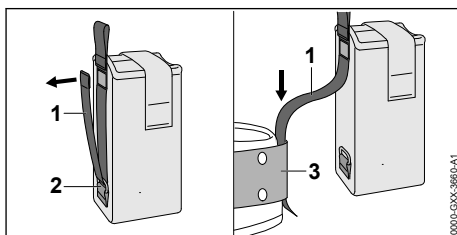

- ▶ Otworzyć zapięcie na rzepy na pasku (1) i wyciągnąć pas (1) z uchwytu (2).
- ▶ Przeciągnąć pasek (1) przez pas (3).

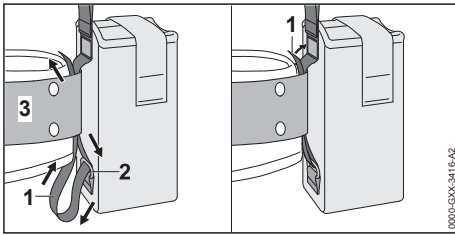

- ▶ Przeciągnąć pasek (1) przez uchwyt (2) i pas (3).
- ▶ Zamknąć zapięcie na rzepy na pasku (1).

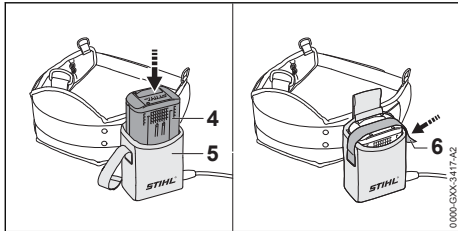

- ▶ Akumulator (4) wsunąć do oporu do torby na pasek (5).
- ▶ Włączy się krótki sygnał dźwiękowy.
- ▶ Zabezpieczyć akumulator (4) za pomocą zapięcia na rzepy (6).

7.3.2 Ustawianie przewodu zasilającego

Przewód zasilający można regulować w zależności od wymiarów ciała użytkownika oraz danego użycia.

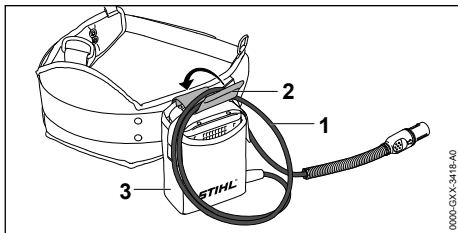

- ▶ Długość przewodu zasilającego można ustawiać szlufką (1) i sprzączką (2) na torbie na pas (3).
- ▶ Przewód zasilający powinien być jak najkrótszy, aby nie przeszkadzał w wykonywaniu pracy.

7.3.3 Nakładanie i regulowanie systemu przenoszenia

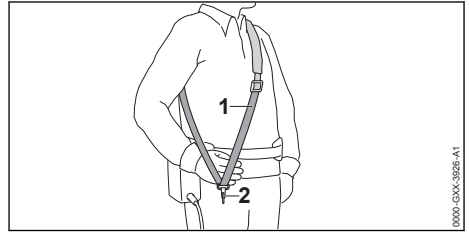

- ▶ Nałożyć pojedynczy pas nośny (1).
- ▶ Wyregulować długość pojedynczego pasa nośnego (1) w taki sposób, aby karabińczyk (2) znalazł się na ok. szerokość dłoni poniżej prawego biodra.

7.4 Wyważanie kosi mechanicznej

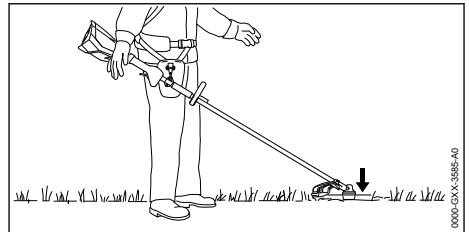

Narzędzie tnące powinno opierać się lekko na podłożu.

- ▶ Wyłączyć kosę mechaniczną i wyciągnąć wtyczkę przewodu zasilającego z gniazda.

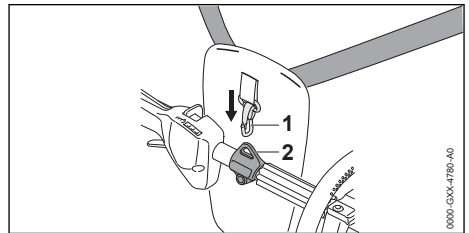

- ▶ Zawiesić zawieszę (2) na karabińczyku (1).
- ▶ Począekać do zatrzymania się kosi.

- ▶ Jeśli trzeba dopasować pozycję narzędzia tnącego po zatrzymaniu:

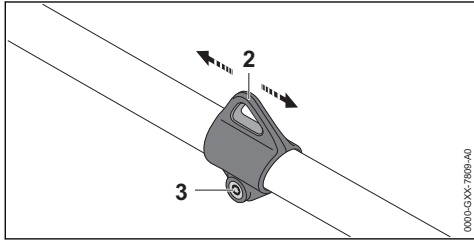

- ▶ Poluzować śrubę (3).
- ▶ Przesunąć zawieszę (2) na wysięgniku, aby uzyskać prawidłowe położenie po zatrzymaniu.
- ▶ Dokręcić mocno śrubę (3).

7.5 Poziomowanie i ustawianie uchwytu obwodniowego we właściwej pozycji montażowej

Uchwyt obwodniowy można ustawiać w różnych pozycjach w zależności od danego użycia oraz wzrostu użytkownika.

- ▶ Wyłączyć kosę mechaniczną i wyciągnąć wtyczkę przewodu zasilającego z gniazda.

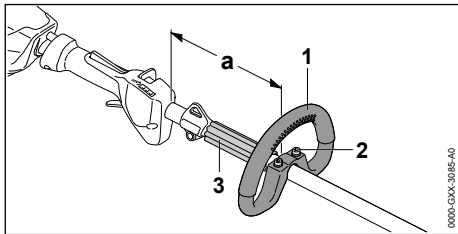

- ▶ Odkręcić śruby (2).
- ▶ Przesunąć uchwyt obwodniowy (1) do żądanej pozycji w taki sposób, aby spełnione były następujące warunki:
 - Element dystansowy (3) wchodzi między uchwyt obwodniowy (1) i zawieszę.
 - W przypadku używania głowicy koszącej: $a = \text{maks. } 30 \text{ cm}$
 - W przypadku używania metalowego narzędzia tnącego: $a = \text{maks. } 25 \text{ cm}$
- ▶ Śruby (2) dokręcić na tyle, aby nie można było obrócić uchwytu obwodniowego (1) wokół wysięgnika.

8 Wkładanie i wyciąganie wtyczki przewodu przyłączeniowego

8.1 Wkładanie wtyczki przewodu zasilającego

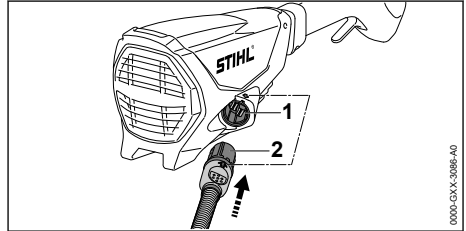

- ▶ Wtyczkę (2) przewodu zasilającego należy ustawić w taki sposób, aby strzałka na wtyczce (2) przewodu zasilającego skierowana była w stronę strzałki na gnieździe (1).
- ▶ Włóż wtyczkę przewodu zasilającego (2) do gniazda (1). Następuje zablokowanie wtyczki (2) przewodu zasilającego.

8.2 Wymywanie wtyczki przewodu zasilającego

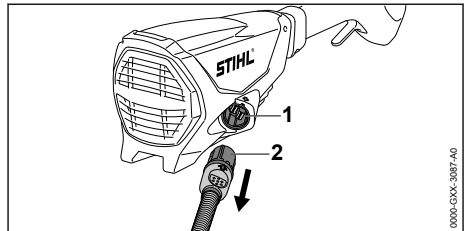

- ▶ Chwycić ręką wtyczkę (2) przewodu zasilającego.
- ▶ Wyciągnąć wtyczkę (2) przewodu zasilającego z gniazda (1).

9 Włączanie i wyłączenie kosi mechanicznej

9.1 Włączenie kosi mechanicznej

- ▶ Chwycić kosę mechaniczną prawą ręką za uchwyt manipulacyjny w taki sposób, aby obejmował go kciuk.
- ▶ Trzymać kosę mechaniczną lewą ręką za uchwyt obwodniowy w taki sposób, aby obejmował go kciuk.

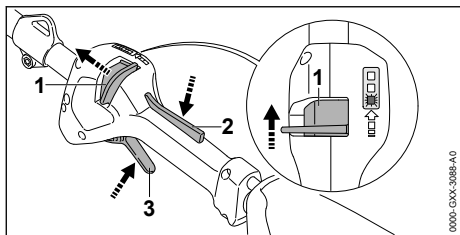

- ▶ Przesunąć kciukiem suwak odblokowujący (1) w kierunku uchwyty obwodniowego i przytrzymać go.
- ▶ Wcisnąć i przytrzymać ręką blokadę dźwigni przełącznika (2). Można puścić suwak odblokowujący (1).
- ▶ Nacisnąć palcem wskazującym dźwignię przełącznika (3) i przytrzymać ją. Kosa mechaniczna przyspiesza i narzędzie tnące obraca się.

Im mocniej wciskana jest dźwignia przełącznika (3), tym szybciej porusza się narzędzie tnące.

Kosa mechaniczna rozpoznaje zamontowane narzędzie tnące i automatycznie ustawia prawidłową maksymalną prędkość obrotową.

9.2 Wyłączenie kosi mechanicznej

- ▶ Puścić dźwignię przełącznika i blokadę dźwigni przełącznika.
- ▶ Począekać, aż narzędzie tnące zatrzyma się.
- ▶ Jeżeli narzędzie tnące nadal porusza się: wyjąć wtyczkę przewodu zasilającego z gniazda i skontaktować się z dealerem STIHL. Kosa mechaniczna jest uszkodzona.

10 Sprawdzanie kosi mechanicznej

10.1 Kontrola elementów obsługowych

Suwak odblokowujący, blokada dźwigni przełącznika i dźwignia przełącznika

- ▶ Wyciągnąć wtyczkę przewodu zasilającego z gniazda.
- ▶ Spróbować nacisnąć dźwignię przełącznika bez naciskania suwaka odblokowującego i blokady dźwigni przełącznika.
- ▶ Jeśli można nacisnąć dźwignię przełącznika: Nie używać kosi mechanicznej i skontaktować się z autoryzowanym dealerem STIHL. Suwak odblokowujący lub blokada dźwigni przełącznika są uszkodzone.

- ▶ Przesunąć suwak odblokowujący w stronę uchwyty obwodniowego i przytrzymać go.
- ▶ Nacisnąć i przytrzymać blokadę dźwigni przełącznika.
- ▶ Nacisnąć dźwignię przełącznika.
- ▶ Puścić dźwignię przełącznika i blokadę dźwigni przełącznika.
- ▶ Jeżeli dźwignia przełączająca, blokada dźwigni przełączającej lub suwak odblokowujący poruszają się z oporem lub nie powracają do pozycji wyjściowej: Nie używać kosi mechanicznej i skontaktować się z autoryzowanym dealerem STIHL. Dźwignia przełącznika, blokada dźwigni przełącznika lub suwak odblokowujący są uszkodzone.

Włączenie kosi mechanicznej

- ▶ Włożyć wtyczkę przewodu zasilającego
- ▶ Przesunąć suwak odblokowujący w stronę uchwyty obwodniowego i przytrzymać go.
- ▶ Nacisnąć i przytrzymać blokadę dźwigni przełącznika.
- ▶ Nacisnąć i przytrzymać dźwignię przełącznika. Narzędzie tnące zacznie się obracać.
- ▶ Jeśli 3 diody migają na czerwono: wyjąć wtyczkę przewodu zasilającego z gniazda i skontaktować się z dealerem STIHL. Usterka kosi mechanicznej.
- ▶ Puścić dźwignię przełącznika i blokadę dźwigni przełącznika. Narzędzie tnące przestaje się poruszać.
- ▶ Jeśli narzędzie tnące dalej się porusza: wyjąć wtyczkę przewodu zasilającego z gniazda i skontaktować się z dealerem STIHL. Kosa mechaniczna jest uszkodzona.

11 Praca z użyciem kosi mechanicznej

11.1 Trzymanie i prowadzenie kosi mechanicznej

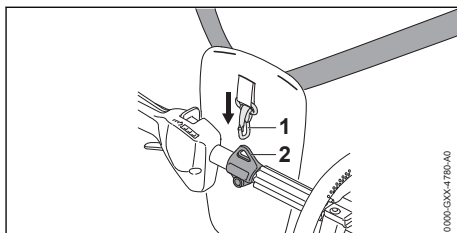

- ▶ Zawiesić zawiesz (2) na karabińczyku (1).

W przypadku używania głowicy koszącej:

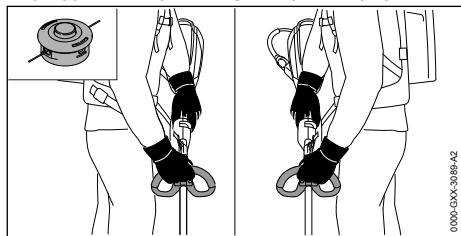

- ▶ Chwycić rękojeść kosi mechanicznej jedną ręką za rękojeść manipulacyjną, obejmując ją kciukiem.
- ▶ Chwycić kosę mechaniczną drugą ręką za uchwyt obwiedniowy, obejmując go kciukiem.

W przypadku używania metalowego narzędzia tnącego:

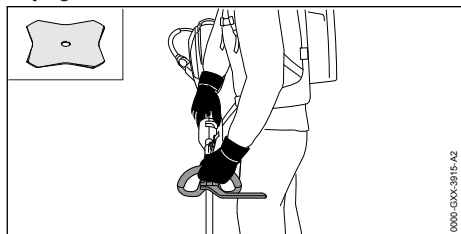

- ▶ Chwycić kosę mechaniczną prawą ręką za uchwyt manipulacyjny w taki sposób, aby obejmował go kciuk.
- ▶ Trzymać kosę mechaniczną lewą ręką za uchwyt obwiedniowy w taki sposób, aby obejmował go kciuk.

11.2 Ustawianie stopnia mocy

W zależności od zastosowania można ustawić 3 poziomy mocy. Diody LED informują o ustawionym poziomie mocy. Im wyższy poziom mocy, tym szybciej może obracać się narzędzie tnące.

Ustawiony poziom mocy ma wpływ na czas pracy akumulatora. Im niższy poziom mocy, tym akumulator pracuje dłużej.

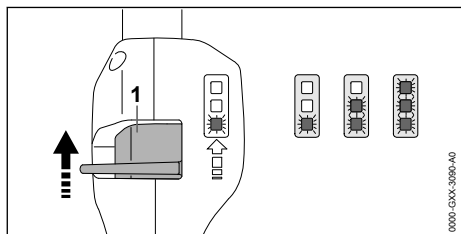

- ▶ Przesunąć kciukiem suwak odblokowujący (1) w kierunku uchwyty obwiedniowego i przytrzymać go. Diody LED informują o ustawionym poziomie mocy.
- ▶ Przesunąć suwak odblokowujący (1) do przodu i przytrzymać przez chwilę. Po puszczeniu suwak powróci do pierwotnej pozycji. Jest ustawiony następny poziom mocy. Po trzecim stopniu mocy następuje ponownie pierwszy stopień mocy.
- ▶ Przesuwać suwak odblokowujący (1) do przodu i puszczać go, aby powrócił do pozycji wyjściowej, aż zostanie ustawiony odpowiedni poziom mocy.

11.3 Koszenie

Odległość narzędzia tnącego od ziemi decyduje o wysokości cięcia.

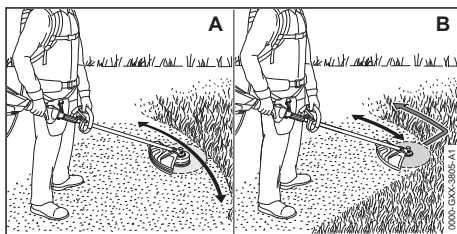

Koszenie głowicą koszącą (A)

- ▶ Poruszać kosą mechaniczną równomiernie w jedną i w drugą stronę.
- ▶ Pracować powoli i miarowo.

Koszenie tarczą do cięcia trawy lub nożem do wycinania zarośli (B)

- ▶ Kosić lewą częścią metalowego narzędzia tnącego.
- ▶ Pracować powoli i miarowo.

11.4 Regulacja żyłki

11.4.1 Korekta długości żyłek na głowicach koszących AutoCut

- ▶ Obracając się głowicę koszącą dosunąć lekko do ziemi. Nastąpi regulacja o około 30 mm. Nóż korygujący długość żyłek skraca automatycznie żyłkę na prawidłową długość.

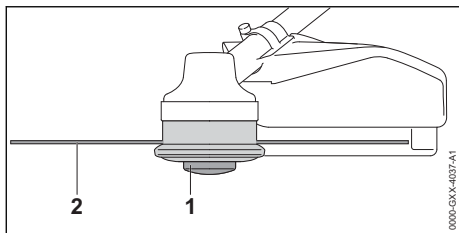

Jeśli żyłki mają długość poniżej 25 mm, nie można automatycznie korygować ich długości.

- ▶ Wyłączyć kosę mechaniczną i wyciągnąć wtyczkę przewodu zasilającego z gniazda.
- ▶ Wcisnąć szpulę (1) do głowicy koszącej i przytrzymać.
- ▶ Wyciągnąć żyłkę (2) ręką.
- ▶ Jeśli żyłek (2) nie można już wyciągnąć: Wymienić szpulę (1) lub żyłki (2). Szpula jest pusta.

11.4.2 Korekta długości żyłek na głowicach koszących SuperCut

Długość jest dopasowywana automatycznie. Nóż korygujący długość żyłek znajdujący się w osłonie skraca automatycznie żyłkę na prawidłową długość.

Jeśli żyłki mają długość poniżej 40 mm, nie można automatycznie korygować ich długości.

- ▶ Wyłączyć kosę mechaniczną i wyciągnąć wtyczkę przewodu zasilającego z gniazda.
- ▶ Wyciągnąć żyłkę ręką.
- ▶ Jeśli żyłek nie można już wyciągnąć: wymienić je. Szpula jest pusta.

12 Po zakończeniu pracy

12.1 Po zakończeniu pracy

- ▶ Wyłączyć kosę i wyciągnąć wtyczkę przewodu zasilającego z gniazda.
- ▶ Jeśli kosa jest mokra, poczekać do jej wyschnięcia.
- ▶ Wyczyścić kosę.
- ▶ Wyczyścić osłonę.
- ▶ Wyczyścić narzędzie tnące.
- ▶ W przypadku zamontowanego metalowego narzędzia tnącego, zamontować odpowiednią osłonę transportową.

13 Transport

13.1 Transport kosy

- ▶ Wyłączyć kosę i wyciągnąć wtyczkę przewodu zasilającego z gniazda.

- ▶ W przypadku zamontowanego metalowego narzędzia tnącego, zamontować odpowiednią osłonę transportową.

Noszenie kosy

- ▶ Kosę przenosić za wysięgnik w taki sposób, aby narzędzie tnące było skierowane do tyłu i aby kosa była wyważona.

Transport kosy w samochodzie

- ▶ Zabezpieczyć kosę przed przewróceniem i przesuwaniem.

14 Przechowywanie

14.1 Przechowywanie kosy mechanicznej

- ▶ Wyłączyć kosę i wyciągnąć wtyczkę przewodu zasilającego z gniazda.
- ▶ Jeśli jest zamontowane metalowe narzędzie tnące, zamontować odpowiednią osłonę transportową.
- ▶ Przechowywać kosę w poniższy sposób:
 - Kosa znajduje się w miejscu niedostępnym dla dzieci.
 - Kosa jest czysta i sucha.
- ▶ Jeśli kosa będzie przechowywana przez okres dłuższy niż 30 dni, zdemontować narzędzie tnące.

15 Czyszczenie

15.1 Czyszczenie kosy

- ▶ Wyłączyć kosę i wyciągnąć wtyczkę przewodu zasilającego z gniazda.
- ▶ Wyczyścić kosę wilgotną szmatką.
- ▶ Wyczyścić pędzlem szczeliny wentylacyjne.

15.2 Czyszczenie osłony i narzędzia tnącego

- ▶ Wyłączyć kosę mechaniczną i wyciągnąć wtyczkę przewodu zasilającego z gniazda.
- ▶ Osłonę i narzędzie tnące należy czyścić za pomocą wilgotnej szmatki lub miękkiej szczotki.

16 Konserwacja

16.1 Terminy konserwacji

Terminy konserwacji są zależne od warunków otoczenia oraz warunków pracy. Firma STIHL zaleca następujące terminy konserwacji:

Co 50 godzin eksploatacyjnych

- ▶ Nasmarować przekładnię.

Co roku

- ▶ Wykonać przegląd kosi w punkcie autoryzowanego dealera STIHL.

16.2 Smarowanie przekładni

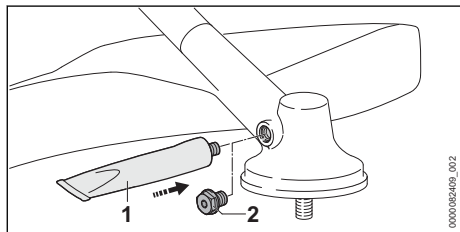

- ▶ Wykręcić śrubę ryglującą (2).
- ▶ Jeżeli na korku (2) nie ma śladów smaru:
 - ▶ Wkręcić tubkę „smaru do przekładni STIHL” (1).
 - ▶ Wcisnąć 5 g smaru do przekładni STIHL do obudowy przekładni.
 - ▶ Wykręcić tubkę „smaru do przekładni STIHL” (1).
 - ▶ Wkręcić i dokręcić korek (2).
 - ▶ Włączyć kosę mechaniczną na 1 minutę bez obciążenia.

Smar do przekładni STIHL rozprowadza się równomiernie.

16.3 Ostrzenie i wyważenie metalowego narzędzia tnącego

Prawidłowe ostrzenie i wyważenie metalowych narzędzi tnących wymaga dużego doświadczenia.

Firma STIHL zaleca, aby zlecać ostrzenie i wyważenie metalowych narzędzi tnących autoryzowanemu dealerowi STIHL.

- ▶ Metalowe narzędzie tnące należy ostrzyć w sposób opisany w jego instrukcji użytkowania i na jego opakowaniu.

17 Naprawa

17.1 Naprawa kosi mechanicznej i narzędzia tnącego

Użytkownik nie może samodzielnie naprawiać kosi mechanicznej i narzędzia tnącego.

- ▶ Jeżeli kosa mechaniczna lub narzędzie tnące są uszkodzone: nie używać kosi mechanicznej lub narzędzia tnącego i skontaktować się z dealerem STIHL.

18 Rozwiązywanie problemów

18.1 Usuwanie usterek kosi mechanicznej i akumulatora

Usterka	Diody na akumulatorze	Przyczyna	Sposób usunięcia
Kosa nie uruchamia się przy włączeniu.	1 dioda miga na zielono.	Zbyt niski poziom naładowania akumulatora.	▶ Akumulator naładować do pełna w sposób opisany w instrukcji obsługi ładowarek STIHL AL 101, 301, 301-4, 500.
	1 dioda świeci się na czerwono.	Akumulator jest za ciepły lub za zimny.	▶ Wyciągnąć wtyczkę przewodu zasilającego z gniazdka. ▶ Pozostawić akumulator do ostygnięcia lub ogrzania.
	3 diody migają na czerwono.	W kosie wystąpiła usterka.	▶ Wyciągnąć wtyczkę przewodu zasilającego z gniazdka i podłączyć ją ponownie. ▶ Włączyć kosę mechaniczną. ▶ Jeżeli 3 diody nadal migają na czerwono, nie używać kosi i skontaktować się z dealerem STIHL.
	3 diody świecą się na czerwono.	Kosa jest za gorąca.	▶ Wyciągnąć wtyczkę przewodu zasilającego z gniazdka. ▶ Zaczekać na schłodzenie kosi mechanicznej.
	4 diody migają na czerwono.	Usterka akumulatora.	▶ Wyciągnąć wtyczkę przewodu zasilającego z gniazdka i podłączyć ją ponownie. ▶ Włączyć kosę mechaniczną. ▶ Jeżeli 4 diody nadal migają na czerwono, nie używać akumulatora i skontaktować się z autoryzowanym dealerem STIHL.

Usterka	Diody na akumulatorze	Przyczyna	Sposób usunięcia
		Połączenie elektryczne między kosą i akumulatorem jest przerwane.	<ul style="list-style-type: none"> ▶ Wyciągnąć wtyczkę przewodu zasilającego z gniazda i podłączyć ją ponownie. ▶ Jeśli kosa w dalszym ciągu nie uruchamia się mimo włączenia, należy wyczyścić powierzchnię styku przewodu zasilającego w sposób opisany w instrukcji obsługi akumulatora STIHL AR lub w instrukcji obsługi „torby na pas AP z przewodem zasilającym”.
		Kosa lub akumulator są wilgotne.	▶ Poczekać do wyschnięcia kosi lub akumulatora.
Kosa wyłącza się podczas pracy.	3 diody świecą się na czerwono.	Kosa jest za gorąca.	<ul style="list-style-type: none"> ▶ Wyciągnąć wtyczkę przewodu zasilającego z gniazdka. ▶ Zaczekać na schłodzenie kosi mechanicznej.
		Występuje usterka elektryczna.	<ul style="list-style-type: none"> ▶ Wyciągnąć wtyczkę przewodu zasilającego z gniazda i podłączyć ją ponownie. ▶ Jeśli kosa nadal wyłącza się podczas pracy, należy wyczyścić powierzchnię styku przewodu zasilającego w sposób opisany w instrukcji obsługi akumulatora STIHL AR lub w instrukcji obsługi „torby na pas AP z przewodem zasilającym”. ▶ Włączyć kosę mechaniczną.
Czas pracy kosi jest za krótki.		Akumulator nie jest całkowicie naładowany.	▶ Akumulator naładować do pełna w sposób opisany w instrukcji obsługi ładowarek STIHL AL 101, 301, 301-4, 500.
		Przekroczona żywotność akumulatora.	▶ Wymienić akumulator.

19 Dane techniczne

19.1 Kosa mechaniczna STIHL FSA 130 R

- Dozwolone akumulatory:
 - STIHL AR
 - STIHL AP razem z „torbą na pas AP z przewodem zasilającym”
- Masa bez akumulatora, narzędzia tnącego i osłony: 3,9 kg
- Długość bez narzędzia tnącego: 1750 mm

Czas pracy jest podany na stronie www.stihl.com/battery-life.

19.2 Poziomy hałas i wibracji

Wartość korekcji poziomu ciśnienia akustycznego wynosi 2 dB(A). Wartość korekcji poziomu mocy akustycznej wynosi 2 dB(A). Wartość korekcji drgań wynosi 2 m/s².

Firma STIHL zaleca stosowanie ochrony słuchu.

Użycie z głowicą koszącą inną niż PolyCut 28-2

- Poziom ciśnienia akustycznego L_{pA} zmierzony wg EN 50636-2-91: 83 dB(A)

- Poziom mocy akustycznej L_{WA} zmierzony wg EN 50636-2-91: 94 dB(A)
- Poziom drgań a_{hv} zmierzony wg EN 50636-2-91
 - Uchwyt manipulacyjny: 3,3 m/s²
 - Uchwyt obwiedniowy: 3,5 m/s²

Użycie z głowicą koszącą PolyCut 28-2

- Poziom ciśnienia akustycznego L_{pA} zmierzony wg EN 50636-2-91: 84 dB(A)
- Poziom mocy akustycznej L_{WA} zmierzony wg EN 50636-2-91: 97 dB(A)
- Poziom drgań a_{hv} zmierzony wg EN 50636-2-91
 - Uchwyt manipulacyjny: 3,3 m/s²
 - Uchwyt obwiedniowy: 3,5 m/s²

Użycie z metalowym narzędziem tnącym

- Poziom ciśnienia akustycznego L_{pA} zmierzony wg EN 50636-2-91: 82 dB(A)
- Poziom mocy akustycznej L_{WA} zmierzony wg EN 50636-2-91: 94 dB(A)
- Poziom drgań a_{hv} zmierzony wg EN 50636-2-91
 - Uchwyt manipulacyjny: 2,9 m/s²
 - Uchwyt obwiedniowy: 3,7 m/s²

Podane poziomy drgań zostały zmierzone zgodnie ze znormalizowaną procedurą testową i mogą służyć do porównywania urządzeń elektrycznych. Rzeczywiste poziomy drgań mogą różnić się od podanych wartości w zależności od sposobu używania urządzenia. Podane poziomy drgań mogą być wykorzystane do wstępnego oszacowania obciążenia wibracjami. Należy oszacować rzeczywiste obciążenie wibracjami. Można przy tym uwzględnić także czas, przez jaki urządzenie elektryczne jest wyłączone, oraz czas, przez jaki jest wprawdzie włączone, ale pracuje bez obciążenia.

Informacje na temat spełnienia wymagań dyrektywy 2002/44/WE dotyczącej ochrony pracowników przed wibracjami podano na stronie: www.stihl.com/vib.

19.3 REACH

Rozporządzenie REACH jest unijnym rozporządzeniem w sprawie rejestracji, oceny, udzielania zezwoleń i stosowanych ograniczeń w zakresie chemikaliów.

Informacje dotyczące zgodności z rozporządzeniem REACH znajdują się pod adresem: www.stihl.com/reach.

20 Kombinacje z narzędzi tnących, osłon i systemów przenoszenia

20.1 Kombinacje narzędzi tnących, osłon i systemów nośnych

Narzędzie tnące	Oslona	Ogranicznik kroku	System nośny
<ul style="list-style-type: none"> – PolyCut 28-2 Głowica kosząca z żyłkami typu „okrągłe, ciche” o średnicy 2,4 mm: – Głowica kosząca AutoCut 25-2 – Głowica kosząca AutoCut 27-2 – Głowica kosząca AutoCut C 26-2 – Głowica kosząca SuperCut 20-2 – Głowica kosząca DuroCut 20-2 – Głowica kosząca TrimCut 31-2 – Głowica kosząca FixCut 31-2 Głowica kosząca z żyłkami typu "okrągłe, ciche" o średnicy 2,7 mm: – Głowica kosząca AutoCut 36-2 	<ul style="list-style-type: none"> – Oslona do głowic koszących – Uniwersalna osłona z fartuchem i nożem korygującym 	<ul style="list-style-type: none"> – opcja 	<ul style="list-style-type: none"> – Akumulator STIHL AR, opcjonalnie z poduszką amortyzującą – Pas akumulatorowy z założoną „torbą na pas AP z przewodem zasilającym” z pojedynczym pasem nośnym – Pas akumulatorowy z szelkami i założoną „torbą na pas AP z przewodem zasilającym” z poduszką amortyzującą – System nośny z „torbą na pas AP z przewodem zasilającym”, opcjonalnie z poduszką amortyzującą
<ul style="list-style-type: none"> – Tarcza do cięcia trawy 230-2 (Ø 230 mm) – Tarcza do cięcia trawy 230-4 (Ø 230 mm) – Tarcza do cięcia trawy 230-8 (Ø 230 mm) – Tarcza do cięcia trawy 250-32 (Ø 250 mm) – Tarcza do cięcia trawy 260-2 (Ø 260 mm) 	<ul style="list-style-type: none"> – Oslona uniwersalna bez fartucha 	<ul style="list-style-type: none"> – wyposażenie obowiązkowe 	<ul style="list-style-type: none"> – Akumulator STIHL AR z poduszką amortyzującą – Pas akumulatorowy z założoną „torbą na pas AP z przewodem zasilającym” z pojedynczym pasem nośnym – Pas akumulatorowy z szelkami i założoną „torbą na pas AP z przewodem zasilającym” z poduszką amortyzującą – System nośny z „torbą na pas AP z przewodem zasilającym” z poduszką amortyzującą
<ul style="list-style-type: none"> – Nóż do wycinania zarośli 250-3 (Ø 250 mm) 			

Opis systemów nośnych

Akumulator STIHL AR z poduszką amortyzującą



Pas akumulatorowy z założoną torbą na pas AP z przewodem zasilającym z pojedynczym pasem nośnym



Pas akumulatorowy z szelkami i założoną torbą na pas AP z przewodem zasilającym z poduszką amortyzującą



System nośny z torbą na pas AP z przewodem zasilającym z poduszką amortyzującą

21 Części zamienne i akcesoria

21.1 Części zamienne i akcesoria

STIHL Symbole te oznaczają oryginalne części zamienne i akcesoria marki STIHL.

Firma STIHL zaleca używanie oryginalnych części zamiennych i akcesoriów STIHL.

Mimo nieustannej obserwacji rynku firma STIHL nie jest w stanie ocenić niezawodności, bezpieczeństwa i przydatności części zamiennych i akcesoriów innych producentów i dlatego nie może ręczyć za ich używanie.

Oryginalne części zamienne i akcesoria STIHL można nabyć u dealerów STIHL.

22 Utylizacja

22.1 Utylizacja kosi mechanicznej

Informacje na temat utylizacji są dostępne w lokalnym urzędzie lub u autoryzowanego dealera STIHL.

Nieprawidłowa utylizacja może powodować szkody na zdrowiu i obciążać środowisko.

- ▶ Produkty STIHL i ich opakowania zgodnie z lokalnymi przepisami oddać do właściwego miejsca zbiórki w celu recyklingu.
- ▶ Nie wyrzucać do zwykłego pojemnika na odpady komunalne.

23 Deklaracja zgodności UE

23.1 Kosa akumulatorowa STIHL FSA 130 R

ANDREAS STIHL AG & Co. KG
Badstraße 115

0458-725-9821-D

D-71336 Waiblingen

Niemcy

oświadcza na własną odpowiedzialność, że

- Urządzenie: Kosa akumulatorowa
- Producent: STIHL
- Typ: FSA 130 R
- Nr identyfikacji serii: 4867

spełnia odnośnie przepisów dyrektyw 2011/65/UE, 2006/42/WE, 2014/30/UE i 2000/14/WE oraz zostało skonstruowane i wyprodukowane zgodnie z normami EN 55014-1, EN 55014-2, EN 60335-1 i EN ISO 12100 w wersjach obowiązujących w dniu produkcji, z uwzględnieniem normy EN 50636-2-91.

Do ustalenia zmierzonego i gwarantowanego poziomu mocy akustycznej zastosowano postępowanie przewidziane przez dyrektywę 2000/14/WE, załącznik VI.

Jednostka notyfikowana: VDE Prüf- u. Zertifizierungsinstitut, Merianstraße 28, 63069 Offenbach, Niemcy

- Zmierzony poziom mocy akustycznej: 94 dB(A)
- Gwarantowany poziom mocy akustycznej: 96 dB(A)

Dokumentacja techniczna jest przechowywana w Dziale certyfikacji produktów firmy ANDREAS STIHL AG & Co. KG.

Rok produkcji, kraj produkcji i numer seryjny są podane na urządzeniu.

Waiblingen, 15.07.2021

ANDREAS STIHL AG & Co. KG



z up.

Dr. Jürgen Hoffmann, kierownik Działu Dopuszczania Produktów i Regulacji Prawnych

24 Декларация за годност UKCA

24.1 Коса акумулаторова STIHL FSA 130 R



ANDREAS STIHL AG & Co. KG
Badstraße 115
D-71336 Waiblingen

Niemcy

ошвадча на własną odpowiedzialność, że

- Urządzenie: Kosa акумулаторова
- Producent: STIHL
- Typ: FSA 130 R
- Nr identyfikacji serii: 4867

spełnia odnośne wymagania brytyjskich rozporządzeń The Restriction of the Use of Certain Hazardous Substances in Electrical and Electronic Equipment Regulations 2012, Supply of Machinery (Safety) Regulations 2008, Electromagnetic Compatibility Regulations 2016 i Noise Emission in the Environment by Equipment for use Outdoors Regulations 2001 oraz zostało skonstruowane i wyprodukowane zgodnie z normami EN 55014-1, EN 55014-2, EN 60335-1 i EN ISO 12100 w wersjach obowiązujących w dniu produkcji, z uwzględnieniem normy EN 50636-2-91.

Do ustalenia zmierzonego i gwarantowanego poziomu mocy akustycznej zastosowano postępowanie przewidziane przez brytyjskie rozporządzenie Noise Emission in the Environment by Equipment for use Outdoors Regulations 2001, Schedule 9.

Jednostka notyfikowana: INTERTEK Testing & Certification Ltd, Academy Place, 1 – 9 Brook Street, Brentwood, Essex, CM14 5NQ, United Kingdom

- Zmierzony poziom mocy akustycznej: 94 dB(A)

- Gwarantowany poziom mocy akustycznej: 96 dB(A)

Dokumentacja techniczna jest przechowywana w firmie ANDREAS STIHL AG & Co. KG.

Rok produkcji, kraj produkcji i numer seryjny są podane na urządzeniu.

Waiblingen, 15.07.2021

ANDREAS STIHL AG & Co. KG



z up.

Dr. Jürgen Hoffmann, kierownik Działu Dopuszczania Produktów i Regulacji Prawnych

Съдържание

1	Предговор.....	266
2	Информация относно настоящото Ръководство за употреба.....	267
3	Преглед на съдържанието.....	267
4	Указания за безопасност.....	269
5	Подготовка на моторната косачка за работа.....	275
6	Сглобяване на моторната косачка.....	276
7	Настройване на моторната косачка за ползвателя.....	278
8	Вкарване и изваждане на щепсела на захранващия кабел.....	282
9	Включване и изключване на моторната косачка.....	282
10	Проверка на моторната косачка.....	283
11	Работа с моторната косачка.....	284
12	След работа.....	285
13	Транспортиране.....	285
14	Съхранение.....	285
15	Почистване.....	286
16	Поддръжка /обслужване.....	286
17	Ремонт.....	286
18	Отстраняване на неизправности.....	287
19	Технически данни.....	288
20	Комбинация от режещи инструменти, предпазители и самари.....	289
21	Резервни части и принадлежности.....	290
22	Отстраняване /изхвърляне.....	290
23	Декларация на ЕС (EU) за съответствие.....	290
24	Декларация за съответствие UKCA.....	291

1 Предговор

Уважаеми клиенти,

Радваме се, че сте избрали изделие на фирма STIHL. Ние разработваме и произвеждаме продукти с най-високо качество в съответствие с изискванията на нашите клиенти. Така се създават продукти, които се отличават с висока надеждност дори при изключително високо натоварване.

STIHL също така държи на най-високото ниво в обслужването. Сътрудниците в специализираните ни търговски обекти са готови да ви дадат компетентна консултация и съвети, както и да поемат комплексно техническо обслужване на закупените от Вас апарати.

STIHL е категоричен привърженик на устойчивото и отговорно отношение към природата. Настоящото ръководство за употреба следва да Ви подпомогне в продължителното, сигурно и екологично използване на Вашия продукт на STIHL.

Благодарим Ви за доверието и Ви пожелаваме удоволствие от употребата на изделието от фирма STIHL.

Dr. Nikolas Stihl

Dr. Nikolas Stihl

ВАЖНО! ПРОЧЕТЕТЕ ПРЕДИ УПОТРЕБА – И СЪХРАНЯВАЙТЕ.

2 Информация относно настоящото Ръководството за употреба

2.1 Действащи документи

Валидни са местните предписания за безопасност.

- ▶ Допълнително към настоящото ръководство за употреба да се прочетат, разберат и съхраняват следните документи:
 - Ръководство за употреба и опаковка на използвания режещ инструмент
 - Ръководство за употреба на използвания самар
 - Ръководство за употреба на акумулаторната батерия STIHL AR
 - Ръководство за употреба "Чанта с колан AR със съединителен проводник"
 - Указания за безопасност на акумулаторната батерия STIHL AP
 - Ръководство за употреба на зарядните устройства STIHL AL 101, 301, 301-4, 500

- Информация за безопасност за акумулаторните батерии и изделията с вградена акумулаторна батерия на STIHL:
www.stihl.com/safety-data-sheets

2.2 Обозначение на предупредителни указания, които се срещат в текста



ПРЕДУПРЕЖДЕНИЕ

- Това указание предупреждава за опасностите, които могат да доведат до тежки наранявания или до смърт.
 - ▶ Посочените мерки ще помогнат за предотвратяването на тежки наранявания или смърт.

УКАЗАНИЕ

- Това указание предупреждава за опасности, които могат да доведат до материални щети.
 - ▶ Посочените мерки ще помогнат за предотвратяването на материални щети.

2.3 Символи в текста



Този символ насочва към глава от настоящото ръководство за употреба.

3 Преглед на съдържанието

3.1 Моторна косачка

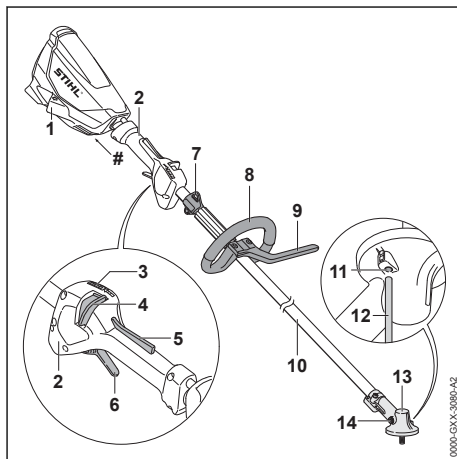

1 Букса

Буксата служи за вкарване на щепсела на захранващия кабел.

2 Дръжка за управление

Дръжката за управление служи за управление, носене и водене на моторната косачка.

3 Светодиоди

Светодиодите показват настроената степен на мощност.

4 Освобождаващ шибър

Освобождаващият шибър деблокира лоста за ръчно включване/изключване заедно с блокировката на лоста за ръчно включване/изключване. Освобождаващият шибър служи за настройване на степента на мощност.

5 Блокировка на лоста за ръчно включване/изключване

Блокировката на лоста за ръчно включване/изключване деблокира лоста за ръчно включване/изключване заедно с освобождаващия шибър.

6 Лост за ръчно включване/изключване

С лоста за ръчно включване/изключване се включва и изключва моторната косачка.

7 Носеща халка

Носещата халка служи за окачване на самара.

8 Кръгова обхващаща ръкохватка

Кръговата обхващаща ръкохватка служи за носене и водене на моторната косачка.

9 Ограничител на стъпката

Ограничителят на стъпката ограничава разстоянието между крака на ползвателя и металния режещ инструмент.

10 Стебловидно тяло

Стебловидното тяло свързва всички конструктивни елементи помежду им.

11 Отвор за дорника

Отворът за дорника поема дорника.

12 Дорник

При монтажа на режещ инструмент дорникът блокира вала.

13 Корпус на предавателния механизъм

Корпусът на предавателния механизъм покрива предавателния механизъм.

14 Винтова пробка

Винтовата пробка затваря отвора за трансмисионна смазка STIHL.

Табелка с техническите данни с машинния номер**3.2 Предпазители и режещи инструменти**

Показано е примерно изображение на предпазителите и режещите инструменти. Комбинациите, които могат да се използват, са посочени в това ръководство за употреба,  20.

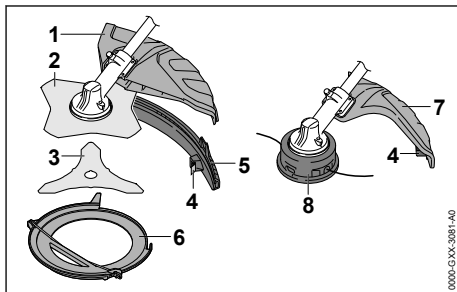
**1 Универсален предпазител**

Универсалният предпазител защитава ползвателя от изхвърчащи нагоре предмети и го предпазва от контакт с режещия инструмент.

2 Режещ лист за трева

Режещият лист за трева реже трева и бурени.

3 Нож за гъсталак

Ножът за гъсталак реже гъсталак.

4 Нож за отрязване на нишката за косене

По време на работа резачът скъсява нишката за косене до необходимата дължина.

5 Престилка

Престилката разширява универсалния предпазител за използване с глава за косене.

6 Предпазител за транспортиране

Предпазителят за транспортиране предпазва от контакт с металните режещи инструменти.

7 Предпазител за глави за косене

Предпазителят за глави за косене защитава ползвателя от изхвърчащи нагоре предмети и го предпазва от контакт с главата за косене.

8 Главата за косене

Главата за косене служи за закрепване на нишки за косене.

3.3 Самари

Показано е примерно изображение на самарите. Комбинациите, които могат да се



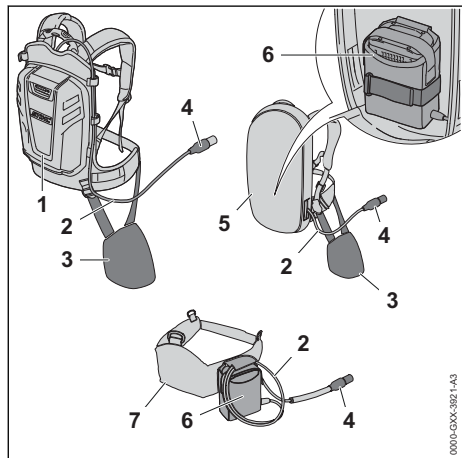

използват, са посочени в това ръководство за употреба,  20.1.



- 1 Акумулаторна батерия AR на STIHL**
Акумулаторната батерия STIHL AR може да снабдява моторната косачка с енергия.
- 2 Захранващ кабел**
Захранващият кабел свързва моторната косачка с акумулаторната батерия или с „Чантата с колан AP със захранващ кабел“.
- 3 Опорна подложка**
Опорната подложка служи за закрепване на моторната косачка към акумулаторна батерия STIHL AR или към системата за носене с вградена „Чанта с колан AP със захранващ кабел“.
- 4 Щепсел на захранващия кабел**
Щепселът на захранващия кабел свързва моторната косачка с „Чантата с колан AP със захранващ кабел“ или с акумулаторна батерия STIHL AR.
- 5 Самар с „Чанта с колан AP със захранващ кабел“**
Самарът може да снабдява моторната косачка с енергия.
- 6 „Чанта с колан AP със захранващ кабел“**
„Чантата с колан AP със захранващ кабел“ може да снабдява ножицата за жив плет с енергия.
- 7 Колан за резервни акумулаторни батерии с „чанта с колан AP със захранващ кабел“**
Коланът за акумулаторни батерии може да снабдява моторната косачка с енергия.

3.4 СИМВОЛИ

Символите може да са разположени върху моторната косачка и предпазителя и означават следното:

-  Този символ показва посоката на въртене на режещия инструмент.
-  max \varnothing xxx Този символ посочва максималния диаметър на режещия инструмент в милиметри.
-  Този символ показва номиналните обороти на въртене на режещия инструмент.
-  **L_{WA}** Гарантирано максимално ниво на звуковата мощност в съответствие с Директива 2000/14/ЕО в децибели (dB(A)), за да се направят сравними звуковите емисии на изделията.
-  Изделието да не се изхвърля заедно с битовите отпадъци.

4 Указания за безопасност

4.1 Предупредителни символи

4.1.1 Моторна косачка

Предупредителните символи върху моторната косачка означават следното:

-  Да се спазват указанията за безопасност и мерките, свързани с тях.
-  Ръководството за употреба да се прочете, разбере и съхранява.
-  Носете предпазни очила. Ако по време на работа могат падат предмети: носете предпазна каска.
-  Носете защитни обувки.
-  Носете работни ръкавици.
-  Да се спазват указанията за безопасност относно обратния удар и съответните мерки.
-  Да се обърне внимание върху указанията за безопасност, отнасящи се до изхвърчащите нагоре предмети и мерките срещу тях.
-  Да се спазва безопасно разстояние.



Изваждайте щепсела на захранващия кабел от буксата по време на прекъсване на работа, при транспортиране, съхраняване, почистване, поддръжка или ремонт.



Не докосвайте горещи повърхности.

4.1.2 Предпазител за глави за косене

Предупредителните символи върху предпазителя за глави за косене означават следното:



Използвайте този предпазител за глави за косене.



Не използвайте този предпазител за режещи листове за трева.



Не използвайте този предпазител за ножове за гъсталак.



Не използвайте този предпазител за ножове за накълцване.



Не използвайте този предпазител за дискови режещи листове.

4.1.3 Универсален предпазител и престилка

Универсален предпазител

Предупредителните символи върху универсалния предпазител означават следното:



Този предпазител без престилка да не се използва за глави за косене.



Използвайте този предпазител за режещи листове за трева.



Използвайте този предпазител за ножове за гъсталак.



Не използвайте този предпазител за ножове за накълцване.



Не използвайте този предпазител за дискови режещи листове.

Престилка

Предупредителните символи върху престилката означават следното:



Използвайте универсалния предпазител заедно с престилката и резачка за главите за косене.

4.2 Употреба по предназначение

Моторната косачка STIHL FSA 130 R служи за следните приложения:

- с една глава за косене: косене на трева
- с един режещ лист за трева: косене на трева и бурени
- с един нож за гъсталак: косене на гъсталак с диаметър до 20 mm

Моторната косачка може да бъде използвана при дъжд.

Тази моторна косачка се захранва с електроенергия от акумулаторна батерия STIHL AP заедно с „Чанта с колан AP със захранващ кабел“ или акумулаторна батерия STIHL AR.

▲ ПРЕДУПРЕЖДЕНИЕ

- Акумулаторни батерии, които не са одобрени от STIHL за употреба с моторната косачка, могат да предизвикат пожар и експлозия. Може да се стигне до тежки наранявания и смърт на хора и до материални щети.
 - ▶ Използвайте моторната косачка с акумулаторна батерия STIHL AP заедно с „Чанта с колан AP със захранващ кабел“ или акумулаторна батерия STIHL AR.
- Ако моторната косачка или акумулаторната батерия не се използват по предназначение, може да се стигне до тежко нараняване или дори до смърт на хора, както и до възникване на материални щети.
 - ▶ Използвайте моторната косачка така, както е описано в това ръководство за употреба.
 - ▶ Използвайте акумулаторната батерия така, както е описано в ръководството за употреба „Чанта с колан AP със захранващ кабел“ или ръководството за употреба на акумулаторната батерия AR на STIHL.

4.3 Изисквания към ползвателя

▲ ПРЕДУПРЕЖДЕНИЕ

- Ползвателите, които не са инструктирани предварително, не са в състояние да разпознаят или оценят опасностите, свързани с работата на моторната косачка. Ползвателят или други хора могат да получат тежки или смъртоносни наранявания.



- ▶ Ръководството за употреба да се прочете, разбере и съхранява.

- ▶ Ако моторната косачка се предава на друг ползвател: да му се предаде също и ръководството за употреба.
- ▶ Уверете се, че ползвателят удовлетворява следните изисквания:
 - Ползвателят е отпочинал.
 - Ползвателят физически, емоционално и умствено е способен да обслужва моторната косачка и да работи с нея. В случай че ползвателят физически, сетивно или умствено е ограничен да го направи, той може да работи с тях само под надзора или ръководството на отговорно лице.
 - Ползвателят е в състояние да разпознае и прецени опасностите, свързани с работата на моторната косачка.
 - Ползвателят е пълнолетно лице или се обучава професионално в съответствие с националните разпоредби под надзора на друго лице.
 - Ползвателят трябва да е получил инструкции от сътрудник в специализиран търговски обект на фирма STIHL или от друго компетентно лице, преди да пристъпи към работа с моторната косачка за първи път.
 - Ползвателят не се намира под въздействие на алкохол, медикаменти или наркотици.
- ▶ При съмнения се обърнете към специализиран търговски обект на STIHL.

4.4 Облекло и екипировка

▲ ПРЕДУПРЕЖДЕНИЕ

- По време на работа дългите коси могат да бъдат увлечени в моторната косачка. Ползвателят може да бъде сериозно ранен.

- ▶ Приберете и осигурете дългата коса по такъв начин, че тя да се намира над раменете.
- По време на предмети могат да бъдат изхвърлени с висока скорост. Ползвателят може да бъде наранен.



- ▶ Носете плътно прилягащи предпазни очила. Подходящи предпазни очила са тези, които са минали проверка по стандарт EN 166 или по националните нормативи и със съответна маркировка се предлагат в търговската мрежа.

- ▶ Носете предпазна маска за лице.
- ▶ Носете дълъг панталон от устойчив материал.

- Падащи надолу предмети могат да причинят травми на главата.



- ▶ Ако по време на работа могат да падат предмети: носете предпазна каска

- По време на работа може да се вдигне прах. Вдишаният прах може да увреди здравето и да предизвика алергични реакции.
 - ▶ Ако се вдига прах: носете противопрахова маска.
- Неподходящото облекло може да се оплете в дървения материал, храсти и в моторната косачка. Ползватели без подходящо облекло могат да получат тежки наранявания.
 - ▶ Носете плътно прилягащо облекло.
 - ▶ Не носете шалове и бижута.
- По време на работа ползвателят може да докосне въртящия се режещ инструмент. Ползвателят може да бъде сериозно ранен.
 - ▶ Носете работни обувки от устойчив материал.



- ▶ Ако се използва метален режещ инструмент: носете защитни ботуши със стоманени бомбета.

- ▶ Носете дълъг панталон от устойчив материал.

- При монтажа и демонтажа на режещия инструмент и по време на почистването или техническото обслужване ползвателят може да влезе в контакт с режещия инструмент или ножа за отрязване на кордата. Ползвателят може да бъде наранен.



- ▶ Носете работни ръкавици от устойчив материал.

- Ако ползвателят носи неподходящи обувки, той може да се подхлъзне. Ползвателят може да бъде наранен.
 - ▶ Носете здрави затворени обувки с подметки с грайфери.

4.5 Работен участък и неговата околност

▲ ПРЕДУПРЕЖДЕНИЕ

- Външни лица, деца и животни не могат да разпознават и оценяват опасностите, свързани с работата на моторната косачка и опасностите от евентуално изхвърчащи предмети. Външни лица, деца и животни могат да получат тежки наранявания и да бъдат причинени материални щети.



- ▶ Външни хора, деца и животни да се държат на разстояние 15 м по периметъра на работния участък.

- ▶ Да се спазва разстояние от 15 m спрямо всякакви предмети.
- ▶ Не оставяйте моторната косачка без надзор.
- ▶ Уверете се, че децата не могат да си играят с моторната косачка.
- Електрическите компоненти на моторната косачка могат да създадат искри. В лесно-запалима или експлозивна среда искрите могат да предизвикат пожар или експлозия. Може да се стигне до тежки наранявания и смърт на хора и до материални щети.
 - ▶ Да не се работи в лесновъзпламенима или експлозивна среда.

4.6 Състояние, съответстващо на изискванията за безопасност

4.6.1 Моторна косачка

- Моторната косачка се намира в състояние, съответстващо на изискванията за безопасност, когато са изпълнени следните условия:
- Моторната косачка не е повредена.
 - Моторната косачка е чиста.
 - Елементите на управлението функционират нормално и не са променени.
 - Монтирана е една от посочените в това ръководство за употреба комбинации от режещ инструмент и предпазител.
 - Режещият инструмент и предпазителят са монтирани правилно.
 - Към моторната косачка са монтирани оригинални принадлежности на STIHL.

- Принадлежностите са монтирани правилно.

▲ ПРЕДУПРЕЖДЕНИЕ

- При състояние, неотговарящо на изискванията за техническа безопасност, е възможно конструктивни части вече да не функционират правилно, а предпазните устройства - да не действат. Може да се стигне до сериозни наранявания на хора или смърт.
 - ▶ Да се работи с изправна моторна косачка.
 - ▶ Ако моторната косачка е замърсена: почистете моторната косачка.
 - ▶ Да не се правят конструктивни промени по моторната косачка. Изключения: монтаж на една от посочените в това ръководство за употреба комбинации от режещ инструмент и предпазител.
 - ▶ Ако елементите за управление не функционират: не работете с моторната косачка.
 - ▶ Към моторната косачка да се монтира оригинални принадлежности на STIHL.
 - ▶ Режещият инструмент и предпазителят да се монтира така, както е описано в това ръководство за употреба.
 - ▶ Монтирайте принадлежностите така, както е описано в това ръководство за употреба или както е описано в ръководството за употреба на принадлежностите.
 - ▶ Да не се вкарват никакви предмети в отворите на моторната косачка.
 - ▶ Сменете износените или повредени указателни табелки.
 - ▶ При съмнения се обърнете към специализиран търговски обект на STIHL.

4.6.2 Предпазител

Предпазителят се намира в състояние, съответстващо на изискванията за безопасност, когато са изпълнени следните условия:

- Предпазителят не е повреден.
- В случай че се използват резачът и престилката: резачът и престилката са монтирани правилно.

▲ ПРЕДУПРЕЖДЕНИЕ

- При състояние на апарата, неотговарящо на изискванията за техническа безопасност, частите му не могат да функционират нормално и предпазните устройства престават да действат. Ползвателят може да бъде сериозно ранен.

- ▶ Да се работи само с неповреден /изправен предпазител.
- ▶ В случай че се използват резачът и престилката: работете с правилно монтиран резач и правилно монтирана престилка.
- ▶ При съмнения се обърнете към специализиран търговски обект на STIHL.

4.6.3 Глава за косене

Главата за косене се намират в състояние, съответстващо на изискванията за безопасност, когато са изпълнени следните условия:

- Главата за косене не е повредена.
- Главата за косене не е блокирана.
- Кордите за косене са правилно поставени.
- Границите на износване не са надхвърлени.

▲ ПРЕДУПРЕЖДЕНИЕ

- Ако части от главата за косене или на кордите за косене не се намират в състояние, съответстващо на изискванията за безопасност, те могат да се разхлабят и да изхвърчат. Може да се стигне до сериозни наранявания на хората.
 - ▶ Да се работи само с неповредена глава за косене.
 - ▶ Кордите за косене да не се заменят с предмети от метал.
 - ▶ Съблюдавайте и спазвайте границите на износване.
 - ▶ При съмнения се обърнете към специализиран търговски обект на STIHL.

4.6.4 Метален режещ инструмент

Металният режещ инструмент е в състояние, съответстващо на изискванията за безопасност, когато са изпълнени следните условия:

- Металният режещ инструмент и допълнително монтираните части не са повредени.
- Металният режещ инструмент не е деформиран.
- Металният режещ инструмент е монтиран правилно.
- Металният режещ инструмент е заточен правилно.
- По режещите ръбове на металния режещ инструмент няма мустаци.
- Границите на износване не са надхвърлени.
- Ако се използва метален режещ инструмент, който не е произведен от STIHL, той не трябва да е по-тежък, по-дебел, да е оформен по-друг начин, да е с по-лошо качество и да е с диаметър по-голям от

най-големия, разрешен от STIHL за този режещ инструмент.

▲ ПРЕДУПРЕЖДЕНИЕ

- При състояние, несъответстващо на изискванията за безопасност, от металния режещ инструмент могат да се отделят части и да изхвърчат. Може да се стигне до сериозни наранявания на хората.
 - ▶ Работете с неповреден метален режещ инструмент и неповредени допълнително монтирани части.
 - ▶ Заточвайте правилно металния режещ инструмент.
 - ▶ С пила отстранявайте мустациите по режещите ръбове.
 - ▶ Металният режещ инструмент трябва да се балансира от специализиран търговски обект на STIHL.
 - ▶ Съблюдавайте и спазвайте границите на износване.
 - ▶ Използвайте метален режещ инструмент, посочен в това ръководство за употреба.
 - ▶ При съмнения се обърнете към специализиран търговски обект на STIHL.

4.7 Работа

▲ ПРЕДУПРЕЖДЕНИЕ

- В някои ситуации ползвателят не може да работи концентрирано. Тогава ползвателят може да се спъне, да падне и тежко да се нарани.
 - ▶ Работете спокойно и съсредоточено.
 - ▶ Ако условията на видимост или осветлението са лоши: не работете с моторната косачка.
 - ▶ Работете самостоятелно с моторната косачка.
 - ▶ Водете режещия инструмент близо до земята.
 - ▶ Внимавайте за препятствия.
 - ▶ Докато работите, стойте на земята и пазете равновесие.
 - ▶ Ако се появят признаци на умора: направете почивка по време на работата.
- Въртящият се режещ инструмент може да пореже ползвателя. Ползвателят може да бъде сериозно ранен.
 - ▶ Не докосвайте въртящия се режещ инструмент.
 - ▶ Ако режещият инструмент е блокиран от някакъв предмет: изключете моторната косачка и извадете щепсела на захран-

ващия кабел от буксата. Едва тогава отстранете предмета.

- В случай, ако забележите промени или нещо необичайно в поведението на моторната косачка по време на работа, това може да означава, че състоянието ѝ не съответства с изискванията за техническа безопасност. В резултат от това може да се стигне до тежки наранявания на хора и възникване на материални щети.
 - ▶ Спрете работа, извадете щепсела на захранващия кабел от буксата и се обърнете към специализиран търговски обект на STIHL.
- По време на работа моторната косачка може да предизвика вибрации.
 - ▶ Носете ръкавици.



- ▶ Правете почивки в процеса на работа.
- ▶ При поява на признаци за нарушено кръвооросяване: потърсете лекарска помощ.
- Ако по време на работа режещият инструмент се удари в чужд предмет, предметът или части от него могат да изхвърчат нагоре с висока скорост. Това може да причини тежки наранявания на хора и материални щети.
 - ▶ Отстранете чуждите предмети от работната зона.
- Ако въртящият се режещ инструмент се удари в твърд предмет, могат да възникнат искри и режещият инструмент да се повреди. Искрите могат да предизвикат пожар в леснозапалима среда. Може да се стигне до тежки наранявания и смърт на хора и до материални щети.
 - ▶ Не бива да се работи в леснозапалима среда.
 - ▶ Уверете се, че режещият инструмент се намира в състояние, съответстващо на изискванията за техническа безопасност.
- При отпускане на лоста за ръчно включване/изключване режещият инструмент продължава да се върти още кратко време. Може да се стигне до сериозни наранявания на хората.
 - ▶ Изчакайте, докато режещият инструмент спре да се върти.
- В опасна ситуация ползвателят може да изпадне в паника и да не свали самара. Ползвателят може да бъде сериозно ранен.
 - ▶ Упражнявайте се да сваляте самара.

4.8 Реактивни сили

4.8.1 Реактивни сили

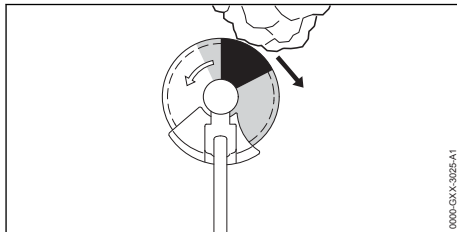

Обратен удар може да възникне по следната причина:

- В маркираната в сиво зона или в маркираната в черно зона въртящият се метален режещ инструмент се сблъсква с твърд предмет и бързо се спира.
- Въртящият се метален режещ инструмент е заклещен.

Най-голямата опасност от възникване на обратен удар е налице в маркираната в черно зона.

▲ ПРЕДУПРЕЖДЕНИЕ

- По тези причини ротационното движение на режещия инструмент може силно да се забави или да спре и режещият инструмент може да бъде изтласкан надясно или по посока към ползвателя (черна стрелка). Ползвателят може да загуби контрол над моторната косачка. Може да се стигне до сериозни наранявания на хора или смърт.
 - ▶ Дръжте моторната косачка здраво с две ръце.
 - ▶ Работете така, както е описано в това ръководство за употреба.
 - ▶ Не работете с маркираната в черно зона.
 - ▶ Използвайте посочената в това ръководство за употреба комбинация от режещ инструмент, предпазител и самар.
 - ▶ Заточвайте правилно металния режещ инструмент.
 - ▶ Работете на пълна газ.

4.9 Транспортиране

▲ ПРЕДУПРЕЖДЕНИЕ

- По време на работа корпусът на предавателния механизъм може да се нагрее. Ползвателят може да се изгори.
 - ▶ Не докосвайте горещия корпус на предавателния механизъм.



- При транспортиране моторната косачка може да се преобърне или да се измести. Това може да причини тежки наранявания на хора и материални щети.



- ▶ Извадете щепсела на захранващия кабел от буксата.

- ▶ Ако е монтиран метален режещ инструмент: монтирайте предпазител за транспортиране.
- ▶ С обтяжни колани, ремъци или мрежа обезопасете моторната косачка така, че да не може да се обърне или измести.

4.10 Съхранение

▲ ПРЕДУПРЕЖДЕНИЕ

- Децата не могат да разпознаят и оценят опасностите, свързани с моторната косачка. Децата могат да бъдат сериозно наранени.



- ▶ Извадете щепсела на захранващия кабел от буксата.

- ▶ Ако е монтиран метален режещ инструмент: монтирайте предпазител за транспортиране.
- ▶ Моторната косачка да се съхранява извън обсега на деца.

- Електрическите контакти на моторната косачка и металните й конструктивни части могат да кородират от влагата. Моторната косачка може да се повреди.



- ▶ Извадете щепсела на захранващия кабел от буксата.

- ▶ Моторната косачка да се съхранява в чисто и сухо състояние.

4.11 Почистване, поддръжка и ремонт

▲ ПРЕДУПРЕЖДЕНИЕ

- Ако по време на почистването, техническото обслужване или ремонтът щепселът на захранващия кабел е включен, моторната косачка може да бъде включена по невнимание. В резултат от това може да се стигне до тежки наранявания на хора и възникване на материални щети.



- ▶ Извадете щепсела на захранващия кабел от буксата.

- По време на работа корпусът на предавателния механизъм може да се нагрее. Ползвателят може да се изгори.



- ▶ Не докосвайте горещия корпус на предавателния механизъм.

- Агресивните почистващи препарати, почистването с водна струя или остри предмети могат да повредят моторната косачка, предпазителя или режещия инструмент. Ако моторната косачка, предпазителят или режещият инструмент не са почистени правилно, частите им няма да функционират нормално, а предпазните им устройства ще престанат да действат. Може да се стигне до сериозни наранявания на хората.

- ▶ Моторната косачка, предпазителят и режещият инструмент да се почистват така, както е описано в настоящото ръководство за употреба.

- Ако моторната косачка, предпазителят или режещият инструмент не се поддържат или ремонтират правилно, частите им няма да функционират нормално, а предпазните им устройства ще престанат да действат. Може да се стигне до сериозни наранявания на хора или смърт.

- ▶ Не извършвайте самостоятелна поддръжка или ремонт на моторната косачка и предпазителя.

- ▶ Ако е необходима поддръжка или ремонт на моторната косачка или предпазителя: обърнете се към специализиран търговски обект на STIHL.

- ▶ Поддържайте режещия инструмент така, както е описано в ръководството за употреба на използвания режещ инструмент или върху опаковката на използвания режещ инструмент.

- По време на почистване или поддръжка на режещите инструменти ползвателят може да се пореже на острите режещи ръбове. Ползвателят може да бъде наранен.



- ▶ Носете работни ръкавици от устойчив материал.

5 Подготовка на моторната косачка за работа

5.1 Подготовка на моторната косачка за работа

Преди започване на работа е необходимо да се извършат следните стъпки:

- ▶ Уверете се, че следните части се намират в състояние, отговарящо на изискванията за техническата безопасност:
 - моторна косачка, 4.6.1.
 - предпазител, 4.6.2.
 - глава за косене, 4.6.3 или режещ метален инструмент, 4.6.4.
 - Акумулаторна батерия, както е описано в ръководството за употреба на акумулаторната батерия AR на STIHL или в ръководството за експлоатация на „Чанта с колан AP със захранващ кабел“.
- ▶ Проверете акумулаторната батерия така, както е описано в ръководството за употреба на акумулаторната батерия AR на STIHL или в ръководството за експлоатация на „Чанта с колан AP със захранващ кабел“.
- ▶ Зареждайте акумулаторната батерия докрай, както е описано в ръководството за употреба на зарядни устройства STIHL AL 101, 301, 301-4, 500.
- ▶ Почистете моторната косачка, 15.1.
- ▶ Монтирайте кръговата обхващаща ръкохватка, 6.1.
- ▶ Изберете комбинацията от режещ инструмент, предпазител и самар, 20.
- ▶ Монтирайте предпазителя, 6.3.1.
- ▶ Ако заедно с главата за косене се използва универсален предпазител: монтирайте престоилката и резача, 6.4.1.
- ▶ Ако се използва метален режещ инструмент: монтирайте кръгова обхващаща ръкохватка с ограничител на стъпката, 6.2.
- ▶ Монтирайте главата за косене или металния режещ инструмент, 6.5.1 или 6.6.1.
- ▶ Поставете акумулаторна батерия AR на STIHL, самар или „Чанта с колан AP със захранващ кабел“ и настройте, 7.
- ▶ Балансирайте моторната косачка, 7.4.
- ▶ Настройте кръговата обхващаща ръкохватка, 7.5.
- ▶ Проверете елементите на управлението, 10.1.
- ▶ Ако посочените стъпки не могат да се извършат: не използвайте моторната косачка и се обърнете към специализиран търговски обект на фирма STIHL.

6 Сглобяване на моторната косачка

6.1 Монтаж на кръговата обхващаща ръкохватка

- ▶ Изключете моторната косачка и извадете щепсела на захранващия кабел от буксата.

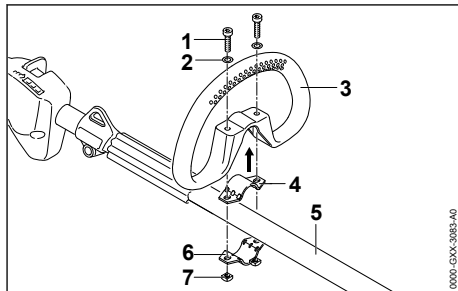

- ▶ Поставете фиксиращата скоба (4) в кръговата обхващаща ръкохватка (3).
- ▶ Поставете кръговата обхващаща ръкохватка (3) заедно с фиксиращата скоба (4) на стебловидното тяло (5).
- ▶ Поставете шайбите (2) върху винтовете (1).
- ▶ Натиснете фиксираща скоба (6) към стебловидното тяло (5).
- ▶ Прекарайте винтовете (1) през отворите в кръговата обхващаща ръкохватка (3) и във фиксиращите скоби (4 и 6).
- ▶ Завинтете гайките (7) и ги затегнете здраво.

6.2 Монтаж на кръговата обхващаща ръкохватка с ограничителя на стъпката

- ▶ Изключете моторната косачка и извадете щепсела на захранващия кабел от буксата.

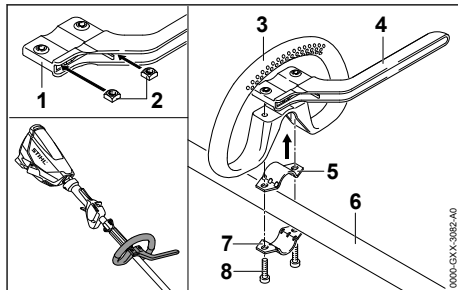

- ▶ Поставете гайките (2) в ограничителя на стъпката (1) така, че отворите да се подредят на една линия.

- ▶ Поставете фиксиращата скоба (5) в кръговата обхващаща ръкохватка (3).
- ▶ Поставете кръговата обхващаща ръкохватка (3) заедно с фиксиращата скоба (5) и ограничителя на стъпката (4) на стебловидното тяло (6).
- ▶ Натиснете фиксираща скоба (7) към стебловидното тяло (6).
- ▶ Завийте и затегнете винтовете (8).

6.3 Монтаж и демонтаж на предпазителя

6.3.1 Монтаж на предпазителя

- ▶ Изключете моторната косачка и извадете щепсела на захранващия кабел от буксата.

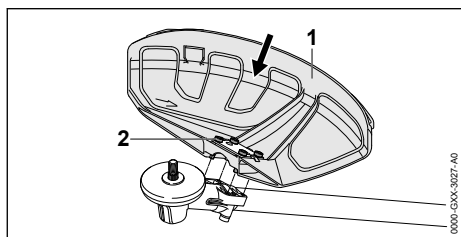

- ▶ Вкарайте предпазителя (1) до упор във водачите на корпуса на предавателния механизъм.
- ▶ Завийте и затегнете винтовете (2).

6.3.2 Демонтирайте предпазителя

- ▶ Изключете моторната косачка и извадете щепсела на захранващия кабел от буксата.

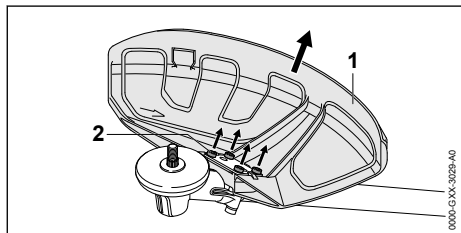

- ▶ Отвъртете винтовете (2).
- ▶ Изтеглете предпазителя (1).

6.4 Монтаж и демонтаж на престилката

6.4.1 Монтиране на престилката

- ▶ Изключете моторната косачка и извадете щепсела на захранващия кабел от буксата.

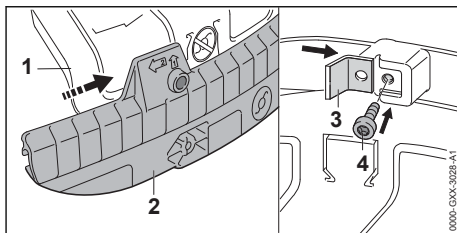

- ▶ Избутаите направляващия канал на престилката (2) върху лайстната на универсалния предпазител (1), докато се фиксира с щракване.
- ▶ Вкарайте резача (3) в направляващия канал на престилката (2).
- ▶ Навийте и затегнете винта (4).

6.4.2 Демонтиране на престилката

- ▶ Изключете моторната косачка и извадете щепсела на захранващия кабел от буксата.

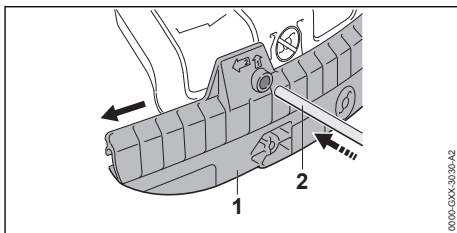

- ▶ Вкарайте дорника (2) в отвора на престилката (1).
- ▶ Свалете престилката (1) с дорника (2).

Не е необходим повторен демонтаж на резача от престилката (1).

6.5 Монтаж и демонтаж на главата за косене

6.5.1 Монтиране на главата за косене

- ▶ Изключете моторната косачка и извадете щепсела на захранващия кабел от буксата.

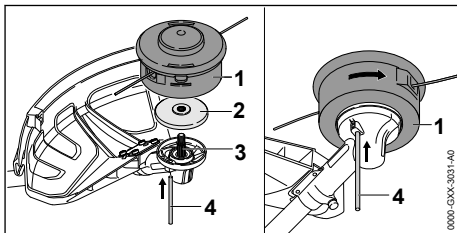

- ▶ Поставете притискащия диск (2) върху вала (3) така, че по-малкият диаметър да сочи нагоре.

- ▶ Поставете главата за косене (1) върху вала (3) и я завъртете на ръка обратно на часовниковата стрелка.
- ▶ Натиснете дорника (4) до упор в отвора и го задръжте натиснат.
- ▶ Въртете главата за косене (1) обратно на часовниковата стрелка дотогава, докато дорникът (4) се фиксира. Валът (3) е блокиран.
- ▶ Затегнете здраво на ръка главата за косене (1).
- ▶ Свалете дорника (4).

6.5.2 Демонтиране на главата за косене

- ▶ Изключете моторната косачка и извадете щепсела на захранващия кабел от буксата.
- ▶ Натиснете дорника до упор в отвора и го задръжте натиснат.
- ▶ Въртете главата за косене дотогава, докато дорникът се фиксира. Валът е блокиран.
- ▶ Отвийте главата за косене по посока на часовниковата стрелка.
- ▶ Свалете притискателния диск.
- ▶ Свалете дорника.

6.6 Монтаж и демонтаж на металния режещ инструмент

6.6.1 Монтаж на метални режещи инструменти

- ▶ Изключете моторната косачка и извадете щепсела на захранващия кабел от буксата.

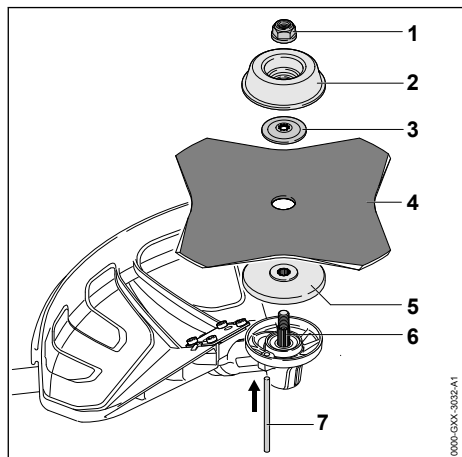

- ▶ Поставете притискателния диск (5) върху вала (6) така, че по-малкият диаметър да сочи нагоре.

- ▶ Поставете металния режещ инструмент (4) върху притискателния диск (5). Ако се използва дисков режещ лист или режещ лист за трева с повече от 4 остриета: подравнете режещите ръбове така, че те да сочат в същата посока, както стрелката за посоката на въртене върху предпазителя.
- ▶ Поставете притискащата шайба (3) върху металния режещ инструмент (4) така, че изпъкналостта да сочи нагоре.
- ▶ Поставете подвижния диск (2) върху притискащата шайба (3) така, че затворената страна да сочи нагоре.
- ▶ Натиснете дорника (7) до упор в отвора и го задръжте натиснат.
- ▶ Въртете металния режещ инструмент (4) обратно на часовниковата стрелка дотогава, докато дорникът (7) се фиксира. Валът (6) е блокиран.
- ▶ Завийте гайката (1) обратно на часовниковата стрелка и я затегнете здраво.
- ▶ Свалете дорника (7).

6.6.2 Демонтаж на металния режещ инструмент

- ▶ Изключете моторната косачка и извадете щепсела на захранващия кабел от буксата.
- ▶ Натиснете дорника до упор в отвора и го задръжте натиснат.
- ▶ Въртете металния режещ инструмент по посока на часовниковата стрелка дотогава, докато дорникът се фиксира. Валът е блокиран.
- ▶ Отвийте гайката по посока на часовниковата стрелка.
- ▶ Свалете подвижния диск, притискателната шайба, металния режещ инструмент и притискателния диск.
- ▶ Свалете дорника.

7 Настройване на моторната косачка за ползвателя

7.1 Използване с акумулаторна батерия STIHL AR

7.1.1 Прекарване и нагласяване на захранващия кабел

Захранващият кабел може да се прекара и назначи независимо от ръста на ползвателя и приложението му.

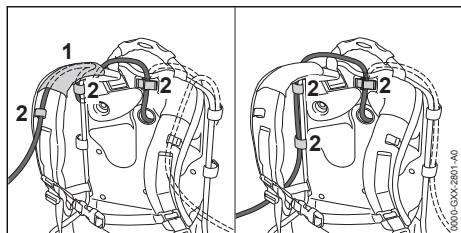

Захранващият кабел може да се прекара през направляващия детайл (1) в колана за носене и през катарамите (2) или да се закрепил с катарамите (2) странично на гръбната плоча.

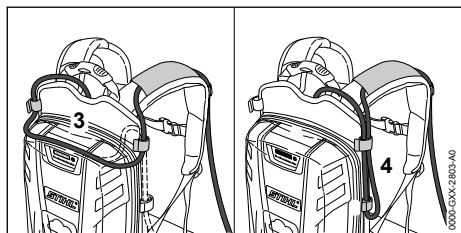

Дължината на захранващия кабел може да се нагласи чрез примка върху гръбната плоча (3) или със странична примка (4).

► Прекарайте захранващия кабел така, че да бъде максимално къс и да не пречи на работата.

7.1.2 Поставяне и настройване на самара

► Поставете акумулаторната батерия на гръб.

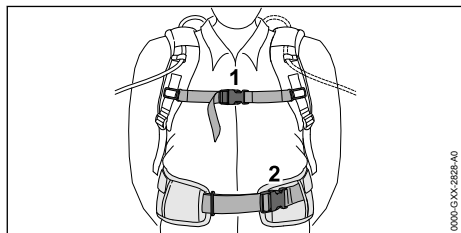

► Затворете закопчалката (2) на ремъка за бедрата.
► Затворете закопчалката (1) на гръдния колан.

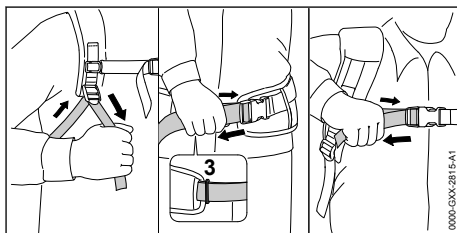

► Опънете коланите така, че коланът за бедрата да прилегне плътно към бедрата, а подложката за гръб да прилегне към гърба.
► Краят на колана за бедрата вкарайте през ухото (3).
► Монтирайте опорната подложка така, както е описано в листовката приложение на опорната подложка.

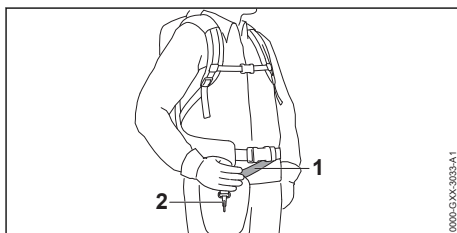

► Нагласете носещия ремък (1) така, че кука с пружина (карабинката) (2) да се намира на около една педя разстояние от дясното Ви бедро.

7.2 Използване със самар

7.2.1 Прекарване и нагласяване на захранващия кабел

Захранващият кабел може да се прекара и назначи независимо от ръста на ползвателя и приложението му.

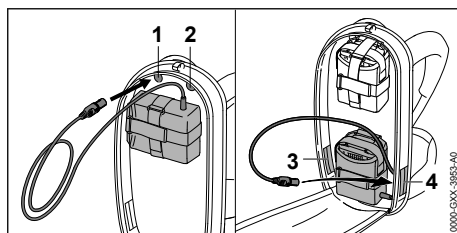

Захранващият кабел може да се прекара през следните отвори:

- горния ляв отвор (1)
- горния десен отвор (2)
- долния ляв отвор (3)
- долния десен отвор (4)

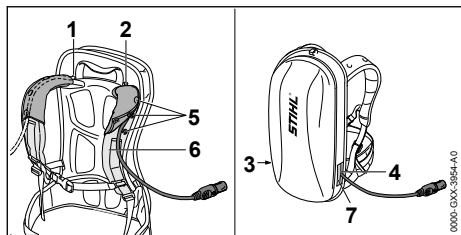

- ▶ Ако захранващият кабел е прекаран през горния ляв (1) или горния десен (2):
 - ▶ Откопчайте копчетата (5).
 - ▶ Препарайте захранващия кабел върху колана за рамо (6).
 - ▶ Закопчайте копчетата (5).
- ▶ Ако захранващият кабел е прекаран през долния ляв отвор (3) или долния десен отвор (4): затворете използвания отвор (3 или 4) с велкро закопчалка (7).
- ▶ Препарайте захранващия кабел така, че да бъде максимално къс и да не пречи на работата.

7.2.2 Поставяне и настройване на самара

- ▶ Поставете акумулаторната батерия на гръб.

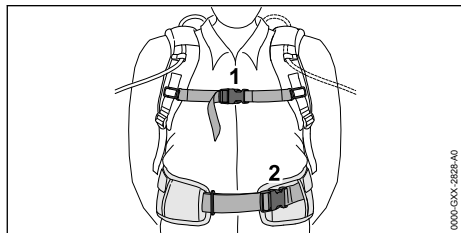

- ▶ Затворете закопчалката (2) на ремъка за бедрата.
- ▶ Затворете закопчалката (1) на гръдния колан.

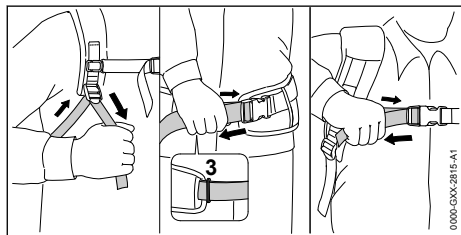

- ▶ Опънете коланите така, че коланът за бедрата да прилегне плътно към бедрата, а подложката за гръб да прилегне към гърба.
- ▶ Краят на колана за бедрата вкарайте през ухото (3).

- ▶ Монтирайте опорната подложка така, както е описано в листовката приложение на опорната подложка.

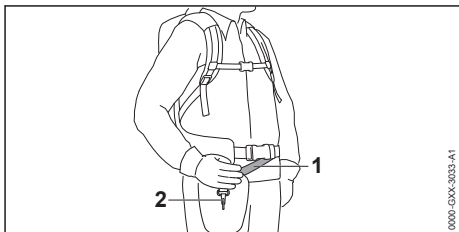

- ▶ Нагласете носещия ремък (1) така, че кука с пружина (карабинката) (2) да се намира на около една педя разстояние от дясното Ви бедро.

7.3 Използване а „Чанта с колан с AP със захранващ кабел“

7.3.1 Монтаж на „Чантата с колан AP със захранващ кабел“

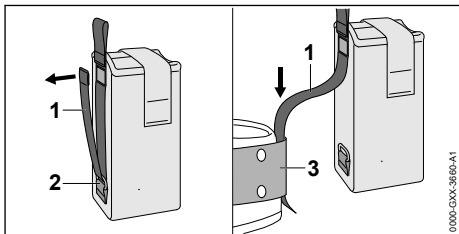

- ▶ Отворете закопчалката от вида „велкро“ на ремъка (1) и изтеглете ремъка (1) от отвора (2).
- ▶ Прокарайте ремъка (1) през колана (3).

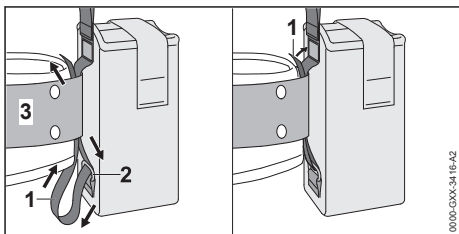

- ▶ Прокарайте ремъка обратно (1) през отвора (2) и колана (3).
- ▶ Затворете закопчалката на ремъка (1).

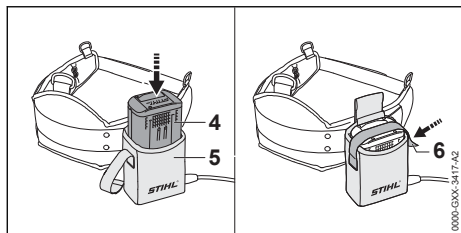

- ▶ Натиснете акумулаторната батерия (4) до упор, за да влезе в чантата с колан (5). Издава се кратък звуков сигнал.
- ▶ Закрепете акумулаторната батерия (4) със закопчалка от вида „велкро“ (6).

7.3.2 Нагласяване на захранващия кабел

Захранващият кабел може да се нагласи в зависимост от ръста на ползвателя и приложението му.

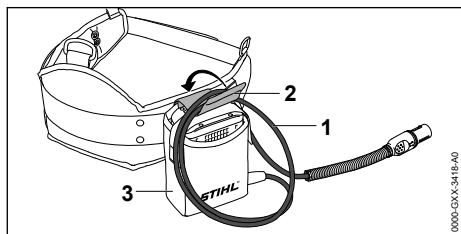

Дължината на захранващия кабел може да се нагласи чрез примката (1) и с помощта на катарамата (2) да се закрепи към чантата (3).

- ▶ Прекарайте захранващия кабел така, че да бъде максимално къс и да не пречи на работата.

7.3.3 Поставяне и настройване на самара

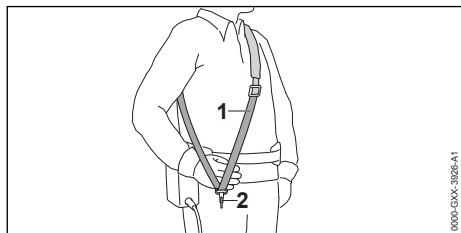

- ▶ Поставете ремъка (колана) за носене на уреда на едно рамо (1).
- ▶ Нагласете ремъка (колана) на уреда за носене на едно рамо (1) така, че куката с пружина (карабинката) (2) да се намира на около една педя разстояние от дясното Ви бедро.

7.4 Балансиране на моторната косачка

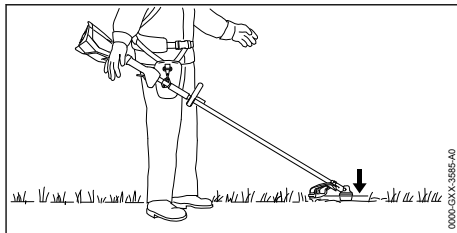

Режещият инструмент трябва да се опира леко до земята.

- ▶ Изключете моторната косачка и извадете щепсела на захранващия кабел от буксата.

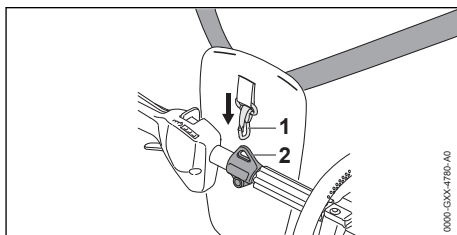

- ▶ Закачете носещата халка (2) на карабинката (1).
- ▶ Изчакайте моторната косачка да спре да се люлее.
- ▶ Ако в състоянието без люлеене положението на режещия инструмент трябва да се съгласува:

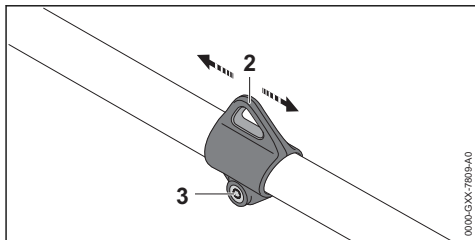

- ▶ Развийте винта (3).
- ▶ Преместете халката за носене (2) върху стъбловидното тяло така, че в състоянието без люлеене да се постигне правилното положение.
- ▶ Затегнете здраво винта (3).

7.5 Изправяне и настройване на кръговата обхващаща ръкохватка

Кръговата обхващаща ръкохватка може да се настрои в различни позиции в зависимост от приложението ѝ и ръста на ползвателя.

- ▶ Изключете моторната косачка и извадете щепсела на захранващия кабел от буксата.

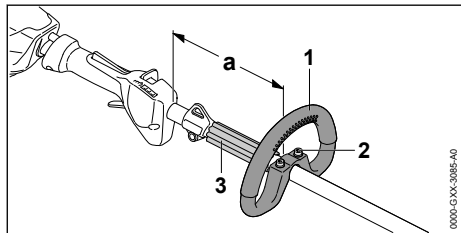

- ▶ Развийте винтовете (2).
- ▶ Преместете кръговата обхващаща ръкохватка (1) така в желаната позиция, че да бъдат изпълнени следните условия:
 - Уплътнителната вложка (3) пасва между кръговата обхващаща ръкохватка (1) и халката за носене.
 - Ако се използва глава за косене: $a = \text{максимум } 30 \text{ cm}$
 - Ако се използва метален режещ инструмент: $a = \text{максимум } 25 \text{ cm}$
- ▶ Затегнете винтовете (2) така, че кръговата обхващаща ръкохватка (1) да не може да се върти около стъбловидното тяло.

8 Вкарване и изваждане на щепсела на захранващия кабел

8.1 Вкарване на щепсела на захранващия кабел

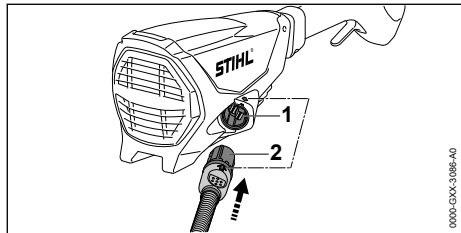

- ▶ Изравнете щепсела (2) на захранващия кабел така, че стрелката на щепсела (2) на захранващия кабел да сочи към стрелката на буксата (1).

- ▶ Вкарайте щепсела (2) на захранващия кабел в буксата (1). Щепселът (2) на захранващия кабел се фиксира.

8.2 Изваждане на щепсела на захранващия кабел

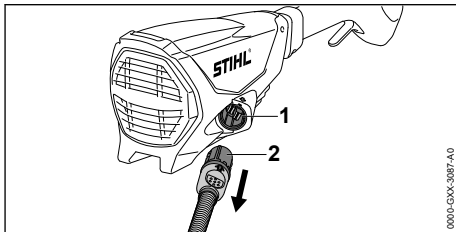

- ▶ Хванете щепсела (2) на захранващия кабел с ръка.
- ▶ Извадете щепсела (2) на захранващия кабел от буксата (1).

9 Включване и изключване на моторната косачка

9.1 Включване на моторната косачка

- ▶ Дръжте моторната косачка с дясната ръка за ръкохватката за управление така, че палецът да обхваща ръкохватката за управление.
- ▶ С лявата си ръка хванете моторната косачка за кръговата обхващаща ръкохватка така, че палецът да обхваща кръговата обхващаща ръкохватка.

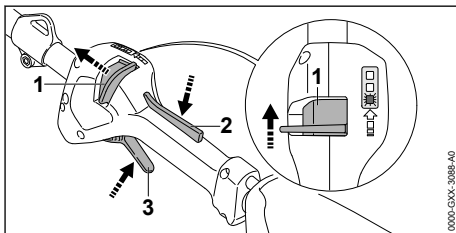

- ▶ Избутайте напред с палеца освобождаващия шибър (1) в посока на кръговата обхващаща ръкохватка и го задръжте.
- ▶ Натиснете с ръка блокировката за лоста за ръчно включване/изключване (2) и я дръжте натисната. Освобождаващият шибър (1) може да се пусне

- ▶ Натиснете лоста за ръчно включване/изключване (3) с показалеца и го дръжте натиснат.
Моторната косачка се ускорява и режещият инструмент се върти.

Колкото повече се натиска лостът за ръчно включване/изключване (3), толкова по-бързо се върти режещият инструмент.

Моторната косачка разпознава монтирания режещ инструмент и автоматично регулира правилните максимални обороти.

9.2 Изключване на моторната косачка

- ▶ Пуснете лоста за ръчно включване/изключване и блокировката за лоста за ръчно включване/изключване.
- ▶ Изчакайте, докато режещият инструмент престане да се върти.
- ▶ Ако режещият инструмент продължава да се движи: изтеглете щепсела на захранващия кабел от буксата и се обърнете към специализиран търговски обект на STIHL. Моторната косачка е дефектна.

10 Проверка на моторната косачка

10.1 Проверка на елементите на управлението

Освобождаващ шибър, блокировка на лоста за ръчно включване/изключване и лост за ръчно включване/изключване

- ▶ Извадете щепсела на захранващия кабел от буксата.
- ▶ Опитайте се да натиснете лоста за ръчно включване/изключване без да натискате освобождаващия шибър и блокировката на лоста за ръчно включване/изключване.
- ▶ Ако превключвателният лост позволява да бъде натиснат, моторната косачка да не се използва и да се потърси помощта на сътрудник в специализиран търговски обект на фирма STIHL.
Освобождаващият шибър или блокировката на лоста за ръчно включване/изключване са дефектни.
- ▶ Преместете освобождаващия шибър в посока на кръговата обхващаща ръкохватка и го задръжте.
- ▶ Натиснете блокировката на лоста за ръчно включване/изключване и я задръжте натисната.

- ▶ Натиснете лоста за ръчно включване/изключване.
- ▶ Пуснете лоста за ръчно включване/изключване и блокировката за лоста за ръчно включване/изключване.
- ▶ Ако лостът за ръчно включване/изключване, блокировката на лоста за ръчно включване/изключване и освобождаващият шибър са трудно подвижни или не се въртят автоматично в изходната им позиция: не използвайте моторната косачка и се обърнете към сътрудник в специализиран търговски обект на фирма STIHL.
Лостът за ръчно включване/изключване, блокировката на лоста за ръчно включване/изключване или освобождаващият шибър са дефектни.

Включване на моторната косачка

- ▶ Вкарайте щепсела на захранващия кабел.
- ▶ Преместете освобождаващия шибър в посока на кръговата обхващаща ръкохватка и го задръжте.
- ▶ Натиснете блокировката на лоста за ръчно включване/изключване и я задръжте натисната.
- ▶ Натиснете лоста за ръчно включване/изключване и го задръжте натиснат.
Режещият инструмент се върти.
- ▶ Ако 3 светодиода мигат в червено: извадете щепсела на захранващия кабел от буксата и потърсете специализиран търговски обект на фирма STIHL.
Има неизправност в моторната косачка.
- ▶ Пуснете лоста за ръчно включване/изключване и блокировката за лоста за ръчно включване/изключване.
Режещият инструмент вече не се движи.
- ▶ Ако режещият инструмент продължава да се движи: изтеглете щепсела на захранващия кабел от буксата и се обърнете към специализиран търговски обект на STIHL.
Моторната косачка е дефектна.

11 Работа с моторната косачка

11.1 Държане и управление на моторната косачка

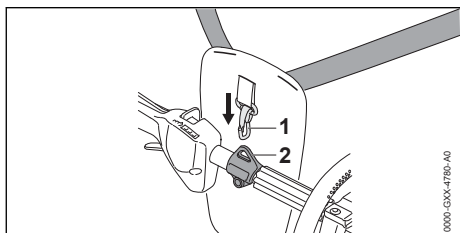

- ▶ Закачете халката за носене (2) в карабинера (1)

Ако се използва глава за косене:

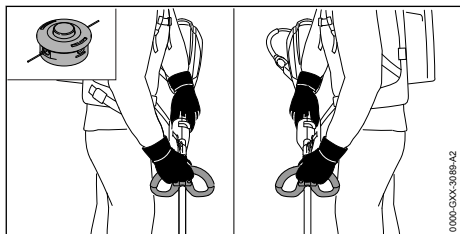

- ▶ Дръжте моторната косачка с едната си ръка за дръжката за управление така, че палецът Ви да обхваща дръжката.
- ▶ С другата си ръка дръжте моторната косачка за кръговата ръкохватка така, че големият пръст да обхваща ръкохватката.

Ако се използва метален режещ инструмент:

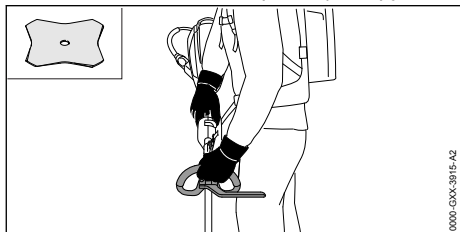

- ▶ Дръжте моторната косачка с дясната ръка за ръкохватката за управление така, че палецът да обхваща ръкохватката за управление.
- ▶ С лявата си ръка хванете моторната косачка за кръговата обхващаща ръкохватка така, че палецът да обхваща кръговата обхващаща ръкохватка.

11.2 Настройка на степента на мощност

В зависимост от приложението могат да се настроят 3 степени на мощност. Светодиодите показват настроената степен на мощност. Колкото по-висока е степента на мощност, толкова по-бързо може да се върти режещият инструмент.

Настроената степен на мощност влияе върху времето на работа на акумулаторната батерия. Колкото по-ниска е степента на мощност, толкова по-дълго е времето на работа на акумулаторната батерия.

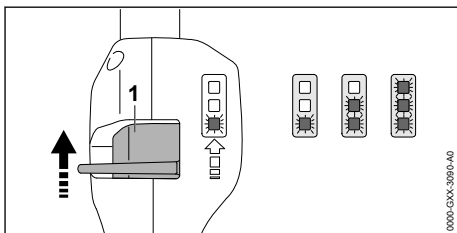

- ▶ Избуяйте напред с палеца освобождаващия шибър (1) в посока на кръговата обхващаща ръкохватка и го задръжте. Светодиодите показват настроената степен на мощност.
- ▶ Натиснете освобождаващия шибър (1) напред, задръжте го за кратко и го оставете да отпружинира. Следващата степен на мощност е настроена. След третата степен на мощност следва отново първата степен на мощност.
- ▶ Натискайте освобождаващия шибър (1) толкова често напред и го оставайте да отпружинира до настройване на желаната степен на мощност.

11.3 Косене

Разстоянието между режещия инструмент и земята определя височината на рязане.

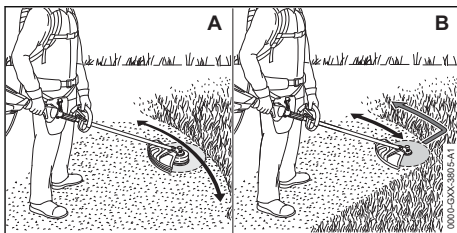

Косене с една глава за косене (А)

- ▶ Движете моторната косачка равномерно наляво и надясно.
- ▶ Бавно и контролирано се придвижвайте напред.

Косене с режещ лист за трева или нож за гъсталак (B)

- ▶ Косете с лявата зона на металния режещ инструмент.
- ▶ Бавно и контролирано се придвижвайте напред.

11.4 Регулиране на нишките за косене

11.4.1 Регулиране на нишките за косене на главите за косене AutoCut

- ▶ Леко допрете главата за косене до земята. Направете настройка на нишките за косене с около 30 mm напред. Резачът в предпазителя автоматично отрязва нишките за косене до зададената дължина.

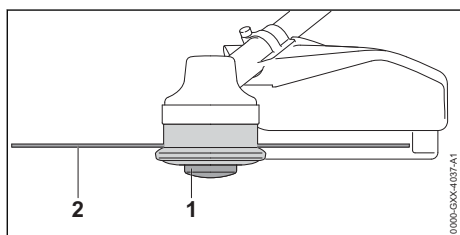

Ако нишките за косене са по-къси от 25 mm, те не могат да бъдат регулирани автоматично.

- ▶ Изключете моторната косачка и извадете щепсела на захранващия кабел от буксата.
- ▶ Натиснете шпулата (1) на главата за косене и я дръжте натисната.
- ▶ Изтеглете на ръка нишките за косене (2).
- ▶ Ако нишките за косене (2) вече не могат да се изтеглят: сменете шпулата (1) или нишките за косене (2). Шпулата е празна.

11.4.2 Регулиране на нишките за косене на главите за косене SuperCut

Нишките за косене се регулират автоматично. Резачът в предпазителя отрязва нишките за косене автоматично до правилната дължина.

Ако нишките за косене са по-къси от 40 mm, те не могат да бъдат регулирани автоматично.

- ▶ Изключете моторната косачка и извадете щепсела на захранващия кабел от буксата.

- ▶ Изтеглете на ръка нишките за косене.
- ▶ Ако нишките за косене не могат повече да се изтеглят: сменете нишките за косене. Шпулата е празна.

12 След работа

12.1 След работа

- ▶ Изключете моторната косачка и извадете щепсела на захранващия кабел от буксата.
- ▶ Ако моторната косачка е влажна: оставете косачката да изсъхне.
- ▶ Почистете моторната косачка.
- ▶ Почистете предпазителя.
- ▶ Почистете режещия инструмент.
- ▶ Ако е монтиран метален режещ инструмент: монтирайте подходящ предпазител за транспортиране.

13 Транспортиране

13.1 Транспортиране на моторната косачка

- ▶ Изключете моторната косачка, извадете щепсела на захранващия кабел от буксата.
- ▶ Ако е монтиран метален режещ инструмент: монтирайте подходящ предпазител за транспортиране.

Носене на моторната косачка

- ▶ Носете моторната косачка с една ръка, хваната за стебловидното тяло, така, че режещият инструмент да сочи назад, а косачката да се намира в равновесно състояние.

Транспортиране на моторната косачка с превозно средство

- ▶ Закрепете моторната косачка така, че да не може да се преобърне или да се измести.

14 Съхранение

14.1 Съхраняване на моторната косачка

- ▶ Изключете моторната косачка и извадете щепсела на захранващия кабел от буксата.
- ▶ Ако е монтиран метален режещ инструмент: монтирайте подходящ предпазител за транспортиране.
- ▶ Моторната косачка да се съхранява така, че да бъдат изпълнени следните условия:
 - Моторната косачка се съхранява извън обсега на деца.
 - Моторната косачка е чиста и суха.
- ▶ Ако моторната косачка ще се съхранява за повече от 30 дена: демонтирайте режещия инструмент.

15 Почистване

15.1 Почистване на моторната косачка

- ▶ Изключете моторната косачка и извадете щепсела на захранващия кабел от буксата.
- ▶ Почистете моторната косачка с влажна кърпа.
- ▶ Почистете вентилационните отвори с четка.

15.2 Почистване на предпазителя и на режещия инструмент

- ▶ Изключете моторната косачка и извадете щепсела на захранващия кабел от буксата.
- ▶ Почистете предпазителя и режещия инструмент с влажна кърпа или с мека четка.

16 Поддръжка /обслужване

16.1 Интервали за техническо обслужване и поддръжка

Интервалите за техническо обслужване и поддръжка зависят от условията на околната среда и работните условия. STIHL препоръчва следните интервали за техническо обслужване и поддръжка:

На всеки 50 работни часа

- ▶ Смажете предавателния механизъм.

Ежегодно

- ▶ Моторната косачка трябва да се провери от специализиран търговски обект на STIHL.

16.2 Смазване на предавателния механизъм

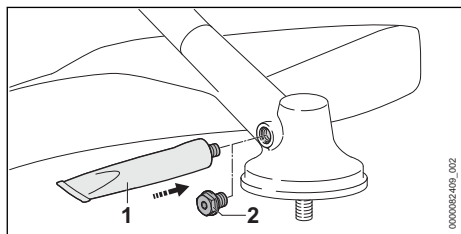

- ▶ Отвийте винтовата пробка (2).
- ▶ Ако по винтовата пробка (2) не се вижда смазка:
 - ▶ Завийте тубата "Трансмисионна смазка STIHL" (1).
 - ▶ Вкарайте 5 g трансмисионна смазка STIHL в корпуса на предавателния механизъм.
 - ▶ Развийте тубата "Трансмисионна смазка STIHL" (1).
 - ▶ Завийте винтовата пробка (2) и затегнете здраво.
 - ▶ Работете с моторната косачка 1 минута без натоварване. Трансмисионната смазка STIHL се разпределя равномерно.

16.3 Заточване и балансиране на металния режещ инструмент

За правилното заточване и балансиране на метални режещи инструменти се изисква голям практически опит.

STIHL препоръчва металните режещи инструменти да се заточват и балансират в специализиран търговски обект на STIHL.

- ▶ Заточвайте металния режещ инструмент така, както е описано в ръководството за употреба и върху опаковката на използвания режещ инструмент.

17 Ремонт

17.1 Ремонт на моторната косачка и режещия инструмент

Ползвателят не може самостоятелно да ремонтира моторната косачка и режещия инструмент.

- ▶ Ако моторната косачка или режещият инструмент са повредени: не използвайте моторната косачка или режещия инструмент и потърсете специализиран търговски обект на STIHL.

18 Отстраняване на неизправности

18.1 Отстраняване на неизправности по моторната косачка и акумулаторната батерия

Неизправност	Светодиоди на акумулаторната батерия	Причина	Отстраняване
При включване моторната косачка не започва да работи.	1 светодиода мига в зелено.	Състоянието на зареждане на акумулаторната батерия е твърде ниско.	<ul style="list-style-type: none"> Зареждайте акумулаторната батерия докрай, както е описано в ръководството за употреба на зарядното устройство STIHL AL 101, 301, 301-4, 500.
	1 светодиода свети в червено в червено.	Акумулаторната батерия е силно загряла или силно се е охладила.	<ul style="list-style-type: none"> Извадете щепсела на захранващия кабел от буксата. Оставете акумулаторната батерия да се охлади или затопли.
	3 светодиода мигат в червено.	Има неизправност в моторната косачка.	<ul style="list-style-type: none"> Извадете щепсела на захранващия кабел от буксата и го вкарайте отново Включете моторната косачка. Ако 3 светодиода продължават да мигат в червено: не използвайте моторната косачка и се обърнете към специализиран търговски обект на STIHL.
	3 светодиода светят в червено.	Моторната косачка е прегряла.	<ul style="list-style-type: none"> Извадете щепсела на захранващия кабел от буксата. Оставете моторната косачка да се охлади.
	4 светодиода мигат в червено.	В акумулаторната батерия има неизправност.	<ul style="list-style-type: none"> Извадете щепсела на захранващия кабел от буксата и го вкарайте отново. Включете моторната косачка. Ако 4 светодиода продължават да мигат в червено: не използвайте повече акумулаторната батерия и се обърнете към специализиран търговски обект на STIHL.
		Прекъсната е електрическата връзка между моторната косачка и акумулаторната батерия.	<ul style="list-style-type: none"> Извадете щепсела на захранващия кабел от буксата и го вкарайте отново. Ако моторната косачка все още не се задейства при включване: почистете контактните повърхности на захранващия кабел, както е описано в ръководството за употреба на акумулаторната батерия STIHL AR или "Чанта с колан AP със захранващ кабел".
		Моторната косачка или акумулаторната батерия са влажни.	<ul style="list-style-type: none"> Оставете моторната косачка или акумулаторната батерия да изсъхнат.
Моторната косачка се самоизключва по време на работа.	3 светодиода светят в червено.	Моторната косачка е прегряла.	<ul style="list-style-type: none"> Извадете щепсела на захранващия кабел от буксата. Оставете моторната косачка да се охлади.
		Има електрическа неизправност.	<ul style="list-style-type: none"> Извадете щепсела на захранващия кабел от буксата и го вкарайте отново.

Неизправност	Светодиоди на акумулаторната батерия	Причина	Отстраняване
			<ul style="list-style-type: none"> ▶ Ако моторната косачка продължава да се изключва по време на експлоатация: почистете контактните повърхности на захранващия кабел, както е описано в ръководството за употреба на акумулаторната батерия STIHL AR или "Чанта с колан AP със захранващ кабел". ▶ Включете моторната косачка.
Продължително ста на работа на моторната косачка е твърде кратка.		Акумулаторната батерия не е заредена напълно.	▶ Зареждайте акумулаторната батерия докрай, както е описано в ръководството за употреба на зарядното устройство STIHL AL 101, 301, 301-4, 500.
		Експлоатационният живот на акумулаторната батерия е надхвърлен.	▶ Сменете акумулаторната батерия.

19 Технически данни

19.1 Моторна косачка STIHL FSA 130 R

- Допустими акумулаторни батерии:
 - STIHL AR
 - STIHL AP заедно с „Чанта с колан AP със захранващ кабел
- Тегло без акумулаторна батерия, режещ инструмент и предпазител: 3,9 kg
- Дължина без режещ инструмент: 1750 mm

Продължителността на работа е посочена на www.stihl.com/battery-life.

19.2 Акустични и вибрационни стойности

Коефициентът K за нивото на звуковото налягане възлиза на 2 dB(A). Коефициентът K за нивото на звукова мощност възлиза на 2 dB(A). Коефициентът K за вибрационните стойности е равен на 2 m/s².

STIHL препоръчва да се носят антифони (защита на слуха).

Използване с глава за косене освен PolyCut 28-2

- Ниво на звуково налягане L_{pA}, измерено съгласно EN 50636-2-91: 83 dB(A)
- Максимално ниво на звукова мощност L_{wA}, измерено съгласно EN 50636-2-91: 94 dB(A)
- Вибрационна стойност a_{hv}, измерена съгласно EN 50636-2-91

- Дръжка за управление: 3,3 m/s²
- Кръгова обхващаща C-образна ръкохватка: 3,5 m/s²

Използване с глава за косене PolyCut 28-2

- Ниво на звуково налягане L_{pA}, измерено съгласно EN 50636-2-91: 84 dB(A)
- Максимално ниво на звукова мощност L_{wA}, измерено съгласно EN 50636-2-91: 97 dB(A)
- Вибрационна стойност a_{hv}, измерена съгласно EN 50636-2-91
 - Дръжка за управление: 3,3 m/s²
 - Кръгова обхващаща C-образна ръкохватка: 3,5 m/s²

Използване с метален режещ инструмент

- Ниво на акустично налягане L_{pA}, измерено съгласно EN 50636-2-91: 82 dB(A)
- Максимално ниво на звукова мощност L_{wA}, измерено съгласно EN 50636-2-91: 94 dB(A)
- Вибрационна стойност a_{hv}, измерена съгласно EN 50636-2-91
 - Дръжка за управление: 2,9 m/s²
 - Кръгова обхващаща C-образна ръкохватка: 3,7 m/s²

Посочените вибрационни стойности са измерени по стандартизиран метод на изпитване и могат да бъдат използвани за сравнение на електрически уреди. Действително възникващите вибрационни стойности могат да се различават от посочените стойности, в зависимост от начина на приложение. Посочените вибрационни стойности могат да бъдат използвани за първоначална оценка на

вибрационното натоварване. Действителното вибрационно натоварване трябва да бъде оценено. При това могат да се вземат под внимание също и периодите от време, през които електроуредът е изключен, както и тези, през които той е включен, но работи без натоварване.

Информация относно изпълнението на директивата за работодатели относно вибрациите 2002/44/ЕО можете да намерите на www.stihl.com/vib.

20 Комбинация от режещи инструменти, предпазители и самари

20.1 Комбинация от режещи инструменти, предпазители и самари

Режещ инструмент	Предпазител	Ограничител на стъпката	Самар
<ul style="list-style-type: none"> – PolyCut 28-2 Глава за косене с корда за косене „кръгла тиха“ с диаметър 2,4 mm: – Глава за косене Auto-Cut 25-2 – Глава за косене Auto-Cut 27-2 – Глава за косене STIHL AutoCut C 26-2 – Глава за косене SuperCut 20-2 – Глава за косене Duro-Cut 20-2 – Глава за косене TrimCut 31-2 – Глава за косене Fix-Cut 31-2 Глава за косене с нишка за косене „кръгла тиха“ с диаметър 2,7 mm: – Глава за косене Auto-Cut 36-2 	<ul style="list-style-type: none"> – Предпазител за главата за косене – Универсален предпазител заедно с престилката и резача 	<ul style="list-style-type: none"> – опция 	<ul style="list-style-type: none"> – Акумулаторна батерия STIHL AR, като опция заедно с опорната подложка – Колан за резервни акумулаторни батерии с монтирана „Чанта с колан AP със захранващ кабел“ заедно с колан за носене на уреда на едно рамо – Колан за резервни акумулаторни батерии с колан за носене и монтирана „Чанта с колан AP със захранващ кабел“ заедно с опорната подложка – Система за носене с вградена "Чанта с колан AP със захранващ кабел", като опция заедно с опорната подложка
<ul style="list-style-type: none"> – Режещ лист за трева 230-2 (Ø 230 mm) – Режещ лист за трева 230-4 (Ø 230 mm) – Режещ лист за трева 230-8 (Ø 230 mm) – Режещ лист за трева 250-32 (Ø 250 mm) – Режещ лист за трева 260-2 (Ø 260 mm) – Нож за гъсталак 250-3 (Ø 250 mm) 	<ul style="list-style-type: none"> – Универсален предпазител без престилка 	<ul style="list-style-type: none"> – предписано 	<ul style="list-style-type: none"> – Акумулаторна батерия STIHL AR заедно с опорната подложка – Колан за резервни акумулаторни батерии с монтирана „Чанта с колан AP със захранващ кабел“ заедно с колан за носене на уреда на едно рамо – Колан за резервни акумулаторни батерии с колан за носене и монтирана „Чанта с колан AP със захранващ кабел“ заедно с опорната подложка – Система за носене с вградена "Чанта с колан AP със захранващ кабел"

Режещ инструмент	Предпазител	Ограничител на стъпката	Самар
			заедно с опорната подложка

Описание на самарите



Акумулаторна батерия STIHL AR заедно с опорната подложка



Колан за резервни акумулаторни батерии с монтирана „Чанта с колан AP със захранващ кабел“ заедно с колан за носене на уреда на едно рамо



Колан за резервни акумулаторни батерии с колан за носене и монтирана „Чанта с колан AP със захранващ кабел“ заедно с опорната подложка



Система за носене с вградена "Чанта с колан AP със захранващ кабел" заедно с опорната подложка

21 Резервни части и принадлежности

21.1 Резервни части и принадлежности

STIHL С тези символи се обозначават оригинални резервни части на STIHL и оригинални принадлежности на STIHL.

Фирма STIHL препоръчва да се използват оригинални резервни части и оригинални принадлежности на STIHL.

Резервните части и принадлежностите на други производители не могат да бъдат оценени от STIHL по отношение на надеждността, безопасността и пригодността им, въпреки продължаващото наблюдение на пазара и STIHL не може да гарантира използването им.

Оригинални резервни части и оригинални принадлежности на STIHL се предлагат от специализиран търговски обект на STIHL.

22 Отстраняване /изхвърляне

22.1 Изхвърляне на моторната косачка

Информацията относно изхвърлянето можете да получите от местната администрация или от специализиран търговски обект на STIHL.

Неправилното изхвърляне може да увреди здравето и да замърси околната среда.

- ▶ Занесете продуктите на STIHL, включително опаковките, до подходящ събирателен пункт за рециклиране в съответствие с местните разпоредби.
- ▶ Не ги изхвърляйте заедно с битовите отпадъци.

23 Декларация на ЕС (EU) за съответствие

23.1 Моторна косачка STIHL FSA 130 R

ANDREAS STIHL AG & Co. KG
Badstraße 115
D-71336 Waiblingen

Германия

декларира на своя собствена отговорност, че
– Вид: моторна косачка, задвижвана от акумулаторна батерия

- фабрична марка: STIHL
- Тип: FSA 130 R
- Серийна идентификация: 4867

отговаря на съответните разпоредби на директивите 2011/65/ЕС, 2006/42/ЕО, 2014/30/ЕС и 2000/14/ЕО и е разработена и произведена съгласно валидните към датата на производство версии на следните стандарти: EN 55014-1, EN 55014-2, EN 60335-1 и EN ISO 12100 при спазване на стандарта EN 50636-2-91.

За определяне на измереното и на гарантираното максимално ниво на акустичното налягане се процедира съгласно директивата 2000/14/ЕС, приложение VI.

Участващ нотифициран орган: VDE Prüf- u. Zertifizierungsinstitut, Merianstraße 28, 63069 Offenbach, Германия

- Измерено ниво на звукова мощност: 94 dB(A)
- Гарантирано максимално ниво на звука (ниво на звуковата мощност): 96 децибела /dB(A)

Техническата документация се съхранява в отдел Одобрение на продукти на ANDREAS STIHL AG & Co. KG.

Годината на производство, страната на производство и машинният номер са посочени върху моторната косачка.

Вайблинген, 15.07.2021

ANDREAS STIHL AG & Co. KG

в качеството на заместник



Dr. Jürgen Hoffmann, Началник на отдел "Одобрение/разрешение на продукти"

24 Декларация за съответствие UKCA

24.1 Моторна косачка STIHL FSA 130 R

**UK
CA**

ANDREAS STIHL AG & Co. KG
Badstraße 115

D-71336 Waiblingen

Германия

декларира на своя собствена отговорност, че

- Вид: моторна косачка, задвижвана от акумулаторна батерия
- фабрична марка: STIHL
- Тип: FSA 130 R
- Серийна идентификация: 4867

отговаря не приложимите разпоредби на нормативните актове на Обединеното кралство The Restriction of the Use of Certain Hazardous Substances in Electrical and Electronic Equipment Regulations 2012, Supply of Machinery (Safety) Regulations 2008, Electromagnetic Compatibility Regulations 2016 и Noise Emission in the Environment by Equipment for use Outdoors Regulations 2001 и е разработена и произведена съгласно валидните към датата на производство версии на следните стандарти: EN 55014-1, EN 55014-2, EN 60335-1 und EN ISO 12100 при спазване на стандарт EN 50636-2-91.

За определяне на измереното и на гарантираното максимално ниво на акустично налягане се процедира съгласно нормативния акт на Обединеното кралство Noise Emission in the Environment by Equipment for use Outdoors Regulations 2001, Schedule 9.

Участващ нотифициран орган: INTERTEK Testing & Certification Ltd, Academy Place, 1 – 9 Brook Street, Brentwood, Essex, CM14 5NQ, Обединено кралство

- Измерено ниво на звукова мощност: 94 dB(A)
- Гарантирано максимално ниво на звука (ниво на звуковата мощност): 96 децибела /dB(A)

Техническата документация се съхранява от ANDREAS STIHL AG & Co. KG .

Годината на производство, страната на производство и машинният номер са посочени върху моторната косачка.

Вайблинген, 15.07.2021

ANDREAS STIHL AG & Co. KG

в качеството на заместник





Dr. Nikolas Stihl

Cuprins

1	Prefață.....	292
2	Informații referitoare la acest Manual de instrucțiuni.....	292
3	Cuprins.....	293
4	Instrucțiuni de siguranță.....	294
5	Pregătirea motocoasei de funcționare....	300
6	Asamblarea motocoasei.....	300
7	Reglarea motocoasei pentru utilizator....	303
8	Băgarea ștecherului cablului de racord și apoi scoaterea lui.....	306
9	Pomirea și oprirea motocoasei.....	306
10	Verificare motocoasă.....	307
11	Lucrul cu motocoasa.....	307
12	După lucru.....	309
13	Transportarea.....	309
14	Stocarea.....	309
15	Curățare.....	309
16	Întreținere.....	309
17	Reparare.....	310
18	Depanare.....	310
19	Date tehnice.....	311
20	Combinajii din unelte tăietoare, apărători și sisteme de transport.....	312
21	Piese de schimb și accesorii.....	313
22	Eliminare.....	313
23	Declarație de conformitate EU.....	313
24	Declarația de conformitate UKCA.....	314

1 Prefață

Stimată clientă, stimate client,

ne bucurăm că ați ales STIHL. Dezvoltăm și executăm produsele noastre în calitate de vârf, conform nevoilor clienților noștri. În felul acesta iau naștere produse de mare fiabilitate chiar și în condiții de solicitare extremă.

STIHL înseamnă calitate de vârf și în domeniul de service. Atelierele noastre de specialitate oferă consiliere și instrucțiuni competente, dar și o cuprinzătoare asistență tehnică.

Compania STIHL se angajează în mod expres să protejeze natura. Aceste instrucțiuni de utilizare sunt concepute pentru a vă ajuta la utilizarea sigură și ecologică a produsului dumneavoastră STIHL pe o durată lungă de exploatare.

Vă mulțumim pentru încredere și vă dorim multă bucurie la utilizarea produsului dumneavoastră STIHL.

IMPORTANT! ÎNAINTE DE UTILIZARE, CITIȚI ȘI PĂSTRAȚI INSTRUCȚIUNILE.

2 Informații referitoare la acest Manual de instrucțiuni

2.1 Documente valabile

Sunt valabile prevederile locale privitoare la securitate.

- ▶ În plus față de aceste instrucțiuni de utilizare, citiți, înțelegeți și păstrați următoarele documente:
 - Manualul de utilizare și ambalajul unelei tăietoare utilizate
 - Manualul de utilizare al sistemului de transport folosit
 - Manualul de utilizare al acumulatorului STIHL AR
 - Manualul de utilizare al produsului "borsetă AP cu cablu de legătură"
 - Instrucțiunile de siguranță ale acumulatorului STIHL AP
 - Instrucțiuni de utilizare pentru încărcătoare STIHL AL 101, 301, 301-4, 500
 - Informații privind siguranța pentru acumulatorii și produsele STIHL cu acumulator încorporat: www.stihl.com/safety-data-sheets

2.2 Identificarea Notelor de avertizare din text



AVERTISMENT

- Această notă poate indica pericolele care au ca rezultat răni grave sau decese.
 - ▶ Măsurile specificate pot împiedica răniile grave sau decesele.

INDICAȚIE

- Această notă indică pericolele care pot avea ca rezultat avariarea bunurilor.
 - ▶ Măsurile specificate pot împiedica avariarea bunurilor.

2.3 Simboluri în text



Acest simbol se referă la un capitol din aceste instrucțiuni de folosire.

3 Cuprins

3.1 Motocoasă

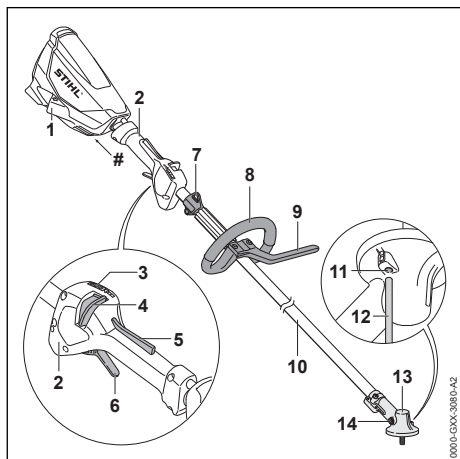

1 Mufă

Mufa servește la introducerea ștecărului de la cablul de racord.

2 Mâner de comandă

Mânerul de comandă folosește la operarea, susținerea și ghidarea motocoasei.

3 LED-uri

LED-urile indică treapta de putere reglată.

4 Cursor de deblocare

Cursorul de deblocare împreună cu blocajul pârghiei de comutare deblochează pârghia de comutare. Cursorul de deblocare servește la reglarea treptei de putere.

5 Blocajul pârghiei de comutare

Blocajul pârghiei de comutare deblochează maneta de acționare împreună cu cursorul de deblocare.

6 Maneta de acționare

Maneta de acționare pornește și oprește motocoasa.

7 Inel de susținere

Inelul de susținere servește la agățarea sistemului de transport.

8 Mâner circular

Mânerul circular servește la susținerea și ghidarea motocoasei.

9 Limitator de pas

Limitatorul de pas limitează distanța dintre piciorul utilizatorului și o unealtă tăietoare metalică.

10 Tijă

Tija conectează toate componentele.

11 Orificiu pentru dorn

Orificiul pentru dorn servește la introducerea dornului.

12 Dorn

Dornul blochează arborele, dacă se montează o unealtă tăietoare.

13 Carcasa mecanismului

Carcasa mecanismului acoperă mecanismul.

14 Șurub de închidere

Șurubul de închidere închide orificiul pentru lubrifianțul de angrenaj STIHL.

Plăcuță de identificare cu seria mașinii

3.2 Protecții și unelte tăietoare

Protecțiile și uneltele tăietoare sunt prezentate ca exemplu. În acest manual cu instrucțiuni sunt indicate combinațiile care pot fi utilizate, 20.

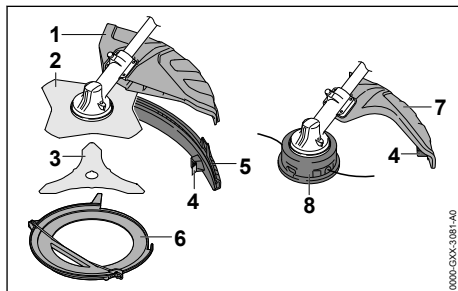

1 Apărătoare universală

Apărătoarea universală protejează utilizatorul de obiectele aruncate în sus și de contactul cu unealta tăietoare.

2 Disc de tuns iarba

Discul de tuns iarba taie iarba și buruienii.

3 Cuțit de defrișat

Cuțitul de defrișat taie desigur.

4 Cuțit de debitat

Cuțitul de debitat taie firele de tăiat la lungimea corectă în timpul lucrului.

5 Ecrane de protecție

Ecranul de protecție extinde protecția universală la folosire cu un cap cositor.

6 Apărătoare la transport

Apărătoarea de transport protejează de contactul cu uneltele tăietoare metalice.

7 Apărătoare pentru capetele cositoare

Apărătoarea pentru capul cositor protejează utilizatorul de obiectele aruncate în sus și de contactul cu capul cositor.

8 Cap cositor

Capul cositor ține firele de tăiat.

3.3 Sisteme de transport

Sistemele de transport sunt prezentate ca exemplu. În acest manual de instrucțiuni sunt indicate combinațiile care pot fi utilizate,  20.1.

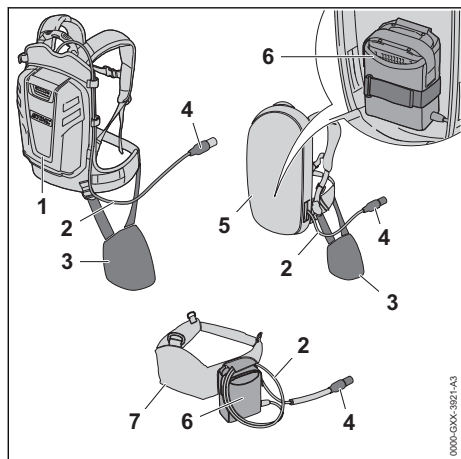
**1 Acumulator STIHL AR**

Acumulatorul STIHL AR poate furniza electricitate motocoasei.

2 Cablu de racord

Cablul de racord conectează motocoasa cu acumulatorul sau cu "borseta AP cu cablu de racord".

3 Pernă de reazem

Perna de reazem servește la fixarea motocoaselor la acumulatorul STIHL AR sau la sistemul de transport cu "borsetă AP cu cablu de legătură".

4 Ștecherul cablului de racord

Ștecherul cablului de racord conectează motocoasa cu "borseta AP cu cablu de legătură" sau cu un acumulator STIHL AR.

5 Sistem de transport cu "borsetă AP cu cablu de legătură"

Sistemul de transport poate alimenta motocoasa cu energie.

6 "borsetă AP cu cablu de racord" montată

„Borseta AP cu cablu de racord” poate alimenta motocoasa cu energie.

7 Centură-suport pentru acumulatori cu "borsetă AP cu cablu de racord" atașată

Centura-suport pentru acumulatori poate furniza electricitate motocoasei.

3.4 Simboluri

Simbolurile pot fi pe motocoasă și pe protecție, iar ele semnifică următoarele:



Acest simbol indică sensul de rotație al uneltei tăietoare.

max Ø xxx Acest simbol indică diametrul maxim în milimetri al uneltei tăietoare.



Acest simbol indică turația nominală a uneltei tăietoare.



L_{WA} Nivelul calculat de putere acustică conform Directivei 2000/14/EG în dB(A), pentru a se putea compara nivelul emisiilor de zgomot a produselor electrice.



Nu aruncați produsul la gunoii menajeri.

4 Instrucțiuni de siguranță**4.1 Simboluri de avertizare****4.1.1 Motocoasă**

Simbolurile de avertizare de pe motocoasă semnifică următoarele:



Respectați instrucțiunile de siguranță și măsurile în legătură cu acestea.



Citiți, respectați și păstrați Manualul de instrucțiuni.



Purtați ochelari de protecție. În cazul în care în timpul lucrului pot cădea obiecte: Purtați o cască de protecție.



Purtați cizme de protecție.



Purtați mănuși de protecție.



Respectați instrucțiunile de siguranță referitoare la recul și măsurile în legătură cu acesta.



Respectați instrucțiunile de siguranță privind obiectele aruncate în sus și măsurile în legătură cu acestea.



Păstrați distanța de siguranță.



Dacă întrerupeți lucrul, respectiv în timpul transportului, al depozitării, al curățării, al întreținerii sau reparării scoateți ștecherul cablului de racord din bucsă.



Nu atingeți suprafața fierbinte.

4.1.2 Apărătoare pentru capetele cositoare

Simbolurile de avertizare de pe protecția capului cositor au următoarea semnificație:



Folosiți această protecție pentru capete cositoare.



Nu folosiți această protecție pentru discuri de tuns iarbă.



Nu folosiți această protecție pentru cuțite de defrișat.



Nu folosiți această protecție pentru cuțite tocătoare.



Nu folosiți această protecție pentru lame de ferăstrău circular.

4.1.3 Protecție universală și ecran de protecție

Apărătoare universală

Simbolurile de avertizare de pe apărătoarea universală au următoarea semnificație:



Nu folosiți această protecție fără ecran de protecție pentru capete cositoare.



Folosiți această protecție pentru discuri de tuns iarbă.



Folosiți această protecție pentru cuțite de defrișat.



Nu folosiți această protecție pentru cuțite tocătoare.



Nu folosiți această protecție pentru lame de ferăstrău circular.

Ecrane de protecție

Simbolurile de avertizare de pe ecranul de protecție semnifică următoarele:



Folosiți apărătoarea universală împreună cu ecranul de protecție și cuțitul de debitat pentru capete cositoare.

4.2 Utilizare conform destinației

Motocoasa STIHL FSA 130 R este folosită pentru următoarele aplicații:

- cu un cap cositor: tăierea ierbii
- cu un disc de tuns iarbă: tăierea ierbii și a buruienilor
- cu un cuțit de defrișat: cosirea deșeurilor cu un diametru de până la 20 mm

Este interzisă folosirea motocoasei pe timp ploios.

Această motocoasă este alimentată cu energie de un acumulator STIHL AP împreună cu "borseta AP cu cablul de legătură", sau de un acumulator STIHL AR.

▲ AVERTISMENT

- Bateriile care nu au fost aprobate de STIHL pentru utilizarea cu motocoasa pot produce incendii și explozii. Risc de rănire gravă a persoanelor sau de deces și de avariere a bunurilor.
 - ▶ Folosiți motocoasa cu un acumulator STIHL AP împreună cu "borseta AP cu cablul de legătură", sau cu un acumulator STIHL AR.
- În cazul în care motocoasa sau cablul de încărcare nu sunt utilizate conform destinației, oamenii pot fi grav răniți sau uciși, iar bunurile pot fi avariate.
 - ▶ Utilizați motocoasa conform celor prezentate în aceste instrucțiuni de utilizare.
 - ▶ Folosiți acumulatorul precum este prezentat în manualul de instrucțiuni "borseta AP cu cablul de legătură" sau manualul de instrucțiuni al acumulatorului STIHL AR.

4.3 Cerințe pentru utilizator

▲ AVERTISMENT

- Utilizatorii neavizați nu își pot da seama de pericolele pe care le comportă motocoasa și nici nu le pot aprecia. Risc de răniri grave sau deces pentru utilizator sau alte persoane.



- ▶ Citiți, respectați și păstrați Manualul de instrucțiuni.

- ▶ În cazul în care motocoasa este predată altei persoane: dați și manualul de instrucțiuni.
- ▶ Asigurați-vă că utilizatorul îndeplinește următoarele cerințe:
 - Utilizatorul este odihnit.
 - Din punct de vedere fizic, senzorial și mental, utilizatorul este capabil să folosească și să lucreze cu motocoasa. Utilizatorilor cu abilități fizice, senzoriale sau mentale reduse trebuie să li se permită lucrul doar sub supraveghere sau conform instrucțiunilor unei persoane responsabile.
 - Utilizatorul poate recunoaște și evalua pericolele pe care le reprezintă motocoasa.
 - Utilizatorul este major sau utilizatorul este instruit sub supraveghere corespunzător reglementărilor naționale.
 - Înainte de prima utilizare a motocoasei, utilizatorul a beneficiat de instrucțiuni din partea unui distribuitor sau profesionist STIHL.
 - Utilizatorul nu se află sub influența alcoolului, medicamentelor sau drogurilor.
- ▶ Dacă există neclarități: Adresați-vă unui distribuitor STIHL.

4.4 Îmbrăcăminte și echipament

▲ AVERTISMENT

- În timpul lucrului, părul lung poate fi tras în motocoasă. Utilizatorul poate fi rănit grav.
 - ▶ Părul lung se va strânge și asigura astfel încât să fie peste umeri.
- În timpul lucrului, obiectele pot fi proiectate cu viteze mari. Pericol de rănire a utilizatorului.



- ▶ Purtați ochelari de protecție strâmi. Ochelari de protecție adecvați, verificați conform normei EN 166 sau conform prevederilor naționale, se pot găsi în comerț cu identificarea corespunzătoare.

- ▶ Purtați mască de protecție.
- ▶ Purtați un pantalon lung dintr-un material rezistent.
- Obiectele aflate în cădere pot provoca răni la cap.
 - ▶ În cazul în care în timpul lucrului pot cădea obiecte: purtați o cască de protecție



- În timpul lucrului poate fi generat praf. Praful inspirat poate afecta sănătatea și poate declanșa reacții alergice.
 - ▶ Dacă se ridică praful: Purtați o mască pentru praf.
- Îmbrăcămintea neadecvată se poate prinde în copaci, arbuști și în motocoasă. Utilizatorii care nu folosesc îmbrăcăminte adecvată se pot răni grav.
 - ▶ Purtați haine strânse pe corp.
 - ▶ Scoateți-vă eșarfele și bijuteriile.
- În timpul lucrului, utilizatorul poate intra în contact cu unealta tăietoare rotativă. Utilizatorul poate fi rănit grav.
 - ▶ Purtați încălțăminte făcute din material rezistent la uzură.



- ▶ Dacă este folosită o unealtă tăietoare metalică: purtați cizme de protecție și ștaif de oțel.

- ▶ Purtați un pantalon lung dintr-un material rezistent.
- La montarea și demontarea unelei tăietoare și în timpul curățării sau întreținerii, utilizatorul poate intra în contact cu unealta tăietoare sau cuțitul de debitat. Pericol de rănire a utilizatorului.



- ▶ Purtați mănuși de lucru făcute din material rezistent la uzură.

- În cazul în care utilizatorul poartă încălțăminte necorespunzătoare, acesta poate aluneca. Pericol de rănire a utilizatorului.
 - ▶ Purtați încălțăminte închisă, rigidă, cu talpă antiderapantă.

4.5 Spațiul de lucru și zona învecinată

▲ AVERTISMENT

- Persoanele neautorizate, copiii și animalele nu pot recunoaște și evalua pericolele pe care le reprezintă motocoasa și obiectele proiectate. Persoanele neautorizate, copiii și animalele pot fi rănite grav, iar bunurile pot fi avariate.



► Nu permiteți accesul persoanelor neautorizate, al copiilor și animalelor pe o rază de 15 m în jurul zonei de lucru.

- Respectați o distanță de 15 m față de orice obiect.
- Motocoasa nu se va lăsa nesupravegheată.
- Asigurați-vă de faptul că nu este posibilă joaca copiilor cu motocoasa.
- Componentele electrice ale motocoasei pot produce scânteii. Scânteile pot declanșa incendii și explozii într-un mediu foarte inflamabil sau exploziv. Risc de rănire gravă a persoanelor sau de deces și de avariere a bunurilor.
 - Nu lucrați niciodată într-un mediu foarte inflamabil sau exploziv.

4.6 Starea sigură în exploatare

4.6.1 Motocoasă

Motocoasa este în stare de siguranță în cazul în care sunt îndeplinite următoarele condiții:

- Motocoasa nu prezintă deteriorări.
- Motocoasa este curată.
- Elementele de comandă funcționează și nu sunt modificate.
- Este montată o combinație între unealta tăietoare și apărătoare, menționată în acest Manual de instrucțiuni.
- Unealta tăietoare și apărătoarea sunt montate corect.
- Au fost montate accesoriile originale STIHL pentru această motocoasă.
- Accesoriiile au fost montate corect.

▲ AVERTISMENT

- Într-o stare nesigură, componentele ar putea să nu mai funcționeze corect, iar dispozitivele de siguranță ar putea fi dezactivate. Persoanele pot fi rănite grav sau chiar omorâte.
 - Lucrați cu o motocoasă nedeteriorată.
 - Dacă motocoasa este murdară: curățați motocoasa.
 - Nu aduceți modificări motocoasei. Excepție: Montarea unei combinații de unealtă tăietoare și apărătoare, menționată în acest Manual de instrucțiuni.
 - Dacă elementele de comandă nu funcționează: Nu lucrați cu motocoasa.
 - Montați accesoriile originale STIHL pentru această motocoasă.
 - Montați unealta tăietoare și apărătoarea conform descrierii din Manualul cu instrucțiuni.

- Montați accesoriul așa cum este prezentat în manualul cu instrucțiuni sau în manualul accesoriului.
- Nu introduceți obiecte în orificiile motocoasei.
- Înlocuiți panourile indicatoare uzate sau deteriorate.
- Dacă există neclarități: Adresați-vă unui distribuitor STIHL.

4.6.2 Apărătoare

Bateria se află într-o stare sigură atunci când se întrunesc următoarele condiții:

- Protecția nu prezintă deteriorări.
- În cazul în care se folosesc cuțitul de debitat și ecranul de protecție: cuțitul de debitat și ecranul de protecție trebuie să fie montate corespunzător.

▲ AVERTISMENT

- Într-o stare nesigură, componentele ar putea să nu mai funcționeze corect, iar dispozitivele de siguranță ar putea fi dezactivate. Risc de rănire gravă.
 - Lucrați cu o apărătoare nedeteriorată.
 - În cazul în care se folosesc cuțitul de debitat și ecranul de protecție: lucrați cu un cuțit de debitat și un ecran de protecție ce au fost montate corespunzător.
 - Dacă aveți neclarități, vă rugăm să vă adresați unui distribuitor STIHL.

4.6.3 Cap cositor

Capul cositor se află într-o stare sigură atunci când se întrunesc următoarele condiții:

- Capul cositor nu prezintă deteriorări.
- Capul cositor nu este blocat.
- Firele pentru cosit iarba sunt montate corect.
- Nu au fost depășite limitele de uzură.

▲ AVERTISMENT

- Într-o stare lipsită de siguranță, piese de la capul cositor sau de la firele pentru cosit iarba se pot desface și pot fi proiectate. Se pot produce grave leziuni corporale.
 - Lucrați cu un cap cositor nedeteriorat.
 - Nu înlocuiți firele pentru cosit iarba cu obiecte din metal.
 - Observați și respectați limitele de uzură.
 - Dacă există neclarități: Adresați-vă unui distribuitor STIHL.

4.6.4 Unealta tăietoare metalică

Unealta tăietoare metalică se află într-o stare sigură atunci când se întrunesc următoarele condiții:

- Unealta tăietoare metalică și componentele montate nu sunt deteriorate.
- Unealta tăietoare metalică nu este deformată.
- Unealta tăietoare metalică este montată corespunzător.
- Unealta tăietoare metalică este ascuțită corespunzător.
- Unealtă tăietoare metalică nu are bavură pe muchiile de tăiere.
- Nu au fost depășite limitele de uzură.
- În cazul în care se utilizează o unealtă tăietoare metalică nefabricată de STIHL, aceasta nu trebuie să fie mai grea, mai groasă sau să aibă o altă formă ori să prezinte o calitate mai redusă, iar diametrul nu trebuie să fie mai mare decât diametrul maxim acceptat de STIHL pentru respectiva unealtă tăietoare metalică.

▲ AVERTISMENT

- În starea de siguranță necorespunzătoare, piesele unelei tăietoare metalice se pot slăbi și pot fi proiectate. Se pot produce grave leziuni corporale.
 - ▶ Lucrați cu o unealtă tăietoare metalică nedeteriorată și componente nedeteriorate.
 - ▶ Ascuțiți bine unealta tăietoare metalică.
 - ▶ Băvurile de pe muchiile de tăiere se îndepărtează cu o pilă.
 - ▶ Solicitați echilibrarea unelei tăietoare metalice de către un distribuitor STIHL.
 - ▶ Observați și respectați limitele de uzură.
 - ▶ Utilizați o unealtă tăietoare metalică indicată în acest manual de instrucțiuni.
 - ▶ Dacă există neclarități: adresați-vă unui distribuitor STIHL.

4.7 Utilizarea

▲ AVERTISMENT

- În anumite situații, utilizatorul nu poate lucra în mod concentrat. Utilizatorul se poate împiedica, poate cădea și se poate răni grav.
 - ▶ Lucrați calm și metodic.
 - ▶ În cazul în care condițiile de lumină și de vizibilitate sunt proaste: nu lucrați cu motocoasa.
 - ▶ Lucrați singur cu motocoasa.
 - ▶ Ghidați unealta tăietoare cât mai aproape de sol.
 - ▶ Aveți grijă la obstacole.

- ▶ Lucrați stând în picioare, menținându-vă echilibrul.
- ▶ În cazul în care simțiți semne de oboseală: luați o pauză de lucru.
- Unealta tăietoare rotativă îl poate tăia pe utilizator. Utilizatorul poate fi rănit grav.
 - ▶ Nu atingeți unealta tăietoare rotativă.
 - ▶ Dacă unealta tăietoare este blocată de un obiect: opriți motocoasa și scoateți din mufă ștecherul cablului de legătură. Doar atunci îndepărtați obiectul.
- Dacă, în timpul lucrului, motocoasa are un comportament diferit sau neregulat, ea ar putea fi într-o stare nesigură. Risc de rănire gravă a persoanelor și de pagube materiale.
 - ▶ Opriți desfășurarea lucrărilor, scoateți din mufă ștecherul cablului de legătură și apelați la un distribuitor STIHL.
- În timpul lucrului, este posibil ca motocoasa să producă vibrații.



- ▶ Purtați mănuși.

- ▶ Faceți pauze de lucru.
- ▶ În cazul semnelor de probleme de circulație sangvină, adresați-vă unui medic.
- Dacă, pe durata lucrului, unealta tăietoare lovește un obiect străin, atunci acesta sau părți din acesta pot fi proiectate cu viteză ridicată. Risc de rănire a persoanelor și de avariere a bunurilor.
 - ▶ Înlăturați obiectele străine din zona de lucru.
- În cazul în care unealta tăietoare rotativă lovește un obiect dur, pot apărea scântei și este posibilă deteriorarea unelei tăietoare. Scântelele pot declanșa incendii într-un mediu cu nivel ridicat de inflamabilitate. Risc de rănire gravă a persoanelor sau de deces și de pagube materiale.
 - ▶ Nu lucrați într-un mediu cu nivel ridicat de inflamabilitate.
 - ▶ Asigurați-vă că unealta tăietoare este într-o stare sigură.
- În cazul în care maneta de acționare este eliberată, unealta tăietoare continuă să se rotească pentru o perioadă scurtă de timp. Se pot produce grave leziuni corporale.
 - ▶ Așteptați până când unealta tăietoare nu se mai rotește.
- Într-o situație periculoasă, utilizatorul ar putea intra în panică și să nu depună sistemul de susținere. Utilizatorul poate fi rănit grav.
 - ▶ Exersați scoaterea sistemului de transport.

4.8 Forțe de reacție

4.8.1 Forțe de reacție

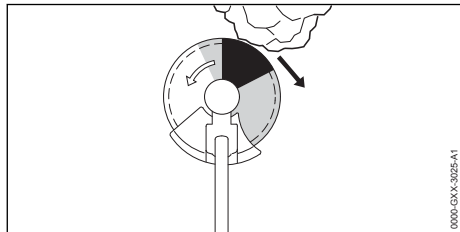

Un recul poate fi cauzat de următoarele:

- Unealta tăietoare metalică care se rotește, întâlnește în zona marcată cu gri sau în zona marcată cu negru un obiect dur și este frânată foarte repede.
- Unealta tăietoare metalică care se rotește blochează.

Cel mai mare pericol de recul este în zona marcată cu negru.

⚠️ AVERTISMENT

- Din aceste cauze, mișcarea de rotație a unelei tăietoare este frânată sau oprită brusc, iar unealta tăietoare poate să fie aruncată către dreapta sau în direcția utilizatorului (săgeata neagră). Utilizatorul poate pierde controlul asupra motocoasei. Aceasta poate duce la leziuni corporale grave, chiar letale.
 - ▶ Țineți ferm motocoasa cu ambele mâini.
 - ▶ Lucrați conform descrierii din manualul de instrucțiuni.
 - ▶ Nu lucrați cu zona marcată cu negru.
 - ▶ Folosiți o combinație între unealta tăietoare, apărătoare și sistemul de susținere, menționată în acest manual de instrucțiuni.
 - ▶ Ascuțiți bine unealta tăietoare metalică.
 - ▶ Lucrați cu accelerare la maximum.

4.9 Transportul

⚠️ AVERTISMENT

- În timpul lucrului carcasa mecanismului de antrenare se poate supraîncălzi. Utilizatorul se poate arde.
 - ▶ Nu atingeți carcasa mecanismului de antrenare supraîncălzită.
- În timpul transportului, motocoasa poate cădea sau se poate deplasa. Risc de rănire a persoanelor și de avariere a bunurilor.



- ▶ Scoateți din bucsă ștecherul cablului de racord.

- ▶ Dacă este montată o unealtă tăietoare din metal: atașați protecția la transport.
- ▶ Asigurați motocoasa cu centuri de fixare, curele sau cu o plasă astfel încât aceasta să nu poată cădea și să nu se poată deplasa.

4.10 Depozitarea

⚠️ AVERTISMENT

- Copiii nu pot recunoaște și evalua pericolele pe care le prezintă motocoasa. Copiii pot suferi leziuni grave.



- ▶ Scoateți din mufă ștecărul cablului de legătură.

- ▶ Dacă este montată o unealtă tăietoare din metal: montați protecția la transport.
- ▶ Depozitați motocoasa într-un loc care nu este la îndemâna copiilor.
- Contactele electrice de la motocoasă și de la componentele metalice pot coroda din cauza umezelii. Motocoasa se poate deteriora.



- ▶ Scoateți din mufă ștecărul cablului de legătură.

- ▶ Depozitați motocoasa într-un loc curat și uscat.

4.11 Curățarea, întreținerea și repararea

⚠️ AVERTISMENT

- Dacă la curățare, întreținere sau reparare, ștecherul cablului de legătură este conectat, motocoasa poate să pornească în mod neașteptat. Risc de rănire gravă a persoanelor și de pagube materiale.
- ▶ Scoateți din mufă ștecărul cablului de legătură.
- În timpul lucrului, carcasa mecanismului de antrenare se poate supraîncălzi. Utilizatorul se poate arde.



- ▶ Nu atingeți carcasa mecanismului de antrenare supraîncălzită.

- Detergenții abrazivi, curățarea cu jet de apă sau obiectele ascuțite pot deteriora motocoasa, apărătoarea sau unealta tăietoare. Dacă motocoasa, apărătoarea sau unealta tăietoare nu sunt curățate corespunzător, componentele s-ar putea să nu mai funcționeze corect, iar dispozitivele de siguranță să fie scoase din funcțiune. Se pot produce grave leziuni corporale.
 - ▶ Curățați motocoasa, apărătoarea și unealta tăietoare așa cum se descrie în acest manual cu instrucțiuni.
- Dacă motocoasa, apărătoarea sau unealta tăietoare nu sunt întreținute sau reparate corespunzător, componentele s-ar putea să nu mai funcționeze corect, iar dispozitivele de siguranță să fie scoase din funcțiune. Persoanele pot fi rănite grav sau chiar omorâte.
 - ▶ Nu încercați să întrețineți sau să reparați motocoasa pe cont propriu.
 - ▶ Dacă motocoasa sau apărătoarea trebuie întreținute sau reparate: consultați un distribuitor STIHL.
 - ▶ Întrețineți unealta tăietoare conform prezentații din manualul unelei tăietoare sau de pe ambalajul unelei tăietoare folosite.
- În timpul curățării sau întreținerii uneltelor tăietoare, utilizatorul se poate tăia în muchiile tăietoare ascuțite. Pericol de rănire a utilizatorului.
 - ▶ Purtați mănuși de lucru făcute din material rezistent la uzură.



5 Pregătirea motocoasei de funcționare

5.1 Pregătirea motocoasei pentru funcționare

Înainte de începerea oricăror lucrări trebuie parcurși pașii următori:

- ▶ Asigurați-vă că următoarele componente sunt într-o stare sigură:
 - Motocoasă, 4.6.1.
 - Apărătoare, 4.6.2.
 - Cap cositor, 4.6.3 sau unealtă tăietoare metalică, 4.6.4.
 - Acumulatorul este prezentat ca și în manualul cu instrucțiuni al acumulatorului STIHL AR sau în manualul cu instrucțiuni "borsetă AP cu cablu de legătură".
- ▶ Verificați acumulatorul așa cum este prezentat în manualul cu instrucțiuni al acumulatorului STIHL AR sau în manualul cu instrucțiuni "borsetă AP cu cablu de legătură".

- ▶ Încărcați acumulatorul complet, așa cum este prezentat în manualul cu instrucțiuni al încărcătoarelor STIHL AL 101, 301, 301-4, 500.
- ▶ Curățați motocoasa, 15.1.
- ▶ Atașați mânerul circular, 6.1.
- ▶ Alegeți combinația dintre unealtă tăietoare, apărătoare și sistem de susținere, 20.
- ▶ Atașați apărătoarea, 6.3.1.
- ▶ Dacă se utilizează o apărătoare universală împreună cu un cap cositor: Atașarea ecranelor și cuțitului de debitat, 6.4.1.
- ▶ Dacă este folosită o unealtă tăietoare metalică: montați mânerul circular cu limitatorul de pas, 6.2.
- ▶ Atașarea capului cositor sau a unelei metalice tăietoare, 6.5.1 sau 6.6.1.
- ▶ Acumulator STIHL AR, așezarea și reglarea sistemului de transport sau a „borsetei AP cu cablu de legătură”, 7.
- ▶ Echilibrați motocoasa, 7.4.
- ▶ Reglați mânerul circular, 7.5.
- ▶ Verificați elementele de comandă, 10.1.
- ▶ Dacă etapele nu pot fi efectuate: nu folosiți motocoasa și contactați un distribuitor STIHL.

6 Asamblarea motocoasei

6.1 Atașarea mânerului circular

- ▶ Opriiți motocoasa și scoateți din bucsă ștechele cablului de legătură.

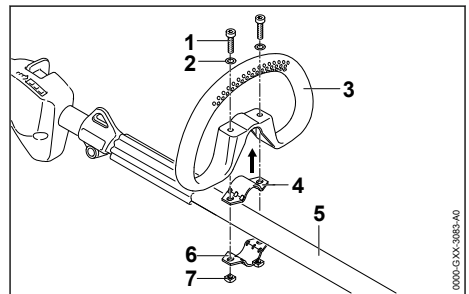

- ▶ Așezați brățara (4) în mânerul circular (3).
- ▶ Așezați mânerul circular (3) împreună cu brățara (4) pe tijă (5).
- ▶ Așezați șaibele (2) pe șuruburi (1).
- ▶ Apăsați brățara (6) pe tijă (5).
- ▶ Treceți șuruburile (1) prin orificii în mânerul circular (3) și în brățări (4 și 6).
- ▶ Însurubați piulițele (7) și strângeți bine.

6.2 Montarea mânerului circular cu limitatorul de pas

- ▶ Opriiți motocoasa și scoateți din bucsă ștechele cablului de legătură.

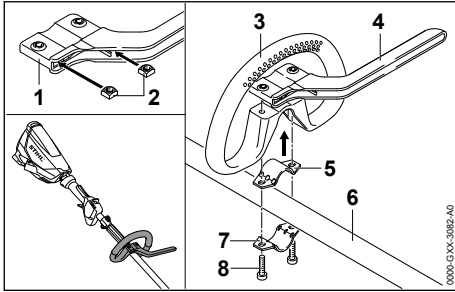

- ▶ Introduceți piulițele (2) în limitatorul de pas (1) în așa mod, încât orificiile să fie aliniate.
- ▶ Așezați brățara (5) în mânerul circular (3).
- ▶ Așezați mânerul circular (3) împreună cu brățara (4) și limitatorul de pas (4) pe tijă (6).
- ▶ Apăsăți brățara (7) pe tijă (6).
- ▶ Înșurubați șuruburile (8) și strângeți bine.

6.3 Montarea și demontarea protecției

6.3.1 Atașarea apărătorii

- ▶ Opriti motocoasa și scoateți din bucsă ștecherul cablului de legătură.

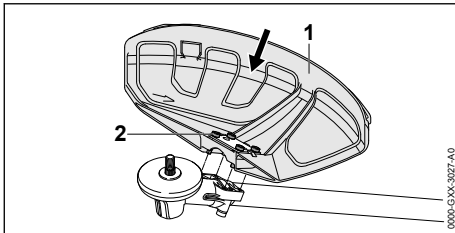

- ▶ Împingeți apărătoarea (1) până la opritorul din ghidajele de carcasa mecanismului de antrenare.
- ▶ Înșurubați șuruburile (2) și strângeți bine.

6.3.2 Demontarea protecției

- ▶ Opriti motocoasa și scoateți din bucsă ștecherul cablului de legătură.

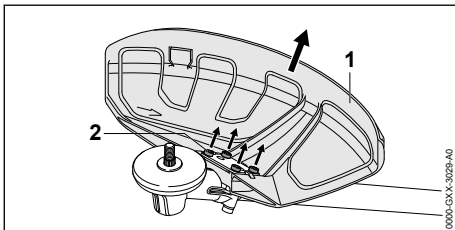

- ▶ Deșurubați șuruburile (2).
- ▶ Scoateți apărătoarea (1) prin tragere.

6.4 Atașarea și demontarea ecranului de protecție

6.4.1 Atașarea ecranului

- ▶ Opriti motocoasa și scoateți din bucsă ștecherul cablului de legătură.

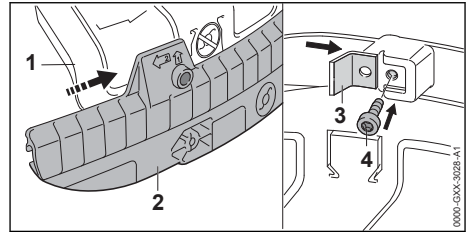

- ▶ Împingeți canelura de ghidare a ecranului de protecție (2) pe lisa apărătorii universale (1), până când auziți că s-a blocat.
- ▶ Împingeți cuțitul de debitat (3) în canelura de ghidare a ecranului de protecție (2).
- ▶ Înșurubați șurubul (4) și strângeți bine.

6.4.2 Demontarea ecranului de protecție

- ▶ Opriti motocoasa și scoateți din bucsă ștecherul cablului de legătură.

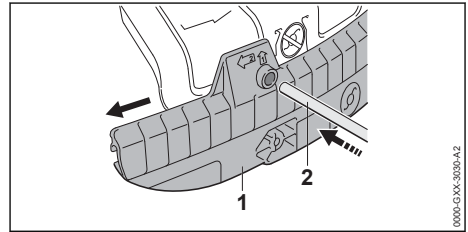

- ▶ Împingeți dornul (2) în orificiul ecranului de protecție (1).
- ▶ Cu dornul (2) trageți jos ecranul de protecție (1).

Este interzisă demontarea din nou a cuțitului de debitat de pe protecție (1).

6.5 Montarea și demontarea capului cositor

6.5.1 Atașarea capului cositor

- ▶ Opriti motocoasa și scoateți din mufă ștecărul cablului de legătură.

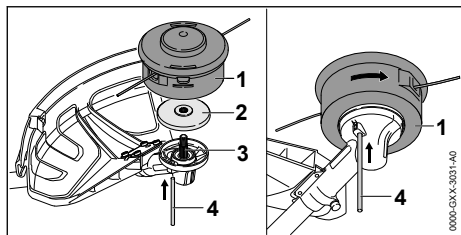

- ▶ Așezați discul de apăsare (2) în așa fel pe arbore (3), încât diametrul mai mic să fie orientat în sus.
- ▶ Așezați capul cositor (1) pe arbore (3) și rotiți-l cu mâna în sens antiorar.
- ▶ Apăsați dornul (4) până la opritorul din orificiu și țineți-l apăsat.
- ▶ Rotiți capul cositor (1) în sens antiorar, până când dornul (4) se blochează. Arborele (3) este blocat.
- ▶ Cu mâna strângeți ferm capul cositor (1).
- ▶ Scoateți dornul (4).

6.5.2 Demontarea capul cositor

- ▶ Opriți motocoasa și scoateți din bucsă ștecheul cablului de legătură.
- ▶ Apăsați dornul până la opritorul din orificiu și țineți-l apăsat.
- ▶ Rotiți capul cositor până când dornul se fixează. Arborele este blocat.
- ▶ Desfaceți capul cositor rotindu-l în sens orar.
- ▶ Scoateți discul de presare.
- ▶ Scoateți dornul.

6.6 Montarea și demontarea unel- telor tăietoare metalice

6.6.1 Montarea unelei tăietoare metalice

- ▶ Opriți motocoasa și scoateți din bucsă ștecheul cablului de legătură.

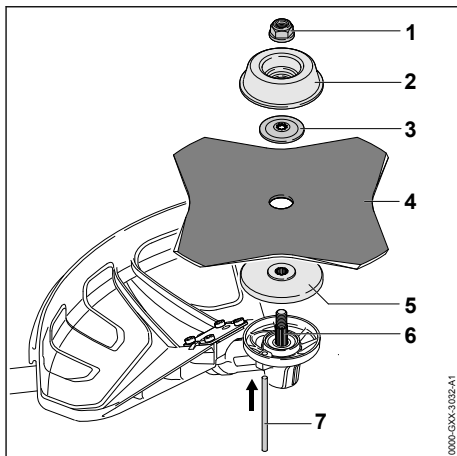

- ▶ Așezați discul de presiune (5) în așa mod pe arbore (6), încât diametrul mai mic să fie orientat în sus.
- ▶ Poziționați unealta tăietoare metalică (4) pe discul de presiune (5). Dacă se folosește un disc de fierăstrău sau un disc de tuns iarbă cu mai mult de 4 tăișuri: aliniați astfel muchiile de tăiere încât ele să indice în aceeași direcție, ca și săgeata de sens de rotație de pe protecție.
- ▶ Așezați discul de presiune (3) în așa mod pe unealta tăietoare metalică (4), încât proeminența să fie îndreptată în sus.
- ▶ Așezați discul mobil (2) în așa mod pe discul de presiune (3), încât partea închisă să fie orientată în sus.
- ▶ Apăsați dornul (7) până la opritorul din orificiu și țineți-l apăsat.
- ▶ Rotiți unealta tăietoare metalică (4) în sens invers mersului acelor de ceasornic, până când dornul (7) se blochează. Arborele (6) este blocat.
- ▶ Înșurubați piulița (1) în sens invers mersului acelor de ceasornic și strângeți-o tare.
- ▶ Scoateți dornul (7).

6.6.2 Demontarea unelei tăietoare metalice

- ▶ Opriți motocoasa și scoateți din bucsă ștecheul cablului de legătură.
- ▶ Apăsați dornul până la opritorul din orificiu și țineți-l apăsat.
- ▶ Rotiți unealta tăietoare metalică în sensul mersului acelor de ceasornic până când dornul se blochează. Arborele este blocat.
- ▶ Desfaceți piulița rotind-o în sens orar.

- ▶ Scoateți discul mobil, unealta tăietoare metalică și discul de presiune.
- ▶ Scoateți dornul.

7 Reglarea motocoasei pentru utilizator

7.1 Folosire cu acumulator STIHL AR

7.1.1 Poziționarea și reglarea cablului de legătură

Cablul de legătură poate fi poziționat și reglat indiferent de mărimea corporală a utilizatorului și de modul de utilizare.

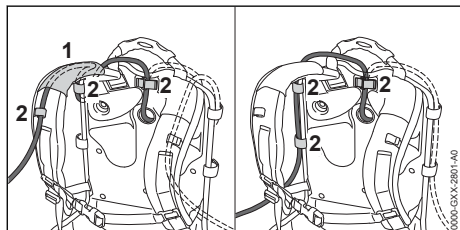

Cablul de legătură poate fi fixat prin ghidajul (1) de la centură sau cataramă (2) sau lateral la placa din spate cu cataramă (2).

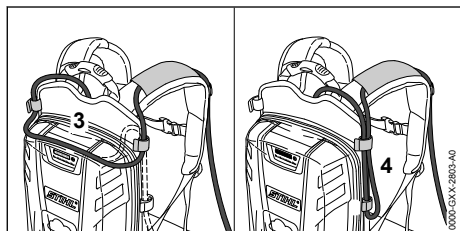

Lungimea cablului de legătură poate fi reglată printr-o buclă aflată pe placa din spate (3) sau printr-o buclă laterală (4).

- ▶ Poziționați cablul de legătură în așa mod, încât să fie cât mai scurt și să nu împiedice executarea lucrului.

7.1.2 Așezarea și reglarea sistemului de susținere

- ▶ Așezați acumulatorul pe spate.

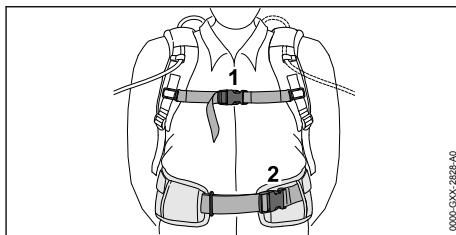

- ▶ Închideți închizătoarea (2) curelei de sold.
- ▶ Închideți închizătoarea (1) curelei de piept.

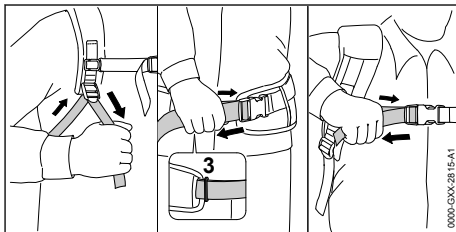

- ▶ Întindeți curelele până ce curea de sold se mulează pe sold și perna de spate se așează pe spate.
- ▶ Treceți capetele curelei de sold prin ureche (3).
- ▶ Montați perna de reazem conform fișei însoțitoare a pernei de reazem.

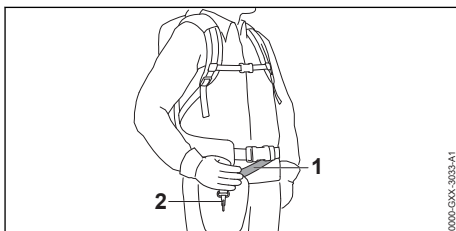

- ▶ Reglați centura (1) în așa fel încât cârligul-carabină (2) să se găsească la aproximativ un lat de palmă sub coapsa dreaptă.

7.2 Folosire cu sistem de transport

7.2.1 Poziționarea și reglarea cablului de legătură

Cablul de legătură poate fi poziționat și reglat indiferent de mărimea corporală a utilizatorului și de modul de utilizare.

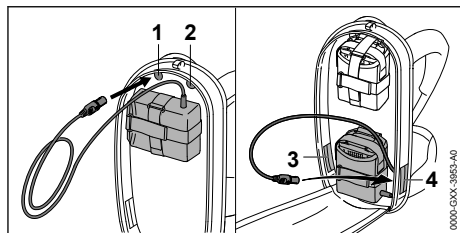

Cablul de legătură poate fi trecut prin următoarele orificii:

- Orificiul de sus din stânga (1)
- Orificiul de sus din dreapta (2)
- Orificiul de jos din stânga (3)
- Orificiul de jos din dreapta (4)

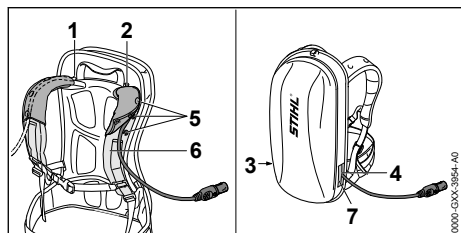

- ▶ În cazul în care cablul de legătură este trecut prin orificiul de sus din stânga (1) sau orificiul de sus din dreapta (2):
 - ▶ Trageți șutoanele de apăsare (5).
 - ▶ Treceți cablul de legătură peste centura de umăr (6).
 - ▶ Închideți butoanele de apăsare (5).
- ▶ În cazul în care cablul de legătură este trecut prin orificiul de jos din stânga (3) sau orificiul de jos din dreapta (4): închideți orificiul folosit (3 sau 4) cu închizătorul tip velcro (7).
- ▶ Poziționați cablul de legătură în așa mod, încât să fie cât mai scurt și să nu împiedice executarea lucrului.

7.2.2 Așezarea și reglarea sistemului de susținere

- ▶ Așezați acumulatorul pe spate.

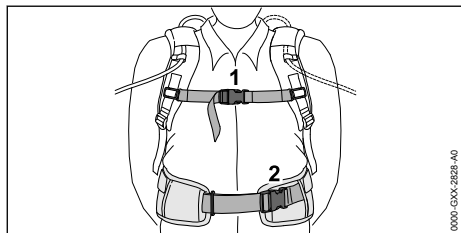

- ▶ Închideți închizătoarea (2) curelei de șold.
- ▶ Închideți închizătoarea (1) curelei de piept.

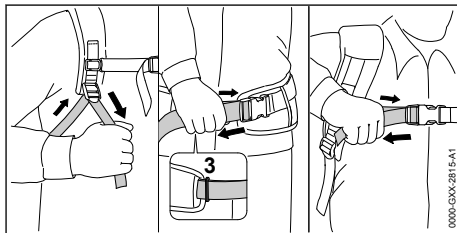

- ▶ Întindeți curelele până ce cureaua de șold se mulează pe șold și perna de spate se așează pe spate.
- ▶ Treceți capetele curelei de șold prin ureche (3).
- ▶ Montați perna de reazem conform fișei însoțitoare a pernei de reazem.

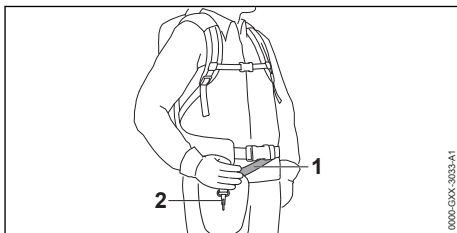

- ▶ Reglați centura (1) în așa fel încât cârligul-carabină (2) să se găsească la aproximativ un lat de palmă sub coapsa dreaptă.

7.3 Folosire cu "borsetă AP cu cablu de legătură"

7.3.1 Montarea "Borsetei AP cu cablu de legătură"

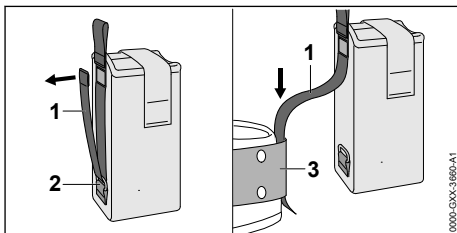

- ▶ Desfaceți închizătoarea tip velcro de la centură (1) și trageți afară centura (1) din ureche (2).
- ▶ Treceți centura (1) prin borsetă (3).

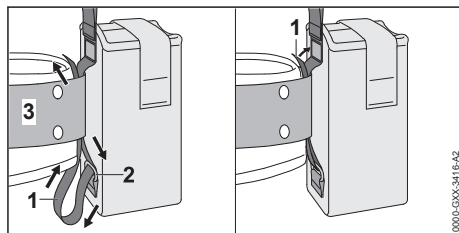

- ▶ Treceți din nou centura (1) prin ureche (2) și borsetă (3).
- ▶ Închideți închizătoarea tip velcro de la centură (1).

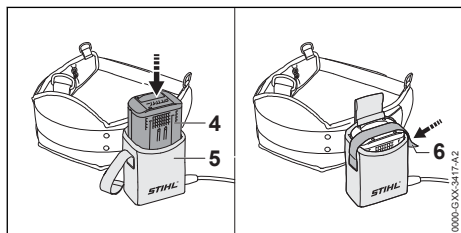

- ▶ Împingeți acumulatorul (4) până la opritorul din borsetă (5).
Se aude un sunet scurt de semnalizare.
- ▶ Asigurați acumulatorul (4) cu închizătorul tip velcro (6).

7.3.2 Reglarea cablului de legătură

Cablul de legătură poate fi reglat indiferent de mărimea corporală a utilizatorului și de modul de utilizare.

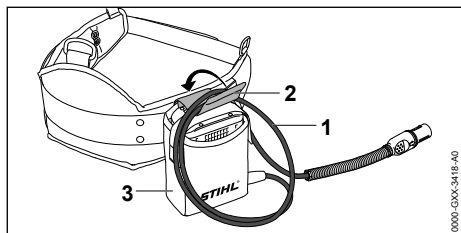

Lungimea cablului de legătură se poate fixa printr-o buclă (1) și printr-o buclă (2) de la borsetă (3).

- ▶ Poziționați cablul de legătură în așa mod, încât să fie cât mai scurt și să nu împiedice executarea lucrului.

7.3.3 Așezarea și reglarea sistemului de susținere

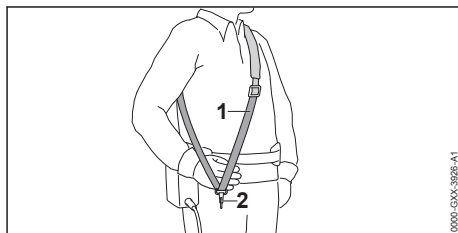

- ▶ Așezați centura de umăr (1).
- ▶ Reglați centura de umăr (1) în așa fel încât cârligul-carabină (2) să se găsească la aproximativ un lat de palmă sub coapsa dreaptă.

7.4 Echilibrarea motocoasei

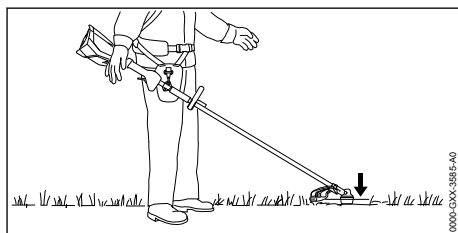

Unealta tăietoare trebuie să se așeze ușor pe sol.

- ▶ Opiți motocoasa și scoateți din bucsă ștecherul cablului de legătură.

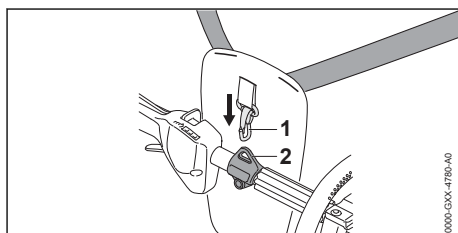

- ▶ Agățați inelul de susținere (2) în cârligul carabină (1).
- ▶ Lăsați motocoasa să se balanseze.

- ▶ Dacă trebuie adaptată poziția uneltei tăietoare în stare balansată:

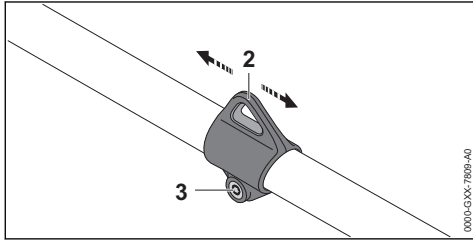

- ▶ Slăbiți șurubul (3).
- ▶ Împingeți inelul de susținere (2) în așa fel pe tijă încât poziția corectă să fie atinsă în stare balansată.
- ▶ Strângeți tare șurubul (3).

7.5 Alinierea și reglarea mânerului circular

Mânerul circular poate fi reglat în diferite poziții, indiferent de utilizare și de mărimea corporală a utilizatorului.

- ▶ Opriți motocoasa și scoateți din bucsă ștecherul cablului de legătură.

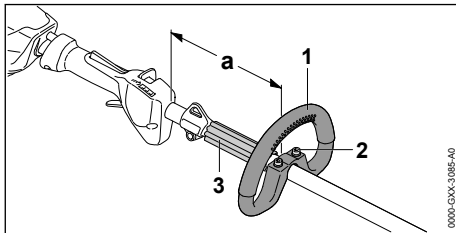

- ▶ Slăbiți (2) șuruburile.
- ▶ Împingeți mânerul circular (1) astfel în poziția dorită, încât să fie respectate următoarele condiții:
 - Distanțierul (3) să se potrivească între mânerul circular (1) și inelul de susținere.
 - Dacă se folosește un cap cositor: $a =$ maxim 30 cm
 - Dacă se folosește o unealtă tăietoare metalică: $a =$ maxim 25 cm
- ▶ Strângeți șuruburile (2) în așa mod, încât mânerul circular (1) să nu poată fi rotit în jurul tijei.

8 Băgarea ștecherului cablului de racord și apoi scoaterea lui

8.1 Băgați ștecherul cablului de racord

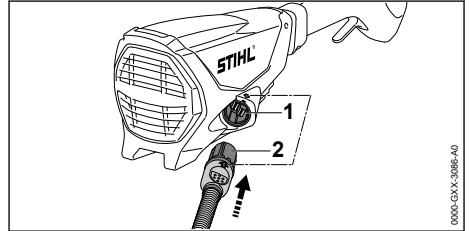

- ▶ Poziționați ștecherul (2) cablului de legătură în așa mod, încât săgeata de la ștecherul (2) cablului de racord să se alinieze la săgeata de pe bucsă (1).
- ▶ Băgați ștecherul (2) cablului de racord în bucsă (1). Ștecherul (2) cablului de racord se blochează.

8.2 Scoaterea ștecherului cablului de racord

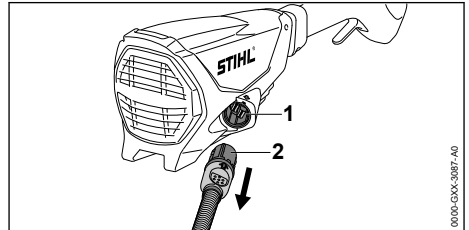

- ▶ Prindeți cu mâna ștecherul (2) cablului de racord.
- ▶ Scoateți din bucsă (1) ștecherul (2) cablului de legătură (racord).

9 Pornirea și oprirea motocoasei

9.1 Pornirea motocoasei

- ▶ Țineți motocoasa cu o mână pe mânerul de comandă, așa încât degetul mare să cuprindă mânerul de comandă.
- ▶ Cu mâna stângă țineți motocoasa pe mânerul circular, astfel încât degetul mare să cuprindă mânerul circular.

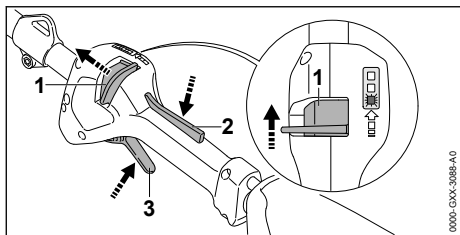

- ▶ Cu degetul mare împingeți pârghia de fixare (1) în față, în direcția mânerului circular și țineți-o așa.
- ▶ Apăsăți cu mâna și țineți apăsat blocatorul manetei de cuplare (2). Pârghia de fixare (1) poate fi eliberată.
- ▶ Apăsăți maneta de cuplare (3) cu degetul arătător și mențineți-o apăsată. Motocoasa accelerează și unealta tăietoare se rotește.

Cu cât apăsați mai mult maneta de cuplare (3), cu atât unealta tăietoare se rotește mai repede.

Motocoasa identifică unealta tăietoare montată și adaptează turația corespunzătoare automat.

9.2 Oprirea motocoasei

- ▶ Eliberați maneta de cuplare și blocatorul manetei de cuplare.
- ▶ Așteptați, până ce unealta tăietoare nu se mai mișcă.
- ▶ Dacă unealta tăietoare se rotește în continuare: scoateți din bucsă ștecherul cablului de legătură și apelați la un distribuitor STIHL. Motocoasa este defectă.

10 Verificare motocoasă

10.1 Verificarea elementelor de comandă

Pârghia de fixare, blocajul pârghiei de comutare și pârghia de comutare

- ▶ Scoateți din bucsă ștecherul cablului de racord.
- ▶ Încercați să apăsați pârghia de comutare fără să apăsați pârghia de fixare și blocajul pârghiei de comutare.
- ▶ În cazul în care pârghia de comutare poate fi apăsată: Nu folosiți motocoasa și contactați un serviciu de asistență tehnică STIHL. Pârghia de fixare sau blocajul pârghiei de comutare sunt defecte.
- ▶ Împingeți pârghia de fixare în direcția mânerului circular și țineți-o așa.

- ▶ Apăsăți blocajul pârghiei de comutare și mențineți-l apăsat.
- ▶ Apăsăți pârghia de comutare.
- ▶ Eliberați pârghia de comutare și blocajul pârghiei de comutare.
- ▶ Dacă pârghia de comutare, blocajul pârghiei de comutare sau pârghia de comutare au o mobilitate greoaie sau nu se deplasează elastic înapoi în poziția lor inițială: Nu folosiți motocoasa și contactați un serviciu de asistență tehnică STIHL. Pârghia de comutare, blocajul pârghiei de comutare sau pârghia de fixare sunt defecte.

Pomnirea motocoasei

- ▶ Băgați ștecherul cablului de racord.
- ▶ Împingeți pârghia de fixare în direcția mânerului circular și țineți-o așa.
- ▶ Apăsăți blocajul pârghiei de comutare și mențineți-l apăsat.
- ▶ Apăsăți pârghia de comutare și mențineți-o apăsată. Unealta tăietoare se rotește.
- ▶ Dacă se aprind intermitent 3 LED-uri: Scoateți din mufă ștecărul cablului de racord și apelați la un distribuitor STIHL. La motocoasă există o defecțiune.
- ▶ Eliberați pârghia de comutare și blocajul pârghiei de comutare. Unealta tăietoare nu se mai mișcă.
- ▶ Dacă unealtă tăietoare se mișcă în continuare: Scoateți din mufă ștecărul cablului de racord și apelați la un distribuitor STIHL. Motocoasa este defectă.

11 Lucrul cu motocoasa

11.1 Ținerea și ghidarea motocoasei

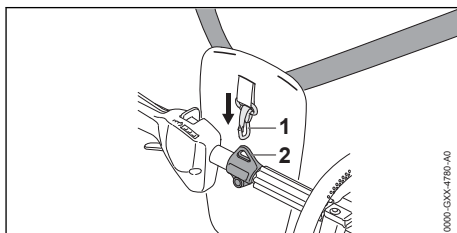

- ▶ Agățați inelul de susținere (2) în cârligul carabină (1)

Dacă se folosește un cap cositor:

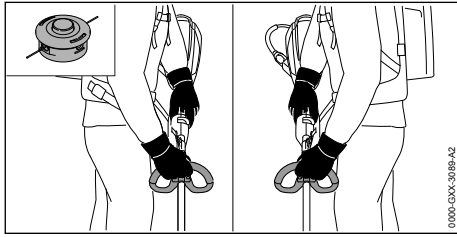

- ▶ Țineți motocoasa cu o mână de mânerul de comandă, astfel încât degetul mare să cuprindă mânerul de comandă.
- ▶ Țineți motocoasa cu cealaltă mână pe mânerul circular astfel încât degetul mare să cuprindă mânerul circular.

Dacă se folosește o unealtă tăietoare metalică:

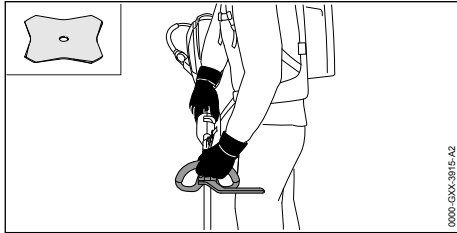

- ▶ Țineți motocoasa cu o mână pe mânerul de comandă, așa încât degetul mare să cuprindă mânerul de comandă.
- ▶ Cu mâna stângă țineți motocoasa pe mânerul circular, astfel încât degetul mare să cuprindă mânerul circular.

11.2 Reglarea treptei de putere

În funcție de modul de folosire, pot fi reglate 3 trepte de putere. LED-urile indică treapta de putere reglată. Cu cât treapta de putere este mai mare, cu atât unealta tăietoare se rotește mai repede.

Treapta de putere reglată influențează timpul de funcționare a acumulatorului. Cu cât treapta de putere este mai joasă, cu atât crește timpul de funcționare a acumulatorului.

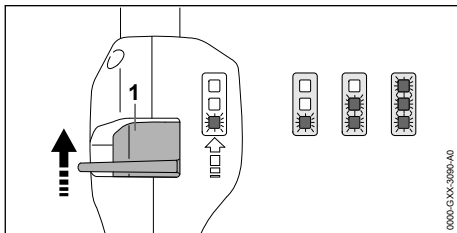

- ▶ Cu degetul mare împingeți cursorul de deblocare (1) în față, în direcția mânerului circular și mențineți-l.
LED-urile indică treapta de putere reglată.
- ▶ Împingeți în față cursorul de deblocare (1), țineți-l pentru scurt timp și lăsați-l să revină în poziție.
Este reglată următoarea treaptă de putere. După a treia treaptă de putere urmează din nou prima treaptă de putere.
- ▶ Apăsăți cursorul de deblocare (1) de atâtea ori în față și lăsați-o să revină în poziție, până când este reglată treapta de putere dorită.

11.3 Cosirea

Distanța de la sol a uneltei tăietoare determină înălțimea de tăiere.

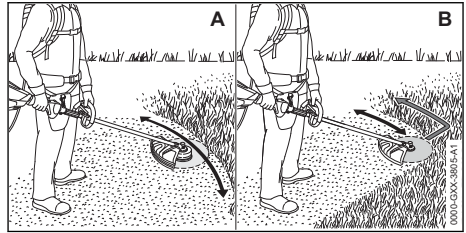

Cosirea cu un cap cositor (A)

- ▶ Mișcați motocoasa uniform cu mișcări du-te vino.
- ▶ Deplasați-o încet înainte, într-un mod controlat.

Cosirea cu un disc de tuns iarba sau cuțit de defrișat (B)

- ▶ Cosiți cu zona stângă a uneltei tăietoare metalice.
- ▶ Deplasați-o încet înainte, într-un mod controlat.

11.4 Ajustarea ulterioară a firelor de tăiat

11.4.1 Reglarea firului cositor pe capetele cositoare AutoCut

- ▶ Atingeți scurt de podea capul cositor rotitor. Se ajustează aproximativ 30 mm. Cuțitul de debitat din protecție lungeste în mod automat firele de tăiat la lungimea corectă.

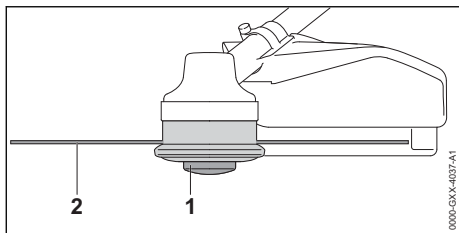

În cazul în care firele de tăiat sunt mai scurte de 25 mm, acestea nu pot fi ajustate automat.

- ▶ Opriți motocoasa și scoateți din bucsă ștecherul cablului de legătură.
- ▶ Apăsăți bobina de inserție (1) de la capul cositor și țineți-o apăsată.
- ▶ Trageți afară cu mâna firele de tăiat (2).
- ▶ În cazul în care firele cositoare (2) nu mai pot fi trase afară: Înlocuiți inserția bobinei (1) sau firele cositoare (2).
Bobina de inserție este goală.

11.4.2 Reglarea firului cositor pe capetele cositoare SuperCut

Firele de tăiat sunt ajustate automat. Cuțitul de debitat din protecție lungeste în mod automat firele de tăiat la lungimea corectă.

În cazul în care firele de tăiat sunt mai scurte de 40 mm, acestea nu pot fi ajustate automat.

- ▶ Opriți motocoasa și scoateți din bucsă ștecherul cablului de legătură.
- ▶ Trageți afară cu mâna firele de tăiat.
- ▶ În cazul în care firele cositoare nu mai pot fi trase afară: Înlocuiți firele cositoare.
Bobina de inserție este goală.

12 După lucru

12.1 După lucru

- ▶ Opriți motocoasa și scoateți din mufă ștecherul cablului de legătură.
- ▶ Dacă motocoasa este umedă: Uscați motocoasa.
- ▶ Curățați motocoasa.
- ▶ Curățați apărătoarea.
- ▶ Curățați unealta tăietoare.
- ▶ Dacă este montată o unealtă tăietoare din metal: montați protecția potrivită la transport.

13 Transportarea

13.1 Transportul motocoasei

- ▶ Opriți motocoasa și scoateți din mufă ștecherul cablului de legătură.
- ▶ Dacă este montată o unealtă tăietoare din metal: montați protecția potrivită la transport.

Purtarea motocoasei

- ▶ Țineți motocoasa de tijă cu o mână astfel încât unealta tăietoare să fie îndreptată spre spate, iar motocoasa să fie în echilibru.

Transportul motocoasei într-un autovehicul

- ▶ Asigurați motocoasa, așa încât aceasta să nu poată cădea și să nu se poată deplasa.

14 Stocarea

14.1 Depozitarea motocoasei

- ▶ Opriți motocoasa și scoateți din mufă ștecherul cablului de legătură.
- ▶ Dacă este montată o unealtă tăietoare din metal: montați protecția potrivită la transport.
- ▶ Depozitați motocoasa astfel încât să se respecte următoarele condiții:
 - Motocoasa este depozitată într-un loc care nu se află la îndemâna copiilor.
 - Motocoasa este curată și uscată.
- ▶ Dacă motocoasa se depozitează mai mult de 30 de zile: demontați unealta tăietoare.

15 Curățare

15.1 Curățarea motocoasei

- ▶ Opriți motocoasa și scoateți din mufă ștecherul cablului de legătură.
- ▶ Curățați motocoasa cu o lavetă umedă.
- ▶ Fantele de ventilație se curăță cu o pensulă.

15.2 Curățarea apărătoarei (protecției) și a unelei tăietoare

- ▶ Opriți motocoasa și scoateți din bucsă ștecherul cablului de legătură.
- ▶ Curățați apărătoarea și unealta tăietoare cu o cârpă umedă sau cu o perie moale.

16 Întreținere

16.1 Intervale de întreținere

Intervalele de întreținere se vor stabili în funcție de condițiile de mediu și condițiile de lucru. STIHL vă recomandă următoarele intervale de întreținere:

La fiecare 50 ore de funcționare

- ▶ Lubrifiați mecanismul de acționare.

Anual

- ▶ Solicitați verificarea motocoasei de către un distribuitor STIHL.

16.2 Lubrifierea mecanismului

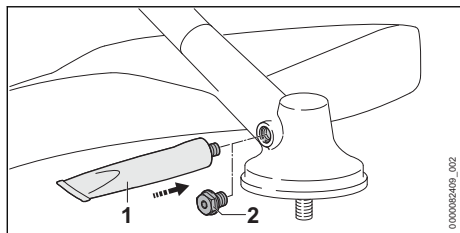

- ▶ Deșurubați șurubul de închidere (2).
- ▶ Dacă pe șurubul de închidere (2) nu se poate observa unsoare:
 - ▶ Înșurubați tubul "lubrifiant de angrenaj STIHL" (1).
 - ▶ Presați 5 g de lubrifiant de angrenaj STIHL în carcasa mecanismului de antrenare.
 - ▶ Deșurubați tubul "lubrifiant de angrenaj STIHL" (1).
 - ▶ Înșurubați șurubul de închidere (2) și strângeți-l bine.
 - ▶ Utilizați motocoasa timp de 1 minut, fără sarcină.

Lubrifianțul de angrenaj STIHL se distribuie uniform.

16.3 Ascuțirea și echilibrarea unelei tăietoare metalice

Este nevoie de multă practică pentru a ascuți și a echilibra corespunzător o unealtă tăietoare metalică.

STIHL recomandă ca uneltele tăietoare metalice să fie ascuțite și echilibrate de un distribuitor STIHL.

- ▶ Ascuțiți uneltele tăietoare metalice așa cum este prezentat în manualul sau pe ambalajul sculei tăietoare folosite.

17 Reparare

17.1 Repararea motocoasei și a unelei tăietoare

Utilizatorul nu poate repara singur motocoasa și unealta tăietoare.

- ▶ În cazul în care motocoasa sau unealta tăietoare se deteriorează: nu folosiți motocoasa sau unealta tăietoare și apelați la un distribuitor STIHL.

18 Depanare

18.1 Remedierea defecțiunilor la motocoasă și la acumulator

Defecțiunea	LED-uri la acumulator	Cauza	Remediere
La punerea în funcțiune, motocoasa nu pornește.	1 LED luminează intermitent verde.	Acumulatorul este aproape descărcat.	▶ Încărcați acumulatorul complet, așa cum este prezentat în manualul de instrucțiuni al încărcătoarelor STIHL AL 101, 301, 301-4, 500.
	1 LED aprins roșu.	Acumulatorul este prea fierbinte sau prea rece.	▶ Scoateți din mufă ștecărul cablului electric. ▶ Lăsați acumulatorul să se răcească sau să se încălzească.
	3 LED-uri luminează intermitent roșu.	La motocoasă există o defecțiune.	▶ Scoateți din mufă ștecărul cablului electric și introduceți-l din nou ▶ Porniți motocoasa. ▶ Dacă cele 3 LED-uri pâlpâie cu culoarea roșie: nu folosiți motocoasa și apelați la un distribuitor STIHL.
	3 LED-uri aprinse roșu.	Motocoasa este prea caldă.	▶ Scoateți din mufă ștecărul cablului electric. ▶ Lăsați motocoasa să se răcească.
	4 LED-uri luminează intermitent roșu.	Defecțiune la acumulator.	▶ Scoateți din mufă ștecărul cablului electric și introduceți-l din nou. ▶ Porniți motocoasa. ▶ Dacă 4 LED-uri luminează intermitent roșu în continuare: nu folosiți acumulatorul și apelați la un distribuitor de specialitate STIHL.

Defecțiunea	LED-uri la acumulator	Cauza	Remediere
		Conexiunea electrică dintre motocoasă și acumulator este întreruptă.	<ul style="list-style-type: none"> ▶ Scoateți din mufă ștecărul cablului electric și introduceți-l din nou. ▶ Dacă, în continuare, motocoasa nu demarează la conectare: Curățați suprafețele de contact ale cablului de racord așa cum este descris în manualul de instrucțiuni al acumulatorului STIHL AR sau în manualul de instrucțiuni "borsetă AP cu cablu de legătură".
		Motocoasa sau acumulatorul sunt umede.	▶ Lăsați motocoasa sau acumulatorul să se usuce.
În timpul funcționării, motocoasa se oprește.	3 LED-uri aprinse roșu.	Motocoasa este prea caldă.	<ul style="list-style-type: none"> ▶ Scoateți din mufă ștecărul cablului electric. ▶ Lăsați motocoasa să se răcească.
		Există o defecțiune electrică.	<ul style="list-style-type: none"> ▶ Scoateți din mufă ștecărul cablului electric și introduceți-l din nou. ▶ Dacă, în continuare, motocoasa se deconectează în funcționare: Curățați suprafețele de contact ale cablului de racord așa cum este descris în manualul de instrucțiuni al acumulatorului STIHL AR sau în manualul de instrucțiuni "borsetă AP cu cablu de legătură". ▶ Porniți motocoasa.
Timpul de funcționare al motocoasei este prea scurt.		Acumulatorul nu este complet încărcat.	▶ Încărcați acumulatorul complet, așa cum este prezentat în manualul de instrucțiuni al încărcătoarelor STIHL AL 101, 301, 301-4, 500.
		Durata de viață funcțională a acumulatorului este depășită.	▶ Înlocuiți acumulatorul.

19 Date tehnice

19.1 Motocoasă STIHL FSA 130 R

- Acumulatează permise:
 - STIHL AR
 - STIHL AP împreună cu "borseta AP cu cablu de legătură"
- Greutate fără acumulator, unealtă tăietoare și protecție: 3,9 kg
- Lungime fără unealtă tăietoare: 1750 mm

Durata de funcționare este disponibilă la www.stihl.com/battery-life.

19.2 Nivelurile de zgomot și vibrații

Valoarea K pentru nivelul presiunii acustice este 2 dB(A). Valoarea K pentru nivelul de putere acustică este 2 dB(A). Valoarea K pentru valorile de vibrație este 2 m/s².

STIHL recomandă purtarea unei protecții pentru auz.

Folosirea cu un cap cositor diferit de Poly-Cut 28-2

- Nivel de presiune acustică L_{pA} măsurat conform EN 50636-2-91: 83 dB(A)
- Nivel putere sunet L_{wA} măsurat conform EN 50636-2-91: 94 dB(A)
- Valoarea vibrațiilor a_{nV} măsurată conform EN 50636-2-91
 - Mâner de comandă: 3,3 m/s²
 - Mâner circular: 3,5 m/s²

Folosirea cu un cap cositor PolyCut 28-2

- Nivel de presiune acustică L_{pA} măsurat conform EN 50636-2-91: 84 dB(A)
- Nivel putere sunet L_{wA} măsurat conform EN 50636-2-91: 97 dB(A)
- Valoarea vibrațiilor a_{nV} măsurată conform EN 50636-2-91
 - Mâner de comandă: 3,3 m/s²
 - Mâner circular: 3,5 m/s²

Folosirea cu o unealtă tăietoare metalică

- Nivel presiune acustică L_{pA} măsurat conform EN 50636-2-91: 82 dB(A)
- Nivel putere sunet L_{WA} măsurat conform EN 50636-2-91: 94 dB(A)
- Valoarea vibrațiilor a_{hv} măsurată conform EN 50636-2-91
 - Mâner de comandă: 2,9 m/s²
 - Mâner circular: 3,7 m/s²

Valorile nivelurilor indicate ale vibrațiilor au fost măsurate conform unei metode de testare standardizate și pot fi folosite pentru compararea aparatelor electrice. Valorile efective ale vibrațiilor ce survin pot să difere de valorile indicate, în funcție de modul de utilizare. Valorile indicate ale vibrațiilor se pot întrebuița pentru o primă esti-

mare a solicitării din punct de vedere al vibrațiilor. Solicitarea efectivă prin vibrații trebuie estimată. Pot fi astfel luați în considerare timpii în care mașina unealtă electrică este deconectat și aceia în care a funcționat însă fără a fi sub sarcină.

Informații referitoare la conformitatea cu Directiva pentru vibrații 2002/44/CE sunt disponibile la www.stihl.com/vib.

19.3 REACH

REACH este Regulamentul european referitor la înregistrarea, evaluarea și autorizarea substanțelor chimice.

Informații referitoare la conformarea Regulamentului REACH sunt date la www.stihl.com/reach.

20 Combinații din unelte tăietoare, apărători și sisteme de transport**20.1 Combinații din unelte tăietoare, apărători și sisteme de transport**

Unealta tăietoare	Apărătoare	Limitator de pas	Sistem de transport
<ul style="list-style-type: none"> – PolyCut 28-2 Cap cositor cu fir pentru cosit iarba „rotund, silențios” cu diametru de 2,4 mm: – Cap cositor AutoCut 25-2 – Cap cositor AutoCut 27-2 – Cap cositor AutoCut C 26-2 – Cap cositor SuperCut 20-2 – Cap cositor DuroCut 20-2 – Cap cositor TrimCut 31-2 – Cap cositor FixCut 31-2 Cap cositor cu fir pentru cosit iarba "rotund, silențios" cu diametru de 2,7 mm: – Cap cositor AutoCut 36-2 	<ul style="list-style-type: none"> – Apărătoare pentru capetele cositoare – Apărătoare universală împreună cu ecran de protecție și cuțit de debitat 	<ul style="list-style-type: none"> – opțional 	<ul style="list-style-type: none"> – Acumulator STIHL AR, opțional împreună cu pernă de reazem – Centura pentru acumulator cu "borsetă AP cu cablu de legătură" atașată împreună cu centura de umăr – Centura pentru acumulator cu centură și "borsetă AP cu cablu de legătură" atașată împreună cu perna de așezare – Sistem de transport cu „borsetă AP cu cablu de legătură” încorporată, opțional împreună cu pernă de reazem
<ul style="list-style-type: none"> – Disc de tuns iarba 230-2 (Ø 230 mm) – Disc de tuns iarba 230-4 (Ø 230 mm) – Disc de tuns iarba 230-8 (Ø 230 mm) – Disc de tuns iarba 250-32 (Ø 250 mm) – Disc de tuns iarba 260-2 (Ø 260 mm) 	<ul style="list-style-type: none"> – Protecție universală fără ecran de protecție 	<ul style="list-style-type: none"> – recomandat 	<ul style="list-style-type: none"> – Acumulator STIHL AR împreună cu pernă de reazem – Centura pentru acumulator cu "borsetă AP cu cablu de legătură" atașată împreună cu centura de umăr – Centura pentru acumulator cu centură și "borsetă AP cu cablu de legătură" atașată împreună cu perna de așezare – Sistem de susținere cu "borsetă AP cu cablu de legătură" încorporată împreună cu pernă de reazem
<ul style="list-style-type: none"> – Cuțit de defrișat 250-3 (Ø 250 mm) 			

Descrierea sistemelor de susținere



Acumulator STIHL AR împreună cu pernă de reazem



Centura pentru acumulator cu "borsetă AP cu cablu de legătură" atașată împreună cu centura de umăr



Centura pentru acumulator cu centură de susținere și „borsetă AP cu cablu de legătură” atașată împreună cu perna de reazem



Sistem de susținere cu "borsetă AP cu cablu de legătură" incorporată împreună cu pernă de reazem

21 Piese de schimb și accesorii

21.1 Piese de schimb și accesorii

STIHL Aceste simboluri identifică piesele de schimb originale STIHL și accesorii originale STIHL.

STIHL recomandă folosirea pieselor de schimb originale STIHL și a accesoriiilor originale STIHL.

Piesele de schimb și accesoriiile altor producători nu pot fi evaluate de STIHL referitor la fiabilitate, siguranță și potrivire în pofida monitorizării continue a pieței, iar STIHL nu poate recomanda utilizarea acestora.

Piesele de schimb și accesoriiile originale STIHL se pot procura de la un distribuitor STIHL.

22 Eliminare

22.1 Eliminarea motocoasei

Informațiile referitoare la eliminare pot fi obținute din partea administrației locale sau din partea unui distribuitor STIHL.

O eliminare necorespunzătoare poate dăuna sănătății și mediului.

- ▶ Produsele STIHL și ambalajul acestora trebuie livrate pentru reciclare la un centru de colectare adecvat, conform prevederilor locale.
- ▶ Nu eliminați împreună cu gunoiul menajer.

23 Declarație de conformitate EU

23.1 Motocoasă STIHL FSA 130 R

ANDREAS STIHL AG & Co. KG
Badstraße 115

D-71336 Waiblingen
Germania

declară cu propria răspundere, că
– Model constructiv: Motocoasă cu acumulator
– Marca: STIHL
– Tip: FSA 130 R
– Număr de identificare serie: 4867

este conformă cu cerințele Directivelor implementate 2011/65/UE, 2006/42/CE, 2014/30/UE și 2000/14/CE și a fost proiectată și fabricată în conformitate cu versiunile diverselor standarde aplicabile la respectivele date de producție: EN 55014-1, EN 55014-2, EN 60335-1 și EN ISO 12100, cu respectarea standardului EN 50636-2-9.1.

Pentru determinarea nivelului de putere sonoră măsurat și garantat s-a procedat conform directivei 2000/14/CE, Anexa VI.

Organismul notificat implicat: VDE Prüf- u. Zertifizierungsinstitut, Merianstraße 28, 63069 Offenbach, Germania

– Nivelul măsurat al puterii sunetului: 94 dB(A)
– Nivelul garantat al puterii sunetului: 96 dB(A)

Documentele tehnice sunt păstrate de Departamentul de autorizare produse al ANDREAS STIHL AG & Co. KG.

Anul producției, țara producătoare și codul utilitatului sunt indicate pe motocoasă.

Waiblingen, 15.07.2021

ANDREAS STIHL AG & Co. KG

reprezentat de 

Dr. Jürgen Hoffmann, șef de departament pentru aprobarea produselor, regulamentele privind produsele



reprezentat de

Dr. Jürgen Hoffmann, șef de departament pentru aprobarea produselor, regulamentele privind produsele

24 Declarația de conformitate UKCA

24.1 Motocoasă STIHL FSA 130 R

**UK
CA**

ANDREAS STIHL AG & Co. KG

Badstraße 115

D-71336 Waiblingen

Germania

declară cu propria răspundere, că

- Model constructiv: Motocoasă cu acumulator
- Marca: STIHL
- Tip: FSA 130 R
- Identificator de serie: 4867

este conform cu cerințele Regulamentelor pentru Regatul Unit The Restriction of the Use of Certain Hazardous Substances in Electrical and Electronic Equipment Regulations 2012, Supply of Machinery (Safety) Regulations 2008, Electromagnetic Compatibility Regulations 2016 și Noise Emission in the Environment by Equipment for use Outdoors Regulations 2001 relevante și a fost creat și produs în conformitate cu versiunile următoarelor standarde aplicabile la respectivele date de producție: EN 55014-1, EN 55014-2, EN 60335-1 și EN ISO 12100 cu respectarea standardului EN 50636-2-91.

Nivelurile măsurate și garantate ale puterii sunetului au fost stabilite pe baza Regulamentului UK Noise Emission in the Environment by Equipment for use Outdoors Regulations 2001, Schedule 9.

Organismul notificat implicat: INTERTEK Testing & Certification Ltd, Academy Place, 1 – 9 Brook Street, Brentwood, Essex, CM14 5NQ, Regatul Unit

- Nivelul măsurat al puterii sunetului: 94 dB(A)
- Nivelul garantat al puterii sunetului: 96 dB(A)

Documentele tehnice sunt păstrate de ANDREAS STIHL AG & Co. KG.

Anul producției, țara producătoare și codul utilajului sunt indicate pe motocoasă.

Waiblingen, 15.07.2021

ANDREAS STIHL AG & Co. KG

www.stihl.com



0458-725-9821-D



0458-725-9821-D