

MS 500i

STIHL



2 - 29 Uputstvo za upotrebu



Sadržaj

1	Predgovor.....	2
2	Informacije uz ovo uputstvo za upotrebu....	2
3	Pregled.....	3
4	Sigurnosne napomene.....	4
5	Priprema motorne testere za upotrebu.....	11
6	Sklapanje motorne testere.....	11
7	Aktiviranje i otpuštanje kočnice lanca.....	13
8	Mešanje goriva i punjenje motorne testere gorivom.....	14
9	Startovanje i gašenje motora.....	15
10	Provera motorne testere.....	16
11	Rad s motornom testerom.....	17
12	Posle rada.....	22
13	Transportovanje.....	22
14	Čuvanje.....	22
15	Čišćenje.....	22
16	Održavanje.....	24
17	Popravljanje.....	25
18	Otklanjanje smetnji.....	25
19	Tehnički podaci.....	26
20	Kombinacije vodilica i lanaca testere.....	27
21	Rezervni delovi i pribor.....	28
22	Zbrinjavanje.....	28
23	EU izjava o usaglašenosti.....	28
24	UKCA Izjava proizvođača o usaglašenosti.....	29
25	Adrese.....	29

1 Predgovor

Dragi korisniče,

raduje nas što ste se odlučili za STIHL. Naši proizvodi su koncipirani i izrađeni vrhunskim kvalitetom prema potrebama naših korisnika. Tako nastaju proizvodi visoke pouzdanosti takođe i pri ekstremnim opterećenjima.

STIHL garantuje vrhunski kvalitet takođe i prilikom servisiranja. Naša specijalizovana trgovinska mreža nudi stručne savete i uputstva, kao i obimnu tehničku podršku.

STIHL se izričito zalaže za održiv i odgovoran odnos prema prirodi. Ovo uputstvo za upotrebu ima za svrhu da Vam pomogne u korišćenju proizvoda STIHL na siguran i ekološki način u toku dugog radnog veka.

Hvala Vam na poverenju; želimo Vam puno zadovoljstva uz Vaš proizvod STIHL.

N. S. Stihl

Dr. Nikolas Stihl

VAŽNO! PRE UPOTREBE PROČITATI I SAČUVATI ZA KASNIJU UPOTREBU.

2 Informacije uz ovo uputstvo za upotrebu

2.1 Oznake upozorenja u tekstu



UPOZORENJE

- Napomena ukazuje na opasnosti koje mogu dovesti do teških povreda ili smrti.
 - ▶ Navedene mere mogu da spreče teške povrede ili smrt.

UPUTSTVO

- Napomena ukazuje na opasnosti koje mogu dovesti do materijalnih šteta.
 - ▶ Navedene mere mogu da spreče materijalne štete.

2.2 Simboli u tekstu



Ovaj simbol ukazuje na poglavlje u ovom uputstvu za upotrebu.

3 Pregled

3.1 Motorna testera

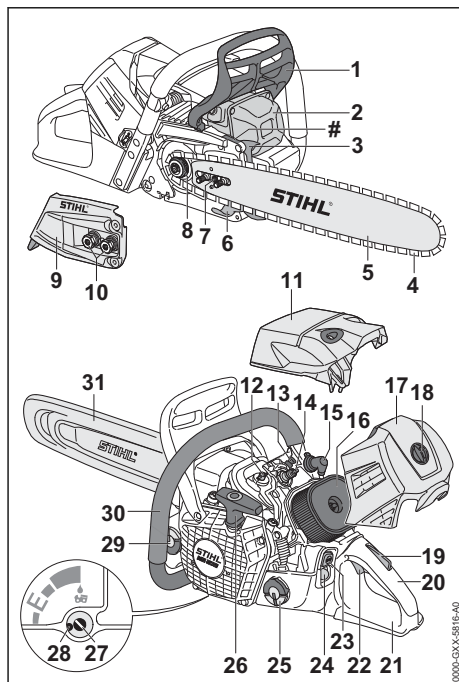

1 Prednji štitićnik za ruku

Prednji štitićnik za ruku štiti levu ruku od dodira sa lancem testere, služi za aktiviranje kočnice lanca i u slučaju povratnog udarca automatski aktivira kočnicu lanca.

2 Prigušivać buke

Prigušivać buke smanjuje emisiju zvuka motorne testere.

3 Kandžasti odstojnik

Kandžasti odstojnik u toku rada oslanja motornu testeru na drvo.

4 Lanac testere

Lanac testere reže drvo.

5 Vodilica

Vodilica vodi lanac testere.

6 Hvatać lanca

Hvatać lanca prihvata odbaćeni ili prekinuti lanac testere.

7 Stezni zavrtanj

Stezni zavrtanj služi za podešavanje zategnutosti lanca.

8 Lanćanik

Lanćanik pogoni lanac testere.

9 Poklopac lanćanika

Poklopac lanćanika pokriva lanćanik i pričvršćuje vodilicu na motornu testeru.

10 Navrtke

Navrtke pričvršćuju poklopac lanćanika na motornu testeru.

11 Hauba

Hauba pokriva motor.

12 Zatvarać haube

Zatvarać haube pričvršćuje haubu na motornu testeru.

13 Ventil za dekompresiju

Ventil za dekompresiju olakšava startovanje motora.

14 Svećica

Svećica pali mešavinu goriva i vazduha u motoru.

15 Utikać svećice

Utikać svećice spaja vod paljenja sa svećicom.

16 Filter za vazduh

Filter za vazduh filtrira vazduh koji motor usisava.

17 Poklopac filtera

Poklopac filtera pokriva filter za vazduh.

18 Zatvarać poklopca filtera

Zatvarać poklopca filtera pričvršćuje poklopac filtera na motornu testeru.

19 Blokada rućice gasa

Blokada rućice gasa služi za blokiranje rućice gasa.

20 Komandna rućica

Komandna rućica služi za upravljanje, držanje i vođenje motorne testere.

21 Zadnji štitićnik za ruku

Zadnji štitićnik za ruku štiti desnu ruku od dodira sa odbaćenim ili prekinutim lancem testere.

22 Rućica gasa

Rućica gasa služi za ubrzanje motora.

23 Taster za zaustavljanje

Taster za zaustavljanje služi za gašenje motora.

24 Rućna pumpa za gorivo

Rućna pumpa za gorivo olakšava startovanje motora.

25 Ćep rezervoara za gorivo

Ćep rezervoara za gorivo zatvara rezervoar za gorivo.

26 Rućica startera

Rućica startera služi za startovanje motora.

27 Regulacioni zavrtanj pumpe za ulje

Regulacioni zavrtanj pumpe za ulje služi za regulaciju dotoka adhezivnog ulja za lanac testere.

28 Granićnik

Granićnik ogranićava regulacioni zavrtanj pumpe za ulje.

29 Ćep rezervoara za ulje

Ćep rezervoara za ulje zatvara rezervoar za ulje.

30 Prihvatna cev

Prihvatna cev služi za držanje, vođenje i nošenje motorne testere.

31 Štitićnik lanca

Štitićnik lanca štiti od dodira sa lancem testere.

Broj mašine**3.2 Karakteristika opremljenosti**

U zavisnosti od tržišta, motorna testera mođe imati sledeće karakteristike opremljenosti:

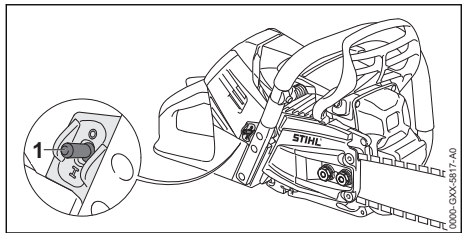

1 Prekidač grejanja držača

Prekidač grejanja držača uključuje i isključuje grejanje držača. Grejanje držača zagreva komandnu ručicu i prihvatnu cev.

3.3 Simboli

Simboli mogu da se nalaze na motornoj testeri i označavaju sledeće:



Ovaj simbol označava rezervoar za gorivo.



Ovaj simbol označava rezervoar za adhezivno ulje za lanac testere.



U ovom smeru se aktivira ili otpušta kočnica lanca.



Ovaj simbol pokazuje smer kretanja lanca testere.



Ovaj simbol označava regulacioni zavrtnaj pumpe za ulje i dotok adhezivnog ulja za lanac testere.



Smer okretanja kod zatezanja lanca testere



Ovaj simbol označava prekidač grejanja držača.



Ovaj simbol označava ventil za dekompresiju.



Ovaj simbol označava taster za zaustavljanje.



Garantovani nivo snage zvuka prema smernici 2000/14/EG u dB(A) da bi se omogućilo poređenje emisija zvuka proizvoda.

4 Sigurnosne napomene

4.1 Simboli upozorenja

Simboli upozorenja na motornoj testeri označavaju sledeće:



Pridržavajte se bezbednosnih napomena i navedenih mera.



Pročitajte, razumite i sačuvajte uputstvo za upotrebu.



Nosite zaštitne naočare, zaštitu za sluh i zaštitnu kacigu.



Pridržavajte se sigurnosnih propisa i navedenih mera u vezi sa povratnim udarcem.

4.2 Namenska upotreba

Motorna testera STIHL MS 500i služi za testiranje drveta i za potkresivanje i obaranje drveća.

▲ UPOZORENJE

- Nenamenska upotreba motorne testere može da dovede do teških povreda ili smrti i moguća je materijalna šteta.
 - ▶ Motornu testeru koristite onako, kako je opisano u ovom uputstvu za upotrebu.

4.3 Uslovi za korisnike

▲ UPOZORENJE

- Neupućeni korisnici ne mogu da prepoznaju niti da procene opasnosti od motorne testere. Korisnik ili druge osobe mogu biti teško povređeni ili usmrćeni.



▶ Pročitajte, razumite i sačuvajte uputstvo za upotrebu.

- ▶ Ukoliko motornu testeru dajete drugoj osobi: Priložite i uputstvo za upotrebu.
- ▶ Uverite se da korisnik ispunjava sledeće uslove:
 - Korisnik je odmoran.
 - Korisnik je telesno, senzorički i duševno sposoban da upravlja motornom testerom i da je koristi. Ukoliko je korisnik telesno, senzorički ili duševno ograničeno sposoban, korisnik sme da radi samo pod nadzorom ili prema uputstvima odgovorne osobe.
 - Korisnik može da prepozna i proceni opasnosti od motorne testere.
 - Korisnik je punoletan ili se korisnik obučava u struci pod nadzorom i u skladu sa nacionalnim propisima.
 - Korisnik je dobio uputstvo od specijalizovanog prodavca STIHL ili od stručnog lica pre nego što je prvi put radio s motornom testerom.

- Korisnik nije pod uticajem alkohola, lekova ili droga.
- ▶ Ako korisnik prvi put radi s motornom testerom: Neka vežba testerisanje okruglog drveta na postolju za testerisanje.
- ▶ U slučaju nedoumice: Obratite se specijalizovanom prodavcu STIHL.
- Mehanizam za paljenje motorne testere proizvodi elektromagnetno polje. Elektromagnetno polje može da utiče na pejsmejkere. Korisnik može da bude teško povređen ili usmrćen.
- ▶ Ukoliko korisnik nosi pejsmejker: Uverite se da na pejsmejker nema uticaja.

4.4 Odeća i oprema

▲ UPOZORENJE

- U toku rada duga kosa može da bude uvučena u motornu testeru. Korisnik može da bude teško povređen.
- ▶ Dugu kosu uvezite i osigurajte tako da bude iznad ramena.
- U toku rada predmeti mogu biti odbačeni velikom brzinom. Korisnik može da bude povređen.



- ▶ Nosite pripijene zaštitne naočare. Podesne zaštitne naočare su ispitane prema standardu EN 166 ili prema nacionalnim propisima i na tržištu su dostupne pod odgovarajućom oznakom.

- ▶ STIHL preporučuje nošenje zaštite za lice.
- ▶ Nosite pripijenu odeću dugih rukava.

- U toku rada nastaje buka. Buka može da ošteti sluh.



- ▶ Nosite zaštitu za sluh.

- Predmeti koji padaju mogu da izazovu povrede glave.



- ▶ U slučaju opasnosti od predmeta koji bi mogli da padnu u toku rada: Nosite zaštitnu kacigu.

- U toku rada može da se podigne prašina i da nastanu isparenja. Udisanje prašine i isparenja može da šteti zdravlju i da izazove alergijske reakcije.

- ▶ Ako se podigne prašina ili nastanu isparenja: Nosite masku za zaštitu od prašine.

- Nepodesna odeća može da se zakači o drveće, grmlje ili da bude zahvaćena motornom testerom. Korisnici bez podesne odeće mogu biti teško povređeni.
- ▶ Nosite pripijenu odeću.
- ▶ Šalove ili nakit skinite.

- U toku rada korisnik može da dođe u dodir sa pokrenutim lancem testere. Korisnik može da bude teško povređen.
- ▶ Nosite duge pantalone sa zaštitom od posekotina.
- U toku rada korisnik može da se poseče na drvetu. U toku čišćenja ili održavanja korisnik može da dođe u dodir sa lancem testere. Korisnik može da bude povređen.
- ▶ Nosite radne rukavice od otpornog materijala.
- Korisnik koji nosi nepodesnu obuću može da se oklizne. U slučaju dodira sa pokrenutim lancem testere, korisnik može da se poseče. Korisnik može da bude povređen.
- ▶ Nosite čizme za motorne testere sa zaštitom od posekotina.

4.5 Radni prostor i sredina

▲ UPOZORENJE

- Neovlašćene osobe, deca i životinje ne mogu prepoznati i proceniti opasnosti od motorne testere i odbačenih predmeta. Neovlašćene osobe, deca i životinje mogu biti teško povređene i moguće su materijalne štete.
- ▶ Neovlašćene osobe, decu i životinje držite dalje od radne oblasti.
- ▶ Motornu testeru ne ostavljajte bez nadzora.
- ▶ Uverite se da deca ne mogu da se igraju motornom testerom.
- Kada motor radi, iz prigušivača buke izlazi vrela struja izduvnih gasova. Vreli izduvni gasovi mogu da zapale lako zapaljive materijale i da izazovu požare.
- ▶ Struju izduvnih gasova držite dalje od lako zapaljivih materijala.

4.6 Stanje za bezbednu upotrebu

4.6.1 Motorna testera

Motorna testera je u stanju za bezbednu upotrebu ukoliko su ispunjeni sledeći uslovi:

- Motorna testera je neoštećena.
- Iz motorne testere ne curi gorivo.
- Čep rezervoara za gorivo i čep rezervoara za ulje su zatvoreni.
- Motorna testera je čista.
- Hvatač lanca je montiran i neoštećen.
- Kočnica lanca funkcioniše.
- Komandni elementi funkcionišu i nisu izmenjeni.
- Podmazivanje lanca funkcioniše.
- Tragovi urezivanja na lančaniku nisu dublji od 0,5 mm.

- Montirana je kombinacija vodilice i lanca testere koja je navedena u ovom uputstvu za upotrebu.
- Vodilica i lanac testere su ispravno montirani.
- Lanac testere je ispravno zategnut.
- Na ovoj motornoj testeri montiran je originalni pribor STIHL.
- Pribor je ispravno montiran.

▲ UPOZORENJE

- U nebezbednom stanju komponente ne mogu da funkcionišu ispravno, sigurnosni mehanizmi mogu da budu van funkcije i može da ističe gorivo. Osobe mogu biti teško povređene ili usmrćene.
 - ▶ Radite s neoštećenom motornom testerom.
 - ▶ Ako iz motorne testere ističe gorivo: Nemojte raditi s motornom testerom i obratite se specijalizovanom prodavcu STIHL.
 - ▶ Zatvorite čep rezervoara za gorivo i čep rezervoara za ulje.
 - ▶ Ako je motorna testera zaprljana: Očistite motornu testeru.
 - ▶ Radite s montiranim i neoštećenim hvatačem lanca.
 - ▶ Ne vršite izmene na motornoj testeri. Izuzetak: Montaža kombinacije vodilice i lanca testere koja je navedena u ovom uputstvu za upotrebu.
 - ▶ Ako komandni elementi ne funkcionišu: Nemojte raditi s motornom testerom.
 - ▶ Na ovu motornu testeru montirajte originalni pribor STIHL.
 - ▶ Vodilicu i lanac testere montirajte onako, kako je opisano u ovom uputstvu za upotrebu.
 - ▶ Pribor montirajte onako, kako je opisano u ovom uputstvu za upotrebu ili u uputstvu za upotrebu pribora.
 - ▶ Nemojte stavljati predmete u otvore motorne testere.
 - ▶ Pohabane ili oštećene pločice sa uputstvima zamenite.
 - ▶ U slučaju nedoumice: Obratite se specijalizovanom prodavcu STIHL.

4.6.2 Vodilica

Vodilica je u stanju za bezbednu upotrebu ukoliko su ispunjeni sledeći uslovi:

- Vodilica je neoštećena.
- Vodilica je nedeformisana.
- Dubina žleba je ista ili veća od minimalne dubine žleba,  19.3.
- Mostići žleba nemaju proširenja.
- Žleb nije sužen ili proširen.

▲ UPOZORENJE

- U nebezbednom stanju vodilica ne može ispravno da vodi lanac testere. Pokrenuti lanac testere može da iskoči iz vodilice. Osobe mogu biti teško povređene ili usmrćene.
 - ▶ Radite s neoštećenom vodilicom.
 - ▶ Ako je dubina žleba manja od minimalne dubine žleba: Zamenite vodilicu.
 - ▶ Proširenja na vodilici odstranjajte jednom nedeljno.
 - ▶ U slučaju nedoumice: Obratite se specijalizovanom prodavcu STIHL.

4.6.3 Lanac testere

Lanac testere je u stanju za bezbednu upotrebu ukoliko su ispunjeni sledeći uslovi:

- Lanac testere je neoštećen.
- Lanac testere je ispravno naoštren.
- Oznake za istrošenost na reznim zupcima su vidljive.

▲ UPOZORENJE

- U nebezbednom stanju komponente ne mogu da funkcionišu ispravno i sigurnosni mehanizmi mogu da budu van funkcije. Osobe mogu biti teško povređene ili usmrćene.
 - ▶ Radite s neoštećenim lancem testere.
 - ▶ Ispravno naoštrite lanac testere.
 - ▶ U slučaju nedoumice: Obratite se specijalizovanom prodavcu STIHL.

4.7 Gorivo i sipanje goriva

▲ UPOZORENJE

- Gorivo koje se koristi za ovu motornu testeru sastoji se od mešavine benzina i ulja za dvotaktne motore. Gorivo i benzin su lako zapaljivi. Ako gorivo ili benzin dođu u dodir s otvorenim plamenom ili vrelim predmetima, gorivo ili benzin mogu da izazovu požare ili eksplozije. Osobe mogu biti teško povređene ili usmrćene i moguće su materijalne štete.
 - ▶ Gorivo i benzin zaštitite od toplote i vatre.
 - ▶ Ne prosipajte gorivo i benzin.
 - ▶ Ako je prosuto gorivo: Gorivo obrišite krpom i pokušajte da startujete motor tek kada su svi delovi motorne testere suvi.
 - ▶ Ne pušite.
 - ▶ Ne sipajte gorivo u blizini vatre.
 - ▶ Pre sipanja goriva ugasite motor i sačekajte da se ohladi.
 - ▶ Startujte motor udaljeni najmanje 3 m od mesta sipanja goriva.

- Udisanje isparenja goriva i benzina može da otruje osobe.
 - ▶ Ne udišite isparenja goriva i benzina.
 - ▶ Gorivo sipajte na dobro provetrenom mestu.
- U toku rada ili u veoma toploj okolini, motorna testera se zagreva. U zavisnosti od tipa goriva, visine, temperature sredine ili temperature motorne testere, gorivo se širi i u rezervoaru za gorivo može da se javi natpritisak. Prilikom otvaranja čepa rezervoara za gorivo može da dođe do prskanja i zapaljivanja goriva. Korisnik može da bude teško povređen i moguća je materijalna šteta.
 - ▶ Sačekajte da se motorna testera ohladi pre otvaranja čepa rezervoara za gorivo.
 - ▶ Čep rezervoara za gorivo otvorite polako i ne odjednom.
- Odeća koja je došla u dodir s gorivom ili benzinom je lakše zapaljiva. Osobe mogu biti teško povređene ili usmrćene i moguće su materijalne štete.
 - ▶ Ako odeća dođe u dodir s gorivom ili benzinom: Odeću zamenite.
- Gorivo, benzin i ulje za dvotaktne motore mogu da ugroze životnu sredinu.
 - ▶ Nemojte prosipati gorivo, benzin i ulje za dvotaktne motore.
 - ▶ Gorivo, benzin i ulje za dvotaktne motore zbrinite propisno i bezbedno po okolinu.
- Ako gorivo, benzin i ulje za dvotaktne motore dođu u dodir sa kožom ili očima, to može da izazove nadražaj kože ili očiju.
 - ▶ Izbegnite dodir sa gorivom, benzinom i uljem za dvotaktne motore.
 - ▶ U slučaju dodira sa kožom: Pogođena mesta na koži isperite sa puno vode i sapuna.
 - ▶ U slučaju dodira sa očima: Isprite oči sa puno vode najmanje 15 minuta i obratite se lekaru.
- Mehanizam za paljenje motorne testere stvara varničenje. Varničenje može da izađe napolje i u lako zapaljivoj ili eksplozivnoj sredini da izazove požare i eksplozije. Osobe mogu biti teško povređene ili usmrćene i moguće su materijalne štete.
 - ▶ Koristite svećice koje su opisane u ovom uputstvu za upotrebu.
 - ▶ Zavijte i čvrsto zategnite svećicu.
 - ▶ Čvrsto pritisnite utikač svećice.
- Ako se motorna testera napuni gorivom koje je pomешano od neodgovarajućeg benzina ili neodgovarajućeg ulja za dvotaktne motore ili ako je odnos mešavine pogrešan, motorna testera može da bude oštećena.
 - ▶ Gorivo mešajte onako, kako je opisano u ovom uputstvu za upotrebu.
- Ako se gorivo skladišti duže vreme, mešavina benzina i ulja za dvotaktne motore može da se odvoji ili stari. Ako se motorna testera puni demiksanim ili starim gorivom, motorna testera može da bude oštećena.
 - ▶ Pre punjenja motorne testere gorivom: Promešajte gorivo.
 - ▶ Koristite mešavinu benzina i ulja za dvotaktne motore koja nije starija od 30 dana (STIHL MotoMix: 5 godine).

4.8 Rad

4.8.1 Testerisanje

▲ UPOZORENJE

- Pružanje pomoći u hitnom slučaju nije moguće ako van radne zone nema osoba na granici čujnosti.
 - ▶ Uverite se da se van radne zone nalaze osobe na granici čujnosti.
- Ukoliko korisnik ne startuje ispravno motor, korisnik može da izgubi kontrolu nad motorom testerom. Korisnik može da bude teško povređen.
 - ▶ Motor startujte onako, kako je opisano u ovom uputstvu za upotrebu.
 - ▶ Ukoliko lanac testere dodiruje tlo ili predmete: Nemojte startovati motor.
- U određenim situacijama korisnik ne može da radi koncentrisano. Korisnik može da izgubi kontrolu nad motorom testerom, da se saplete, padne i da bude teško povređen.
 - ▶ Radite mirno i promišljeno.
 - ▶ Kod loših svetlosnih uslova i vidljivosti: Nemojte raditi s motorom testerom.
 - ▶ Motoru testeru opslužite sami.
 - ▶ Ne radite iznad visine ramena.
 - ▶ Pazite na prepreke.
 - ▶ Radite stojeći na tlu i pazeći na ravnotežu. Ako mora da se radi na visini: Koristite podižuću radnu platformu ili sigurnu skelu.
 - ▶ Ako se javi simptomi umora: Napravite pauzu.
- Motor koji radi stvara izduvne gasove. Udisanje izduvnih gasova može da otruje osobe.
 - ▶ Ne udišite izduvne gasove.
 - ▶ Motoru testeru koristite na dobro provetrenom mestu.
 - ▶ Ako se javi mučnina, glavobolja, smetnje vida, slušne smetnje ili vrtoglavica: Prekinite rad i obratite se lekaru.

- Kada korisnik nosi zaštitu za sluh i motor radi, korisnik može ograničeno da čuje i proceni zvukove.
 - ▶ Radite mirno i promišljeno.
- Ako se kod aktivirane kočnice lanca daje gas, kočnica lanca može da bude oštećena.
 - ▶ Pre testerisanja otpustite kočnicu lanca.
- Pokrenuti lanac testere može da poseče korisnika. Korisnik može da bude teško povređen.
 - ▶ Ne dodirujte pokrenuti lanac testere.
 - ▶ Ako neki predmet blokira lanac testere: Ugasite motor i aktivirajte kočnicu lanca. Tek tada odstranite predmet.
- Pokrenuti lanac testere se zagreva i izdužuje. Kod nedovoljnog podmazivanja i dotezanja lanca testere, lanac testere može da iskoči sa vodilice ili da pukne. Osobe mogu biti teško povređene i moguće su materijalne štete.
 - ▶ Koristite adhezivno ulje za lanac testere.
 - ▶ U toku rada redovno kontrolišite zategnutost lanca testere. Ako je zategnutost lanca premala: Zategnite lanac testere.
- Kod promena u radu ili neobičnog ponašanja motorne testere, moguće je da motorna testera nije bezbedna za upotrebu. Osobe mogu biti teško povređene i moguće su materijalne štete.
 - ▶ Prekinite rad i obratite se specijalizovanom prodavcu STIHL.
- U toku rada s motornom testerom mogu da nastanu vibracije.
 - ▶ Nosite rukavice.
 - ▶ Pravite radne pauze.
 - ▶ Kod pojave smetnji u cirkulaciji krvi: Obratite se lekaru.
- Ukoliko pokrenuti lanac testere naiđe na tvrdi predmet, moguća je pojava varničenja. U lako zapaljivoj sredini varničenje može da izazove požar. Osobe mogu biti teško povređene ili usmrćene i moguća je materijalna šteta.
 - ▶ Nemojte raditi u lako zapaljivoj sredini.
- Nakon otpuštanja ručice gasa, lanac testere se kreće još kratko vreme. Pokrenuti lanac testere može da poseče osobe. Osobe mogu biti teško povređene.
 - ▶ Sačekajte da lanac prestane da se kreće.

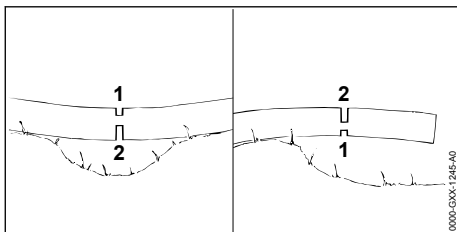

▲ UPOZORENJE

- Kod testerisanja drveta pod napregućem, moguće je da se vodilica zaglavi. Korisnik može da izgubi kontrolu nad motornom testerom i da bude teško povređen.
 - ▶ Prvo napravite rez za rasterećenje na strani pod pritiskom (1), a zatim razdvojni rez na strani koja vuče (2).

4.8.2 Potkresivanje

▲ UPOZORENJE

- Ako se oboreno drvo prvo potkresuje sa donje strane, onda drvo ne može da se podupire granama na tlu. U toku rada drvo može da se pokrene. Osobe mogu biti teško povređene ili usmrćene.
 - ▶ Veće grane na donjoj strani preseците tek nakon skraćivanja drveta.
 - ▶ Nemojte raditi dok stojite na stablu.
- U toku potkresivanja presečena grana može da padne. Korisnik može da se saplete, padne i teško povredi.
 - ▶ Drvo potkresujte od osnove stabla u pravcu krošnje.

4.8.3 Obaranje drveća

▲ UPOZORENJE

- Neiskusne osobe ne mogu da procene opasnosti kod obaranja drveća. Osobe mogu biti teško povređene ili usmrćene i moguće su materijalne štete.
 - ▶ Korisniku je potrebno relevantno znanje o tehnologiji sječe i iskustvo u radu na sječi.
 - ▶ Ako postoje nejasnoće: Obratite se iskusnom stručnjaku za pomoć i utvrđivanje odgovarajuće tehnike seče.
- U toku obaranja, drvo ili grane mogu da padnu na osobe ili predmete. Što su veći delovi koji padaju, veći je rizik da ljudi mogu biti ozbiljno povređeni ili poginuti. Može da nastane materijalna šteta.
 - ▶ Pravac obaranja odredite tako, da područje na koje pada drvo bude slobodno.
 - ▶ Neovlašćene osobe, deca i životinje ne smeju da se nalaze u prečniku od 2,5 dužine stabla od područja na kome se radi.
 - ▶ Prelomljene ili suve grane pre obaranja odstranite iz krošnje drveta.
 - ▶ Ako prelomljene ili suve grane ne mogu da se odstrane iz krošnje drveta: Konsultujte se sa iskusnim stručnjakom za pomoć i utvrđivanje odgovarajuće tehnike seče.

- ▶ Posmatrajte krošnju drveta i krošnje susednog drveća da biste izbegli grane koje padaju.
- Kada drvo pada, moguće je da se stablo slomi i da odleti u pravcu korisnika. Korisnik može da bude teško povređen ili usmrćen.
 - ▶ Stazu za bekstvo planirajte bočno iza drveta.
 - ▶ Na stazi za bekstvo hodajte unazad i posmatrajte drvo koje pada.
 - ▶ Nemojte hodati unazad nadole na nagibu.
- Prepreke u radnoj oblasti i na stazi za bekstvo mogu da ometaju korisnika. Korisnik može da se saplete i padne. Korisnik može da bude teško povređen ili usmrćen.
 - ▶ Uklonite prepreke iz radne oblasti i sa staze za bekstvo.
- Ako se traka za prelom, sigurnosna traka ili potporna traka zaseku ili prerano preseku, pravac obaranja neće biti zadržan ili drvo može prerano da padne. Osobe mogu biti teško povređene ili usmrćene i moguće su materijalne štete.
 - ▶ Nemojte zasecati ili presecati traku za prelom.
 - ▶ Poslednju preseccite sigurnosnu traku ili potpurnu traku.
 - ▶ Ako drvo počne prerano da pada: Prekinite rez za obaranje i povucite se na stazu za bekstvo.
- Povratni udarac može da se javi ako pokrenuti lanac testere područjem gornje četvrtine vrha vodilice naleti na tvrdi klin za obaranje i bude naglo usporen. Osobe mogu biti teško povređene ili usmrćene.
 - ▶ Koristite aluminijumske ili plastične klinove za obaranje.
- Ukoliko drvo ne bude oboreno do kraja ili ostane da visi na drugom drvetu, onda korisnik ne može kontrolisano da završi obaranje.
 - ▶ Prekinite obaranje i povucite stablo na tlo čekrkom ili odgovarajućim vozilom.

4.9 Sile reakcije

4.9.1 Povratni udarac

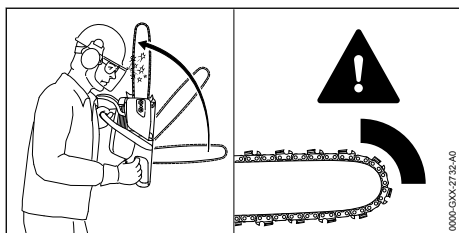

Povratni udarac može da se javi iz sledećih razloga:

- Pokrenuti lanac testere udara u tvrdi predmet područjem gornje četvrtine vrha vodilice i naglo se zaustavlja.
- Pokrenuti lanac testere je zaglavljnjen na vrhu vodilice.

Kočnica lanca ne može da spreči povratni udarac.

▲ UPOZORENJE

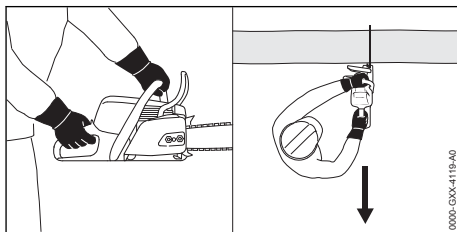

- U slučaju pojave povratnog udarca moguće je da motorna testera bude odbačena u pravcu korisnika. Korisnik može da izgubi kontrolu nad motornom testerom i da bude teško povređen ili usmrćen.
 - ▶ Motornu testeru držite čvrsto obema rukama.
 - ▶ Telo držite dalje od produžene zone kretanja motorne testere.
 - ▶ Radite onako, kako je opisano u ovom uputstvu za upotrebu.
 - ▶ Nemojte raditi područjem gornje četvrtine vrha vodilice.
 - ▶ Radite sa ispravno naoštrenim i ispravno zategnutim lancem testere.
 - ▶ Koristite lanac sa redukcijom povratnog udarca.
 - ▶ Koristite vodilicu sa manjom glavom vodilice.
 - ▶ Testerišite pod punim gasom.

4.9.2 Uvlačenje

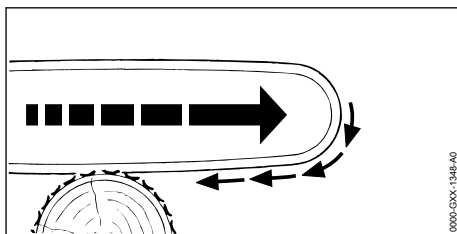

Ako se radi donjom stranom vodilice, motorna testera se povlači dalje od korisnika.

▲ UPOZORENJE

- Ukoliko pokrenuti lanac testere naiđe na tvrdi predmet i bude naglo prikočen, motorna testera iznenada i veoma jako može da bude povučena dalje od korisnika. Korisnik može da izgubi kontrolu nad motornom testerom i da bude teško povređen ili usmrćen.
 - ▶ Motornu testeru držite čvrsto obema rukama.
 - ▶ Radite onako, kako je opisano u ovom uputstvu za upotrebu.
 - ▶ Vodilicu vodite pravo u rezu.
 - ▶ Pravilno nameštajte kandžasti odstojnik.
 - ▶ Testerišite pod punim gasom.

4.9.3 Odbijanje

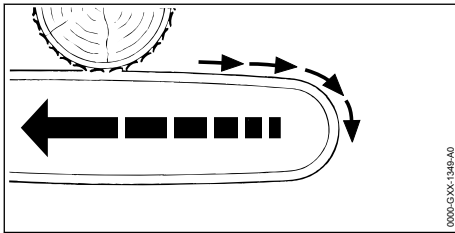

Ako se radi gornjom stranom vodilice, motorna testera se odbija u pravcu korisnika.

▲ UPOZORENJE

- Ukoliko pokrenuti lanac testere naiđe na tvrdi predmet i bude naglo prikočen, motorna testera iznenada i veoma jako može da bude povučena prema korisniku. Korisnik može da izgubi kontrolu nad motornom testerom i da bude teško povređen ili usmrćen.
 - ▶ Motornu testeru držite čvrsto obema rukama.
 - ▶ Radite onako, kako je opisano u ovom uputstvu za upotrebu.
 - ▶ Vodilicu vodite pravo u rezu.
 - ▶ Testerišite pod punim gasom.

4.10 Transportovanje

▲ UPOZORENJE

- Motorna testera može da se prevrne ili pokrene u toku transportovanja. Osobe mogu biti teško povređene i moguće su materijalne štete.
 - ▶ Ugasite motor.
 - ▶ Aktivirajte kočnicu lanca.
 - ▶ Štitnik lanca pomerite preko vodilice tako da bude pokrivena cela vodilica.

- ▶ Motornu testeru obezbedite od prevrtanja i pokretanja steznim remenima, kaiševima ili mrežom.

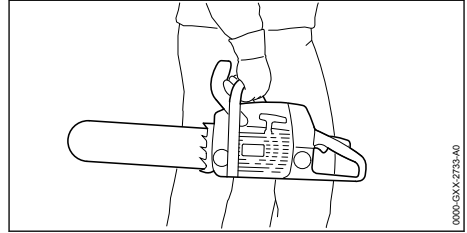

- Nakon pokretanja motora, prigušivač buke i motor mogu da budu vreli. Korisnik može da se opeče.
 - ▶ Motornu testeru nosite desnom rukom za prihvatnu cev tako da vodilica bude okrenuta prema pozadi.

4.11 Čuvanje

▲ UPOZORENJE

- Deca ne mogu prepoznati i proceniti opasnosti od motorne testere. Deca mogu biti teško povređena.
 - ▶ Ugasite motor.
 - ▶ Aktivirajte kočnicu lanca.
 - ▶ Štitnik lanca pomerite preko vodilice tako da bude pokrivena cela vodilica.
 - ▶ Motornu testeru čuvajte van domašaja dece.
- Električni kontakti na motornoj testerici i metalne komponente mogu da korodiraju usled vlage. Motorna testera može da bude oštećena.
 - ▶ Motornu testeru čuvajte na čistom i suvom.

4.12 Čišćenje, održavanje i popravljavanje

▲ UPOZORENJE

- Ako u toku čišćenja, održavanja ili popravke motor radi, moguće je nenamerno pokretanje lanca testere. Osobe mogu biti teško povređene i moguće su materijalne štete.
 - ▶ Ugasite motor.
 - ▶ Aktivirajte kočnicu lanca.
- Nakon pokretanja motora, prigušivač buke i motor mogu da budu vreli. Osobe mogu da se opeku.
 - ▶ Sačekajte da se prigušivač buke i motor ohlade.
- Agresivna sredstva za čišćenje, čišćenje vodenim mlazom i šiljati predmeti mogu da oštete motornu testeru, vodilicu i lanac testere. Ako se motorna testera, vodilica ili lanac testere ne











čiste pravilno, komponente mogu da ne funkcionišu ispravno i sigurnosni mehanizmi mogu da budu van funkcije. Osobe mogu biti teško povređene.

- ▶ Motornu testeru, vodilicu i lanac testere čistite onako, kako je opisano u ovom uputstvu za upotrebu.
- Ako se održavanje ili popravka motorne testere ne uradi onako, kako je opisano u ovom uputstvu za upotrebu, komponente mogu da ne funkcionišu ispravno i sigurnosni mehanizmi mogu da budu van funkcije. Osobe mogu biti teško povređene ili usmrćene.
 - ▶ Motornu testeru održavajte ili popravljajte onako, kako je opisano u ovom uputstvu za upotrebu.
- Ako se održavanje ili popravka vodilice i lanca testere ne uradi onako, kako je opisano u ovom uputstvu za upotrebu, komponente mogu da ne funkcionišu ispravno i sigurnosni mehanizmi mogu da budu van funkcije. Osobe mogu biti teško povređene.
 - ▶ Vodilicu i lanac održavajte ili popravljajte onako, kako je opisano u ovom uputstvu za upotrebu.
- U toku čišćenja ili održavanja lanca testere, korisnik može da se poseče na oštrim reznim zupcima. Korisnik može da bude povređen.
 - ▶ Nosite radne rukavice od otpornog materijala.

5 Priprema motorne testere za upotrebu

5.1 Priprema motorne testere za upotrebu

Pre svakog početka rada morate sprovesti sledeće korake:

- ▶ Uverite se da su sledeće komponente bezbedne za upotrebu:
 - Motorna testera,  4.6.1.
 - Vodilica,  4.6.2.
 - Lanac testere,  4.6.3.
- ▶ Motornu testeru očistite,  15.1.
- ▶ Montirajte vodilicu i lanac testere,  6.1.1.
- ▶ Zategnite lanac testere,  6.2.
- ▶ Sipajte adhezivno ulje za lanac testere,  6.3.
- ▶ Proverite kočnicu lanca,  10.4.
- ▶ Motornu testeru napunite gorivom,  8.2.
- ▶ Proverite komandne elemente,  10.5.
- ▶ Proverite podmazivanje lanca,  10.6.
- ▶ Ako ne možete sprovesti ove korake: Nemojte koristiti motornu testeru i obratite se specijalizovanom prodavcu STIHL.

6 Sklapanje motorne testere

6.1 Montaža i demontaža vodilice i lanca testere

6.1.1 Montaža vodilice i lanca testere

Kombinacije vodilice i lanca testere, koje odgovaraju lančaniku i smeju biti montirane, navedene su u tehničkim podacima,  20.1.

- ▶ Ugasite motor i aktivirajte kočnicu lanca.

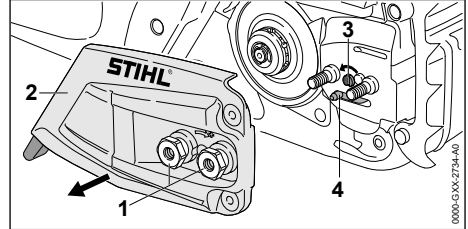

- ▶ Navrtke (1) okrećite na levo sve dok ne bude moguće skidanje poklopca lančanika (2).
- ▶ Skinite poklopac lančanika (2).
- ▶ Stezni zavrtanj (3) okrećite na levo sve dok stezni klizač (4) ne nalegne levo na kućište.

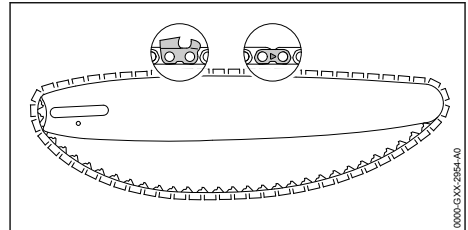

- ▶ Lanac testere namestite u žleb vodilice tako, da strelice na spojnim karikama na gornjoj strani lanca budu okrenute u smeru kretanja.

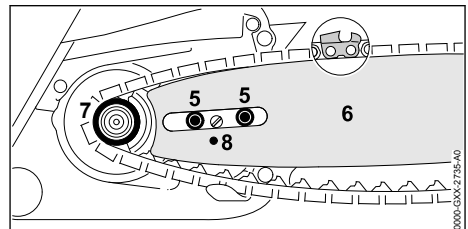

- ▶ Vodilicu sa lancem testere namestite na motornu testeru tako, da budu ispunjeni sledeći uslovi:
 - Pogonske karike lanca leže u zupcima lančanika (7).
 - Obodni zavrtnji (5) leže u uzdužnom otvoru vodilice (6).
 - Jezičak steznog klizača (4) leži u otvoru (8) vodilice (6).

Orijentisanost vodilice (6) ne igra nikakvu ulogu. Žig na vodilici (6) može da bude okrenut i nopačke.

- ▶ Otpustite kočnicu lanca.

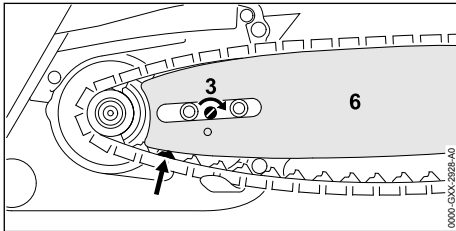

- ▶ Stezni zavrtanj (3) okrećite na desno sve dok lanac nalegne na vodilicu. Pritom namestite pogonske karike lanca u žleb vodilice. Vodilica (6) i lanac testere naležu na motornu testeru.
- ▶ Poklopac lančanika (2) namestite na motornu testeru tako da bude u istoj liniji sa motornom testerom.
- ▶ Navrtke (1) zavijte i čvrsto zategnite.

6.1.2 Demontaža vodilice i lanca testere

- ▶ Ugasite motor i aktivirajte kočnicu lanca.
- ▶ Navrtke okrećite na levo sve dok ne bude moguće skidanje poklopca lančanika.
- ▶ Skinite poklopac lančanika.
- ▶ Stezni zavrtanj okrenite na levo do graničnika. Lanac testere je opušten.
- ▶ Skinite vodilicu i lanac testere.

6.2 Zatezanje lanca testere

U toku rada lanac testere se rasteže ili skuplja. Zategnutost lanca testere se menja. U toku rada neophodna je redovna provera i podešavanje zategnutosti lanca.

- ▶ Ugasite motor i aktivirajte kočnicu lanca.

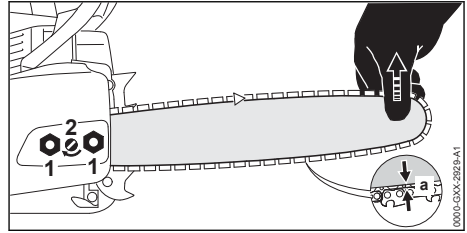

- ▶ Olabavite navrtke (1).
- ▶ Otpustite kočnicu lanca.
- ▶ Podignite vrh vodilice i stezni zavrtanj (2) okrećite na desno ili na levo sve dok ne budu ispunjeni sledeći uslovi:
 - Rastojanje a u sredini vodilice iznosi 1 mm do 2 mm.
 - Moguće je povlačenje lanca preko vodilice uz mali napor i koristeći dva prsta.
- ▶ Podignite vrh vodilice još malo i zategnite navrtke (1).
- ▶ Ako rastojanje a u sredini vodilice ne iznosi 1 mm do 2 mm: Iznova zategnite lanac testere.

6.3 Sipanje adhezivnog ulja za lanac testere

Adhezivno ulje za lanac testere podmazuje i hladi pokrenuti lanac testere.

- ▶ Ugasite motor i aktivirajte kočnicu lanca.
- ▶ Motornu testeru položite na ravnu površinu tako da čep rezervoara za ulje bude okrenut prema gore.
- ▶ Okolinu čepa rezervoara za ulje očistite vlažnom krpom.

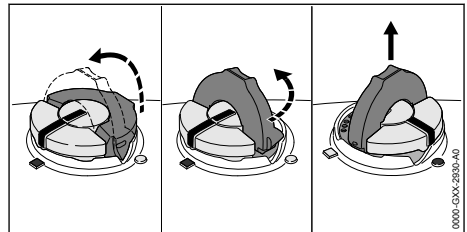

- ▶ Rasklopite kriľce čepa rezervoara za ulje.
- ▶ Čep rezervoara za ulje okrenite na levo do graničnika.
- ▶ Skinite čep rezervoara za ulje.
- ▶ Adhezivno ulje za lanac testere sipajte tako da ne dođe do prolivanja adhezivnog ulja za lanac testere i da ne punite do vrha rezervoar za ulje.
- ▶ Ako je kriľce čepa rezervoara za ulje sklopljeno: Kriľce rasklopite.

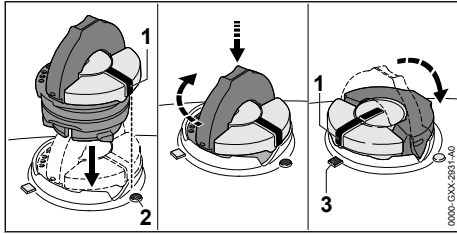

- ▶ Čep rezervoara za ulje namestite tako da se oznaka (1) poklopi sa oznakom (2).
- ▶ Čep rezervoara za ulje pritisnite prema dole i okrenite na desno do graničnika.
- ▶ Čep rezervoara za ulje se čujno zavravljuje. Oznaka (1) se poklapa sa oznakom (3).
- ▶ Proverite da li čep rezervoara za ulje može da se izvuče prema gore.
- ▶ Ako se čep rezervoara za ulje ne izvlači prema gore: Sklopite krilce čepa rezervoara za ulje. Rezervoar za ulje je zatvoren.

Ukoliko se čep rezervoara za ulje izvlači prema gore, sprovedite sledeće korake:

- ▶ Čep rezervoara za ulje namestite u bilo koji položaj.

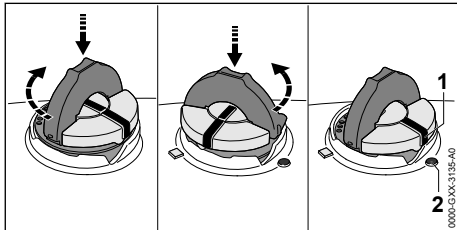

- ▶ Čep rezervoara za ulje pritisnite prema dole i okrenite na desno do graničnika.
- ▶ Čep rezervoara za ulje pritisnite prema dole i okrećite na levo sve do poklapanja oznake (1) sa oznakom (2).
- ▶ Iznova pokušajte da zatvorite rezervoar za ulje.
- ▶ Ako se rezervoar za ulje i dalje ne zatvara: Nemojte raditi s motornom testerom i obratite se specijalizovanom prodavcu STIHL. Motorna testera nije bezbedna za upotrebu.

6.4 Montaža kandžastog odstojnika

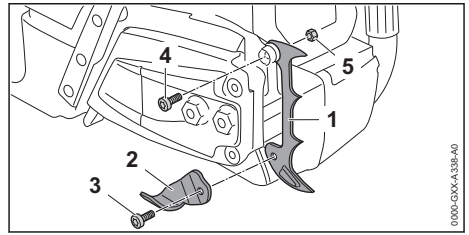

- ▶ Odvijte zavrtnanj (3) i skinite hvatač lanca (2).
- ▶ Postavite kandžasti odstojnik (1).
- ▶ Zavijte zavrtnanj (4).
- ▶ Postavite navrtku (5).
- ▶ Namestite hvatač lanca (2).
- ▶ Zavijte i čvrsto zategnite zavrtnanj (3).
- ▶ Čvrsto zategnite zavrtnanj (4).

7 Aktiviranje i otpuštanje kočnice lanca

7.1 Aktiviranje kočnice lanca

Motorna testera je opremljena kočnicom lanca.

Kod dovoljno jakog povratnog udara, kočnicu lanca automatski aktivira inercija štitnika za ruku ili je aktivira korisnik.

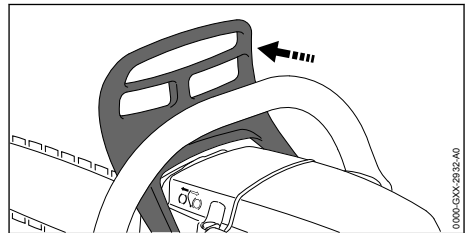

- ▶ Štitnik za ruku pritisnite levom rukom dalje od prihvatne cevi.
- ▶ Štitnik za ruku se čujno zavravljuje. Kočnica lanca je aktivirana.

7.2 Otpuštanje kočnice lanca

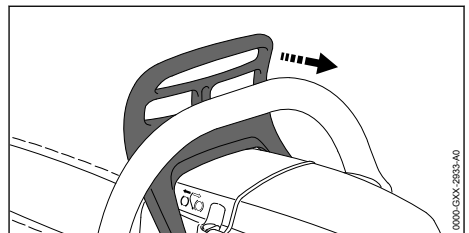

- ▶ Štitnik za ruku povucite levom rukom u pravcu korisnika.
Štitnik za ruku se čujno zabravluje. Kočnica lanca je otpuštena.

8 Mešanje goriva i punjenje motorne testere gorivom

8.1 Mešanje goriva

Gorivo potrebno za ovu motornu testeru je mešavina ulja za dvotaktne motore i benzina, u odnosu mešanja 1:50.

STIHL preporučuje gotovu mešavinu goriva STIHL MotoMix.

Ukoliko gorivo mešate sami, sme da se koristi samo ulje za dvotaktne motore STIHL ili drugo motorno ulje visokih performansi klase JASO FB, JASO FC, JASO FD, ISO-L-EGB, ISO-L-EGC ili ISO-L-EGD.

STIHL preporučuje upotrebu ulja za dvotaktne motore STIHL HP Ultra ili drugog motornog ulja visokih performansi i istog kvaliteta, da bi se održale granične vrednosti emisije izduvnih gasova u toku radnog veka mašine.

- ▶ Uverite se da oktanski broj benzina iznosi najmanje 90 ROZ i da udeo alkohola u benzinu nije veći od 10 % (Brazil: 27%).
- ▶ Uverite se da korišćeno ulje za dvotaktne motore ispunjava uslove.
- ▶ U zavisnosti od željene količine goriva, utvrdite ispravne količine ulja za dvotaktne motore i benzina za odnos mešavine 1:50. Primeri mešavina goriva:
 - 20 ml ulja za dvotaktne motore, 1 l benzina
 - 60 ml ulja za dvotaktne motore, 3 l benzina
 - 100 ml ulja za dvotaktne motore, 5 l benzina
- ▶ U čist kanister koji je dozvoljen za gorivo prvo sipajte ulje za dvotaktne motore i zatim benzin.
- ▶ Promešajte gorivo.

8.2 Punjenje motorne testere gorivom

- ▶ Ugasite motor i aktivirajte kočnicu lanca.
- ▶ Sačekajte da se motorna testera ohladi.
- ▶ Motornu testeru položite na ravnu površinu tako da čep rezervoara za gorivo bude okrenut prema gore.
- ▶ Okolinu čepa rezervoara za gorivo očistite vlažnom krpom.
- ▶ Rasklopite krilce čepa rezervoara za gorivo.

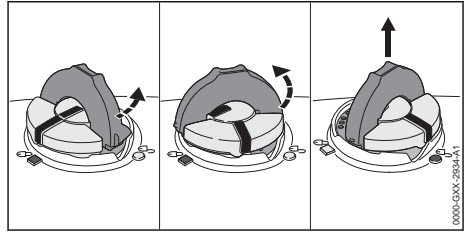

UPOZORENJE

- U toku rada ili u veoma toploj okolini, motorna testera se zagreva. U zavisnosti od tipa goriva, visine, temperature sredine ili temperature motorne testere, gorivo se širi i u rezervoaru za gorivo može da se javi natpritisak. Prilikom otvaranja čepa rezervoara za gorivo može da dođe do prskanja i zapaljivanja goriva. Korisnik može da bude teško povređen i moguća je materijalna šteta.
 - ▶ Sačekajte da se motorna testera ohladi pre otvaranja čepa rezervoara za gorivo.
 - ▶ Čep rezervoara za gorivo otvorite polako i ne odjednom.
- ▶ Čep rezervoara za gorivo okrenite 1/8 obrtaja na levo.
Ako je rezervoar za gorivo bio pod pritiskom, natpritisak se čujno oslobađa.
- ▶ Kad se natpritisak u potpunosti oslobodi: Čep rezervoara za gorivo okrećite na levo sve dok se oznake na čepu rezervoara za gorivo i na rezervoaru za gorivo međusobno poklope.
- ▶ Skinite čep rezervoara za gorivo.

UPUTSTVO

- Gorivo može brže da se odvoji ili stari ako je izloženo svetlosti, sunčevoj svetlosti i ekstremnim temperaturama. U slučaju punjenja demikseranog ili starog goriva, motorna testera se može oštetiti.
 - ▶ Promešajte gorivo.
 - ▶ Ne sipajte gorivo koje je čuvano duže od 30 dana (STIHL MotoMix: 5 godina).
- ▶ Gorivo sipajte tako da ne dođe do prolivanja goriva i da do ivice rezervoara za gorivo ostane slobodno najmanje 15 mm.
- ▶ Ako je krilce čepa rezervoara za gorivo sklop件eno: Krilce rasklopite.

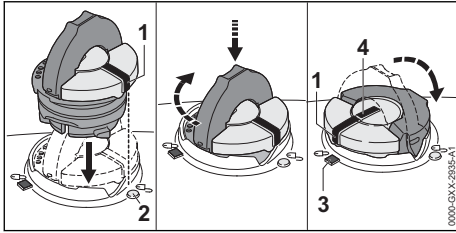

- ▶ Čep rezervoara za gorivo nameštite tako da se oznaka (1) poklopi sa oznakom (2).
- ▶ Čep rezervoara za gorivo pritisnite prema dole i okrenite na desno do graničnika. Čep rezervoara za gorivo se čujno zabavljuje. Oznaka (1) se poklapa sa oznakom (4) i pokazuje na oznaku (3).
- ▶ Proverite da li čep rezervoara za gorivo može da se izvuče prema gore.
- ▶ Ako se čep rezervoara za gorivo ne izvlači prema gore: Sklopite krilce čepa rezervoara za gorivo. Rezervoar za gorivo je zatvoren.

Ukoliko se čep rezervoara za gorivo izvlači prema gore, sprovedite sledeće korake:

- ▶ Čep rezervoara za gorivo nameštite u bilo koji položaj.

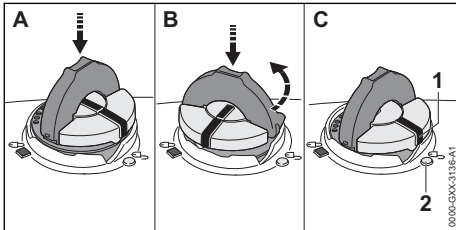

- ▶ Čep rezervoara za gorivo pritisnite prema dole i okrenite na desno do graničnika.
- ▶ Čep rezervoara za gorivo pritisnite prema dole i okrećite na levo sve do poklapanja oznake (1) sa oznakom (2).
- ▶ Iznova pokušajte da zatvorite rezervoar za gorivo.
- ▶ Ako se rezervoar za gorivo i dalje ne zatvara: Nemojte raditi s motornom testerom i obratite se specijalizovanom prodavcu STIHL. Motorna testera nije bezbedna za upotrebu.

9 Startovanje i gašenje motora

9.1 Startovanje motora

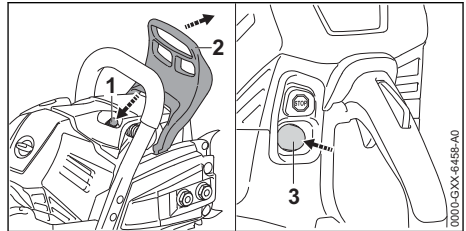

- ▶ Aktivirajte kočnicu lanca (2).
- ▶ Izvucite štitnik lanca.
- ▶ Pritisnite ventil za dekompresiju (1).
- ▶ Ručnu pumpu za gorivo (3) pritisnite najmanje 8 puta.

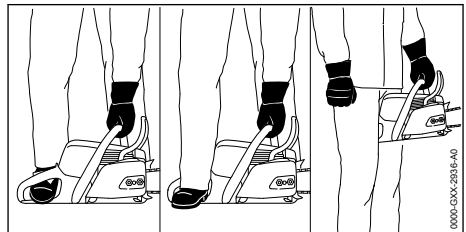

- ▶ Motornu testeru držite na jedan od 3 moguća načina:
 - Motornu testeru stavite na ravnu podlogu i držite levom rukom za prihvatnu cev tako da palac obuhvati prihvatnu cev, pritisnite na tlo i nagazite u zadnji rukohvat vrhom desne čizme za rad s motornim testerama.
 - Motornu testeru stavite na ravnu podlogu i držite levom rukom za prihvatnu cev tako da palac obuhvati prihvatnu cev, pritisnite na tlo i nagazite u zadnji rukohvat štitikom desne čizme za rad s motornim testerama.
 - Motornu testeru držite levom rukom za prihvatnu cev tako da palcem obuhvatite prihvatnu cev i zadnji rukohvat pritisnite koljenima ili butinama.

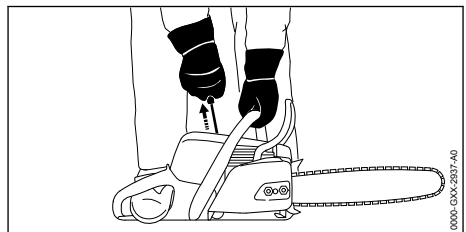

- ▶ Desnom rukom polako izvucite ručicu startera do prvog osetnog otpora.
- ▶ Ručicu startera izvlačite brzo i vraćajte dok motor proradi.
Motor radi u praznom hodu.

UPUTSTVO

- Ako se kod aktivirane kočnice lanca daje gas, kočnica lanca može da bude oštećena.
 - ▶ Pre testerisanja otpustite kočnicu lanca.
- ▶ Otpustite kočnicu lanca.
Motorna testera je spremna za rad.
- ▶ Ako se lanac testere kreće u praznom hodu:
 - ▶ Ugasite motor i aktivirajte kočnicu lanca.
 - ▶ Nemojte koristiti motornu testeru i obratite se specijalizovanom prodavcu STIHL.
Motorna testera je neispravna.

9.2 Gašenje motora

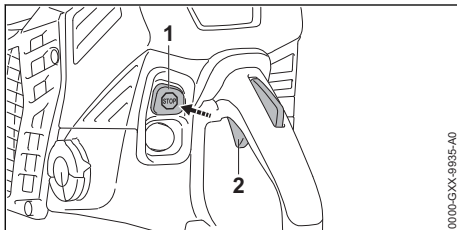

- ▶ Otpustite ručicu gasa (2).
Motor prelazi u prazan hod.
- ▶ Pritisnite taster za zaustavljanje (1).
Motor se gasi i taster za zaustavljanje (1) se sam vraća na početni položaj.
- ▶ Ako se motor ne gasi: Nemojte koristiti motornu testeru i obratite se specijalizovanom prodavcu STIHL.
Motorna testera je neispravna.

10 Provera motorne testere

10.1 Provera lančanika

- ▶ Ugasite motor.
- ▶ Otpustite kočnicu lanca.
- ▶ Demontirajte poklopac lančanika.
- ▶ Demontirajte vodilicu i lanac testere.

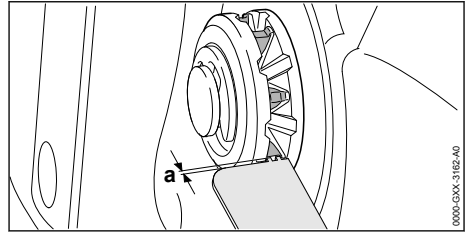

- ▶ Tragove urezivanja na lančaniku proverite STIHL-ovim šablonom za proveru.
- ▶ Ako su tragovi urezivanja dublji od $a = 0,5 \text{ mm}$: Nemojte koristiti motornu testeru i obratite se specijalizovanom prodavcu STIHL.
Neophodna je zamena lančanika.

10.2 Provera vodilice

- ▶ Ugasite motor i aktivirajte kočnicu lanca.
- ▶ Demontirajte lanac testere i vodilicu.

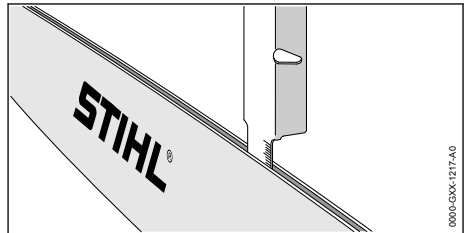

- ▶ Dubinu žleba vodilice izmerite mernom šipkom STIHL-ovog šablona za turpijanje.
- ▶ Vodilicu zamenite ukoliko je ispunjen jedan od sledećih uslova:
 - Vodilica je oštećena.
 - Izmerena dubina žleba je manja od minimalne dubine žleba vodilice, 19.3.
 - Žleb vodilice je sužen ili proširen.
- ▶ U slučaju nedoumice: Obratite se specijalizovanom prodavcu STIHL.

10.3 Provera lanca testere

- ▶ Ugasite motor i aktivirajte kočnicu lanca.

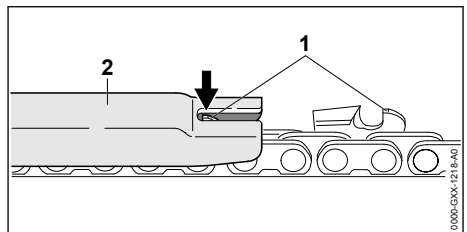

- ▶ Visinu dubinskog graničnika (1) izmerite šablonom za turpijanje (2) STIHL. Šablon za turpijanje STIHL mora da odgovara podeli lanca testere.
- ▶ Ukoliko jedan dubinski graničnik (1) nadvisuje šablon za turpijanje (2): Isturpijajte dubinski graničnik (1),  16.3.

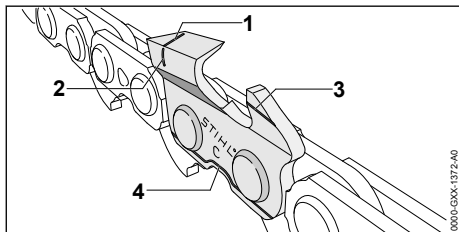

- ▶ Proverite da li su vidljive oznake za istrošenost (1 do 4) na reznim zupcima.
- ▶ Ukoliko jedna od oznaka za istrošenost na nekom reznom zupcu nije vidljiva: Nemojte koristiti lanac testere i obratite se specijalizovanom prodavcu STIHL.
- ▶ Šablonom za turpijanje STIHL proverite da li je zadržan ugao oštrenja od 30°. Šablon za turpijanje STIHL mora da odgovara podeli lanca testere.
- ▶ Ukoliko ugao oštrenja od 30° nije zadržan: Naoštrite lanac testere.
- ▶ U slučaju nedoumice: Obratite se specijalizovanom prodavcu STIHL.

10.4 Provera kočnice lanca

- ▶ Ugasite motor i aktivirajte kočnicu lanca.



UPOZORENJE

- Rezni zupci lanca testere su oštri. Korisnik može da se poseče.
 - ▶ Nosite radne rukavice od otpornog materijala.

- ▶ Pokušajte da povučete lanac rukom preko vodilice. Ukoliko nije moguće povlačenje lanca rukom preko vodilice, kočnica lanca funkcioniše.
- ▶ Ukoliko je moguće povlačenje lanca rukom preko vodilice: Nemojte koristiti motornu testeru i obratite se specijalizovanom prodavcu STIHL. Kočnica lanca je neispravna.

10.5 Provera komandnih elemenata

Blokada ručice gasa i ručica gasa

- ▶ Ugasite motor i aktivirajte kočnicu lanca.

- ▶ Pokušajte da pritisnete ručicu gasa bez pritisivanja blokade ručice gasa.
- ▶ Ukoliko je moguće pritisivanje ručice gasa: Nemojte koristiti motornu testeru i obratite se specijalizovanom prodavcu STIHL. Blokada ručice gasa je neispravna.
- ▶ Pritisnite i zadržite blokadu ručice gasa.
- ▶ Pritisnite i ponovo otpustite ručicu gasa.
- ▶ Ako je ručica gasa teško pokretna ili se sama ne vraća na početni položaj: Nemojte koristiti motornu testeru i obratite se specijalizovanom prodavcu STIHL. Ručica gasa je neispravna.

Gašenje motora

- ▶ Startujte motor.
- ▶ Pritisnite taster za zaustavljanje. Motor se gasi i taster za zaustavljanje se sam vraća na početni položaj.
- ▶ Ako se motor ne gasi: Nemojte koristiti motornu testeru i obratite se specijalizovanom prodavcu STIHL. Motorna testera je neispravna.

10.6 Provera podmazivanja lanca

- ▶ Startujte motor i otpustite kočnicu lanca.
- ▶ Vodilicu usmerite prema nekoj svetloj površini.
- ▶ Dajte gas. Adhezivno ulje za lanac testere se izbacuje i vidi se na svetloj površini. Podmazivanje lanca funkcioniše.
- ▶ Ako se izbačeno adhezivno ulje za lanac testere ne vidi:
 - ▶ Ugasite motor.
 - ▶ Sipajte adhezivno ulje za lanac testere.
 - ▶ Iznova proverite podmazivanje lanca.
 - ▶ Ukoliko se adhezivno ulje za lanac testere i dalje ne vidi na svetloj površini: Nemojte koristiti motornu testeru i obratite se specijalizovanom prodavcu STIHL. Podmazivanje lanca je neispravno.

11 Rad s motornom testerom

11.1 Podešavanje dotoka ulja

Motorna testera ima podesivu pumpu za ulje.

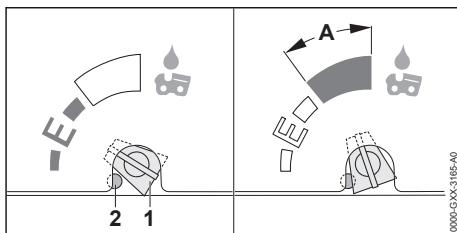

Ako regulacioni zavrtnaj pumpe za ulje (1) stoji u položaju E (Ematic), dotok ulja je optimalno podešen za većinu primena.

Dotok pumpe za ulje može da se prilagodi različitim dužinama reza, vrstama drveta i radnim tehnikama. Područje podesivosti regulacionog zavrtnja pumpe za ulje (1) ograničeno je graničnikom (2). Graničnik (2) može da se pritisne radi daljeg povećanja dotoka ulja.

Povećanje dotoka ulja

- ▶ Ugasite motor i aktivirajte kočnicu lanca.
- ▶ Regulacioni zavrtnaj pumpe za ulje (1) okrenite na desno.

Daljnje povećanje dotoka ulja

- ▶ Ugasite motor i aktivirajte kočnicu lanca.
- ▶ Graničnik (2) pritisnite odgovarajućim alatom. Graničnik (2) ostaje trajno pritisnut.

UPUTSTVO

- ▶ Ako regulacioni zavrtnaj pumpe za ulje (1) stoji u području A, rezervoar za ulje može da se isprazni brže. Ispravno podmazivanje lanca testere može da prestane ranije.
 - ▶ U potpunosti napunite rezervoar za ulje.
 - ▶ Kada povišeni dotok ulja prestane da bude neophodan, regulacioni zavrtnaj pumpe za ulje može da se okrene na levo van područja A.

- ▶ Regulacioni zavrtnaj pumpe za ulje (1) okrenite na desno.

Smanjenje dotoka ulja

- ▶ Ugasite motor i aktivirajte kočnicu lanca.
- ▶ Regulacioni zavrtnaj pumpe za ulje (1) okrenite na levo.

11.2 Držanje i vođenje motorne testere

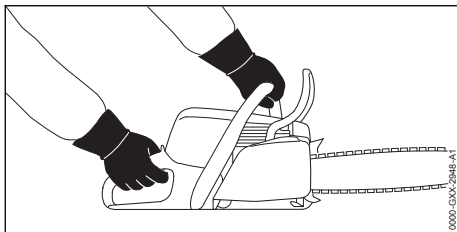

- ▶ Motornu testeru držite i vodite levom rukom na prihvatnoj cevi i desnom rukom na komandnoj ručici tako, da palac leve ruke obuhvati prihvatnu cev i da palac desne ruke obuhvati komandnu ručicu.

11.3 Testerisanje



UPOZORENJE

- ▶ U slučaju povratnog udarca moguće je da motorna testera bude odbačena u pravcu korisnika. Korisnik može da bude teško povređen ili usmrćen.
 - ▶ Testerišite pod punim gasom.
 - ▶ Nemojte testerisati područjem gornje četvrtine vrha vodilice.
- ▶ Vodilicu uvedite u rez pod punim gasom, da se vodilica ne priklješti.

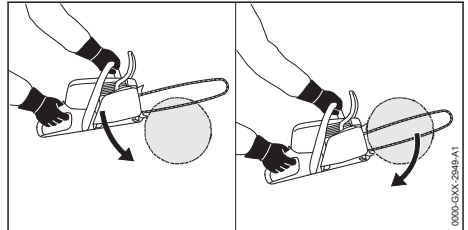

- ▶ Namestite kandžasti odstojnik i koristite ga kao tačku okretanja.
- ▶ Vodilicu uvedite kroz drvo u potpunosti i tako da se kandžasti odstojnik svaki put iznova namešta.
- ▶ Na kraju reza prihvatite težinu motorne testere.

11.4 Potkresivanje

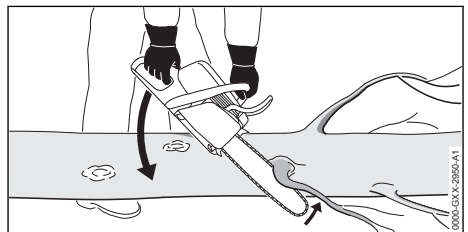

- ▶ Motornu testeru oslonite na stablo. Motornu testeru oslonite na stablo.
- ▶ Uz polužni pokret pritisnite vodilicu pod punim gasom na granu.
- ▶ Granu presecite gornjom stranom vodilice.

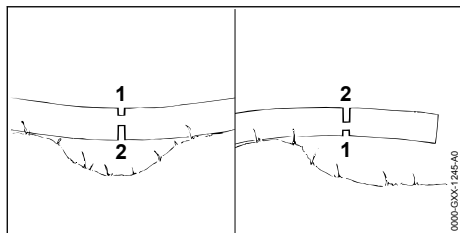

- ▶ Ako je grana u napregnutom položaju: Rez za rasterećenje (1) zarezite na strani pod pritiskom i zatim presecite uz razdvojni rez (2) na strani koja vuče.

11.5 Obaranje drveća

11.5.1 Određivanje pravca obaranja i mesta za sklanjanje

- ▶ Pravac obaranja odredite tako, da područje na koje pada drvo bude slobodno.

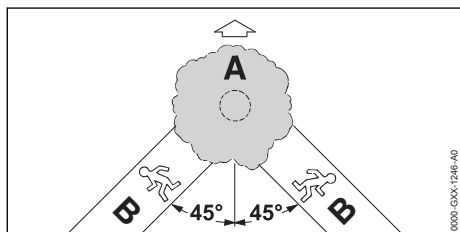

- ▶ Mesto za sklanjanje (B) odredite tako, da budu ispunjeni sledeći uslovi:
 - Mesto za sklanjanje (B) je pod uglom od 45° prema pravcu obaranja (A).
 - Na mestu za sklanjanje (B) nema prepreka.
 - Krošnja drveta može da bude posmatrana.
 - Ako se mesto za sklanjanje (B) nalazi na nagibu, onda mesto za sklanjanje (B) mora da bude paralelno sa nagibom.

11.5.2 Priprema radne oblasti uz stablo

- ▶ Odstranite prepreke u radnoj oblasti uz stablo.
- ▶ Odstranite vegetaciju na stablu.

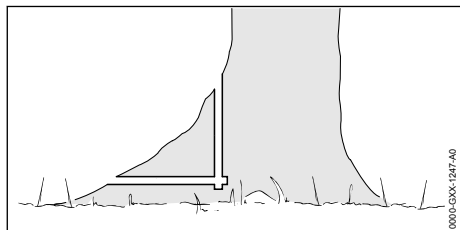

- ▶ Ako osnova stabla ima velika, zdrava proširenja: Ova proširenja prvo zarezite vertikalno i zatim vodoravno, pa ih odstranite.

11.5.3 Rez za obaranje, osnovna tehnika

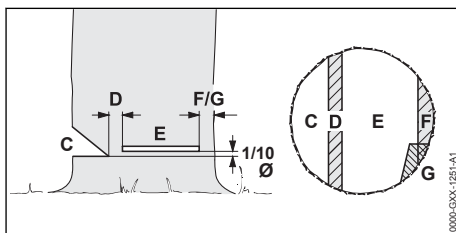

C Urez za obaranje

Urez za obaranje određuje pravac obaranja.

D Traka za prelom

Traka za prelom vodi drvo ka tlu ciljano, kao po šarkama. Širina trake za prelom je $1/10$ prečnika stabla.

E Rez za obaranje

Stablo obara rez za obaranje. Rez za obaranje leži na $1/10$ prečnika stabla (minimum 3 cm) iznad ureza za obaranje.

F Sigurnosna traka

Sigurnosna traka podupire i obezbeđuje drvo od preranog pada. Širina sigurnosne trake je $1/10$ do $1/5$ prečnika stabla.

G Potporna traka

Potporna traka podupire i obezbeđuje drvo od preranog pada. Širina potporne trake je $1/10$ do $1/5$ prečnika stabla.

11.5.4 Zasecanje ureza za obaranje

Urez za obaranje određuje pravac obaranja stabla. Obavezno se pridržavajte smernica za izvođenje ureza za obaranje, specifičnih za dotičnu zemlju.

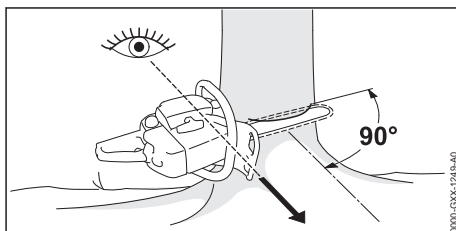

- ▶ Motornu testeru usmerite tako, da urez za obaranje bude pod pravim uglom u odnosu na pravac obaranja i da motorna testera bude u blizini tla.
- ▶ Zasecite vodoravni donji rez.
- ▶ Gornji rez zasecite pod uglom od 45° prema vodoravnom donjem rezu.

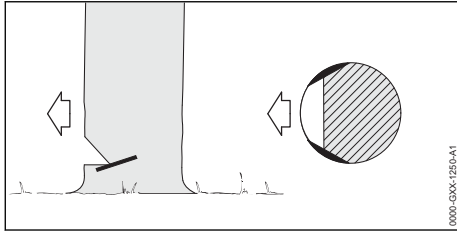

► Ako je drvo zdravih i dugih vlakana: Rascepane rezove zasecite tako da budu ispunjeni sledeći uslovi:

- Rascepani rezovi su isti na obema stranama.
- Rascepani rezovi su na visini ureza za obaranje.
- Rascepani rezovi su široki 1/10 prečnika stabla.

Stablo ne puca prilikom obaranja drveta.

11.5.5 Ubadanje

Ubadanje je radna tehnika koja je neophodna kod obaranja drveća.

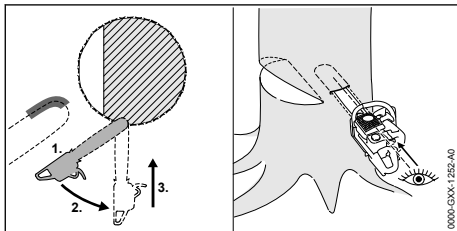

- Postavite vodilicu vrhom donje strane i pod punim gasom.
- Secite sve dok vodilica ne uđe u stablo duplom širinom.
- Zaokrenite u položaj ubadanja.
- Ubodite vodilicom.

11.5.6 Izbor odgovarajućeg reza za obaranje

Izbor odgovarajućeg reza za obaranje zavisi od sledećih uslova:

- prirodni nagib drveta
- razgranatost drveta
- oštećenja na drvetu
- zdravstveno stanje drveta
- ako na drvetu ima snega: težina snega
- pravac nagiba
- pravac i brzina vetra
- prisustvo susednog drveća

Ove karakteristike se razlikuju u ispoljavanju različitih osobina. U ovom uputstvu za upotrebu su opisane samo 2 karakteristike.

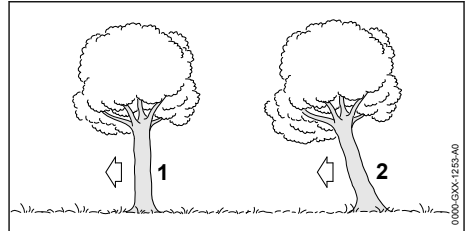

1 Normalno drvo

Normalno drvo stoji vertikalno i ima ravnomernu krošnjju.

2 Nagnuto drvo

Nagnuto drvo stoji ukoso i ima krošnjju u pravcu obaranja.

11.5.7 Obaranje normalnog drveta malog prečnika stabla

Normalno drvo se obara rezom za obaranje sa sigurnosnom trakom. Ovaj rez za obaranje mora da se izvede ako je prečnik stabla manji od faktičke dužine reza motorne testere.

- Uputite povik upozorenja.

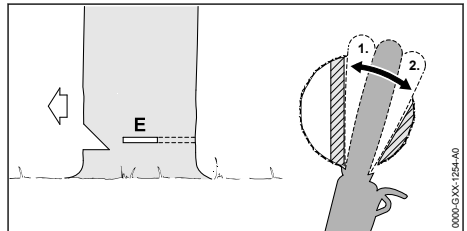

- Vodilicu ubodite u rez za obaranje tako da bude vidljiva na drugoj strani stabla, 11.5.5.
- Kandžasti odstožnik postavite iza trake za prelom i koristite ga kao tačku okretanja.
- Formirajte rez za obaranje u pravcu trake za prelom.
- Formirajte rez za obaranje u pravcu sigurnosne trake.

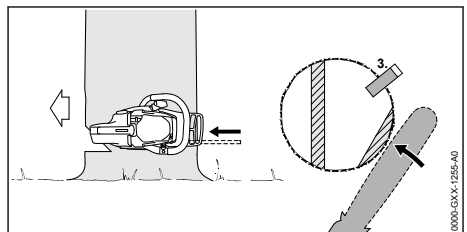

- Postavite klin za obaranje. Klin za obaranje mora da odgovara prečniku stabla i širini reza za obaranje.

- ▶ Uputite povik upozorenja.
- ▶ Sigurnosnu traku presecite ispruženih ruku izvana i horizontalno u ravni reza za obaranje. Drvo pada.

11.5.8 Obaranje normalnog drveta većeg prečnika stabla

Normalno drvo se obara rezom za obaranje sa sigurnosnom trakom. Ovaj rez za obaranje mora da se izvede ako je prečnik stabla veći od fakičke dužine reza motorne testere.

- ▶ Uputite povik upozorenja.

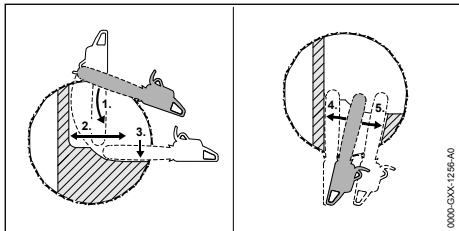

- ▶ Kandžasti odstojnik postavite u visini reza za obaranje i koristite ga kao tačku okretanja.
- ▶ Motornu testeru uvedite vodoravno u rez za obaranje i zaokrenite koliko više možete.
- ▶ Formirajte rez za obaranje u pravcu trake za prelom.
- ▶ Formirajte rez za obaranje u pravcu sigurnosne trake.
- ▶ Produžite na suprotnoj strani stabla.
- ▶ Vodilicu ubodite u istoj ravni u rez za obaranje.
- ▶ Formirajte rez za obaranje u pravcu trake za prelom.
- ▶ Formirajte rez za obaranje u pravcu sigurnosne trake.

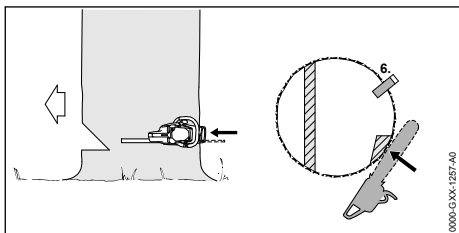

- ▶ Postavite klin za obaranje. Klin za obaranje mora da odgovara prečniku stabla i širini reza za obaranje.
- ▶ Uputite povik upozorenja.
- ▶ Sigurnosnu traku presecite ispruženih ruku izvana i horizontalno u ravni reza za obaranje. Drvo pada.

11.5.9 Obaranje nagnutog drveta malog prečnika stabla

Nagnuto drvo se obara rezom za obaranje sa potpornom trakom. Ovaj rez za obaranje mora da se izvede ako je prečnik stabla manji od fakičke dužine reza motorne testere.

- ▶ Uputite povik upozorenja.

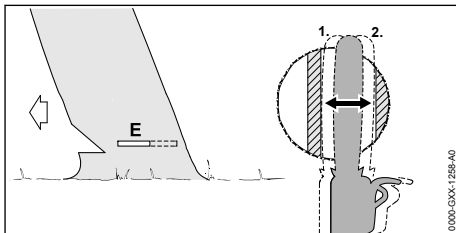

- ▶ Vodilicu ubodite u rez za obaranje tako da bude vidljiva na drugoj strani stabla, 11.5.5.
- ▶ Formirajte rez za obaranje u pravcu trake za prelom.
- ▶ Formirajte rez za obaranje u pravcu potporne trake.

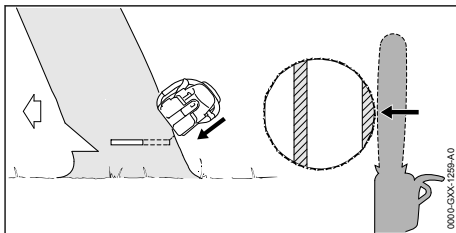

- ▶ Uputite povik upozorenja.
- ▶ Potporna traku presecite ispruženih ruku izvana i koso odozgo. Drvo pada.

11.5.10 Obaranje nagnutog drveta većeg prečnika stabla

Nagnuto drvo se obara rezom za obaranje sa potpornom trakom. Ovaj rez za obaranje mora da se izvede ako je prečnik stabla veći od fakičke dužine reza motorne testere.

- ▶ Uputite povik upozorenja.

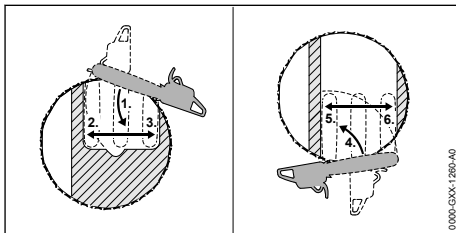

- ▶ Kandžasti odstojnik namestite u visini reza za obaranje iza potporne trake i koristite ga kao tačku okretanja.
- ▶ Motornu testeru uvedite vodoravno u rez za obaranje i zaokrenite koliko više možete.
- ▶ Formirajte rez za obaranje u pravcu trake za prelom.
- ▶ Formirajte rez za obaranje u pravcu potporne trake.
- ▶ Produžite na suprotnoj strani stabla.
- ▶ Kandžasti odstojnik namestite u visini reza za obaranje iza trake za prelom i koristite ga kao tačku okretanja.
- ▶ Motornu testeru uvedite vodoravno u rez za obaranje i zaokrenite koliko više možete.
- ▶ Formirajte rez za obaranje u pravcu trake za prelom.
- ▶ Formirajte rez za obaranje u pravcu potporne trake.

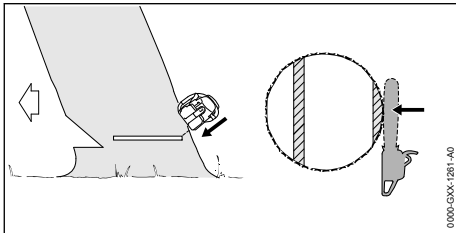

- ▶ Uputite povik upozorenja.
- ▶ Potpornu traku preseците ispruženih ruku izvana i koso odozgo. Drvo pada.

12 Posle rada

12.1 Posle rada

- ▶ Ugasite motor i aktivirajte kočnicu lanca.
- ▶ Sačekajte da se motorna testera ohladi.
- ▶ Ako je motorna testera mokra: Osušite motornu testeru.
- ▶ Očistite motornu testeru.
- ▶ Očistite vodilicu i lanac testere.
- ▶ Otpustite navrtke na poklopcu lančanika.
- ▶ Stezni zavrtanj okrenite 2 obrtaja na levo. Lanac testere je opušten.
- ▶ Pritegnite navrtke na poklopcu lančanika.
- ▶ Štitnik lanca pomerite preko vodilice tako da bude pokrivena cela vodilica.

13 Transportovanje

13.1 Transportovanje motorne testere

- ▶ Ugasite motor i aktivirajte kočnicu lanca.

- ▶ Štitnik lanca pomerite preko vodilice tako da bude pokrivena cela vodilica.

Nošenje motorne testere

- ▶ Motornu testeru nosite desnom rukom za prihvatnu cev tako da vodilica bude okrenuta prema pozadi.

Transport motorne testere u vozilu

- ▶ Osigurajte motornu testeru tako da se motorna testera ne može prevrnuti ili pomeriti.

14 Čuvanje

14.1 Čuvanje motorne testere

- ▶ Ugasite motor i aktivirajte kočnicu lanca.
- ▶ Štitnik lanca gurnite preko vodilice tako da bude pokrivena cela vodilica.
- ▶ Motornu testeru čuvajte tako da budu ispunjeni sledeći uslovi:
 - Motorna testera ne može da se prevrne ili pokrene.
 - Motorna testera je van domašaja dece.
 - Motorna testera je čista i suva.
- ▶ Ako motornu testeru čuvate duže od 30 dana:
 - ▶ Demontirajte vodilicu i lanac testere.
 - ▶ Otvorite čep rezervoara za gorivo.
 - ▶ Ispraznite rezervoar za gorivo.
 - ▶ Zatvorite rezervoar za gorivo.
 - ▶ Ako postoji ručna pumpa za gorivo: Ručnu pumpu za gorivo pritisnite najmanje 5 puta.
 - ▶ Startujte motor i pustite motor da radi u praznom hodu dok se motor ugasi.

15 Čišćenje

15.1 Čišćenje motorne testere

- ▶ Ugasite motor i aktivirajte kočnicu lanca.
- ▶ Sačekajte da se motorna testera ohladi.
- ▶ Motornu testeru očistite vlažnom krpom ili STIHL-ovim sredstvom za čišćenje smole.
- ▶ Otvore za hlađenje očistite četkicom.

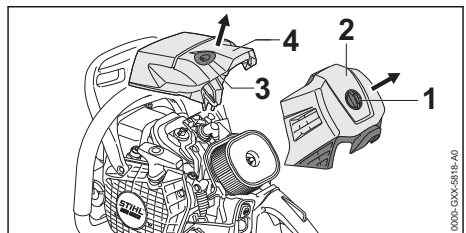

- ▶ Zatvarač poklopcu filtera (1) okrenite 1/4 obrtaja na levo.
- ▶ Skinite poklopac filtera (2).
- ▶ Zatvarač haube (3) okrenite 1/4 obrtaja na levo.

- ▶ Skinite haubu (4).
- ▶ Demontirajte poklopac lančanika.
- ▶ Rebra cilindra i unutrašnju stranu haube očistite četkicom, vlažnom krpom ili STIHL-ovim sredstvom za čišćenje smole.
- ▶ Okolinu lančanika očistite vlažnom krpom ili STIHL-ovim sredstvom za čišćenje smole.
- ▶ Namestite haubu (4).
- ▶ Zatvarač haube (3) okrećite na desno sve dok čujete „klik“.
- ▶ Zatvarač haube (3) je zabavljen.
- ▶ Postavite poklopac filtera (2).
- ▶ Zatvarač poklopca filtera (1) okrećite na desno sve dok čujete „klik“.
- ▶ Zatvarač poklopca filtera (1) je zabavljen.
- ▶ Montirajte poklopac lančanika.

15.2 Čišćenje vodilice i lanca testere

- ▶ Ugasite motor i aktivirajte kočnicu lanca.
- ▶ Demontirajte vodilicu i lanac testere.

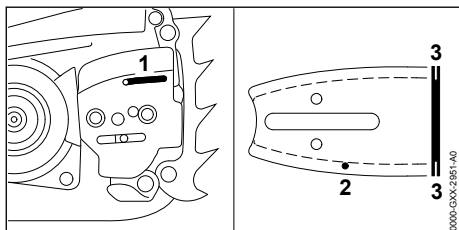

- ▶ Otvor za dotok ulja (1), kanal za odliv ulja (2) i žleb (3) očistite četkicom, mekom četkom ili STIHL-ovim sredstvom za čišćenje smole.
- ▶ Lanac testere očistite četkicom, mekom četkom ili STIHL-ovim sredstvom za čišćenje smole.
- ▶ Montirajte vodilicu i lanac testere.

15.3 Čišćenje filtera za vazduh

U filteru za vazduh može da se nakupi veoma fina prašina. Prašina može da zapuši filter za vazduh i da ne može da se odstrani četkanjem ili protresivanjem. Filter za vazduh mora biti očišćen sredstvom za čišćenje.

- ▶ Ugasite motor i aktivirajte kočnicu lanca.

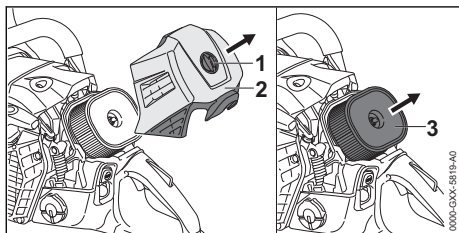

- ▶ Zatvarač poklopca filtera (1) okrenite 1/4 obrtaja na levo.
- ▶ Skinite poklopac filtera (2).
- ▶ Okolinu filtera za vazduh (3) očistite vlažnom krpom ili četkicom.
- ▶ Izvucite filter za vazduh (3).
- ▶ Grubu nečistoću na spoljnoj strani filtera za vazduh (3) isperite tekućom vodom.
- ▶ Ako je filter za vazduh (3) oštećen: Zamenite filter za vazduh (3).



UPOZORENJE

- ▶ Ako sredstvo za čišćenje dođe u dodir sa kožom ili očima, može da izazove nadražaj kože ili ožuj.
- ▶ Pridržavajte se uputstva za upotrebu sredstva za čišćenje.
- ▶ Izbegavajte dodir sa sredstvima za čišćenje.
- ▶ U slučaju dodira sa kožom: Pogodena mesta na koži isperite sa puno vode i sapuna.
- ▶ U slučaju dodira sa očima: Isperite oči sa puno vode najmanje 15 minuta i obratite se lekaru.
- ▶ Spoljnu stranu i unutrašnju stranu filtera za vazduh (3) poprskajte specijalnim sredstvom za čišćenje STIHL ili sredstvom za čišćenje čija je pH-vrednost > 12.
- ▶ Specijalno sredstvo za čišćenje STIHL ili sredstvo za čišćenje ostavite da deluje 10 minuta.
- ▶ Spoljnu stranu filtera za vazduh (3) iščetkajte mekom četkom.
- ▶ Spoljnu stranu i unutrašnju stranu filtera za vazduh (3) isperite tekućom vodom.
- ▶ Filter za vazduh (3) osušite na vazduhu.

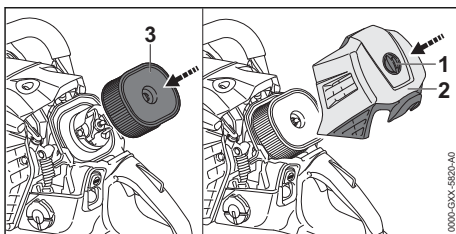

- ▶ Filter za vazduh (3) pritisnite rukom.
- ▶ Postavite poklopac filtera (2).
- ▶ Zatvarač poklopca filtera (1) okrećite na desno sve dok čujete „klik“.
- ▶ Zatvarač poklopca filtera (1) je zabavljen.

15.4 Čišćenje svećice

- ▶ Ugasite motor i aktivirajte kočnicu lanca.
- ▶ Sačekajte da se motorna testera ohladi.

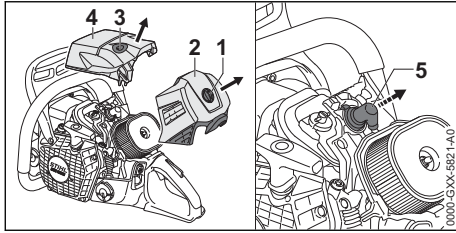

- ▶ Zatvarač poklopca filtera (1) okrenite 1/4 obrtaja na levo.
- ▶ Skinite poklopac filtera (2).
- ▶ Zatvarač haube (3) okrenite 1/4 obrtaja na levo.
- ▶ Skinite haubu (4).
- ▶ Izvucite utikač svećice □(5).
- ▶ Ako je područje oko svećice zaprljano: Područje oko svećice očistite krpom.
- ▶ Odvijte svećicu.
- ▶ Svećicu očistite krpom.
- ▶ Ako je svećica korodirala: Svećicu zamenite.

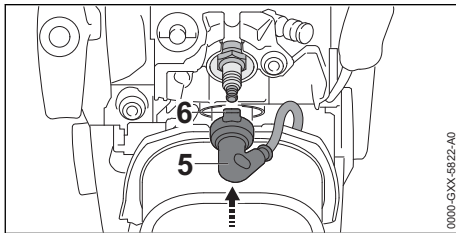

- ▶ Zavijte i čvrsto zategnite svećicu.
- ▶ Poravnajte utikač svećice (5) tako da nos (6) bude usmeren vertikalno prema gore.
- ▶ Čvrsto pritisnite utikač svećice (5).
- ▶ Namestite haubu (4).
- ▶ Zatvarač haube (3) okrećite na desno sve dok čujete „klik“.
- ▶ Zatvarač haube (3) je završen.
- ▶ Postavite poklopac filtera (2).
- ▶ Zatvarač poklopca filtera (1) okrećite na desno sve dok čujete „klik“.
- ▶ Zatvarač poklopca filtera (1) je završen.

16 Održavanje

16.1 Intervali održavanja

Intervali održavanja zavise od uslova sredine i od uslova rada. STIHL preporučuje sledeće intervale održavanja:

Kočnica lanca

- ▶ Kočnicu lanca treba da održava specijalizovani prodavac STIHL u sledećim vremenskim intervalima:

- Upotreba uz puno radno vreme: tromesečno
- Upotreba uz skraćeno radno vreme: polugodišnje
- Povremena upotreba: godišnje

Svakih 100 radnih sati

- ▶ Zamena svećice.

Nedeljno

- ▶ Provera lančanika.
- ▶ Provera i uklanjanje proširenja na vodilici.
- ▶ Provera i oštrenje lanca testere.

Mesečno

- ▶ Očistite filter za vazduh.
- ▶ Rezervoar za ulje treba da očisti specijalizovani prodavac STIHL.
- ▶ Rezervoar za gorivo treba da očisti specijalizovani prodavac STIHL.
- ▶ Usisnu glavu u rezervoaru za gorivo treba da očisti specijalizovani prodavac STIHL.

Godišnje

- ▶ Usisnu glavu u rezervoaru za gorivo treba da zameni specijalizovani prodavac STIHL.

16.2 Odstranjivanje proširenja na vodilici

Na spoljnoj ivici vodilice može da se stvori proširenje.

- ▶ Proširenje odstranite pljosnatom turpijom ili STIHL-ovim ispravljачem za vodilice.
- ▶ U slučaju nedoumice: Obratite se specijalizovanom prodavcu STIHL.

16.3 Oštrenje lanca testere

Potrebno je puno vežbanja da biste ispravno naoštrili lance za testeru.

Turpije STIHL, pribor za turpijanje STIHL, uređaji za oštrenje STIHL i brošura "Oštrenje STIHL reznih lanaca" pomažu da ispravno naoštrite lanac testere. Brošura je dostupna na www.stihl.com/sharpening-brochure.

STIHL preporučuje da lance za testeru naoštiri specijalizovani prodavac firme STIHL.



UPOZORENJE

- Rezni zupci lanca testere su oštri. Korisnik može da se poseče.
 - ▶ Nosite radne rukavice od otpornog materijala.

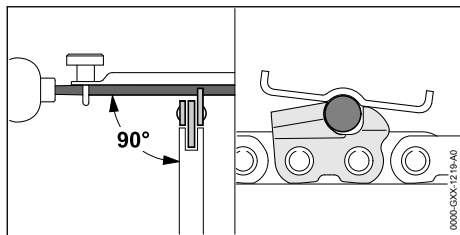

- ▶ Svaki rezni zubac isturpijajte okruglom turpijom tako da budu ispunjeni sledeći uslovi:
 - Okrugla turpija odgovara podeli lanca testere.
 - Okrugla turpija se vodi od unutra prema spolja.
 - Okrugla turpija se vodi pod pravim uglom u odnosu na vodilicu.
 - Ugao oštrenja od 30° je zadržan.

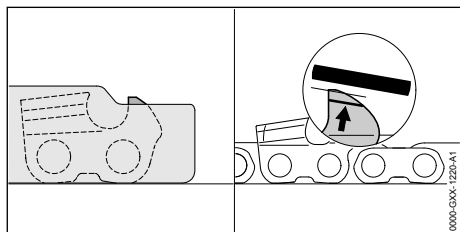

- ▶ Dubinski graničnik isturpijajte pljosnatom turpijom tako da bude u istoj liniji sa šablonom za turpijanje STIHL i paralelno sa oznakom za istrošenost. Šablon za turpijanje STIHL mora da odgovara podeli lanca testere.
- ▶ U slučaju nedoumice: Obratite se specijalizovanom prodavcu STIHL.

17 Popravljanje

17.1 Popravka Popravka motorne testere, vodilice i lanca testere

Korisnik ne može sam da popravi motornu testeru, vodilicu i lanac testere.

- ▶ Ako je oštećena motorna testera, vodilica ili lanac testere: Motornu testeru, vodilicu ili lanac testere nemojte koristiti i obratite se specijalizovanom prodavcu STIHL.

18 Otklanjanje smetnji

18.1 Uklanjanje smetnji kod motorne testere

Većina smetnji ima iste uzroke.

- ▶ Sprovedite sledeće mere:
 - ▶ Očistite filter za vazduh.
 - ▶ Očistite ili zamenite svećicu.
 - ▶ Napravite 5 ravnomernih poprečnih rezova pod punim opterećenjem. Motor se automatski prilagođava uslovima sredine.
- ▶ Ako smetnja i dalje postoji: Sprovedite mere iz sledeće tabele.

Smetnja	Uzrok	Rešenje
Motor ne može da startuje.	U rezervoaru za gorivo nema dovoljno goriva.	▶ Pomešajte gorivo i motornu testeru napunite gorivom.
	Motor je presisao.	▶ Provetrite komoru za sagorevanje.
Motor loše ubrzava.	Lanac testere je pre-jako zategnut.	▶ Ispravno zategnite lanac testere.
	Podmazivanje lanca ispušta premalo adhezivnog ulja za lanac testere.	▶ Povećajte dotok ulja.
Lanac testere se ne kreće prilikom davanja gasa.	Kočnica lanca je aktivirana.	▶ Otpustite kočnicu lanca.
	Lanac testere je pre-jako zategnut.	▶ Ispravno zategnite lanac testere.

Smetnja	Uzrok	Rešenje
	Skretna zvezda vodilice je blokirana.	► Skretnu zvezdu vodilice očistite sredstvom za čišćenje smole STIHL.
U toku rada dimi ili miriše na izgorelo.	Lanac testere nije ispravno naoštren.	► Ispravno naoštrite lanac testere.
	U rezervoaru za ulje ima premalo adhezivnog ulja za lanac testere.	► Sipajte adhezivno ulje za lanac testere.
	Podmazivanje lanca ispušta premalo adhezivnog ulja za lanac testere.	► Povećajte dotok ulja.
	Lanac testere je prejakozategnut.	► Ispravno zategnite lanac testere.
	Motorna testera se ne primenjuje ispravno.	► Objašnjenje primene i uvežbavanje.

18.2 Provetravanje komore za sagorevanje

- Aktivirajte kočnicu lanca.

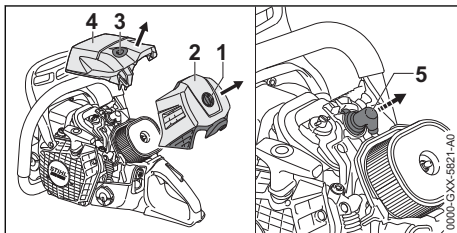

- Zatvarač poklopca filtera (1) okrenite 1/4 obrtaja na levo.
- Skinite poklopac filtera (2).
- Zatvarač haube (3) okrenite 1/4 obrtaja na levo.
- Skinite haubu (4).
- Izvucite utikač svećice (5).
- Odvijte svećicu.
- Osušite svećicu.



UPOZORENJE

- Ako se ručica startera povlači kada je utikač svećice izvucen, varničenje može da izađe napolje. U lako zapaljivoj ili eksplozivnoj sredini, varničenje može da izazove požare i eksplozije. Osobe mogu biti teško povređene ili usmrćene i moguća je materijalna šteta.
 - Pritisnite i zadržite taster za zaustavljanje pre izvlačenja ručice startera.
- Pritisnite i zadržite taster za zaustavljanje.
- Ručicu startera izvucite i vratite više puta. Komora za sagorevanje je provetrena.
- Zavijte i čvrsto zategnite svećicu.

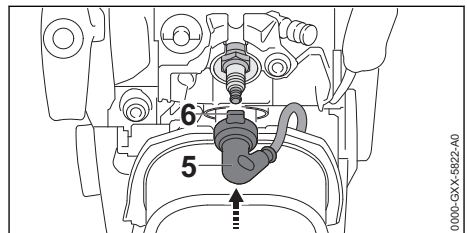

- Utikač svećice (5) usmerite tako, da jezičak (6) bude usmeren vertikalno prema gore.
- Čvrsto pritisnite utikač svećice (5).
- Postavite haubu (4).
- Zatvarač haube (3) okrećite na desno sve dok čujete „klik“.
- Zatvarač haube (3) je zabavljen.
- Postavite poklopac filtera (2).
- Zatvarač poklopca filtera (1) okrećite na desno sve dok čujete „klik“.
- Zatvarač poklopca filtera (1) je zabavljen.

19 Tehnički podaci

19.1 Motorna testera STIHL MS 500i

- Radna zapremina: 79,2 cm³
- Snaga prema ISO 7293: 5,0 kW (6,8 KS)
- Broj obrtaja u praznom hodu prema ISO 11681: 3000 ± 50 min⁻¹
- Dozvoljene svećice: STIHL-ove NGK CMR6H, BOSCH USR 4AC
- Odstojanje elektroda svećice: 0,5 mm
- Težina uz prazan rezervoar za gorivo, prazan rezervoar za ulje, bez vodilice i bez lanca testere

- MS 500i: 6,2 kg
- MS 500i sa grejanjem držača: 6,3 kg
- Maksimalna zapremina rezervoara za gorivo: 785 cm³ (0,785 l)
- Maksimalna zapremina rezervoara za ulje: 325 cm³ (0,325 l)

19.2 Lančanici i brzine lanca

Mogu da se koriste sledeći lančanici:

- 7-zubni za 3/8"
 - Maksimalna brzina lanca prema ISO 11681: 28,9 m/s
 - Brzina lanca uz maksimalnu snagu: 21,7 m/s

19.3 Minimalna dubina žleba vodilice

Minimalna dubina žleba zavisi od podele vodilice.

- 3/8": 6 mm

19.4 Vrednosti nivoa buke i vibracija

- Nivo pritiska zvuka L_{peq} mereno prema ISO 22868: 106 dB(A). K-vrednost za nivo pritiska zvuka iznosi 2 dB(A).
- Nivo snage zvuka L_{weq} mereno prema ISO 22868: 117 dB(A). K-vrednost za nivo snage zvuka iznosi 2 dB(A).
- Vibraciona vrednost $a_{hv,eq}$ merena prema ISO 22867:
 - Prihvatna cev: 4,2 m/s². K-vrednost za vibracionu vrednost iznosi 2 m/s².

- Komandna ručica: 4,0 m/s². K-vrednost za vibracionu vrednost iznosi 2 m/s².

Informacije o ispunjavanju smernice za poslodavce Vibracije 2002/44/EC navedene su na www.stihl.com/vib.

19.5 REACH

REACH je oznaka za propis EU u vezi sa registracijom, procenom i dozvolom za upotrebu hemikalija.

Više informacija u vezi sa ispunjavanjem propisa REACH na www.stihl.com/reach.

19.6 Vrednost emisije izduvnih gasova

Vrednost emisije CO₂ koja je izmerena u okviru postupka izdavanja tipskih odobrenja EU dostupna je na lokaciji www.stihl.com/co2 u tehničkim podacima za specifične proizvode.

Navedena vrednost CO₂ je izmerena na reprezentativnom motoru primenom standardizovanog načina testiranja u laboratorijskim uslovima i ne predstavlja ni izričitu niti impliciranu garanciju snage određenog motora.

Ukoliko se pridržavate postupaka pravilne primene i održavanja navedenih u ovom uputstvu za upotrebu, važeći zahtevi u pogledu emisije izduvnih gasova biće zadovoljeni. Svaka izmena motora poništava upotrebnu dozvolu.

20 Kombinacije vodilica i lanaca testere

20.1 Motorna testera STIHL MS 500i

Podela	Debljina pogonske karike/širina žleba	Dužina	Vodilica	Broj zubaca skretne zvezde	Broj pogonskih karika	Lanac testere
3/8"	1,6 mm	40 cm	Rollomatic E	11	60	36 RS (tip 3621) 36 RS3 (tip 3626) 36 RM (tip 3652) 36 RM3 (tip 3664) 36 RD3 (tip 3683)
			Rollomatic ES			
			Duromatic E	-		
		45 cm	Rollomatic E	11	66	
			Rollomatic ES			
			Duromatic E	-		
		50 cm	Rollomatic E	11	72	
			Rollomatic ES			
			Rollomatic ES Light			
			Duromatic E			
55 cm	Rollomatic ES	11	76			
	Duromatic E	-				

Podela	Debljina pogonske karike/širina žleba	Dužina	Vodilica	Broj zubaca skretne zvezde	Broj pogonskih karika	Lanac testere
		63 cm	Rollomatic E	11	84	
			Rollomatic ES			
			Rollomatic ES Light			
			Duromatic E			
		71 cm	Rollomatic ES	11	91	
			Rollomatic ES Light			
		75 cm	Duromatic E	-	98	
		80 cm	Rollomatic ES Light	11	105	
90 cm	Rollomatic ES Light	11	114			

Dužina reza jedne vodilice zavisi od korišćene motorne testere i lanca. Faktička dužina reza jedne vodilice može da bude manja od navedene dužine.

21 Rezervni delovi i pribor

21.1 Rezervni delovi i pribor

STIHL Ovi simboli označavaju originalne rezervne delove STIHL i originalni pribor STIHL.

STIHL preporučuje upotrebu originalnih rezervnih delova STIHL i originalnog pribora STIHL.

I pored stalnog nadzora tržišta, STIHL ne može da proceni rezervne delove i pribor drugih proizvođača u smislu pouzdanosti, sigurnosti i pogodnosti, tako da STIHL ne može jamčiti ni za njihovo korišćenje.

Originalni rezervni delovi STIHL i originalni pribor STIHL dostupni su kod specijalizovanog prodavca STIHL.

22 Zbrinjavanje

22.1 Zbrinjavanje motorne testere

Informacije u vezi sa zbrinjavanjem možete dobiti kod lokalne uprave ili kod specijalizovanog prodavca STIHL.

Nepropisno zbrinjavanje može da bude štetno po zdravlje i da zagađuje životnu sredinu.

- ▶ Pošaljite STIHL proizvode, uključujući ambalažu, na odgovarajuće sabirno mesto za reciklažu u skladu sa lokalnim propisima.
- ▶ Ne bacajte u kućno smeće.

23 EU izjava o usaglašenosti

23.1 Motorna testera STIHL MS 500i

ANDREAS STIHL AG & Co. KG

Badstraße 115
D-71336 Waiblingen

Nemačka

izjavljuje pod punom odgovornošću, da

- Vrsta konstrukcije: Motorna testera
- Fabrička marka: STIHL
- Tip: MS 500i, MS 500i W
- Identifikacija serije: 1147
- Radna zapremina: 79,2 cm³

odgovara merodavnim odredbama u smernicama 2011/65/EU, 2006/42/EG, 2014/30/EU i 2000/14/EG, i da je proizvod razvijen i proizveden u saglasnosti sa sledećim normama koje su važeće prema datumu proizvodnje: EN ISO 11681-1, EN 55012 i EN 61000-6-1.

EC ispitivanje prototipa prema smernici 2006/42/EC član 12.3(b) sprovedeno je kod: DPLF, Deutsche Prüf- und Zertifizierungsstelle für Land- und Forsttechnik GbR (NB 0363), Spremberger Straße 1, 64823 Groß-Umstadt, Nemačka

- Broj sertifikata: K-EG- -2017/8346

Za utvrđivanje izmerenog i garantovanog nivoa snage zvuka postupano je prema smernici 2000/14/EC, dodatak V, uz primenu standarda ISO 9207.

- Izmereni nivo snage zvuka: 119 dB(A)

– Garantovani nivo snage zvuka: 121 dB(A)

Za tehničku dokumentaciju zadužen je
ANDREAS STIHL AG & Co. KG Produktzulassung.

Godina proizvodnje i broj mašine navedeni su na motornoj testeri.

Waiblingen, 1.8.2022

ANDREAS STIHL AG & Co. KG

po ovlašćenju 

Robert Olma, Vice President, Regulatory Affairs
& Global Governmental Relations

24 UKCA Izjava proizvođača o usaglašenosti

24.1 Motorna testera STIHL MS 500i



ANDREAS STIHL AG & Co. KG
Badstraße 115
D-71336 Waiblingen

Nemačka

izjavljuje pod punom odgovornošću, da

- Vrsta konstrukcije: Motorna testera
- Fabrička marka: STIHL
- Tip: MS 500i, MS 500i W
- Identifikacija serije: 1147
- Radna zapremina: 79,2 cm³

odgovara relevantnim odredbama britanskih propisa The Restriction of the Use of Certain Hazardous Substances in Electrical and Electronic Equipment Regulations 2012, Supply of Machinery (Safety) Regulations 2008, Electromagnetic Compatibility Regulations 2016 i Noise Emission in the Environment by Equipment for use Outdoors Regulations 2001 i da je proizvod razvijen i proizveden u saglasnosti sa verzijama sledećih standarda koje su važeće prema datumu proizvodnje: EN ISO 11681-1, EN 55012 i EN 61000-6-1.

Ispitivanje prototipa je sprovedeno kod: Intertek Testing & Certification Ltd, Academy Place, 1 – 9 Brook Street, Brentwood Essex, CM14 5NQ, Ujedinjeno Kraljevstvo

- Broj sertifikata: UK-MCR-0018

Prilikom utvrđivanja izmerenog i garantovanog nivoa snage zvuka postupano je prema britanskom Noise Emission in the Environment by Equipment for use Outdoors Regulations 2001, Rasposed 8, propisu, uz primenu standarda ISO 9207.

- Izmereni nivo snage zvuka: 119 dB(A)
- Garantovani nivo snage zvuka: 121 dB(A)

Za tehničku dokumentaciju zadužen je
ANDREAS STIHL AG & Co. KG.

Godina proizvodnje i broj mašine navedeni su na motornoj testeri.

Waiblingen, 1.8.2022

ANDREAS STIHL AG & Co. KG

po ovlašćenju 

Robert Olma, Vice President, Regulatory Affairs
& Global Governmental Relations

25 Adrese

www.stihl.com

www.stihl.com



0458-809-5621-B



0458-809-5621-B