

STIHL

STIHL RMI 422 PC

Instruction Manual
Notice d'emploi



Instruction Manual
1 - 95

Notice d'emploi
96 - 198

Contents

1	Introduction	3		
2	Guide to Using this Manual	3		
2.1	Signal Words	3		
2.2	Symbols in Text	3		
3	Main Parts	4		
3.1	Robotic Mower	4		
3.2	Docking Station	5		
3.3	Installation Material	5		
3.4	Control Panel	6		
4	Safety Symbols	6		
4.1	Robotic Mower	6		
5	IMPORTANT SAFETY INSTRUCTIONS	7		
5.1	Intended Use	7		
5.2	Operator	7		
5.3	Personal Protective Equipment	7		
5.4	Robotic Mower	8		
5.5	Integrated Battery	9		
5.6	Using the Robotic Mower	10		
6	Docking Station and Power Supply Safety	13		
6.1	Introduction	13		
6.2	Warnings and Instructions	14		
7	Maintenance, Repair and Storage	15		
7.1	Warnings and Instructions	15		
8	Operating Principle	16		
9	Key Features	17		
9.1	Key Features	17		
10	Installing the Robotic Mower	18		
10.1	Preparing the Lawn and the Robotic Mower for Operation	18		
10.2	Setting the Language, Date and Time	19		
10.3	Installing the Docking Station	20		
10.4	Installing the Perimeter Wire	24		
10.5	Connecting the Perimeter Wire to the Docking Station	28		
10.6	Linking the Robotic Mower and Docking Station	31		
10.7	Checking the Installation	32		
10.8	Programming the Robotic Mower: the Mowing Plan	33		
10.9	Completing the Initial Installation and First Mowing Operation	35		
11	Installing the Perimeter Wire	35		
11.1	Planning the Layout of the Mowing Area	35		
11.2	Making a Sketch of the Mowing Area	36		
11.3	Measuring Wire Clearances with the iMOW® Ruler	37		
11.4	Measuring Wire Clearances at Corners	38		
11.5	Routing the Perimeter Wire in Confined Areas	38		
11.6	Routing Around Restricted Areas	39		
11.7	Installing Linked Areas and Secondary Areas	40		
11.8	Installing Corridors	40		
11.9	Installing Search Loops	41		
11.10	Installing Linking Sections	42		
11.11	Accurate Mowing Along Edges	43		
11.12	Sloping Terrain in the Mowing Area	43		
11.13	Installing Reserve Wire	43		
11.14	Using Wire Connectors	44		
11.15	Installing the Perimeter Wire Closer to the Edge of the Mowing Area	44		
12	Docking Station	45		
12.1	LED on the Docking Station	45		
12.2	Docking Station Controls	45		
12.3	Docking the Robotic Mower	46		
12.4	Charging the Robotic Mower	46		
13	Control Panel Display Information	47		
13.1	Information Area	47		
13.2	Status Screens	48		
14	Menu Functions	49		

STIHL

This instruction manual is protected by copyright. All rights reserved, especially the rights to reproduce, translate and process with electronic systems.

14.1 Navigating the Menus	49	22.1 Messages	72
14.2 Overview	50	22.2 Robotic Mower	80
14.3 Start	51	22.3 Searching for a Wire Break	85
14.4 Drive home	51	23 Specifications	86
14.5 Mowing Plan	51	23.1 STIHL RMI 422.2 PC Robotic Mower (iMOW®)	86
14.6 Active Times	53	23.2 STIHL AAI 100.0 Battery	86
14.7 More	54	23.3 STIHL ADO 402 Docking Station and OWA-60U-27VCAM Power Supply	86
14.8 Information	54	23.4 Symbols on the Robotic Mower, Battery, Docking Station and Power Supply	87
15 Settings	55	23.5 Engineering Improvements	87
15.1 Settings Overview	55	23.6 FCC 15 Compliance Statement and ISED Declarations	87
15.2 iMOW® Settings	56	24 Replacement Parts and Equipment	88
15.3 Installation	57	24.1 Genuine STIHL Replacement Parts	88
15.4 Safety	58	24.2 Standard Replacement Parts and Accessories	88
15.5 Service	59	25 Disposal	88
15.6 Setting Starting Points	60	25.1 Disposal of the Robotic Mower, Docking Station and Power Supply	88
15.7 Direct Drive Home	60	26 Installation Examples	90
16 STIHL iMOW® App	61	26.1 Installation Examples	90
16.1 Functions of the iMOW® App	61	27 Open Source Software	94
17 During Operation	62	27.1 License Text	94
17.1 Automatic Mowing	62		
17.2 Mowing Duration	63		
17.3 Opening and Closing the Flap	63		
17.4 Adjusting the Cutting Height	63		
17.5 Adjusting the Mowing Duration and Active Times	64		
17.6 Mowing Outside of Active Times	64		
18 Transporting	65		
18.1 Transporting the Robotic Mower	65		
19 Storing the Robotic Mower and Docking Station	65		
19.1 Docking Station and Power Supply	65		
19.2 Robotic Mower	66		
20 Cleaning	67		
20.1 Cleaning the Robotic Mower and Docking Station	67		
21 Inspection and Maintenance	68		
21.1 Inspection and Maintenance Intervals	68		
21.2 Inspecting the Mowing Blade	68		
21.3 Replacing the Mowing Blade	69		
21.4 Mounting and Removing the Carrier Plate	70		
22 Troubleshooting Guide	72		

1 Introduction

Thank you for your purchase. The information contained in this manual will help you receive maximum performance and satisfaction from your STIHL robotic mower and, if followed, reduce the risk of injury from its use.

IMPORTANT

READ CAREFULLY BEFORE USE

KEEP FOR FUTURE REFERENCE



Because a robotic mower is a high-speed cutting tool, designed for operation independent from the active control or supervision of an operator, special safety precautions must be observed to reduce the risk of personal injury.



Read this instruction manual thoroughly before setting up your robotic mower and periodically thereafter. Follow all safety precautions. Careless or improper use of the robotic mower can cause serious or fatal injury.

This robotic mower has a GPS receiver and can also connect to the Internet over a cellular network, allowing the operator to track mowing activity and modify certain settings using the STIHL iMOW® Canada mobile and web apps ("iMOW® App").

Discuss setup and operation of your robotic mower with your authorized STIHL iMOW® servicing dealer. STIHL recommends having an authorized STIHL iMOW® servicing dealer set up your robotic mower.

Before the robotic mower can connect to the Internet, the unit must be unlocked by an authorized STIHL iMOW® dealer. The dealer can also guide you through the registration and activation process.

Do not lend or rent your robotic mower without this instruction manual. Allow only persons who fully understand the information in this manual to set up, operate or maintain the robotic mower. The operator must be familiar with the

robotic mower's controls before starting work. The operator is responsible for accidents or hazards occurring to other people or their property.

For further information, or if you do not understand any of the instructions in this manual, please refer to the iMOW® App, go to www.stihl.ca or contact your authorized STIHL iMOW® servicing dealer.

2 Guide to Using this Manual

2.1 Signal Words

This manual contains safety information that requires your special attention. Such information is introduced with the following symbols and signal words:



DANGER

Indicates a hazardous situation that, if not avoided, will result in death or serious injury.



WARNING

Indicates a hazardous situation that, if not avoided, could result in death or serious injury.

NOTICE

Indicates a risk of property damage, including damage to the machine or its individual components.

2.2 Symbols in Text

The following symbol is included to assist you with the use of the manual:



Refers to a designated chapter or sub-chapter in this instruction manual.

3 Main Parts

3.1 Robotic Mower

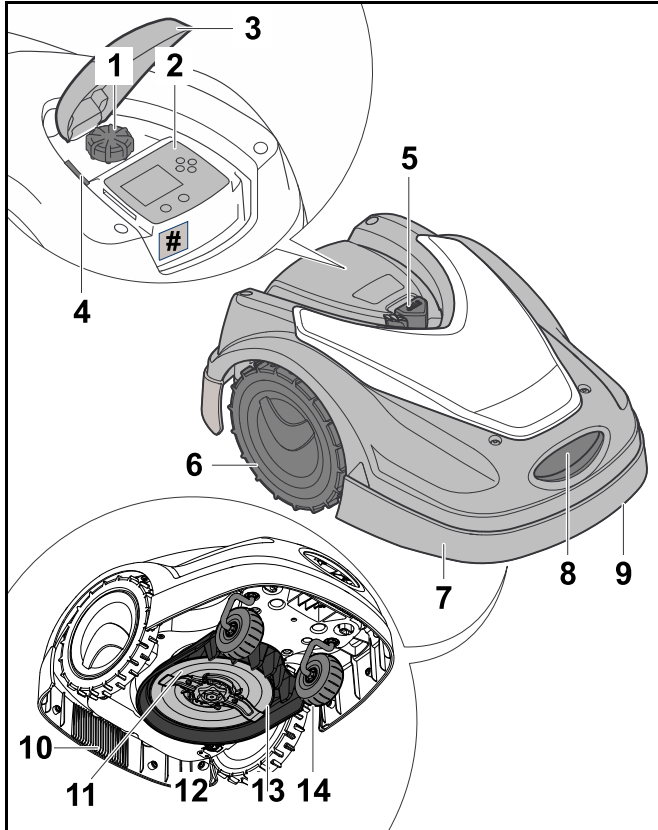

1 Cutting Height Adjustment Knob

For adjusting the height of the mowing blade.

2 Control Panel

For navigating the mower's menu options.

3 Flap

Covers the control panel and cutting height adjustment knob.

4 Rain Sensor

Detects rainfall.

5 STOP Button

Stops the robotic mower and the mowing blade.

6 Rear Wheels

The mower's drive wheels.

7 Hood

Covers the mower's internal parts.

8 Charging Contacts

Electrical contacts in the robotic mower for connecting to the docking station for charging.

9 Front Carrying Handle (integrated into the Hood)

For lifting and transporting the robotic mower.

10 Rear Carrying Handle (integrated into the Hood)

For lifting and transporting the robotic mower.

11 Mowing Blade

Metal blade for cutting grass.

12 Carrier Plate

For mounting and securing the mowing blade.

13 Mower Deck

Underside of the mower where mowing and mulching operations take place.

14 Front Wheels

Guide wheels for the robotic mower.

Integrated GPS Receiver (not illustrated)

Provides location, speed and navigation information for the robotic mower.

Cellular Module (not illustrated)

Provides an Internet connection.

Rating Plate

Contains electrical information and the product's serial number.

3.2 Docking Station

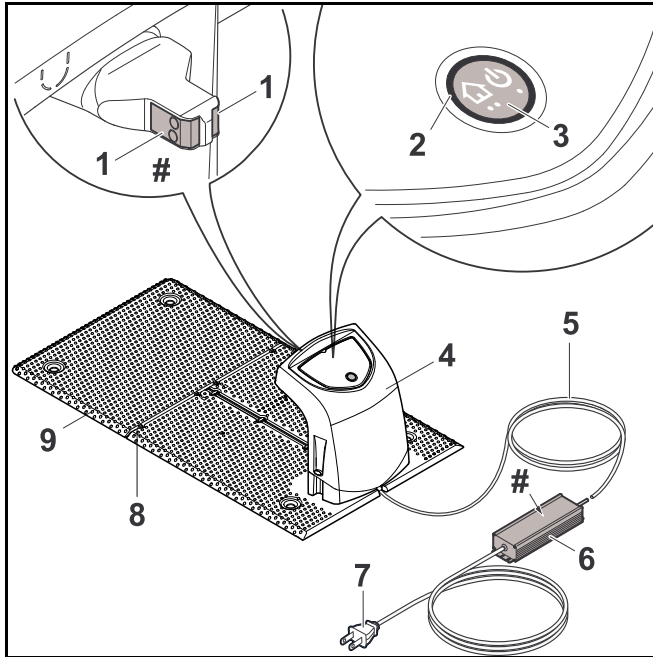

1 Charging Contacts

Electrical contacts for connecting the docking station to the robotic mower for charging.

2 LED

Indicates the operating status of the docking station and perimeter wire signal.

3 ON/OFF/Home Button

Turns the signal to the perimeter wire on and off.
Commands the robotic mower to return to the docking station when pressed twice within two seconds.

4 Cover

Covers the charging contacts and other electronics of the docking station.

5 Power Supply Cord

Supplies the docking station with electricity when plugged into an electrical outlet.

6 Power Supply

Supplies the docking station and perimeter wire with electricity when plugged into an electrical outlet.

7 Plug

Connects the power supply cord to an electrical outlet.

8 Wire Channels

For securing the perimeter wire in the base plate.

9 Base Plate

Base of the docking station.

Rating Plate

Contains electrical information and the product's serial number.

3.3 Installation Material

STIHL recommends having your robotic mower and the perimeter wire installed by an authorized STIHL iMOW® servicing dealer.

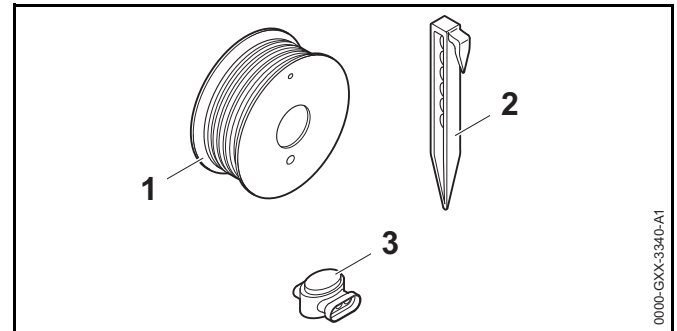

1 Perimeter Wire

Transmits an electrical signal to the robotic mower and defines the mowing area for automatic mowing operation.

2 Wire Stakes

Used to secure the perimeter wire.

3 Wire Connectors

Electrical connectors used to link sections of perimeter wire.

3.4 Control Panel

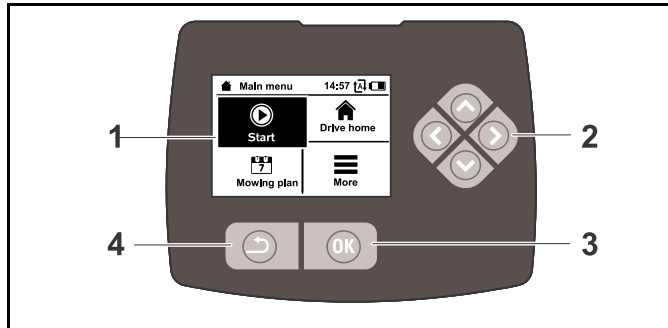

1 Graphical Display

Displays the mower's menus and messages.

2 Navigation Pad

For navigating the mower's menu options.

3 OK Button

For selecting menu options on the control panel.

4 Back Button

For navigating the mower's menus.

4 Safety Symbols

4.1 Robotic Mower

The following safety symbols are found on the robotic mower:



To reduce the risk of injury, follow the specified safety precautions.



Read and follow all safety precautions in the instruction manual. Improper use can lead to serious or fatal personal injury or property damage.



To reduce the risk of laceration injuries, keep hands, feet and other body parts away from the mowing blade. Never put hands or feet under the mower, particularly during operation. Never attempt to clear clippings or debris from the mowing blade or mowing deck without first switching off the robotic mower and disabling it by pressing and holding the STOP button for five seconds, 5.6.3.



The rotating cutting attachment may throw or fling foreign objects directly or by ricochet. To reduce the risk of personal injury from thrown objects, inspect the mowing area and remove stones, pieces of metal, glass, wire and other objects that could be thrown by the cutting attachment, 5.6.3.

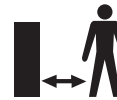

To reduce the risk of personal injury, keep other persons, especially children, and animals away from the mower during operation. Do not operate the mower when children or pets are or may be in the mowing area or vicinity, 5.6.3.



To reduce the risk of personal injury, keep children away from the mower during operation. Do not operate the mower when children are or may be in the mowing area or vicinity, 5.6.3.



To reduce the risk of injury to animals, keep dogs and other pets away from the mower during operation. Do not operate the mower when animals are or may be in the mowing area or vicinity, 5.6.3.



Never stand on, sit on or attempt to ride the robotic mower or allow others to do so. Serious personal injury and damage to the robotic mower could result, 5.6.3.



Always disable the robotic mower by pressing and holding the STOP button for 5 seconds before lifting, transporting, inspecting, cleaning or servicing,  5.6.3.

5 IMPORTANT SAFETY INSTRUCTIONS

5.1 Intended Use

WARNING

- This robotic mower is intended for autonomous, programmable lawn care. Use for other purposes may increase the risk of personal injury and property damage.
- The robotic mower is intended for cutting grass in yards up to approximately a quarter of an acre (1000 m²).
- The ADO 402 docking station and the OWA-60U-27VCAM power supply are designed for charging the lithium ion battery integrated into the robotic mower and supplying low voltage electrical current to the perimeter wire. Use of the docking station or power supply for any purpose not authorized or intended may result in serious injury or death.
- Improper or unauthorized use of the robotic mower, its integrated battery or the docking station and power supply could result in personal injury or property damage. Use the ADO 402 docking station, the STIHL RMI 422 PC robotic mower and its integrated battery only as described in this manual.

5.2 Operator

WARNING

- According to STIHL's current information, the electric motor of this robotic mower should not interfere with a pacemaker.
 - However, persons with a pacemaker or other implanted medical device should consult their physician and device manufacturer before operating this robotic mower.

5.3 Personal Protective Equipment

WARNING

- To reduce the risk of personal injury, always wear proper clothing and protective apparel when:
 - installing the docking station and setting up the robotic mower for operation;
 - installing or repairing the perimeter wire;
 - entering the mowing area or approaching the mower while in operation;
 - replacing the mowing blade;
 - inspecting or cleaning the robotic mower;
- To reduce the risk of eye injury:



Wear goggles or close-fitting protective glasses with adequate side protection that are impact-rated and marked as complying with CSA Z94 when setting up the docking station and robotic mower, installing or repairing the perimeter wire, inspecting or cleaning the mower, replacing the mowing blade and any time you are in the mowing area during operation.

- Good footing is very important. To help maintain a secure footing and reduce the risk of injury:
 - Always wear substantial footwear with non-slip soles. Do not wear sandals, flip-flops, open-toed or similar footwear.
- To improve your grip and help protect your hands:
 - Always wear heavy-duty, non-slip work gloves made of leather or another wear resistant material when setting up the docking station and robotic mower, installing or repairing the perimeter wire, inspecting or cleaning the mower, replacing the mowing blade and any other time you are handling the robotic mower.
- To reduce the risk of personal injury:
 - Wear long pants to perform any installation, setup, inspection, service, maintenance or cleaning activities.
 - Secure hair above shoulder level before performing any installation, setup, inspection, service, maintenance or cleaning activities, and before approaching the robotic mower while in operation.

5.4 Robotic Mower

WARNING

- If the moving mowing blade contacts you, it will result in serious laceration injuries. To reduce the risk of such injuries:
 - Keep hands, feet and other parts of your body away from the mowing blade.
 - Never touch the moving mowing blade with your hand or any other part of your body.
- To reduce the risk of personal injury to the operator and bystanders:



- Always press and hold the STOP button for 5 seconds to activate the disabling device before assembling, transporting, adjusting, inspecting, cleaning, servicing, maintaining or storing.
- Never lift the robotic mower or reach under the hood to clear clippings or debris, or for any other reason, without first activating the disabling device and confirming that the mowing blade has come to a complete stop.
- Although certain unauthorized attachments may fit STIHL robotic mowers, their use may be extremely dangerous. Only attachments supplied by STIHL or expressly approved by STIHL for use with this specific iMOW® model are recommended.
 - Use only attachments supplied or expressly approved by STIHL.
 - Never modify this robotic mower or its software in any way.
 - Never attempt to modify or override the robotic mower's controls or safety devices in any way.
 - Never use a robotic mower that has been modified or altered from its original design.
- If the robotic mower is dropped or subjected to similar heavy impacts:
 - Check that it is undamaged, in good condition and functioning properly before continuing work.
 - Check that the controls and safety devices are working properly.
 - Check the display for error messages,  22.1.
 - Never work with a damaged or malfunctioning robotic mower.
 - Never use or charge a robotic mower if the hood or housing is cracked, deformed or excessively hot, if battery fluid is leaking from the battery compartment, or if the battery is otherwise damaged. A damaged battery increases the risk of personal injury and property damage from short circuit, fire or explosion.

- In case of doubt, have the robotic mower checked by your authorized STIHL iMOW® servicing dealer before using it.
- If the robotic mower is damaged, not working properly or has been immersed in water or other liquids, its components, including its integrated battery, may no longer function properly and safety devices may be inoperative. To reduce the risk of personal injury and property damage:
 - Take the robotic mower to your authorized STIHL iMOW® servicing dealer to be checked before further use.
- Genuine STIHL replacement parts are specifically designed to match your robotic mower and meet safety and performance requirements. Use of parts that are not authorized or approved by STIHL may cause serious or fatal injury or property damage.
 - STIHL recommends that only identical STIHL replacement parts be used.

5.5 Integrated Battery

▲ WARNING

- Use of an unauthorized charging device can damage the lithium ion battery inside the robotic mower and result in fire, explosion and personal injury and property damage.
 - Charge the robotic mower only with a genuine STIHL ADO 402 docking station and OWA-60U-27VCAM power supply.
- The robotic mower's integrated battery contains safety features and devices which, if damaged, may allow it to generate heat, rupture, leak, ignite or explode.
 - Be alert for signs that the battery may be damaged: never use or charge a robotic mower if the hood or housing is cracked, deformed or excessively hot, if battery fluid is leaking from the battery compartment, or if the battery is otherwise damaged. A damaged battery increases the risk of personal injury and property damage from short circuit, fire or explosion.
- The battery is integrated into the robotic mower and should not be removed by the operator. Have the integrated battery removed by an authorized STIHL iMOW® servicing dealer when the battery is depleted or the mower reaches the end of its useful life. Never attempt to remove the battery or open or disassemble the robotic mower's hood for any reason.
- Never subject the robotic mower to heavy impacts or attempt to crush, drop or otherwise damage it.



- Never heat the robotic mower above 212 °F (100 °C) or place it on or near fires, stoves or other high-temperature locations.

- Never expose the robotic mower to microwaves or high pressures.
- Never insert foreign objects into the robotic mower's charging socket or other openings.

- High temperatures may cause the robotic mower's integrated battery to generate heat, rupture, leak, ignite or explode, resulting in severe or fatal personal injury and property damage. Exposure to temperatures outside the recommended temperature range may also damage the battery and reduce its useful life.



- Use the robotic mower only within an ambient temperature range of 41 °F to 104 °F (5 °C to 40 °C).
- Store the robotic mower only within an ambient temperature range of 32 °F to 122 °F (0 °C to 50 °C).
- Never store the robotic mower inside a vehicle in hot weather.

- To reduce the risk of personal injury and property damage in the event the robotic mower emits smoke, an unusual smell or feels unusually hot while using, charging or storing:
 - Immediately discontinue using or charging the robotic mower and prepare to contact the authorities in the event of fire or explosion.

- To reduce the risk of electric shock:



- Never immerse the robotic mower in water or other liquids.

- Do not attempt to repair, open or disassemble the robotic mower. There are no user-serviceable parts inside.
- If the integrated battery is damaged, battery fluid can leak from the robotic mower. Leaking battery fluid can cause skin and eye irritation or chemical burns.
 - Avoid contact with skin and eyes.
 - Use an inert absorbent such as sand on spilled fluids or liquids.
 - In the event of accidental contact with battery fluids or liquids, immediately rinse the contact area thoroughly with mild soap and water.
 - If battery fluids or liquids get into your eye(s): Do not rub. Rinse water over the open eye(s) for at least 15 minutes and seek medical attention.
- A battery fire can be dangerous. To reduce the risk of severe personal injury and property damage in the event of fire:
 - Evacuate the area. Fire can spread rapidly. Stay clear of any vapors generated and maintain a safe distance.
 - Contact the fire department.
 - Although water can be used to put out a battery fire, use of a multi-purpose, dry chemical fire extinguisher is preferable.

- Consult the fire department regarding proper disposal of the burned battery.

5.6 Using the Robotic Mower

5.6.1 Before Operation

WARNING

- Misuse or unauthorized use may result in personal injury and property damage.
 - Use the robotic mower only as described in this instruction manual.
- Using a robotic mower that is modified, damaged, improperly adjusted or maintained, or not completely and securely assembled can lead to a malfunction and increase the risk of serious personal injury or death.
 - Never operate a robotic mower that is modified, damaged, improperly maintained or not completely and properly assembled.
 - Always check your robotic mower for proper condition and operation before starting work.
 - Never attempt to modify or override the controls or safety devices in any way.
 - If your robotic mower or any part is damaged or does not function properly, take it to your authorized STIHL iMOW® servicing dealer. Do not use the robotic mower until the problem has been corrected.
- To help reduce the risk of serious personal injury or death from unintentional starting:



- Always press and hold the STOP button for 5 seconds to activate the disabling device before assembling, transporting, adjusting, inspecting, cleaning, servicing, maintaining or storing the robotic mower.

5.6.2 Working Conditions

▲ WARNING

- Sparks generated from operation of the robotic mower may be capable of igniting combustible gases, liquids, vapors, dusts or other combustible materials and substances. To reduce the risk of fire and explosion:
 - Never operate the robotic mower in a location where combustible gases, liquids, vapors, dusts or other combustible materials and substances are present.
 - Read and follow recommendations issued by government authorities (e.g., CCOHS) for identifying and avoiding the hazards of combustible gases, liquids, vapors, dusts or other combustible materials and substances.
- If a rotating metal blade strikes a rock or other hard object, sparks may be created, which can ignite flammable materials under certain circumstances. Flammable materials can include dry vegetation and brush, particularly when weather conditions are hot and dry.
 - When there is a risk of fire or wildfire, do not use the robotic mower around flammable materials or around dry vegetation or brush.
 - Contact your local fire authorities or the Canadian Forest Service if you have any question about whether vegetation and weather conditions are suitable for the use of a metal blade.
- Use of this robotic mower can generate dust and other substances containing chemicals known to cause respiratory problems, cancer, birth defects and other reproductive harm.
 - Consult governmental agencies such as ECCC, CCOHS and PHAC and other authoritative sources on hazardous materials if you are unfamiliar with the risks associated with the particular substances you are cutting or with which you are working.
- Inhalation of certain dusts, especially organic dusts such as mold or pollen, can cause susceptible persons to have an allergic or asthmatic reaction. Substantial or repeated

inhalation of dust or other airborne contaminants, especially those with a smaller particle size, may cause respiratory or other illnesses.

- Control dust at the source where possible.
 - To the extent possible, operate the robotic mower so that the wind or operating process directs any dust, mist or other particulate matter raised by the robotic mower away from the operator.
 - When respirable dust or other particulate matter cannot be kept at or near background levels, always wear a respirator that is approved by PHAC and rated for worksite-specific conditions. Follow the recommendations of governmental authorities (e.g., CCOHS/PHAC) and occupational and trade associations.
- If the vegetation being cut or the surrounding ground is coated with a chemical substance, such as a pesticide, fertilizer or herbicide:
 - Read and follow the instructions and warnings that accompanied the substance coating the vegetation or surrounding ground.

5.6.3 Operating Instructions

▲ WARNING

- You will be able to start the robotic mower or change its mowing plan through the iMOW® App. To reduce the risk of personal injury:
 - Keep bystanders, especially children, and pets out of the mowing area during operation.
 - Do not operate the mower when children or pets are or may be in the mowing area or vicinity.

- In the event of an emergency:
 - Push and hold the STOP button for 5 seconds to stop the mower and its cutting attachment. The display shows the message "Disab. device. Unlock using the indicated key combination."
- The mowing blade continues to rotate for a short period after the motor is switched off. This is known as the "flywheel effect." To reduce the risk of serious personal injury from contact with the cutting attachment:
 - Activate the disabling device and wait for the mowing blade to stop before lifting or carrying the mower. Never attempt to lift or tilt the robotic mower while it is running.
- The rotating mowing blade may throw or fling foreign objects directly or by ricochet. Objects that are thrown or flung, including broken mowing blades, may result in serious or fatal injury to the operator or bystanders. To reduce the risk of severe personal injury:



- Inspect the mowing area. Remove stones, pieces of metal, glass, wire or other objects that could be thrown or flung by the cutting attachment, damage the cutting attachment or cause damage to property (e.g., parked vehicles, windows).
- Remove objects from the mowing area such as toys, balls, lawn furniture, landscape ornaments, flower pots, garden hoses, lawn equipment and anything else that could impede the proper operation of the robotic mower or become entangled in its mowing blade.



- Keep bystanders, especially children, and pets away from the mower during operation. Any person who enters the mowing area during operation of the mower must wear proper eye protection and proper protective equipment as specified in this instruction manual.
 - Never allow the robotic mower to operate if you know that animals or persons are or may be in the mowing area.
 - Never allow children or anyone else to ride on, approach or play with the robotic mower. Keep children and other bystanders out of the mowing area while the mower is in operation.
- When the red STOP button on top of the robotic mower is pressed, operation of the mower will stop and the mowing blade will come to a stop after a few moments. The message "STOP button pressed" will appear in the display. To reduce the risk of injury from contact with the mowing blade, always press the STOP button:
 - Before changing settings in the menu.
 - Before setting up a mowing plan or otherwise programming the robotic mower.
 - Before adjusting the cutting height.
 - Press and hold the STOP button for 5 seconds to activate the disabling device:
 - Before lifting, carrying or transporting the robotic mower.
 - Before removing blockages or objects near the mower deck or mowing blade.
 - Before mounting, removing, inspecting or cleaning the mowing blade.
 - Before reaching under the mower for any reason.
 - Before checking or cleaning the robotic mower.

- Stop and inspect the robotic mower for damage if it hits a foreign object or exhibits unusual operating behavior, such as abnormal vibration. After disabling the robotic mower, inspect the cutting assembly (mowing blade, blade shaft and blade mount). If the unit continues to function abnormally, take it to an authorized STIHL iMOW® servicing dealer for service before restarting and allowing the robotic mower to operate.
- To reduce the risk of severe personal injuries from unintentional starting:



- Never touch the mowing blade with your hands, feet or any other part of your body without first de-activating the machine. Press and hold the STOP button for 5 seconds and confirm that the mowing blade has stopped.
- A damaged or loose mowing blade may vibrate, crack, break or come off the robotic mower, which may result in serious or fatal injury.
 - Make sure the mowing blade is undamaged and properly tightened before starting work.
 - If the mowing blade loosens after being properly tightened, stop work immediately and have the robotic mower repaired by your authorized STIHL iMOW® servicing dealer.
 - Never use a robotic mower with a loose or damaged mowing blade.

6 Docking Station and Power Supply Safety

6.1 Introduction

This section contains the general safety warnings and instructions prescribed for the docking station and power supply. Additional important warnings and instructions are provided in subsequent sections of this manual.

READ AND FOLLOW ALL SAFETY INSTRUCTIONS.

⚠ WARNING

- When using the docking station and power supply, basic safety precautions should always be followed to reduce the risk of fire, electric shock and personal injury and property damage, including the following:

- 1) READ AND FOLLOW ALL SAFETY INSTRUCTIONS.
- 2) Read and follow all instructions that are on the docking station and power supply or provided with the docking station or power supply.
- 3) Do not use an extension cord.
- 4) Reference the National Electrical Code, ANSI/NFPA 70, specifically for the installation of wiring and clearances from power and lighting conductors.
- 5) Installation work and electrical wiring must be done by qualified person(s) in accordance with all applicable codes and standards, including fire-rated construction.
- 6) Do not install or use within 10 feet of a swimming pool.
- 7) Do not use in a bathroom.
- 8) WARNING: Risk of Electric Shock. When used outdoors, install only to a covered Class A GFCI protected receptacle that is weatherproof with the power supply connected to the receptacle. If one is not provided, contact a qualified electrician for proper installation. Ensure that the power supply and cord do not interfere with completely closing the receptacle cover.
- 9) WARNING: Risk of Fire. Installation involves special wiring methods to run wiring through a building structure. Consult a qualified electrician.
- 10) WARNING: Risk of Electric Shock. Mount the unit at a height greater than 1 foot from the ground surface.

SAVE THESE INSTRUCTIONS – This manual contains important safety and operating instructions for the STIHL ADO 402 Docking Station and the OWA-60U-27VCAM power supply.

6.2 Warnings and Instructions

⚠ WARNING

- To reduce the risk of fire, electric shock and other personal injury or property damage:
 - Read and follow all cautionary markings on the docking station, power supply and robotic mower and all instructions in this manual before using the docking station.
 - Use the ADO 402 docking station and OWA-60U-27VCAM power supply only for charging the STIHL RMI 422 PC robotic mower. Using the docking station or power supply for other purposes is prohibited and may lead to fire, explosion or electric shock, resulting in serious or fatal personal injury and property damage.
 - Never use a damaged or improperly functioning docking station or power supply.
 - Never use or charge a robotic mower if the hood or housing is cracked, deformed or excessively hot, if battery fluid is leaking from the battery compartment, or if the battery is otherwise damaged. A damaged battery increases the risk of personal injury and property damage from short circuit, fire or explosion.
 - Connect the power supply cord only to a properly covered Class A Ground Fault Circuit Interruptor (GFCI) receptacle that has an enclosure that is weatherproof with an attachment plug cap inserted or removed. Do not use with receptacles that are weatherproof only when the receptacle is covered (attachment plug cap not inserted and receptacle cover closed).
 - Never plug the docking station into a power strip or an extension cord.
 - Do not operate a docking station or power supply that has received a sharp or heavy blow, has been dropped or is otherwise damaged or not functioning properly in any way.
 - Do not attempt to repair, open or disassemble the docking station or power supply. There are no user-serviceable parts inside.

- The docking station and power supply heat up during the charging process. To reduce the risk of fire:
 - Use the docking station and power supply only within an ambient temperature range of 32 °F to 122 °F (0 °C to 50 °C).
 - Do not operate the docking station on a combustible surface (e.g., paper, cardboard, textiles) or in a combustible environment.
 - Allow the docking station and power supply to cool down normally. Do not cover them.
- The docking station can produce sparks which may ignite combustible gases, liquids, vapors, dusts or other combustible materials. To reduce the risk of fire and explosion:
 - Do not operate in a location where combustible gases, liquids, vapors, dusts or other combustible materials are present.
- Using a damaged power supply cord or plug may result in fire, electric shock and other serious personal injury or property damage. To reduce these risks:



- Check the power supply cord and plug before use and regularly thereafter for damage. If damaged, immediately disconnect from the electrical outlet.
- Unplug the power supply from the electrical outlet when the docking station is not in use for charging or mowing operations.
- Never jerk the power supply cord to disconnect it from the electrical outlet. To unplug, grasp the plug, not the power supply cord.
- Do not use the power supply cord for carrying or hanging up the power supply.
- Make sure the power supply cord is located or marked so that it will not be stepped on, tripped over, come in contact with sharp objects or moving parts, or otherwise be subjected to damage or stress.

- In case of fire, or if the docking station or power supply emits smoke, an unusual smell, feels hot or appears abnormal in any other way:
 - Immediately disconnect the power supply from the outlet and prepare to contact the authorities in the event of fire or explosion.
 - Have the docking station and power supply inspected and repaired by an authorized STIHL iMOW® servicing dealer before use.

⚠ WARNING

- To reduce the risk of fire, electric shock and other personal injury or property damage:
 - Insert the power supply only into a covered Class A GFCI receptacle that has an enclosure that is weatherproof with an attachment plug cap inserted or removed. Do not use with receptacles that are weatherproof only when the receptacle is covered (attachment plug cap not inserted and receptacle cover closed.)
 - Mount the power supply unit at a height greater than 1 foot (0.3 m) from the ground surface.
 - Never plug the power supply into a power strip or extension cord.
- To reduce the risk of personal injury or property damage:
 - Return the robotic mower to the docking station and disconnect the power supply from the power receptacle if there is a threat of lightning strikes in the vicinity.

⚠ DANGER

- Using a damaged power supply cord or plug may result in fire, electric shock and other personal injury or property damage. To reduce the risk of electrocution:



- Check the power supply cord and plug regularly for damage. If they become damaged, immediately disconnect from the electrical outlet. Never use a damaged power supply cord or plug.
- Do not abrade, crush, jerk, or otherwise abuse or misuse the power supply cord or plug. Protect it from heat, oil and sharp edges.
- If the power supply cord or plug becomes damaged, replace the power supply.
- Unplug the power supply cord when the docking station is not in use.
- Never yank or jerk the power supply cord to disconnect. To unplug, grasp the plug, not the power supply cord.
- Make sure the power supply cord is positioned and secured or marked so that it will not be stepped on, tripped over, come in contact with sharp objects, moving parts, or otherwise be subjected to damage or stress.

7 Maintenance, Repair and Storage

7.1 Warnings and Instructions

⚠ WARNING

- There are no user-authorized repairs for the robotic mower, docking station or power supply. To reduce the risk of fire, electric shock or other personal injury and property damage:
 - Users may carry out only the cleaning and maintenance operations described in this manual.
 - Strictly follow the cleaning and maintenance instructions in the appropriate sections of this instruction manual.

- STIHL recommends that all repair work be performed by authorized STIHL iMOW® servicing dealers.
- Maintain and replace warning and instruction labels as necessary.
- Unintentional starting may result in personal injury or property damage. To reduce the risk of personal injury and property damage from unintentional starting:
 - Always press and hold the STOP button for 5 seconds to activate the disabling device before assembling, transporting, adjusting, inspecting, cleaning, servicing, maintaining or storing the robotic mower.
- The mowing blade is the only user-serviceable part on the robotic mower.
 - Wear heavy-duty, non-slip work gloves made of leather or another wear resistant material when handling the mowing blade.
 - Replace the mowing blade when it becomes worn or damaged.
 - Tighten all nuts, bolts and screws after replacing the mowing blade.
- Use of parts that are not authorized or approved by STIHL may cause serious or fatal injury or property damage.
 - STIHL recommends that only identical STIHL replacement parts be used for repair or maintenance.
- To reduce the risk of electric shock:
 - Unplug the power supply from the electrical outlet before inspecting the docking station or perimeter wire.
 - Regularly check the docking station and ensure that the insulation of the power supply cord and plug are in good condition and show no signs of aging (brittleness), wear or damage. Check the charging contacts for signs of corrosion or damage that may lead to short circuit during charging.



- Replace the power supply if its power supply cord or plug is damaged.
- Improper storage can result in unauthorized use, damage to the robotic mower, its integrated battery and docking station, and an increased risk of fire, electric shock and other personal injury or property damage.
 - Press and hold the STOP button for 5 seconds to activate the disabling device.
 - Allow the robotic mower to cool down for at least 5 minutes before storing.
 - Before storing, always unplug the docking station from the electrical outlet.
 - Store the robotic mower and docking station indoors in a dry, secure place that cannot be accessed by children or other unauthorized users.
 - Store the robotic mower only within an ambient temperature range of 32 °F to 122 °F (0 °C to 50 °C).

SAVE THESE INSTRUCTIONS

8 Operating Principle

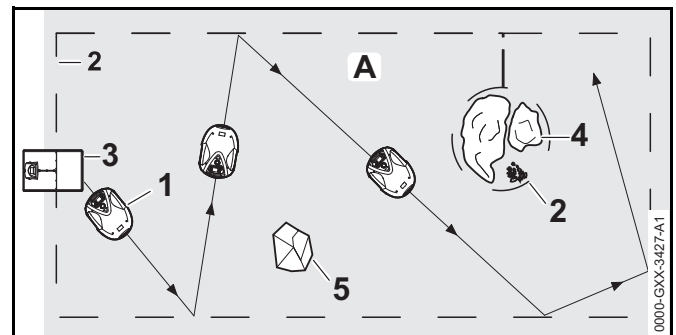

This iMOW® (1) is a mulching mower, designed for autonomous, programmable lawn care. It mows the lawn in randomly chosen paths. During mulching, the grass

clippings are further shredded in the mowing deck after cutting. They then fall back into the turf, where they decompose.

In order for the robotic mower to detect the borders of the mowing area (A), a perimeter wire (2) must be laid around that area. A low-voltage electrical signal generated by the docking station (3) flows through this perimeter wire.

Solid obstacles of sufficient size and weight (5) in the mowing area are detected by the robotic mower's impact sensor. Obstacles and areas that the robotic mower must avoid (4) should be separated from the mowing area using the perimeter wire.

9 Key Features

9.1 Key Features

WARNING

The robotic mower is equipped with several devices to help reduce the risk of personal injury or property damage during use. If a safety device has a malfunction, do not operate the robotic mower. Take it to an authorized STIHL iMOW® servicing dealer to be repaired before use.

1. STOP button

If you push the STOP button, the mower and its mowing blade will stop and the display will show the message "STOP button pressed." The robotic mower cannot be operated while this message is active,  22.1.

If you want to resume automatic mowing, the robotic mower will ask whether automatic operation is to be continued. To continue automatic operation:

- ▶ Confirm the message "STOP button pressed" by pressing the OK button.
- ▶ Select "Yes" and press the OK button.
The robotic mower resumes automatic mowing in accordance with the mowing plan.

- ▶ Select "No" and press the OK button to have the robotic mower remain stationary in the mowing area and switch off automatic mowing,  .

2. Disabling device



To activate the disabling device, press and hold the STOP button for 5 seconds. The mower and its mowing blade stop and the display shows the message "Disab. device. Unlock using the indicated key combination." The robotic mower cannot be operated while this message is active,  22.1.

- ▶ To activate the disabling device in the "Settings" menu, open the "More" menu, select the "Safety" submenu and "Lock iMOW®" and confirm by pressing the OK button,  15.4.

To deactivate the disabling device:

- ▶ Wake up the robotic mower, if required, by pressing any button.
- ▶ Press the Back button and the OK button in the sequence illustrated on the display.
Once the disabling device is deactivated, the robotic mower can be operated again.

3. Impact sensor

The hood is designed to function as an impact sensor.

During automatic operation, the robotic mower stops if the hood contacts a solid obstacle taller than 3.9 in. (10 cm). The robotic mower then turns and continues automatic mowing in another direction. If the impact sensor is triggered too frequently, the mowing blade will stop rotating.

NOTICE

The impact sensor may not detect certain obstacles, such as small flower pots or other lighter objects, which can be knocked over or damaged. STIHL recommends removing obstacles or blocking them off by creating restricted areas through the placement of the perimeter wire,  11.6.

4. Lifting protection

If you attempt to lift the robotic mower by the hood or at the carrying handles during operation, its lift sensor will be activated and will stop the mowing blade within a short period. Nevertheless, do not attempt to lift or reach under the robotic mower for any reason without first activating the disabling device and ensuring that the mowing blade has stopped.

5. Tilt sensor

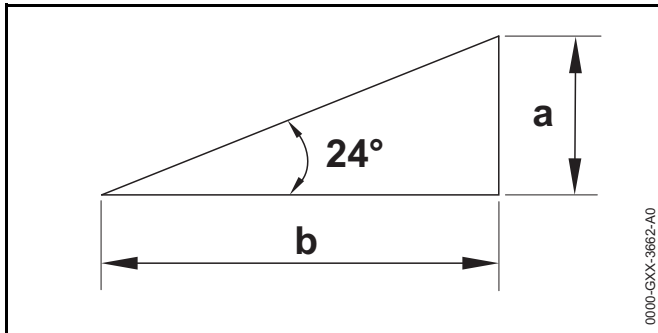

If the robotic mower exceeds the permissible incline of more than 21.8° (40 %), the robotic mower will turn and continue mowing in a different direction. An incline of 21.8° corresponds to a vertical height increase of $a = 15.7$ in. (40 cm) for a $b = 39.4$ in. (100 cm) horizontal distance. Exclude such inclines from the mowing area and trim the excluded area with a suitable line trimmer or other tool.

In the event of a rollover, the wheel drive stops and the mowing blade will stop within a short period.

6. Illuminated display

The display is backlit during operation to help you track the robotic mower in darkness.

8. Pin request

When the pin request feature is activated:

- An alarm sounds when the robotic mower is lifted unless the PIN code is entered within one minute, 15.4.

- If you replace the docking station or robotic mower after completing the initial setup, you will need to link the robotic mower and docking station before use, .

8. GPS protection

For theft detection, STIHL recommends activating the GPS protection feature. When GPS protection is activated:

- The registered owner of the robotic mower will be notified through the iMOW® App if the unit is carried more than 1640 ft. (500 m) away from the perimeter of the established mowing area, 15.4.
- When low, medium or high security levels are set, the robotic mower can be operated outside the established mowing area only after the security PIN code is entered, 15.4.

10 Installing the Robotic Mower

iMOW® Quick Reference Guide

For convenience, a Quick Reference Guide is included with your iMOW®. It contains basic information about installation and operation. Detailed information is provided in the respective chapters of this manual.

10.1 Preparing the Lawn and the Robotic Mower for Operation

To prepare the lawn for installation of the perimeter wire:





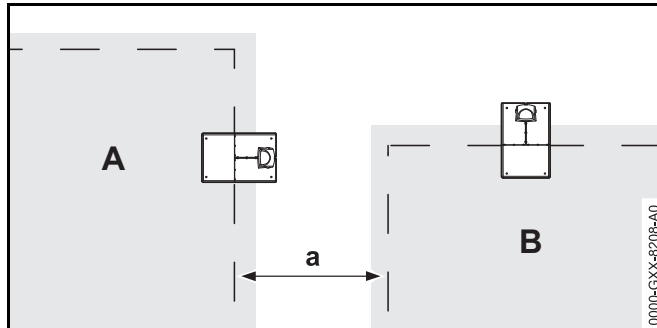



- ▶ Mow the lawn using a conventional lawn mower. An ideal grass height is 2.5 in. (6.3 cm) or less.
- ▶ If the surface is hard and dry, water the mowing area lightly in order to make it easier to drive in the perimeter wire stakes.
- ▶ STIHL recommends that you install the perimeter wire at least 11 in. (28 cm) from obstacles or the outer boundary of your yard, 10.4. This will make continuous operation of your robotic mower more likely. You may reduce unmowed areas by installing the perimeter wire closer

than 11 in. (28 cm) to obstacles, but the successful installation will depend on the particular characteristics of your yard,  11.15.



- ▶ Where more than one mowing area has been set up, keep a minimum distance of at least $a = 3.3$ ft (1 m) between the perimeter wires of the two areas of neighbor A and neighbor B.

To prepare the robotic mower for operation, follow the built-in installation assistant, which guides you through the initial installation of the robotic mower:

- ▶ Set the time and the date on the robotic mower,  10.2.
- ▶ Install the docking station,  10.3.
- ▶ Install the perimeter wire,  10.4.
- ▶ Connect the perimeter wire to the docking station,  10.5.
- ▶ Link the robotic mower and the docking station,  10.6.
- ▶ Check the installation,  10.7.
- ▶ Program the robotic mower and create an automatic mowing plan,  10.8.
- ▶ Complete the initial installation and begin mowing,  10.9.

Consult an authorized STIHL iMOW® servicing dealer for further information on installing the perimeter wire and setting up the robotic mower. STIHL recommends having an authorized STIHL iMOW® servicing dealer set up your robotic mower.

10.2 Setting the Language, Date and Time

Always set the correct date and time to ensure an accurate mowing plan and to prevent automatic mowing at unwanted times.

- ▶ During the initial installation, press any button on the control panel to activate the installation assistant.

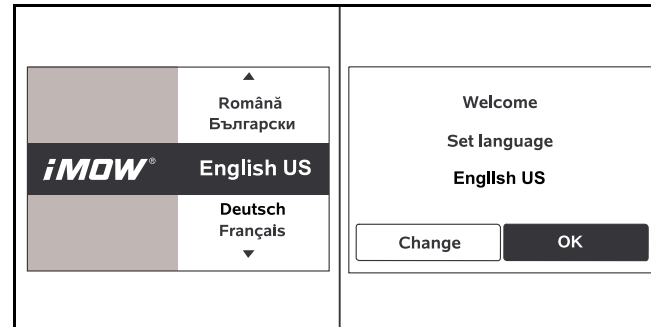

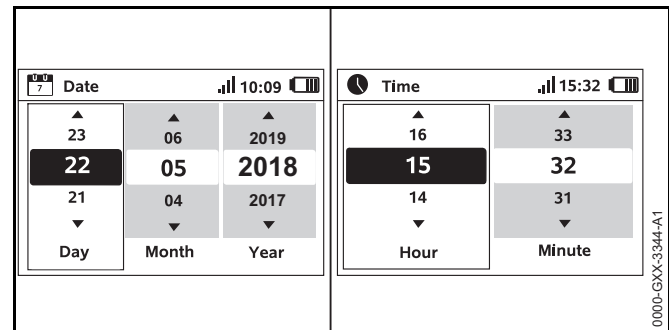

- ▶ Select the desired language and press the OK button.
- ▶ Confirm your language selection by pressing the OK button or select "Change" to repeat the language selection.
- ▶ If prompted, enter the 9-digit serial number of the robotic mower found on the rating plate behind the control panel.



- ▶ Set the current date using the navigation pad and confirm it by pressing the OK button.
- ▶ Set the current time using the navigation pad and confirm it by pressing the OK button.

10.3 Installing the Docking Station

⚠ WARNING

To reduce the risk of injury during installation and operation, read and follow the docking station safety precautions and instructions in this manual,  6. To reduce the risk of eye injury, always wear close-fitting protective eyewear when installing the docking station and perimeter wire,  5.3.

⚠ WARNING

To reduce the risk of fire and electric shock, install the docking station's power supply at least one foot off the ground and ensure that there is no risk that it may be immersed in water or other liquids. Do not place the power supply on the ground or at ground level. Always install the power supply on a stable surface.

⚠ WARNING

Since the docking station and power supply heat up during the charging process, do not operate the docking station on a combustible surface or in a location where combustible gases, liquids, vapors, dusts or other materials and substances are present,  6.

⚠ WARNING

To reduce the risk of fire and electric shock, connect the docking station only to a covered Class A GFCI receptacle that matches the voltage and electrical frequency stated on the power supply. It must have an enclosure that makes it weatherproof both when the plug cap is inserted and when it is removed. Ensure that the docking station is located in sufficient proximity to reach a covered, weatherproof Class A GFCI receptacle with the 33 ft. (10 m) power supply cord. Do not use an extension cord. Use of extension cords are not authorized and increase the risk of electric shock and fire. Always ensure that the power supply cord is out of the cutting path of the robotic mower.

- ▶ Depending on your lawn, you may install the docking station partly within the mowing area (internal docking station) or outside the mowing area (external docking station). Review the installation examples provided in this instruction manual,  26.

NOTICE

An invisible dog fence or other in-ground wiring will interfere with the operation of your robotic mower. Investigate all potential sources of electrical interference and discuss these with your STIHL iMOW® servicing dealer before starting installation.

To install the docking station within the mowing area (Internal Docking Station):

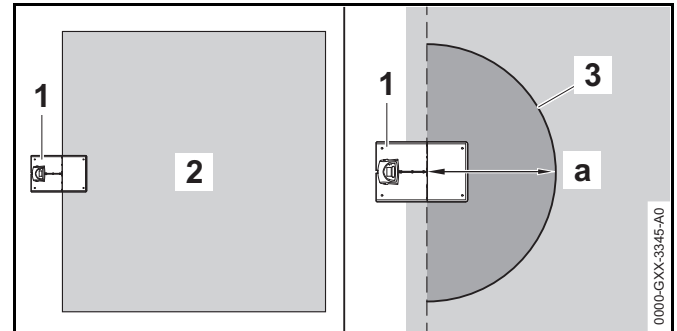

- ▶ Leave a free, level area (3) with a radius of at least $a = 3.3$ ft. (1 m) in the mowing area (2) in front of the docking station (1), free of hills, inclines, depressions, holes or obstacles. Select an area free of magnetic or electrical interference. For example, never install over a metal grate or near an electrical motor, such as a swimming pool pump. Be sure to remove any existing perimeter wires before starting a new installation.

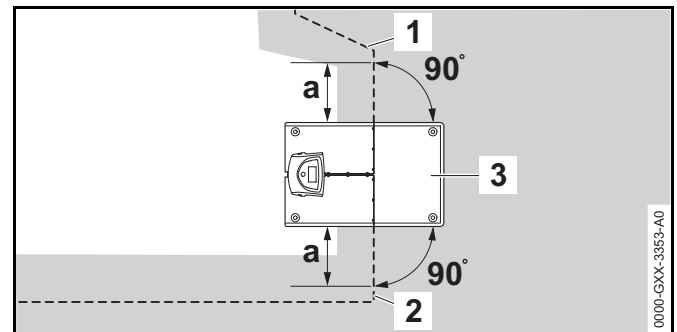

- ▶ Install the perimeter wire on the left side (2) and on the right side (1) of the docking station (3) in a straight line with a length of a > 23.6 in. (60 cm) and at right angles (90°) to the base plate.

To install the docking station outside the mowing area (External Docking Station):

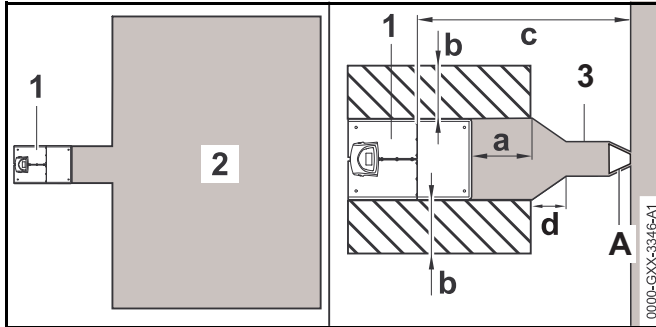

- ▶ Select an area outside of the perimeter wire that is flat and free of hills, inclines, depressions, holes or obstacles. Select an area free of magnetic interference. For example, never install over a metal grate or near an electrical motor, such as a swimming pool pump. Be sure to remove any existing perimeter wires before starting a new installation.
- ▶ Position the docking station (1) outside the mowing area (2) in a space that meets the following requirements:
 - Minimum clearance to the mowing area: $a \geq 19.7$ in. (50 cm)
 - Width of the free area: $b = 15.7$ in. (40 cm)
 - Maximum clearance to the mowing area: $c \geq 39.4$ ft. (12 m)
- ▶ A corridor (3) can be installed, 11.8.
 - $d = 9$ in. (22 cm)
 - ▶ Use the tunnel-shaped STIHL Corridor Pattern to install the gate (A) at the end of the corridor.
- ▶ When installing the docking station outside the mowing area and the "Passage" function ("Offset Drive Home") is activated, install "search loops" to allow the robotic mower to more easily find the docking station. Search loops are explained later in this manual, 11.9.

If an external docking station has been installed, STIHL recommends defining at least one "starting point" outside the corridor to the docking station after initial installation is complete. Starting points are explained later in this manual, 15.6.

To secure the docking station:

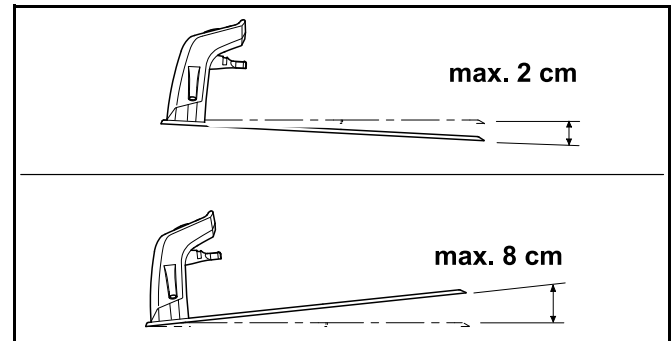
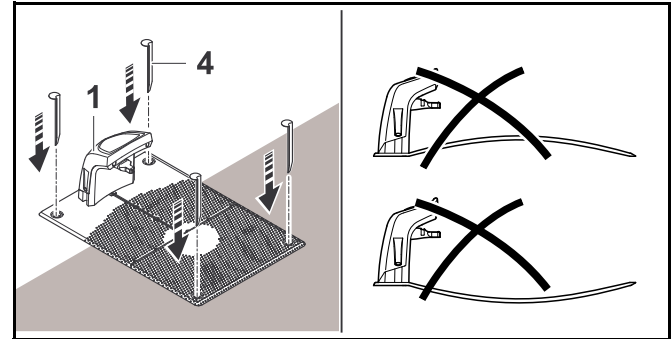

- ▶ For longer service life, STIHL recommends installing the docking station in a protected, shady location.
- ▶ Select an area free of magnetic interference. For example, never install over a metal grate or near an electrical motor, such as a swimming pool pump.
- ▶ Ensure that the docking station is located in sufficient proximity to reach a covered, weatherproof Class A GFCI receptacle with the 33 ft. (10 m) power supply cord. Do not use an extension cord.

- ▶ The ground selected for the docking station should be flat and level. The base plate should not have an incline of more than $d = 3.2$ in. (8 cm) or a downward slope of more than $e = 0.8$ in. (2 cm).
- ▶ An uneven ground can severely affect the docking of the robotic mower. The ground beneath the base plate must be level and free of bumps. Level the ground if necessary.
- ▶ Secure the docking station (1) in position at the chosen location using four pegs (4). Make sure the base plate fully contacts the ground at all four corners.
- ▶ Be careful not to bend the base plate when driving the pegs into the ground.

To connect the power supply to the docking station:

⚠ WARNING

To reduce the risk of electric shock, make sure the power supply is not plugged into the electrical socket when handling the connector and inserting it into the docking station. Always unplug the power supply from the electrical socket before removing the cover of the docking station.

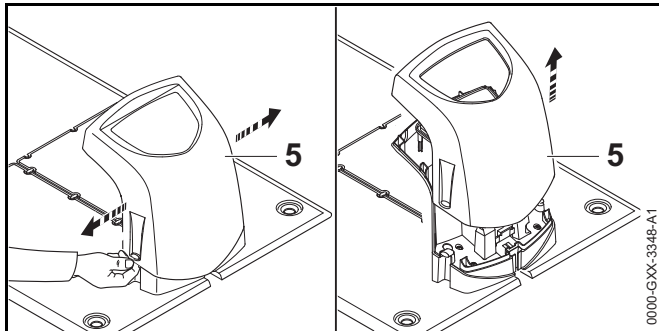

- ▶ Remove the docking station cover (5) by lifting it over the tabs on each side.

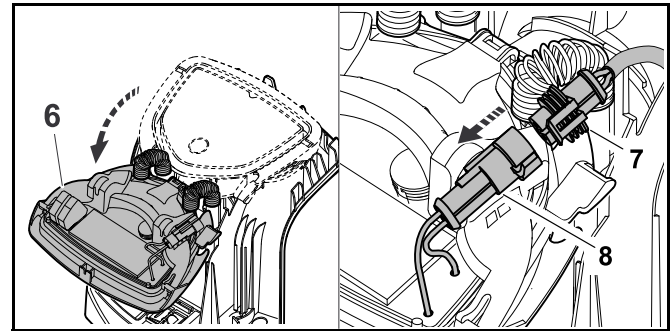

- ▶ Fold the panel (6) forward and hold it in the open position.
- ▶ Insert the connector (7) to the left port (8) on the circuit board of the panel as illustrated.

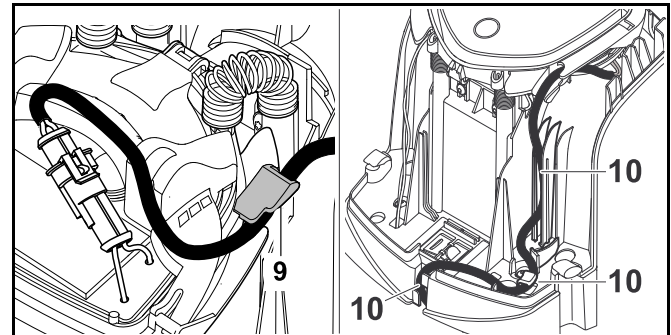

- ▶ Guide the power supply cord through the strain relief (9), through the cable duct (10) and out the rear of the docking station.

NOTICE

Make sure the connector and port on the circuit board are clean before connecting them.

The power supply is rated for outdoor use. For longer service life, STIHL recommends protecting the power supply from direct sunlight and damp or wet conditions.

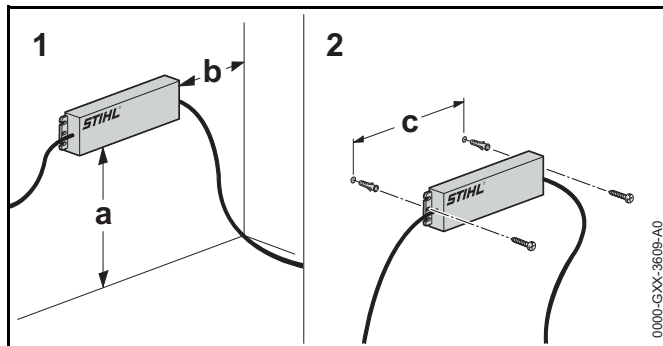
To mount the power supply:

- ▶ Install the power supply outside the mowing area at least one foot above the ground and never at ground level or in any location where it could be immersed in water or other liquids.
- ▶ Use appropriate screw-in wall anchors or other similar mounting devices if an appropriate wall stud is not available.
- ▶ Align the power supply as shown above. Mount to a wall with the following dimensions:
 - a = minimum 1 ft. (30 cm)
 - b = minimum 3.9 in. (10 cm)
 - c = 9.2 in. (233 mm)

NOTICE

When mounting, ensure that no electrical cables, pipes or other service lines run in the wall behind the power supply.

- ▶ Route the power supply cord outside the mowing area, out of working range of the mowing blade, and secure it to the ground or route it through a cable duct.
- ▶ Direct the power supply cord away from the docking station in order to avoid electrical interference with the perimeter wire signal. Make sure that it will not be in the cutting path of the robotic mower.

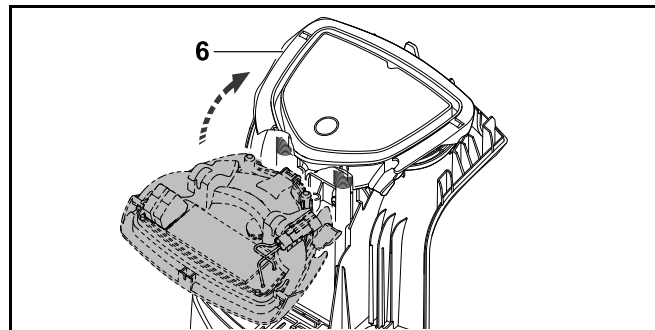

- ▶ Close the panel (6). Take care not to pinch the power supply cord or the perimeter wire.

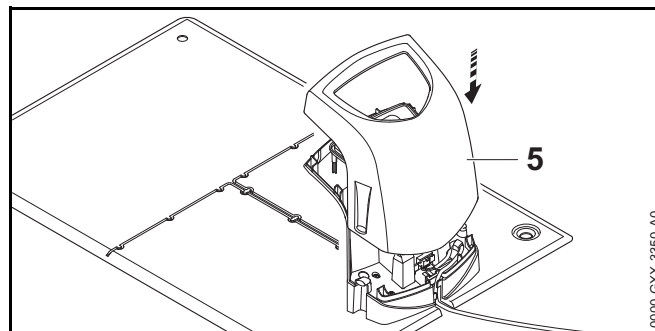

- ▶ Re-attach the cover (5). Take care not to pinch the power supply cord or the perimeter wire.
- ▶ Connect the docking station only to a covered Class A GFCI receptacle that matches the voltage and electrical frequency stated on the power supply. It must have an enclosure that makes it weatherproof both when the plug cap is inserted and when it is removed. The LED on the docking station will flash red rapidly until the perimeter wire is installed and properly connected to the docking station.

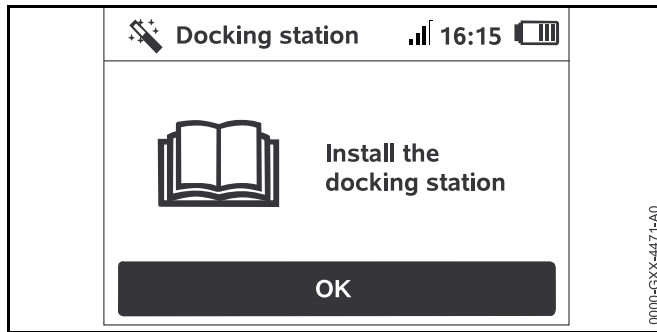

- ▶ Press the OK button on the control panel.

If an external docking station has been installed, STIHL recommends defining at least one "starting point" outside the corridor to the docking station after initial installation is complete. Starting points are explained later in this manual, 15.6.

NOTICE

A canopy top is available to protect the docking station from the elements. Exposure to direct sunlight can lead to increased temperatures inside the machine and battery compartment, which can increase battery charging times and reduce battery life.

To charge the robotic mower:

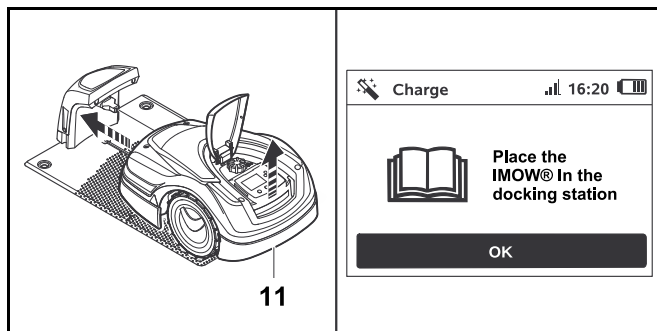

- ▶ Lift the robotic mower slightly by the rear carrying handle (11) to relieve the weight on the drive wheels.

- ▶ Push the robotic mower, resting on its front wheels, into the docking station.
The LED on the docking station flashes slowly after docking.
- ▶ Press the OK button on the robotic mower's control panel. If the battery is discharged, a plug symbol will appear at the top right corner of the display after docking. The battery will charge while the perimeter wire is being installed.

10.4 Installing the Perimeter Wire

WARNING

To reduce the risk of injury to bystanders and unauthorized users, secure the perimeter wire in the ground with the wire stakes. Ensure that the perimeter wire and stakes are buried or properly secured low enough to the ground that they will not get caught in the robotic mower's mowing blade or present a tripping hazard. To reduce the risk of eye injury, always wear close-fitting protective eyewear when installing the docking station and perimeter wire, 5.3.

- ▶ Before installing the perimeter wire, plan the wire routing in detail. In particular, observe the wire clearances and install restricted areas, reserve wire, linking sections, secondary areas and corridors during wire routing. Before starting installation, read the entire chapter on routing the perimeter wire, 11.
- ▶ Install the perimeter wire in a continuous loop around the entire mowing area with a maximum length of 1640 ft. (500 m).
- ▶ If the total length of the perimeter wire is less than 262 ft. (80 m), the STIHL Small Area Module AKM 100 must also be installed. For more information, contact your authorized STIHL iMOW® servicing dealer.

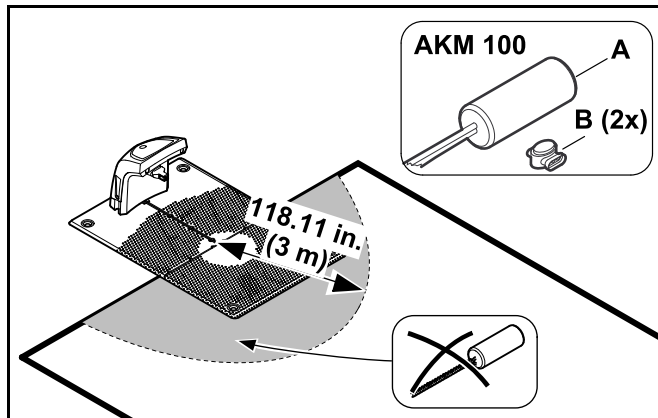

- ▶ Install the STIHL Small Area Module AKM 100 at a minimum distance of 118.11 in. (3 m) from the docking station.

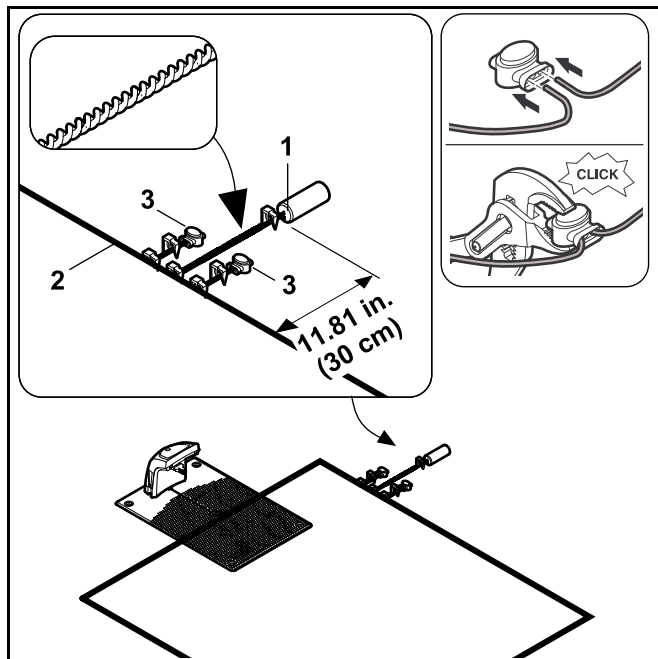

- ▶ Place the AKM 100 (1) at a distance of 11.81 in. (30 cm) outside the mowing area and fix in place with a wire stake. Twist the wire ends until they reach the mowing area and fasten with a wire stake.
- ▶ Cut the perimeter wire (2) and connect the ends with wire connectors (3) to the wire ends of the AKM 100.
- ▶ Fasten the left and right connections of the perimeter wire with wire stakes as shown.

STIHL recommends making a sketch of the mowing area that includes the following:

- The contour of the mowing area including important obstacles, borders and any restricted areas which the robotic mower must not mow, 26.
- The location and position of the docking station, 10.3.
- The location of the perimeter wire and any wire connectors you have installed, 11.

NOTICE

Use only perimeter wire and wire stakes authorized by STIHL.

NOTICE

The maximum distance between the robotic mower and any perimeter wire must not be more than 55 ft. (17 m), since otherwise the wire signal is no longer recognizable.

NOTICE

Especially when installing with a wire laying machine, make sure that the perimeter wire runs loosely from the spool. Avoid pulling on the perimeter wire. Tensile stress can lead to wire breaks.

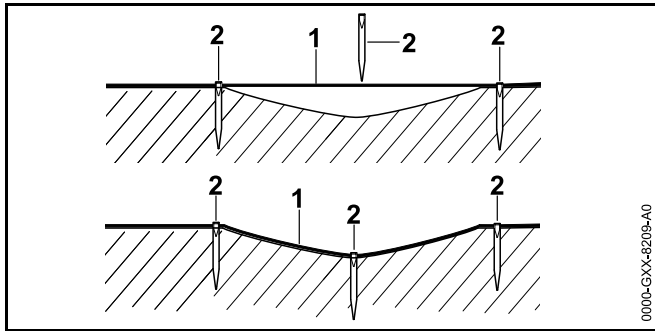

The perimeter wire (1) is installed on the ground and fixed in place with wire stakes (2) every 3.3 ft. (1 m). Stakes may need to be closer together if the ground is uneven. This prevents the wire from being cut by the mower blade.

To install the perimeter wire around an internal docking station:

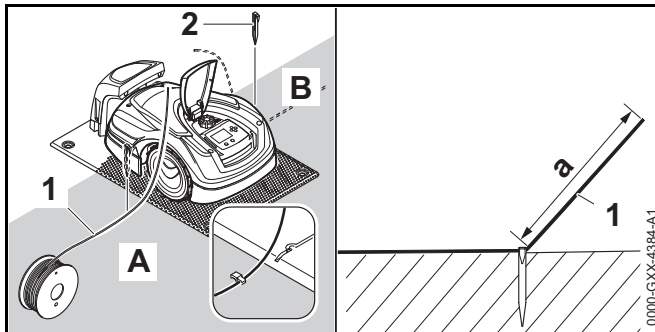

- ▶ Secure the perimeter wire (1) with a wire stake (2) on the left side (A) or on the right side (B) of the docking station, next to a wire channel in the base plate.
- ▶ Leave a section of wire (1) with a length of approximately $a = 4.92$ ft. (1.5 m). This segment will later be connected to the docking station.

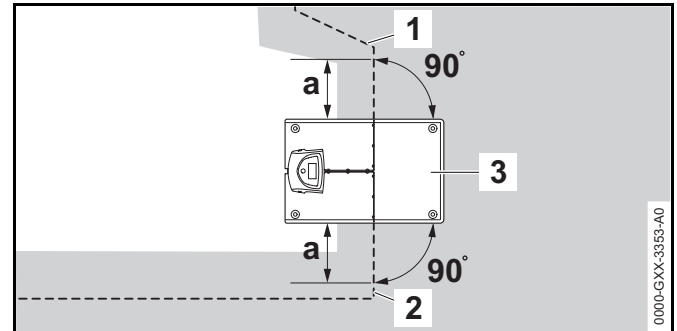

- ▶ Install the perimeter wire on the left side (2) and on the right side (1) of the docking station (3) in a straight line with a length of $a > 23.6$ in. (60 cm) and at right angles (90°) to the base plate.
- ▶ If the "Passage" feature ("Offset Drive Home") in the installation settings is activated (), this section of perimeter wire (a) must be longer, at least $a = 4.9$ ft. (1.5 m).

To install the perimeter wire around an external docking station:

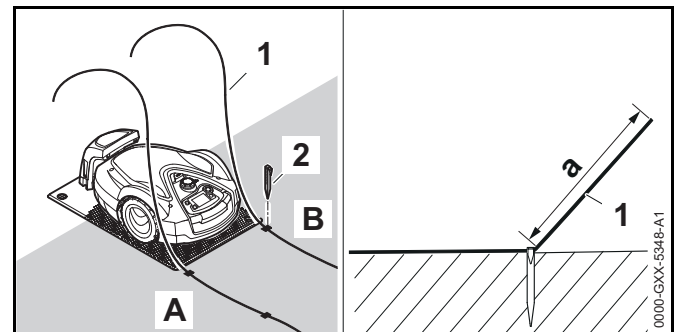

- ▶ Secure the perimeter wire (1) with a wire stake (2) on the left front side (A) or on the right front side (B) of the docking station, next to a wire channel in the base plate.
- ▶ Leave a section of wire (1) with a length of approximately $a = 6.56$ ft. (2 m). This segment will later be connected to the docking station.

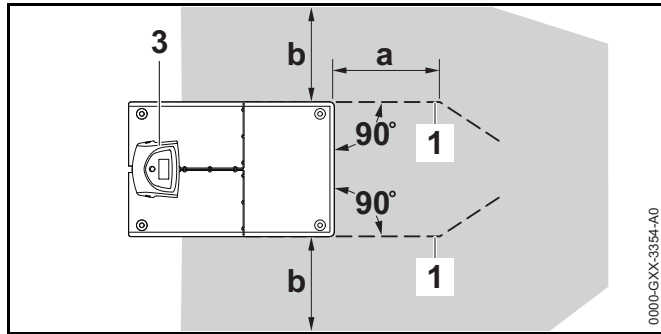

- ▶ Install the perimeter wire (1) in front of and behind the docking station (3) with a clearance of $a \geq 19.7$ in. (50 cm) and at right angles (90°) to the base plate.
- ▶ Install a corridor, [11.8](#) or install the perimeter wire around the mowing area.
- ▶ Leave a minimum clearance of $b = 15.7$ in. (40 cm) to the side of the base plate.

To install the perimeter wire around the mowing area:

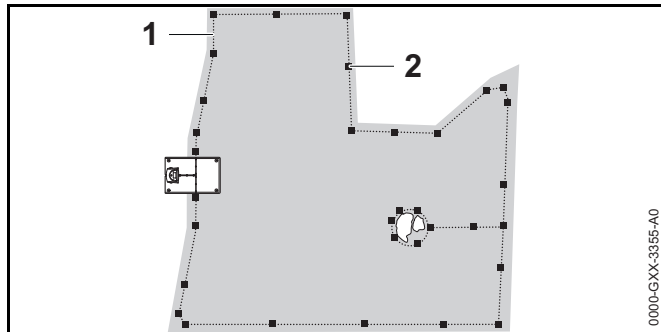

- ▶ Install the perimeter wire (1) around the mowing area and around any obstacles, [11.6](#).
- ▶ Secure it to the ground using wire stakes (2). One wire stake per 3.3 ft. (1 m) is sufficient as a rough guide. Stakes may need to be closer together if the ground is uneven. The perimeter wire must always lie flat on the lawn, low enough that it will not be cut by the robotic mower's blade. Gradually over time, the mowing and

mulching process will help conceal the perimeter wire below the surface of the grass. Alternatively, the perimeter wire can be buried up to a depth of 3.9 in. (10 cm).

- ▶ Check perimeter wire clearances using the iMOW® Ruler, [11.3](#).

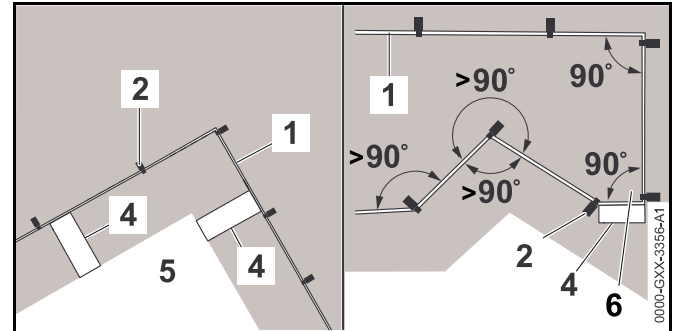

- ▶ Maintain the wire clearance at the corners around high obstacles such as wall corners or high flowerbeds (5) to prevent the robotic mower from scraping against the obstacle.
- ▶ Install the perimeter wire (1) with the aid of the iMOW® Ruler (4) as illustrated.
- ▶ Secure it to the ground using wire stakes (2).
- ▶ Never install the perimeter wire at angles less than 90° .
- ▶ After a corner of 90° (6), at least the length of an iMOW® Ruler (4) must be laid straight before the next corner is installed.
- ▶ If necessary, extend the perimeter wire using wire connectors, [11.14](#).
- ▶ In the case of several adjacent mowing areas, install secondary areas ([11.7](#)) or join the mowing areas with corridors ([11.8](#)).
- ▶ If the total length of the perimeter wire is less than 262 ft. (80 m), the STIHL Small Area Module AKM 100 must also be installed. For more information, contact your authorized STIHL iMOW® servicing dealer.

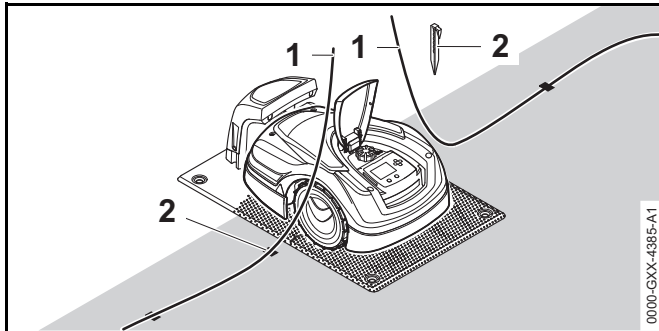
To finish installing the perimeter wire:

- ▶ Drive in the last wire stake (2) on the left or right of the base plate, next to the wire channel in the base plate.
- ▶ Drive the wire stakes fully into the ground.
- ▶ Cut the perimeter wire (1) so that you have a section of wire approximately 4.92 ft. (1.5 m) in length available to connect to the docking station.
- ▶ If installing the perimeter wire around an external docking station: Cut the perimeter wire (1) so that you have a section of wire approximately 6.56 ft. (2 m) in length available to connect to the docking station.
- ▶ Press the OK button on the control panel.

If the robotic mower's battery is not sufficiently charged to work through the remaining steps of the installation, the robotic mower will display a message that it is charging. If you receive this message, keep the robotic mower in the docking station to continue charging. Moving ahead to the next step of the installation assistant by pressing the OK button is only possible once the necessary battery voltage is available.

NOTICE

For the first two weeks of operation after initial installation, set the mowing height on the robotic mower to its highest level. That will help reduce the likelihood of cutting the perimeter wire with the mowing blade.

NOTICE

Take care when using a trimmer near the perimeter of the mowing area. If you are not careful, perimeter wire that is not buried could be cut by the rotating trimmer line.

NOTICE

Further information on installation of the docking station is contained in the installation examples section, 26.

10.5 Connecting the Perimeter Wire to the Docking Station**! WARNING**

To reduce the risk of fire, electric shock and other personal injury, unplug the power supply from the electrical outlet before attempting to connect the perimeter wire to the docking station. Always unplug the unit before removing the cover from the docking station.

NOTICE

Make sure that all contacts are clean and not corroded.

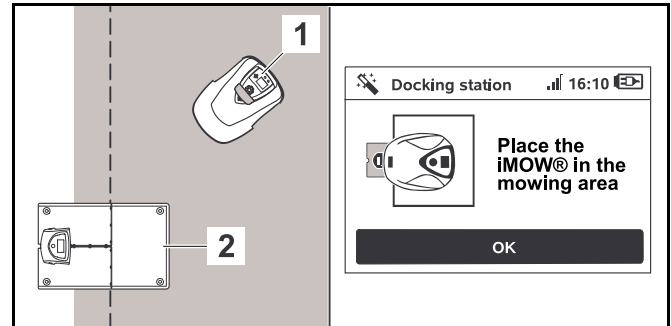

- ▶ Place the robotic mower (1) next to the docking station (2) in the mowing area as illustrated.
- ▶ Press the OK button on the control panel.

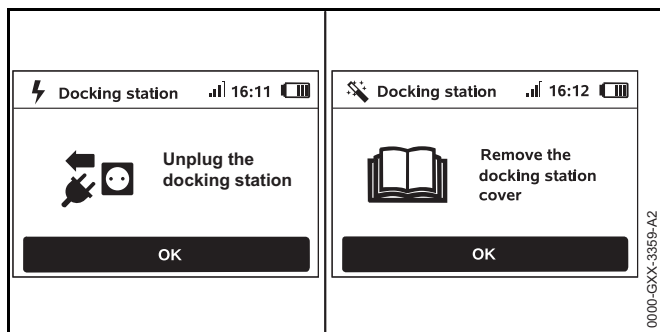

- ▶ Disconnect the plug from the electrical outlet and press the OK button.
- ▶ Remove the cover, 10.3.
- ▶ Press the OK button on the control panel.

To connect the perimeter wire to an internal docking station:

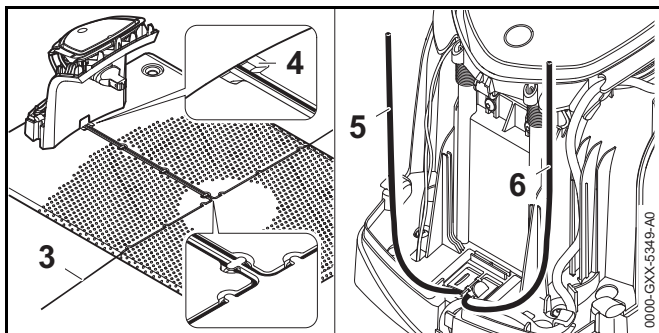

- ▶ Insert the perimeter wire (3) into the wire channels in the base plate and guide it through the port (4) to the rear of the docking station.
- ▶ Cut the ends of the perimeter wire (5 and 6) so that approximately 15.7 in. (40 cm) is available for insertion into the docking station. Additional length is not needed.
- ▶ Do not coil excess wire behind the docking station. Excess wire can interfere with the operation of the robotic mower.

To connect the perimeter wire to an external docking station:

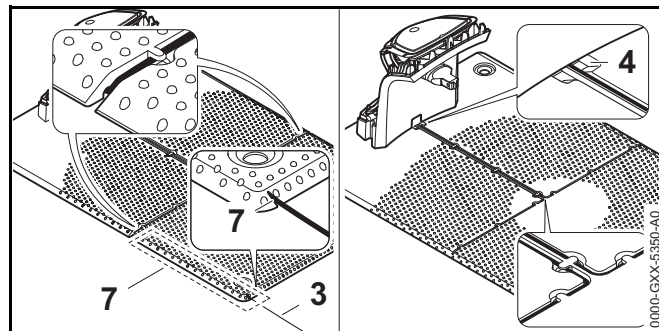

- ▶ Guide the perimeter wire (3) through the wire channel in the base plate (7). Thread the perimeter wire into the wire channels. If necessary, loosen the wire stakes.
- ▶ Insert the perimeter wire (3) into the wire channels in the base plate and guide it through the port (4) to the rear of the docking station.

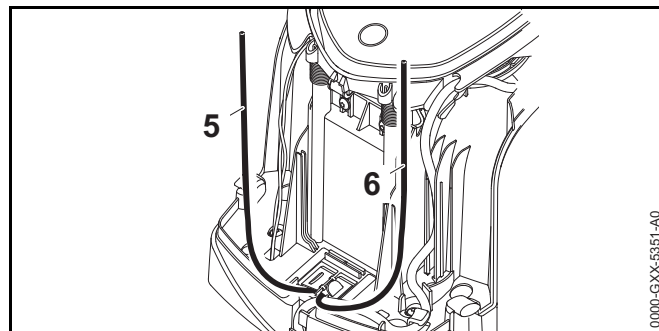

- ▶ Cut the ends of the perimeter wire (5 and 6) so that approximately 15.7 in. (40 cm) is available for insertion into the docking station. Additional length is not needed.
- ▶ Do not coil excess wire behind the docking station. Excess wire can interfere with the operation of the robotic mower.

To connect the perimeter wire to the panel:

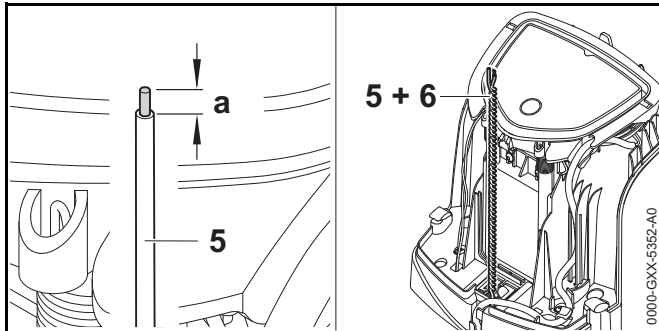

- ▶ Use a suitable tool to strip $a = 0.236$ in. (6 mm) from the end of the **left** perimeter wire (5) and twist the perimeter wire strands.
- ▶ Twist both perimeter wire ends together (5 and 6).
- ▶ Open the panel, 10.3.

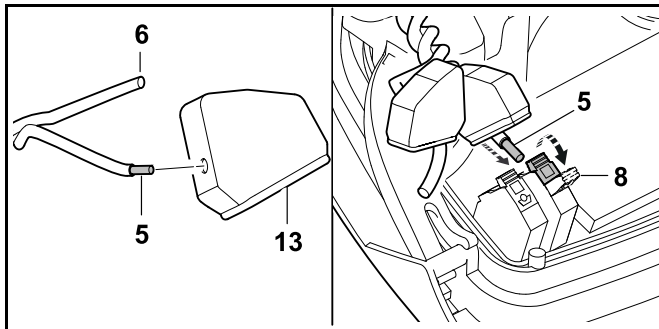

- ▶ Feed the perimeter wire ends (5, 6) through the openings in the rubber grommets (13).
- ▶ Open the left clamping lever (8).
- ▶ Insert the stripped perimeter wire end (5) into the clamping block as far as it will go.
- ▶ Close the clamping lever (8).

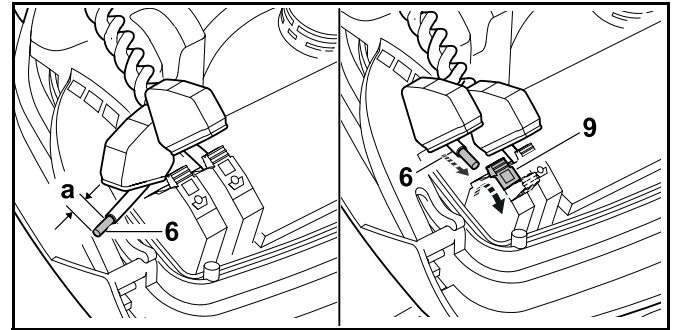

- ▶ Use a suitable tool to strip $a = 0.236$ in. (6 mm) from the end of the **right** perimeter wire (6) and twist the perimeter wire strands.
- ▶ Press and open the right clamping lever (9).
- ▶ Insert the stripped perimeter wire end (6) into the clamping block as far as it will go.
- ▶ Close the clamping lever (9).

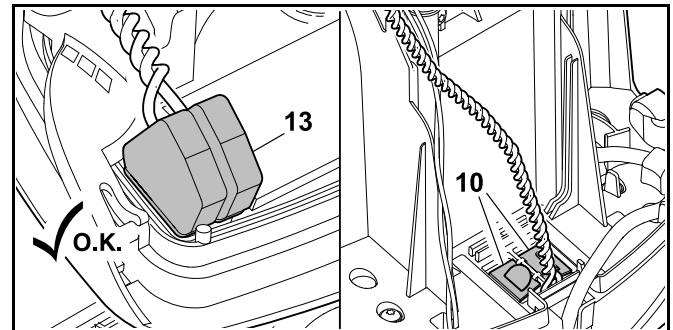

- ▶ Place the rubber grommets (13) over the perimeter wire ends.
- ▶ Close the panel. Take care not to pinch the power supply cord or the perimeter wire.
- ▶ Close the cover of the cable duct (10).
- ▶ Check the routing of the perimeter wire. The two perimeter wire ends must be routed as illustrated.

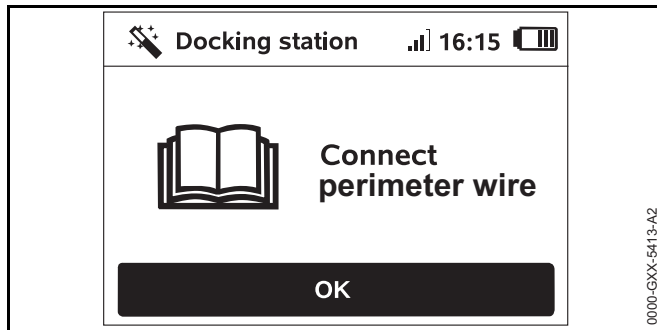

- ▶ Press the OK button on the control panel.

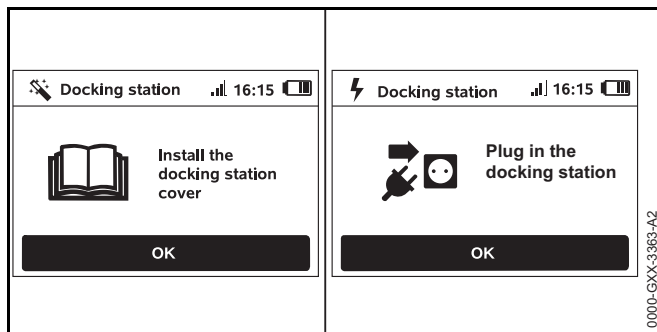

- ▶ Re-attach the cover as described in the "Installing the docking station" section (📖 10.3) and press the OK button on the control panel.
- ▶ Connect the power supply plug to the electrical outlet and press the OK button on the control panel.

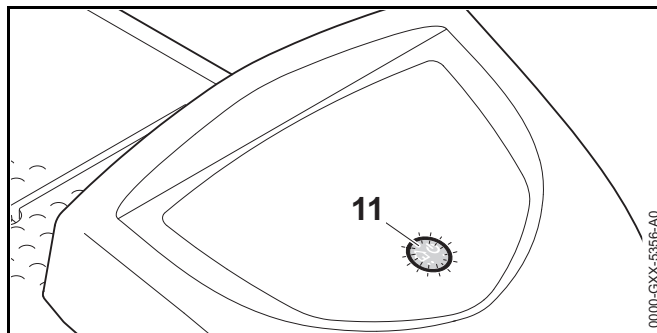

When the perimeter wire is correctly installed and connected to the docking station, a glowing red LED (11) will indicate that the docking station is ready for operation.

- ▶ If the LED flashes red or remains off, the perimeter wire is broken or not correctly connected to the docking station. It could also indicate a malfunction in the docking station. Check the perimeter wire or contact a STIHL iMOW® servicing dealer.

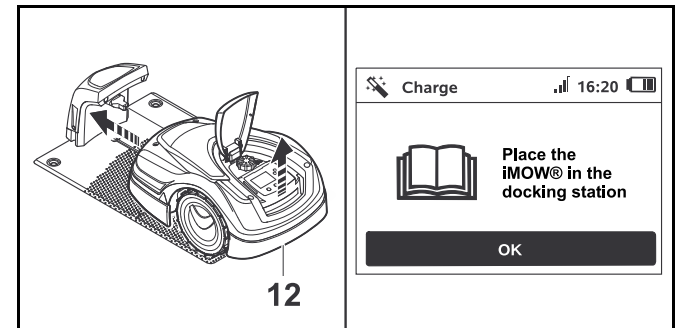

- ▶ Lift the robotic mower slightly by the rear carrying handle (12) and relieve the weight on the drive wheels.
- ▶ Push the machine, resting on its front wheels, into the docking station.
- ▶ Press the OK button on the control panel.

10.6 Linking the Robotic Mower and Docking Station

The robotic mower can only be operated if it receives the wire signal emitted by the docking station. The robotic mower and docking station must be linked before the mower can receive the wire signal.

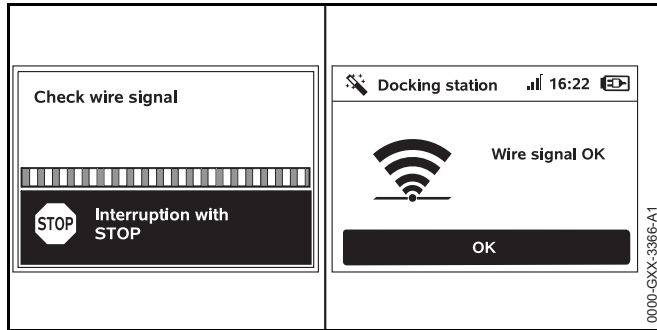

Checking the wire signal may take several minutes.

- ▶ To terminate the linking process, push the STOP button. The previous step of the installation assistant will be called up again.



Once the robotic mower and the docking station are linked properly, the display shows this symbol and the message "Wire signal OK."

- ▶ Continue the initial installation by pressing the OK button on the control panel.

Interrupted Reception

If the wire signal is interrupted or not received properly, the display will show one of the following symbols:



The robotic mower is not receiving a wire signal. The display shows the message "No wire signal."



The robotic mower is receiving a faulty wire signal. The display shows the message "Check wire signal."



The robotic mower is receiving a reversed-polarity wire signal. The display shows the message "Connections swapped or iMOW® outside."

For troubleshooting information, 22.2.

10.7 Checking the Installation

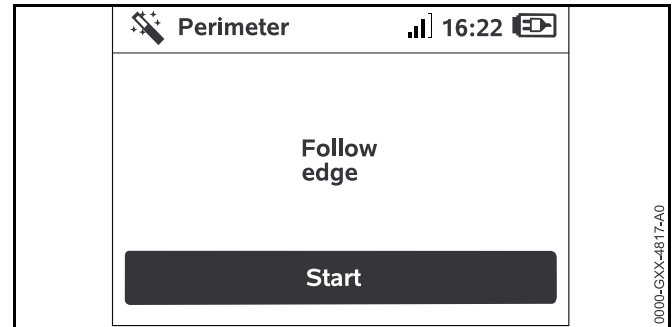

- ▶ Start the test run by pressing the OK button on the control panel. This does not activate the mowing blade.

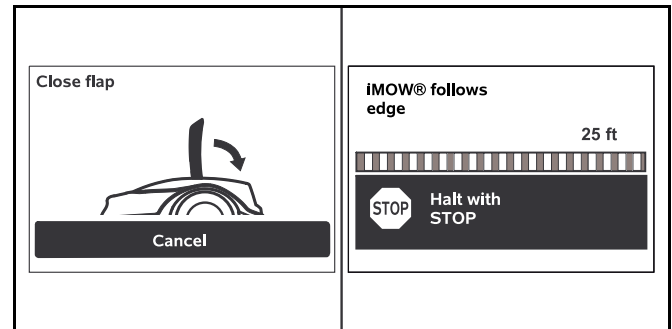

- ▶ Close the flap.
The robotic mower will start following the perimeter wire along the edge of the mowing area.
- ▶ As the robotic mower follows the edge, walk behind it and ensure the following:
 - The robotic mower follows the edge of the mowing area.
 - The robotic mower clears obstacles and the borders of the mowing area.
 - The robotic mower docks and undocks properly.

The robotic mower tracks its location using the built-in GPS receiver. The coordinates of the perimeter wire are captured during installation and each time the "iMOW® follows edge" function is performed.

The display will show the distance covered as the robotic mower travels around the perimeter of the mowing area.

- ▶ If you want to set specific starting points along the perimeter wire, take note of the distance indicated on the display at the desired location. For more information on starting points, see 15.6.
- ▶ Remove all obstacles from the perimeter and adjust the perimeter wire as necessary to ensure problem-free operation.

To continue the test run after an interruption:

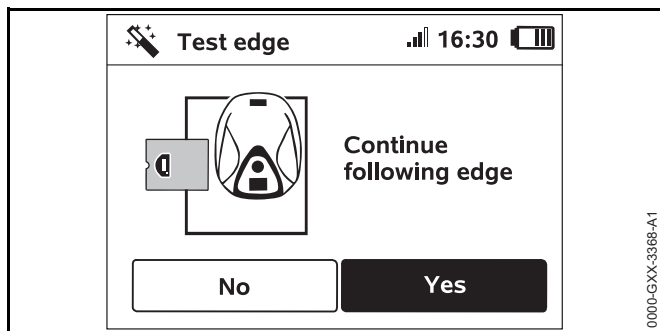

- ▶ Place the robotic mower on the perimeter wire or place it within the mowing area facing the perimeter wire.
- ▶ Select Yes and press the OK button on the control panel.

After completing the test run, the robotic mower will dock and then repeat the test in the opposite direction. After completing the second test run, the robotic mower will dock again and the next step of the installation assistant will be called up. A successful perimeter wire test must be completed for iMOW® to work properly.

NOTICE

STIHL recommends completing the full test run in both directions.

10.8 Programming the Robotic Mower: the Mowing Plan

WARNING

The robotic mower can be programmed to cut autonomously during specific blocks of time (active times). When utilizing this feature, keep bystanders, especially children, and pets out of the mowing area. Never allow the robotic mower to operate if you know that animals or persons are or may be in the mowing area or vicinity, 5.6.3.

WARNING

Observe all applicable laws, regulations, standards and ordinances when programming active times. Set and adjust active times after completing the initial installation, 14.6.

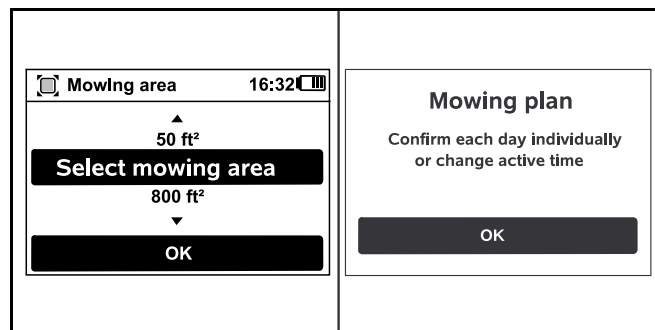

- ▶ Select the size of your lawn and confirm it by pressing the OK button on the control panel. Restricted areas and secondary areas must not be included when calculating the size of the mowing area.

The robotic mower automatically calculates a mowing plan based on the size of the lawn and the length of the perimeter wire.

When the robotic mower has finished calculating the mowing plan, the display shows the message "Confirm each day individually or change active time."

- ▶ To end the calculation of the mowing plan, push the STOP button.



- ▶ Press the OK button on the control panel to approve or change the active times. Before modifying active times, see [14.5](#).
The active times for Monday are displayed and the menu item "Confirm active times" is highlighted.
- ▶ Confirm all active times by pressing the OK button on the control panel. The display will show the next day's mowing plan for you to approve or modify.
In the case of small mowing areas, mowing may not be necessary every day. In this case, no active times will be displayed, and the menu item "Delete all active times" is not available. Days without active times must also be confirmed by pressing the OK button on the control panel.

Next to each menu item, one of the following symbols is displayed:



The displayed active times can be changed. Select the time interval to be changed using the navigation pad and open it by pressing the OK button on the control panel, [14.6](#).



Additional active times can be programmed. Select the menu item "New active time" and open it by pressing the OK button on the control panel.

Select up to three active times per day with their start and end times in the selection window. Confirm it by pressing the OK button on the control pane.



Active times can be deleted. Select the menu item "Delete all active times" and confirm it by pressing the OK button on the control panel.

To complete programming:

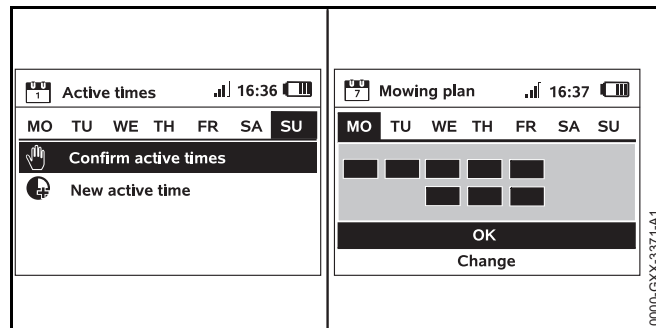

- ▶ Confirm the active times for Sunday.
The final mowing plan will be displayed.
- ▶ Confirm the mowing plan by pressing the OK button on the control panel.
The final step of the installation assistant will be called up.
- ▶ Select "Change" if you need to modify one of the active times.

Before changing the active times or mowing duration on your iMOW®, see the chapters on the Mowing Plan, [14.5](#), [14.6](#) and [14.7](#).

NOTICE

If you have a sprinkler system, program the robotic mower to avoid active watering times to reduce the likelihood of damage to the sprinkler heads from contact with the mowing blade. The mower and sprinkler system should never be run at the same time.

NOTICE

Avoid contacting the perimeter wire when de-thatching or aerating the lawn. Also use caution when operating a line trimmer near the perimeter wire. De-thatching, aerating and trimming operations can result in a cut or damaged perimeter wire. Refer to your sketch of the mowing area and take special care to avoid the perimeter wire when performing these operations.

10.9 Completing the Initial Installation and First Mowing Operation

! WARNING

Inspect the mowing area. Just as you would before starting a mowing operation with a traditional lawn mower, remove all sticks, stones, pieces of metal, glass, wire or other objects that could be thrown or flung by the cutting attachment, damage the cutting attachment or cause damage to property (e.g., parked vehicles, windows). Remove objects from the mowing area such as toys, balls, lawn furniture, landscape ornaments, flower pots, garden hoses, lawn equipment and anything else that could impede the proper operation of the robotic mower or become entangled in its mowing blade.



- ▶ Complete the initial installation by pressing the OK button on the control panel.

If you complete the initial installation during an active time, the robotic mower will immediately begin to mow.

If you complete the initial installation outside an active time, you can start a mowing operation by pressing the OK button on the control panel.

- ▶ If you do not want the robotic mower to mow immediately, select "No" and press the OK button on the control panel.



You can also start a mowing operation using the iMOW® App.

- ▶ Confirm by pressing the OK button on the control panel.



11 Installing the Perimeter Wire

11.1 Planning the Layout of the Mowing Area

When planning the layout of the mowing area and placement of the perimeter wire:

- ▶ Study the installation examples at the end of this instruction manual, 26. Consider restricted areas, corridors, secondary areas, search loops and reserve wire in your planning to prevent or minimize the need for subsequent re-routing and adjustment of the perimeter wire.
- ▶ Determine the location of the docking station, 10.3.
- ▶ Remove obstacles from the mowing area and create restricted areas as necessary, 11.6.
- ▶ Join all parts of the mowing area by planning and installing corridors or secondary areas, 11.8 and 11.7.
- ▶ Plan search loops if you use the "Passage" function ("Offset Drive Home"), 11.9.
- ▶ Plan locations for reserve wire at several points to make it easier to subsequently adjust or modify the path of the perimeter wire, 11.13.

When installing the perimeter wire:

- ▶ Use only perimeter wire and wire stakes authorized by STIHL.
- ▶ Install the perimeter wire in a continuous loop around the entire mowing area with a maximum length of 1640 ft. (500 m).
- ▶ If the total length of the perimeter wire is less than 262 ft. (80 m), the STIHL Small Area Module AKM 100 must also be installed,  10.4. For more information, contact your authorized STIHL iMOW® servicing dealer.
- ▶ Maintain the specified wire clearances specified below. Measure the clearances using the iMOW® Ruler,  11.3.
 - Patios and paths with a maximum height difference between lawn area of +/- 0.4 in. (1 cm): 0 in. (0 cm)
 - Corridors: 9 in. (22 cm)
 - High obstacles (e.g. walls, fences, trees): 11 in. (28 cm)
 - Narrow passages: 17.3 in. (44 cm)
 - Swimming pools, ponds and falling edges: 3.3 ft. (1 m)
- ▶ Avoid creating angles less than 90°. These will be difficult for the robotic mower to navigate, and could result in unmowed areas.

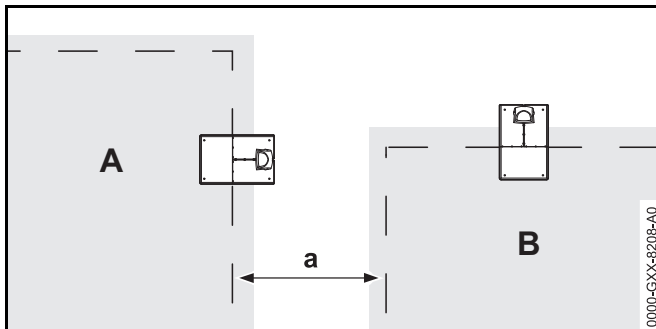

- ▶ Mowing areas must not overlap. Keep a minimum distance of $a \geq 3.3$ ft. (1 m) between the perimeter wires of the two mowing areas of neighbor A and neighbor B.

- ▶ Install reserve lengths of perimeter wire at regular intervals near difficult passages. Doing so makes it easier to modify the installation of the perimeter wire or docking station if that should become necessary.
- ▶ If burying the perimeter wire, place it at a depth of no more than 3.9 in. (10 cm).





Burying the perimeter wire in the ground may influence signal reception, particularly if flagstones or paving stones are laid over the perimeter wire. The robotic mower may then travel along at a greater offset to the perimeter wire, requiring more space in corridors, confined areas and when traveling along edges. Adjust the location and depth of the perimeter wire if necessary.

NOTICE

Avoid contacting the perimeter wire when de-thatching or aerating the lawn. Also use caution when operating a line trimmer near the perimeter wire. De-thatching, aerating and trimming operations can result in a cut or damaged perimeter wire. Refer to your sketch of the mowing area and take special care to avoid the perimeter wire when performing these operations.

11.2 Making a Sketch of the Mowing Area

STIHL recommends making a sketch of the mowing area that includes the following:

- The contour of the mowing area including important obstacles, borders and any restricted areas which the robotic mower must not mow,  26.
- The location and position of the docking station,  10.3.
- The location of the perimeter wire and any wire connectors you have installed,  10.4.
- If you change the dimensions of your mowing area after the initial setup (by adding sections or moving the perimeter wire, for example), re-link the iMOW® to the docking station () and run the test edge function () to measure the length of the perimeter wire and develop a new mowing plan.

11.3 Measuring Wire Clearances with the iMOW® Ruler

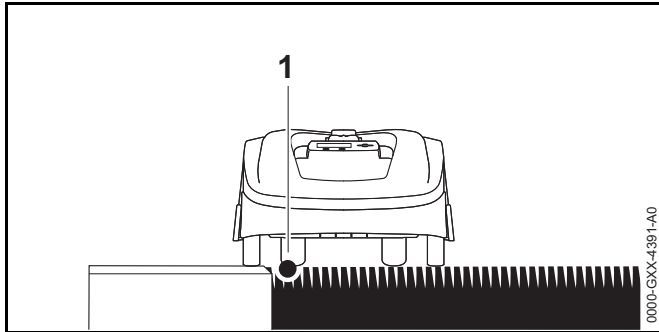

The perimeter wire (1) can be routed next to surfaces such as patios and paths as long as the surface is flat, level with the grass, and allows the robotic mower to travel unimpeded by obstacles. If necessary, the robotic mower may travel with one rear wheel outside the mowing area.

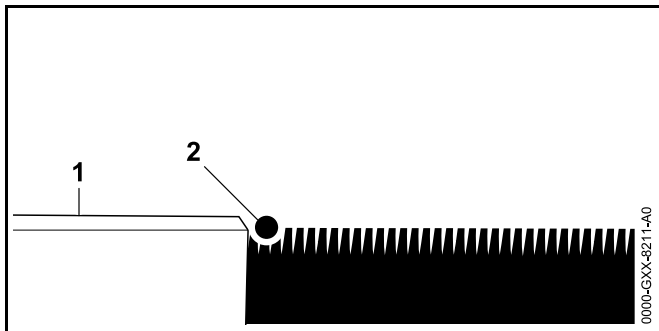

The maximum height difference between lawn area (2) and obstacle (1) must not exceed 0.4 in. (1 cm).

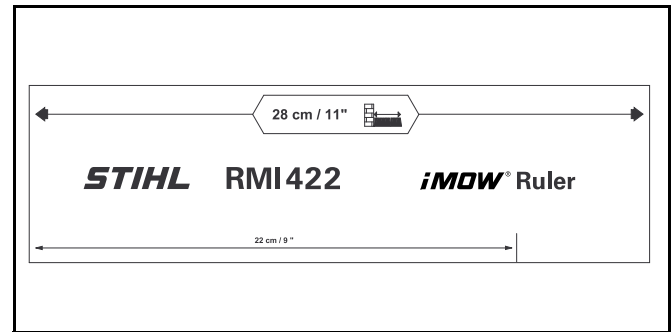

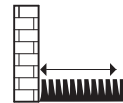

The iMOW® Ruler is designed to help you maintain the proper the clearances when installing the perimeter wire.

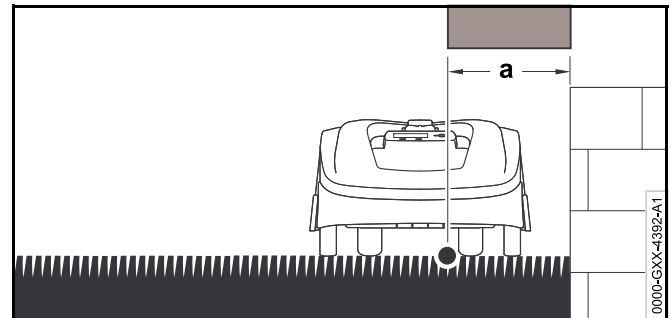

Minimum distance to be maintained between an obstacle and the perimeter wire.

To ensure that the robotic mower runs without contacting any obstacle, even around corners:



- ▶ Keep a minimum clearance of the length of the iMOW® Ruler ($a = 11$ in. (28 cm)) from obstacles.
- ▶ If routing the perimeter wire in confined areas, keep a minimum clearance of 17.4 in. (44 cm),  11.5.

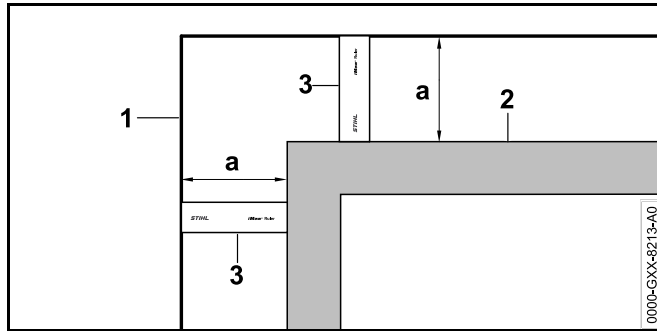

- ▶ Maintain the wire clearance $a = 11$ in. (28 cm) at the corners around high obstacles such as wall corners or high flowerbeds (2). This keeps the robotic mower from scraping against the obstacle.
- ▶ Install the perimeter wire (1) with the aid of the iMOW® Ruler (3) as illustrated.

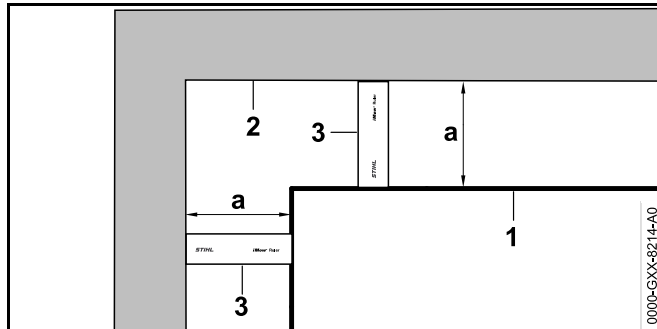

- ▶ Maintain the wire clearance $a = 11$ in. (28 cm) at the inner corner of a high obstacles such as walls or high flowerbeds (2). This keeps the robotic mower from scraping against the obstacle.
- ▶ Install the perimeter wire (1) with the aid of the iMOW® Ruler (3) as illustrated.

11.4 Measuring Wire Clearances at Corners

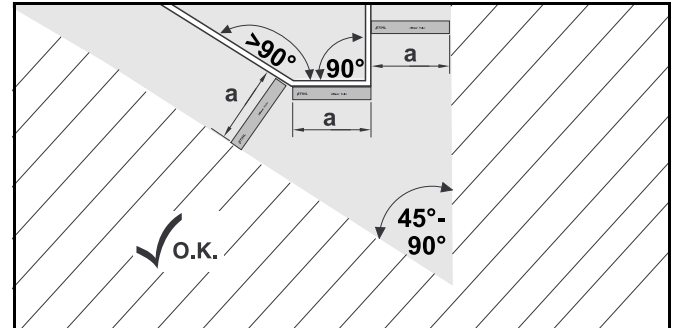

In tapered corners ($45^\circ - 90^\circ$) the perimeter wire should be installed as shown. The two angles must be at least one length of the iMOW® Ruler ($a = 11$ in. (28 cm)) apart so that the robot mower can drive down the edge.



Do not include corners less than 45° into the installation of the perimeter wire.

11.5 Routing the Perimeter Wire in Confined Areas

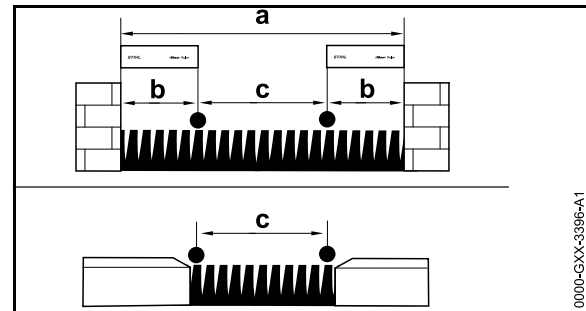
The robotic mower can travel automatically through narrow passages, provided the minimum wire clearances are maintained.



- ▶ If you route the wire between obstacles higher than 0.4 in. (1 cm), e.g. walls or hedges, keep a minimum wire clearance of one length of the iMOW® ruler ($b = 11$ in. (28 cm)).

- ▶ If you route the wire between obstacles lower than 0.4 in. (1 cm), e.g. paths or patios, keep a minimum wire clearance of $c = 17.4$ in. (44 cm).
- ▶ Route the perimeter wire to block off narrower areas in which $a < 39.4$ in. (100 cm).
- ▶ If you route the perimeter wire in a confined area, deactivate the passage function (offset drive home),  or install a search loop,  11.9.

11.6 Routing Around Restricted Areas

A restricted area is an area that the robotic mower must avoid, including obstacles that cannot be mowed or objects that the mower can't bump off of to change direction, such as flower beds, trees with buttressed roots, etc.

- ▶ Install a restricted area around such obstacles.

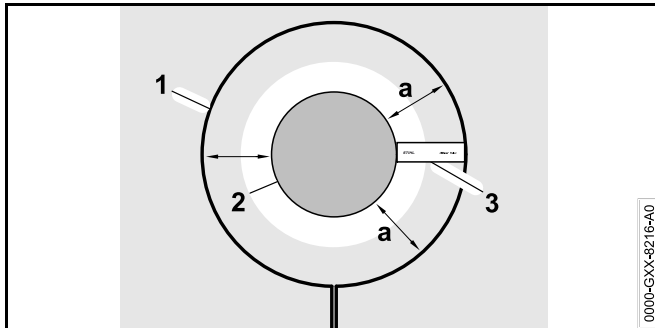

- ▶ To ensure a robust operation, install restricted areas in a round shape - no oval, angular or inwardly curved shapes.
- ▶ Maintain the wire clearance $a = 11$ in. (28 cm) around the obstacle (2) to prevent the robotic mower from scraping against the obstacle (2).
- ▶ Install the perimeter wire (1) with the aid of the iMOW® Ruler (3) as illustrated.
- ▶ The diameter of any restricted area must be at least 22 in. (56 cm) and no more than 9.8 ft. (3 m).

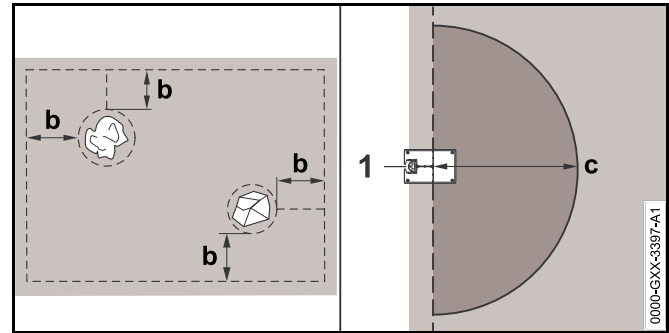

- ▶ Keep a minimum clearance of $b = 17.4$ in. (44 cm) between the perimeter wire routed around a restricted area and the perimeter wire at the edge of the mowing area.
- ▶ Keep a minimum clearance within a radius of at least $c = 6.6$ ft. (2 m) around the docking station (1).

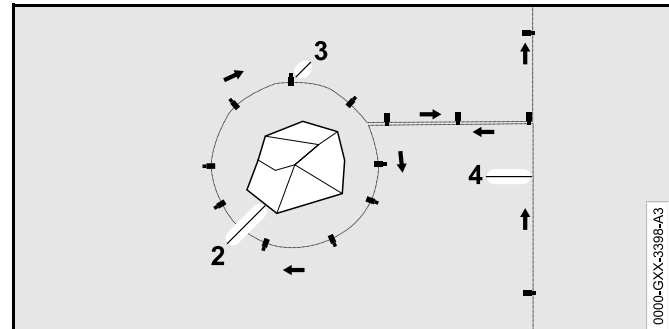

- ▶ Route the perimeter wire from the edge to the obstacle with the proper clearance.
- ▶ Route the perimeter wire around the obstacle (2) and attach it to the ground using a sufficient number of wire stakes (3). Observe the installation direction (arrows).
- ▶ Then route the perimeter wire back to the edge. The segment of perimeter wire routed back to the edge (4) must be laid directly next to the segment leading to the restricted area. Keep the segments parallel. When the wire is laid side-by-side, the signal is canceled and the iMOW® will mow directly over this section of perimeter

wire. If the wires are separated, however, the iMOW® will not traverse the wire and the area between the two segments of perimeter wire will not be mowed.

- ▶ After routing the perimeter wire back to the edge, do not cross the sections of the perimeter wire. Continue the installation around the perimeter of the mowing area. The perimeter wire must exit the restricted area in the direction opposite to the direction in which it entered the restricted area,  11.10.

NOTICE

STIHL recommends checking the proper installation of restricted areas using the "Test edge" function, .

11.7 Installing Linked Areas and Secondary Areas

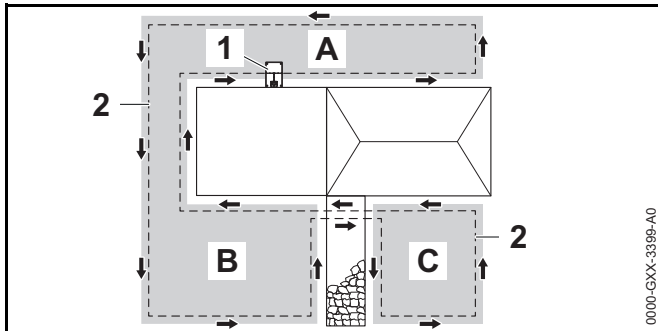



Linked areas (B) and secondary areas (C) are parts of the mowing area that are not located in the primary mowing area (A) where the docking station (1) is located.

A secondary area is an area that iMOW® cannot physically drive to. It cannot be mowed automatically. The robotic mower must be picked up and carried to the secondary area and brought back to the primary area when mowing is complete.

Linked areas (B) can only be mowed automatically if they are linked by corridors or linking sections.

- ▶ Route the perimeter wire (2) in the same direction in all linked areas and secondary areas.

- ▶ Connect the linked areas to the primary mowing area by installing corridors ( 11.8) or linking sections ( 11.10). Never cross perimeter wires in the linking areas. Keep them parallel.
- ▶ Activate secondary areas in the "Settings – Installation" menu, .

11.8 Installing Corridors

A corridor joins a linked area to the primary mowing area, e.g. a mowing area in front of and behind the house. This allows both mowing areas to be mowed automatically.

In corridors, the lawn is only mowed along the path of the perimeter wire. In order for the iMOW® to mow the linked area, a starting point in the linked area must be defined,  15.6.

The wire spacing and the STIHL Corridor Pattern are matched to the installation of the perimeter wire on the lawn surface. If the perimeter wire is buried very deeply, e.g. under stone paving, the dimensions differ. Check the function and adjust the wire installation if necessary.

In corridors, the lawn is only mowed along the path of the perimeter wire.

To install a corridor:

- ▶ Remove stones, pieces of metal, glass, wire or other objects that could be thrown or flung by the cutting attachment.

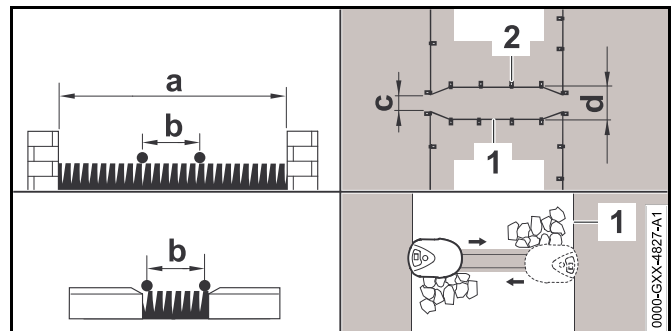

- ▶ Keep a minimum clearance between obstacles higher than 0.4 in. (1 cm) of $a = 34.6$ in. (88 cm).

- ▶ Keep a minimum clearance between obstacles lower than 0.4 in. (1 cm), paths/obstacles that can be travelled on, of $b = 9$ in. (22 cm).
- ▶ Route the perimeter wire (1) parallel to the ground and attach it to the ground with a sufficient number of wire stakes (2).

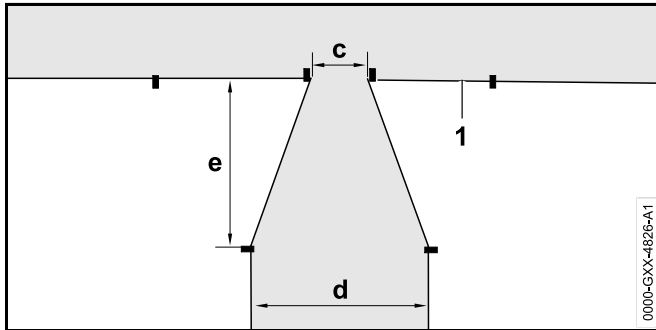

- ▶ Install a gate, which is a funnel-shaped entrance and exit area at the start and the end of the corridor. Keep the following distances:
 - $c = 2.4$ in. (6 cm)
 - $d = 9$ in. (22 cm)
 - $e = 9$ in. (22 cm)

The iMOW® will not enter the corridor unintentionally.

- ▶ Install the perimeter wire (1) in a straight line on the left and right side of the corridor entrance. The straight line must be at least one length of the robotic mower.

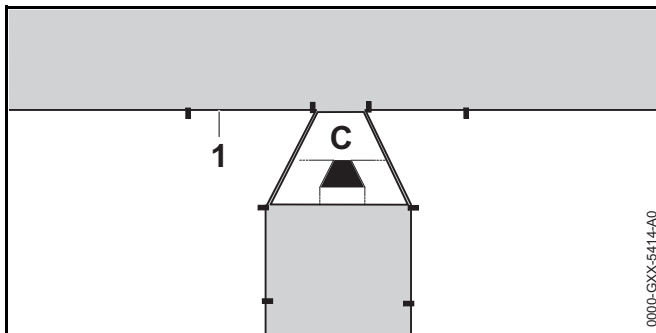

- ▶ Use the tunnel-shaped STIHL Corridor Pattern (C) to install the gate at each end of the corridor.
- ▶ When using the "Passage" feature ("Offset Drive Home"), search loops must be installed in the linked area in order for the iMOW® to be able to locate the gate and return to the docking station, 11.9.
- ▶ Define at least 1 starting point in the linked area, 15.6.
- ▶ If necessary, activate automatic edge mowing or mow the corridor area manually on a regular basis, .

Corridor Installation Example

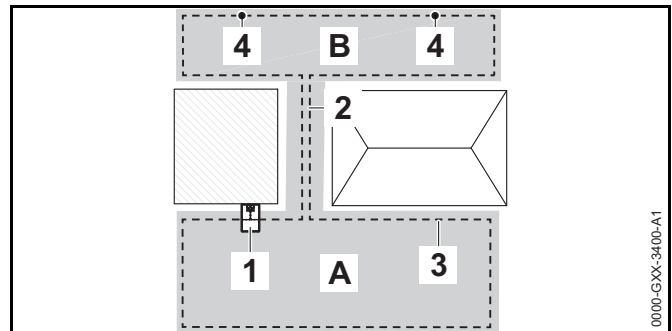

The docking station (1) is installed in the primary mowing area (A). A linked mowing area (B) is linked to the primary mowing area with a corridor (2). The perimeter wire (3) can be followed by the robotic mower. To ensure mowing of the linked mowing area, two starting points (4) were defined.

11.9 Installing Search Loops

If the "Passage" function ("Offset Drive Home") is activated, search loops must be installed to help the robotic mower recognize the location of an external docking station, a corridor or a confined area. If the robotic mower crosses a search loop during its drive home, the robotic mower will then directly travel to the perimeter wire and to the docking station or through the corridor or confined area.

To install a search loop:

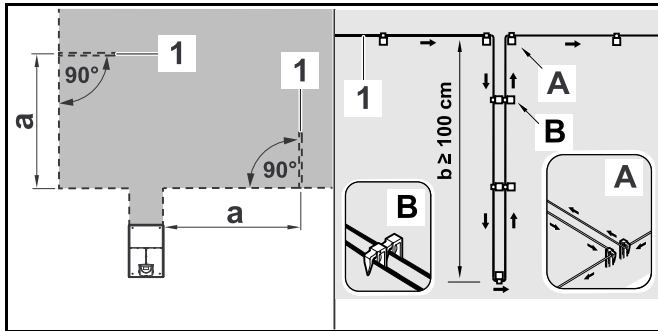

- ▶ Keep a minimum clearance of $a = 6.6$ ft. (2 m) from the corners of the mowing area.
- ▶ Install the perimeter wire (1) with a minimum length of $b = 3.3$ ft. (1 m).
- ▶ Fasten the perimeter wire to the ground with two wire stakes at the edge (A). Do not cross the perimeter wires. Keep them parallel.
- ▶ Install the wire stakes next to one another to ensure proper spacing between the perimeter wires (B).
- ▶ Attach the search loop to the ground with a sufficient number of wire stakes.

To install a search loop in combination with an external docking station:

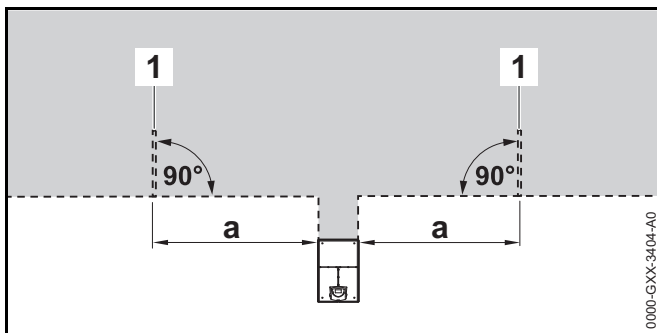

- ▶ Install two search loops (1), each at a 90° angle on the left and right side of the docking station.

- ▶ Keep a minimum clearance of $a = 6.6$ ft. (2 m) from the docking station.

To install a search loop in combination with a corridor:

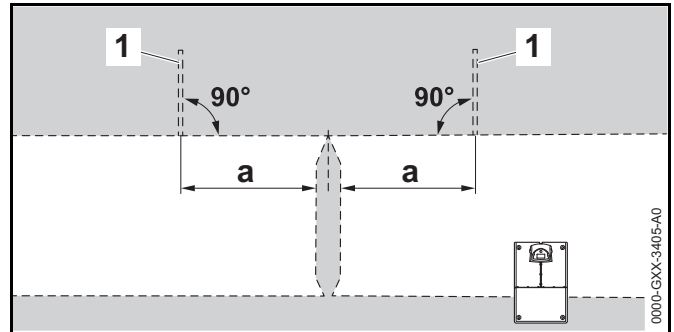

- ▶ Install two search loops (1) at an angle of 90° in the part of the mowing area that can only be reached via a corridor.
- ▶ Keep a minimum clearance of $a = 6.6$ ft. (2 m) from the corridor entrance.

11.10 Installing Linking Sections

A linking section links a secondary area to the primary mowing area, e.g. a mowing area in front of and behind the house that the iMOW® cannot travel to on its own. This allows both mowing areas to be mowed automatically.

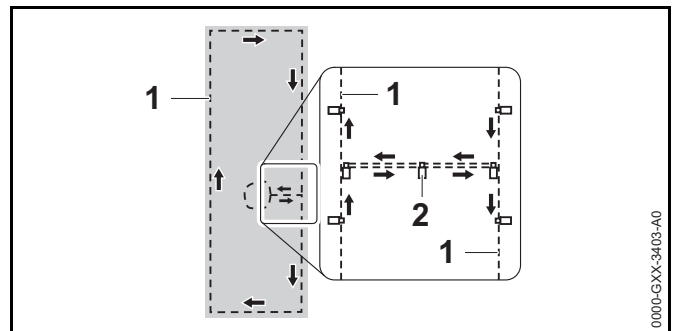

- ▶ Route the perimeter wire (1) parallel and close to one another.

- ▶ Attach the linking section to the ground with a sufficient number of wire stakes (2).

11.11 Accurate Mowing Along Edges

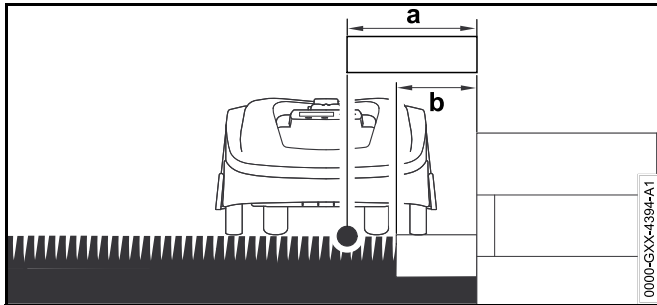

- ▶ Along high obstacles, route the perimeter wire with a minimum clearance of $a = 11$ in. (28 cm) from the obstacle. This buffer area will be left unmowed.

To avoid the buffer area which will be left unmowed, you can lay edging stones or pavers around high obstacles, e.g. walls. The width of the edging stones must be at least $b = 10.2$ in. (26 cm).

11.12 Sloping Terrain in the Mowing Area

NOTICE

STIHL recommends that you install the perimeter wire at a maximum pitch of ± 10 degrees. The perimeter wire can be installed up to ± 15 degrees, but this can require additional adjustments to the perimeter wire installation. Slopes should also be noted in the garden sketch.

Maintain a minimum distance of at least 39.4 in. (100 cm) from water and other potential drop-offs, such as edges and steps.

To install the perimeter wire at a slope with an incline of 5° to 15° :

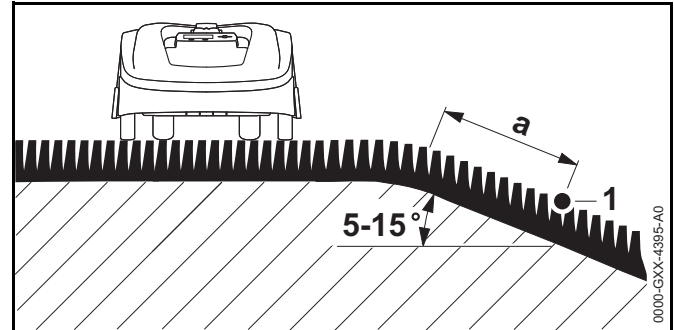

- ▶ Route the perimeter wire (1) past the top edge of the slope, keeping a minimum clearance of $a = 19.7$ in. (0.5 m).

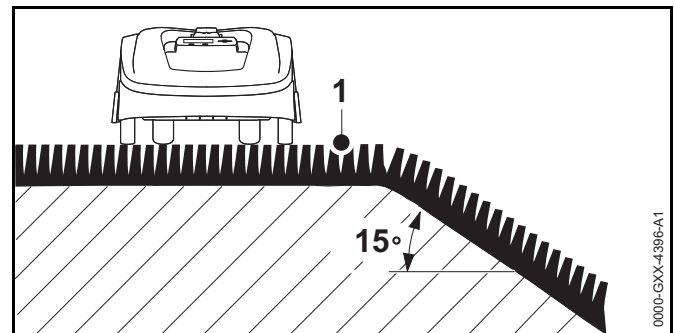

- ▶ If the incline exceeds 15° , route the perimeter wire so that the robotic mower will stop before it reaches the edge of the slope. The top edge of the slope and the slope itself should remain outside the mowing area.

11.13 Installing Reserve Wire

Installing reserve lengths of perimeter wire at regular intervals will make it easier to later modify the mowing area or placement of the docking station if that should become necessary.

To install reserve wire:

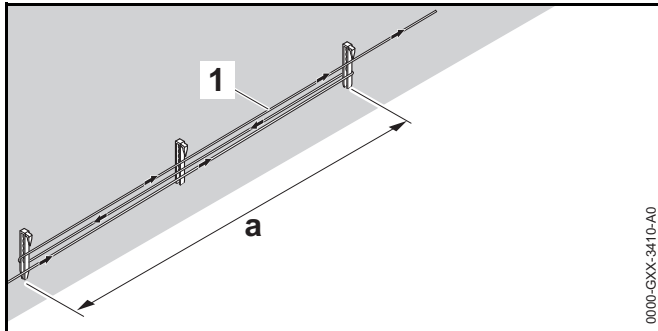

- ▶ Route the perimeter wire (1) between 2 wire stakes spaced approximately $a = 3.3$ ft. (1 m) apart.
- ▶ Attach the reserve wire to the ground in the center using an additional wire stake.

11.14 Using Wire Connectors

⚠ WARNING

To reduce serious or fatal injury or property damage from fire or electric shock, use only wire connectors authorized by STIHL.

Wire connectors are designed to link two loose ends of perimeter wire to extend the perimeter wire or to connect loose wire ends caused by a breakage. They are filled with gel to prevent premature wear or corrosion of the wire ends.

- ▶ Note the positions of the wire connectors on your sketch of the mowing area, 11.2.

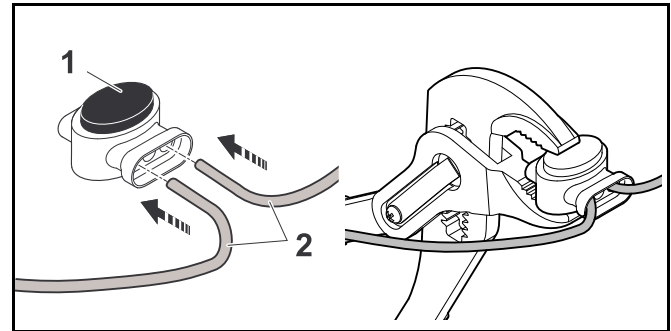

- ▶ Insert the unstripped wire ends (2) in the wire connector (1).
- ▶ Press the wire connector together using suitable pliers.

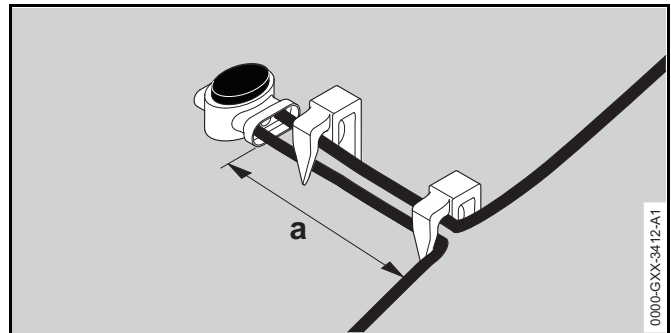

- ▶ Attach the perimeter wire to the ground using two wire stakes, leaving $a = 2$ in (5 cm) of strain relief as depicted above.

11.15 Installing the Perimeter Wire Closer to the Edge of the Mowing Area

Following installation, make sure there is at least a 2 in. (5 cm) gap between the robotic mower and the obstacle during operation, 10.7, . If necessary, increase the wire clearance from the obstacle. In straight sections, the perimeter wire can be routed as close as 9 in. (22 cm) from high obstacles. This will reduce the amount of unmowed grass.

In the garden sketch, note those areas where the perimeter wire is routed closer to the edge of the mowing area.

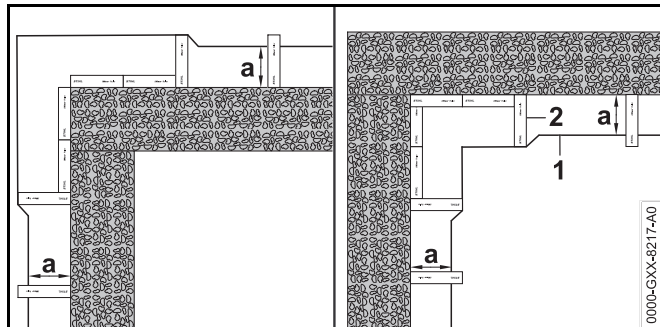

- ▶ Install the perimeter wire (1) with the aid of the iMOW® Ruler (2) as illustrated.
 - a = 9 in. (22 cm)

12 Docking Station

12.1 LED on the Docking Station

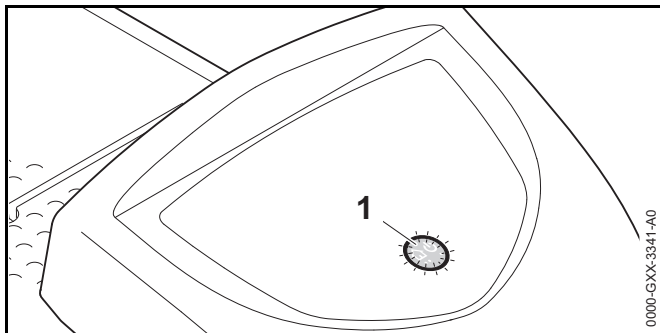

A red LED (1) shows the status of the docking station and the perimeter wire signal.

If the LED is off: The docking station is switched off and the wire signal is not being transmitted.

If the LED glows: The docking station is switched on and the robotic mower is not docked.

If the LED flashes slowly: The docking station is switched on, the robotic mower has docked successfully or is being charged.

If the LED glows for 3 seconds followed by a 1 second pause: The "Homecall" function is activated and the robotic mower has received a command to return to the docking station.

If the LED flashes rapidly (approximately two times per second): The perimeter wire is not properly connected to the docking station or the wire signal is no longer present. The perimeter wire may be broken (wire break).

If the LED flashes rapidly at intervals: The LED flashes alternately 3 times at a 1-second interval, 3 times at a 2-second interval, 3 times at a 1-second interval, 5 second pause. After the pause, the signal is repeated. The docking station has a malfunction. For troubleshooting information, see 22.

12.2 Docking Station Controls

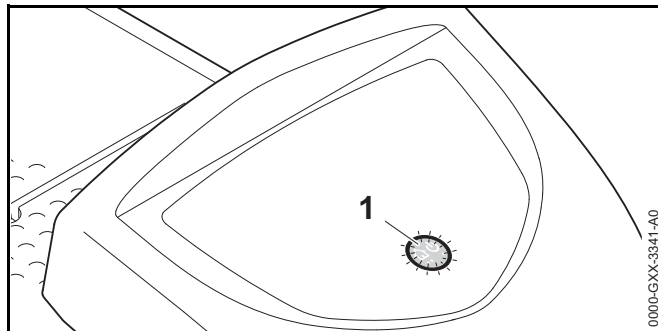

ON/OFF/Home button



Press and hold the ON/OFF/Home button for 2 seconds during a mowing operation to switch off the wire signal. The robotic mower will stop, remain in the mowing area and a corresponding message will appear in the display of the robotic mower.



Press the ON/OFF/Home button twice within 2 seconds during a mowing operation to bring back the robotic mower to the docking station (Homecall).

The robotic mower will end its current mowing operation, search for the perimeter wire and return to the docking station to recharge the battery. When Homecall is initiated, the robotic mower will not start any further mowing operations during the current active time. A Homecall remains active until the robotic mower is docked. You can end Homecall manually by pressing the ON/OFF/Home button twice within 2 seconds. It will resume mowing operations during its next scheduled active time.

12.3 Docking the Robotic Mower

Automatic docking

The robotic mower will travel to the docking station automatically and dock when the active time ends or the robotic mower needs to be recharged.

Docking with the Homecall function

The robotic mower can be called back to the docking station manually. To call the robotic mower back:

- ▶ Press the ON/OFF/Home button on the docking station twice within 2 seconds.
The robotic mower will return to the docking station and will not start any further mowing operation during the current active time.

Manual docking

- ▶ Activate the disabling device and transport the robotic mower to the docking station by hand, 18.

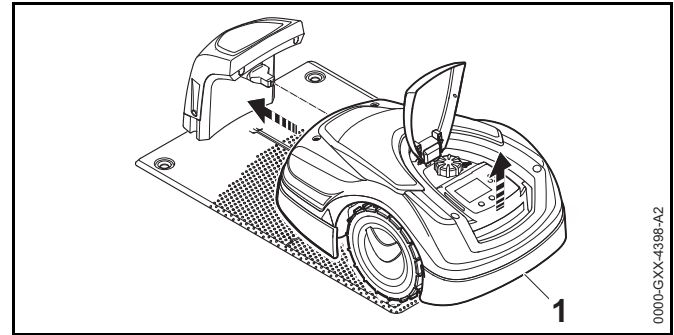

- ▶ Lift the robotic mower slightly by the rear carrying handle (1) and relieve the weight on the drive wheels.
- ▶ Push the robotic mower, resting on its front wheels, into the docking station.

12.4 Charging the Robotic Mower

WARNING

Read and follow the safety precautions and instructions for the robotic mower and docking station in this manual, 5.4 and 6. Be alert for signs that the integrated battery may be damaged. To reduce the risk of personal injury from short circuit, fire and explosion, never use or charge a robotic mower if the hood or housing is cracked, deformed or excessively hot, if battery fluid is leaking from the battery compartment, or if the battery is otherwise damaged, 5.5.

WARNING

To reduce the risk of electric shock, charge the robotic mower only in the docking station. Do not remove the battery or attempt to charge it using an external power supply.

Automatic charging

The robotic mower will begin charging automatically when it returns to the docking station at the end of the mowing operation and its energy level is below a certain value.

Manual Charging

To start charging:

- ▶ Dock the robotic mower.
- ▶ If necessary, end standby mode of the robotic mower by pressing any button.
Charging will start automatically.



During charging, the status screen will show the charging symbol and the message "Charging battery."



In all the other menus, the display will show a plug symbol to indicate that the robotic mower is charging.

Charging time depends on a number of factors, including battery condition and the ambient temperature. Exposure to direct sunlight can lead to increased temperatures inside the machine and battery compartment, which can increase battery charging times.

Charge status



The status screen will show the current state of charge.



In all the other menus, the display will show a battery symbol to indicate the robotic mower's charge status.

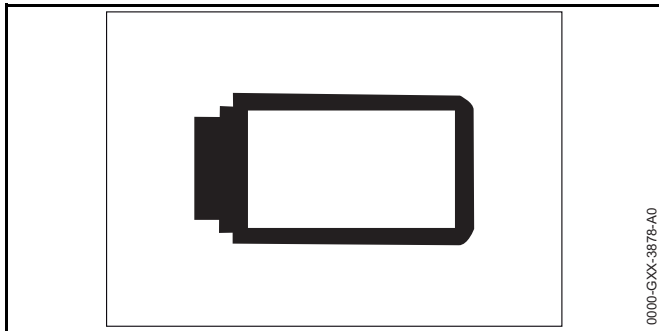

If you end standby mode, but the state of charge is too low for the robotic mower to return to the docking station, this symbol is displayed over the entire screen. After a few seconds, the display will turn off and the robotic mower will return to standby mode.

13 Control Panel Display Information

13.1 Information Area



The following information is shown in the top right corner of the display:

1. Cellular Signal

The display shows the strength of the cellular signal.

- 4 bars: optimum signal strength
- 1 to 3 bars: medium signal strength
- No bars: no signal

A question mark is shown during initialization of the module while the unit is acquiring the cellular signal.

A small "x" indicates that there is no Internet connection.

2. Time

The current time is indicated in 24-hour format.

3. Automatic mowing status



When automatic mowing is switched on, the Automatic symbol appears.

4. Charge status

The battery symbol shows the battery's state of charge.



– No bars: battery discharged



– 1 to 5 bars: battery partially discharged



– 6 bars: full charge



During charging, the plug symbol is displayed instead of the battery symbol.

13.2 Status Screens

Different status screens may appear, depending on the status of the robotic mower.

► Configure the status screen with various information,  .

Status screen when the robotic mower is not in operation

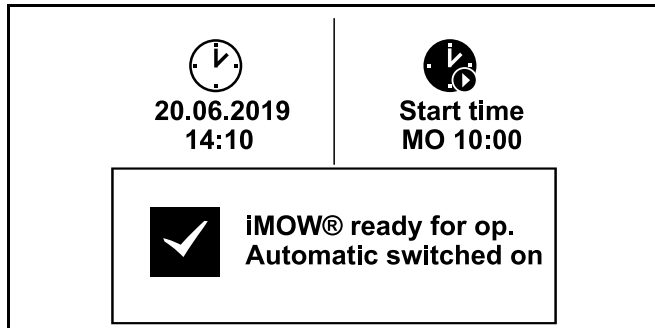

The text "iMOW® ready for op." and the automatic mowing status is displayed in the bottom area of the screen.

There are two configurable fields in the top display area.

Status screen during operation

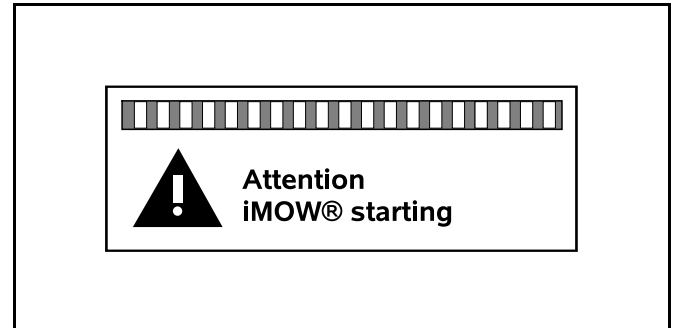

The text "Attention – iMOW® starting" and the safety alert symbol are displayed before a mowing operation starts. Flashing of the display illumination and a signal tone additionally indicate the start of the mower.

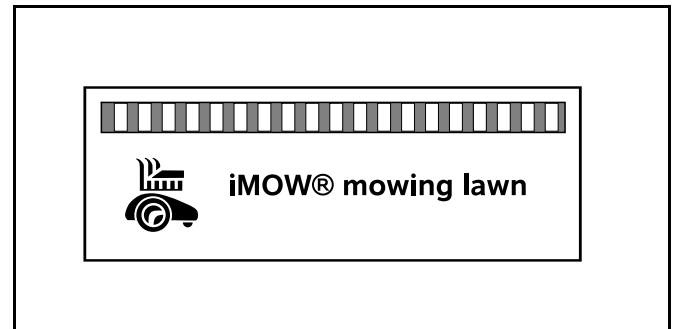

The text "iMOW® mowing lawn" and a corresponding symbol are displayed during an active mowing operation. The text and symbol will depend on the specific active operation.



Edge mowing: While the robotic mower mows the edges of the mowing area, the text "Mowing edge" is displayed.



Drive to docking station: When the robotic mower returns to the docking station, the relevant reason is indicated in the display (e.g., "Battery discharged" or "Mowing completed").



Battery charging: The text "Charging battery" appears during charging.



Travel to starting point: When the robotic mower starts its mowing operation at a start point, the text "Travel to start point" is displayed.



Travel to desired zone: When the robotic mower starts its mowing operation at a desired zone, the text "Travel to desired zone" is displayed.

Status screen for messages

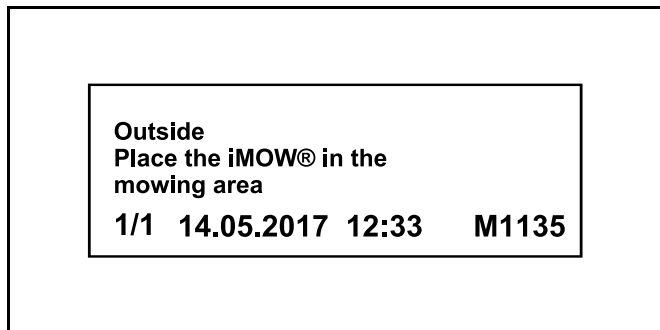

If an error occurs during operation, a message will be displayed that includes the date and time of its occurrence and the relevant message code. If several messages apply, they appear alternatively, 22.1.

14 Menu Functions

14.1 Navigating the Menus

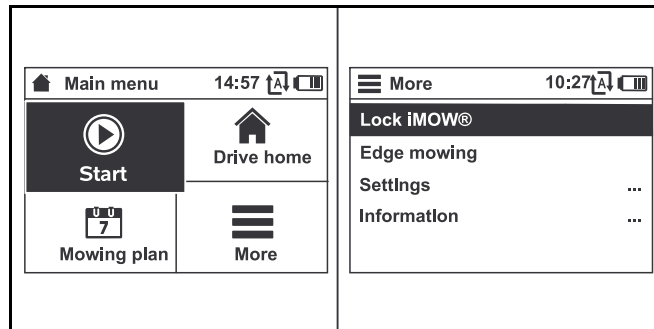

- ▶ Select a submenu using the navigation pad. If a submenu is selected, it is displayed on a black background.
- ▶ Open the selected submenu by pressing the OK button. In the second menu level, the various submenus are shown as lifts.
- ▶ Select a submenu by pressing the navigation pad downwards or upwards. Selected submenu entries are displayed on a black background.
- ▶ Open the selected submenu by pressing the OK button. In the third menu level, the various submenus are shown as tabs.

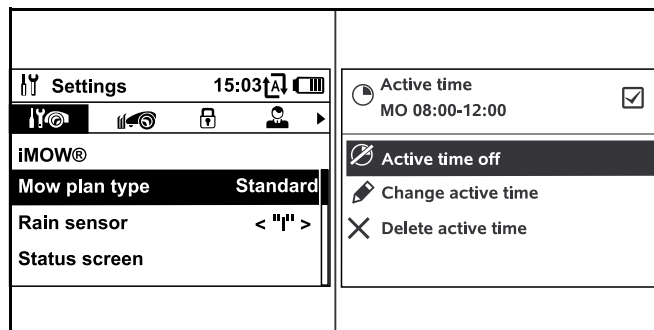

Options are listed in the submenus. Selected entries are displayed on a black background.

- ▶ Select a tab by pressing the navigation pad to the left or right.
- ▶ Select a submenu by pressing the navigation pad downwards or upwards. Selected tab and submenu entries are displayed on a black background.
- ▶ If there is a scroll bar at the right edge of the display, see further entries by pressing the navigation pad downwards or upwards.
- ▶ Press the OK button to open a submenu.
- ▶ Press the OK button to open a selection window or dialog window.

Selection window

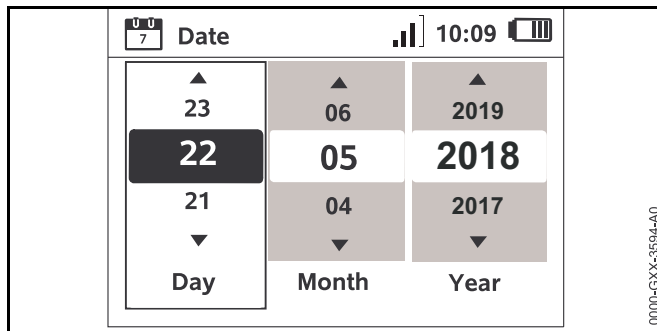

The selected value is displayed on a black background.

- ▶ Navigate through the values and change them by using the navigation pad.
- ▶ Press the OK button to confirm your selections.

Dialog window

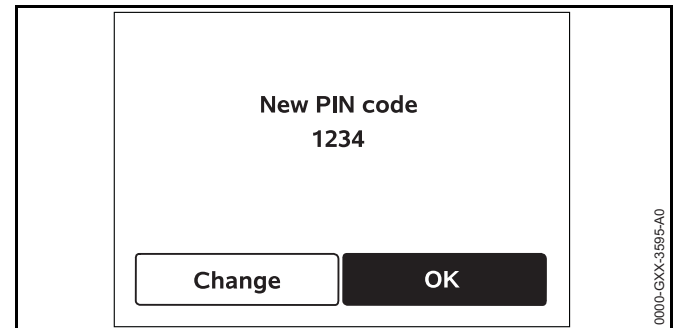

If changes have to be saved or messages confirmed, a dialog window appears in the display. The selected button is displayed on a black background.

- ▶ Press the OK button to confirm the selection.

14.2 Overview

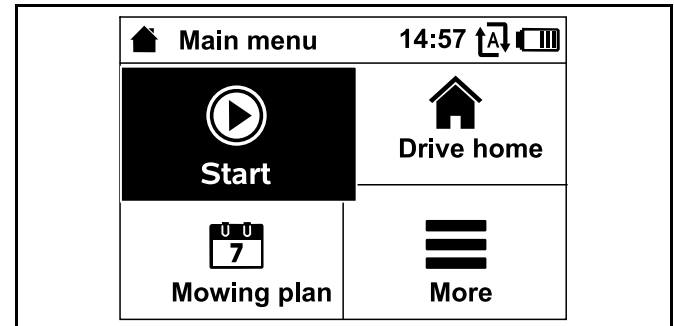

The main menu contains 4 submenus. The main menu will be displayed,

- when the status screen (📖 13.2) is quit by pressing the OK button,
- when the Back button is pressed in the second menu level.

Start

This submenu contains options for starting a mowing operation manually.  14.3.

Drive Home

This submenu ends an active mowing operation and sends the robotic mower to the docking station,  14.4.

Mowing plan

This submenu contains functions to change the mowing plan,  14.5.

More

This submenu contains settings, information and the dealer area.  14.7

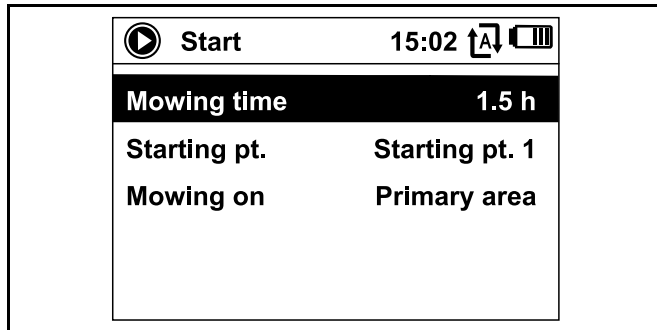
14.3 Start**Mowing time:**

The duration of the mowing operation can be set.

Starting point:

The starting point of the mowing operation can be selected. This option is only available when starting points are set and the robotic mower is located in the docking station.

Mowing on:

The mowing area can be selected. This option is only available when a secondary area is installed.

14.4 Drive home

The robotic mower immediately travels back to the docking station and charges its battery.

If automatic mowing is switched on, the robotic mower will start to mow the mowing area again at the next active time.

This feature can also be controlled using the iMOW® App.

14.5 Mowing Plan**Mowing Plan Theory of Operation**

Before changing your mowing plan, read the following section carefully.

During the initial setup, the iMOW® will automatically calculate an appropriate automatic mowing plan. That plan consists of active times and a weekly mowing duration. Active times are those windows of time in which the iMOW® is programmed to mow automatically. The iMOW® will only mow in automatic mode during the active times. The mowing duration is the total number of hours the iMOW® will mow per week.

Satisfactory cutting results depend on the iMOW® having sufficient mowing duration and sufficient active times to complete the mowing operation for the entire lawn. In the "Dynamic" mowing plan setting, automatic mowing will cease once the iMOW® has reached its total allotted mowing duration for the week, even if there are remaining active times scheduled. In the "Standard" mowing plan setting, the iMOW® will operate throughout all active times. Mowing operations will only be interrupted by charging operations.

The active times and mowing duration must be set properly to ensure that a sufficient number of mowing hours are set each week (mowing duration) and that the iMOW® has sufficient windows of time (active times) to complete the mowing.

If you increase the mowing duration, be sure to expand the active times as well to accommodate the increased number of mowing hours. The total weekly active time must be higher than the total weekly mowing duration in order to account for charging time and to provide a buffer in case active times are missed due to rainfall.

The status screen displays the remaining mowing duration for the week and the next scheduled active time.

Mowing Plan Menu

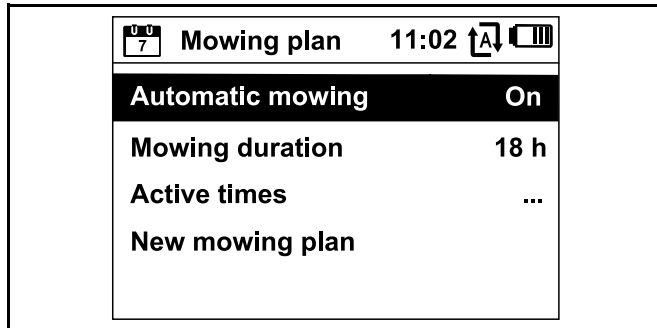

Automatic mowing

On - Automatic mowing is switched on. The robotic mower will operate at the next active time.

Off - All active times are disabled.

Pause today - The robotic mower pauses until the next day. This option is only available if there are active times left during the current day.

Mowing duration

The total weekly mowing hours can be adjusted.

This option is only available in the "Dynamic" mowing plan setting.

Active times

The current mowing plan will be called up.

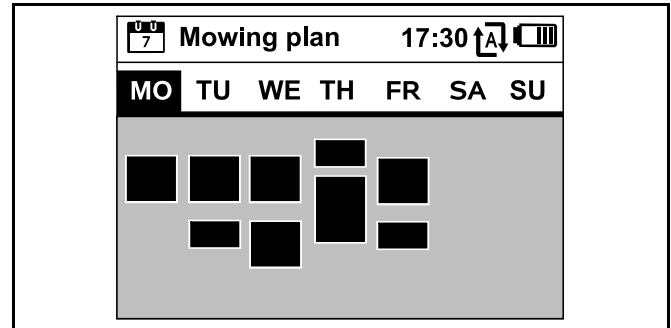

The rectangular blocks displayed in black beneath the days of the week represent the saved active times. When automatic mowing is turned on, mowing operations take place only during active times. The iMOW® will not mow during all active times as the iMOW® may return to the docking station if it starts raining or the iMOW® requires charging.

Blocks displayed in grey represent active times without mowing operations, e.g. where the active time has been deactivated by the operator. When automatic mowing is turned off, the entire mowing plan is deactivated and all active times are shown in grey.

- ▶ Select an active time by pressing the navigation pad downwards, upwards, left or right.
- ▶ Open the settings by pressing the OK button, [B] 14.6.

New mowing plan

Select "New mowing plan" to delete all currently stored active times and to program a new mowing plan. The "Program the robotic mower" screen in the installation assistant will be called up, [B] 10.8

If you are reprogramming the mowing plan during one of the active times in your new mowing plan, the robotic mower will begin an automatic mowing operation after you confirm the new mowing plan.

14.6 Active Times

WARNING

Keep bystanders, especially children, and pets out of the mowing area during active times. Never allow children to approach or play with the robotic mower. Keep children and pets away from the mower while it is in operation. Never allow the robotic mower to operate if you know that animals or persons are or may be in the mowing area or vicinity.

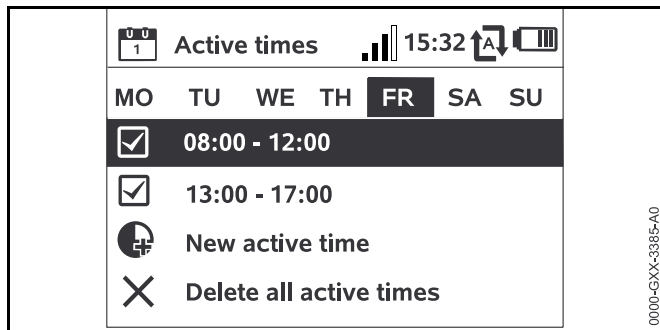

Next to every active time, a symbol shows the current status of the active time:

 This symbol indicates that the active time is activated. The robotic mower will mow automatically according to the mowing plan.

 This symbol indicates that the active time is deactivated. The robotic mower will not mow during this time.

If active times are not sufficient to allow for the necessary mowing and charging operations, you can increase active times or reduce the mowing duration. To edit the active times:

 Select the "New active time" menu item to add an active time. An additional active time may not overlap with other active times.

Up to 3 active times per day can be saved.

 Select "Delete all active times" to delete all active times on the selected day.

The robotic mower will no longer operate on this day.

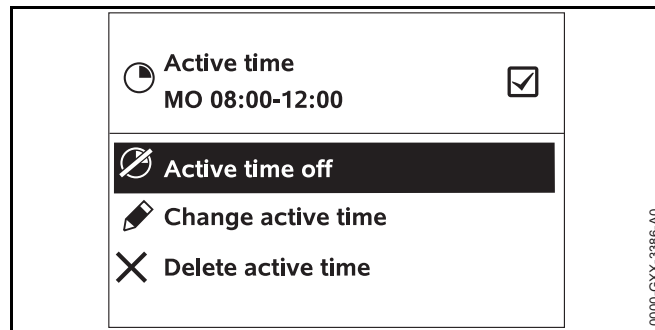

 Select "Active time on/off" to enable or disable the selected time for automatic mowing.



 Select "Change active time" to change the time the robotic mower will be mowing.



Select "Delete active time" to delete this specific active time.

The robotic mower will no longer operate at this time.

NOTICE

If you have a sprinkler system, program the robotic mower to avoid active watering times to reduce the likelihood of damage to the sprinkler heads from contact with the mowing blade. The mower and sprinkler system should never be run at the same time.

14.7 More

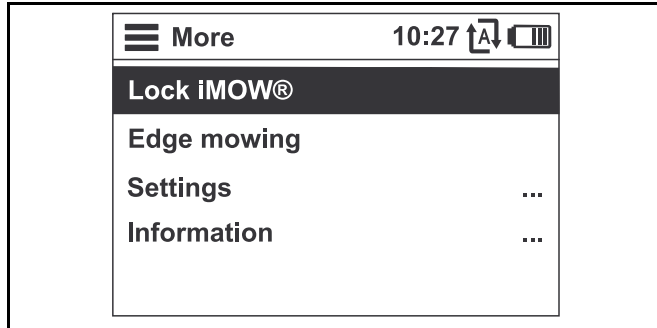

Lock iMOW®

Select to lock the robotic mower and activate the disabling device, 15.

Edge mowing

Select to mow the edge of the mowing area. After completing one circuit, the robotic mower travels back to the docking station and charges the battery.

Settings

Select to open Settings menu, 15.

Information

Select to open Information menu, 14.8.

14.8 Information

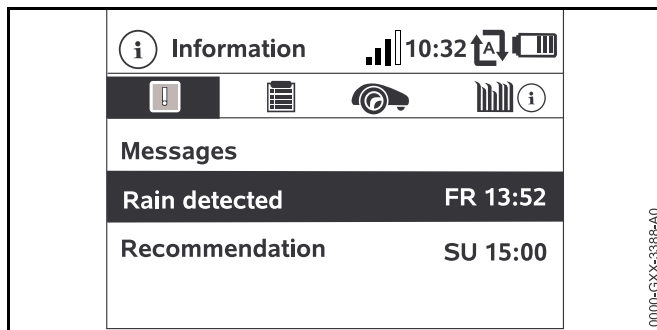

Messages



This submenu contains a list of all active errors and recommendations including date and time of their occurrence and the respective message code.

Press the OK button to display details for every message, 22.1.

If no messages are available, this display shows the text "No messages."

Events



This submenu contains a list of the last activities of the robotic mower. Details of the events (additional text, time and code) can be displayed by pressing the OK button.

Errors during normal operation are documented in the messages.

Robotic mower status



This submenu contains information on the robotic mower's status:

- Charging status: Battery charging status in percent
- Rem. time: The remaining mowing duration during the current week in hours and minutes
- Time and date
- Start time: Start of the next planned mowing operation
- Total number of completed mowing operations
- Mowing hours: Duration of all completed mowing operations in hours
- Distance: Total distance covered in meters
- Ser.-No.: Serial number of the robotic mower. This is also to be found on the identification plate in the compartment beneath the control panel.
- Battery: Serial number of the battery
- Software: Installed machine software

Lawn information



This submenu contains information on the lawn:

- Mowing area in square meters: This measurement is taken during installation
- Round time: Duration of one circuit around the mowing area in minutes and seconds
- Starting points 1 – 4: Distance of the relevant starting point from the docking station in meters, measured in a clockwise direction
- Circumference: Circumference of the mowing area in meters
- Edge mowing: Frequency of edge mowing per week

Cellular module status



This submenu contains information on the status of the integrated cellular module:

- Satellites: Number of satellites within range
- Position: Current position of the robotic mower
- Signal strength: Signal strength of the mobile cellular connection
- Network: Network ID, comprising country code (MCC) and provider code (MNC)
- Mobile phone number: Mobile phone number of the registered owner, entered in the iMOW® App
- IMEI: Hardware number of the cellular module
- IMSI: International mobile subscriber identity
- SW: Software version of the cellular module
- Ser.-No.: Serial number of the cellular module
- Modem SN: Serial number of the modem

15 Settings

15.1 Settings Overview

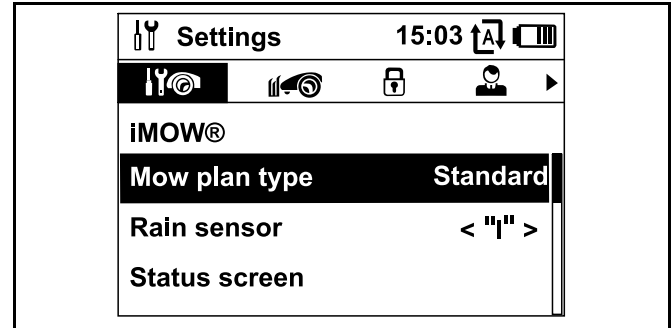

The Settings menu contains 5 submenus, displayed as tabs:

iMOW®



Select this submenu to change the robotic mower's settings, [15.2](#).

Installation



Select this submenu to change and test the installation, [15.3](#).

Safety



Select this submenu to change the security settings, [15.4](#).

Service



Select this submenu to confirm replacement of the mowing blade. This will reset the internal blade replacement counter. Also select this submenu to find a wire break, [15.5](#).

Dealer area



This code-protected submenu is accessible only by your authorized STIHL iMOW® servicing dealer.

15.2 iMOW® Settings

Mow plan type

Standard: The robotic mower mows the lawn throughout all active times. The mowing operations are only interrupted by charging operations.

Dynamic: Number and duration of mowing and charging operations are adjusted automatically within the active times.

Rain Sensor



Adjust the sensitivity of the 5-stage rain sensor.

To set the rain sensor:

- ▶ Press the navigation pad to the left or right. The current value is displayed by means of a line diagram.



Select this option to allow mowing at higher moisture levels. If the bar is moved all the way to the left, the robotic mower will mow even when it is raining.



Select this option to allow mowing under ordinary ambient conditions.



Select this option to allow mowing only at lower moisture levels. If the bar is moved all the way to the right, the robotic mower will only mow if the rain sensor is completely dry.

Status Screen



You can edit the status screen to display the information you want to appear,  13.2.

To set the status screen:

- ▶ Select the left or right part of the screen using the navigation pad and confirm your selection by pressing OK.
- ▶ For each part of the display, select one of the following to appear on the status screen:



Charging status: The battery charging status in percent will appear on the status screen.



Rem. time: The remaining mowing duration during the current week will appear on the status screen. This option is only available in the "Dynamic" mowing plan setting.



Time and date: The current date and current time will appear on the status screen.



Start time: The start of the next planned mowing operation will appear on the status screen. During a running active time, the text "active" will be displayed.



Mowing events: The total number of mowing operations performed will appear on the status screen.



Mowing hours: The total duration of all mowing operations performed will appear on the status screen.



Distance: The total distance traveled will appear on the status screen.



Signal strength: Signal strength of the cellular connection with network ID.



A small "x" indicates that the robotic mower is not connected to the Internet.



Signal strength: A question mark is shown during initialization of the cellular module (checking hardware and software, e.g. after switching on the robotic mower).



GPS reception: GPS coordinates of the robotic mower.

Time



Set the current time.

Always set the correct time to ensure an accurate mowing plan and to prevent automatic mowing at unwanted times.

The time can also be set using the iMOW® App.

Date

Set the current calendar date.

Always set the correct date to ensure an accurate mowing plan and to prevent automatic mowing at unwanted times.

The date can also be set using the iMOW® App.

Date Format

Set your desired date format.

Language

Set the desired display language. The language selected during initial installation is set as the default.

Contrast

Change the display's contrast.

Energy mode

If the mode is set to "Standard" (default setting), the robotic mower is connected to the Internet at all times and can be reached using the iMOW® App as long as sufficient battery charge is available.

If the mode is set to "ECO," cellular communication is deactivated when the robotic mower is in the docking station to reduce energy consumption. The robotic mower cannot be reached using the app, which will continue to display the last data successfully transmitted.

15.3 Installation**Passage (Offset Drive Home)**

The robotic mower can travel back to the docking station with an increased offset to the perimeter wire.

If there is no internal map stored for the direct drive home function, the robotic mower travels back to the docking station on the perimeter wire and passage settings are used.

- ▶ Ensure that the perimeter wire has been routed with a clearance of at least 2 m at the narrowest sections.
- ▶ Activate the passage setting to change the way the robotic mower travels back home to the docking station. Select one of three options:
 - Off (default setting): The robotic mower travels along the perimeter wire.
 - Narrow: The robotic mower travels along the perimeter wire or with an offset of 15.7 in. (40 cm) inside the perimeter wire.
 - Wide: The robotic mower travels within a passage of 15.7 in. to 31.5 in. (40 cm to 80 cm) from the perimeter wire.
- ▶ If you have installed an external docking station, a confined area or a linked section using a corridor, install search loops for offset drive home, 11.9.

Starting points

To set starting points, see 15.6.

Direct drive home

Create an internal map of the mowing area to use the direct drive home function. 15.7

Secondary areas

Enable or disable secondary areas.

- ▶ Activate to enable mowing of a secondary area.

Edge mowing

Select the mowing frequency for edges.

- ▶ Select one of three options:

- Never: The edges will never be mowed.
- Once (default): The edges will be mowed once a week.
- Twice: The edges will be mowed twice a week.

Test edge



Start a test run to check wire routing. The step "Check installation" of the installation assistant will be called up, 10.7.

- ▶ To check correct wire routing around restricted areas, position the robotic mower in the mowing area with the front facing the restricted area and start the test run.

New installation



The current mowing plan will be deleted and the installation assistant will start again.

15.4 Safety

Disab. device



To activate the disabling device in the "Settings" menu, open the "Safety" submenu, select "Lock iMOW®" and confirm by pressing the OK button.

- ▶ To deactivate the disabling device, press the sequence illustrated on the display. Once the disabling device is deactivated, the robotic mower can be operated again.

Level



Four security levels can be set. Various locks and security devices are activated, depending on the level.

- ▶ Select one of four options:
 - **None:** All functions of the robotic mower can be accessed.
 - **Low:**
 - PIN request: If the mower is lifted or tilted for longer than 10 seconds, the PIN query appears. If you do not enter then PIN code within one minute, an alarm sounds and automatic operation is switched off.

- Connection lock: The PIN code must be entered prior to linking of the robotic mower and docking station.
- Reset lock: The PIN code must be entered prior to resetting the machine to the factory defaults.

– Medium:

- All of the features from the "Low" setting.
- Time lock: PIN code query for changing a setting if no PIN code has been entered for more than one month.

– High:

- The PIN code must always be entered.

- ▶ Select the desired security level and confirm it by pressing the OK button.
- ▶ If necessary, enter the 4-digit PIN code.

STIHL recommends that the "Low," "Medium" or "High" security level be set as part of the installation process.

GPS protection



To activate the GPS protection feature.

For theft detection, STIHL recommends activating the GPS protection feature.

Change PIN code



The 4-digit PIN code can be changed if necessary. The "Change PIN code" menu item is only displayed in the "Low," "Medium" or "High" settings.

- ▶ Enter the old PIN code and confirm it by pressing the OK button.
- ▶ Enter the new 4-digit PIN code and confirm it by pressing the OK button.

Take note of your PIN code and keep it in a safe place. If the PIN code is entered incorrectly 5 times, automatic operation is switched off and can only be restored with a master code. To create the master code, contact your STIHL specialist dealer or contact iMOW® Support directly at support@imow.stihl.com. Please provide the 9-digit serial number and the 4-digit date, which are shown on the iMOW® display.

Start signal

 The acoustic signal when the mowing blade is activated.

Alarm signal

 The acoustic signal when the robotic mower hits an obstacle.

Menu signal



 The acoustic indicator when you open a menu and confirm a selection by pressing the OK button.

Keylock

 When the keylock is activated, the control panel is locked. The operator must press and hold the Back button and then press the forward navigation button on the navigation pad to unlock the control panel. The keylock will lock the control panel again 2 minutes after the last button is pressed.

Link iMOW® and dock:

 The mower and docking station must be linked if you replace the docking station or the robotic mower.

- ▶ Install the docking station and connect the perimeter wire,  10.3 and  10.5.

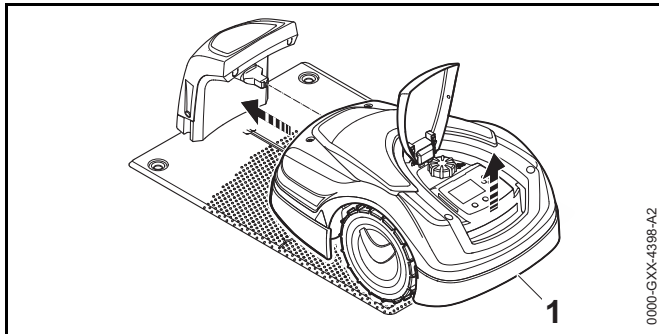

- ▶ Lift the robotic mower slightly by the rear carrying handle (1) and relieve the weight on the drive wheels. Push the machine, resting on its front wheels, into the docking station.
- ▶ After pressing the OK button, enter the PIN code. The robotic mower will then search for the wire signal and automatically save it for automatic operation. This process may take several minutes,  10.6.

15.5 Service**Blade change**

- ▶ After mounting a new mowing blade, confirm the replacement of the mowing blade by pressing the OK button.

Find wire break

- ▶ Activate the assistant to find a wire break by pressing the OK button.
- ▶ Find the wire break,  22.3.

Hibernation

- ▶ Press the OK button to put the robotic mower into hibernation mode. Settings are retained, date and time are reset and cellular connection will be turned off.
- ▶ Before putting the robotic mower into hibernation mode, fully charge the battery.
- ▶ Press any button to restart the robotic mower.

Reset settings

- ▶ Press the OK button and enter the PIN code. The robotic mower will be reset to factory defaults and the installation assistant will be started,  10.

15.6 Setting Starting Points

- ▶ Set starting points to target automatic mowing in a specific part of your lawn. Starting points are used to access parts of your lawn that are not being mowed frequently enough, sometimes because part of the mowing area is accessible only through a corridor.

Starting points can be set in two different ways.

"Teaching-in" starting points



Press the OK button. The robotic mower will begin to travel along the perimeter wire. If it is not docked, it first travels to the docking station. All current existing starting points are deleted.

To teach-in up to 4 starting points:

- ▶ Save each starting point by pressing the OK button during the robotic mower's travel around the perimeter wire.
- ▶ The teach-in procedure is interrupted automatically when the robotic mower contacts obstacles along the perimeter wire. If the teach-in procedure is interrupted, remove any obstacles that may be found along the cutting path or correct the installation of the perimeter wire.
- ▶ If necessary, interrupt the teach-in procedure manually by pressing the STOP button.
- ▶ Check the position of the robotic mower before continuing the teach-in procedure. The robotic mower must be located on the perimeter wire or within the mowing area facing the perimeter wire.
- ▶ The starting frequency defines how often a mowing operation is to begin from a starting point. The default setting is 2 of 10 mowing operations (2/10) at each starting point. You can change the starting frequency as desired after each teach-in.
- ▶ If the teach-in procedure has been ended prematurely, send the robotic mower back to the docking station.

Setting starting points 1 to 4 manually:



Press the OK button. All existing starting points are deleted.

To manually set up to 4 starting points:

- ▶ Determine the distance of the starting points from the docking station, measured in a clockwise direction.
- ▶ Set a starting frequency between 0 of 10 mowing operations (0/10) and 10 of 10 mowing operations (10/10). The docking station is defined as starting point 0. Mowing operations will start from the docking station as a default.

Setting a mowing radius

The robotic mower can be programmed to mow within a radius specified at a starting point. Each starting point can be assigned a radius from 10 ft. to 100 ft. (3 m to 30 m), which will be mowed for a period of time before the robotic mower moves on to other areas of the yard.

15.7 Direct Drive Home

- ▶ The direct drive home function allows the robotic mower to drive home directly across the mowing area.

Active: Direct drive home function is active. The robotic mower travels across the mowing area when returning to the docking station.

Inactive: Direct drive home function is inactive. The robotic mower follows the edge when returning to the docking station.

Test run: Creates an internal map of the mowing area. The robotic mower must follow the edge wire without any interruptions.

Requirements for mapping the mowing area

- ▶ The robotic mower must follow the edge without any interruptions.
- ▶ Obstacles along the perimeter wire will interrupt mapping. Obstacles must be removed and/or the routing of the perimeter wire must be adjusted.

Creating the internal map of the mowing area

- ▶ Select the "Test run" option.
- ▶ The test run requires an unobstructed route along the perimeter wire to allow the mower to follow the edge. Remove all obstructions and objects along the perimeter wire. Confirm by pressing OK.
- ▶ If there is already an internal map saved, a question appears, asking if it should be erased.
- ▶ After confirming with OK, close the flap. The robotic mower follows the edge and creates an internal map of the mowing area.

Test run process completed successfully

- ▶ The test run ends automatically when the robotic mower reaches the docking station.
- ▶ The message "Test run process successful" appears. Direct drive home is active.

Test run process failed

The test run is interrupted when the robotic mower bumps into an obstruction or the operator presses the STOP button. After an interruption, the test run has to be restarted from the docking station.

- ▶ The message "Cancel test run - Test run failed" appears.
- ▶ A question appears, asking if the test run should be cancelled.
 - ▶ If "No" is selected: The robotic mower follows the edge until it reaches the docking station. The test run must be restarted for the mowing area to be mapped successfully.
 - ▶ If "Yes" is selected: The robotic mower must be carried to the docking station.

- ▶ A question appears, asking if another test run should be started.
- ▶ After confirming, put the robotic mower into the docking station, confirm with OK and close the flap. The test run starts over.

When making changes in the routing of the perimeter wire, a new internal map of the mowing area must be created.

The internal map can also be created during the installation of the robotic mower.

16 STIHL iMOW® App

16.1 Functions of the iMOW® App

This robotic mower can be programmed and operated using the STIHL iMOW® Canada mobile and web apps ("iMOW® App"), available on the App Store^{®1} and on Google Play^{™2} for download to your mobile device, tablet or computer.

Activation

Before the robotic mower can connect to the Internet and transmit data to the iMOW® App, the unit must be unlocked by an authorized STIHL iMOW® servicing dealer. The dealer can also guide you through the registration and activation process. During activation, you will be asked for an email address and password. Keep this information in a secure location.

Data Transmission

Cellular data transmission to and from the robotic mower is included in the purchase price.

Data transmission is not continuous, and there may be a lag between mowing activity and the information displayed in the app.

¹ Apple, the Apple logo, iPhone, and iPad are trademarks of Apple Inc., registered in the U.S. and other countries and regions. App Store is a service mark of Apple Inc.

² Google Play and the Google Play logo are trademarks of Google LLC.

Your wireless plan's standard usage and data rates will apply when accessing the STIHL iMOW® App on your smartphone, tablet or other mobile device.

The use and availability of wireless cellular and GPS connections depend on third-party products and services. If these third-party products and services do not operate in a reliable manner, they may impact the way your STIHL connected product and iMOW® App operate. STIHL makes no representation or warranty about the operation, use, safety or reliability of any third-party products and services. STIHL is not responsible for damages or losses due to the operation of third-party products and services, including any personal injury, property damage, interruption of service, downtime, data loss or any other harm or loss arising from or relating to your use of any third-party products and services or apps.

NOTICE

If the connection to the cellular network is lost, the unit will still remain active, but the operator will not receive email, SMS or in-app notifications. The GPS protection feature will remain active.

Main Function of the iMOW® App

- Viewing and editing the mowing plan
- Starting mowing
- Switching automatic mowing on and off
- Sending the robotic mower to the docking station
- Changing the date and time
- Calling up the unit's current location

! WARNING

To reduce the risk of personal injury, keep bystanders, especially children, and pets out of the mowing area during operation. Do not operate the mower when children or pets are or may be in the mowing area or vicinity.

17 During Operation

17.1 Automatic Mowing

! WARNING

Keep bystanders, especially children, and pets out of the mowing area during active times. Never allow children to approach or play with the robotic mower. Keep children and pets away from the mower while it is in operation. Never allow the robotic mower to operate if you know that animals or persons are or may be in the mowing area or vicinity.

When automatic mowing is switched on, the robotic mower independently leaves the docking station and mows the lawn during the active times set by the operator,  14.6. In the "Standard" mowing plan setting, the robotic mower mows the lawn throughout the whole active time, only interrupted by charging operations. In the "Dynamic" mowing plan setting, the number and duration of the mowing and charging operations within the active times are determined automatically.

The mowing plan is determined based on the size of the mowing area, which is calculated during installation or during the creation of a new mowing plan.



When you switch on automatic mowing, the display shows the automatic mowing symbol next to the battery symbol.

- ▶ Define starting points within linked areas to ensure that linked areas will be mowed regularly.
- ▶ To end an active mowing operation manually, activate the "Drive home" menu, press the STOP button on the robotic mower or press the ON/OFF/Home button on the docking station twice at any time.

When the battery is discharged, the robotic mower automatically returns to the docking station.



Automatic mowing can also be controlled using the iMOW® App.

17.2 Mowing Duration

The mowing duration specifies how many hours per week the robotic mower will mow the lawn. Charging time is not included in the mowing duration.

During initial installation, the robotic mower automatically calculates the mowing duration appropriate for your lawn based on the size of the mowing area.

To complete a mowing area of approximately 1076 sq. ft. (100 m²), the robotic mower will need approximately 100 minutes on average.

- ▶ If necessary, extend or reduce the active times and mowing duration,  14.6 and .

Mowing duration can also be set using the iMOW® App.

17.3 Opening and Closing the Flap

The robotic mower is equipped with a flap which protects the display from the weather and from inadvertent operation. If the flap is opened during use of the robotic mower, operation is stopped and the mowing blade and robotic mower come to a standstill.

To open the flap:

- ▶ Press the STOP button during running operation.

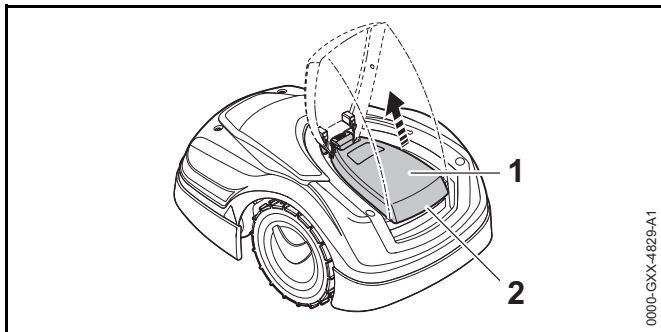

- ▶ Grasp the flap (1) at the lifting point (2) and release it upwards by pulling lightly.
- ▶ Open the flap as far as the stop.

To close the flap:

- ▶ Carefully fold the flap downwards and allow it to engage.

NOTICE

The opened flap can be removed upwards from the machine. This ensures that the unit cannot be lifted and carried by the flap.

17.4 Adjusting the Cutting Height

⚠ WARNING

To reduce the risk of serious personal injury or death, always press the STOP button before opening the flap and adjusting the cutting height of the mowing blade.

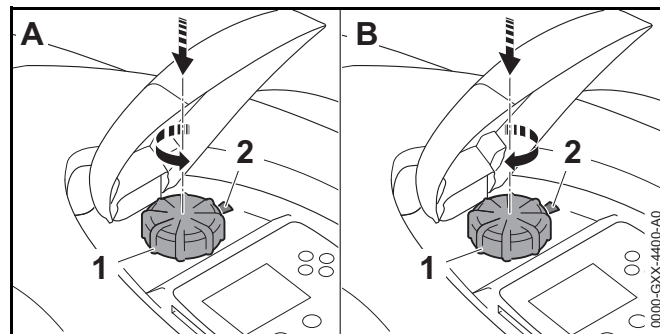

To lower the cutting height (A):

- ▶ Open the flap.
- ▶ Press and turn the rotary knob (1) counterclockwise. The marking (2) indicates the selected cutting height.
- ▶ Close the flap.

To raise the cutting height (B):

- ▶ Open the flap.
- ▶ Press and turn the rotary knob (1) clockwise. The marking (2) indicates the selected cutting height.
- ▶ Close the flap.

8 different cutting heights can be selected:

- Level S1: 0.79 in. (20 mm)

- Level S2: 1.01 in. (25.7 mm)
- Level S3: 1.24 in. (31.4 mm)
- Level 4: 1.46 in. (37.1 mm)
- Level 5: 1.69 in. (42.8 mm)
- Level 6: 1.91 in. (48.5 mm)
- Level 7: 2.13 in. (54.2 mm)
- Level 8: 2.4 in. (60 mm)

NOTICE

To avoid damaging the perimeter wire, set the cutting height to level 4 or higher for the first few weeks. This will allow the grass to grow through and flap the perimeter wire. Levels S1, S2 and S3 are special heights suitable only for flat lawns with elevation changes of less than +/- 0.4 in. (1 cm).

NOTICE

To reduce the risk of damaging the robotic mower, never attempt to lift, carry or transport the robotic mower by the rotary knob. The rotary knob is designed to come off the robotic mower if pulled. This prevents the unit from being lifted and carried by the rotary knob.

NOTICE

To avoid overloading the motor, avoid setting the cutting height too low in tall grass. If the motor slows or bogs down when entering the grass, activate the disabling device and raise the cutting height.

17.5 Adjusting the Mowing Duration and Active Times

During active times, the robotic mower leaves the docking station and mows the lawn autonomously. During these times, mowing operations, charging operations and, in the "Dynamic" mowing plan setting, rest periods take place.

In the "Standard" mowing plan setting, the robotic mower mows throughout all active times, and is only interrupted by charging operation.

In the "Dynamic" mowing plan setting, the robotic mower automatically distributes the mowing and charging operations between the available time windows. Under certain circumstances (e.g. when grass growth is slowed by dry conditions), not all the active times may be necessary for optimal lawn care.

The active times and the mowing duration can be changed manually. You can set up to 3 different active times per day,  14.5.



- ▶ You may wish to change the mowing duration and active times for one of the following reasons:
 - Additional active times for further mowing operations are necessary to complete the weekly mowing duration.
 - The active times need to be modified to prevent mowing during a particular time of day.
 - Individual active times need to be omitted because the mowing area will be in use, e.g., for a backyard party.
- ▶ You may wish to extend the mowing duration and active times for one of the following reasons:
 - There are areas which are not mowed sufficiently.
 - Intensive grass growth.
 - Particularly dense lawn.
- ▶ You may wish to reduce the mowing duration and active times when there is slower grass growth due to heat, cold or dryness.
- ▶ You must re-link the docking station and create a new mowing plan if the size of the mowing area has been changed or the docking station has been relocated.

17.6 Mowing Outside of Active Times

Mowing primary mowing areas

- ▶ For immediate mowing, call up the "Start" menu,  14.3. The mowing operation starts immediately and continues until the selected end time.
- ▶ To end an active mowing operation manually, activate the "Drive home" menu or press the STOP button on the robotic mower. To return the robotic mower to the docking station, press the ON/OFF/Home button on the docking station twice at any time.

Secondary areas

- ▶ Carry the robotic mower to the secondary area.
- ▶ Activate the secondary area,  .
- ▶ For immediate mowing, call up the "Start" menu,  14.3. The mowing operation starts immediately and continues until the selected end time.

When the selected end time is reached, the robotic mower travels to the perimeter wire and stops.

- ▶ Return the machine to the docking station to recharge the battery and confirm the displayed message,  22.1.
- ▶ To end an active mowing operation manually, activate the "Drive home" menu or press the STOP button on the robotic mower.

If the battery is discharged before the selected end time is reached, the mowing operation will be shortened accordingly.

18 Transporting

18.1 Transporting the Robotic Mower

When transporting the robotic mower:

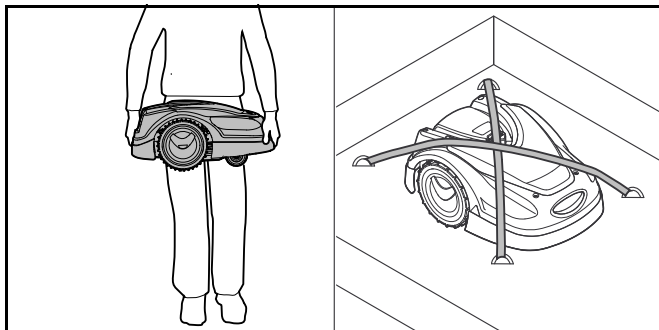

- ▶ Always disable the robotic mower by pressing and holding the STOP button for 5 seconds before lifting or transporting.

- ▶ When carrying the robotic mower by hand, hold it by the front and the rear handles with the mowing blade pointing away from you. Never attempt to carry the robotic mower by its flap.
- ▶ When transporting the robotic mower in a vehicle, position and secure the robotic mower to prevent turnover, impact and damage. Fasten the machine using suitable fastening materials (straps, ropes) (see illustration above).
- ▶ Secure components being transported (e.g. docking station, small components) to prevent turnover, impact and damage.

A Note on Battery Transport

The battery inside this robotic mower complies with the requirements set forth in UN-Manual ST/SG/AC.10/11/Rev.5/Part III, Subsection 38.3.



Commercial air, vessel and ground transportation of lithium ion cells and batteries contained in equipment is regulated. The battery inside this robotic mower is classified as a UN 3481, Class 9, packaging group II product. Shipping it requires compliance with all applicable shipping regulations. Check with the ground, vessel, air cargo or passenger airline to determine if transport is prohibited or subject to restrictions or exemptions prior to shipping or travel.

Normally, no further conditions have to be met by the user in order to transport this robotic mower by road to the operating site. Check and comply with any special regulations that may apply to your situation.

19 Storing the Robotic Mower and Docking Station

19.1 Docking Station and Power Supply

WARNING

Store the docking station and the power supply indoors in a dry, secure place that is inaccessible to children and other unauthorized users,  6. Improper storage can result in unauthorized use and damage to the docking station or the power supply,  6. Never place or store objects on the docking station.

⚠ WARNING

To reduce the risk of electric shock, always unplug the power supply from the electrical socket before removing the cover of the docking station.

When storing the docking station or the power supply for three months or longer (e.g. winter break):

- ▶ Disconnect the power supply from the electrical outlet.
- ▶ Remove the docking station cover.
- ▶ Open the panel.

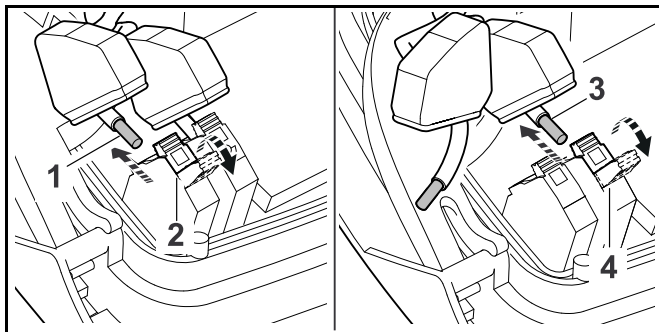

- ▶ Press and open the right clamping lever (2).
- ▶ Pull out the stripped perimeter wire end (1).
- ▶ Close the clamping lever.
- ▶ Press and open the left clamping lever (4).
- ▶ Pull out the stripped perimeter wire end (3).
- ▶ Close the clamping lever.
- ▶ Open the cover of the cable duct and guide the perimeter wire out of the docking station socket.
- ▶ Do not remove the perimeter wire from the mowing area.
- ▶ Disconnect the power supply from the docking station.
- ▶ Close the panel.
- ▶ Reinstall the docking station cover.
- ▶ Remove the docking station.

- ▶ At the end of the mowing season, protect the loose perimeter ends removed from the docking station by wrapping a generous amount of insulating tape or storing them in a container with grease so that they are protected from the elements.
- ▶ Store the docking station and the power supply indoors in a dry and secure location, out of the reach of children and other unauthorized persons.

19.2 Robotic Mower

⚠ WARNING

After the mowing season is over, or any time the robotic mower is not available for mowing operations, store the iMOW® indoors in a dry, secure place that is inaccessible to children and other unauthorized users, [📖 5.4](#). Improper storage can result in unauthorized use and damage to the robotic mower, [📖 5.4](#). Never place or store objects on the robotic mower.

⚠ WARNING

If the robotic mower is damp or wet, dry it thoroughly before storing to reduce the risk of short circuit and electric shock, [📖 5.4](#).

⚠ WARNING

High temperatures may cause the integrated battery to generate heat, rupture, leak, ignite or explode, resulting in severe or fatal personal injury or property damage, [📖 5.5](#). Store the robotic mower only within an ambient temperature range of 32 °F to 122 °F (0 °C to 50 °C), [📖 5.5](#). Never store the robotic mower inside a vehicle in hot weather, [📖 5.5](#).

When storing the robotic mower for three months or longer (e.g. winter break):

- ▶ Charge the battery fully, [📖 12.4](#).
- ▶ Set the robotic mower into hibernation mode, [📖](#) .
- ▶ Clean the robotic mower, [📖 20](#).
- ▶ Dock the robotic mower in the docking station.

- ▶ Store the robotic mower and docking station indoors in a dry and secure location, out of the reach of children and other unauthorized persons.
- ▶ At the end of the mowing season, protect the terminals (connectors) removed from the docking station from environmental damage by wrapping them with a generous amount of insulating tape or storing them in a container with grease so that they are protected from the elements.

When restarting the robotic mower after a break, link the iMOW® and docking station. 

NOTICE

Charging the battery fully before storage will help prevent damage and prolong its useful life.

NOTICE

Avoid contacting the perimeter wire when de-thatching or aerating the lawn. Also use caution when operating a line trimmer near the perimeter wire. De-thatching, aerating and trimming operations can result in a cut or damaged perimeter wire. Refer to your sketch of the mowing area and take special care to avoid the perimeter wire when performing these operations.

20 Cleaning

20.1 Cleaning the Robotic Mower and Docking Station

WARNING

To reduce the risk of personal injury from unintended activation, activate the disabling device. Disconnect the power supply from the electrical outlet before carrying out any cleaning work,  7. Users of this robotic mower should carry out only the cleaning described in this manual. To help prevent injuries, always wear heavy-duty work gloves when handling the mowing blade.

To clean the robotic mower and the docking station:

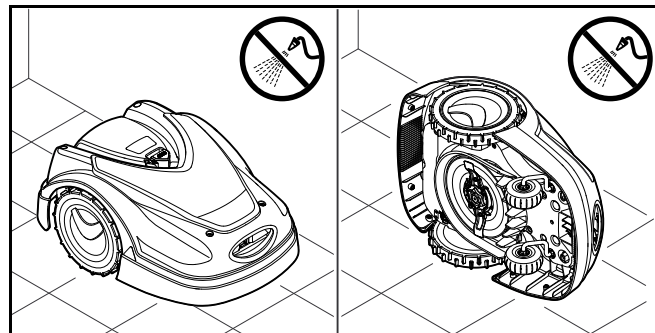

- ▶ Place the robotic mower on a firm, level and flat surface for cleaning the upper side of the robotic mower.
- ▶ To clean the underside of the machine (mowing blade, mowing deck), tilt the robotic mower onto its left side and lean it against a wall (see illustration above).
- ▶ Remove accumulated clipping deposits in the housing and in the mowing deck.
- ▶ Clean off dirt with a brush or a cloth, especially on the mower blade, the charging contacts of the robotic mower and the docking station. Do not use detergents or harsh solvents, which may damage or weaken polymer components.
- ▶ Clean the docking station with a brush, a slightly dampened cloth or resin solvent. Do not use detergents.
- ▶ Remove the carrier plate and remove grass residues.
- ▶ Never use a hose or a pressure washer to clean the robotic mower or docking station or otherwise spray them with water or other liquids.

NOTICE

Place the robotic mower on a firm and level surface. The robotic mower can topple over when it is in the cleaning position.

NOTICE

Never use a hose or a pressure washer to clean the robotic mower or docking station. Spraying the mower or docking station with water or other liquids could lead to permanent

damage. The carrier plate must be cleaned more frequently if the iMOW® regularly operates in wet weather. Dirt deposits between the carrier plate and the mowing deck housing can create friction and lead to increased power consumption.

21 Inspection and Maintenance

21.1 Inspection and Maintenance Intervals



The following maintenance intervals are examples and apply in standard operating conditions. Actual use and your experience will determine the frequency of inspection and maintenance.

- ▶ Regularly check the "Mowing hours" counter in the "More - Information" menu,  14.8.

On days with active times:

- ▶ Visually inspect the robotic mower and the docking station.
- ▶ Check current time and the start of the next mowing operation on the display.
- ▶ Inspect the mowing area. Remove stones, pieces of metal, glass, wire or other objects that could be thrown or flung by the cutting attachment or interfere with the operation of the mower. Examples of common objects that could interfere with mowing or damage the mowing blade include garden furniture, balls, garden hoses, landscape ornaments, flower pots, toys and other lawn equipment. Objects hidden or buried in the turf (e.g., sprinkler heads, water valves, electrical wires) must be avoided. Ensure that these objects are not in the mowing area before starting operation of the robotic mower.
- ▶ Check that the battery is charged,  12.4.

Weekly:

- ▶ Clean the robotic mower and the docking station,  20.
- ▶ Visually inspect the mowing blade, blade fastening and mowing deck for damage (notches, cracks, fractures, etc.) and wear,  21.2.

Every 200 hours:

- ▶ Replace the mowing blade.

Annually:

- ▶ Have the robotic mower and the docking station inspected and maintained by an authorized STIHL iMOW® servicing dealer after the mowing season ends.

21.2 Inspecting the Mowing Blade

WARNING

The mowing blade has sharp edges. If it contacts your flesh, it will cut you, even if it is not moving. Always wear heavy-duty work gloves when mounting or otherwise handling the mowing blade,  5.3.



WARNING

Never use a dull or damaged mowing blade. Working with a dull blade leads to increased vibration, unsatisfactory cutting results and increased wear, in particular if you use the robotic mower on sandy ground or use it frequently under dry conditions. A damaged mowing blade may vibrate, crack, break or come off the robotic mower, which may result in serious or fatal injury or property damage. Make sure the mowing blade is sharp and in good condition before starting work.

WARNING

Never attempt to sharpen the mowing blade. The mowing blade must be replaced when it becomes dull, or every 200 operating hours, whichever occurs first. STIHL recommends having your iMOW®'s mowing blade replaced by an authorized STIHL iMOW® servicing dealer to reduce the risk of severe or fatal injury from an improperly mounted mowing blade.

To inspect the mowing blade:

- ▶ Activate the disabling device,  .
- ▶ Tilt the robotic mower onto its side and lean it securely against a stable wall. Carefully clean the mowing deck and mowing blade,  20.

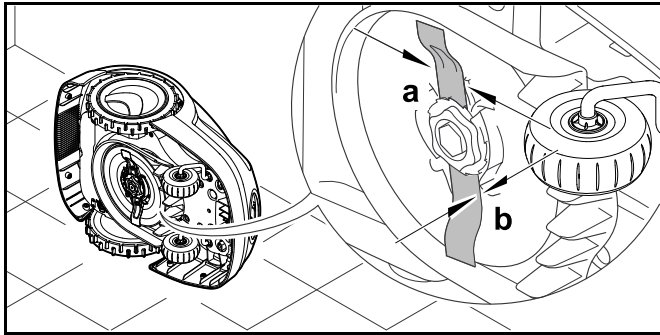

- ▶ Use a caliper to check the blade width. Blade width must be at least $a = 1$ in. (25 mm) at its narrowest point.
- ▶ Use a caliper to check the blade thickness. Blade thickness must be at least $b = 0.05$ in. (1.3 mm) at its narrowest point.
- ▶ Replace the mowing blade if the measured values are outside the permissible limits.

21.3 Replacing the Mowing Blade

⚠ WARNING

A cracked, damaged or worn out mowing blade may shatter at high speeds and cause serious or fatal injury. To reduce the risk of injury from broken parts, check the condition of the mowing blade before mounting and at regular intervals thereafter. Do not mount a worn, broken or damaged mowing blade.

⚠ WARNING

The mowing blade has sharp edges. If it contacts your flesh, it will cut you, even if it is not moving. Always wear heavy-duty work gloves when mounting or otherwise handling the mowing blade, 5.3.

To replace the mowing blade:

- ▶ Tilt the robotic mower onto its side and lean it securely against a stable wall.

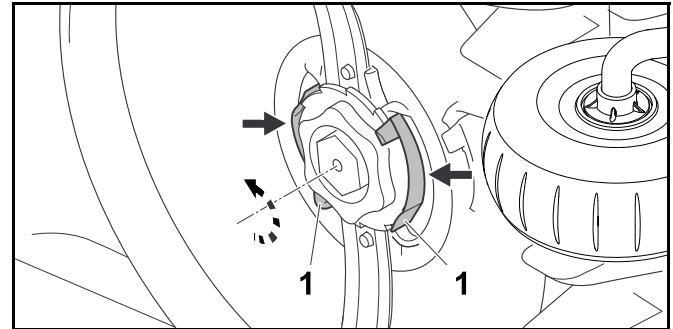

- ▶ Push in both tabs (1) on the carrier plate with one hand and hold.
- ▶ Remove the fastening nut (2) with your other hand.
- ▶ Remove the mowing blade including the fastening nut.

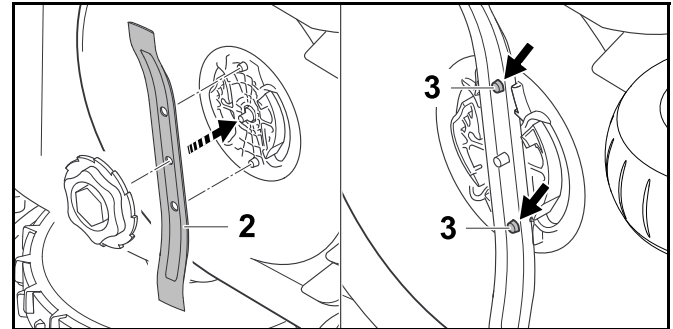

- ▶ Mount the new mowing blade (2) as depicted above. The retainers (3) must fit into the holes in the mowing blade.

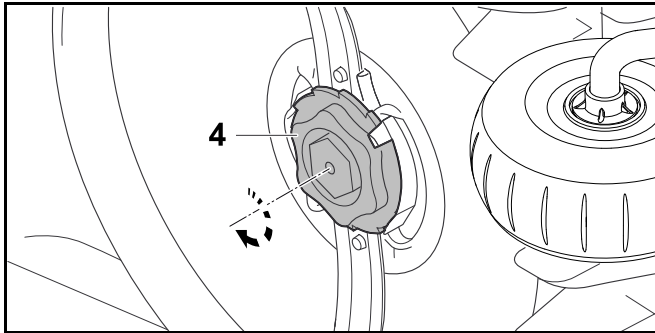

- ▶ Turn the fastening nut (4) clockwise until you hear several audible clicks.
- ▶ Confirm having mounted a new mowing blade in the "More - Service" menu,  .

21.4 Mounting and Removing the Carrier Plate

21.4.1 Mounting the Carrier Plate

WARNING

To reduce the risk of personal injury from thrown or flung objects, do not mount a worn, broken or damaged carrier plate.

WARNING

To reduce the risk of laceration injuries, always wear heavy-duty work gloves when mounting or otherwise handling the carrier plate,  5.3.

To mount the carrier plate:

- ▶ Tilt the robotic mower onto its side and lean it securely against a wall.
- ▶ Clean the mowing deck with a brush or a slightly dampened cloth.

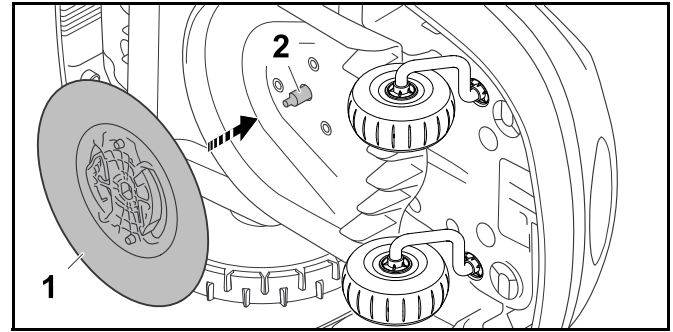

- ▶ Clean the blade shaft (2) and the mounting on the carrier plate (1) with a brush or a slightly dampened cloth.
- ▶ Push the carrier plate onto the blade shaft.

NOTICE

Never use a hose or pressure washer to clean the robotic mower, or otherwise spray it with water or other liquids. Doing so could lead to permanent damage.

21.4.2 Removing the Carrier Plate

WARNING

To reduce the risk of laceration injuries, always wear heavy-duty work gloves when mounting or otherwise handling the carrier plate,  5.3.

To remove the carrier plate:

- ▶ Tilt the robotic mower onto its side and lean it securely against a wall.

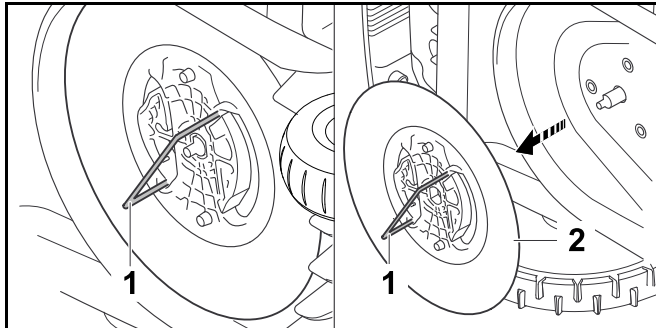



- ▶ Insert the carrier plate removal tool (1) into the openings in the carrier plate (2) and turn it counterclockwise until it stops.
- ▶ Support the robotic mower with one hand and remove the carrier plate by pulling the removal tool.

22 Troubleshooting Guide

22.1 Messages

Messages provide information on active errors and recommendations. They are displayed in a dialog window.

- ▶ Call up messages by pressing the OK button in the "Messages" menu,  14.8. Recommendations and active messages also appear in the status screen,  13.2.
- ▶ Open the message to display the message code, the time of occurrence, the priority and the frequency of occurrence.



Recommendations designated "Low" priority or the designation "Info" do not require action. Operation of the robotic mower will continue. They appear in the status screen alternately with the text "iMOW® ready for op."



Errors are designated "Medium" priority and require action on the part of the user. The robotic mower can only be operated again once the error has been rectified. Errors are also reported to the iMOW® App.



Errors are given "High" priority and require action of an authorized STIHL iMOW® servicing dealer. The text "Contact your iMOW® dealer" appears in the display. The robotic mower can only be operated again once the error has been rectified by an authorized STIHL iMOW® servicing dealer. Errors are also reported to the iMOW® App.





Message	Possible Cause	Remedy
0001 – Data loss Press OK to release	<ul style="list-style-type: none"> – The software has been updated. – Voltage loss. – Software or hardware error. 	<ul style="list-style-type: none"> ▶ Press the OK button. The robotic mower operates with its default settings. ▶ Check and, if necessary, correct the date, time and mowing plan.
0100 – Battery discharged Charge battery	Battery voltage too low.	▶ Place the robotic mower in the docking station to recharge the battery.
0180 – Temperature low Main circuit board Temperature range not reached	Temperature inside the robotic mower too low.	▶ Let the robotic mower warm up at ambient temperature.
0181 – Temperature high Main circuit board Temperature range exceeded	Temperature inside the robotic mower too high.	▶ Allow the robotic mower to cool down.

Message	Possible Cause	Remedy
0183 – Temperature high Charge control circuit board Temperature range exceeded	Temperature inside the robotic mower too high.	▶ Allow the robotic mower to cool down.
0185 – Temperature high Drive control circuit board Temperature range exceeded	Temperature inside the robotic mower too high.	▶ Allow the robotic mower to cool down.
0186 – Temperature low Battery Temperature range not reached	Temperature inside the robotic mower too low.	▶ Let the robotic mower warm up at ambient temperature.
0187 – Temperature high Battery Temperature range exceeded	Temperature inside the robotic mower too high.	▶ Allow the robotic mower to cool down.
0302 – Drive motor fault Temperature range exceeded	Temperature in left drive motor too high.	▶ Allow the robotic mower to cool down.
0305 – Drive motor fault Left wheel is stuck	Overload at left drive wheel.	▶ Clean the robotic mower. ▶ Level out any uneven areas (holes, depressions) in the mowing area.
0402 – Drive motor fault Temperature range exceeded	Temperature in right drive motor too high.	▶ Allow the robotic mower to cool down.
0405 – Drive motor fault Right wheel is stuck	Overload at right drive wheel.	▶ Clean the robotic mower. ▶ Level out any uneven areas (holes, depressions) in the mowing area.
0502 – Mowing motor fault Temperature range exceeded	Temperature in mowing motor too high.	▶ Allow the robotic mower to cool down

Message	Possible Cause	Remedy
0505 – Mowing motor fault Mowing motor overloaded	<ul style="list-style-type: none"> – Dirt between carrier plate and mowing deck housing. – Mowing motor cannot be switched on. – Mowing motor overloaded. 	<ul style="list-style-type: none"> ▶ Clean mowing blade and mowing deck. ▶ Clean carrier plate. ▶ Set higher cutting height. ▶ Level out any uneven areas (holes, depressions) in the mowing area.
0701 – Battery temperature Outside temperature range	Temperature in battery too low or too high.	▶ Allow the robotic mower to warm up or cool down.
0703 – Battery discharged Battery voltage too low	Battery voltage too low.	▶ Place the robotic mower in the docking station to recharge the battery.
0704 – Battery discharged Battery voltage too low	Battery voltage too low.	▶ Place the robotic mower in the docking station to recharge the battery.
1000 – Rollover Too steep of slope	Tilt sensor has detected a rollover.	▶ Place the robotic mower on its wheels, check for damage and confirm the message by pressing the OK button.
1010 – iMOW® raised Press OK to release	Robotic mower has been lifted by the hood.	▶ Check the movement of the hood and confirm the message by pressing the OK button.
1030 – Hood fault Check hood, Then press OK	No hood detected.	▶ Check hood (movement, firm seating) and confirm the message with OK.
1120 – Hood blocked Check hood, Then press OK	Permanent collision detected.	<ul style="list-style-type: none"> ▶ Free the robotic mower, remove the obstacle or change the routing of the perimeter wire if necessary. ▶ Confirm the message by pressing the OK button. ▶ Check movement of the hood and confirm the message by pressing the OK button.
	Uneven ground under or around the docking station.	▶ Level the ground under and around the base plate of the docking station and confirm message with OK.

Message	Possible Cause	Remedy
1125 – Remove obstacle Check wire routing	Perimeter wire routed inaccurately.	<ul style="list-style-type: none"> ▶ Check the routing of the perimeter wire and check the clearances using the iMOW® Ruler.
1126 – Cancel Teach-in Teach-in failed Remove Obstacle	<ul style="list-style-type: none"> – Obstacle in the area of the perimeter wire. – Hood has been lifted. – Routing of the perimeter wire incorrect. 	<ul style="list-style-type: none"> ▶ Free the robotic mower, remove obstacle or change routing of perimeter wire if necessary. ▶ Check mobility of hood. ▶ Level out the mowing area. ▶ Confirm the message by pressing the OK button. ▶ Restart test run if necessary
1127 – Cancel Teach-in Teach-in failed	<ul style="list-style-type: none"> – STOP button has been pressed. – Permissible slope exceeded. – Deletion/saving of internal map of mowing area failed. – Docking not successful. 	<ul style="list-style-type: none"> ▶ Confirm the message by pressing the OK button. ▶ Restart test run if necessary.
1128 – Direct Drive Home Cancel drive home on perimeter wire	Direct drive home could not be completed successfully.	<ul style="list-style-type: none"> ▶ Confirm the message by pressing the OK button. ▶ If the problem persists, contact an authorized STIHL iMOW® servicing dealer.
1130 – Stuck Free iMOW®, Then press OK	<ul style="list-style-type: none"> – Robotic mower has become stuck. – Drive wheels are spinning. 	<ul style="list-style-type: none"> ▶ Free the robotic mower, level out the mowing area or change routing of perimeter wire if necessary. ▶ Clean the drive wheels, if necessary prevent operation during rain. ▶ Confirm the message by pressing the OK button.
1131 – Stuck	See message 1130.	▶ See message 1130.
1135 – Outside Place iMOW® in mowing area	The robotic mower is located outside the mowing area.	▶ Return the robotic mower to the mowing area.
1140 – Too steep Check wire routing	Tilt sensor has detected slope exceeding 22°.	▶ Change routing of perimeter wire and block off areas of the lawn with slopes exceeding 22°.
1160 – Handle actuated Press OK to release	The robotic mower has been lifted by a carrying handle.	▶ Confirm message by pressing the OK button.

Message	Possible Cause	Remedy
1170 – No signal Check perimeter wire signal	<ul style="list-style-type: none"> – No reception of wire signal during operation. – The robotic mower is located outside the mowing area. – Docking station or electronic components were replaced. 	<ul style="list-style-type: none"> ▶ Check the power supply to the docking station. Check the LED on the docking station. The LED must glow red during operation. ▶ Return the robotic mower to the mowing area. ▶ Link the robotic mower and docking station.
1180 – Dock iMOW® Automatic docking not possible	<ul style="list-style-type: none"> – The docking station was not found. – A corridor is not installed correctly. 	<ul style="list-style-type: none"> ▶ Check the LED on the docking station and switch on the docking station if necessary. ▶ Correctly install the corridors.
1190 – Docking error Docking station occupied	Docking station occupied by a second robotic mower.	▶ Dock the robotic mower once the docking station is unoccupied again.
1200 – Mowing motor fault Mowing motor start not possible after 5 attempts	<ul style="list-style-type: none"> – Dirt between carrier plate and mowing deck housing. – Mowing motor cannot be switched on. – Mowing motor overload. 	<ul style="list-style-type: none"> ▶ Clean mowing blade and mowing deck. ▶ Clean carrier plate. ▶ Set higher cutting height. ▶ Level out any uneven areas (holes, depressions) in the mowing area.
1210 – Drive motor fault Wheel stuck	Overload at a drive wheel.	<ul style="list-style-type: none"> ▶ Clean the robotic mower. ▶ Level out any uneven areas (holes, depressions) in the mowing area.
1220 – Rain detected Mowing interrupted	Mowing operation has been halted or delayed due to rain.	▶ No action necessary; adjust rain sensor if required.
1230 – Docking error Dock iMOW®	Docking station has been located, automatic docking not possible.	<ul style="list-style-type: none"> ▶ Check docking, if necessary manually dock robotic mower. ▶ Check perimeter wire – ensure correct routing in the area of the docking station.
2000 – Signal problem Dock iMOW®	Wire signal error.	▶ Place the robotic mower in the docking station and press the OK button.
2020 – Recommendation Annual service by spec. dealer required	Service recommended.	▶ Have the annual service carried out by an authorized STIHL iMOW® servicing dealer.
2030 – Battery Allowed operating time reached	Battery replacement necessary.	▶ Have the battery replaced by an authorized STIHL iMOW® servicing dealer.











Message	Possible Cause	Remedy
2031 – Charging failure Check charging contacts	Charging cannot be started.	<ul style="list-style-type: none"> ▶ Check the charging contacts on the docking station and robotic mower and clean if necessary. ▶ Confirm the message by pressing the OK button.
2032 – Battery temperature Outside temperature range	Temperature in battery during charging too low or too high.	▶ Allow the robotic mower to warm up or cool down.
2040 – Battery temperature Outside temperature range	Temperature in battery when starting mowing operation too low or too high.	▶ Allow the robotic mower to warm up or cool down.
2050 – Adapt mowing plan Extend active times	Active times have been shortened/deleted or the mowing duration has been extended – the stored active times are insufficient for the necessary mowing operations.	▶ Extend the active times or shorten the mowing duration.
2060 – Mowing completed Press OK to release	Mowing in secondary area successfully completed.	▶ Return the robotic mower to the mowing area and dock to charge the battery.
2070 – GPS signal No reception at edge	No GPS reception.	<ul style="list-style-type: none"> ▶ Repeat edge testing,  15.3. ▶ If the problem persists, have wire routing checked by an authorized STIHL iMOW® servicing dealer.
2071 – GPS signal No reception at starting pt. 1	No GPS reception.	▶ Change the position of starting point 1,  15.6.
2072 – GPS signal No reception at starting pt. 2	No GPS reception.	▶ Change the position of starting point 2,  15.6.
2073 – GPS signal No reception at starting pt. 3	No GPS reception.	▶ Change the position of starting point 3,  15.6.

Message	Possible Cause	Remedy
2074 – GPS signal No reception at starting pt. 4	No GPS reception.	▶ Change the position of starting point 4,  15.6.
2075 – GPS signal No reception in desired zone	No GPS reception.	▶ Redefine the desired zone in the iMOW® App. Make sure that the desired zone and perimeter wire overlap.
2076 – GPS signal Desired zone not found	The desired zone could not be found during edge following.	▶ Redefine the desired zone in the iMOW® App. Make sure that the desired zone and perimeter wire overlap.
2077 – Desired zone Desired zone outside home area	The desired zone is outside the stored mowing area.	▶ Redefine the desired zone in the iMOW® App. Make sure that the desired zone and perimeter wire overlap.
2080 – Network No LTE reception	No cellular reception.	▶ Contact an authorized STIHL iMOW® servicing dealer.
2090 – Radio module Contact your specialist dealer	Communication with the radio module is interrupted.	No action required, firmware will be automatically updated. ▶ If the problem persists, contact an authorized STIHL iMOW® servicing dealer.
2100 – GPS protect. Outside home area Machine disabled	The robotic mower was removed from the stored mowing area.	▶ Return the robotic mower to the home area and enter the PIN code. ▶ Alternatively, enter the PIN code and perform new installation.
2110 – GPS protect. New location New installation req.	The robotic mower was operated on a different mowing area. The wire signal of a second docking station is already stored.	▶ Perform new installation.
2400 – iMOW® successfully reset to factory default	Robotic mower has been reset to factory default.	▶ Confirm message by pressing the OK button.
4000 – Voltage error Battery overvoltage or undervoltage	Overvoltage or undervoltage in the battery.	▶ If the problem persists, contact an authorized STIHL iMOW® servicing dealer.
4001 – Temperature error Outside temperature range	Temperature in battery or inside the machine too low or too high.	▶ Allow the robotic mower to warm up or cool down.





















Message	Possible Cause	Remedy
4002 – Rollover	See message 1000.	▶ See message 1000.
4003 – Hood lifted Check hood, Then press OK	Hood has been lifted.	▶ Check the hood and confirm the message by pressing the OK button.
4004 – Drive braking time exceeded Press OK to release	<ul style="list-style-type: none"> – Error in the program sequence. – Perimeter wire is installed incorrectly. – Obstacles in the area of the perimeter wire. 	<ul style="list-style-type: none"> ▶ Confirm message by pressing the OK button. ▶ Check installation of the perimeter wire. ▶ Remove all obstacles in the mowing area.
4005 – Blade braking time exceeded Press OK to release	<ul style="list-style-type: none"> – Error in the program sequence. – Power failure during automatic operation. 	<ul style="list-style-type: none"> ▶ Confirm message by pressing the OK button ▶ Check power supply to the docking station. The LED must glow red during operation.
4006 – Charging interrupted Press OK to release	<ul style="list-style-type: none"> – Error in the program sequence. – Power failure during automatic operation. – Robotic mower has rolled out of docking station. 	<ul style="list-style-type: none"> ▶ Confirm message by pressing the OK button ▶ Check power supply to the docking station. The LED must glow red during operation. ▶ Check position of the docking station.
4008 – Flap not closed Press OK to release	<ul style="list-style-type: none"> – Flap position not detected correctly. – Sensor signal transmission error. 	<ul style="list-style-type: none"> ▶ Confirm message by pressing the OK button. ▶ Open and close flap again. ▶ If the problem persists, contact an authorized STIHL iMOW® servicing dealer.
4016 – Sensor deviation STOP button Press OK to release	– Error in the program sequence.	▶ Confirm message by pressing the OK button.
4027 – STOP button pressed Press OK to release	STOP button has been pressed.	▶ Confirm message by pressing the OK button.

22.2 Robotic Mower













Always activate the disabling device before carrying out any inspection, cleaning or maintenance.

Condition	Possible Cause	Remedy
The robotic mower operates at the wrong times.	Date and time incorrectly set.	▶ Set the time and date,  15.2.
	Active times incorrectly set.	▶ Set the active times,  14.6.
	Robotic mower has been operated by unauthorised persons.	▶ Set the safety level to "Medium" or "High",  15.4.
The robotic mower fails to operate during an active time.	Battery is charging.	▶ Allow the battery to finish charging,  12.4.
	Automatic mowing switched off.	▶ Switch on automatic mowing,  15.2.
	Active time switched off.	▶ Release the active time,  14.6.
	Rain detected.	▶ Set the rain sensor,  .
	Weekly mowing duration has been reached, no further mowing operations required that week.	▶ No further action necessary, mowing operations are automatically distributed over the week – if necessary, start the mowing operation with the "Start" menu,  14.3.
	Message is active.	▶ Rectify displayed error and confirm the message by pressing the OK button.
	<ul style="list-style-type: none"> – Docking station not connected to power supply. – Robotic mower too hot / too cold. – Power failure. 	<ul style="list-style-type: none"> ▶ Check the power supply to the docking station,  10.3. ▶ Allow the robotic mower to warm up or cool down gradually at ambient temperatures of about 50 °F to 68 °F (10 °C to 20 °C). ▶ Check the power supply.
The robotic mower fails to mow after the menu "Start" has been called up.	Insufficient battery charge.	▶ Charge the battery,  12.4.
	Rain detected.	▶ Set the rain sensor,  .
	Message is active.	▶ Rectify displayed error and confirm the message by pressing the OK button.
	The ON/OFF/Home button on the docking station has been pressed twice. Homecall is active.	▶ Press the ON/OFF/Home button twice to switch off Homecall or repeat command following docking.















Always activate the disabling device before carrying out any inspection, cleaning or maintenance.

Condition	Possible Cause	Remedy
The robotic mower is not working and nothing is shown in the display.	<ul style="list-style-type: none"> – Machine is in standby. – Battery discharged. 	<ul style="list-style-type: none"> ▶ Press any button to wake up the robotic mower. The status screen appears,  13.2. ▶ If the robotic mower is still not working, have the battery replaced by an authorized STIHL iMOW® servicing dealer.
The robotic mower is noisy and vibrates.	Mowing blade is damaged.	▶ Replace the mowing blade and remove any obstacles from the lawn,  21.3.
	Mowing deck is very dirty	▶ Clean the mowing deck,  20.
Poor mulching or mowing result.	Grass is too high in relation to the cutting height.	▶ Adjust the cutting height,  17.4.
	Lawn is extremely wet.	<ul style="list-style-type: none"> ▶ Set the rain sensor, . ▶ Change the active times,  14.6.
	Mowing blade is blunt or worn.	▶ Replace the mowing blade,  21.3.
	Active times insufficient, mowing duration too short.	<ul style="list-style-type: none"> ▶ Extend or add active times,  14.6. ▶ Extend the mowing duration, .
	Size of mowing area set incorrectly.	▶ Create a new mowing plan,  14.5.
	Long periods of rain.	<ul style="list-style-type: none"> ▶ Allow mowing during rain, . ▶ Extend the active times,  14.6.
Display in a foreign language	Language setting has been changed.	▶ Set the language,  .
Brown (earthy) patches appear in the mowing area.	Mowing duration is too long in relation to the mowing area.	▶ Reduce the mowing duration,  14.6.
	Perimeter wire has been routed with excessively tight radius.	▶ Correct the routing of the perimeter wire,  10.4.
	Size of mowing area set incorrectly.	▶ Create a new mowing plan,  14.5.
Mowing operations are significantly shorter than usual.	Grass is very high or too wet.	<ul style="list-style-type: none"> ▶ Adjust the cutting height,  17.4. ▶ Set the rain sensor, . ▶ Change the active times,  14.6.
	Machine (mowing deck, drive wheels) is very dirty.	▶ Clean the machine,  20.
	Battery has reached end of service life.	▶ Have the battery replaced by an authorized STIHL iMOW® servicing dealer.
The robotic mower is docked, the battery is not charging.	The battery does not need to be charged.	▶ No action necessary. The battery charging occurs automatically below a certain voltage.





Always activate the disabling device before carrying out any inspection, cleaning or maintenance.

Condition	Possible Cause	Remedy
	Docking station not connected to power supply.	▶ Check power supply to the docking station,  10.3.
	Incorrect docking.	▶ Place the robotic mower in the mowing area and send it back to the docking station ( 14.4), check for correct docking. If necessary, correct the position of the docking station,  10.3.
	Charging contacts corroded.	▶ Have the charging contacts replaced by an authorized STIHL iMOW® servicing dealer.
Docking not working.	Uneven area under or around docking station.	▶ Level out the area under and around the docking station.
	Base plate of the docking station is bent.	▶ Install docking station flat and level.
	Dirty drive wheels or dirty base plate.	▶ Clean the drive wheels and the base plate of the docking station,  20.
	Perimeter wire incorrectly routed in area of docking station.	▶ Re-route the perimeter wire. Ensure correct routing in the area of the docking station,  10.4.
	Ends of perimeter wire not cut.	▶ Cut the perimeter wire as described and route it without excess length. Do not roll up protruding ends,  10.5.
The robotic mower travels past the docking station or docks at an angle.	Wire signal affected.	▶ Link the robotic mower and docking station again. Ensure that the robotic mower is in correct alignment to the docking station.
	Perimeter wire incorrectly routed in area of docking station.	▶ Re-route the perimeter wire. Ensure correct routing in the area of the docking station,  10.4. ▶ Check for correct connection of the perimeter wire ends in the docking station,  10.5.
The robotic mower has crossed the perimeter wire.	Perimeter wire incorrectly routed, clearances are not correct.	▶ Check the routing of the perimeter wire,  10.7.
	Slope of mowing area too steep.	▶ Check the clearances with the iMOW® Ruler,  11.3.
	Interference affecting the robotic mower.	▶ Contact an authorized STIHL iMOW® servicing dealer.
The robotic mower frequently becomes stuck.	Cutting height too low.	▶ Increase the cutting height,  17.4.
	Drive wheels dirty.	▶ Clean the drive wheels,  20.
	Depressions or obstacles in the mowing area.	▶ Fill up holes in the mowing area, install restricted areas around obstacles such as exposed roots, remove obstacles.

Always activate the disabling device before carrying out any inspection, cleaning or maintenance.

Condition	Possible Cause	Remedy
Impact sensor is not activated when the robotic mower hits an obstacle.	Low obstacle (height less than 3.9 in. (10 cm)).	▶ Remove the obstacle or block it off with a restricted area,  11.6.
	The obstacle is not firmly attached to the ground – e.g. fallen fruit or tennis ball.	▶ Start all mowing operations at the docking station in suitable mowing areas,  15.6.
Driving tracks at edge of mowing area.	Too frequent edge mowing.	▶ Switch off edge mowing or reduce it to once per week,  15.3.
	Starting points in use.	▶ Start all mowing operations at the docking station in suitable mowing areas,  15.6.
	Mowing duration too long.	▶ Reduce mowing duration,  .
	Battery is charged very frequently towards the end of its service life.	▶ Have the battery replaced by an authorized STIHL iMOW® servicing dealer.
	Offset drive home (passage) not switched on.	▶ Switch on offset drive home,  15.3.
Unmowed grass at edge of mowing area.	Edge mowing switched off.	▶ Mow the edge once or twice per week,  15.3
	Perimeter wire routed inaccurately.	▶ Check the routing of the perimeter wire,  10.7. ▶ Check the clearances with the iMOW® Ruler,  11.3.
	Grass is out of reach of mowing blade.	▶ Cut the unmowed areas regularly using a suitable grass trimmer.
No wire signal	Docking station switched off – the LED is off.	▶ Switch on the docking station,  12.
	Docking station not connected to electrical socket – the LED is off.	▶ Check power supply to the docking station,  10.3.
	Perimeter wire not connected to the docking station – red LED flashes.	▶ Connect the perimeter wire to the docking station,  10.5.
	Break in perimeter wire – red LED flashes.	▶ Search for wire break ( 22.3), then repair perimeter wire using wire connectors,  11.14.
	Robotic mower and docking station are not linked.	▶ Link robotic mower and docking station,  .
	Electronics error.	▶ Contact an authorized STIHL iMOW® servicing dealer.

Always activate the disabling device before carrying out any inspection, cleaning or maintenance.

Condition	Possible Cause	Remedy
	Installed perimeter wire too short – red LED flashes rapidly at intervals,  12.1.	<ul style="list-style-type: none"> ▶ Install the STIHL Small Area Module AKM 100. ▶ Contact an authorized STIHL iMOW® servicing dealer.
The robotic mower is not receiving any GPS signal.	The connection to the satellites is being established.	No further action required. It can take a few minutes for the connection to be established.
	3 or fewer satellites within range.	No further action required. It can take a few minutes for the connection to be established.
	No GPS signal.	▶ Avoid or remove obstacles that might be blocking the signal (e.g. trees, canopies).
The robotic mower cannot be reached using the iMOW® App.	Cellular module inactive.	The cellular module is switched off during linking, then it is reactivated and the robotic mower can be reached again.
	Robotic mower in standby mode.	▶ Activate the robotic mower by pressing the button, set "Standard" energy mode.
	Smart phone or tablet is not connected to the Internet.	▶ Connect the device on which the app is installed to the Internet.
	Robotic mower not associated with the correct e-mail address.	▶ Correct the e-mail address.
Internal map for the direct drive home function cannot be created.	Test run interrupted or cancelled.	▶ Repeat test run.  15.7
	Perimeter wire routed inaccurately.	▶ Check the routing of the perimeter wire,  .
	The robotic mower has left the perimeter wire.	▶ Check the routing of the perimeter wire,  .

22.3 Searching for a Wire Break

The LED on the docking station flashes red when there is a break in the perimeter wire.

The following instructions describe how to search for a wire break in a clockwise direction, i.e. if the perimeter wire is followed in a clockwise direction when facing the charging contacts of the docking station. The search can also be performed in a counterclockwise direction if necessary. However, if you search in a counterclockwise direction, you must disconnect the right perimeter wire end.

⚠ WARNING

To reduce the risk of electric shock, always unplug the power supply from the electrical socket before removing the cover of the docking station.

To find a wire break:

- ▶ Press the ON/OFF/Home button on the docking station one time to activate the search for a wire break. The LED on the docking station will continue to flash red, while in the search function.

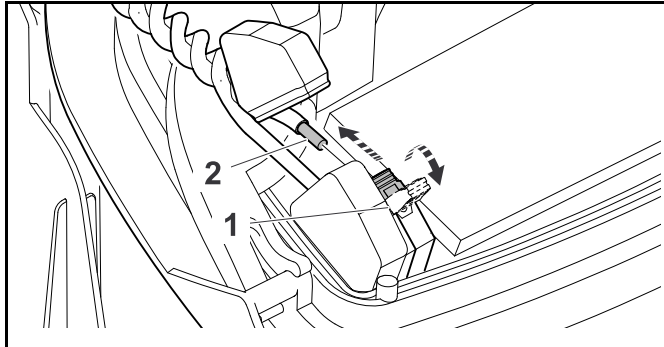

- ▶ Disconnect the power supply from the electrical outlet.
- ▶ Remove the docking station cover and open the panel.
- ▶ Press and open the left clamping lever (1).
- ▶ Remove the left stripped perimeter wire end (2).
- ▶ Close the clamping lever (1)
- ▶ Close the panel and re-attach the docking station cover.

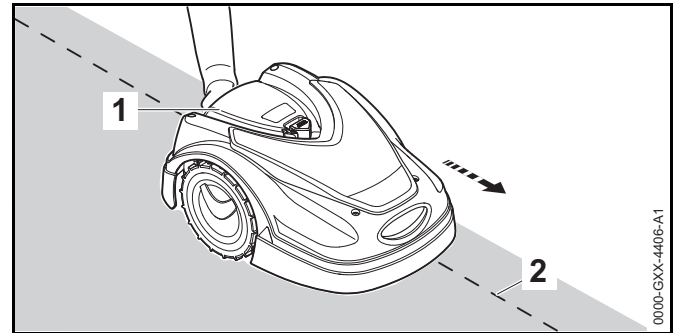

- ▶ In the "Service" menu, select the "Find wire break" entry and press the OK button.
- ▶ Lift the robotic mower slightly by the rear carrying handle (1) and relieve the weight on the drive wheels. Push the machine, resting on its front wheels. Follow the perimeter wire (2).
- ▶ Starting at the docking station, follow the edge of the mowing area in a clockwise direction with the robotic mower (1). Ensure that the perimeter wire (2) runs under the wire sensor in the robotic mower. The wire sensors are installed in a protected position on the left and right at the front of the robotic mower.
- ▶ During the wire break search, the signal strength is indicated on the display. The wire sensors are in the ideal position above the perimeter wire when this value is at its highest.



If the wire sensors are correctly receiving the wire signal, the display shows this symbol.



In the area of the wire break, the signal strength drops and the display shows this symbol.

- ▶ Repair the wire break using a wire connector, [11.14](#). If necessary, re-route the perimeter wire to avoid the source of the wire break.

NOTICE

If you cannot find a wire break as described, contact your authorized STIHL iMOW® servicing dealer.

23 Specifications

23.1 STIHL RMI 422.2 PC Robotic Mower (iMOW®)

RMI = Robotic lawn mower, automatic and battery powered

- Cutting width: 7.9 in. (20 cm)
- Cutting height: 0.79 in. to 2.4 in. (20 mm to 60 mm)
- Speed of mowing blade: 4450 RPM
- Weight: 19.8 lbs. (10 kg)
- Insulation: Class III (designed to be supplied from a separated/safety extra-low voltage (SELV) power source)
- Protection rating: IPX4 (protected against spraying or splashing water from all directions)
- Permissible ambient temperature range during use: 41 °F to 104 °F (5 °C to 40 °C)
- Permissible ambient temperature range during storage: 32 °F to 122 °F (0 °C to 50 °C)
- Supported mobile radio frequency bands: E-GSM-900, DCS-1800
- Radiated maximum transmitting power:
 - E-GSM-900: 880 to 915 MHz, 33.0 dBm
 - DCS-1800: 1710 to 1785 MHz, 30.0 dBm
 - LTE-CAT-M1: 698 to 960 MHz, 23.0 dBm
 - LTE-CAT-M1: 1710 to 2170 MHz, 23.0 dBm
- Frequency range of perimeter wire and search loops: 1 kHz to 90 kHz
- Maximum field strength: < 72 µA/m

23.2 STIHL AAI 100.0 Battery

Approved charging method: STIHL ADO 402 Docking Station in combination with OWA-60U-27VCAM Power Supply

- Battery technology: Lithium-Ion
- Voltage: 18.5 V
- Rated capacity in Ah¹: 4.5 Ah
- Stored energy in Wh²: 83 Wh
- Weight in kg: 3.1 lbs. (0.8 kg)
- Permissible ambient temperature range during use or storage: 14 °F to 122 °F (- 10 °C to 50 °C)

23.3 STIHL ADO 402 Docking Station and OWA-60U-27VCAM Power Supply

STIHL ADO 402 Docking Station

- Approved power supply: OWA-60U-27VCAM Power Supply.
- Voltage: 27 V
- Amperage: 2.3 A
- Insulation: Class III (designed to be supplied from a separated/safety extra-low voltage (SELV) power source)
- Protection rating: IPX4 (protected against spraying or splashing water from all directions)
- Weight: 6.0 lbs. (2.7 kg)
- Permissible ambient temperature range during use or storage: 32 °F to 122 °F (0 °C to 50 °C)

OWA-60U-27VCAM Power Supply

For use only with STIHL ADO 402 Docking Station.

¹ Rated capacity calculated pursuant to IEC 61960. Usable energy available to the operator will be less.

² The battery is marked with its stored energy as provided by the cell manufacturer. Usable energy available to the operator will be less.

- Input Voltage: 110 V to 240 V
- Frequency: 50 Hz to 60 Hz
- Output Voltage: 27 V
- Insulation: Class II (Double Insulation)
- Protection rating for power body: IP67 (protected from total dust ingress)
- Permissible ambient temperature range during use or storage: 32 °F to 122 °F (0 °C to 50 °C)

23.4 Symbols on the Robotic Mower, Battery, Docking Station and Power Supply

Symbol	Explanation
V	Volt
Hz	Hertz
A	Ampere
Ah	Ampere hour
W	Watt
Wh	Watt hour
AC	Alternating current
IP	Degree of electrical protection



Cutting width of the mowing blade in centimeters



STIHL products must not be disposed of in the household trash, but only in accordance with local, state and federal laws and regulations and as provided in this manual, 25.



Direct current



Number of cells and stored energy according to cell manufacturer's specification. Usable energy will be less.



The RBRC seal indicates that STIHL has prepaid for battery recycling.



Insulation: Class III (designed to be supplied from a separated/safety extra-low voltage (SELV) power source)



Certification/listing mark of UL.



Certification/listing mark of UL.



Energy Efficiency Level.

23.5 Engineering Improvements

STIHL's philosophy is to continually improve all of its products. As a result, engineering changes and improvements are made from time to time. Therefore, some changes, modifications and improvements may not be covered in this manual. If the operating characteristics or the appearance of your machine differs from those described in this manual, please contact your STIHL dealer or the STIHL distributor in your area for assistance.

23.6 FCC 15 Compliance Statement and ISCED Declarations

This device contains a transmitter (IC ID: 8595A-2AGQN4NNN) that complies with part 15 of the FCC Rules and to RSS of Industry Canada.

Operation is subject to the following two conditions:

- this device may not cause harmful interference.
- this device must accept any interference received, including interference that may cause undesired operation.

Note: This equipment has been tested and found to comply with the limits for a Class B digital device, pursuant to part 15 of the FCC Rules. These limits are designed to provide reasonable protection against harmful interference in a residential installation. This equipment generates, uses and can radiate radio frequency energy and, if not installed and used in accordance with the instructions, may cause harmful

interference to radio communications. However, there is no guarantee that interference will not occur in a particular installation.

If this equipment does cause harmful interference to radio or television reception, which can be determined by turning the equipment off and on, the user is encouraged to try to correct the interference by one or more of the following measures:

- reorient or relocate the receiving antenna,
- increase the separation between the equipment and receiver,
- connect the equipment into an outlet on a circuit different from that to which the receiver is connected,
- consult an authorized STIHL servicing dealer or an experienced radio/TV technician for help.

Do not change or modify this product in any way unless specifically allowed in this manual, since this could void your authority to operate it.

This Class B digital apparatus complies with Canadian ICES-003.

24 Replacement Parts and Equipment

24.1 Genuine STIHL Replacement Parts

STIHL recommends the use of genuine STIHL replacement parts. Genuine STIHL parts can be identified by the STIHL part number, the **STIHL** logo and, in some cases, by the STIHL parts symbol . The symbol may appear alone on small parts.

24.2 Standard Replacement Parts and Accessories

Replacement Parts

- Mowing blade: 6301 702 0101

Accessories

- Kit S Installation kit for mowing areas up to 600 square yards (500 m²) (contains 150 Wire stakes AFN 075.0, 3 Wire connectors ADV 010.0)
- Kit L Installation kit for mowing areas from 0.5 acres to 1 acre (2000 m² to 4000 m²) (contains 375 Wire stakes AFN 075.0, 7 Wire connectors ADV 010.0)
- STIHL Small Area Module AKM 100.0 for mowing areas with a total length of perimeter wire less than 262 ft. (80 m)

25 Disposal

25.1 Disposal of the Robotic Mower, Docking Station and Power Supply

WARNING

Even if believed to be discharged, the lithium ion battery integrated into the robotic mower may never totally discharge and still may deliver a dangerous short circuit current. Handle a discharged/depleted battery carefully. If damaged or exposed to high temperatures, it may leak, generate heat, catch fire or explode.

STIHL products must not be thrown in household trash or disposed of except as outlined in this manual.

- ▶ Take the robotic mower to an authorized STIHL iMOW® servicing dealer to have its integrated battery removed and recycled.
- ▶ Take the docking station, power supply, accessories and packaging to an approved disposal site for environmentally friendly recycling.
- ▶ Observe all federal, state and local disposal rules and regulations.
- ▶ Contact your authorized STIHL iMOW® servicing dealer for the latest information on disposal and recycling.



STIHL is committed to the development of products that are environmentally responsible. This commitment does not stop when the product leaves the authorized STIHL iMOW® servicing dealer. STIHL has partnered with the RBRC (Rechargeable Battery Recycling Corporation) to promote the collection and recycling of spent STIHL lithium ion batteries in the United States and Canada.

The RBRC seal indicates that STIHL has prepaid for battery recycling. RBRC has a toll free phone number (1-800-822-8837) that connects you to information on battery recycling locations and information on battery disposal bans or restrictions in your area.

26 Installation Examples

26.1 Installation Examples

Rectangular mowing area with one tree and swimming pool:

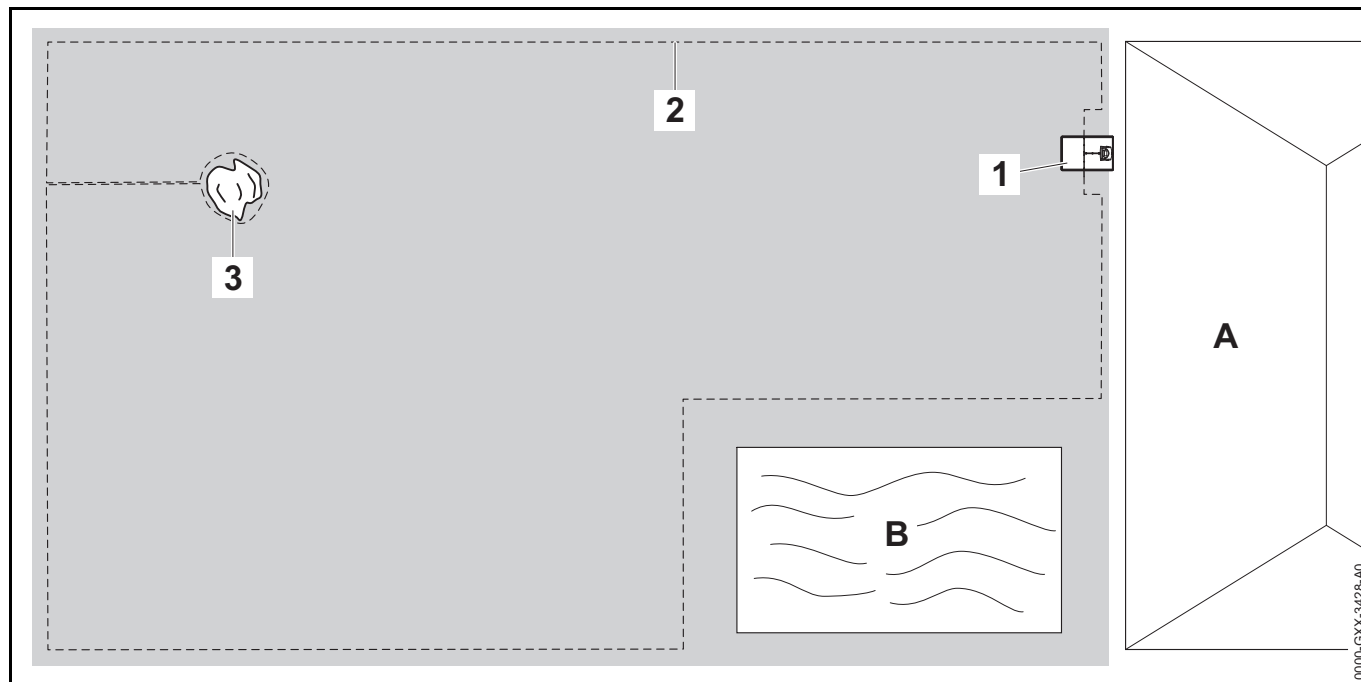

- **Docking station:** Location (1) next to the house (A).
- **Restricted area:** Installation around the free-standing tree (3), based on a linking section installed at right angles to the perimeter of the mowing area.
- **Swimming pool:** Distance between perimeter wire (2) and pool (B): 3.3 ft. (1 m).
- **Wire clearances:**
 - Clearance from obstacles which can be travelled on, such as patios and paths with a maximum height difference between lawn area and obstacle of +/- 0.4 in. (1 cm): 0 in. (0 cm)
 - Clearance from high obstacles: 11 in. (28 cm)
 - Clearance from the tree: 11 in. (28 cm)
 - Clearance from the pool: 3.3 ft. (1 m)
- **Programming:** No further modification is necessary following definition of the size of the mowing area.
- **Particulars:** Unmowed areas around the swimming pool must be mowed manually or cut with a suitable trimmer or other tool.

U-shaped mowing area with several free-standing trees:

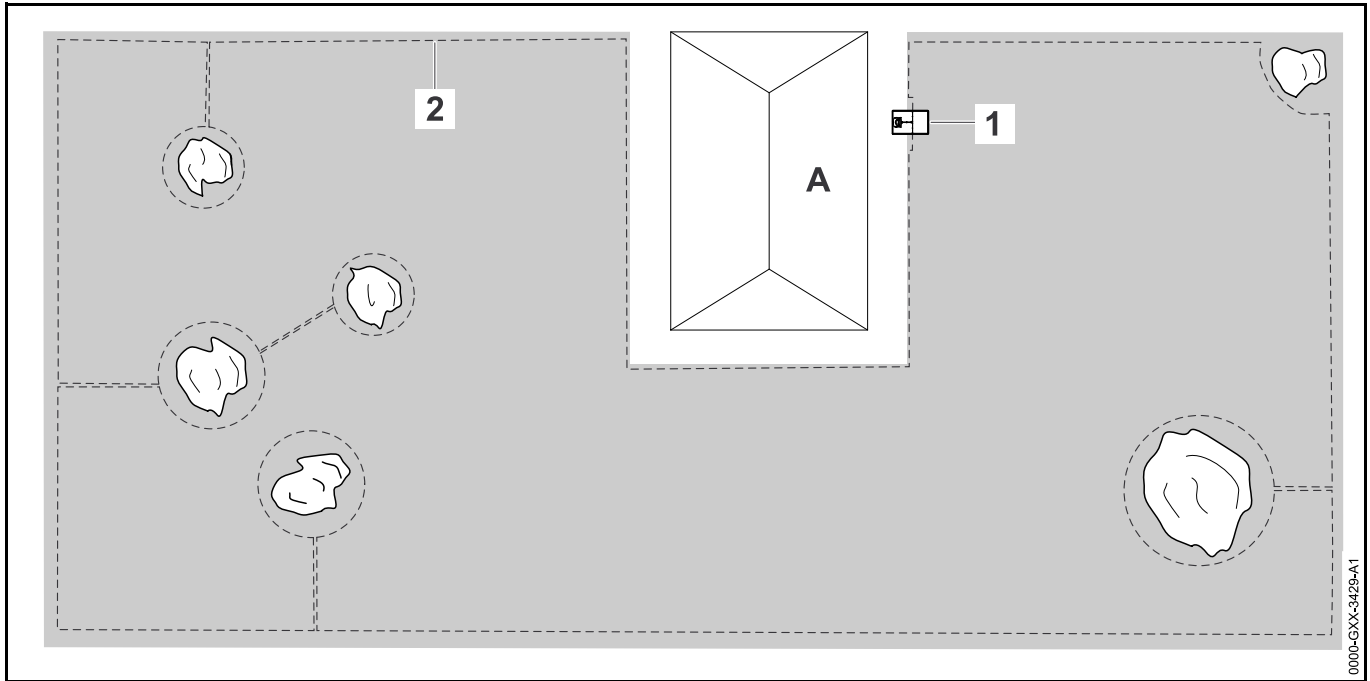

- **Docking station:** Location (1) next to the house (A)
- **Restricted area:** Installation around the free-standing trees, based on linking sections installed at right angles to the perimeter of the mowing area (2), two restricted areas are connected via a linking section.
- **Swimming pool:** Distance between perimeter wire (2) and pool B: 3.3 ft. (1 m)
- **Wire clearances:**
 - Clearance from obstacles which can be travelled on, such as patios and paths with a maximum height difference between lawn area and obstacle of +/- 0.4 in. (1 cm): 0 in. (0 cm)
 - Clearance from high obstacles: 11 in. (28 cm)
 - Clearance from the trees: 11 in. (28 cm)
- **Programming:** No further modification is necessary following definition of the size of the mowing area.
- **Particulars:** Tree in the corner of the mowing area. Mow the area behind the blocked-off tree regularly using a suitable trimmer or other tool.

Divided mowing area with a pond and a free-standing tree:

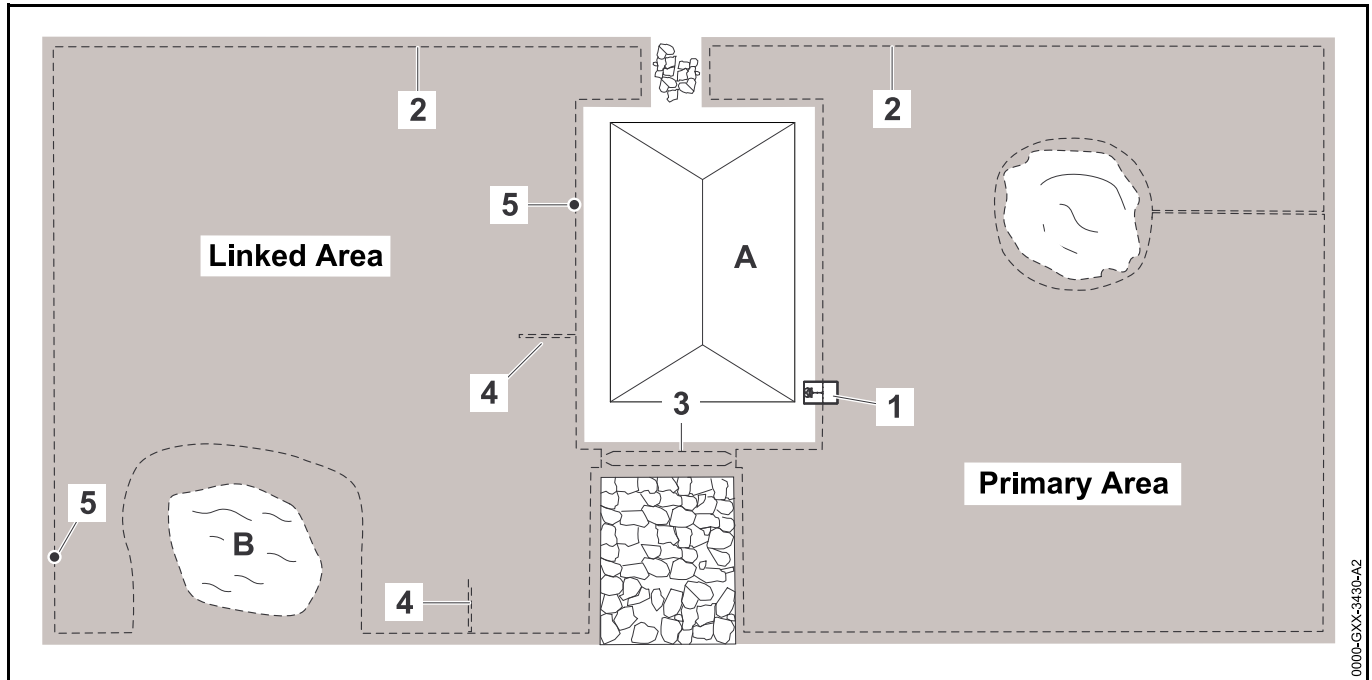

- **Docking station:** Location (1) next to the house (A)
- **Restricted area:** Installation around the free-standing tree, based on a linking section installed at right angles to the perimeter of the mowing area.
- **Pond:** Clearance from the perimeter wire (2) to the pond (B): 3.3 ft. (1 m)
- **Wire clearances:**
 - Clearance from obstacles which can be travelled on, such as patios and paths with a maximum height difference between lawn area and obstacle of +/- 0.4 in. (1 cm): 0 in. (0 cm)
 - Clearance from high obstacles: 11 in. (28 cm)
 - Clearance around the tree: 11 in. (28 cm)
 - Clearance from the pond: 3.3 ft. (1 m)
- **Confined area:** Installation of a corridor (3) with a wire clearance of 9 in. (22 cm).
- **Search loops:** Installation of two search loops (4) with a minimum distance from the corridor entrance of 6.6 ft. (2 m) for using the drive home function. Note the minimum clearance from corners,  11.9.
- **Programming:** Define the total size of the mowing area, program two starting points (5) (close to the docking station and in the corner near the pond) – starting frequency 2 of 10 operations in each case.
- **Points to note:** Unmowed areas, e.g. around the pond, must be mowed manually or cut with a suitable trimmer or other tool.

Divided mowing area. The robotic mower cannot travel independently from one mowing area to the other:

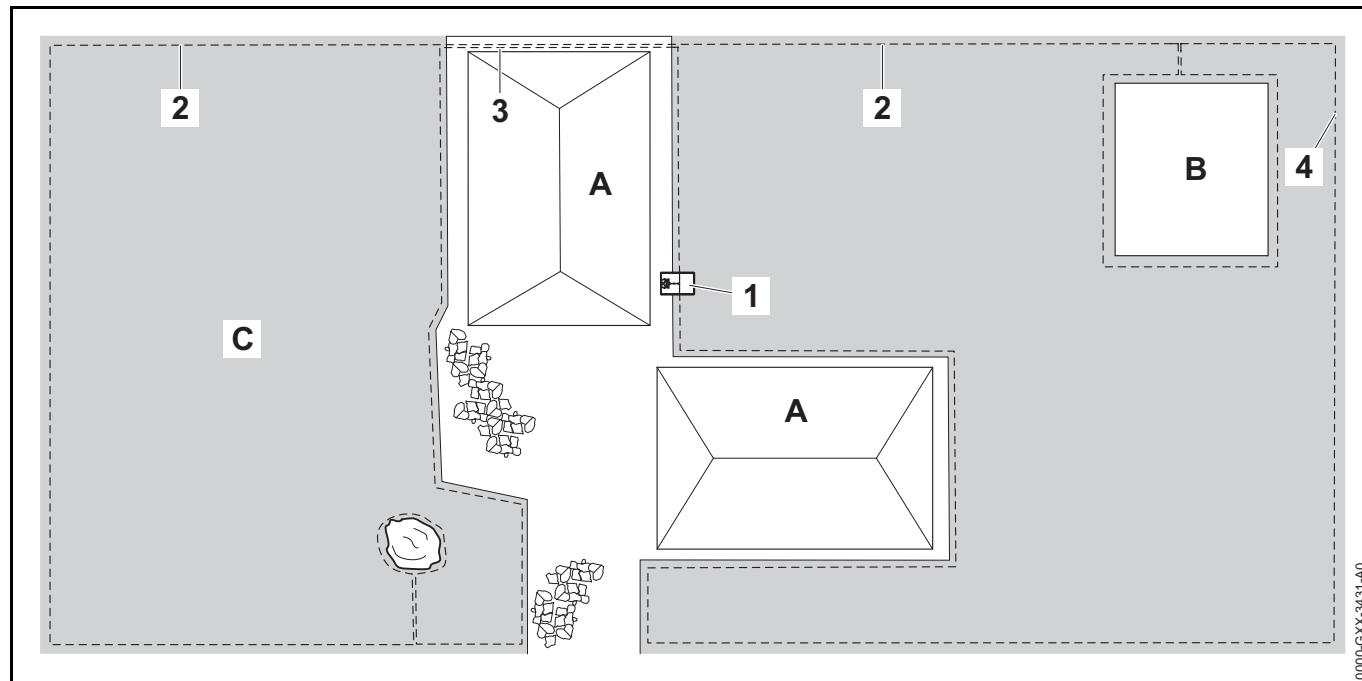

- **Docking station:** Location (1) next to the house (A)
- **Restricted area:** Installation of the perimeter wire (2) around the free-standing tree and around the vegetable patch (B) based on a linking section installed at right angles to the perimeter of the mowing area.
- **Wire clearances:**
 - Clearance from obstacles which can be travelled on, such as patios and paths with a maximum height difference between lawn area and obstacle of +/- 0.4 in. (1 cm): 0 in. (0 cm)
 - Clearance from high obstacles: 11 in. (28 cm)
 - Clearance around the tree: 11 in. (28 cm)
- **Secondary area:** Installation of a secondary area (C) with a linking section (3) on the patio routed in a cable duct.
- **Programming:** Define the size of the mowing area (without secondary area), program one starting point (4) in the confined area with a starting frequency 2 of 10 operations.
- **Particulars:** Bring the robotic mower to the secondary area several times per week and activate the command "Start mowing". Take the mowing performance into account. If necessary, install two separate mowing areas with 2 docking stations.

Mowing area around a free-standing house with external docking station (1):

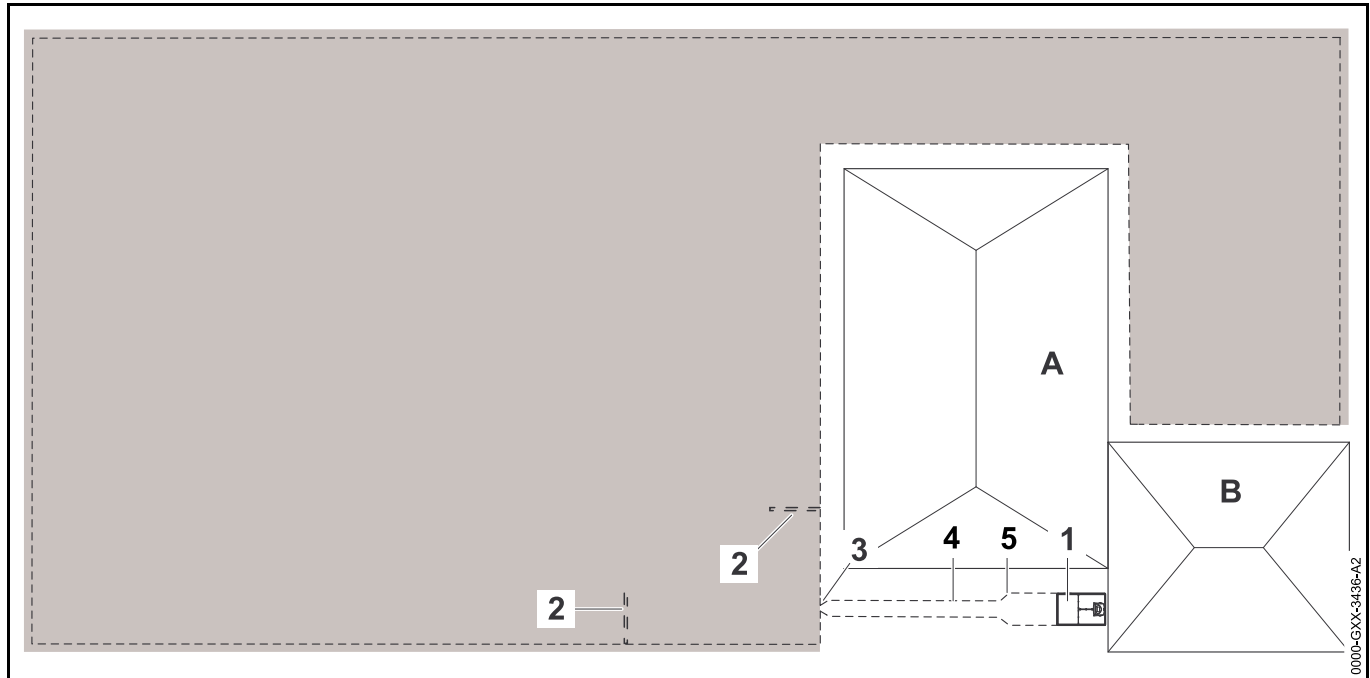

- **Docking station:** Location next to the garage (B) and behind the house (A).
- **Wire clearances:**
 - Clearance from obstacles which can be travelled on, such as patios and paths with a maximum height difference between lawn area and obstacle of +/- 0.4 in. (1 cm): 0 in. (0 cm)
 - Clearance from high obstacles: 11 in. (28 cm)
- **Search loops:** Installation of two search loops (2) with a minimum distance from the corridor entrance of 6.6 ft. (2 m) for using the drive home function. Note the minimum clearance from corners, 11.9.
- **Programming:** Set the size of the mowing area and at least one starting point (2), 15.6.
- **Points to note:** Installation of a corridor (4) with funnel-shaped entrance area (3) with a wire clearance of 9 in. (22 cm). The corridor leads to the external docking station (1). Increase the wire clearance (5) in the corridor to the width of the base plate with a length of (3.3 ft. (1 m)) in front of the docking station. Note the space requirement in the corridor and beside the docking station.

27 Open Source Software

27.1 License Text

This product contains copyrighted open source software published by the respective authors under certain license conditions including the "GNU General Public License"

(GPL), the "GNU Lesser General Public License" (LGPL), the "Apache License" or similar licenses. If there are any copyright notices, terms of use, or licensing terms contained in this user manual that are in conflict with any applicable open source license, such terms do not apply. The use and distribution of the open source software contained herein is solely governed by the respective open source license. To the extent that the applicable license grants you the right to the source code of this software and/or other additional data, you may obtain such data for a period of three years after our last delivery of the product and, if the licensing terms require it, for as long as we provide customer support for the product. You may obtain the complete corresponding source code from us by sending an email to oss@stihl.de. If you would like to obtain the complete corresponding source code on a physical medium (e.g., CD-ROM), you will be charged for the cost of physically distributing the source code. This offer is valid for anyone who is in receipt of this information.

A current list of each of the open source components included can be found at the following address:
<http://opensource.stihl.com/>

Table des matières

1	Préface	98
2	Indications concernant la présente Notice d'emploi	98
2.1	Mentions d'avertissement	98
2.2	Symboles employés dans le texte	98
3	Principales pièces	99
3.1	Robot de tonte	99
3.2	Station de base	100
3.3	Matériel d'installation	100
3.4	Console de commande	101
4	Symboles de sécurité	101
4.1	Robot de tonte	101
5	CONSIGNES DE SÉCURITÉ IMPORTANTES	102
5.1	Utilisation prévue	102
5.2	Opérateur	102
5.3	Équipement de protection individuelle	103
5.4	Robot de tonte	103
5.5	Batterie intégrée	104
5.6	Utilisation du robot de tonte	106
6	Sécurité de la station d'accueil et de l'alimentation électrique	109
6.1	Introduction	109
6.2	Avertissements et consignes	110
7	Maintenance, réparation et rangement	112
7.1	Avertissements et instructions	112
8	Principe de fonctionnement	113
9	Principales caractéristiques	114
9.1	Équipements clés	114
10	Installation du robot de tonte	115
10.1	Préparation de la pelouse et du robot de tonte en vue des étapes de tonte	115
10.2	Réglage de la langue, de la date et de l'heure	116
10.3	Installation de la station de base	117
10.4	Pose du fil de délimitation	122
10.5	Raccordement du fil de délimitation à la station de base	126
10.6	Connexion du robot de tonte et de la station de base	129
10.7	Vérification de l'installation	130
10.8	Programmation du robot de tonte : plan de tonte	131
10.9	Fin de la première installation et premier processus de tonte	132
11	Installation du fil périmétrique	133
11.1	Planification de l'agencement de la zone de tonte	133
11.2	Réalisation du croquis de la zone de tonte	134
11.3	Mesure des distances du fil à l'aide de l'iMOW® Ruler	134
11.4	Mesure des distances du fil aux coins	136
11.5	Pose du fil de délimitation dans des espaces confinés	136
11.6	Pose du fil autour d'îlots de blocage	136
11.7	Installation de sections de liaison et de zones annexes	138
11.8	Installation de couloirs	138
11.9	Installation de boucles de recherche	139
11.10	Installation de sections de liaison	140
11.11	Tonte précise le long des bords	141
11.12	Terrain en pente dans la zone de tonte	141
11.13	Installation de fil de réserve	141
11.14	Utilisation des connecteurs de fil	142
11.15	Pose du fil de délimitation en bordure de la zone de tonte	142
12	Station d'accueil	143
12.1	DEL sur la station d'accueil	143
12.2	Commandes de la station d'accueil	143
12.3	Accostage du robot de tonte	144
12.4	Recharge du robot de tonte	144
13	Informations affichées sur le panneau de commande	145
13.1	Zone d'info	145
13.2	Écrans statuts	146
14	Fonctions du menu	147
14.1	Navigation dans les menus	147
14.2	Vue d'ensemble	149
14.3	Départ	149
14.4	Trajet retour	149

14.5 Plan de tonte	149	22.1 Messages	172
14.6 Temps actifs	151	22.2 Robot de tonte	181
14.7 Plus	152	22.3 Recherche d'une rupture du fil	187
14.8 Informations	153	23 Spécifications	188
15 Réglages	154	23.1 Robot de tonte STIHL RMI 422.2 PC (iMOW®)	188
15.1 Vue d'ensemble des réglages	154	23.2 Batterie STIHL AAI 100.0	188
15.2 Réglages de l'iMOW®	155	23.3 Station de base STIHL ADO 402 et bloc d'alimentation OWA-60U-27VCAM	188
15.3 Installation	156	23.4 Symboles sur le robot de tonte, la batterie, la station d'accueil et l'alimentation électrique	189
15.4 Sécurité	157	23.5 Améliorations technologiques	189
15.5 Service	159	23.6 Déclaration de conformité FCC 15 et déclarations ISED	190
15.6 Réglage des points de départ	159	24 Pièces de rechange et équipement	190
15.7 Trajet retour direct	160	24.1 Pièces de rechange originales STIHL	190
16 Application STIHL iMOW®	161	24.2 Pièces de rechange et accessoires standard	190
16.1 Fonctions de l'application iMOW®	161	25 Élimination	191
17 Pendant l'utilisation	162	25.1 Mise au rebut du robot de tonte, de la station de base et du bloc d'alimentation	191
17.1 Tonte automatique	162	26 Exemples d'installation	192
17.2 Durée de tonte	162	26.1 Exemples d'installation	192
17.3 Ouverture et fermeture du volet	162	27 Logiciel open source	198
17.4 Réglage de la hauteur de coupe	163	27.1 Texte de licence	198
17.5 Réglage de la durée de tonte et des temps actifs	164		
17.6 Tonte en dehors des temps actifs	164		
18 Transport	165		
18.1 Transport du robot de tonte	165		
19 Entreposage du robot de tonte et de la station d'accueil	166		
19.1 Station de base et bloc d'alimentation	166		
19.2 Robot de tonte	166		
20 Nettoyage	167		
20.1 Nettoyage du robot de tonte et de la station de base	167		
21 Inspection et maintenance	168		
21.1 Intervalles d'inspection et d'entretien	168		
21.2 Inspection de la lame de coupe	169		
21.3 Remplacement de la lame de coupe	169		
21.4 Montage et retrait de la plaque porteuse	170		
22 Guide de dépannage	172		

STIHL

La présente Notice d'emploi est protégée par des droits d'auteur. Tous droits réservés, en particulier tout droit de copie, de traduction et de traitement avec des systèmes électroniques quelconques.

1 Préface

Merci pour votre achat. Les informations du présent manuel vous aideront à obtenir des performances et une satisfaction maximales de votre robot de tonte STIHL et, si vous les respectez, à réduire les risques de blessures liées à son utilisation.

IMPORTANT

À LIRE ATTENTIVEMENT AVANT UTILISATION

À CONSERVER POUR RÉFÉRENCE ULTÉRIEURE



Un robot de tonte étant un outil de coupe à grande vitesse, conçu pour fonctionner sans supervision ni contrôle actifs de l'utilisateur, des précautions de sécurité particulières doivent être observées pour réduire le risque de blessure.



Lire attentivement le présent manuel d'utilisation avant la mise en service de votre robot de tonte et le consulter régulièrement. Respecter toutes les précautions de sécurité. Une utilisation imprudente ou inadéquate du robot de tonte peut provoquer des blessures graves ou mortelles.

Le présent robot de tonte est doté d'un récepteur GPS et peut aussi se connecter à Internet via un réseau mobile, ce qui permet à l'utilisateur de suivre les activités de tonte et de modifier certains réglages à l'aide des applications web et mobiles STIHL iMOW® Canada (« application iMOW® »).

Discuter de la mise en service et de l'utilisation de votre robot de tonte avec votre revendeur réparateur STIHL iMOW® agréé. STIHL recommande de demander à un revendeur réparateur STIHL iMOW® agréé d'effectuer la configuration du robot de tonte.

Avant que le robot de tonte puisse se connecter à Internet, un revendeur STIHL iMOW® agréé doit débloquer l'unité. Le revendeur peut également assister l'utilisateur pendant le processus d'inscription et d'activation.

Ne pas prêter ni louer le robot de tonte sans le présent manuel d'utilisation. N'autoriser que les personnes qui comprennent parfaitement les informations figurant dans ce manuel à mettre en service, utiliser ou entretenir le robot de tonte. L'utilisateur doit connaître l'ensemble des éléments de commande du robot de tonte avant toute utilisation. L'utilisateur sera tenu responsable de tout risque ou accident pouvant survenir à d'autres personnes ou à leurs biens.

Pour de plus amples informations ou si certaines des instructions de ce manuel ne sont pas comprises, se reporter à l'application iMOW®, consulter l'adresse www.stihl.ca ou contacter un revendeur réparateur STIHL iMOW® agréé.

2 Indications concernant la présente Notice d'emploi

2.1 Mentions d'avertissement

Ce manuel contient des informations de sécurité qui nécessitent votre attention particulière et qui sont signalées par les symboles et les mentions d'avertissement suivants :



DANGER

Indique une situation dangereuse qui, si elle n'est pas évitée, entraînera la mort ou des blessures graves.



AVERTISSEMENT

Indique une situation dangereuse qui, si elle n'est pas évitée, pourrait entraîner la mort ou des blessures graves.

A/V/S

Indique un risque de dommages matériels, y compris les dommages à la machine ou à ses composants individuels.

2.2 Symboles employés dans le texte

Le symbole suivant est inséré dans le texte pour vous faciliter l'utilisation de la présente Notice :

 Ce symbole renvoie au chapitre ou sous-chapitre indiqué, de la présente Notice d'emploi.

3 Principales pièces

3.1 Robot de tonte

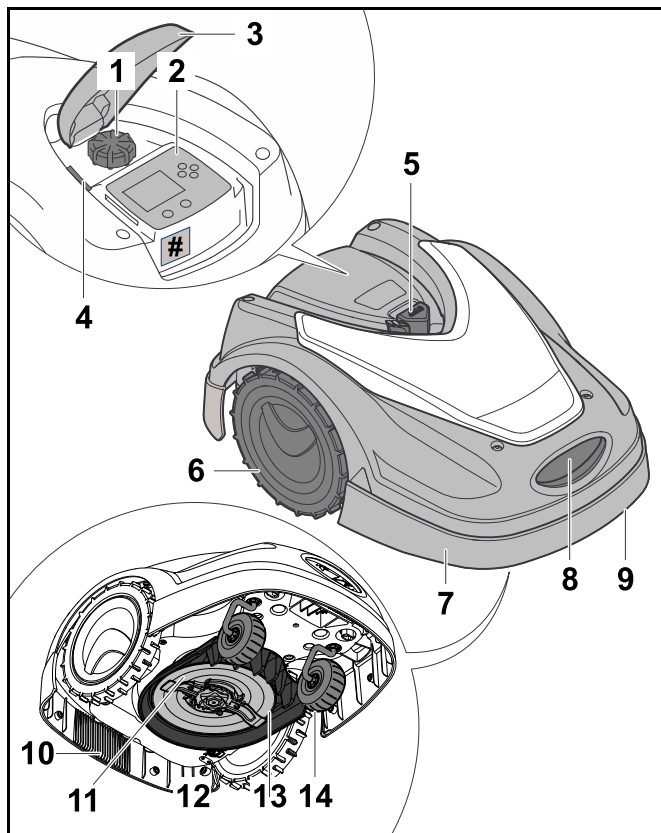

1 Bouton de réglage de la hauteur de coupe
Pour régler la hauteur de la lame de coupe.

2 Console de commande

Pour naviguer dans les options de menu du robot de tonte.

3 Volet

Recouvre la console de commande et le bouton de réglage de la hauteur de coupe.

4 Capteur de pluie

Détecte la pluie.

5 Touche STOP

Arrête le robot de tonte et la lame de coupe.

6 Roues arrière

Roues motrices du robot de tonte.

7 Capot

Recouvre les éléments internes du robot de tonte.

8 Contacts de charge

Contacts électriques du robot de tonte permettant de le connecter à la station de base pour la recharge.

9 Poignée de transport avant (intégrée au capot)

Pour soulever et transporter le robot de tonte.

10 Poignée de transport arrière (intégrée au capot)

Pour soulever et transporter le robot de tonte.

11 lame de coupe

Lame métallique servant à couper l'herbe.

12 Disque d'entraînement

Pour monter et fixer la lame de coupe.

13 Plateau de coupe

Partie inférieure du robot de tonte où les processus de tonte et de mulching sont réalisés.

14 Roues avant

Roues de guidage du robot de tonte.

Récepteur GPS intégré (non illustré)

Fournit des informations sur l'emplacement, la vitesse et la navigation du robot de tonte.

Module mobile (non illustré)

Fournit une connexion Internet.

Plaque signalétique

Comprend les informations électriques et le numéro de série du produit.

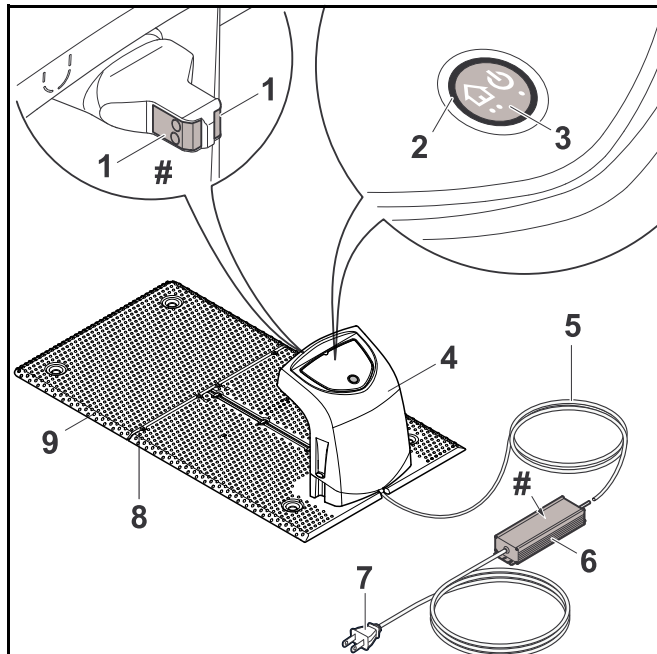
3.2 Station de base**1 Contacts de charge**

Contacts électriques permettant de connecter la station de base au robot de tonte pour la recharge.

2 LED

Indique l'état de fonctionnement de la station de base et le signal du fil de délimitation.

3 Touche ON/OFF/Début

Active et désactive le signal du fil de délimitation. Commande au robot de tonte de retourner à la station de base lorsqu'on appuie deux fois dessus en l'espace de deux secondes.

4 Couverture

Couvre les contacts de charge et autres éléments électroniques de la station de base.

5 Cordon d'alimentation électrique

Fournit de l'électricité à la station de base lorsqu'il est branché sur une prise de courant.

6 Bloc d'alimentation

Fournit de l'électricité à la station de base et au fil de délimitation lorsqu'il est branché sur une prise de courant.

7 Prise

Raccorde le cordon d'alimentation électrique à une prise de courant.

8 Guide-câbles

Pour fixer le fil de délimitation dans la plaque de base.

9 Plaque de base

Base de la station de base.

Plaque signalétique

Comprend les informations électriques et le numéro de série du produit.

3.3 Matériel d'installation

STIHL recommande de confier l'installation de votre robot de tonte et du fil de délimitation à un revendeur réparateur STIHL iMOW® agréé.

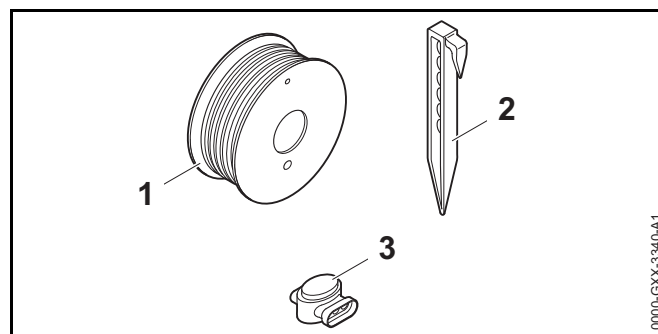

1 Fil de délimitation

Transmet un signal électrique au robot de tonte et définit la zone de tonte pour le fonctionnement automatique.

2 Piquets de fixation

Servent à fixer le fil de délimitation.

3 Connecteurs de fil

Connecteurs électriques servant à relier des segments de fil de délimitation.

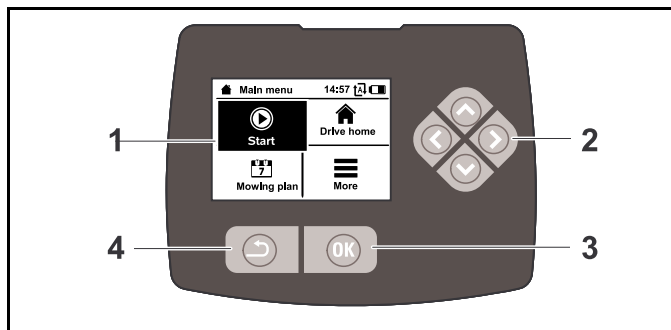
3.4 Console de commande**1 Écran graphique**

Affiche les menus et les messages du robot de tonte.

2 Pavé de navigation

Pour naviguer dans les options de menu du robot de tonte.

3 Touche OK

Pour sélectionner des options de menu sur la console de commande.

4 Touche Retour

Pour naviguer dans les menus du robot de tonte.

4 Symboles de sécurité**4.1 Robot de tonte**

Les symboles de sécurité suivants se trouvent sur le robot de tonte :



Pour réduire le risque de blessure, respecter les consignes de sécurité indiquées.



Lire et respecter toutes les précautions de sécurité figurant dans le manuel d'utilisation. Une utilisation inadéquate peut provoquer des blessures graves ou mortelles, ou des dommages matériels.



Afin de réduire le risque de blessures par lacération, tenir les mains, les pieds et les autres parties du corps éloignés de la lame de coupe. Ne jamais passer les mains ou les pieds sous l'appareil, tout particulièrement pendant son fonctionnement. Ne jamais essayer d'éliminer des brins d'herbe ou des débris de la lame de coupe ou du plateau de coupe sans arrêter tout d'abord le robot de tonte et le désactiver en maintenant la touche STOP enfoncée pendant 5 secondes, 5.6.3.



L'outil de coupe en rotation risque de projeter ou de lancer des corps étrangers directement ou par ricochet. Afin de réduire le risque de blessures causées par des objets projetés, inspecter la zone de tonte et éliminer les pierres, les morceaux de métal, de verre, de fil métallique et autres objets qui pourraient être projetés par l'outil de coupe, 5.6.3.



Pour réduire le risque de blessures, tenir les autres personnes, en particulier les enfants et les animaux, éloignés du robot de tonte pendant le fonctionnement. Ne pas utiliser le robot de tonte lorsque des enfants ou des animaux se trouvent ou risquent de se trouver dans la zone de tonte ou à proximité, 5.6.3.



Pour réduire le risque de blessures, tenir les enfants éloignés du robot de tonte pendant son fonctionnement. Ne pas utiliser le robot de tonte lorsque des enfants se trouvent ou risquent de se trouver dans la zone de tonte ou à proximité, 5.6.3.



Pour réduire le risque de blessures aux animaux, tenir les chiens et autres animaux de compagnie éloignés du robot de tonte pendant le fonctionnement. Ne pas utiliser le robot de tonte lorsque des animaux se trouvent ou risquent de se trouver dans la zone de tonte ou à proximité, 5.6.3.



Ne jamais se tenir debout, s'asseoir ou essayer de monter le robot de tonte ou laisser autrui le faire. Cela pourrait entraîner de graves blessures et des dommages sur le robot de tonte, 5.6.3.



Avant de soulever, de transporter, d'inspecter, de nettoyer le robot de tonte ou de procéder à son entretien, toujours le désactiver en appuyant sur la touche STOP et en la maintenant enfoncée pendant 5 secondes, 5.6.3.

5 CONSIGNES DE SÉCURITÉ IMPORTANTES

5.1 Utilisation prévue

AVERTISSEMENT

- Ce robot de tonte est conçu pour un entretien du gazon autonome et programmable. Une utilisation à d'autres fins peut augmenter le risque de blessures et de dommages matériels.
- Le robot de tonte est prévu pour tondre de l'herbe sur des superficies maximales d'environ 1000 m² (un quart d'acre).
- La station de base ADO 402 et le bloc d'alimentation OWA-60U-27VCAM sont conçus pour charger la batterie lithium-ion intégrée au robot de tonte et pour alimenter le fil de délimitation en courant électrique à basse tension. Une utilisation de la station de base ou du bloc d'alimentation à des fins non autorisées ou non prévues peut entraîner des blessures graves ou la mort.
- Une utilisation non autorisée ou inadéquate du robot de tonte, de sa batterie intégrée ou de la station de base et du bloc d'alimentation peut entraîner des blessures ou des dommages matériels. Toujours utiliser la station de base ADO 402, le robot de tonte STIHL RMI 422 PC et sa batterie intégrée comme décrit dans le présent manuel.

5.2 Opérateur

AVERTISSEMENT

- D'après les informations actuelles de STIHL, le moteur électrique de ce robot de tonte ne devrait pas provoquer d'interférences avec un stimulateur cardiaque.
 - Il convient cependant que les porteurs de stimulateur cardiaque ou d'un autre dispositif médical implanté consultent leur médecin et le fabricant du dispositif avant d'utiliser ce robot de tonte.

5.3 Équipement de protection individuelle

⚠ AVERTISSEMENT

- Pour réduire le risque de blessures, porter systématiquement des vêtements et un équipement de protection adaptés dans les cas suivants :
 - installation de la station de base et configuration du robot de tonte en vue du fonctionnement ;
 - pose ou réparation du fil de délimitation ;
 - accès à la zone de tonte ou approche du robot de tonte en cours du fonctionnement ;
 - remplacement de la lame de coupe ;
 - inspection ou nettoyage le robot de tonte.

- Pour réduire le risque de blessures aux yeux :



Porter des lunettes de protection ou des lunettes ajustées offrant une protection adéquate sur les côtés, résistante aux chocs et marquées comme étant conformes à la norme CSA Z94, lors de l'installation de la station de base et du robot de tonte, de la pose ou de la réparation du fil de délimitation, de l'inspection ou du nettoyage du robot de tonte, du remplacement de la lame de coupe et à tout moment lors de l'accès à la zone de tonte durant le fonctionnement.

- Il est important d'avoir une position stable. Pour aider à garder une position stable et sûre et réduire le risque de blessures :
 - Toujours porter des chaussures solides, équipées de semelles antidérapantes. Ne pas porter de sandales, tongs, chaussures à bout ouvert ou similaires.
- Afin d'améliorer la préhension et d'aider à protéger les mains :
 - Porter systématiquement des gants de protection robustes, antidérapants en cuir ou dans une autre matière résistante à l'usure, lors de l'installation de la station de base et du robot de tonte, de la pose ou

de la réparation du fil de délimitation, de l'inspection ou du nettoyage du robot de tonte, du remplacement de la lame de coupe et à tout autre moment impliquant de manipuler le robot de tonte.

- Pour réduire le risque de blessures :
 - Porter un pantalon long pour réaliser toute opération d'installation, de configuration, d'inspection, de service, d'entretien ou de nettoyage.
 - S'attacher les cheveux s'ils sont longs, avant de réaliser toute opération d'installation, de configuration, d'inspection, de service, d'entretien ou de nettoyage et avant de s'approcher du robot de tonte en cours de fonctionnement.

5.4 Robot de tonte

⚠ AVERTISSEMENT

- Tout contact avec la lame de coupe en mouvement entraînera de graves blessures par lacérations. Pour réduire le risque de telles blessures :
 - Tenir les mains, les pieds et les autres parties du corps éloignés de la lame de coupe.
 - Ne jamais toucher la lame de coupe en mouvement avec la main ou toute autre partie du corps.
- Pour réduire le risque de blessures de l'utilisateur et des personnes alentour :



- Activer systématiquement le blocage de l'appareil en appuyant sur la touche STOP et en la maintenant enfoncée pendant 5 secondes, avant d'assembler, de transporter, de régler, d'examiner, de nettoyer, de réparer, d'entretenir ou de ranger le robot de tonte.
- Ne jamais soulever le robot de tonte ou passer la main sous le capot pour retirer des brins d'herbe ou des débris ou pour quelque raison que ce soit, sans d'abord activer le blocage de l'appareil et s'assurer que la lame de coupe s'est bien entièrement immobilisée.

- Bien que certains équipements non homologués puissent s'adapter sur les robots de tonte STIHL, leur utilisation peut s'avérer extrêmement dangereuse. Seuls les équipements fournis par STIHL ou expressément autorisés par STIHL pour une utilisation avec ce modèle iMOW® spécifique sont recommandés.
 - Utiliser exclusivement des équipements fournis ou expressément autorisés par STIHL.
 - Ne jamais modifier ce robot de tonte ou son logiciel de quelque manière que ce soit.
 - Ne pas tenter de modifier ou de contourner des éléments de commande ou dispositifs de sécurité du robot de tonte de quelque manière que ce soit.
 - Ne jamais utiliser un robot de tonte qui a été modifié ou changé par rapport à sa conception d'origine.
- Si le robot de tonte chute ou est soumis à des chocs violents similaires :
 - Vérifier qu'il n'est pas endommagé, qu'il est en bon état et fonctionne correctement avant de reprendre la tonte.
 - Vérifier le bon fonctionnement des éléments de commande et des dispositifs de sécurité.
 - Vérifier si des messages d'erreur sont affichés sur l'écran,  22.1.
 - Ne jamais utiliser un robot de tonte endommagé ou présentant un dysfonctionnement.
 - Ne jamais utiliser ni recharger un robot de tonte si le capot ou le carter est fissuré, déformé ou excessivement chaud, si le liquide de batterie fuit du compartiment batterie, ou si la batterie est endommagée de quelque autre manière que ce soit. Une batterie endommagée augmente les risques de blessures et de dommages matériels dus à un court-circuit, un incendie ou une explosion.
 - En cas de doute, faire contrôler le robot de tonte par un revendeur réparateur STIHL iMOW® agréé avant de le réutiliser.
- Si le robot de tonte est endommagé, ne fonctionne pas correctement ou a été immergé dans de l'eau ou d'autres liquides, il se peut que ses composants, y compris sa batterie intégrée, ne fonctionnent plus correctement et les dispositifs de sécurité soient inopérants. Pour réduire le risque de blessures et de dommages matériels :
 - confier le robot de tonte à un revendeur réparateur STIHL iMOW® agréé pour le faire contrôler avant toute réutilisation.
- Les pièces de rechange STIHL d'origine sont conçues spécifiquement pour votre robot de tonte et répondent aux exigences de sécurité et de performance. L'utilisation de pièces non autorisées ou non homologuées par STIHL peut provoquer des blessures graves ou mortelles ou des dommages matériels.
 - STIHL recommande d'utiliser uniquement des pièces de remplacement STIHL identiques.

5.5 Batterie intégrée

AVERTISSEMENT

- L'utilisation d'un chargeur non autorisé peut endommager la batterie lithium-ion à l'intérieur du robot de tonte et provoquer un incendie, une explosion, des blessures et des dommages matériels.
 - Ne recharger le robot de tonte qu'avec une station de base STIHL ADO 402 d'origine et un bloc d'alimentation OWA-60U-27VCAM.
- La batterie intégrée du robot de tonte comporte des fonctionnalités et dispositifs de sécurité qui, en cas de dommages, peuvent entraîner la surchauffe, une rupture, des fuites, l'inflammation ou l'explosion de la batterie.
 - Faire attention aux signes indiquant que la batterie est éventuellement endommagée : ne jamais utiliser ni recharger un robot de tonte si le capot ou le carter est fissuré, déformé ou extrêmement chaud, si l'électrolyte fuit du compartiment batterie, ou si la batterie est endommagée de toute autre manière.

Une batterie endommagée augmente les risques de blessures et de dommages matériels dus à des courts-circuits, des incendies ou des explosions.

- La batterie est intégrée au robot de tonte et ne doit pas être retirée par l'utilisateur. S'adresser à un revendeur réparateur STIHL iMOW® agréé qui se chargera de déposer la batterie intégrée si elle est à plat ou que le robot de tonte atteint la fin de sa durée de vie. Ne pas tenter de déposer la batterie, d'ouvrir ou de démonter le capot du robot de tonte pour quelque raison que ce soit.
- Ne jamais soumettre le robot de tonte à des chocs violents, ni essayer de l'écraser, de le faire tomber ou de l'endommager de toute autre manière.



- Ne jamais chauffer le robot de tonte à des températures supérieures à 100 °C (212 F°), ni le placer sur ou près d'un feu, d'une cuisinière ou d'autres endroits à hautes températures.

- Ne jamais exposer le robot de tonte à des micro-ondes ou des pressions élevées.
- Ne jamais insérer des corps étrangers dans la douille de charge ou d'autres ouvertures du robot de tonte.

- Des températures élevées peuvent entraîner une surchauffe, une rupture, des fuites, une inflammation ou une explosion de la batterie intégrée du robot de tonte, ce qui peut provoquer des blessures graves ou mortelles et des dommages matériels. Une exposition à des températures situées en dehors de la plage de température conseillée peut également endommager la batterie et diminuer sa durée de vie.



- Utiliser le robot de tonte uniquement à une température ambiante comprise entre 5 °C et 40 °C (41 °F à 104 °F).
- Entreposer le robot de tonte uniquement à une température ambiante comprise entre 0 °C et 50 °C (32 °F à 122 °F).
- Ne jamais entreposer le robot de tonte à l'intérieur d'un véhicule par temps chaud.

- Pour réduire le risque de blessures et de dommages matériels si le robot de tonte dégage de la fumée, une odeur inhabituelle ou est anormalement chaud pendant l'utilisation, la recharge ou l'entreposage :
 - Arrêter immédiatement d'utiliser ou de charger le robot de tonte et se préparer à appeler les secours en cas d'incendie ou d'explosion.

- Pour réduire le risque de choc électrique :



- Ne jamais immerger le robot de tonte dans l'eau ou d'autres liquides.

- Ne pas essayer de réparer, d'ouvrir ou de démonter le robot de tonte. L'intérieur de l'appareil ne contient aucun composant susceptible d'être réparé par l'utilisateur.

- Si la batterie intégrée est endommagée, de l'électrolyte peut fuir du robot de tonte. La fuite d'électrolyte peut provoquer une irritation cutanée et oculaire ou des brûlures chimiques.
 - Éviter tout contact avec la peau et les yeux.
 - Utiliser un absorbant inerte, comme du sable, sur des fluides ou liquides renversés.
 - En cas de contact accidentel avec de l'électrolyte ou des liquides de batterie, rincer immédiatement la zone de contact soigneusement au savon doux et à l'eau.
 - Si de l'électrolyte ou des liquides de batterie pénètrent dans les yeux : ne pas se frotter les yeux. Passer de l'eau sur l'œil/les yeux ouverts pendant 15 minutes au moins et consulter un médecin.
- Un incendie de batterie peut être dangereux. Pour réduire le risque de blessures graves et de dommages matériels en cas d'incendie :
 - Évacuer la zone. Le feu peut se répandre rapidement. Rester à l'écart de toute vapeur générée et respecter une distance de sécurité.
 - Appeler les pompiers.

- Bien qu'il soit possible d'utiliser de l'eau pour éteindre un incendie de batterie, il est préférable d'utiliser un extincteur multi-usage à poudre chimique.
- S'adresser aux pompiers pour savoir comment éliminer correctement la batterie brûlée.

5.6 Utilisation du robot de tonte

5.6.1 Avant l'utilisation

▲ AVERTISSEMENT

- Toute utilisation abusive ou non autorisée peut provoquer des blessures et des dommages matériels.
 - N'utiliser le robot de tonte que de la manière décrite dans le présent manuel d'utilisation.
- L'utilisation d'un robot de tonte modifié, endommagé, mal réglé, mal entretenu ou qui n'est pas monté entièrement et solidement, peut entraîner un dysfonctionnement et augmenter le risque de blessures graves ou mortelles.
 - Ne jamais utiliser le robot de tonte s'il est modifié, endommagé, mal entretenu ou pas entièrement et correctement monté.
 - Vérifier systématiquement que le robot de tonte est en bon état et qu'il fonctionne correctement avant toute utilisation.
 - Ne jamais tenter de modifier ou de contourner des éléments de commande ou dispositifs de sécurité de quelque manière que ce soit.
 - Si le robot de tonte ou un élément quelconque est endommagé ou ne fonctionne pas correctement, l'apporter chez un revendeur réparateur STIHL iMOW®. Ne pas utiliser le robot de tonte tant que le problème n'a pas été résolu.
- Pour aider à réduire le risque de blessures graves ou mortelles dues à un démarrage accidentel :



- Activer systématiquement le blocage de l'appareil en appuyant longuement sur la touche STOP pendant cinq secondes avant d'assembler, de transporter, de régler, d'examiner, de nettoyer, d'entretenir ou de ranger le robot de tonte.

5.6.2 Conditions de travail

▲ AVERTISSEMENT

- Les étincelles générées par le fonctionnement du robot de tonte peuvent enflammer des gaz combustibles, liquides, vapeurs, poussières inflammables ou d'autres matériels et substances combustibles. Pour réduire les risques d'incendie et d'explosion :
 - N'utilisez jamais le robot de tonte dans un endroit où se trouvent des gaz, liquides, vapeurs, poussières inflammables ou autres matières et substances combustibles.
 - Lisez et observez les recommandations émises par les autorités gouvernementales (par exemple le CCHST) pour identifier et éviter les risques liés aux gaz, liquides, vapeurs, poussières inflammables ou autres matières et substances combustibles.
- Des étincelles peuvent se produire si un couteau métallique en rotation heurte une roche ou un autre objet dur, lesquelles peuvent enflammer des matériaux inflammables dans certaines circonstances. Les matériaux inflammables peuvent inclure une végétation et des buissons secs, en particulier lorsque les conditions météorologiques sont chaudes et sèches.
 - N'utilisez pas le robot de tonte à proximité de matériaux inflammables ou autour d'une végétation ou de buissons lorsqu'il existe un risque d'incendie ou de feu incontrôlé.
 - Contactez le centre local des pompiers ou le Service canadien des forêts pour savoir si la végétation et les conditions météorologiques sont appropriées pour l'utilisation d'une lame métallique.

- L'utilisation de ce robot de tonte peut générer de la poussière et d'autres substances contenant des produits chimiques connus pour causer des problèmes respiratoires, le cancer, des malformations congénitales et d'autres problèmes de reproduction.
 - Consulter les organismes gouvernementaux tels que l'ECCC, le CCHST et l'ASPC et d'autres sources faisant autorité sur les matières dangereuses si vous n'êtes pas familiarisé avec les risques associés aux substances particulières que vous coupez ou avec lesquelles vous travaillez.
- L'inhalation de certaines poussières, en particulier les poussières organiques comme la moisissure ou le pollen, peut provoquer une réaction allergique ou asthmatique chez les personnes sensibles. L'inhalation importante ou répétée de poussières ou d'autres contaminants en suspension dans l'air, en particulier ceux dont les particules sont de plus petite taille, peut causer des maladies respiratoires ou autres.
 - Contrôlez autant que possible la poussière à la source.
 - Dans la mesure du possible, utilisez le robot de tonte de sorte que le vent ou le fonctionnement dirige la poussière, le brouillard ou les autres particules soulevés par le robot de tonte loin de l'opérateur.
 - Lorsqu'il est impossible de maintenir les poussières respirables ou d'autres matières particulaires à des niveaux de fond ou proches de ceux-ci, portez toujours un appareil respiratoire homologué par l'ASPC et adapté aux conditions spécifiques du lieu de travail. Suivez les recommandations des autorités gouvernementales (par exemple CCHST/ASPC) et des associations professionnelles et commerciales.
- Si la végétation coupée ou la terre environnante est recouverte d'une substance chimique comme un pesticide, un engrais ou un herbicide :
 - Lisez et observez les instructions et les avertissements accompagnant la substance qui recouvre la végétation ou la terre environnante.

5.6.3 Consignes d'utilisation

▲ AVERTISSEMENT

- L'application iMOW® permet de démarrer le robot de tonte ou de modifier son plan de tonte. Pour réduire le risque de blessures :
 - Tenir toute personne, en particulier les enfants et les animaux, en dehors de la zone de tonte pendant le fonctionnement.
 - Ne pas utiliser le robot de tonte lorsque des enfants ou des animaux se trouvent ou risquent de se trouver dans la zone de tonte ou à proximité.
- En cas d'urgence :
 - Appuyer sur la touche STOP et la maintenir enfoncée pendant 5 secondes pour arrêter le robot de tonte et son outil de coupe. L'écran affiche le message « Blocage app. Débloquer avec la combinaison de touches affichée. ».
- La lame de coupe continue à tourner pendant une brève période suite à la coupure du moteur. Ce phénomène s'appelle le « moment d'inertie ». Pour réduire le risque de blessures graves dues à un contact avec l'outil de coupe :
 - Activer le blocage de l'appareil et attendre que la lame de coupe s'arrête avant de soulever ou de transporter le robot de tonte. Ne jamais essayer de soulever ou de basculer le robot de tonte pendant son fonctionnement.
- La lame de coupe en rotation risque de projeter ou de lancer des objets directement ou par ricochet. Des objets projetés ou expulsés, y compris des débris de lames de coupe, peuvent entraîner des blessures graves ou mortelles de l'utilisateur ou des personnes alentour. Pour réduire le risque de graves blessures :



– Inspecter la zone de tonte. Retirer les pierres, morceaux de métal, de verre, de fil ou autres objets qui pourraient être projetés ou expulsés par l'outil de coupe, endommager l'outil de coupe ou provoquer des dommages matériels (véhicules en stationnement, fenêtres, p. ex.).

– Retirer de la zone de tonte des objets tels que des jouets, des ballons, des meubles de jardin, des plantes ornementales, des pots de fleurs, des tuyaux de jardin, des équipements et toute autre chose qui pourraient entraver le bon fonctionnement du robot de tonte ou s'enchevêtrer dans sa lame de coupe.



– Tenir toute personne, en particulier les enfants et les animaux, à l'écart du robot de tonte pendant son fonctionnement. Toute personne qui pénètre dans la zone de tonte pendant le fonctionnement du robot de tonte doit porter des lunettes de protection adaptées et un équipement de protection adéquat, comme indiqué dans le présent manuel d'utilisation.



– Ne jamais laisser le robot de tonte fonctionner dans la mesure où des animaux ou des personnes se trouvent dans la zone de tonte ou peuvent s'y trouver.



– Ne jamais laisser des enfants ou toute autre personne s'asseoir sur le robot de tonte, s'en approcher ou jouer avec celui-ci. Tenir les enfants et les autres personnes alentour en dehors de la zone de tonte pendant le fonctionnement du robot de tonte.

- Si l'on appuie sur la touche STOP située sur le dessus du robot de tonte, celui-ci s'arrête et la lame de coupe s'immobilise après quelques instants. Le message

« Touche STOP actionn. » s'affiche alors sur l'écran. Pour réduire le risque de blessures dues à un contact avec la lame de coupe, toujours appuyer sur la touche STOP :

- Avant de modifier les réglages du menu.
- Avant de configurer le plan de tonte ou de programmer de toute autre manière le robot de tonte.
- Avant de régler la hauteur de coupe.

- Appuyer sur la touche STOP et la maintenir enfoncée pendant 5 secondes pour activer le blocage de l'appareil :
 - Avant de soulever, de porter ou de transporter le robot de tonte.
 - Avant de retirer des blocages ou des objets près du plateau de coupe ou de la lame de coupe.
 - Avant de monter, démonter, inspecter ou nettoyer la lame de coupe.
 - Avant de passer la main sous le robot de tonte pour quelque raison que ce soit.
 - Avant de vérifier ou de nettoyer le robot de tonte.

- Arrêter et vérifier l'absence de dommages sur le robot de tonte s'il a heurté un corps étranger ou fonctionne de manière inhabituelle, p. ex. s'il vibre anormalement. Après avoir désactivé le robot de tonte, vérifier l'outil de coupe (lame de coupe, arbre des lames et fixation de la lame). Si l'appareil continue de fonctionner anormalement, le confier à un revendeur réparateur STIHL iMOW® agréé pour le faire réparer avant de redémarrer le robot de tonte et continuer à l'utiliser.

- Pour réduire le risque de graves blessures dues à un démarrage accidentel :



- Ne jamais toucher la lame de coupe avec les mains, les pieds ou toute autre partie du corps avant de désactiver d'abord l'appareil. Appuyer sur la touche STOP et la maintenir enfoncée pendant 5 secondes, puis s'assurer que la lame de coupe s'est arrêtée.

- Une lame de coupe endommagée ou desserrée peut vibrer, se fissurer, se casser ou se détacher du robot de tonte, ce qui peut entraîner des blessures graves, voire mortelles.
 - S'assurer que la lame de coupe est intacte et bien serrée avant de démarrer la tonte.
 - Si la lame de coupe se desserre après avoir été serrée correctement, arrêter immédiatement la tonte et faire réparer le robot de tonte par un revendeur réparateur STIHL iMOW® agréé.
 - Ne jamais utiliser un robot de tonte dont la lame de coupe est desserrée ou endommagée.

6 Sécurité de la station d'accueil et de l'alimentation électrique

6.1 Introduction

La présente rubrique comprend les avertissements et consignes d'ordre général sur la sécurité, concernant la station de base et le bloc d'alimentation. Des avertissements importants et consignes supplémentaires sont fournis dans les rubriques suivantes du présent manuel.

LIRE ET RESPECTER TOUTES LES CONSIGNES DE SÉCURITÉ.

▲ AVERTISSEMENT

- Lors de l'utilisation de la station de base et du bloc d'alimentation, respecter systématiquement les précautions de sécurité de base afin de réduire le risque d'incendie, de choc électrique, de blessures et de dommages matériels, notamment comme suit :

- 1) LIRE ET RESPECTER TOUTES LES CONSIGNES DE SÉCURITÉ.
- 2) Lire et respecter toutes les consignes apposées sur la station de base et le bloc d'alimentation ou fournies avec la station de base ou le bloc d'alimentation.
- 3) Ne pas utiliser de rallonge.

- 4) Se référer au code national sur l'électricité ANSI/NFPA 70, plus spécifiquement pour la pose du câblage et les distances par rapport aux conducteurs d'électricité et d'éclairage.
- 5) Confier impérativement les travaux d'installation et le câblage électrique à du personnel qualifié, conformément à l'ensemble des codes et normes en vigueur, y compris les travaux de construction classés résistants au feu.
- 6) Ne pas installer ou utiliser l'appareil dans un rayon de 3 m (10 ft.) autour d'une piscine.
- 7) Ne pas utiliser dans une salle de bains.
- 8) **AVERTISSEMENT** : risque de choc électrique. Lors de l'utilisation à l'extérieur, installer uniquement sur une prise correctement reliée à la terre et protégée par un disjoncteur différentiel de fuite à la terre (DDFT) de classe A, dont le boîtier reste étanche lorsque le bloc d'alimentation y est branché. Dans le cas contraire, contacter un électricien qualifié pour une installation correcte. S'assurer que le bloc d'alimentation et le cordon n'interfèrent pas lors de la fermeture complète du boîtier de la prise.
- 9) **AVERTISSEMENT** : risque d'incendie. L'installation comprend des méthodes de câblage spéciales pour faire passer les câbles à travers la structure d'un bâtiment. Consulter un électricien qualifié.
- 10) **AVERTISSEMENT** : risque de choc électrique. Installer l'unité à une hauteur supérieure à 0,3 m (1 ft.) au-dessus du sol.

CONSERVER CES CONSIGNES – Le présent manuel comprend des consignes importantes sur la sécurité et le fonctionnement de la station de base STIHL ADO 402 et du bloc d'alimentation OWA-60U-27VCAM.

6.2 Avertissements et consignes

⚠ AVERTISSEMENT

- Pour réduire le risque d'incendie, d'électrocution ou tout autre risque de blessures ou de dommages matériels :
 - Avant d'utiliser la station de base, lire et respecter toutes les mises en garde apposées sur la station de base, le bloc d'alimentation et le robot de tonte, ainsi que toutes les consignes de ce manuel.
 - Utiliser uniquement la station de base ADO 402 et le bloc d'alimentation OWA-60U-27VCAM pour recharger le robot de tonte STIHL RMI 422 PC. L'utilisation de la station de base ou du bloc d'alimentation à d'autres fins est interdite et peut entraîner des incendies, des explosions ou des électrocutions pouvant causer des blessures graves ou mortelles ainsi que des dommages matériels.
 - Ne jamais utiliser une station de base ou un bloc d'alimentation endommagé(e) ou ne fonctionnant pas correctement.
 - Ne jamais utiliser ni recharger un robot de tonte si le capot ou le carter est fissuré, déformé ou excessivement chaud, si l'électrolyte fuit du compartiment batterie, ou si la batterie est endommagée de quelque autre manière que ce soit. Une batterie endommagée augmente les risques de blessures et de dommages matériels dus à des courts-circuits, des incendies ou des explosions.
 - Raccorder le câble d'alimentation uniquement à une prise correctement reliée à la terre et protégée par un disjoncteur différentiel de fuite à la terre (DDFT) de classe A, dont le boîtier reste étanche que la fiche du câble soit insérée ou non. Ne pas utiliser l'appareil avec des prises qui sont étanches uniquement lorsque leur boîtier est fermé (fiche du câble non insérée et couvercle refermé).
 - Ne jamais brancher la station de base sur une multiprise ou une rallonge.

6 Sécurité de la station d'accueil et de l'alimentation électrique

- Ne jamais utiliser une station de base ou un bloc d'alimentation qui a reçu un coup violent, est tombé, est endommagé ou présente un dysfonctionnement d'une manière ou d'une autre.
- Ne pas essayer de réparer, d'ouvrir ou de démonter la station de base ou le bloc d'alimentation. L'intérieur de l'appareil ne contient aucun composant susceptible d'être réparé par l'utilisateur.
- La station de base et le bloc d'alimentation chauffent durant la recharge. Pour réduire le risque d'incendie :
 - Utiliser la station de base et le bloc d'alimentation uniquement dans des environnements dont la température est comprise entre 0 °C et 50 °C (32 °F à 122 °F).
 - Ne pas utiliser la station de base sur une surface inflammable (par exemple, du papier, du carton ou du tissu), ni dans un environnement inflammable.
 - Laisser la station de base et le bloc d'alimentation refroidir normalement. Ne pas les recouvrir.
- La station de base peut produire des étincelles qui sont susceptibles d'enflammer les gaz, liquides, vapeurs, poussières ou autres matériaux inflammables. Pour réduire le risque d'incendie et d'explosion :
 - Ne pas utiliser la station dans des environnements susceptibles de contenir des gaz, des liquides, des vapeurs, des poussières ou autres matériaux inflammables.
- L'utilisation d'un câble ou d'une fiche d'alimentation endommagé(e) peut entraîner des incendies, des électrocutions et autres blessures ou dommages matériels graves. Pour réduire ces risques :
 - Avant la première utilisation et régulièrement par la suite, vérifier que le câble et la fiche d'alimentation ne sont pas endommagés. S'ils sont endommagés, les débrancher immédiatement.
 - Débrancher le bloc d'alimentation lorsque la station de base n'est pas utilisée à des fins de recharge ou pour des étapes de tonte.



- Ne jamais tirer sur le câble d'alimentation pour le débrancher. Pour débrancher, saisir la fiche d'alimentation, et non le câble.
 - Ne pas utiliser le câble d'alimentation pour transporter ou suspendre le bloc d'alimentation.
 - S'assurer que le câble d'alimentation est placé ou marqué de façon à ce que personne ne puisse le piétiner ou trébucher dessus, à ce qu'il n'entre pas en contact avec des objets pointus ou des éléments mobiles, ou à ce qu'il ne soit pas endommagé ou maltraité d'une quelconque autre façon.
- En cas d'incendie, ou si la station de base ou le bloc d'alimentation dégage de la fumée, une odeur inhabituelle ou de la chaleur, ou semble anormal(e) d'une manière ou d'une autre :
- Débrancher immédiatement le bloc d'alimentation et se préparer à appeler les secours en cas d'incendie ou d'explosion.
 - Avant toute nouvelle utilisation, faire contrôler et réparer la station de base et le bloc d'alimentation par un revendeur réparateur STIHL iMOW® agréé.

- Pour réduire le risque de blessures ou de dommages matériels :

- En cas de risque de foudre à proximité, remettre le robot de tonte sur la station de base et débrancher le bloc d'alimentation de la prise.

DANGER

- L'utilisation d'un câble ou d'une fiche d'alimentation endommagé(e) peut entraîner des incendies, des électrocutions et autres blessures ou dommages matériels. Pour réduire le risque d'électrocution :

AVERTISSEMENT

- Pour réduire le risque d'incendie, d'électrocution ou tout autre risque de blessures ou de dommages matériels :
- Brancher le câble d'alimentation uniquement sur une prise correctement reliée à la terre et protégée par un disjoncteur différentiel de fuite à la terre (DDFT) de classe A, dont le boîtier reste étanche que la fiche du câble soit insérée ou non. Ne pas utiliser l'appareil avec des prises qui sont étanches uniquement lorsque leur boîtier est fermé (fiche du câble non insérée et couvercle refermé).
 - Installer le bloc d'alimentation à une hauteur supérieure à 0,3 m (1 ft.) au-dessus du sol.
 - Ne jamais brancher le bloc d'alimentation sur une multiprise ou une rallonge.



- Vérifier régulièrement que le câble et la fiche d'alimentation ne sont pas endommagés. S'ils ont été endommagés, les débrancher immédiatement. Ne jamais utiliser un câble ou une fiche d'alimentation endommagé(e).
- Ne pas éroder, écraser ni arracher le câble ou la fiche d'alimentation, et d'une façon générale ne pas les utiliser de manière abusive ou incorrecte. Éviter de les exposer à la chaleur, de l'essence et des arêtes tranchantes.
- Si le câble ou la fiche d'alimentation sont endommagés, remplacer le bloc d'alimentation.
- Débrancher le câble d'alimentation lorsque la station de base n'est pas utilisée.
- Ne jamais tirer brusquement ou d'un coup sec sur le câble d'alimentation pour le débrancher. Pour débrancher, saisir la fiche d'alimentation, et non le câble.
- S'assurer que le câble d'alimentation est positionné et sécurisé ou marqué de façon à ce que personne ne puisse le piétiner ou trébucher dessus, à ce qu'il n'entre pas en contact avec des objets pointus ou des éléments mobiles, ou à ce qu'il ne soit pas endommagé ou maltraité d'une quelconque autre façon.

7 Maintenance, réparation et rangement

7.1 Avertissements et instructions

AVERTISSEMENT

- Le robot de tonte, la station de base et le bloc d'alimentation ne peuvent en aucun cas être réparés par l'utilisateur. Pour réduire le risque d'incendie, d'électrocution ou tout autre risque de blessures et de dommages matériels :
 - Les utilisateurs peuvent effectuer les travaux de nettoyage et d'entretien en veillant à respecter les instructions de ce manuel.
 - Veiller à respecter rigoureusement les instructions relatives au nettoyage et à l'entretien dans les sections appropriées de ce manuel d'utilisation.
 - STIHL recommande de confier toutes les réparations à un revendeur réparateur STIHL iMOW® agréé.
 - Conserver les étiquettes d'instructions et d'avertissements et les remplacer au besoin.
- Un démarrage accidentel peut provoquer des dommages corporels ou matériels. Pour réduire le risque de dommages corporels et matériels dus à un démarrage accidentel :
 - Activer systématiquement le blocage de l'appareil en appuyant longuement sur la touche STOP pendant cinq secondes avant d'assembler, de transporter, de régler, d'examiner, de nettoyer, d'entretenir ou de ranger le robot de tonte.



- La lame de coupe est la seule pièce du robot de tonte pouvant être remplacée par l'utilisateur.
 - Porter des gants de protection épais et antidérapants en cuir (ou tout autre matériau résistant à l'usure) lors de la manipulation de la lame de coupe.
 - Remplacer la lame de coupe lorsqu'elle est usée ou endommagée.
 - Serrer tous les écrous, boulons et vis après avoir remplacé la lame de coupe.
- L'utilisation de pièces non autorisées ou non approuvées par STIHL peut provoquer des blessures graves ou mortelles ou des dommages matériels.
 - STIHL recommande d'utiliser uniquement des pièces de remplacement STIHL identiques pour les réparations et l'entretien.
- Pour réduire le risque de décharge électrique :
 - Débrancher le bloc d'alimentation avant d'examiner la station de base ou le fil de délimitation.
 - Contrôler régulièrement la station de base et s'assurer que l'isolation du câble et de la fiche du bloc d'alimentation est en bon état et qu'ils ne présentent aucune trace d'usure (fragilité) ni d'endommagement. Vérifier que les contacts de charge ne présentent aucune trace de corrosion ni aucun dommage pouvant provoquer un court-circuit pendant la recharge.
 - Remplacer le bloc d'alimentation si la fiche ou le câble est endommagé(e).
- Des mauvaises conditions de stockage peuvent entraîner une utilisation non autorisée, provoquer des dommages au robot de tonte, à sa batterie intégrée ou à la station de base, et augmenter les risques d'incendie, de décharge électrique ou de tout autre dommage corporel ou matériel.
 - Appuyer longuement sur la touche STOP pendant 5 secondes pour activer le blocage de l'appareil.
 - Laisser refroidir le robot de tonte pendant au moins 5 minutes avant de le ranger.

- Veiller à débrancher la station de base avant de ranger l'appareil.
- Ranger le robot de tonte et la station de base à l'intérieur, dans un endroit sec et sécurisé, hors de la portée des enfants ou d'autres utilisateurs non autorisés.
- Le robot de tonte doit être entreposé dans un environnement dont la température est comprise entre 0 °C et 50 °C.

CONSERVER CES INSTRUCTIONS

8 Principe de fonctionnement

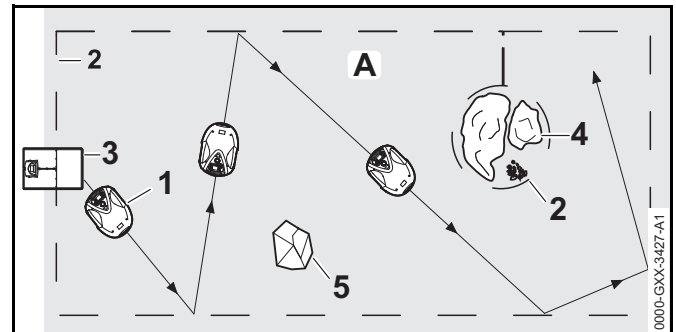

Cet iMOW® (1) est une tondeuse mulching, conçue pour l'entretien du gazon autonome et programmable. Le robot de tonte tond la pelouse selon un trajet aléatoire. Lors du mulching, les particules d'herbes, une fois coupées, sont broyées dans le plateau de coupe. Elles sont ensuite redéposées sur le gazon où elles se décomposent.

Pour que le robot de tonte détecte les bords de la zone de tonte (A), il est nécessaire de poser un fil de délimitation (2) autour de la zone de tonte. Un signal électrique à basse tension, généré par la station de base (3) passe par le fil de délimitation.

Les obstacles solides de taille et de poids suffisant (5), situés dans la zone de tonte, sont détectés par le capteur d'obstacles du robot de tonte. Les obstacles et les zones que le robot de tonte doit éviter (4) doivent être séparés de la zone de tonte à l'aide du fil de délimitation.

9 Principales caractéristiques

9.1 Équipements clés

AVERTISSEMENT

Le robot de tonte est doté de plusieurs dispositifs visant à réduire le risque de blessures ou de dommages matériels en cours d'utilisation. Si un dispositif de sécurité présente un dysfonctionnement, ne pas utiliser le robot de tonte. Le confier à un revendeur réparateur STIHL iMOW® agréé avant toute utilisation.

1. Touche STOP

La touche STOP permet d'arrêter le robot de tonte et sa lame. Le message « Touche STOP actionn. » s'affiche alors à l'écran. Le robot de tonte ne peut pas être mis en marche tant que ce message est actif,  22.1.

Si l'utilisateur souhaite reprendre la tonte automatique, le robot de tonte lui demande s'il faut poursuivre le fonctionnement automatique. Pour poursuivre le fonctionnement automatique :

- ▶ Valider le message « Touche STOP actionn. » en appuyant sur la touche OK.
- ▶ Sélectionner « Oui » et appuyer sur la touche OK. Le robot de tonte reprend la tonte automatique selon le plan de tonte.
- ▶ Sélectionner « Non » et appuyer sur la touche OK pour que le robot de tonte reste immobilisé dans la zone de tonte et que la tonte automatique soit désactivée,  .

2. Blocage de l'appareil



Pour activer le blocage de l'appareil, appuyer longuement sur la touche STOP pendant 5 secondes. Le robot de tonte et sa lame s'arrêtent, et l'écran affiche le message « Blocage app. Débloquer avec la combinaison de touches affichée. ». Le robot de tonte ne peut pas être mis en marche tant que ce message est actif,  22.1.

- ▶ Pour activer le blocage de l'appareil via le menu « Réglages », ouvrir le menu « Plus », sélectionner le sous-menu « Sécurité », puis « Bloquer iMOW® » et appuyer sur la touche OK pour valider,  15.4.

Pour désactiver le blocage de l'appareil :

- ▶ Si nécessaire, faire sortir le robot de tonte du mode veille en appuyant sur n'importe quelle touche.
- ▶ Appuyer sur les touches Retour et OK dans l'ordre indiqué à l'écran. Une fois le blocage de l'appareil désactivé, le robot de tonte peut être remis en marche.

3. Capteur d'obstacles

Le capot est conçu pour servir de capteur d'obstacles.

En fonctionnement automatique, le robot de tonte s'immobilise dès que le capot rencontre un obstacle fixe d'une hauteur supérieure à 10 cm. Le robot effectue ensuite un virage et poursuit la tonte automatique dans une autre direction. Si le capteur d'obstacles se déclenche trop souvent, la lame de coupe s'immobilise.

AVIS

Le capteur d'obstacles peut ne pas détecter certains obstacles tels que les petits pots de fleurs ou d'autres objets, qui peuvent par conséquent être renversés ou endommagés. STIHL recommande d'enlever les obstacles ou de les délimiter par des îlots de blocage au moyen du fil de délimitation,  11.6.

4. Protection en cas de soulèvement

Si l'utilisateur tente de soulever le robot de tonte par le capot ou les poignées de transport, la fonction de protection en cas de soulèvement est activée et la lame de coupe s'immobilise très rapidement. Cependant, ne jamais essayer de soulever le robot de tonte ni de mettre la main dessous, pour quelque raison que ce soit, sans d'abord activer le blocage de l'appareil et vérifier que la lame de coupe est bien immobilisée.

5. Capteur de basculement

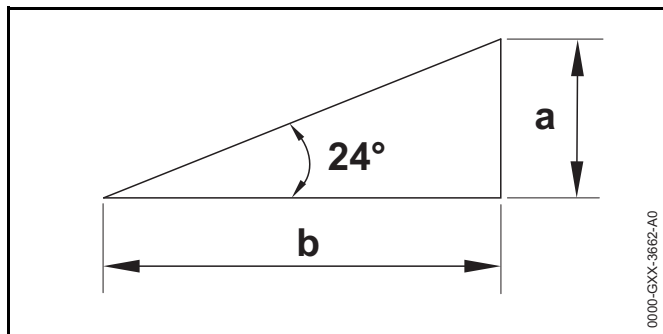

Si le robot de tonte rencontre une pente dont l'inclinaison est supérieure à 21,8° (40 %), il effectue un virage et poursuit la tonte dans une autre direction. Une pente de 21,8° correspond à une montée verticale de 40 cm sur une distance horizontale de 100 cm. Exclure ces pentes de la zone de tonte et utiliser un coupe-bordure adapté ou un autre outil pour couper l'herbe dans la zone exclue.

En cas de retournement, les roues motrices s'immobilisent et la lame de coupe s'arrête très rapidement.

6. Écran éclairé

L'écran est rétroéclairé pendant le fonctionnement afin d'aider l'utilisateur à suivre le robot de tonte dans l'obscurité.

7. Code PIN requis

Lorsque la fonction Code PIN requis est activée :

- Une alarme est émise lorsque le robot de tonte est soulevé, sauf si le code PIN est saisi dans un délai d'une minute, 15.4.

- En cas de remplacement de la station de base ou du robot de tonte après la configuration initiale, il est nécessaire de connecter le robot de tonte et la station de base avant toute utilisation, .

8. Protection GPS

Pour la détection des vols, STIHL recommande d'activer la protection GPS. Lorsque la protection GPS est activée :

- Si le robot de tonte est transporté à plus de 500 m de la délimitation de la zone de tonte définie, son propriétaire inscrit en est averti via l'application iMOW®, 15.4.
- Lorsque les niveaux de sécurité Faible, Moyenne ou Élevée sont définis, le robot de tonte ne peut être utilisé en dehors de la zone de tonte définie qu'après avoir entré le code PIN, 15.4.

10 Installation du robot de tonte



Guide de référence rapide iMOW®

Pour plus de commodité, un guide de référence rapide est fourni avec votre iMOW®. Il comprend des informations de base sur l'installation et le fonctionnement du robot de tonte. De plus amples informations sont fournies dans les chapitres correspondants du présent manuel.

10.1 Préparation de la pelouse et du robot de tonte en vue des étapes de tonte

Pour préparer la pelouse en vue de l'installation du fil de délimitation :





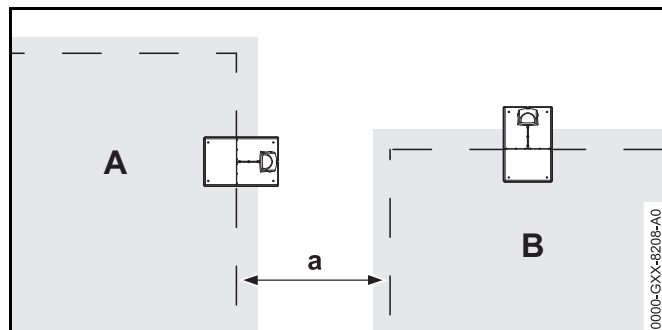



- ▶ Tondre la pelouse avec une tondeuse traditionnelle. Idéalement, la hauteur de la pelouse doit être inférieure ou égale à 6,3 cm.
- ▶ Si la surface est dure et sèche, humidifier légèrement la zone de tonte afin de pouvoir enfoncer plus facilement les piquets du fil de délimitation.

- ▶ STIHL recommande de ne pas installer le fil de délimitation à moins de 28 cm des obstacles et des limites de votre terrain,  10.4. Cette précaution contribue au fonctionnement continu du robot de tonte. Il est possible de réduire la surface des zones non tondues en installant le fil de délimitation à moins de 28 cm des obstacles, mais la viabilité de l'installation dépendra des caractéristiques propres à votre terrain,  11.15.



- ▶ Lorsque plusieurs zones de tontes ont été mises en place, respecter une distance d'au moins 1 m entre les fils de délimitation des deux zones du voisin A et du voisin B.

Pour préparer le robot de tonte avant de l'utiliser, suivre l'assistant d'installation intégré, qui vous guide lors de la première installation du robot de tonte :

- ▶ Régler la date et l'heure du robot de tonte,  10.2.
- ▶ Installer la station de base,  10.3.
- ▶ Installer le fil de délimitation,  10.4.
- ▶ Raccorder le fil de délimitation à la station de base,  10.5.
- ▶ Connecter le robot de tonte et la station de base,  10.6.
- ▶ Contrôler l'installation,  10.7.
- ▶ Programmer le robot de tonte et créer un plan de tonte automatique,  10.8.
- ▶ Effectuer la première installation et débiter la tonte,  10.9.

Pour de plus amples informations sur l'installation du fil de délimitation et la configuration du robot de tonte, consulter un revendeur réparateur STIHL iMOW® agréé. STIHL

recommande de demander à un revendeur réparateur STIHL iMOW® agréé d'effectuer la configuration du robot de tonte.

10.2 Réglage de la langue, de la date et de l'heure

Toujours régler correctement la date et l'heure pour garantir un plan de tonte précis et éviter toute tonte automatique à des moments non souhaités.

- ▶ Lors de la première installation, appuyer sur n'importe quelle touche de la console de commande pour mettre en marche l'assistant d'installation.

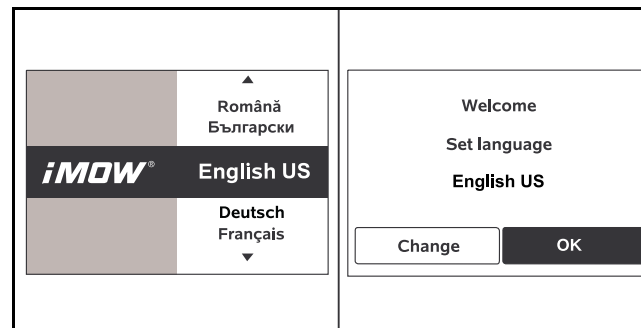

- ▶ Sélectionner la langue voulue et appuyer sur la touche OK.
- ▶ Confirmer la sélection de la langue avec la touche OK ou sélectionner « Modifier » et répéter l'opération.
- ▶ Si vous y êtes invité, entrer le numéro de série à 9 chiffres du robot de tonte. Ce numéro est inscrit sur la plaque signalétique derrière la console de commande.

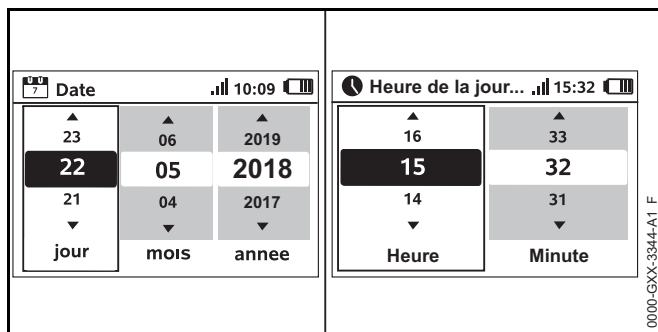

- ▶ Régler la date actuelle à l'aide du pavé de navigation et valider avec la touche OK.
- ▶ Régler l'heure actuelle à l'aide du pavé de navigation et valider avec la touche OK.

10.3 Installation de la station de base

⚠ AVERTISSEMENT

Pour réduire le risque de blessures pendant l'installation et le fonctionnement, lire attentivement et suivre les instructions et les précautions de sécurité de la station de base figurant dans ce manuel, 6. Pour réduire le risque de blessure oculaire, toujours porter des lunettes de protection correctement ajustées lors de l'installation de la station de base et du fil de délimitation, 5.3.

⚠ AVERTISSEMENT

Pour réduire le risque d'incendie et de choc électrique, installer le bloc d'alimentation de la station de base à au moins 30 cm (1 ft.) au-dessus du sol, et s'assurer qu'il ne puisse en aucun cas entrer en contact avec de l'eau ou d'autres liquides. Ne pas placer le bloc d'alimentation sur le sol ou au niveau du sol. Installer systématiquement le bloc d'alimentation sur une surface stable.

⚠ AVERTISSEMENT

Étant donné que la station de base et le bloc d'alimentation chauffent pendant la recharge, ne pas utiliser la station de base sur une surface inflammable ou en présence de matériaux ou substances inflammables (gaz, liquides, poussières, etc.), 6.

⚠ AVERTISSEMENT

Pour réduire le risque d'incendie et de choc électrique, veiller à brancher la station de base uniquement sur une prise DDFT de classe A correspondant à la tension et à la fréquence indiquées sur le bloc d'alimentation. La prise doit être dotée d'un boîtier étanche, que la fiche de branchement soit insérée ou non. S'assurer que l'emplacement choisi pour la station de base permet de la brancher sur une prise DDFT de classe A étanche et fermée à l'aide d'un câble d'alimentation de 10 m (33 ft.). Ne pas utiliser de rallonge. L'utilisation d'une rallonge n'est pas autorisée et augmente le risque de choc électrique et d'incendie. S'assurer que le câble d'alimentation électrique ne se situe pas sur la trajectoire du robot de tonte.

- ▶ Selon votre pelouse, installer la station de base partiellement sur la zone de tonte (station de base interne) ou en dehors (station de base externe). Se reporter aux exemples fournis dans le présent manuel d'utilisation, 26.

AVIS

Une clôture invisible pour chien ou toute autre installation électrique enterrée est fortement susceptible de perturber le fonctionnement de votre robot de tonte. Répertorier toutes les sources d'interférence électrique éventuelles et en discuter avec votre revendeur réparateur STIHL iMOW® avant de commencer l'installation.

Pour installer la station de base dans la zone de tonte (station de base interne) :

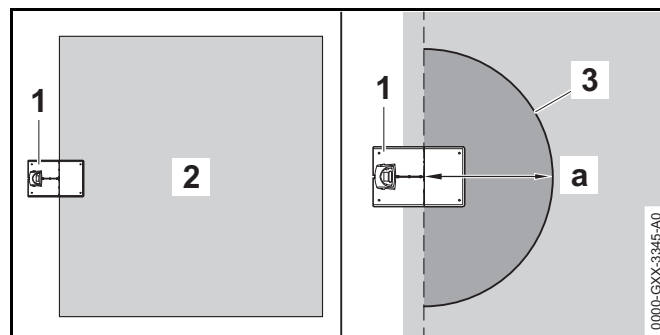

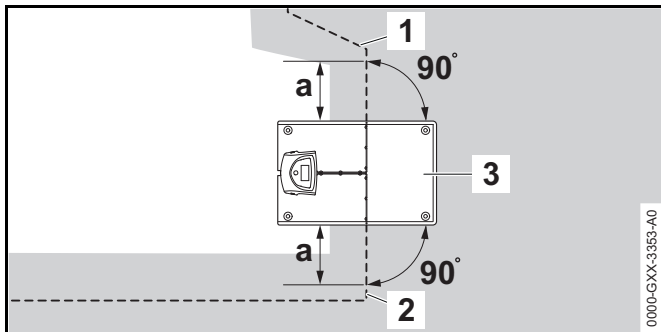

- ▶ Laisser une zone dégagée, plane (3) d'un rayon d'au moins $a = 1 \text{ m}$ (3,3 ft.) dans la zone de tonte (2) devant la station de base (1), exempte de butes, pentes, creux, trous ou obstacles. Choisir un emplacement sans interférence électrique ou magnétique. Par exemple, ne jamais installer la station de base au-dessus d'une grille métallique ou à proximité d'un moteur électrique, tel qu'une pompe de piscine. Veiller à retirer tous les fils de délimitation existants avant de commencer une installation.

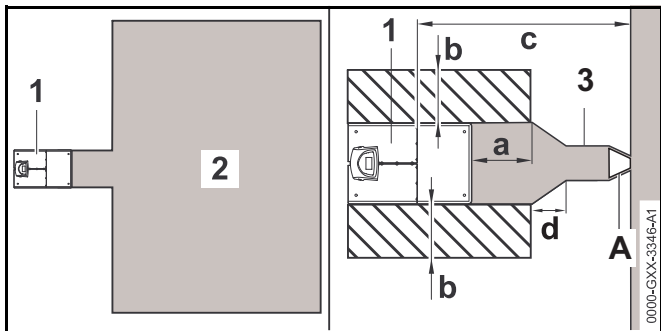

- ▶ Poser le fil de délimitation sur le côté gauche (2) et le côté droit (1) de la station de base (3) sur une ligne droite, d'une longueur $a > 60 \text{ cm}$ (23,6 in.) et à angle droit (90°) par rapport à la plaque de base.

Pour installer la station de base à l'extérieur de la zone de tonte (station de base externe) :



- ▶ Choisir un emplacement plat (sans butes, pentes, creux, trous ou obstacles) à l'extérieur du fil de délimitation. Choisir un emplacement exempt de toute interférence magnétique. Par exemple, ne jamais installer la station de base au-dessus d'une grille métallique ou à proximité d'un moteur électrique, tel qu'une pompe de piscine. Veiller à retirer tous les fils de délimitation existants avant de commencer une installation.
- ▶ Placer la station de base (1) en dehors de la zone de tonte (2) dans un emplacement qui remplit les conditions suivantes :
 - Distance minimale par rapport à la zone de tonte : $a \geq 50 \text{ cm}$ (19,7 in.)
 - Largeur de la zone dégagée : $b = 40 \text{ cm}$ (15,7 in.)
 - Distance maximale par rapport à la zone de tonte : $c \geq 12 \text{ m}$ (39,4 ft.)
- ▶ Il est possible d'installer un couloir (3),  11.8.
 - $d = 22 \text{ cm}$ (9 in.)
- ▶ Utiliser le gabarit pour couloir STIHL en forme d'entonnoir pour installer la barrière (A) à l'extrémité du couloir.
- ▶ Lorsque la station de base est installée à l'extérieur de la zone de tonte et que la fonction « Corridor » (« Trajet retour décalé ») est activée, installer des « boucles de recherche » pour permettre au robot de tonte de retrouver plus facilement la station de base. Les boucles de recherche sont décrites ultérieurement dans ce manuel,  11.9.

Dans le cas où une station de base externe a été installée, STIHL recommande de définir au moins un « point de départ » en dehors du couloir de la station de base, une fois l'installation terminée. Les points de départ sont décrits ultérieurement dans ce manuel,  15.6.

Pour assurer un environnement sécurisé pour la station de base :

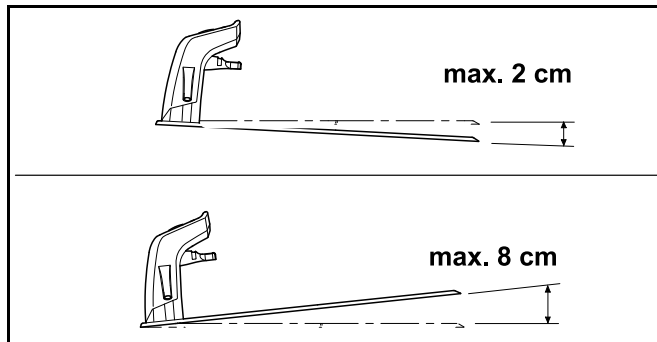
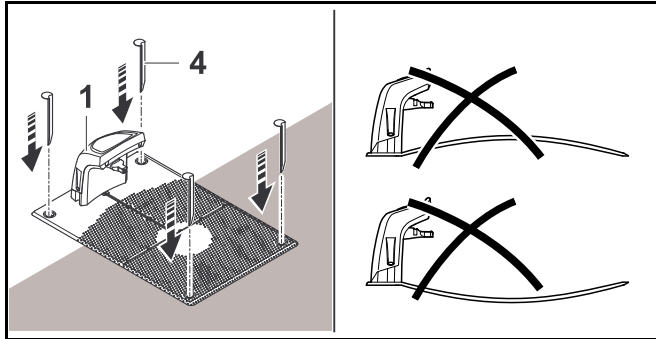

- ▶ Pour allonger la durée de vie de la station de base, STIHL recommande de l'installer à un endroit ombragé et protégé.
- ▶ Choisir un emplacement exempt de toute interférence magnétique. Par exemple, ne jamais installer la station de base au-dessus d'une grille métallique ou à proximité d'un moteur électrique, tel qu'une pompe de piscine.
- ▶ S'assurer que l'emplacement choisi pour la station de base permet de la brancher sur une prise DDFT de classe A étanche et fermée à l'aide d'un câble d'alimentation électrique de 10 m (33 ft.). Ne pas utiliser de rallonge.
- ▶ La station de base doit être installée sur une surface plane. La plaque de base ne doit pas être inclinée vers le haut de plus de $d = 8 \text{ cm}$ (3,2 in.) ou vers le bas de plus de $e = 2 \text{ cm}$ (0,8 in.).

- ▶ Un sol irrégulier peut sérieusement entraver le retour à la base du robot de tonte. Le sol sous la plaque de base doit être plat et sans aspérités. Aplanir le sol si nécessaire.
- ▶ Placer la station de base (1) à l'emplacement choisi à l'aide de quatre baïonnettes (4). S'assurer que les quatre coins de la plaque de base sont en contact avec le sol.
- ▶ Faire attention à ne pas tordre la plaque de base lors de l'insertion des baïonnettes dans le sol.

Pour brancher le bloc d'alimentation à la station de base :

⚠ AVERTISSEMENT

Pour réduire le risque de choc électrique, s'assurer que le bloc d'alimentation n'est pas branché à la prise de courant lors de la manipulation du connecteur et de son branchement à la station de base. Veiller à toujours débrancher le bloc d'alimentation avant de retirer le couvercle de la station de base.

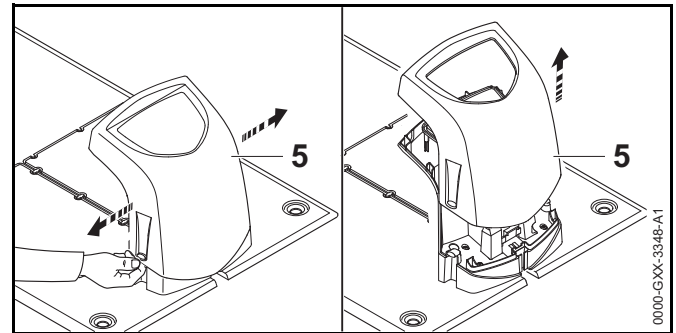

- ▶ Retirer le couvercle de la station de base (5) en le soulevant grâce aux languettes situées de chaque côté.

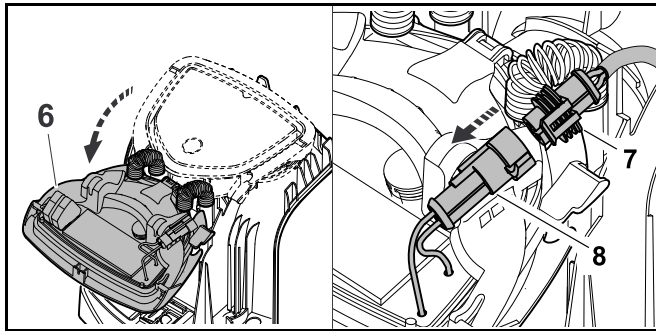

- ▶ Rabattre la console (6) vers l'avant et la laisser en position ouverte.
- ▶ Brancher le connecteur (7) au port gauche (8) sur la platine de la console, comme illustré.

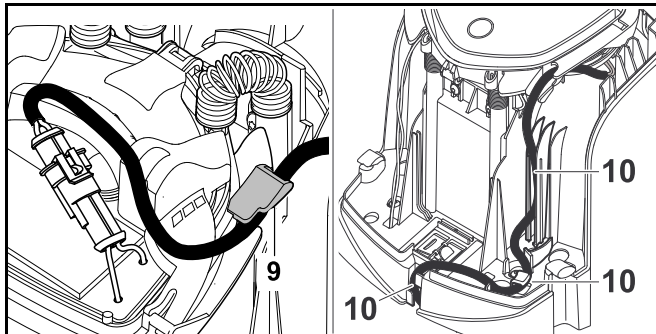

- ▶ Faire passer le câble d'alimentation électrique par le dispositif de maintien du câble (9), par la goulotte électrique (10) et le faire sortir par l'arrière de la station de base.

AVIS

S'assurer que le connecteur et le port sur la platine sont propres avec de procéder au branchement.

Le bloc d'alimentation peut être utilisé à l'extérieur. Pour allonger la durée de vie du bloc d'alimentation, STIHL recommande de ne pas l'exposer à la lumière directe du soleil ni à l'humidité.

Pour monter le bloc d'alimentation :

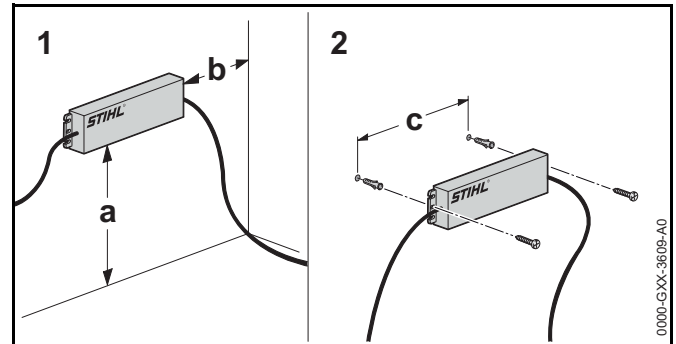

- ▶ Installer le bloc d'alimentation à l'extérieur de la zone de tonte et au moins 30 cm au-dessus du sol. Il ne doit en aucun cas être placé sur le sol ou à un emplacement exposé à l'eau ou à tout autre liquide.
- ▶ Utiliser des ancrages muraux à vis adaptés ou tout autre dispositif de montage similaire si aucun poteau mural approprié n'est disponible.
- ▶ Aligner le bloc d'alimentation comme illustré ci-dessus. Le fixer au mur en respectant les dimensions suivantes :
 - a = 30 cm (1 ft.) minimum
 - b = 10 cm (3,9 in.) minimum
 - c = 233 mm (9,2 in.)

AVIS

Lors du montage, s'assurer qu'aucun câble électrique, tuyauterie ou autre ligne de service ne se trouvent dans le mur derrière le bloc d'alimentation.

- ▶ Acheminer le câble d'alimentation électrique hors de la zone de tonte et hors du rayon d'action de la lame de coupe, puis le fixer au sol ou le faire passer par une goulotte électrique.
- ▶ Placer le câble d'alimentation électrique à distance de la station de base afin d'éviter toute interférence électrique avec le signal du fil de délimitation. S'assurer qu'il ne se situe pas sur la trajectoire du robot de tonte.

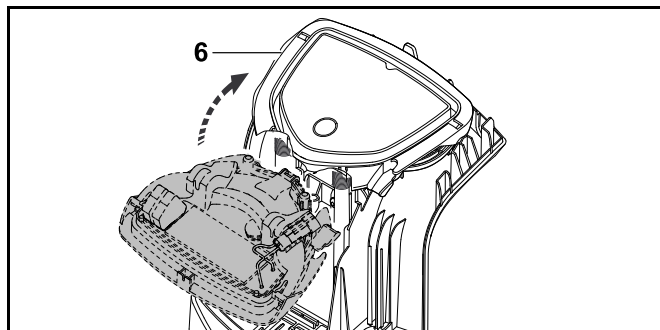

- ▶ Refermer la console (6). Veiller à ne pas coincer le câble d'alimentation ou le fil de délimitation.

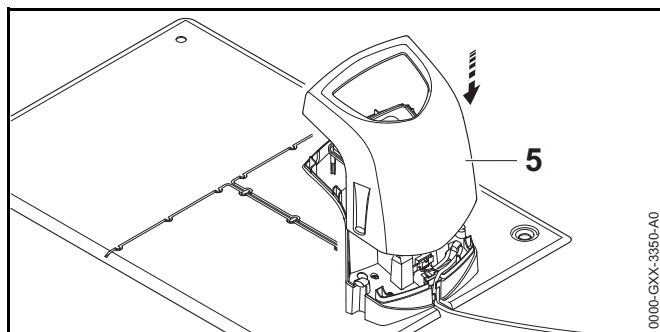

- ▶ Remonter le couvercle (5). Veiller à ne pas coincer le câble d'alimentation ou le fil de délimitation.
- ▶ Brancher la station de base uniquement sur une prise DDFT de classe A fermée correspondant à la tension et à la fréquence indiquées sur le bloc d'alimentation. La prise doit être dotée d'un boîtier étanche, que la fiche de branchement soit insérée ou non. Le voyant sur la station de base clignote en rouge rapidement jusqu'à ce que le fil de délimitation soit correctement installé et connecté à la station de base.

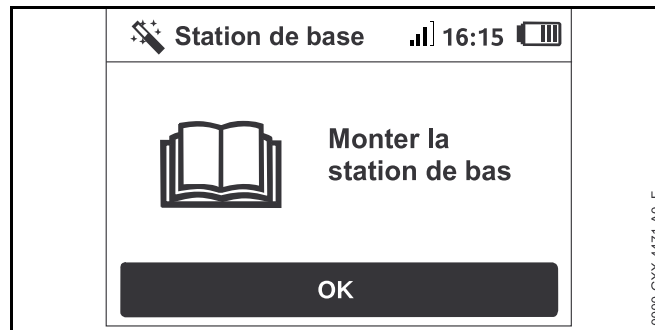

- ▶ Appuyer sur la touche OK de la console de commande.

Dans le cas où une station de base externe a été installée, STIHL recommande de définir au moins un « point de départ » en dehors du couloir de la station de base, une fois l'installation terminée. Les points de départ sont décrits ultérieurement dans ce manuel, 15.6.

AVIS

Une protection solaire est disponible pour protéger la station de base des conditions météorologiques. L'exposition à la lumière directe du soleil peut mener à une élévation des températures à l'intérieur de la machine et du compartiment batterie, ce qui peut augmenter le temps de recharge et réduire la durée de vie de la batterie.

Pour recharger le robot de tonte :

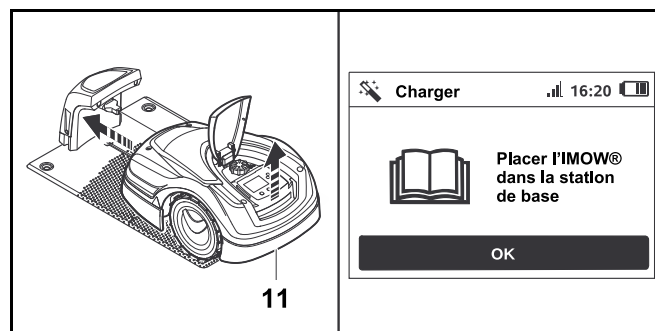



- ▶ Soulever légèrement le robot de tonte par la poignée de transport arrière (11) pour délester les roues motrices.

- ▶ Pousser le robot de tonte, appuyé sur ses roues avant, dans la station de base.
Le voyant sur la station de base clignote lentement après l'arrimage.
- ▶ Appuyer sur la touche OK de la console de commande du robot de tonte.
Si la batterie est déchargée, un symbole de fiche électrique apparaît en haut à droite de l'écran après l'arrimage. La batterie se recharge pendant l'installation du fil de délimitation.

10.4 Pose du fil de délimitation

⚠ AVERTISSEMENT

Pour réduire le risque de blessures des tiers et des utilisateurs non autorisés, fixer le fil de délimitation dans le sol à l'aide de piquets. Veiller à enterrer ou fixer solidement le fil de délimitation et les piquets suffisamment bas dans le sol pour qu'ils ne puissent pas être pris dans la lame de coupe du robot de tonte ou qu'ils ne représentent pas un risque de chute. Pour réduire le risque de blessure oculaire, toujours porter des lunettes de protection correctement ajustées lors de l'installation de la station de base et du fil de délimitation,  5.3.

- ▶ Avant de poser le fil de délimitation, planifier le tracé du fil en détail. Respecter tout particulièrement les distances du fil et installer des îlots de blocage, des réserves de fil, des sections de liaison, des zones annexes et des couloirs pendant la pose du fil. Avant de commencer l'installation, lire dans son intégralité le chapitre consacré à la pose du fil de délimitation,  11.
- ▶ Poser le fil de délimitation en une boucle continue autour de toute la zone de tonte, sur une longueur maximale de 500 m (1640 ft.).
- ▶ Si la longueur totale du fil de délimitation est inférieure à 80 m (262 ft.), il est nécessaire d'installer aussi le module pour petits terrains STIHL AKM 100. Pour de plus amples informations, contacter un revendeur réparateur STIHL iMOW® agréé.

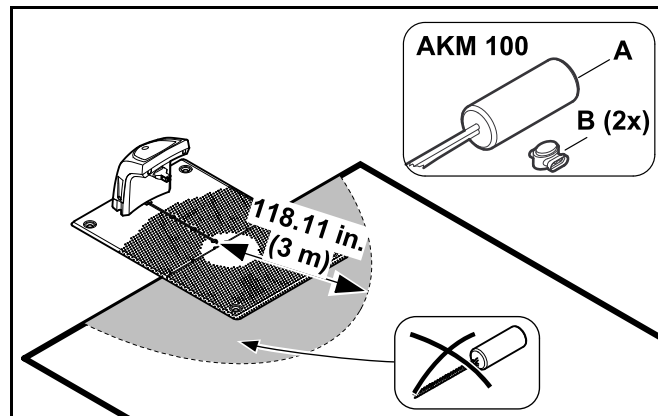

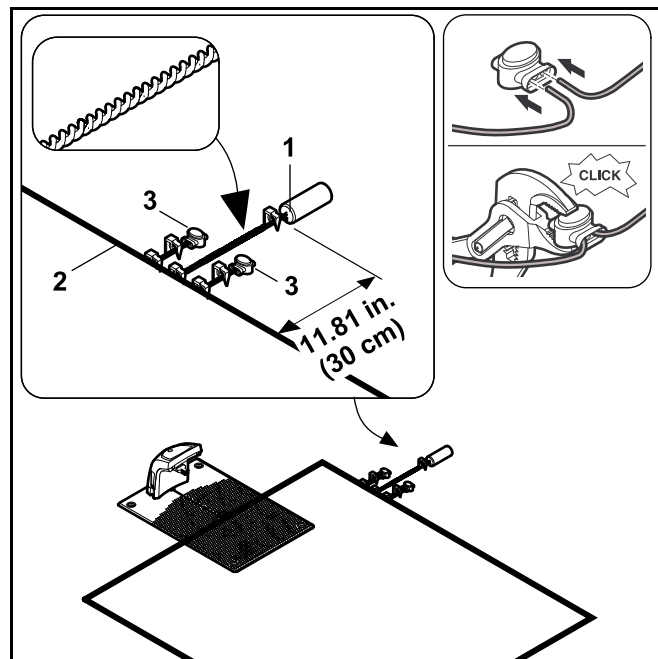

- ▶ Poser le module pour petits terrains STIHL AKM 100 à une distance minimale de 3 m (118,11 in.) de la station de base.



- ▶ Placer l'AKM 100 (1) à une distance de 30 cm (11,81 in.) à l'extérieur de la zone de tonte et le fixer à l'aide d'un piquet de fixation. Torsader les extrémités du fil jusqu'à ce qu'ils atteignent la zone de tonte et les fixer à l'aide d'un piquet de fixation.
- ▶ Couper le fil de délimitation (2) et raccorder ses extrémités à celles de l'AKM 100 à l'aide de connecteurs de fil (3).
- ▶ Fixer les branchements gauche et droit du fil de délimitation à l'aide de piquets de fixation, comme indiqué sur la figure.

STIHL recommande d'élaborer un croquis de la zone de tonte qui comprend les éléments suivants :

- Le contour de la zone de tonte avec les principaux obstacles, les bordures et les éventuels îlots de blocage que le robot de tonte ne doit pas tondre,  26.
- L'emplacement et la position de la station de base,  10.3.
- L'emplacement du fil de délimitation et des connecteurs de fil installés,  11.

AVIS

Utiliser uniquement le fil de délimitation et les piquets de fixation agréés par STIHL.

AVIS

La distance maximale entre le robot de tonte et un fil de délimitation est de 17 m (55 ft.), sinon le signal du fil n'est plus détectable.

AVIS

Tout particulièrement en cas d'installation à l'aide d'une poseuse de fil, veiller à ce que le fil de délimitation se déroule de la bobine sans être tendu. Éviter de tirer sur le fil de délimitation. Toute tension de traction peut provoquer des ruptures du fil.

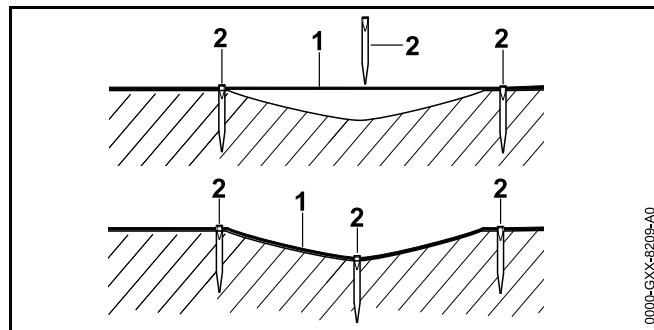

Le fil de délimitation (1) est posé au sol et fixé à l'aide de piquets de fixation (2) à intervalles de 1 m (3,3 ft.). Il faut éventuellement rapprocher les piquets si le sol est irrégulier. Cela empêche que le fil soit coupé par la lame de coupe.

Pour poser le fil de délimitation autour d'une station de base interne :

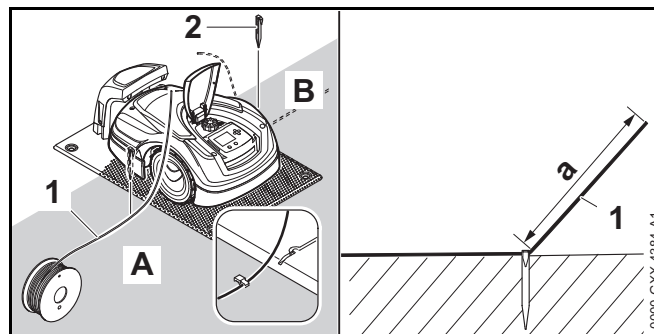

- ▶ Fixer le fil de délimitation (1) à l'aide d'un piquet de fixation (2) sur le côté gauche (A) ou le côté droit (B) de la station de base, près d'un guide-câbles situé dans la plaque de base.
- ▶ Laisser une section de fil (1) d'une longueur d'environ $a = 1,5$ m (4,92 ft.). Ce segment sera ensuite raccordé à la station de base.

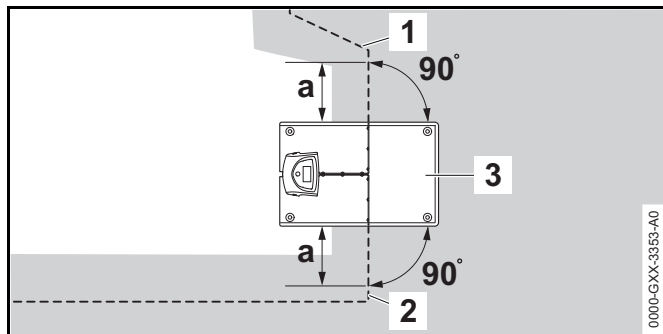

- ▶ Poser le fil de délimitation sur le côté gauche (2) et le côté droit (1) de la station de base (3) sur une ligne droite, d'une longueur $a > 60$ cm (23,6 in.) et à angle droit (90°) par rapport à la plaque de base.
- ▶ Si la fonction « Corridor » (« Trajet retour décalé ») est activée dans les réglages d'installation (📖), cette section de fil de délimitation (a) doit être plus longue et mesurer au minimum $a = 1,5$ m (4,9 ft.).

Pour poser le fil de délimitation autour d'une station de base externe :

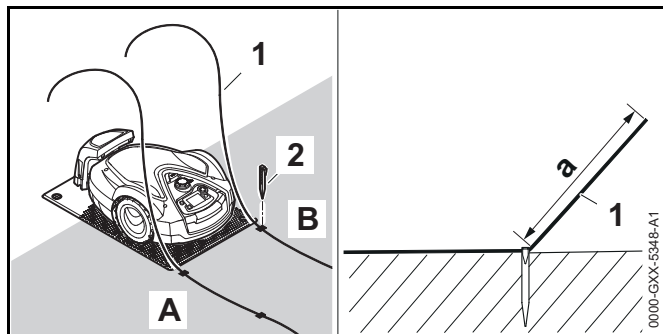

- ▶ Fixer le fil de délimitation (1) à l'aide d'un piquet de fixation (2) sur le côté avant gauche (A) ou le côté avant droit (B) de la station de base, près d'un guide-câbles situé dans la plaque de base.
- ▶ Laisser une section de fil (1) d'une longueur d'environ $a = 2$ m (6,56 ft.). Ce segment sera ensuite raccordé à la station de base.

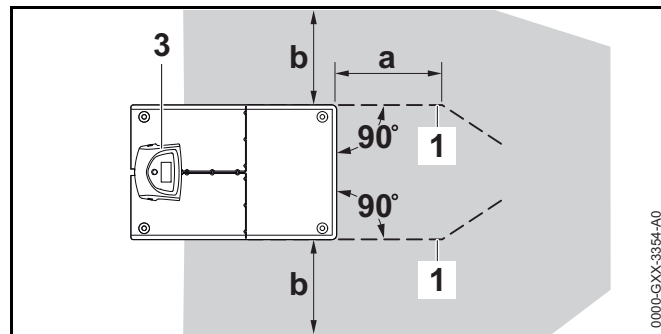

- ▶ Poser le fil de délimitation (1) devant et derrière la station de base (3), à une distance de $a \geq 50$ cm (19,7 in.) et à angle droit (90°) par rapport à la plaque de base.
- ▶ Installer un couloir, 📖 11.8 ou poser le fil de délimitation autour de la zone de tonte.
- ▶ Laisser une distance minimale de $b = 40$ cm (15,7 in.) sur le côté de la plaque de base.

Pour poser le fil de délimitation autour de la zone de tonte :

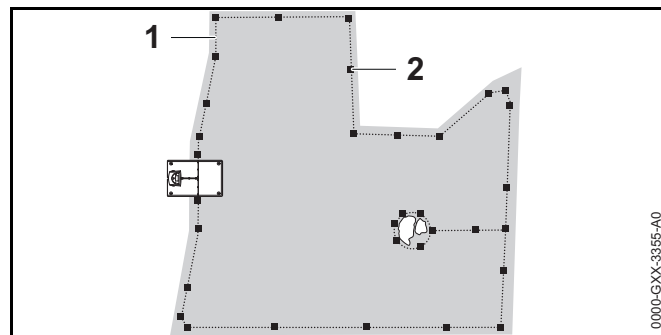



- ▶ Poser le fil de délimitation (1) autour de la zone de tonte et des obstacles, 📖 11.6.
- ▶ Le fixer au sol à l'aide de piquets de fixation (2). Un piquet de fixation à intervalle de 1 m (3,3 ft.) suffit approximativement. Il faut éventuellement rapprocher les piquets si le sol est irrégulier. Le fil de délimitation doit toujours reposer à plat sur la pelouse, assez bas pour qu'il ne soit pas sectionné par la lame du robot de tonte. Au fil du temps, le processus de tonte et de mulching aidera à

dissimuler le fil de délimitation sous la surface du gazon. En alternative, il est possible d'enterrer le fil de délimitation jusqu'à une profondeur de 10 cm (3,9 in.).

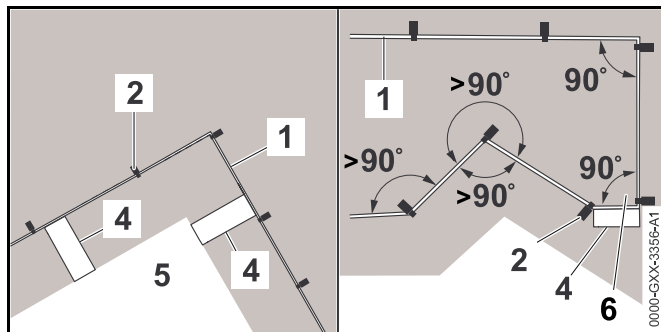
- ▶ Vérifier les distances du fil de délimitation à l'aide de l'iMOW® Ruler,  11.3.



- ▶ Conserver la distance du fil aux coins, autour des obstacles hauts tels que des angles d'un mur ou de parterres de fleurs en hauteur (5) afin d'éviter que le robot de tonte ne frotte contre l'obstacle.
- ▶ Poser le fil de délimitation (1) à l'aide de l'iMOW® Ruler (4) comme indiqué sur la figure.
- ▶ Le fixer au sol à l'aide de piquets de fixation (2).
- ▶ Ne jamais poser le fil de délimitation à des angles de moins de 90°.
- ▶ Après un angle de 90° (6), il est nécessaire de poser au moins une longueur de l'iMOW® Ruler (4) en ligne droite avant de poser le fil à l'angle suivant.
- ▶ Si nécessaire, allonger le fil de délimitation à l'aide de connecteurs de fil,  11.14.
- ▶ S'il y a plusieurs zones de tonte adjacentes, installer des zones annexes ( 11.7) ou relier les zones de tonte avec des couloirs ( 11.8).
- ▶ Si la longueur totale du fil de délimitation est inférieure à 80 m (262 ft.), il est nécessaire d'installer aussi le module pour petits terrains STIHL AKM 100. Pour de plus amples informations, contacter un revendeur réparateur STIHL iMOW® agréé.

Pour terminer la pose du fil de délimitation :

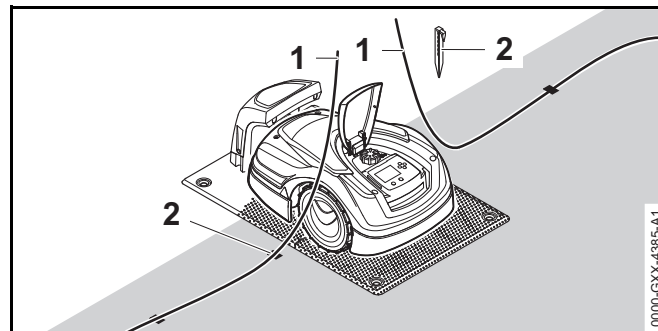

- ▶ Enfoncer le dernier piquet de fixation (2) à gauche ou à droite (B) de la plaque de base, près du guide-câbles situé dans la plaque de base.
- ▶ Enfoncer les piquets de fixation entièrement dans le sol.
- ▶ Sectionner le fil de délimitation (1) de manière à avoir un segment de fil d'une longueur d'environ 1,5 m (4,92 ft.) disponible pour le raccorder à la station de base.
- ▶ En cas de pose du fil de délimitation autour d'une station de base externe : sectionner le fil de délimitation (1) de manière à avoir un segment de fil d'une longueur d'environ 2 m (6,56 ft.) disponible pour le raccorder à la station de base.
- ▶ Appuyer sur la touche OK de la console de commande.

Si la batterie du robot de tonte n'est pas suffisamment rechargée pour fonctionner lors des étapes de pose restantes, le robot de tonte affiche un message indiquant qu'il se recharge. Si ce message s'affiche, laisser le robot de tonte dans la station de base pour lui permettre de continuer à se recharger. Il n'est possible de passer à l'étape suivante de l'assistant d'installation en appuyant sur la touche OK que si la tension de batterie nécessaire est disponible.

AVIS

Au cours des deux premières semaines de fonctionnement suite à l'installation initiale, régler la hauteur de coupe au niveau maximum sur le robot de tonte. Cela réduit le risque que le fil de délimitation soit sectionné par la lame de coupe.

AVIS

Faire attention en cas d'utilisation d'une débroussailleuse aux abords de la zone de tonte. Dans le cas contraire, le fil de délimitation qui n'est pas enterré pourrait être sectionné par le fil de coupe en rotation de la débroussailleuse.

AVIS

De plus amples informations sur l'installation de la station de base figurent au chapitre concernant les exemples d'installation, 26.

10.5 Raccordement du fil de délimitation à la station de base

AVERTISSEMENT

Pour réduire le risque d'incendie, de choc électrique et autre blessure, débrancher le bloc d'alimentation de la prise de courant avant d'essayer de raccorder le fil de délimitation à la station de base. Toujours débrancher l'unité avant de retirer le couvercle de la station de base.

AVIS

S'assurer que tous les contacts sont propres et sans corrosion.

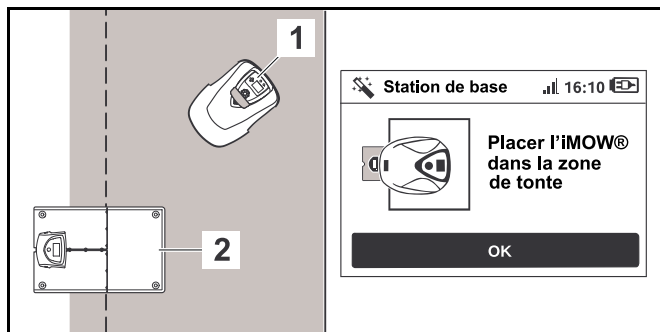

- ▶ Placer le robot de tonte (1) près de la station de base (2) dans la zone de tonte, comme indiqué sur la figure.

- ▶ Appuyer sur la touche OK de la console de commande.

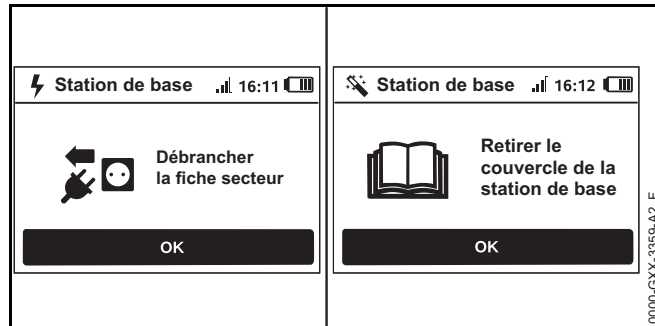

- ▶ Débrancher la fiche de la prise de courant et appuyer sur la touche OK.
- ▶ Déposer le couvercle, 10.3.
- ▶ Appuyer sur la touche OK de la console de commande.

Pour raccorder le fil de délimitation à une station de base interne :

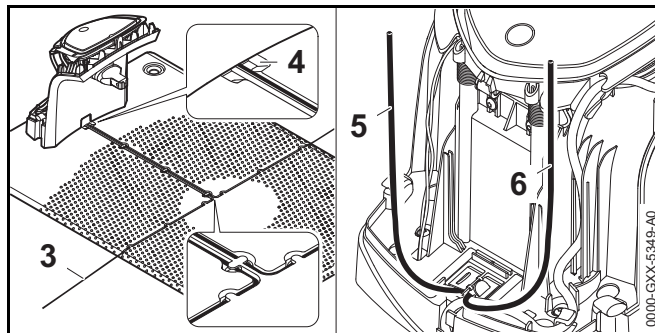

- ▶ Insérer le fil de délimitation (3) dans les guide-câbles de la plaque de base et le guider à travers l'orifice (4) à l'arrière de la station de base.
- ▶ Sectionner les extrémités du fil de délimitation (5 et 6) de manière à avoir environ 40 cm de fil disponible à insérer dans la station de base. Une longueur supplémentaire n'est pas nécessaire.
- ▶ Ne pas enrouler le surplus de fil derrière la station de base. Le surplus de fil peut interférer avec le fonctionnement du robot de tonte.

Pour raccorder le fil de délimitation à une station de base externe :

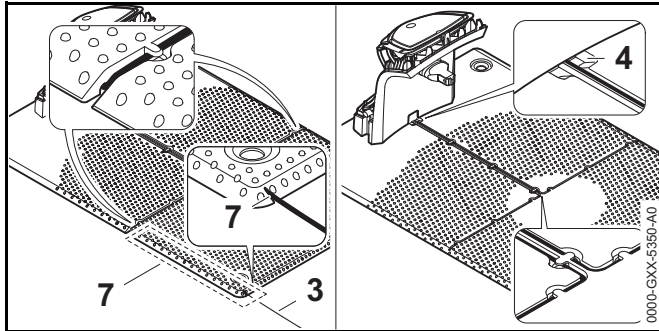

- ▶ Guider le fil de délimitation (3) à travers le guide-câble situé dans la plaque de base (7). Faire passer le fil de délimitation dans les guide-câbles. Si nécessaire, desserrer les piquets de fixation.
- ▶ Insérer le fil de délimitation (3) dans les guide-câbles de la plaque de base et le guider à travers l'orifice (4) à l'arrière de la station de base.

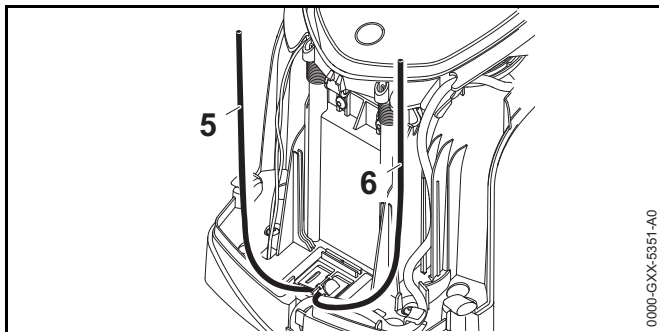

- ▶ Sectionner les extrémités du fil de délimitation (5 et 6) de manière à avoir environ 40 cm de fil disponible à insérer dans la station de base. Une longueur supplémentaire n'est pas nécessaire.
- ▶ Ne pas enrouler le surplus de fil derrière la station de base. Le surplus de fil peut interférer avec le fonctionnement du robot de tonte.

Pour raccorder le fil de délimitation au panneau :

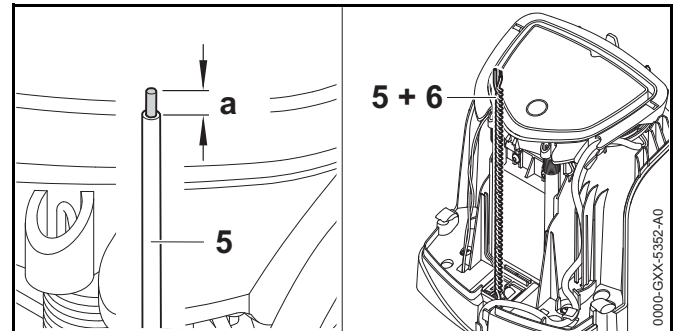

- ▶ Utiliser un outil adapté pour dénuder a = 6 mm de fil sur l'extrémité **gauche** du fil de délimitation (5) et torsader les tors.
- ▶ Torsader les deux extrémités du fil de délimitation ensemble (5 et 6).
- ▶ Ouvrir le panneau, 10.3.

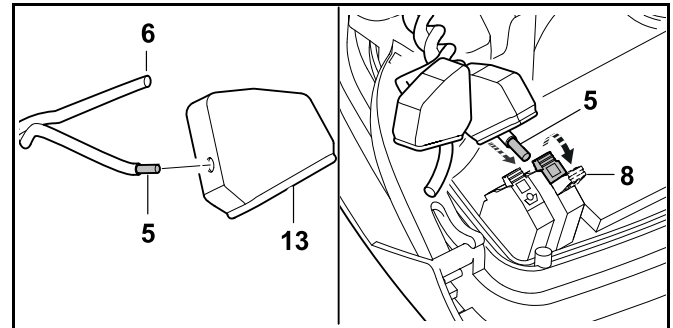

- ▶ Faire passer les extrémités du fil de délimitation (5 et 6) à travers les orifices des passe-câbles en caoutchouc (13).
- ▶ Ouvrir le levier de serrage gauche (8).
- ▶ Insérer l'extrémité dénudée du fil de délimitation (5) dans le bloc de serrage jusqu'en butée.
- ▶ Fermer le levier de serrage (8).

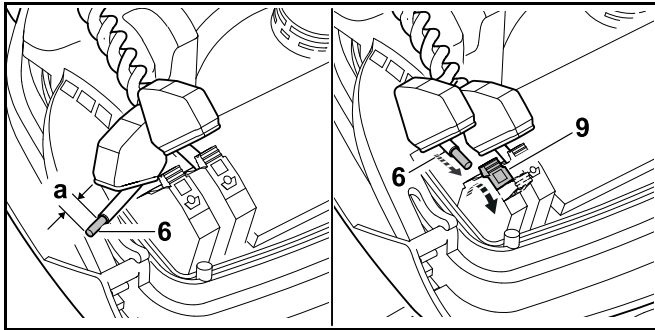

- ▶ Utiliser un outil adapté pour dénuder $a = 6$ mm de fil sur l'extrémité **droite** du fil de délimitation (6) et torsader les tors.
- ▶ Presser et ouvrir le levier de serrage droit (9).
- ▶ Insérer l'extrémité dénudée du fil de délimitation (6) dans le bloc de serrage jusqu'en butée.
- ▶ Fermer le levier de serrage (9).

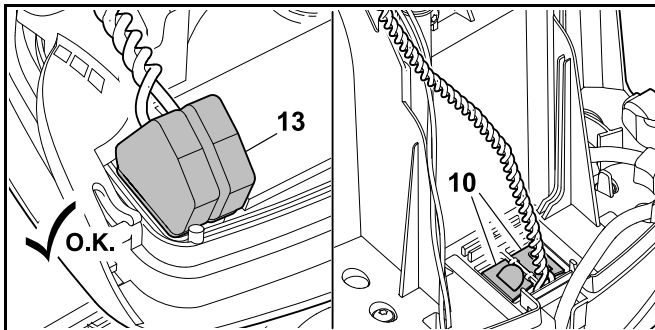

- ▶ Faire passer les passe-câbles en caoutchouc (13) par-dessus les extrémités du fil de délimitation.
- ▶ Fermer le panneau. Veiller à ne pas coincer le cordon d'alimentation ou le fil de délimitation.
- ▶ Fermer le cache de la goulotte électrique (10).
- ▶ Contrôler le cheminement du fil de délimitation. Les deux extrémités du fil de délimitation doivent être posées comme indiqué sur la figure.

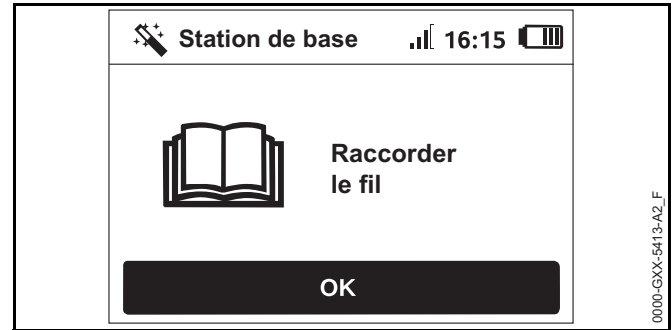

- ▶ Appuyer sur la touche OK de la console de commande.

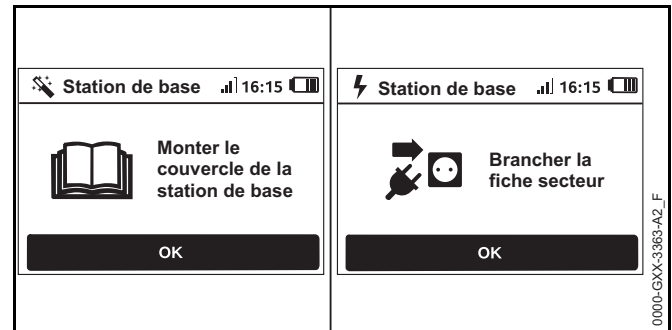

- ▶ Remettre en place le couvercle comme décrit au chapitre « Installation de la station de base » (📖 10.3), puis appuyer sur la touche OK de la console de commande.
- ▶ Brancher la fiche du bloc d'alimentation à la prise de courant et appuyer sur la touche OK de la console de commande.

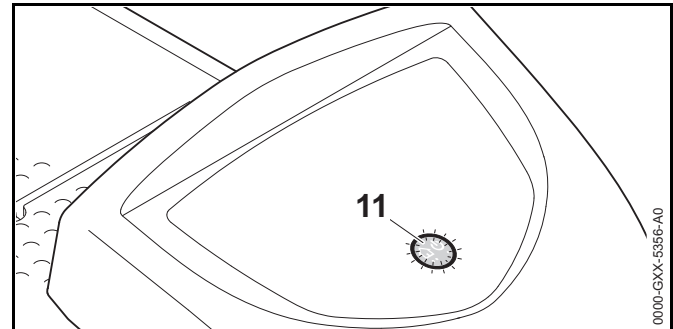

Lorsque le fil de délimitation est bien installé et raccordé à la station de base, un voyant rouge lumineux (11) indique que la station de base est opérationnelle.

- ▶ Si le voyant clignote en rouge ou reste éteint, le fil de délimitation est cassé ou n'est pas raccordé correctement à la station de base. Cela peut aussi indiquer un dysfonctionnement au niveau de la station de base. Vérifier le fil de délimitation ou contacter un revendeur réparateur STIHL iMOW® agréé.

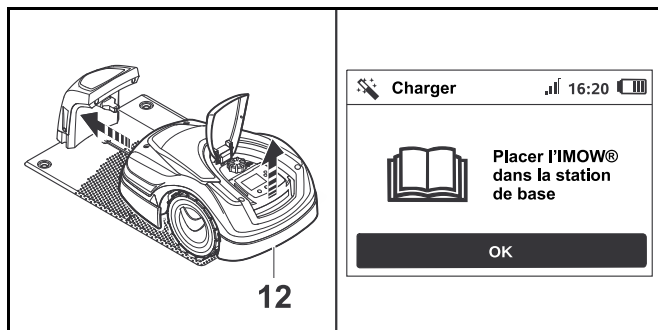

- ▶ Soulever légèrement le robot de tonte par la poignée de transport arrière (12) et délester les roues motrices.
- ▶ Pousser l'appareil, appuyé sur ses roues avant, dans la station de base.
- ▶ Appuyer sur la touche OK de la console de commande.

10.6 Connexion du robot de tonte et de la station de base

Le robot de tonte ne peut fonctionner que s'il reçoit le signal du fil de la station de base. Il est nécessaire de connecter le robot de tonte et la station de base pour que le robot reçoive le signal du fil.

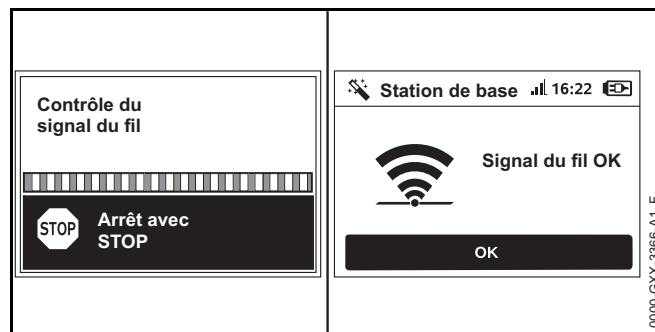

La vérification du signal du fil peut prendre plusieurs minutes.

- ▶ Pour mettre fin au processus de connexion, appuyer sur la touche STOP. L'étape précédente de l'assistant d'installation s'affiche de nouveau.



Une fois que le robot de tonte et la station de base sont correctement connectés, l'écran affiche ce symbole accompagné du message « Signal du fil OK ».

- ▶ Poursuivre la première installation en appuyant sur la touche OK de la console de commande.

Interruption de la réception

Si le signal du fil est interrompu ou n'est pas reçu correctement, l'écran affichera l'un des symboles suivants :



Le robot de tonte ne reçoit aucun signal du fil. L'écran affiche le message « Pas de signal du fil ».



Le robot de tonte reçoit un signal du fil perturbé. L'écran affiche le message « Contrôler signal fil ».



Le robot de tonte reçoit un signal du fil à polarité inversée. L'écran affiche le message « Branchements échangés ou iMOW® à l'extérieur ».

Pour plus d'informations sur le dépannage, voir 22.2.

10.7 Vérification de l'installation

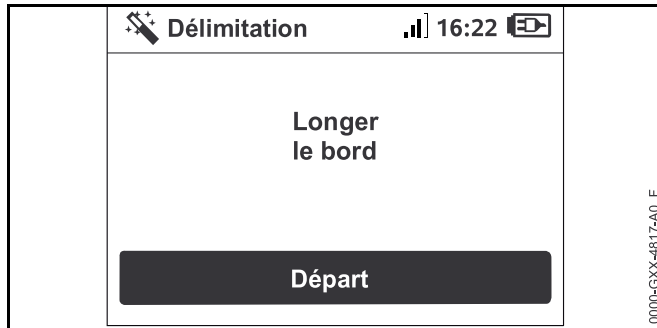

- ▶ Démarrer le parcours test en appuyant sur la touche OK de la console de commande. Cela n'active pas la lame de coupe.

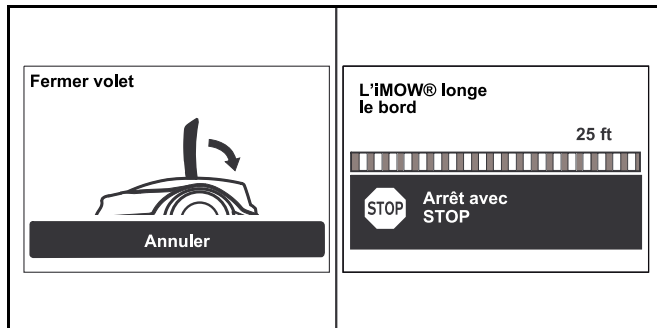

- ▶ Fermer le volet.
Le robot de tonte commence à longer le fil de délimitation en bordure de la zone de tonte.
- ▶ Tandis que le robot de tonte longe le bord, marcher derrière lui en s'assurant des points suivants :
 - Le robot de tonte longe le bord de la zone de tonte.
 - Le robot de tonte évite les obstacles et les bords de la zone de tonte.
 - L'arrimage et la sortie du robot de tonte fonctionnent correctement.

Le robot de tonte permet le suivi de sa position à l'aide du récepteur GPS intégré. Les coordonnées du fil de délimitation sont collectées pendant l'installation et chaque fois que la fonction « L'iMOW® longe le bord » est exécutée.

L'écran affiche la distance parcourue tandis que le robot de tonte se déplace autour de la délimitation de la zone de tonte.

- ▶ Pour définir des points de départ spécifiques le long du fil de délimitation, noter la distance indiquée sur l'écran à l'endroit souhaité. Pour de plus amples informations sur les points de départ, voir 15.6.
- ▶ Éliminer les obstacles de la délimitation et ajuster le fil de délimitation si nécessaire pour assurer un fonctionnement sans problème.

Pour poursuivre le parcours test après une interruption :

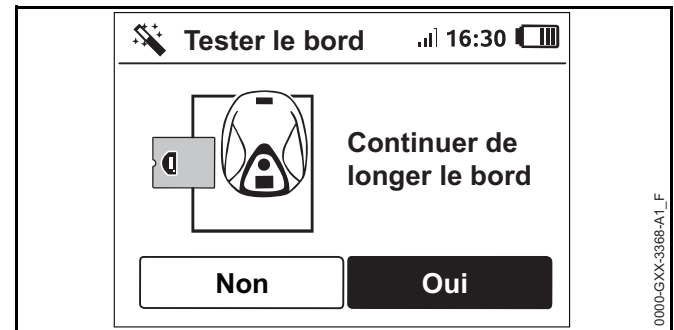

- ▶ Placer le robot de tonte soit sur le fil de délimitation, soit dans la zone de tonte, face au fil de délimitation.
- ▶ Sélectionner Oui et appuyer sur la touche OK de la console de commande.

Une fois le parcours test terminé, le robot de tonte s'arrime. Répéter alors le test en sens inverse. Une fois le deuxième parcours test terminé, le robot de tonte s'arrime à nouveau et l'étape suivante de l'assistant d'installation s'affiche à l'écran. Il est nécessaire de réussir le test du fil de délimitation pour que l'iMOW® fonctionne correctement.

AVIS

STIHL recommande d'effectuer le parcours test complet dans les deux sens.

10.8 Programmation du robot de tonte : plan de tonte

! AVERTISSEMENT

Le robot de tonte peut être programmé pour fonctionner de manière autonome pendant des périodes définies (temps actifs). Lors de l'utilisation de cette fonctionnalité, veiller à maintenir les spectateurs éventuels en dehors de la zone de tonte, en particulier les enfants et les animaux. Ne jamais laisser le robot de tonte fonctionner dans la mesure où des animaux ou des personnes se trouvent dans la zone de tonte ou à proximité,  5.6.3.

! AVERTISSEMENT

Respecter l'ensemble des lois, réglementations, normes et arrêtés en vigueur lors de la programmation des temps actifs. Effectuer la première installation, puis régler et ajuster les temps actifs,  14.6.

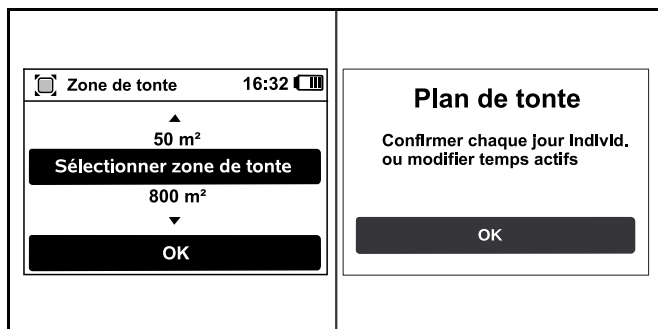

- Sélectionner la taille de la pelouse, puis confirmer en appuyant sur la touche OK de la console de commande. Ne pas prendre en compte les îlots de blocage ni les zones annexes lors du calcul de la taille de la zone de tonte.

Le robot de tonte calcule automatiquement un plan de tonte en fonction de la taille de la pelouse et de la longueur du fil de délimitation.

Une fois que le robot de tonte a terminé de calculer le plan de tonte, l'écran affiche le message « Confirmer chaque jour individ. ou modifier temps actifs ».

- Pour arrêter le calcul du plan de tonte, appuyer sur la touche STOP.



- Appuyer sur la touche OK de la console de commande pour valider ou modifier les temps actifs. Avant de modifier les temps actifs, voir  14.5. Les temps actifs pour le lundi s'affichent et l'option « Confirmer temps actifs » est en surbrillance.
- Valider tous les temps actifs en appuyant sur la touche OK de la console de commande. L'écran affiche le plan de tonte pour le jour suivant, que vous pouvez valider ou modifier. Il n'est pas nécessaire de tondre les plus petites zones de tonte tous les jours. Dans ce cas, aucun temps actif n'est affiché et l'option « Suppr. tous temps actifs » n'est pas disponible. Les jours sans temps actifs doivent également être validés à l'aide de la touche OK de la console de commande.

L'un des symboles suivants s'affiche à côté de chaque option :



- Les temps actifs affichés peuvent être modifiés. Sélectionner l'intervalle à modifier à l'aide du pavé de navigation, puis l'ouvrir en appuyant sur la touche OK de la console de commande,  14.6.



- Des temps actifs supplémentaires peuvent être programmés. Sélectionner l'option « Nouveau temps actif » et l'ouvrir en appuyant sur la touche OK de la console de commande.

Sélectionner jusqu'à trois temps actifs par jour ainsi que les heures de début et de fin dans la fenêtre de sélection. Valider en appuyant sur la touche OK de la console de commande.

- X** Les temps actifs peuvent être supprimés. Sélectionner l'option « Suppr. tous temps actifs » et valider en appuyant sur la touche OK de la console de commande.

Pour terminer la programmation :

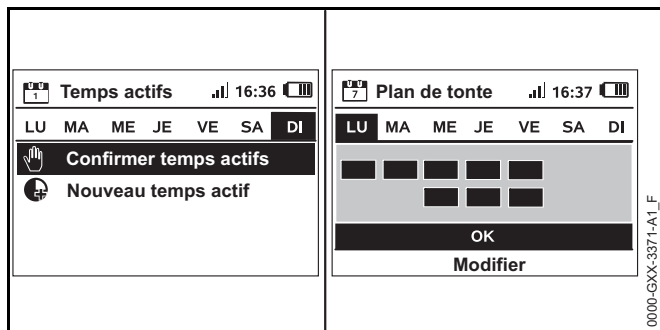

- ▶ Valider les temps actifs pour le dimanche. Le plan de tonte final s'affiche.
- ▶ Valider le plan de tonte en appuyant sur la touche OK de la console de commande. La dernière étape de l'assistant d'installation s'affiche.
- ▶ Sélectionner « Modifier » si vous souhaitez modifier l'un des temps actifs.

Avant de modifier les temps actifs ou la durée de tonte sur votre iMOW®, voir les chapitres concernant le plan de tonte, 14.5, 14.6 et .

AVIS

Si vous disposez d'un système d'arrosage automatique, veiller à programmer le robot de tonte de manière à éviter les heures d'arrosage pour protéger les arroseurs du contact avec la lame de coupe, qui pourrait les endommager. Ne jamais faire fonctionner le robot de tonte et le système d'arrosage en même temps.

AVIS

Éviter de toucher le fil de délimitation lors du défeutrage et de l'aération du gazon. Faire attention en cas d'utilisation d'une débroussailleuse aux abords du fil de délimitation. Les opérations de défeutrage, d'aération et de débroussaillage

peuvent sectionner ou endommager le fil de délimitation. Se reporter au croquis de la zone de tonte et veiller tout particulièrement à éviter le fil de délimitation pendant ces opérations.

10.9 Fin de la première installation et premier processus de tonte

AVERTISSEMENT

Inspecter la zone de tonte. Comme avant de démarrer un processus de tonte avec une tondeuse classique, retirer toutes les branches, les pierres, tous les morceaux de métal, de verre, de fil ou autres objets qui pourraient être projetés ou expulsés par l'outil de coupe, endommager l'outil de coupe ou provoquer des dommages matériels (véhicules en stationnement, fenêtres, p. ex.). Retirer de la zone de tonte des objets tels que des jouets, des ballons, des meubles de jardin, des plantes ornementales, des pots de fleurs, des tuyaux de jardin, des équipements et toute autre chose qui pourraient entraver le bon fonctionnement du robot de tonte ou s'enchevêtrer dans sa lame de coupe.



- ▶ Terminer la première installation en appuyant sur la touche OK de la console de commande. Si la fin de la première installation intervient pendant un temps actif, le robot de tonte commence aussitôt à tondre. Si la première installation se termine en dehors d'un temps actif, il est possible de démarrer un processus de tonte en appuyant sur la touche OK de la console de commande.

- ▶ Si le robot de tonte ne doit pas tondre immédiatement, sélectionner « Non » et appuyer sur la touche OK de la console de commande.



Il est également possible de démarrer un processus de tonte à l'aide de l'application iMOW®.

- ▶ Valider en appuyant sur la touche OK de la console de commande.

11 Installation du fil périmétrique

11.1 Planification de l'agencement de la zone de tonte

Lors de la planification de l'agencement de la zone de tonte et de la pose du fil de délimitation :

- ▶ Examiner les exemples d'installation figurant à la fin du présent manuel d'utilisation, 26. Prendre en compte les îlots de blocage, les couloirs, les zones annexes, les boucles de recherche et les réserves de fil dans votre planification pour éviter ou réduire au minimum la rectification et le réglage ultérieurs du fil de délimitation.
- ▶ Définir l'emplacement de la station de base, 10.3.
- ▶ Éliminer les obstacles de la zone de tonte et prévoir des îlots de blocage si nécessaire, 11.6.
- ▶ Relier tous les espaces de la zone de tonte en planifiant et en installant des couloirs ou des zones annexes, 11.8 et 11.7.

- ▶ Prévoir des boucles de recherche en cas d'utilisation de la fonction « Corridor » (« Trajet retour décalé ») 11.9.
- ▶ Prévoir des emplacements pour des réserves de fil à plusieurs endroits pour faciliter toute rectification ou modification ultérieure du cheminement du fil de délimitation, 11.13.

Lors de la pose du fil de délimitation :

- ▶ Utiliser uniquement le fil de délimitation et les piquets de fixation agréés par STIHL.
- ▶ Poser le fil de délimitation en une boucle continue autour de toute la zone de tonte, sur une longueur maximale de 500 m (1640 ft.).
- ▶ Si la longueur totale du fil de délimitation est inférieure à 80 m (262 ft.), il est nécessaire d'installer aussi le module pour petits terrains STIHL AKM 100, 10.4. Pour de plus amples informations, contacter un revendeur réparateur STIHL iMOW® agréé.
- ▶ Respecter les distances de fil indiquées ci-dessous. Mesurer les distances à l'aide de l'iMOW® Ruler, 11.3.
 - Terrasses et chemins présentant une dénivellation maximale de +/- 1 cm (0,4 in.) par rapport à la zone de tonte : 0 cm (0 in.)
 - Couloirs : 22 cm (9 in.)
 - Obstacles hauts (murs, clôtures, arbres, p. ex.) : 28 cm (11 in.)
 - Passages étroits : 44 cm (17,3 in.)
 - Piscines, étangs et pentes : 1 m (3,3 ft.)
- ▶ Éviter de créer des angles de moins de 90°. Cela compliquerait le trajet du robot de tonte et peut faire que des endroits ne soient pas tondu.

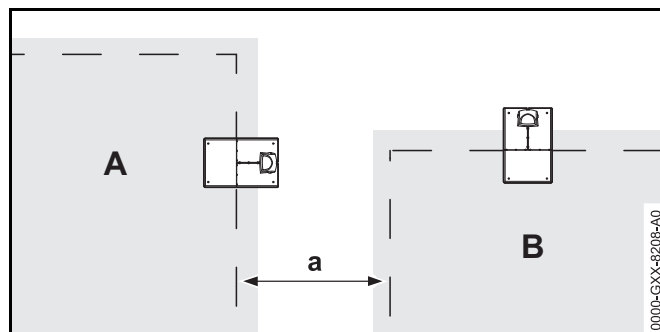

- ▶ Les zones de tonte ne doivent pas se chevaucher. Maintenir une distance minimale de $a \geq 1$ m (3,3 ft.) entre les fils de délimitation des deux zones de tonte du voisin A et du voisin B.
- ▶ Installer des réserves de fil de délimitation à intervalles réguliers près des points d'étranglement. Cela facilite la modification de la pose du fil de délimitation ou de l'installation de la station de base, le cas échéant.
- ▶ Si le fil de délimitation doit être enterré, le poser à une profondeur de 10 cm (3,9 in.) au maximum.

Si le fil de délimitation est enterré dans le sol, cela peut influencer sur la réception du signal, tout particulièrement si des dalles ou pavés sont posés au-dessus du fil de délimitation. Il se peut dans ce cas que le robot de tonte se déplace avec un plus grand décalage par rapport au fil de délimitation, ce qui exige davantage de place dans les couloirs, les espaces confinés et lorsqu'il longe les bords. Adapter l'emplacement et la profondeur du fil de délimitation, si nécessaire.

AVIS

Éviter de toucher le fil de délimitation lors du défeutrage et de l'aération du gazon. Faire attention en cas d'utilisation d'une débroussailluse aux abords du fil de délimitation. Les opérations de défeutrage, d'aération et de débroussaillage peuvent sectionner ou endommager le fil de délimitation. Se reporter au croquis de la zone de tonte et veiller tout particulièrement à éviter le fil de délimitation pendant ces opérations.

11.2 Réalisation du croquis de la zone de tonte

STIHL recommande d'élaborer un croquis de la zone de tonte qui comprend les éléments suivants :

- Le contour de la zone de tonte avec les principaux obstacles, les bordures et les éventuels îlots de blocage que le robot de tonte ne doit pas tondre, 26.
- L'emplacement et la position de la station de base, 10.3.
- L'emplacement du fil de délimitation et des connecteurs de fil installés, 10.4.
- En cas de modification des dimensions de la zone de tonte après la configuration initiale (du fait de l'ajout de sections ou du déplacement du fil de délimitation par exemple), reconnecter l'iMOW® à la station de base () et exécuter la fonction Tester le bord () pour mesurer la longueur du fil de délimitation et réaliser un nouveau plan de tonte.

11.3 Mesure des distances du fil à l'aide de l'iMOW® Ruler

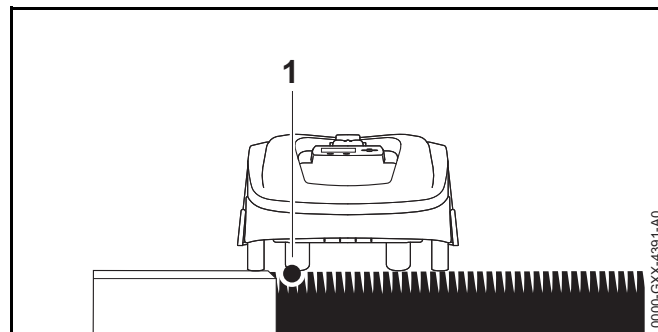

Il est possible de poser le fil de délimitation (1) près de surfaces telles que des terrasses et des chemins du moment que la surface est plane, au même niveau que la pelouse et que le robot de tonte peut parcourir sans être gêné par des obstacles. Si nécessaire, le robot de tonte peut se déplacer avec une roue arrière à l'extérieur de la zone de tonte.

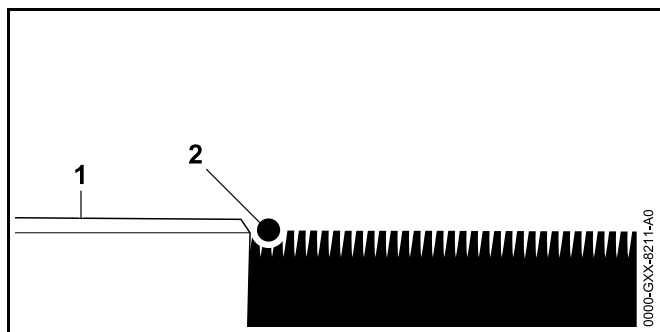

La dénivellation maximale entre la pelouse (2) et l'obstacle (1) ne doit pas dépasser 1 cm.

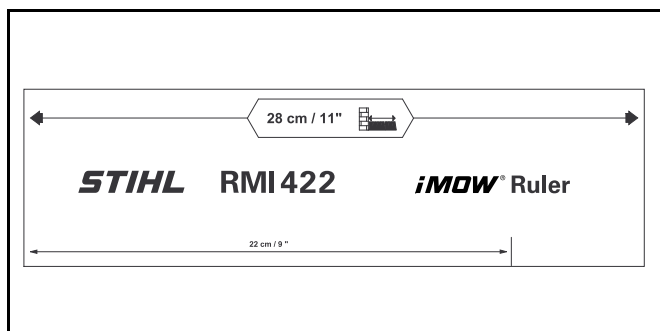

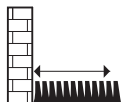

L'iMOW® Ruler est conçu pour aider l'utilisateur à respecter les distances correctes lors de la pose du fil de délimitation.

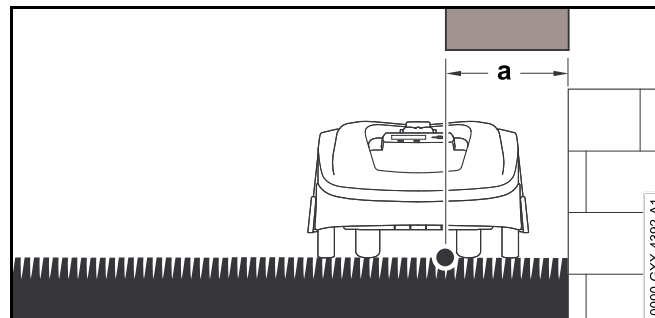

Distance minimale à respecter entre un obstacle et le fil de délimitation.

Pour s'assurer que le robot de tonte se déplace sans buter contre un obstacle, même aux coins :



- ▶ Respecter une distance minimale correspondant à la longueur de l'iMOW® Ruler ($a = 28$ cm) par rapport aux obstacles.
- ▶ En cas de pose du fil de délimitation dans des espaces confinés, respecter une distance minimale de (44 cm),  11.5.

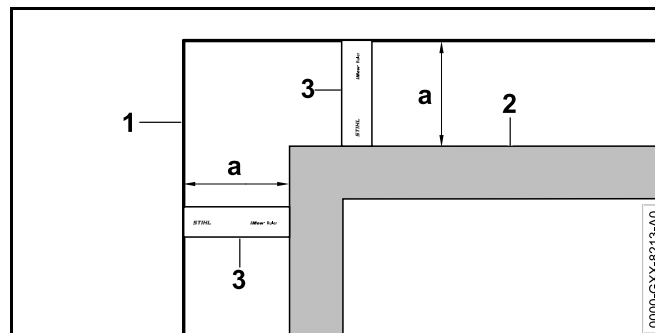

- ▶ Respecter la distance du fil $a = 28$ cm aux coins, autour d'obstacles hauts tels que des angles d'un mur ou des parterres de fleurs en hauteur (2). Cela évite que le robot de tonte frotte contre l'obstacle.
- ▶ Poser le fil de délimitation (1) à l'aide de l'iMOW® Ruler (3) comme indiqué sur la figure.

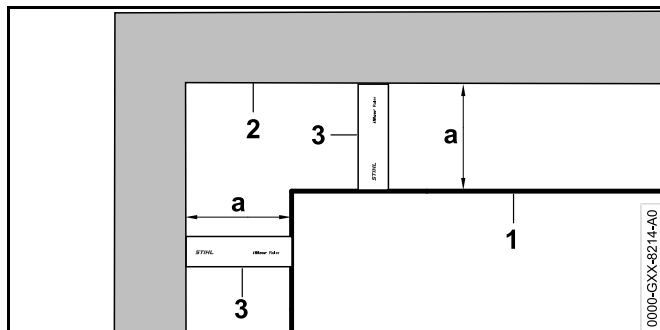

- ▶ Respecter la distance du fil $a = 28$ cm, à l'angle intérieur d'un obstacle haut tel qu'un mur ou des parterres de fleurs en hauteur (2). Cela évite que le robot de tonte frotte contre l'obstacle.
- ▶ Poser le fil de délimitation (1) à l'aide de l'iMOW® Ruler (3) comme indiqué sur la figure.

11.4 Mesure des distances du fil aux coins

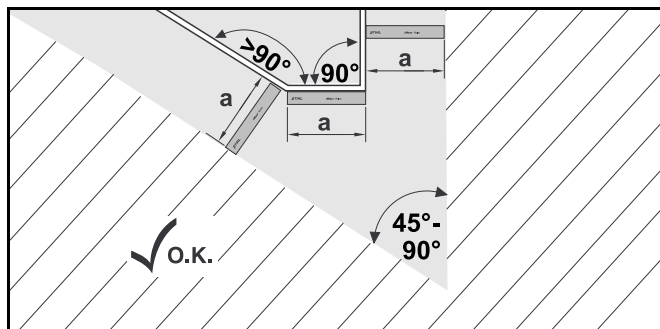



Aux coins pointus de la pelouse ($45^\circ - 90^\circ$), le fil de délimitation doit être posé comme indiqué sur la figure. Les deux angles doivent être séparés par au moins une longueur de l'iMOW® Ruler ($a = 28$ cm) pour que le robot de tonte puisse longer le bord.

Ne pas inclure les coins inférieurs à 45° dans la pose du fil de délimitation.

11.5 Pose du fil de délimitation dans des espaces confinés

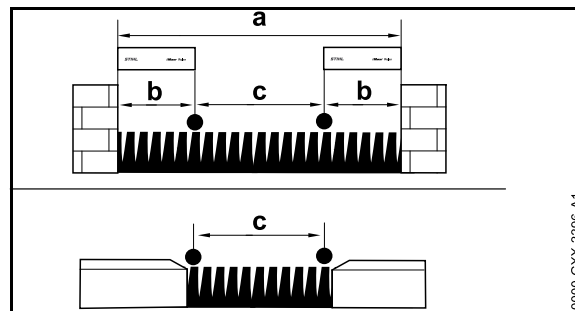
Le robot de tonte peut se déplacer automatiquement à travers des passages étroits, à condition que les distances minimales du fil soient respectées.



- ▶ En cas de pose du fil entre des obstacles hauts de plus de 1 cm, p. ex. des murs ou des haies, respecter une distance minimale du fil correspondant à une longueur de l'iMOW® Ruler ($b = 28$ cm).
- ▶ En cas de pose du fil entre des obstacles de moins de 1 cm de haut, p. ex. des allées ou des terrasses, respecter une distance minimale du fil de $c = 44$ cm.
- ▶ Poser le fil de délimitation de manière à isoler les espaces plus étroits de $a < 100$ cm.
- ▶ En cas de pose du fil de délimitation dans un espace confiné, désactiver la fonction Corridor (trajet retour décalé),  ou installer une boucle de recherche,  11.9.

11.6 Pose du fil autour d'îlots de blocage

Un îlot de blocage est une zone que le robot de tonte doit éviter, dont des obstacles qui ne peuvent pas être tondus ou des objets que le robot de tonte ne doit pas percuter pour changer de sens, tels que des plates-bandes, des arbres avec des racines apparentes, etc.

- ▶ Installer un îlot de blocage autour d'obstacles de ce genre.

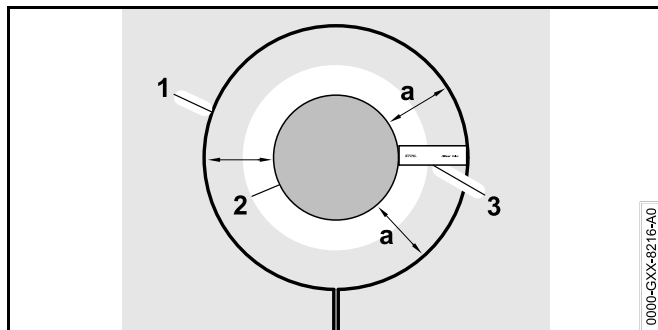

- ▶ Pour garantir un fonctionnement stable, installer des îlots de blocage de forme ronde - pas de formes ovales, angulaires ou incurvées.
- ▶ Respecter la distance du fil $a = 28$ cm autour de l'obstacle (2) afin d'éviter que le robot de tonte ne frotte contre l'obstacle (2).
- ▶ Poser le fil de délimitation (1) à l'aide de l'iMOW® Ruler (3) comme indiqué sur la figure.
- ▶ Le diamètre d'un îlot de blocage doit mesurer au moins 56 cm et pas plus de 3 m.

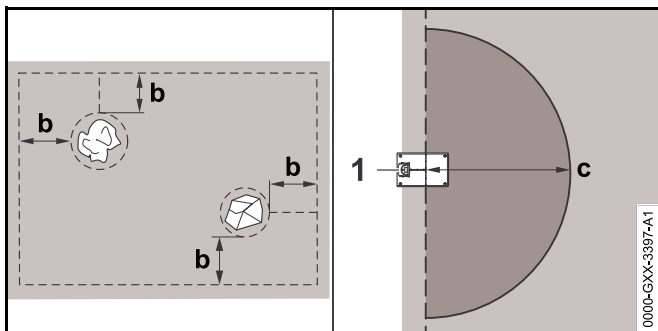

- ▶ Respecter une distance minimale de $b = 44$ cm entre le fil de délimitation posé autour d'un îlot de blocage et le fil de délimitation en bordure de la zone de tonte.
- ▶ Respecter une distance minimale d'un rayon d'au moins $c = 2$ m autour de la station de base (1).

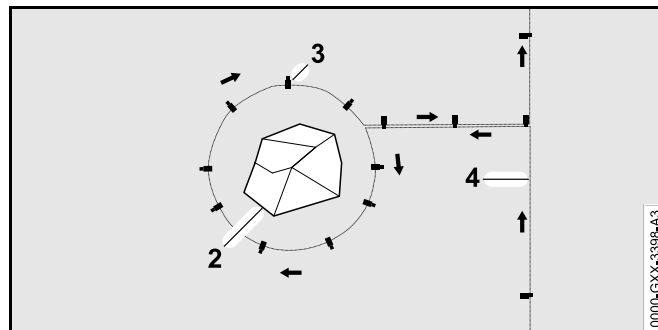

- ▶ Poser le fil de délimitation en partant du bord de l'obstacle à la bonne distance.
- ▶ Poser le fil de délimitation autour de l'obstacle (2) et le fixer au sol à l'aide d'un nombre suffisant de piquets de fixation (3). Tenir compte du sens de pose (flèches).
- ▶ Puis ramener le fil de délimitation vers le bord. Le segment du fil de délimitation repartant vers le bord (4) doit être posé directement juxtaposé au segment menant à l'îlot de blocage. Garder les segments parallèles. Lorsque le fil est juxtaposé, le signal est annulé et l'iMOW® passe directement par-dessus cette section du fil de délimitation. Cependant, si les fils sont séparés, l'iMOW® ne traverse pas le fil et l'espace entre les deux segments du fil de délimitation n'est pas tondu.
- ▶ Après avoir ramené le fil de délimitation vers le bord, ne pas croiser les segments du fil de délimitation. Poursuivre la pose autour du bord de la zone de tonte. Le fil de délimitation doit quitter l'îlot de blocage dans le sens opposé à celui dans lequel il est entré dans l'îlot de blocage, 11.10.

AVIS

STIHL recommande de vérifier que les îlots de blocage sont bien installés à l'aide de la fonction « Tester le bord », .

11.7 Installation de sections de liaison et de zones annexes

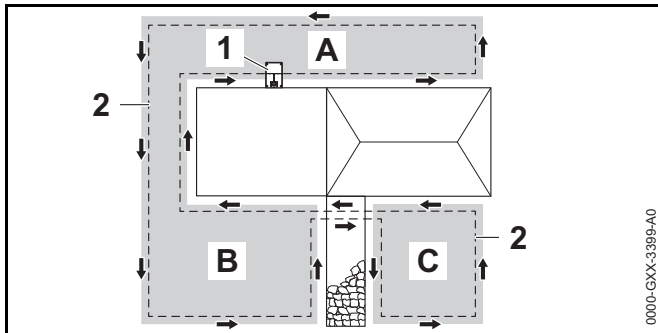

Les sections de liaison (B) et les zones annexes (C) sont des parties de la zone de tonte qui ne sont pas situées dans la zone de tonte principale (A) où la station de base (1) se trouve.

Une zone annexe est un endroit vers lequel l'iMOW® ne peut pas physiquement se rendre. Elle ne peut pas être tondu automatiquement. Il est nécessaire de transporter le robot de tonte dans la zone annexe et de le ramener dans la zone principale une fois la tonte terminée.

Les sections de liaison (B) peuvent uniquement être tondues automatiquement si elles sont reliées par des couloirs ou des sections.

- ▶ Poser le fil de délimitation (2) dans le même sens dans toutes les sections de liaison et zones annexes.
- ▶ Relier les zones adjacentes à la zone de tonte principale en installant des couloirs (11.8) ou des sections de liaison (11.10). Ne jamais croiser des fils de délimitation dans les sections de liaison. Les garder parallèles.
- ▶ Activer les zones annexes dans le menu « Réglages – Installation », 15.6.

11.8 Installation de couloirs

Un couloir relie une zone annexe à la zone de tonte principale, p. ex. une zone de tonte située devant et derrière la maison. Cela permet de tonde les deux zones de tonte automatiquement.

Dans les couloirs, la pelouse est tondu uniquement le long du fil de délimitation. Pour que l'iMOW® tonde la zone annexe, il est nécessaire de définir un point de départ dans cette zone, 15.6.

La distance du fil et le gabarit pour couloir STIHL sont adaptés à la pose du fil de délimitation sur la surface de la pelouse. Les dimensions varient si le fil de délimitation est posé très en profondeur, p. ex. sous des pavés. Vérifier le fonctionnement et adapter la pose du fil, si nécessaire.

Dans les couloirs, la pelouse est tondu uniquement le long du fil de délimitation.

Pour installer un couloir :

- ▶ Enlever les pierres, les morceaux de métal, de verre, de fil ou autres objets qui pourraient être projetés ou expulsés par l'outil de coupe.

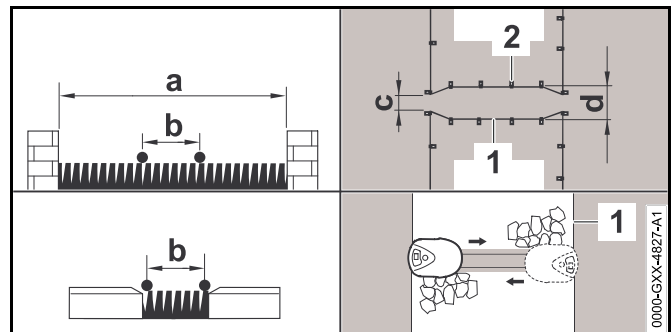

- ▶ Respecter une distance minimale de $a = 88$ cm entre les obstacles de plus de 1 cm de haut.
- ▶ Respecter une distance minimale de $b = 22$ cm entre les obstacles de moins de 1 cm de haut, les chemins/obstacles qui sont franchissables.
- ▶ Poser le fil de délimitation (1) parallèlement au sol et le fixer au sol avec un nombre suffisant de piquets de fixation (2).

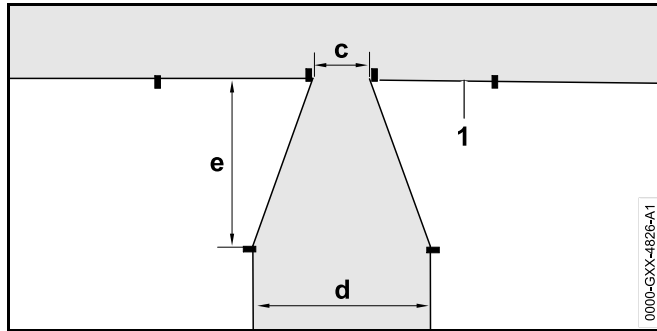

- ▶ Installer une zone d'entrée et de sortie en forme d'entonnoir à chaque extrémité du couloir. Respecter les distances suivantes :

- $c = 6 \text{ cm}$
- $d = 22 \text{ cm}$
- $e = 22 \text{ cm}$

L'iMOW® ne doit pas entrer dans le couloir involontairement.

- ▶ Poser le fil de délimitation (1) en ligne droite à gauche et à droite de l'entrée du couloir. La ligne droite doit mesurer au moins une longueur du robot de tonte.

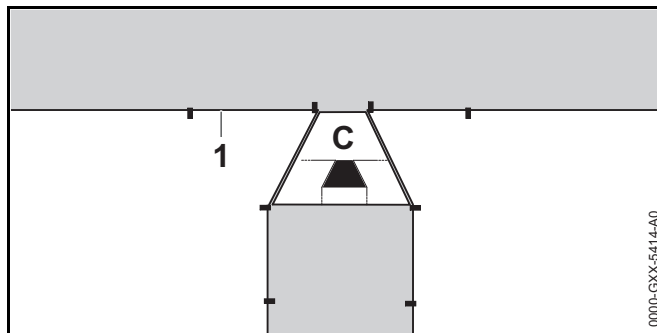

- ▶ Utiliser le modèle de couloir STIHL (C) en forme de tunnel pour installer l'entrée à chaque extrémité du couloir.
- ▶ En cas d'utilisation de la fonction « Corridor » (« Trajet retour décalé »), il est nécessaire d'installer des boucles de recherche dans la zone annexe pour permettre à l'iMOW® de situer l'entrée et de retourner à la station de base, 11.9.

- ▶ Définir au moins 1 point de départ dans la zone annexe, 15.6.
- ▶ Si nécessaire, activer la tonte automatique du bord ou tondre la zone du couloir manuellement à intervalles réguliers, 15.6.

Exemple d'installation de couloir

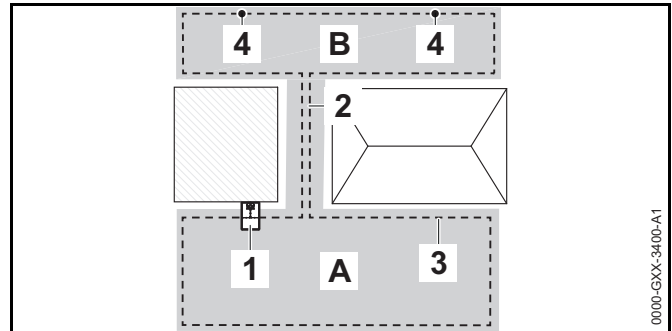

La station de base (1) est installée dans la zone de tonte principale (A). Une zone de tonte annexe (B) est reliée à la zone de tonte principale par un couloir (2). Le robot de tonte peut longer le fil de délimitation (3). Pour garantir la tonte de la zone annexe, deux points de départ (4) ont été définis.

11.9 Installation de boucles de recherche

Si la fonction « Corridor » (« trajet retour décalé ») est activée, il est nécessaire d'installer des boucles de recherche pour aider le robot de tonte à détecter l'emplacement d'une station de base externe, d'un couloir ou d'un espace confiné. Si le robot de tonte croise une boucle de recherche pendant son trajet retour, il va directement vers le fil de délimitation et vers la station de base ou traverse le couloir ou l'espace confiné.

Pour installer une boucle de recherche :

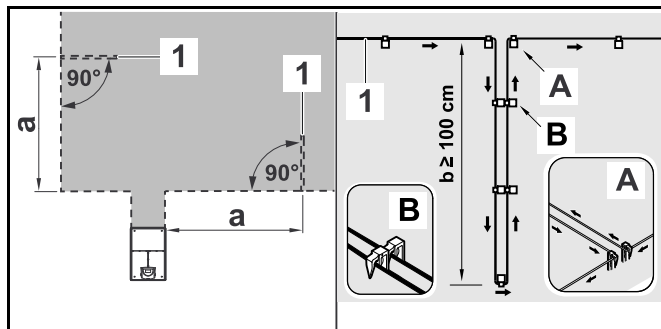

- ▶ Respecter une distance minimale de $a = 2 \text{ m}$ (6,6 ft.) par rapport aux coins de la zone de tonte.
- ▶ Poser le fil de délimitation (1) à une longueur minimale de $b = 1 \text{ m}$ (3,3 ft.).
- ▶ Fixer le fil de délimitation au sol à l'aide de deux piquets de fixation placés au bord (A). Ne pas croiser les fils de délimitation. Les garder parallèles.
- ▶ Installer les piquets de fixation l'un près de l'autre pour garantir le bon espacement entre les fils de délimitation (B).
- ▶ Fixer la boucle de recherche au sol avec un nombre suffisant de piquets de fixation.

Pour installer une boucle de recherche en combinaison avec une station de base externe :

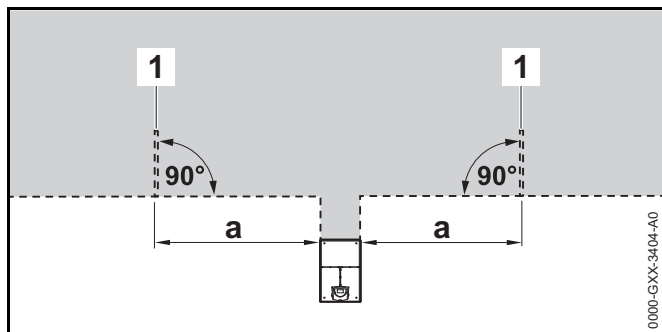

- ▶ Installer deux boucles de recherche (1), chacune à un angle de 90° , à gauche et à droite de la station de base.

- ▶ Respecter une distance minimale de $a = 2 \text{ m}$ (6,6 ft.) par rapport à la station de base.

Pour installer une boucle de recherche en combinaison avec un couloir :

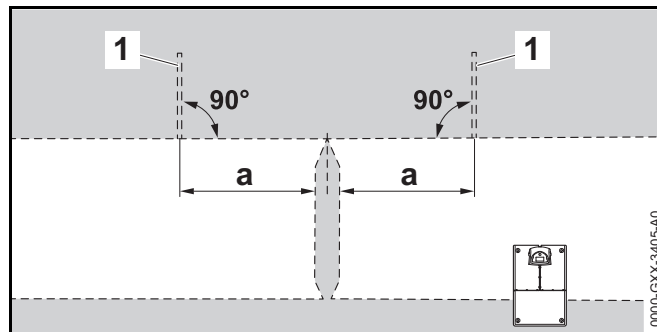

- ▶ Installer deux boucles de recherche (1) à un angle de 90° dans la partie de la zone de tonte qui n'est accessible que par un couloir.
- ▶ Respecter une distance minimale de $a = 2 \text{ m}$ (6,6 ft.) par rapport à l'entrée du couloir.

11.10 Installation de sections de liaison

Une section de liaison relie une zone annexe à la zone de tonte principale, p. ex. une zone de tonte située devant et derrière la maison vers lesquelles l'iMOW® ne peut pas aller de lui-même. Cela permet de tondre les deux zones de tonte automatiquement.

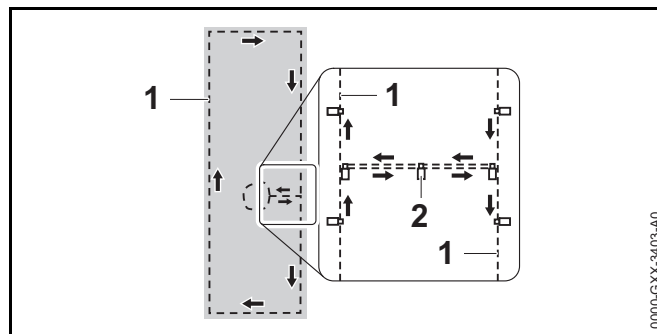

- ▶ Poser le fil de délimitation (1) parallèlement et près l'un de l'autre.
- ▶ Fixer la section de liaison au sol avec un nombre suffisant de piquets de fixation (2).

11.11 Tonte précise le long des bords

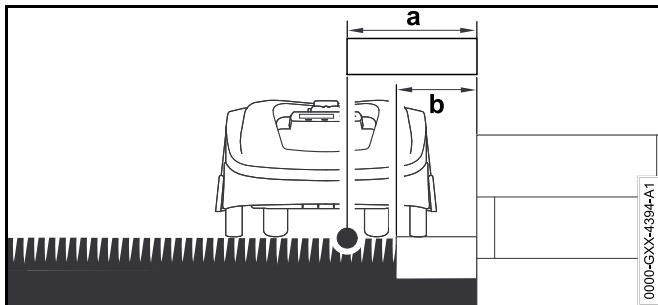

- ▶ Le long d'obstacles élevés, acheminez le fil périmétrique avec un décalage minimum de $a = 11$ in. (28 cm) de l'obstacle. Cette zone tampon ne sera pas tonte.

Pour éviter la zone tampon qui ne sera pas tondue, vous pouvez poser des pierres de bordure ou des pavés autour des obstacles de grande taille, par exemple les murs. La largeur des pierres de taille doit être d'au moins $b = 10,2$ in. (26 cm).

11.12 Terrain en pente dans la zone de tonte

AVIS

STIHL recommande d'installer le fil périmétrique à une inclinaison maximale de +/- 10 degrés. Le fil périmétrique peut être installé jusqu'à +/- 15 degrés, mais cela peut nécessiter des ajustements supplémentaires à l'installation du fil périmétrique. Les pentes doivent également être notées dans le croquis du jardin.

Maintenez une distance minimale d'au moins 39,4 in. (100 cm) de l'eau et d'autres chutes potentielles, comme les bords et les marches.

Pour installer le fil périmétrique dans une zone en pente avec une inclinaison de 5° à 15° :

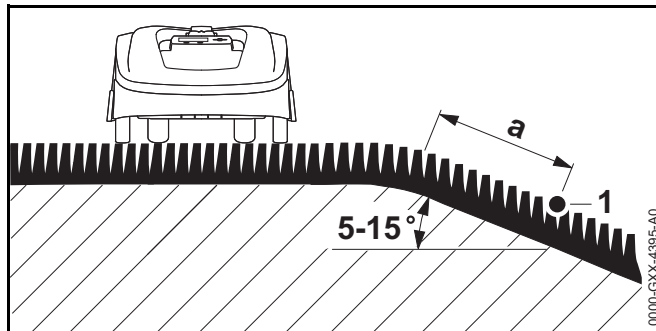

- ▶ Faites passer le fil périmétrique (1) au-delà du bord supérieur de la pente, en gardant un décalage minimum de $a = 19,7$ in. (0,5 m).

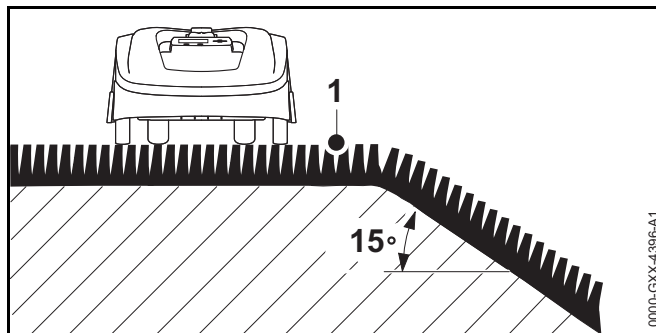

- ▶ Si l'inclinaison dépasse 15° , acheminez le fil périmétrique de manière à ce que le robot de tonte s'arrête avant d'atteindre le bord de la pente. Le bord supérieur de la pente et la pente elle-même doivent rester en dehors de la zone de tonte.

11.13 Installation de fil de réserve

L'installation de longueurs de réserve de fil périmétrique à intervalles réguliers facilitera la modification ultérieure de la zone de tonte ou de l'emplacement de la station d'accueil si cela s'avère nécessaire.

Pour installer du fil de réserve :

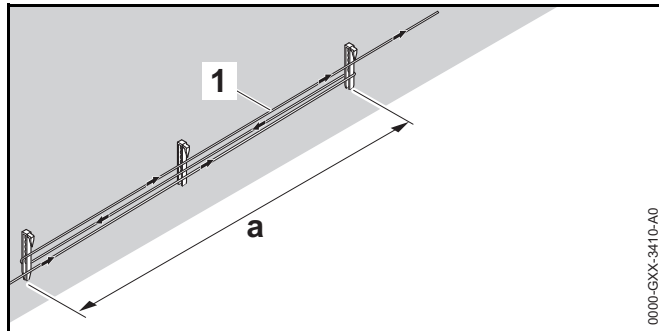

- ▶ Acheminez le fil périmétrique (1) entre deux piquets de câble espacés d'environ $a = 3,3 \text{ ft. (1 m)}$.
- ▶ Fixez le fil de réserve au sol au centre à l'aide d'un piquet de fil supplémentaire.

11.14 Utilisation des connecteurs de fil

⚠ AVERTISSEMENT

Afin de réduire le risque de blessures graves ou mortelles ou de dommages matériels dus à un incendie ou un choc électrique, utiliser uniquement des connecteurs de fil homologués par STIHL.

Les connecteurs de fil sont conçus pour relier deux extrémités libres du fil de délimitation afin de rallonger celui-ci ou pour raccorder deux extrémités desserrées du fil suite à une rupture. Ils sont remplis d'un gel pour prévenir une usure précoce ou la corrosion des extrémités du fil.

- ▶ Noter les positions des connecteurs de fil sur le croquis de la zone de tonte, 11.2.

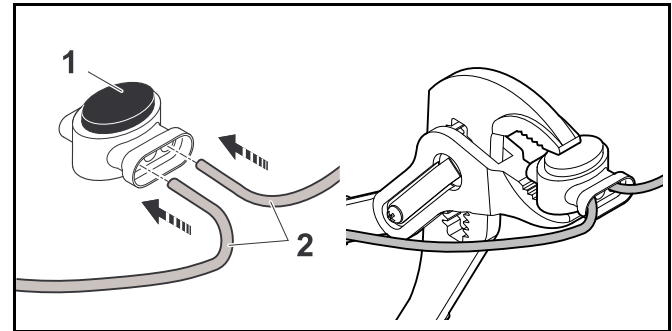

- ▶ Insérer les extrémités dénudées du fil (2) dans le connecteur de fil (1).
- ▶ Comprimer le connecteur de fil à l'aide d'une pince adéquate.

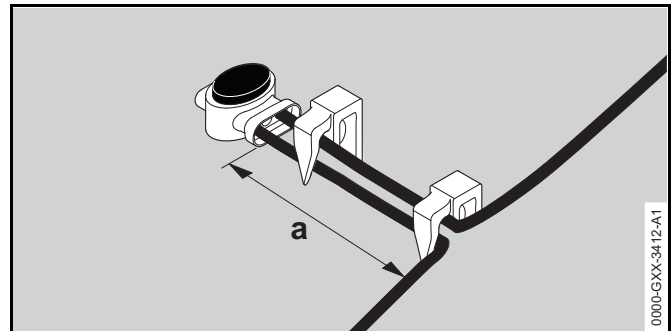

- ▶ Fixer le fil de délimitation au sol à l'aide de deux piquets de fixation, en laissant $a = 5 \text{ cm (2 in)}$ pour réduire la traction du câble, comme indiqué sur la figure ci-dessus.

11.15 Pose du fil de délimitation en bordure de la zone de tonte

Suite à la pose, s'assurer qu'il y a un écart d'au moins 5 cm, entre le robot de tonte et l'obstacle pendant son fonctionnement, 10.7, . Si nécessaire, augmenter la distance du fil par rapport à l'obstacle. Dans les parties droites, il est possible de poser le fil de délimitation jusqu'à 22 cm par rapport aux obstacles hauts. Cela diminuera la quantité d'herbe non tondue.

Sur le croquis du jardin, noter les zones où le fil de délimitation est posé en bordure de la zone de tonte.

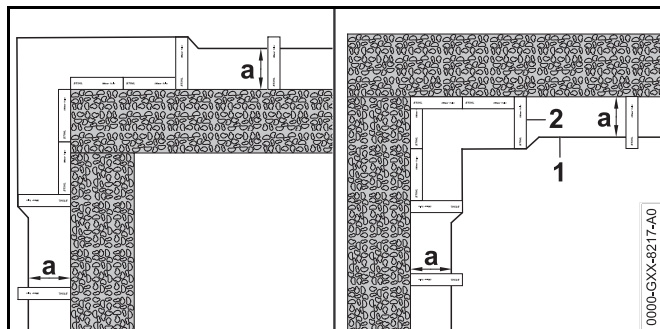

- ▶ Poser le fil de délimitation (1) à l'aide de l'iMOW® Ruler (2) comme indiqué sur la figure.
 - a = 22 cm

12 Station d'accueil

12.1 DEL sur la station d'accueil

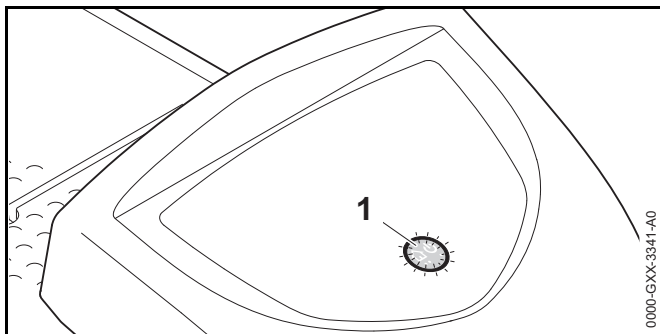

Une DEL rouge (1) indique l'état de la station d'accueil et du signal du fil périmétrique.

Si la DEL est éteinte : La station d'accueil est hors tension et le signal du fil n'est pas transmis.

Si la DEL est allumée : La station d'accueil est en marche et le robot de tonte n'y est pas accosté.

Si la DEL clignote lentement : La station d'accueil est en marche, le robot de tonte y est bien accosté ou est en charge.

Si la DEL s'allume pendant 3 secondes suivies d'une pause d'une seconde : La fonction "Homecall" est activée et le robot de tonte a reçu l'ordre de retourner à la station d'accueil.

Si la DEL clignote rapidement (environ deux fois par seconde) : Le câble périmétrique n'est pas correctement connecté à la station d'accueil ou le fil du câble n'est plus présent. Le fil périmétrique est peut-être coupé.

Si la DEL clignote rapidement à intervalles donnés : La DEL clignote en alternance 3 fois à un intervalle de 1 seconde, 3 fois à un intervalle de 2 secondes, 3 fois à un intervalle de 1 seconde, puis 5 secondes de pause. La signalisation se répète après la pause. La station d'accueil est défectueuse. Pour les informations de dépannage,  22.

12.2 Commandes de la station d'accueil

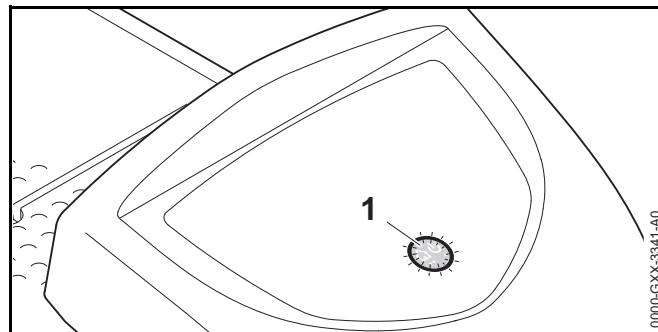

Touche ON/OFF/Home



Maintenez la touche ON/OFF/Home enfoncée pendant 2 secondes pendant une opération de tonte pour désactiver le signal du fil. Le robot de tonte s'arrête alors, reste dans la zone de tonte et un message correspondant s'affichera sur l'écran du robot de tonte.



Appuyez deux fois sur la touche ON/OFF/Home en moins de 2 secondes pendant une opération de tonte pour ramener le robot de tonte à la station d'accueil (Homecall).

Le robot de tonte terminera son opération de tonte actuelle, recherchera le fil périmétrique et retournera à la station d'accueil pour recharger la batterie. Quand Homecall est lancé, le robot de tonte ne démarrera aucune nouvelle opération de tonte pendant le temps actif courant. Un Homecall reste actif jusqu'à ce que le robot de tonte soit branché. Vous pouvez terminer Homecall manuellement en appuyant deux fois sur la touche ON/OFF/Home en moins de 2 secondes. Il reprendra les opérations de tonte au cours de sa prochaine période d'activité programmée.

12.3 Accostage du robot de tonte

Accostage automatique

Le robot de tonte se déplacera automatiquement jusqu'à la station d'accueil et s'y accostera lorsque le temps actif aura pris fin ou lorsqu'il sera nécessaire de recharger le robot de tonte.

Accostage avec la fonction d'appel de retour à l'origine

Le robot de tonte peut être rappelé manuellement à la station d'accueil. Pour rappeler le robot de tonte :

- ▶ Appuyez deux fois sur la touche ON/OFF/Origine sur la station d'accueil en moins de 2 secondes.
Le robot de tonte se déplacera jusqu'à la station d'accueil et ne démarrera aucune nouvelle opération de tonte pendant le temps actif courant.

Accostage manuel

- ▶ Activez le dispositif de neutralisation et transportez le robot de tonte à la main jusqu'à la station d'accueil, 18.

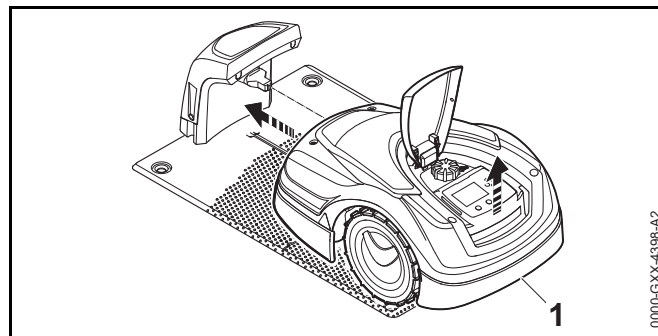

- ▶ Soulevez doucement le robot de tonte par la poignée de transport arrière (1) et soulagez le poids sur les roues motrices.
- ▶ Poussez le robot de tonte, qui prend appui sur ses roues avant, dans la station d'accueil.

12.4 Recharge du robot de tonte

AVERTISSEMENT

Lire et respecter les précautions de sécurité et les consignes concernant le robot de tonte et la station de base qui figurent dans le présent manuel, 5.4 et 6. Faire attention aux signes indiquant que la batterie intégrée est éventuellement endommagée. Afin de réduire le risque de blessures dues à un court-circuit, un incendie et une explosion, ne jamais utiliser ni recharger un robot de tonte si le capot ou le carter est fissuré, déformé ou excessivement chaud, si le liquide de batterie fuit du compartiment batterie, ou si la batterie est endommagée de quelque autre manière que ce soit, 5.5.

AVERTISSEMENT

Pour réduire le risque de choc électrique, recharger le robot de tonte uniquement dans la station de base. Ne pas retirer la batterie ou essayer de la recharger à l'aide d'une alimentation électrique externe.

Recharge automatique

Le robot de tonte commence à se recharger automatiquement lorsqu'il retourne à la station de base à la fin de l'étape de tonte et que son niveau d'énergie est inférieur à une certaine valeur.

Recharge manuelle

Pour démarrer la recharge :

- ▶ Arrimer le robot de tonte.
- ▶ Si nécessaire, arrêter le mode veille du robot de tonte en appuyant sur une touche quelconque. La recharge commence automatiquement.



Au cours de la recharge, l'écran statut affiche le symbole de recharge et le message « Recharge de la batterie en cours ».



Dans tous les autres menus, l'écran affiche un symbole de prise de courant pour indiquer que le robot de tonte se recharge.

La durée de recharge dépend d'un certain nombre de facteurs, dont l'état de la batterie et la température ambiante. L'exposition à la lumière directe du soleil peut entraîner une hausse des températures à l'intérieur de la machine et du compartiment batterie, ce qui peut augmenter les durées de recharge de la batterie.

État de charge



L'écran statut affiche le niveau de charge actuel.



Dans tous les autres menus, l'écran affiche un symbole de batterie pour indiquer l'état de charge du robot de tonte.

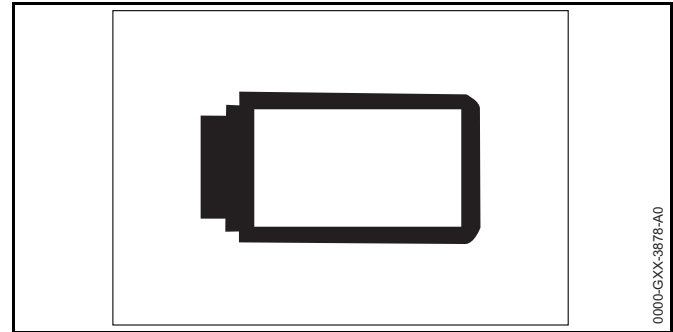

En cas d'arrêt du mode veille alors que l'état de charge est trop faible pour permettre au robot de tonte de revenir à la station de base, ce symbole s'affiche sur tout l'écran. Un bout de quelques secondes, l'écran s'éteint et le robot de tonte retourne en mode veille.

13 Informations affichées sur le panneau de commande

13.1 Zone d'info





Les informations suivantes sont affichées en haut à droite de l'écran :

1. Signal de connexion mobile

L'écran affiche la puissance du signal de connexion mobile.

 – 4 barres : puissance optimale du signal

 – 1 à 3 barres : puissance moyenne du signal

 – Zéro barre : aucun signal

 Un point d'interrogation s'affiche pendant l'initialisation du module, tandis que l'unité détecte le signal de connexion mobile.

 Un petit signe « x » indique qu'il n'y a pas de connexion Internet.

2. Heure

L'heure actuelle est affichée au format 24 heures.

3. État de tonte automatique

 Le symbole Automatique s'affiche lorsque la commande automatique est activée.

4. État de charge

Le symbole de batterie indique le niveau de charge de la batterie.

 – Zéro barre : batterie déchargée

 – 1 à 5 barres : batterie partiellement déchargée

 – 6 barres : pleine charge

 Au cours de la recharge, le symbole de fiche électrique est affiché à la place du symbole de batterie.

13.2 Écrans statuts

Différents écrans statuts peuvent s'afficher, selon l'état du robot de tonte.

- Configurer l'écran statut avec différentes informations,  .

Écran statut lorsque le robot de tonte n'est pas en fonctionnement

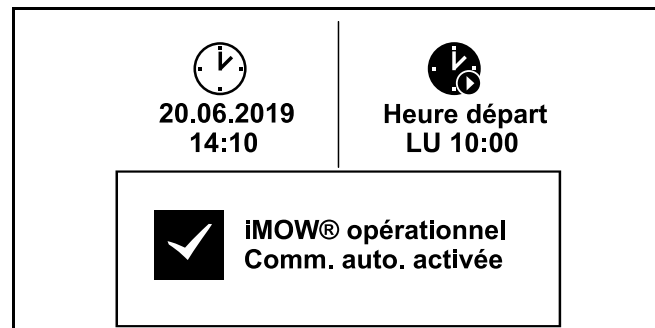

Le texte « iMOW® opérationnel » et l'état de la commande automatique s'affichent en bas de l'écran.

La partie supérieure de l'écran comprend deux champs configurables.

Écran statut pendant le fonctionnement

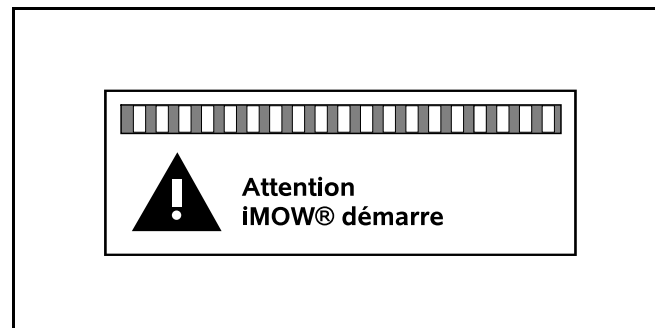

Le texte « Attention – iMOW® démarre » et le symbole d'avertissement sécurité s'affichent avant le démarrage d'une étape de tonte. Un clignotement de l'écran et un signal sonore indiquent en outre le départ du robot de tonte.

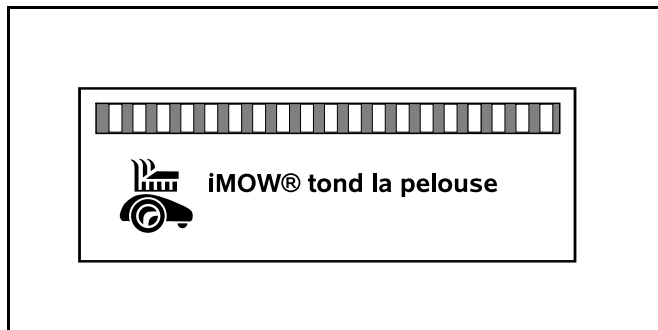

Le texte « iMOW® tond la pelouse » et un symbole correspondant s'affichent pendant une étape de tonte en cours. Le texte et le symbole dépendent de l'opération spécifique en cours.



Tonte du bord : le texte « Bord en cours de tonte » s'affiche pendant que le robot de tonte tond les bordures de la zone de tonte.



Aller à station de base : lorsque le robot de tonte retourne à la station de base, le motif correspondant est indiqué sur l'écran (p. ex. « Batterie déchargée » ou « Tonte terminée »).



Recharge de la batterie en cours : le texte « Recharge de la batterie en cours » s'affiche pendant une recharge.



Aller au point de départ : lorsque le robot de tonte démarre son étape de tonte à un point de départ, le texte « Démarrage point départ » s'affiche à l'écran.



Démarr. zone souhaitée : lorsque le robot de tonte démarre son étape de tonte à une zone souhaitée, le texte « Démarr. zone souhaitée » s'affiche à l'écran.

Écran statut pour des messages

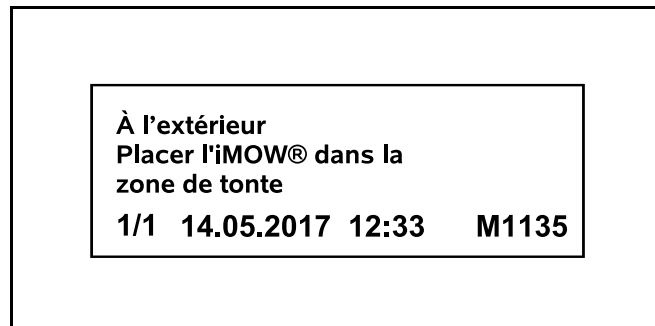

Si une erreur se produit pendant le fonctionnement, un message s'affiche, comprenant la date et l'heure de la survenue de l'erreur et le code message correspondant. Si plusieurs messages s'appliquent, ils apparaissent en alternance, 22.1.

14 Fonctions du menu

14.1 Navigation dans les menus

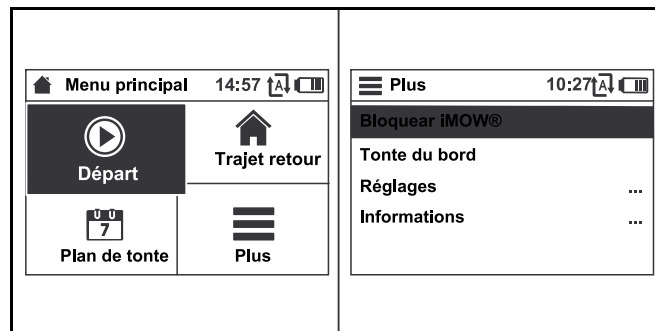

- Sélectionner un sous-menu à l'aide du pavé de navigation.
Si un sous-menu est sélectionné, celui-ci s'affiche sur fond noir.

- ▶ Ouvrir le sous-menu sélectionné en appuyant sur la touche OK.
Dans le second niveau de menu, les différents sous-menus s'affichent sous forme de listes.
- ▶ Sélectionner un sous-menu en appuyant sur le pavé de navigation vers le bas ou vers le haut. Les éléments sélectionnés des sous-menus s'affichent sur fond noir.
- ▶ Ouvrir le sous-menu sélectionné en appuyant sur la touche OK.
Dans le troisième niveau de menu, les différents sous-menus s'affichent sous forme d'onglets.

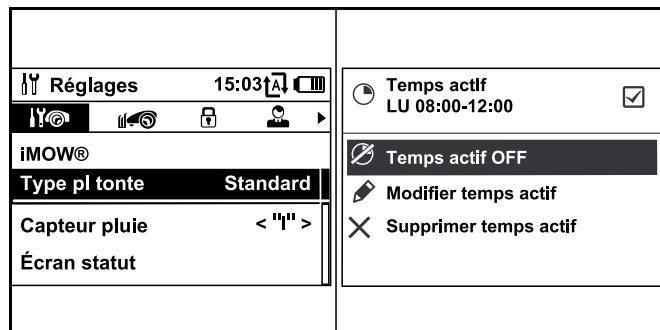

Les options sont répertoriées dans les sous-menus. Les éléments sélectionnés s'affichent sur fond noir.

- ▶ Sélectionner un onglet en appuyant sur le pavé de navigation vers la gauche ou la droite.
- ▶ Sélectionner un sous-menu en appuyant sur le pavé de navigation vers le bas ou vers le haut.
Les éléments sélectionnés des sous-menus et des onglets s'affichent sur fond noir.
- ▶ S'il y a une barre de défilement sur le bord droit de l'écran, appuyer sur le pavé de navigation vers le bas ou vers le haut pour voir d'autres entrées.
- ▶ Appuyer sur la touche OK pour ouvrir un sous-menu.
- ▶ Appuyer sur la touche OK pour ouvrir une fenêtre de sélection ou une boîte de dialogue.

Fenêtre de sélection

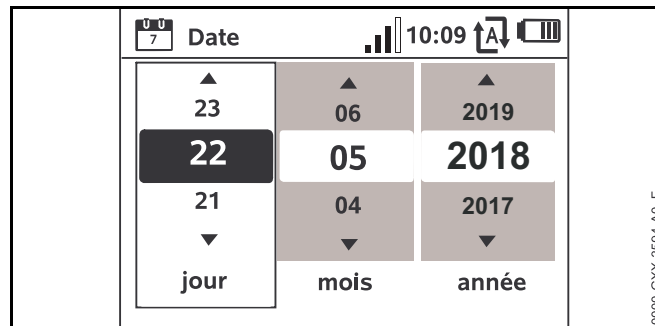

La valeur sélectionnée s'affiche sur fond noir.

- ▶ Naviguer entre les valeurs et modifier ces dernières à l'aide du pavé de navigation.
- ▶ Appuyer sur la touche OK pour valider les sélections.

Boîte de dialogue





S'il faut enregistrer des modifications ou valider des messages, une boîte de dialogue s'affiche à l'écran. La touche sélectionnée s'affiche sur fond noir.

- ▶ Appuyer sur la touche OK pour valider la sélection.

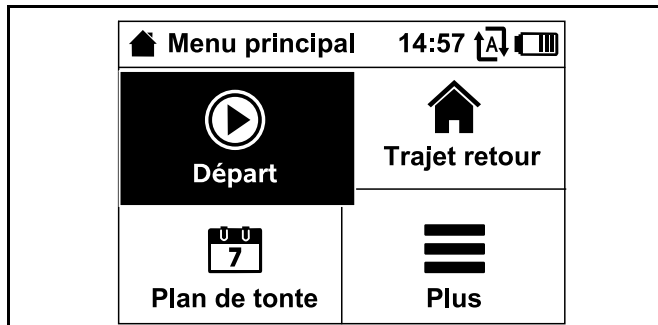
14.2 Vue d'ensemble



 Le menu principal comporte 4 sous-menus. Le menu principal s'affiche à l'écran

- lorsque l'on quitte l'écran statut ( 13.2) en appuyant sur la touche OK,
- lorsque l'on appuie sur la touche Retour dans le deuxième niveau du menu.



Départ

Ce sous-menu comprend des options pour démarrer une étape de tonte manuellement.  14.3.

Trajet retour

Ce sous-menu arrête une étape de tonte en cours et renvoie le robot de tonte à la station de base,  14.4.

Plan de tonte

 Ce sous-menu comprend des fonctions permettant de modifier le plan de tonte,  14.5.

Plus

Ce sous-menu contient des réglages, des informations et la zone revendeur.  14.7

14.3 Départ

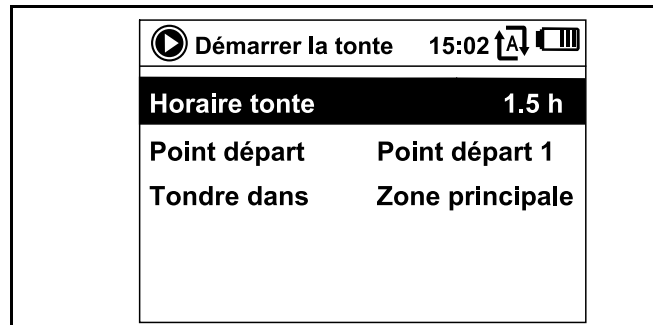

Horaire tonte :

Il est possible de régler la durée de l'étape de tonte.

Point de départ :

Il est possible de sélectionner le point de départ de l'étape de tonte. Cette option n'est disponible que lorsque des points de départ sont définis et que le robot de tonte se trouve dans la station de base.

Tondre dans :

Il est possible de sélectionner la zone de tonte. Cette option n'est disponible que si une zone annexe est installée.

14.4 Trajet retour

Le robot de tonte retourne immédiatement à la station de base et recharge sa batterie.

Si la tonte automatique est activée, le robot de tonte traitera à nouveau la zone de tonte au prochain temps actif.

Il est également possible d'utiliser cette fonctionnalité à l'aide de l'application iMOW®.

14.5 Plan de tonte

Principe de fonctionnement du plan de tonte

Avant de modifier le plan de tonte, lire attentivement la rubrique qui suit.

Au cours de la configuration initiale, l'iMOW® calcule automatiquement un plan de tonte automatique adapté. Le plan se compose de temps actifs et d'une durée de tonte hebdomadaire. Les temps actifs sont des créneaux horaires lors desquels l'iMOW® est programmé pour tondre automatiquement. L'iMOW® tond uniquement en mode automatique pendant les temps actifs. La durée de tonte correspond au nombre total d'heures pendant lesquelles l'iMOW® tond par semaine.

Pour des résultats de coupe satisfaisants, l'iMOW® doit disposer d'une durée de tonte suffisante et de temps actifs suffisamment nombreux pour réaliser la tonte de toute la pelouse. Dans le réglage « Dynamique » du plan de tonte, la tonte automatique s'arrête une fois que l'iMOW® a atteint la durée de tonte totale qui lui a été allouée pour la semaine, même s'il reste des temps actifs prévus. Dans le réglage « Standard » du plan de tonte, l'iMOW® fonctionne pendant tous les temps actifs. Les étapes de tonte ne sont interrompues que par les étapes de charge.

Il est nécessaire de définir correctement les temps actifs et la durée de tonte pour faire en sorte qu'un nombre suffisant d'heures de tonte soit réglé chaque semaine (durée de tonte) et que l'iMOW® dispose de suffisamment de créneaux horaires (temps actifs) pour réaliser la tonte.

En cas d'allongement de la durée de tonte, veiller à augmenter aussi les temps actifs pour tenir compte du nombre supérieur d'heures de tonte. Le temps actif total par semaine doit être supérieur à la durée de tonte totale par semaine afin de prendre en compte le temps de recharge et de laisser une marge de manœuvre si jamais des temps actifs sont omis du fait de la pluie.

L'écran statut affiche la durée de tonte restante pour la semaine et le prochain temps actif prévu.

Menu du plan de tonte



Tonte automatique

ON - La tonte automatique est activée. Le robot de tonte fonctionnera au prochain temps actif.

OFF - Tous les temps actifs sont désactivés.

Pause aujourd'hui - Le robot de tonte fait une pause jusqu'au lendemain. Cette option n'est disponible que s'il reste des temps actifs pendant la journée en cours.

Durée de tonte

Il est possible de régler le nombre total d'heures de tonte par semaine.

Cette option n'est disponible que dans le réglage « Dynamique » du plan de tonte.

Temps actifs

Le plan de tonte actuel s'affiche à l'écran.

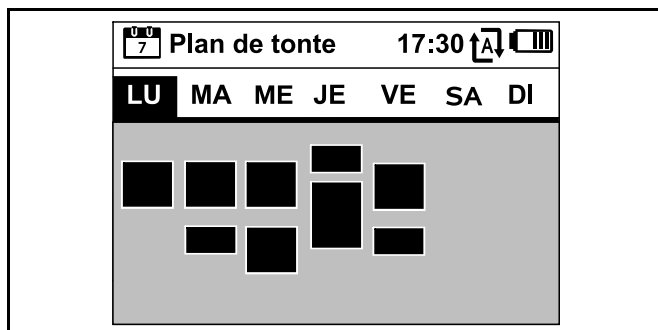

Les blocs rectangulaires affichés en noir sous les jours de la semaine représentent les temps actifs enregistrés. Lorsque la tonte automatique est activée, les étapes de tonte ont lieu uniquement pendant les temps actifs. L'iMOW® ne tondra pas pendant tous les temps actifs, car il retournera éventuellement à la station de base s'il commence à pleuvoir ou qu'il doit être rechargé.

Les blocs affichés en gris représentent les temps actifs sans étapes de tonte, p. ex. si l'utilisateur a désactivé le temps actif. Lorsque la tonte automatique est désactivée, l'ensemble du plan de tonte est désactivé et tous les temps actifs s'affichent en gris.

- ▶ Sélectionner un temps actif en appuyant sur le pavé de navigation vers le bas, vers le haut, à gauche ou à droite.
- ▶ Ouvrir les réglages en appuyant sur la touche OK,  14.6.

Nouveau plan de tonte

Sélectionner « Nouveau plan de tonte » pour supprimer tous les temps actifs actuellement enregistrés et programmer un nouveau plan de tonte. L'écran « Programmer le robot de tonte » de l'assistant d'installation s'affiche,  10.8

En cas de reprogrammation du plan de tonte pendant l'un des temps actifs dans votre nouveau plan de tonte, le robot de tonte commencera une étape de tonte automatique une fois le nouveau plan de tonte validé.

14.6 Temps actifs

AVERTISSEMENT

Ne laissez pas les passants, en particulier les enfants et les animaux domestiques, s'approcher de la zone de tonte pendant les périodes d'activité. Ne laissez jamais les enfants s'approcher ou jouer avec le robot de tonte. Éloignez les enfants et les animaux domestiques de la tondeuse pendant qu'elle est en marche. Ne laissez jamais fonctionner le robot de tonte si des animaux ou des personnes risquent de se trouver dans la zone de tonte ou à proximité.



Un symbole en regard de chaque temps actif indique l'état actuel de celui-ci :

- Ce symbole indique que le temps actif est activé. Le robot de tonte tondra automatiquement conformément au plan de tonte.
- Ce symbole indique que le temps actif est désactivé. Le robot de tonte ne tondra pas pendant ce temps.

Si les temps actifs ne suffisent pas pour permettre de mener à bien les opérations de tonte et de charge nécessaires, vous pouvez accroître les temps actifs ou réduire la durée de tonte. Pour modifier les temps actifs :



Sélectionnez la commande de menu « New active time » (Nouveau temps actif) pour ajouter un temps actif. Un temps actif supplémentaire peut chevaucher d'autres temps actifs.

Vous pouvez enregistrer jusqu'à 3 temps actifs par jour.



Sélectionnez « Delete all active times » (Supprimer tous les temps actifs) pour supprimer tous les temps actifs du jour sélectionné.

Le robot de tonte ne fonctionnera plus ce jour.

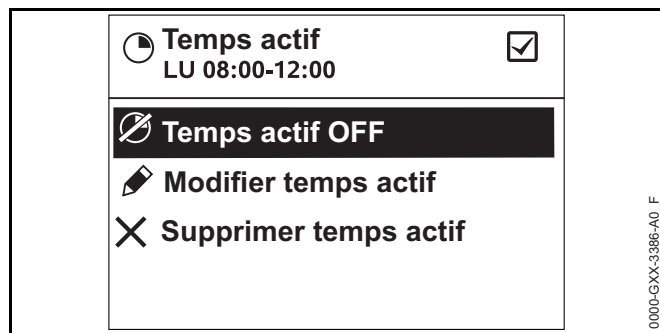

Sélectionnez « Active time on/off » (Temps actif act./dés.) pour activer ou désactiver le temps actif sélectionné pour la tonte automatique.



Sélectionnez « Change active time » (Modifier temps actif) pour modifier le temps pendant lequel le robot de tonte tondra.



Sélectionnez « Delete active time » (Supprimer temps actif) pour supprimer ce temps actif spécifique.

Le robot de tonte ne fonctionnera plus pendant ce temps actif.

AVIS

Si vous possédez un système d'arrosage, programmez le robot de tonte pour éviter les temps d'arrosage actifs afin de réduire les risques de dommages aux têtes d'arrosage pouvant résulter d'un contact avec la lame de tonte. Il convient de ne jamais faire fonctionner la tondeuse et le système d'arrosage en même temps.

14.7 Plus

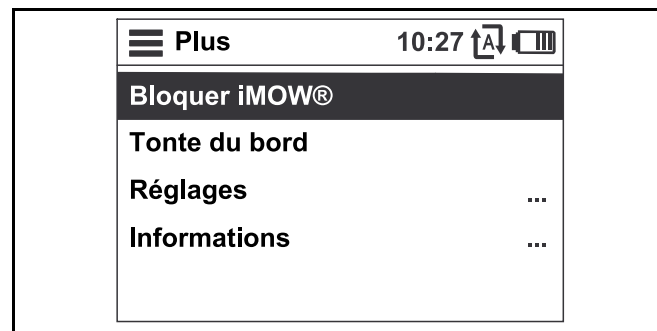

Bloquer iMOW®

Sélectionner cette option pour bloquer le robot de tonte et activer le blocage de l'appareil, .

Tonte du bord

Sélectionner cette option pour la tonte du bord de la zone de tonte. Après avoir fait un tour, le robot de tonte retourne à la station de base et recharge la batterie.

Réglages

Sélectionner cette option pour ouvrir le menu Réglages, 15.

Informations

Sélectionner cette option pour ouvrir le menu Informations, 14.8.

14.8 Informations

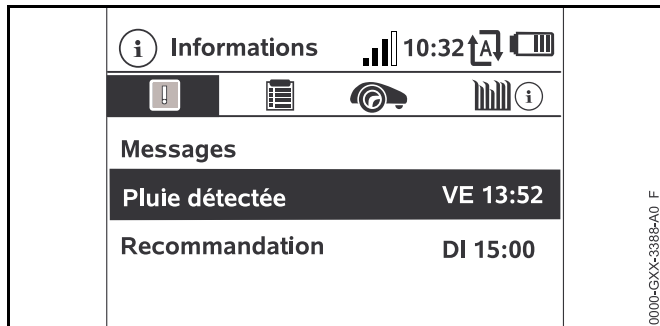

Messages



Ce sous-menu contient une liste d'erreurs actives avec les recommandations correspondantes. Il indique notamment la date et l'heure de la survenue des erreurs et le code message associé.

Appuyer sur la touche OK pour afficher les détails de chaque message,  22.1.

Si aucun message n'est disponible, cet écran affiche « Aucun message ».

Événements



Ce sous-menu répertorie les dernières activités du robot de tonte. Il est possible d'afficher les détails des événements (texte supplémentaire, heure et code) en appuyant sur la touche OK.

Les erreurs survenues en fonctionnement normal sont documentées dans les messages.

État du robot de tonte



Ce sous-menu contient des informations sur l'état du robot de tonte :

- État de charge : état de charge de la batterie (exprimé en pourcentage)
- Temps restant : la durée de tonte restante pour la semaine en cours, exprimée en heures et minutes
- Heure et date
- Heure départ : début de la prochaine étape de tonte prévue
- Nombre total d'étapes de tonte terminées
- Heures tonte : durée de l'ensemble des étapes de tonte terminées, exprimée en heures
- Parcours : distance totale parcourue exprimée en mètres
- Ser.-No. : numéro de série du robot de tonte. Ce numéro figure également sur la plaque signalétique située dans le compartiment sous la console de commande.
- Batterie : numéro de série de la batterie
- Logiciel : logiciel installé sur l'appareil

Informations sur la pelouse

-  Ce sous-menu contient des informations sur la pelouse :
- Zone de tonte en mètres carrés : cette mesure est prise lors de l'installation
 - Temps du tour : durée d'un circuit autour de la zone de tonte exprimée en minutes et secondes
 - Points départ 1 – 4 : distance du point de départ correspondant par rapport à la station de base, exprimée en mètres et mesurée dans le sens des aiguilles d'une montre
 - Circonférence : circonférence de la zone de tonte exprimée en mètres
 - Tonte du bord : fréquence de la tonte du bord par semaine

État du module mobile

-  Ce sous-menu contient des informations sur l'état du module mobile intégré :
- Satellites : nombre de satellites à portée
 - Position : position actuelle du robot de tonte
 - Puissance signal : puissance du signal de la connexion mobile
 - Réseau : identifiant réseau, composé du code pays (MCC) et du code fournisseur (MNC)
 - N° téléphonie mobile : numéro de téléphone portable du propriétaire inscrit, saisi dans l'application iMOW®
 - IMEI : numéro matériel du module mobile
 - IMSI : identifiant international d'abonné mobile
 - SW : version du logiciel du module radio
 - Ser.-No. : numéro de série du module radio
 - Num.ser.Modem : numéro de série du modem

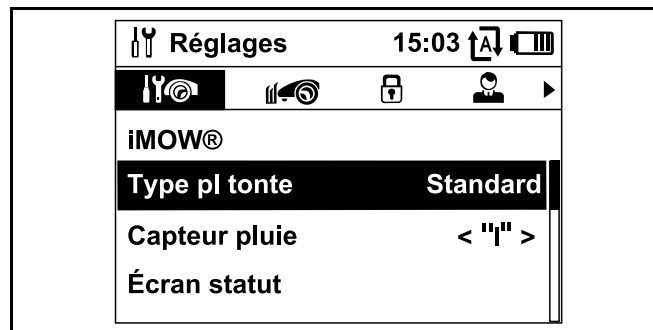

15 Réglages

15.1 Vue d'ensemble des réglages





Le menu Réglages comporte 5 sous-menus, affichés sous forme d'onglets :



iMOW®

 Sélectionner ce sous-menu pour modifier les réglages du robot de tonte,  15.2.



Installation

 Sélectionner ce sous-menu pour modifier et tester l'installation,  15.3.

Sécurité

 Sélectionner ce sous-menu pour modifier les réglages de sécurité,  15.4.

Service

 Sélectionner ce sous-menu pour confirmer le remplacement de la lame de coupe. Cela a pour effet de réinitialiser le compteur de remplacement de la lame. Sélectionner aussi ce sous-menu pour rechercher une rupture du fil,  15.5.

Zone revendeur



Seul le revendeur réparateur STIHL iMOW® agréé a accès à ce sous-menu protégé par un code.

15.2 Réglages de l'iMOW®

Type pl tonte

Standard : le robot de tonte tond la pelouse pendant tous les temps actifs. Les étapes de tonte ne sont interrompues que par les étapes de charge.

Dynamique : le nombre et la durée des étapes de tonte et de charge sont réglés automatiquement pendant les temps actifs.

Capteur de pluie



Permet d'adapter la sensibilité du capteur de pluie à 5 niveaux.

Pour régler le capteur de pluie :

- Appuyer sur le pavé de navigation vers la gauche ou la droite. La valeur actuelle est représentée par un graphique à lignes.



Sélectionner cette option pour autoriser la tonte à un niveau d'humidité plus élevé. Si la barre est complètement à gauche, le robot de tonte tond même lorsqu'il pleut.



Sélectionner cette option pour autoriser la tonte dans des conditions extérieures normales.



Sélectionner cette option pour autoriser la tonte seulement à un niveau d'humidité plus faible. Si la barre est complètement à droite, le robot de tonte tond uniquement si le capteur de pluie est complètement sec.

Écran statut



Il est possible de modifier l'écran statut pour y afficher les informations souhaitées,  13.2.

Pour régler l'écran statut :

- Sélectionner la partie gauche ou droite de l'écran avec le pavé de navigation et valider la sélection en appuyant sur la touche OK.
- Pour chaque partie de l'écran, sélectionner un des éléments suivant à afficher sur l'écran statut :



État de charge : l'état de charge de la batterie (exprimé en pourcentage) est affiché sur l'écran statut.



Temps restant : la durée de tonte restante pour la semaine en cours est affichée sur l'écran statut. Cette option n'est disponible que dans le réglage « Dynamique » du plan de tonte.



Heure et date : l'heure et la date actuelles sont affichées sur l'écran statut.



Heure départ : le début de la prochaine étape de tonte prévue est affiché sur l'écran statut. Si un temps actif est en cours, le texte « actif » s'affiche.



Étapes tonte : le nombre total des étapes de tonte effectuées est affiché sur l'écran statut.



Heures tonte : la durée totale des étapes de tonte effectuées est affichée sur l'écran statut.



Parcours : la distance totale parcourue est affichée sur l'écran statut.



Puissance signal : puissance du signal de la connexion mobile avec identifiant réseau.



Un petit signe « x » signale que le robot de tonte n'est pas connecté à Internet.



Puissance signal : un point d'interrogation est affiché pendant l'initialisation du module radio (contrôle du matériel et du logiciel, par exemple après la mise en marche du robot de tonte).



Réception GPS : coordonnées GPS du robot de tonte.

Heure



Permet de régler l'heure actuelle.

Toujours régler correctement l'heure pour garantir un plan de tonte précis et éviter que la tonte automatique ne s'active à des moments inopportuns.

Il est également possible de régler l'heure à l'aide de l'application iMOW®.

Date



Permet de régler la date actuelle du calendrier.

Toujours régler correctement la date pour garantir un plan de tonte précis et éviter que la tonte automatique ne s'active à des moments inopportuns.

Il est également possible de régler la date à l'aide de l'application iMOW®.

Format date



Permet de régler la date au format souhaité.

Langue



Permet de régler la langue d'affichage souhaitée. La langue réglée par défaut est celle choisie lors de la première installation.

Contraste



Permet de régler le contraste de l'écran.

Mode énergie



Si le mode est réglé sur « Standard » (réglage par défaut), le robot de tonte est à tout moment connecté à Internet et accessible via l'application iMOW®, tant que la charge de la batterie est suffisante.

Si le mode est réglé sur « ECO », le trafic mobile est désactivé lorsque le robot de tonte se trouve dans la station de base afin de réduire la consommation d'énergie. Le robot de tonte n'est alors plus accessible au moyen de l'application, qui continue d'afficher les dernières données transmises.

15.3 Installation

Corridor (trajet retour décalé)

Le robot de tonte peut retourner à la station de base avec un décalage plus important par rapport au fil de délimitation.

Si aucune cartographie interne n'est enregistrée pour la fonction trajet retour direct, le robot de tonte retourner à la station de base en longeant le fil de délimitation et des réglages de corridor sont utilisés.

- ▶ S'assurer que le fil de délimitation a été posé avec un décalage d'au moins 2 m aux sections les plus étroites.
- ▶ Activer le réglage Corridor pour changer la manière dont le robot de tonte retourne à la station de base. Sélectionner l'une de ces trois options :
 - OFF (réglage par défaut) : le robot de tonte longe le fil de délimitation.
 - Étroit : le robot de tonte longe le fil de délimitation ou se déplace avec un décalage de 40 cm (15,7 in.) à l'intérieur du fil de délimitation.
 - Large : le robot de tonte se déplace dans un corridor de 40 cm à 80 cm (15,7 in. à 31,5 in.) par rapport au fil de délimitation.
- ▶ En cas d'installation d'une station de base externe, d'un îlot de blocage ou d'une section de liaison à l'aide d'un couloir, installer des boucles de recherche pour le trajet retour décalé, 11.9.

Points de départ



Pour définir des points de départ, voir  15.6.

Trajet retour direct

Créer une cartographie interne de la zone de tonte pour utiliser la fonction de trajet retour direct.  15.7

Zones annexes



Activer ou désactiver des zones annexes.

- ▶ Activer la fonction pour permettre la tonte d'une zone annexe.

Tonte du bord



Sélectionner la fréquence de tonte des bordures.

- ▶ Sélectionner l'une de ces trois options :
 - Jamais : les bordures ne sont jamais tondues.
 - Une fois (par défaut) : les bordures sont tondues une fois par semaine.
 - Deux fois : les bordures sont tondues deux fois par semaine.

Tester le bord



Démarrer un parcours test pour contrôler la pose du fil. L'étape « Vérifier l'installation » de l'assistant d'installation s'affiche à l'écran,  10.7.

- ▶ Pour vérifier la pose correcte du fil autour des îlots de blocage, placer le robot de tonte dans la zone de tonte avec l'avant face à l'îlot de blocage et démarrer le parcours test.

Réinstallation



Le plan de tonte actuel est supprimé et l'assistant d'installation redémarre.

15.4 Sécurité

Blocage app.



Pour activer le blocage de l'appareil via le menu « Réglages », ouvrir le sous-menu « Sécurité », sélectionner « Bloquer iMOW® » et appuyer sur la touche OK pour valider.

- ▶ Pour désactiver le blocage de l'appareil, appuyer sur les touches dans l'ordre indiqué à l'écran. Une fois le blocage de l'appareil désactivé, le robot de tonte peut être remis en marche.

Niveau



Quatre niveaux de sécurité sont disponibles. En fonction du niveau de sécurité, différents dispositifs de verrouillage et de sécurité sont activés.

- ▶ Sélectionner l'une de ces quatre options :
 - **Aucune** : permet d'accéder à toutes les fonctions du robot de tonte.
 - **Faible** :
 - Code PIN requis : si l'appareil est soulevé ou basculé pendant plus de 10 secondes, une demande de saisie du code PIN s'affiche. Si le code PIN n'est pas saisi dans la minute qui suit, un signal d'alarme retentit et la commande automatique est désactivée.
 - Blocage connec. : il est nécessaire de saisir le code PIN avant de connecter le robot de tonte à la station de base.
 - Blocage reset : il est nécessaire de saisir le code PIN avant la réinitialisation de l'appareil à ses réglages standard usine.
 - **Moyenne** :
 - Mêmes fonctions que le niveau de sécurité « Faible ».
 - Blocage temp. : demande de saisie du code PIN pour modifier un réglage si aucune saisie du code PIN n'a été effectuée depuis plus d'un mois.
 - **Élevée** :
 - Il faut saisir le code PIN à chaque fois.

- ▶ Sélectionner le niveau de sécurité souhaité et valider en appuyant sur la touche OK.
- ▶ Saisir le code PIN à 4 chiffres si nécessaire.

STIHL recommande de régler un niveau de sécurité « Faible », « Moyenne » ou « Élevée » lors du processus d'installation.

Protection GPS



Permet d'activer la protection GPS.

Pour la détection des vols, STIHL recommande d'activer la protection GPS.

Modifier le code PIN



Il est possible de modifier le code PIN à 4 chiffres si nécessaire. L'option « Modifier le code PIN » s'affiche uniquement dans les réglages de sécurité « Faible », « Moyenne » ou « Élevée ».

- ▶ Saisir l'ancien code PIN et valider en appuyant sur la touche OK.
- ▶ Saisir le nouveau code PIN à 4 chiffres et valider en appuyant sur la touche OK.

Noter le code PIN et le conserver en lieu sûr. En cas de saisie erronée du code PIN 5 fois de suite, la commande automatique est désactivée. Elle ne peut être réactivée qu'avec un Master-Code. Pour créer le Master-Code, contacter un revendeur spécialisé STIHL ou s'adresser directement à l'assistance iMOW® via support@imow.stihl.com. Fournir le numéro de série à 9 chiffres et la date à 4 chiffres qui s'affichent sur l'écran de l'iMOW®.

Signal démarr



Le signal sonore émis lorsque la lame de coupe est activée.

Signal alarme



Le signal sonore émis lorsque le robot de tonte heurte un obstacle.

Signal menu



L'indicateur sonore émis à l'ouverture d'un menu et lors de la validation d'une sélection en appuyant sur la touche OK.

Clavier bloq.



Lorsque le blocage du clavier est activé, la console de commande est verrouillée. L'utilisateur doit appuyer sur la touche Retour et la maintenir enfoncée, puis appuyer sur la flèche haut du pavé de navigation pour débloquer la console de commande. Le blocage du clavier verrouille de nouveau la console de commande 2 minutes après le dernier actionnement de touches.

Amarrer iMOW® + base :



Il est nécessaire de connecter le robot de tonte et la station de base en cas de remplacement de la station de base ou du robot de tonte.

- ▶ Installer la station de base et raccorder le fil de délimitation, 10.3 et 10.5.

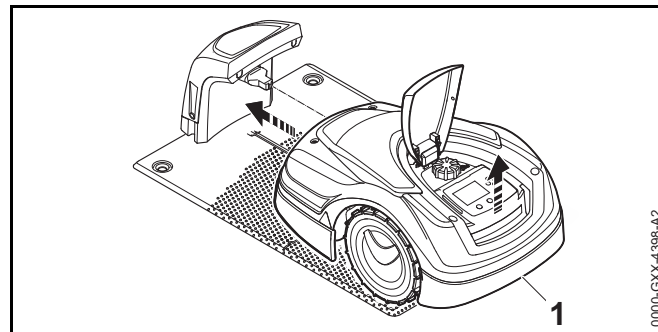

- ▶ Soulever légèrement le robot de tonte par la poignée de transport arrière (1) et délester les roues motrices. Pousser l'appareil, appuyé sur ses roues avant, dans la station de base.

- ▶ Après avoir appuyé sur la touche OK, saisir le code PIN. Le robot de tonte cherche ensuite le signal du fil et l'enregistre automatiquement pour la commande automatique. Cette opération peut prendre plusieurs minutes,  10.6.

15.5 Service

Remplacement de la lame

- ▶ Après la pose d'une nouvelle lame de coupe, confirmer le remplacement de la lame en appuyant sur la touche OK.

Recherche d'une rupture du fil

- ▶ Activer l'assistant pour recherche une rupture du fil en appuyant sur la touche OK.
- ▶ Chercher la rupture du fil,  22.3.

Hivernage

- ▶ Appuyer sur la touche OK pour placer le robot de tonte en mode hivernage. Les réglages sont conservés, la date et l'heure sont remises à zéro et la connexion mobile est désactivée.
- ▶ Avant de placer le robot de tonte en mode hivernage, recharger entièrement la batterie.
- ▶ Appuyer sur n'importe quelle touche pour redémarrer le robot de tonte.

Réinitialisation des réglages

- ▶ Appuyer sur la touche OK et saisir le code PIN. Les réglages standard usine du robot de tonte sont restaurées et l'assistant d'installation redémarre,  10.

15.6 Réglage des points de départ

- ▶ Le réglage des points de départ permet de cibler la tonte automatique dans une partie spécifique de la pelouse. Les points de départ servent à accéder aux parties de la pelouse qui ne sont pas tondues assez régulièrement, parfois parce qu'une partie de la zone de tonte n'est accessible que par un couloir.

Les points de départ peuvent être réglés de deux façons différentes.

Programmation des points de départ



Appuyer sur la touche OK. Le robot de tonte démarre un trajet le long du fil de délimitation. S'il n'est pas arrimé, il retourne au préalable à la station de base. Tous les points de départ existants sont supprimés.

Pour programmer jusqu'à 4 points de départ :

- ▶ Enregistrer chaque point de départ en appuyant sur la touche OK pendant le trajet du robot de tonte autour du fil de délimitation.
- ▶ La procédure de programmation est interrompue automatiquement lorsque le robot de tonte rencontre des obstacles le long du fil de délimitation. En cas d'interruption de la procédure de programmation, enlever les obstacles présents le long de la trajectoire de coupe ou rectifier la pose du fil de délimitation.
- ▶ Si nécessaire, il est possible d'interrompre la procédure de programmation manuellement en appuyant sur la touche STOP.
- ▶ Avant de reprendre la procédure de programmation, contrôler la position du robot de tonte. Le robot de tonte doit se trouver soit sur le fil de délimitation, soit dans la zone de tonte, face au fil de délimitation.
- ▶ La fréquence de départ définit à quelle fréquence une étape de tonte doit commencer à partir d'un point de départ donné. Le réglage par défaut est de 2 sur 10 étapes de tonte (2/10) pour chaque point de départ. L'utilisateur peut, à sa convenance, modifier la fréquence de départ après chaque programmation.
- ▶ Si la procédure de programmation a été arrêtée prématurément, renvoyer le robot de tonte à la station de base.

Réglage manuel des points de départ 1 à 4 :

- 1 Appuyer sur la touche OK. Tous les points de départ existants sont supprimés.
- 2
- 3
- 4

Pour régler manuellement jusqu'à 4 points de départ :

- ▶ Déterminer la distance des points de départ par rapport à la station de base, mesurée dans le sens des aiguilles d'une montre.
- ▶ Régler une fréquence de démarrage comprise entre 0 sur 10 (0/10) et 10 sur 10 (10/10) étapes de tonte. La station de base est définie comme point de départ 0, et les étapes de tonte y commencent par défaut.

Réglage d'un rayon de tonte

Le robot de tonte peut être programmé pour tondre dans un rayon spécifique autour d'un point de départ. Chaque point de départ peut se voir attribuer un rayon compris entre 3 et 30 m (10 ft. à 100 ft.). Le robot de tonte tond alors l'espace circulaire ainsi délimité pendant un certain temps avant de passer aux autres zones du terrain.

15.7 Trajet retour direct

- ▶ La fonction du trajet retour direct permet au robot de tonte de retourner directement à la station de base en traversant la zone de tonte.

Actif : la fonction de trajet retour direct est active. Le robot de tonte traverse la zone de tonte pour retourner à la station de base.

Inactif : la fonction de trajet retour direct est inactive. Le robot de tonte longe le bord pour retourner à la station de base.

Parcours test : crée une cartographie interne de la zone de tonte. Le robot de tonte doit suivre le fil de délimitation sans aucune interruption.

Exigences pour cartographier la zone de tonte

- ▶ Le robot de tonte doit longer le bord sans aucune interruption.
- ▶ Les obstacles le long du fil de délimitation interrompra la cartographie. Il est nécessaire de retirer les obstacles et/ou d'ajuster le cheminement du fil de délimitation.

Création de la cartographie interne de la zone de tonte

- ▶ Sélectionner l'option « Parcours test ».
- ▶ Le parcours test requiert une voie dégagée le long du fil de délimitation pour permettre au robot de tonte de longer le bord. Supprimer tous les obstacles et les objets situés le long du fil de délimitation. Valider en appuyant sur OK.
- ▶ Si une cartographie interne est déjà enregistrée, une question s'affiche, demandant s'il faut la supprimer.
- ▶ Après avoir validé avec OK, fermer le volet. Le robot de tonte longe le bord et crée une cartographie interne de la zone de tonte.

Parcours test terminé avec succès

- ▶ Le parcours test se termine automatiquement lorsque le robot de tonte arrive à la station de base.
- ▶ Le message « Parcours test réussi » s'affiche. Le trajet retour direct est actif.

Échec du parcours test

Le parcours test est interrompu lorsque le robot de tonte bute contre un obstacle ou que l'utilisateur appuie sur la touche STOP. Après une interruption, le parcours test doit être démarré depuis la station de base.

- ▶ Le message « Annuler parcours test - Échec du parcours test » s'affiche.
- ▶ Une question s'affiche, demandant si le parcours test doit être annulé.
 - ▶ Si « Non » est sélectionné : le robot de tonte longe le bord jusqu'à atteindre la station de base. Il est nécessaire de redémarrer le parcours test pour que la zone de tonte soit cartographiée correctement.
 - ▶ Si « Oui » est sélectionné : il est nécessaire de porter le robot de tonte jusqu'à la station de base.

- ▶ Une question s'affiche, demandant s'il faut démarrer un autre parcours test.
- ▶ Après confirmation, mettre le robot de tonte dans la station de base, valider avec OK et fermer le volet. Le parcours test redémarre.

En cas de modifications apportées au cheminement du fil de délimitation, il est nécessaire de créer une nouvelle cartographie interne de la zone de tonte.

Il est également possible de créer la cartographie interne pendant l'installation du robot de tonte.

16 Application STIHL iMOW®

16.1 Fonctions de l'application iMOW®

Il est possible de programmer et d'utiliser ce robot de tonte à l'aide des applications web et mobiles STIHL iMOW® Canada (« application iMOW® ») disponibles sur l'App Store^{®1} et sur Google Play^{™2} à télécharger sur votre appareil mobile, tablette ou ordinateur.

Activation

Avant que le robot de tonte puisse se connecter à Internet et transmettre des données à l'application iMOW®, un revendeur réparateur STIHL iMOW® agréé doit débloquer l'unité. Le revendeur peut également assister l'utilisateur pendant le processus d'inscription et d'activation. Au cours de l'activation, il est demandé d'indiquer une adresse électronique et un mot de passe. Conserver ces informations en lieu sûr.

Transmission de données

La transmission de données mobiles au robot de tonte et à partir de celui-ci est comprise dans le prix d'achat.

¹ Apple, le logo Apple, iPhone et iPad sont des marques d'Apple Inc., déposées aux États-Unis et dans d'autres pays et régions. App Store est une marque de service d'Apple Inc.

² Google Play et le logo Google Play sont des marques de Google LLC.

La transmission de données n'est pas continue et il peut y avoir un certain retard entre l'activité de tonte et l'affichage de l'information dans l'application.

Les tarifs standard de données et d'utilisation de votre forfait mobile s'appliquent lors de l'accès à l'application STIHL iMOW® sur votre smartphone, tablette ou autre appareil mobile.

L'utilisation et la disponibilité des connexions GPS et mobiles sans fil dépendent des produits et services tiers. Si ces produits et services tiers ne fonctionnent pas de manière fiable, ils peuvent avoir un impact sur le mode de fonctionnement de votre produit connecté STIHL et de l'application iMOW®. STIHL ne fait aucune déclaration et ne donne aucune garantie concernant le fonctionnement, l'utilisation, la sécurité ou la fiabilité de produits et services tiers. STIHL décline toute responsabilité pour les dommages ou pertes dus au fonctionnement de produits et services tiers, y compris les blessures, dommages matériels, interruptions de service, périodes d'arrêt, pertes de données ou tout autre préjudice ou perte découlant ou en rapport avec votre utilisation de produits et services ou applications de tiers.

AVIS

En cas de perte de connexion au réseau mobile, l'unité restera active, mais l'utilisateur ne recevra pas de notifications par e-mail, SMS ou internes à l'application. La fonction de protection GPS restera active.

Principale fonction de l'application iMOW®

- Affichage et modification du plan de tonte
- Démarrage de la tonte
- Activation et désactivation de la tonte automatique
- Envoi du robot de tonte à la station de base
- Modification de la date et de l'heure
- Accès à l'emplacement actuel de l'unité

AVERTISSEMENT

Pour réduire les risques de blessures, il est nécessaire de maintenir les spectateurs éventuels, en particulier les enfants et les animaux, en dehors de la zone de tonte pendant le fonctionnement du robot de tonte. Ne pas utiliser le robot de tonte lorsque des enfants ou des animaux se trouvent ou risquent de se trouver dans la zone de tonte ou à proximité.

17 Pendant l'utilisation

17.1 Tonte automatique

AVERTISSEMENT

Maintenir les spectateurs éventuels en dehors de la zone de tonte pendant les temps actifs, en particulier les enfants et les animaux. Ne jamais laisser des enfants s'approcher du robot de tonte ou jouer avec celui-ci. Tenir les enfants et les animaux éloignés du robot de tonte pendant son fonctionnement. Ne jamais laisser le robot de tonte fonctionner dans la mesure où des animaux ou des personnes se trouvent dans la zone de tonte ou à proximité. Lorsque la tonte automatique est activée, le robot de tonte quitte la station de base de lui-même et tond la pelouse pendant les temps actifs réglés par l'utilisateur,  14.6. Avec le réglage « Standard » du plan de tonte, le robot de tonte tond la pelouse pendant tout le temps actif et s'interrompt seulement pour les processus de recharge. Avec le réglage « Dynamique » du plan de tonte, le nombre et la durée des étapes de tonte et de recharge pendant les temps actifs sont déterminés de manière automatique.

Le plan de tonte est déterminé à partir de la taille de la zone de tonte, qui est calculée lors de l'installation ou de l'élaboration d'un nouveau plan de tonte.



Quand la tonte automatique est activée, l'écran affiche le symbole de la tonte automatique à côté du symbole de la batterie.

- Définir des points de départ dans les zones annexes pour s'assurer qu'elles seront tondues régulièrement.

- Pour arrêter manuellement l'étape de tonte en cours, activer le menu « Trajet retour », appuyer sur la touche STOP du robot de tonte ou appuyer deux fois sur la touche ON/OFF/Début située sur la station de base.

Lorsque la batterie est déchargée, le robot de tonte retourne automatiquement à la station de base.



La tonte automatique peut également être contrôlée à l'aide de l'application iMOW®.

17.2 Durée de tonte

La durée de tonte correspond au nombre d'heures par semaine pendant lesquelles le robot de tonte est actif. La durée de recharge n'est pas prise en compte dans la durée de tonte.

Lors de la première installation, le robot de tonte calcule automatiquement la durée de tonte adéquate pour votre pelouse, en fonction de la taille de la zone de tonte.

Pour terminer une zone de tonte d'environ 100 m², le robot de tonte a besoin, en moyenne, de 100 minutes.

- Si nécessaire, prolonger ou réduire les temps actifs et la durée de tonte,  14.6 et .

Il est également possible de régler la durée de tonte à l'aide de l'application iMOW®.

17.3 Ouverture et fermeture du volet

Le robot de tonte est équipé d'un volet qui protège l'écran contre les intempéries et contre une opération involontaire. Si le volet est ouvert pendant l'utilisation du robot de tonte, ce dernier cesse de fonctionner et la lame de tonte ainsi que le robot s'immobilisent.

Pour ouvrir le volet :

- ▶ Appuyez sur la touche OK pendant le fonctionnement.

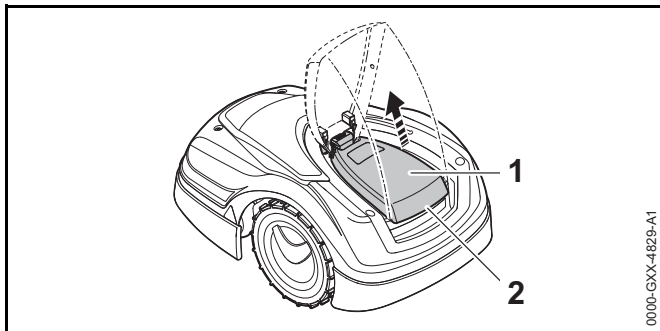

- ▶ Saisissez le volet (1) au point de levage (2) puis tirez-le légèrement vers le haut pour le libérer.
- ▶ Ouvrez le volet jusqu'à la butée.

Pour fermer le volet :

- ▶ Repliez prudemment le volet vers le bas et laissez-le venir en prise.

AVIS

Le volet ouvert peut être retiré de la machine vers le haut. Cette précaution assure que l'appareil ne peut pas être soulevé et porté en le tenant par le volet.

17.4 Réglage de la hauteur de coupe

⚠ AVERTISSEMENT

Afin de réduire le risque de blessures graves ou le danger de mort, toujours appuyer sur la touche STOP avant d'ouvrir le volet et d'ajuster la hauteur de coupe de la lame de coupe.

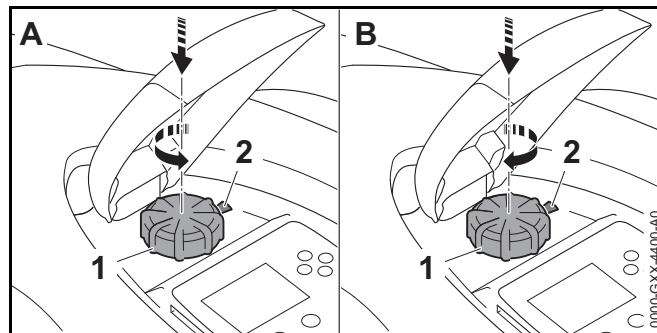

Pour diminuer la hauteur de coupe (A) :

- ▶ Ouvrir le volet.
- ▶ Presser et tourner le bouton rotatif (1) dans le sens inverse des aiguilles d'une montre.
- Le repère (2) indique la hauteur de coupe sélectionnée.
- ▶ Fermer le volet.

Pour augmenter la hauteur de coupe (B) :

- ▶ Ouvrir le volet.
- ▶ Presser et tourner le bouton rotatif (1) dans le sens des aiguilles d'une montre.
- Le repère (2) indique la hauteur de coupe sélectionnée.
- ▶ Fermer le volet.

Il est possible de sélectionner 8 hauteurs de coupe différentes :

- Niveau S1 : 20 mm (0,79 in.)
- Niveau S2 : 25,7 mm (1,01 in.)
- Niveau S3 : 31,4 mm (1,24 in.)
- Niveau 4 : 37,1 mm (1,46 in.)
- Niveau 5 : 42,8 mm (1,69 in.)
- Niveau 6 : 48,5 mm (1,91 in.)
- Niveau 7 : 54,2 mm (2,13 in.)
- Niveau 8 : 60 mm (2,4 in.)

AVIS

Pour éviter d'endommager le fil de délimitation, régler la hauteur de coupe au niveau 4 ou supérieur lors des premières semaines. Cela permettra à l'herbe de pousser et de recouvrir le fil de délimitation. Les niveaux S1, S2 et S3 sont des hauteurs de coupe spéciales convenant uniquement aux dénivellations inférieures à +/- 1 cm (0,4 in.).

AVIS

Afin de réduire le risque de détérioration du robot de tonte, ne jamais essayer de soulever, porter ou transporter le robot de tonte par le bouton rotatif. Le bouton rotatif est conçu pour s'enlever du robot de tonte en tirant dessus. Cela empêche de soulever et de porter l'unité par le bouton rotatif.

AVIS

Pour éviter de surcharger le moteur, ne pas régler la hauteur de coupe à un niveau trop bas dans de l'herbe haute. Si le moteur ralentit ou s'enlise lorsqu'il pénètre sur la pelouse, activer le blocage de l'appareil et augmenter la hauteur de coupe.

17.5 Réglage de la durée de tonte et des temps actifs

Lors des temps actifs, le robot de tonte quitte la station de base et tond la pelouse de manière autonome. Pendant ces périodes, des étapes de tonte et des recharges ont lieu, ainsi que des périodes de repos avec le réglage « Dynamique » du plan de tonte.

Avec le réglage « Standard » du plan de tonte, le robot de tonte tond la pelouse pendant tous les temps actifs et s'interrompt seulement pour la recharge.

Avec le réglage « Dynamique » du plan de tonte, le robot de tonte répartit automatiquement les étapes de tonte et de recharge entre les créneaux horaires disponibles. Dans certains cas, (p. ex. lorsque la pousse de l'herbe ralentit du fait de conditions sèches), les temps actifs peuvent ne pas être tous nécessaires pour un entretien optimal du gazon.



Il est possible de modifier manuellement les temps actifs et la durée de tonte. Il est possible de configurer jusqu'à 3 temps actifs par jour,  14.5.

- ▶ Il se peut que l'utilisateur souhaite modifier la durée de tonte et les temps actifs pour l'une des raisons suivantes :
 - Des temps actifs supplémentaires permettant plus d'étapes de tonte sont requises pour utiliser la durée de tonte hebdomadaire.
 - Les temps actifs doivent être modifiés pour empêcher la tonte à un certain moment de la journée.
 - Certains temps actifs doivent être omis car la zone de tonte va être utilisée p. ex. pour une fête.
- ▶ Il se peut que l'utilisateur souhaite prolonger la durée de tonte et les temps actifs pour l'une des raisons suivantes :
 - Certains endroits ne sont pas suffisamment tondus.
 - Pousse intense de l'herbe.
 - Pelouse particulièrement dense.
- ▶ Il se peut que l'utilisateur souhaite réduire la durée de tonte et les temps actifs lorsque l'herbe pousse plus lentement en raison de la chaleur, du froid ou d'une sécheresse.
- ▶ Il est nécessaire de reconnecter la station de base et de créer un nouveau plan de tonte si la taille de la zone de tonte a changé ou que la station de base a été repositionnée.

17.6 Tonte en dehors des temps actifs**Tonte des zones de tonte principales**

- ▶ Pour une tonte immédiate, ouvrir le menu « Départ »,  14.3.
L'étape de tonte commence sur-le-champ et continue jusqu'à l'heure de fin sélectionnée.
- ▶ Pour arrêter manuellement l'étape de tonte en cours, activer le menu « Trajet retour » ou appuyer sur la touche STOP du robot de tonte. Pour que le robot de tonte retourne à la station de base, appuyer à tout moment deux fois sur la touche ON/OFF/Début de la station de base.

Zones annexes

- ▶ Transporter le robot de tonte jusqu'à la zone annexe.
- ▶ Activer la zone annexe,  .
- ▶ Pour une tonte immédiate, ouvrir le menu « Départ »,  14.3.
L'étape de tonte commence sur-le-champ et continue jusqu'à l'heure de fin sélectionnée.

Lorsque l'heure de fin sélectionnée est atteinte, le robot de tonte se déplace vers le fil de délimitation et s'arrête.

- ▶ Renvoyer la machine à la station de base pour recharger la batterie et valider le message affiché,  22.1.
- ▶ Pour arrêter manuellement l'étape de tonte en cours, activer le menu « Trajet retour » ou appuyer sur la touche STOP du robot de tonte.

Si la batterie est déchargée avant l'heure de fin sélectionnée, l'étape de tonte est raccourcie en conséquence.

18 Transport

18.1 Transport du robot de tonte

Pendant le transport du robot de tonte :

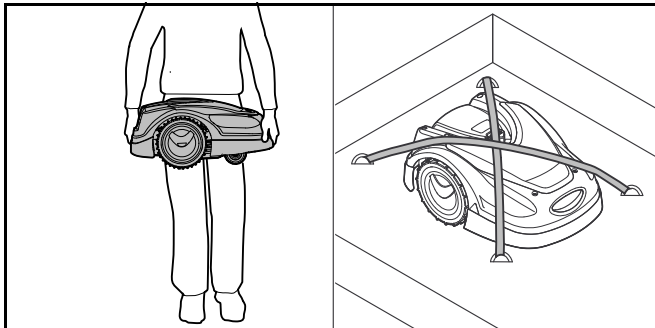

- ▶ Avant de soulever ou de transporter le robot de tonte, toujours le désactiver en appuyant sur la touche STOP et en la maintenant enfoncée pendant 5 secondes.

- ▶ En cas de transport manuel du robot de tonte, le tenir par les poignées avant et arrière, avec la lame de coupe éloignée de vous. Ne jamais essayer de transporter le robot de tonte en le tenant par son volet.
- ▶ En cas de transport du robot de tonte dans un véhicule, positionner et bien attacher le robot de tonte de façon à éviter le retournement, les impacts et les dommages. Attacher l'appareil en utilisant du matériel adapté (sangles, cordes) (voir l'illustration ci-dessus).
- ▶ Bien attacher les composants transportés (station de base, petits composants) afin d'éviter le retournement, les impacts et les dommages.

Remarque concernant le transport de la batterie

La batterie à l'intérieur de ce robot de tonte est conforme aux exigences définies dans le Manuel d'épreuves et de critères des Nations Unies (ST/SG/AC.10/11/Rev.5/Partie III, sous-section 38.3).



Le transport par voie aérienne commerciale, par voie maritime ou par voie terrestre des batteries et cellules lithium-ion contenues dans cet équipement est réglementé. La batterie à l'intérieur de ce robot de tonte est classée comme un produit UN 3481, classe 9, groupe d'emballage II. Son transport nécessite le respect de tous les règlements relatifs au transport applicables. Avant tout transport ou déplacement, contacter le transporteur aérien de passagers ou de fret ou le transporteur terrestre ou maritime pour déterminer si le transport est interdit ou soumis à des restrictions ou dérogations.

Normalement, aucune autre condition ne doit être remplie par l'utilisateur pour transporter ce robot de tonte par la route jusqu'au site d'exploitation. Prendre connaissance de tout éventuel règlement spécial susceptible de s'appliquer à votre situation, et s'y conformer.

19 Entreposage du robot de tonte et de la station d'accueil

19.1 Station de base et bloc d'alimentation

⚠ AVERTISSEMENT

Ranger la station de base et le bloc d'alimentation à l'intérieur, dans un endroit sec et fermé, hors de portée des enfants et d'autres utilisateurs non autorisés,  6. Un rangement inadéquat peut entraîner un usage non autorisé et des dommages sur la station de base ou le bloc d'alimentation,  6. Ne jamais poser ou ranger des objets sur la station de base.

⚠ AVERTISSEMENT

Afin de réduire le risque de choc électrique, toujours débrancher le bloc d'alimentation de la prise de courant avant de retirer le couvercle de la station de base.

Avant de ranger la station de base ou le bloc d'alimentation pendant trois mois ou plus (hivernage p. ex.) :

- ▶ Débrancher le bloc d'alimentation de la prise de courant.
- ▶ Retirer le couvercle de la station de base.
- ▶ Ouvrir le panneau.

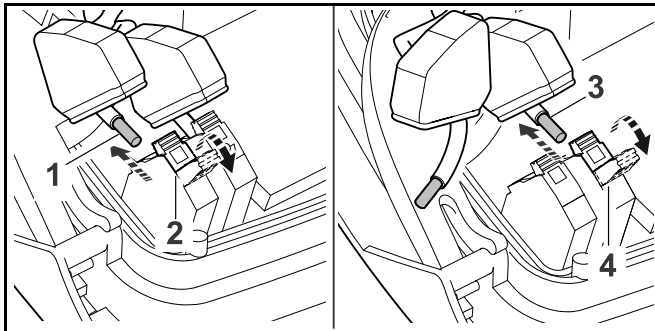



- ▶ Presser et ouvrir le levier de serrage droit (2).
- ▶ Extraire l'extrémité dénudée du fil de délimitation (1).
- ▶ Fermer le levier de serrage.
- ▶ Presser et ouvrir le levier de serrage gauche (4).

- ▶ Extraire l'extrémité dénudée du fil de délimitation (3).
- ▶ Fermer le levier de serrage.
- ▶ Ouvrir le cache de la goulotte électrique et sortir le fil de délimitation de la fiche de la station de base.
- ▶ Ne pas enlever le fil de délimitation de la zone de tonte.
- ▶ Débrancher le bloc d'alimentation de la station de base.
- ▶ Fermer le panneau.
- ▶ Remettre en place le couvercle de la station de base.
- ▶ Retirer la station de base.
- ▶ À la fin de la saison des tontes, protéger les extrémités libres du fil de délimitation qui ont été retirées de la station de base en les enveloppant généreusement de ruban isolant ou en les mettant dans un conteneur avec de la graisse afin de les préserver des intempéries.
- ▶ Ranger la station de base et le bloc d'alimentation à l'intérieur, dans un endroit sec et fermé, hors de portée des enfants ou d'autres personnes non autorisées.

19.2 Robot de tonte

⚠ AVERTISSEMENT



Après la saison des tontes, ou à chaque fois que le robot de tonte n'est pas disponible pour les étapes de tonte, ranger l'iMOW® à l'intérieur, dans un endroit sec et sécurisé, hors de portée des enfants ou d'autres utilisateurs non autorisés,  5.4. Un rangement inadéquat peut entraîner un usage non autorisé, ainsi que des dommages sur le robot de tonte,  5.4. Ne jamais poser ou ranger des objets sur le robot de tonte.

⚠ AVERTISSEMENT



Si le robot de tonte est humide ou mouillé, le sécher soigneusement avant de le ranger pour réduire le risque de court-circuit ou de choc électrique,  5.4.

⚠ AVERTISSEMENT

Des températures élevées peuvent entraîner une surchauffe, une cassure, des fuites, une inflammation ou une explosion de la batterie intégrée, ce qui peut provoquer des blessures graves ou mortelles, ainsi que des dommages matériels,  5.5. Entreposer le robot de tonte uniquement

à une température ambiante comprise entre 0 °C et 50 °C (32 °F à 122 °F),  5.5. Ne jamais entreposer le robot de tonte dans un véhicule par temps chaud,  5.5.

Avant d'entreposer le robot de tonte pour trois mois ou plus (par exemple durant l'hiver) :

- ▶ Recharger entièrement la batterie,  12.4.
- ▶ Placer le robot de tonte en mode hivernage,  .
- ▶ Nettoyer le robot de tonte,  20.
- ▶ Amarrer le robot de tonte à la station de base.
- ▶ Ranger le robot de tonte et la station de base à l'intérieur, dans un endroit sec et sécurisé, hors de portée des enfants ou d'autres personnes non autorisées.
- ▶ À la fin de la saison des tontes, protéger les bornes (connecteurs) retirées de la station de base des dommages causés par l'environnement en les enveloppant généreusement de ruban isolant, ou en les mettant dans un contenant avec de la graisse afin de les préserver des intempéries.

Lors du redémarrage du robot de tonte après une longue immobilisation, connecter l'iMOW® et la station de base. 

AVIS

Recharger entièrement la batterie avant l'entreposage permet de prévenir son endommagement et de prolonger sa durée de vie.

AVIS

Éviter de toucher le fil de délimitation lors du défeutrage et de l'aération du gazon. Faire attention lors de l'utilisation d'une débroussailleuse près du fil de délimitation. Les opérations de défeutrage, d'aération et de débroussaillage peuvent sectionner ou endommager le fil de délimitation. Se reporter au croquis de la zone de tonte et veiller tout particulièrement à éviter le fil de délimitation pendant ces opérations.

20 Nettoyage

20.1 Nettoyage du robot de tonte et de la station de base

AVERTISSEMENT

Pour réduire le risque de blessures dues à une activation involontaire, activer le blocage de l'appareil. Débrancher le câble de raccordement électrique de la prise de courant avant de réaliser toute opération de nettoyage,  7. Les utilisateurs de ce robot de tonte peuvent effectuer uniquement les travaux de nettoyage décrits dans le présent manuel. Pour prévenir les blessures, toujours porter des gants de protection épais lors de la manipulation de la lame de coupe.

Pour nettoyer le robot de tonte et la station de base :

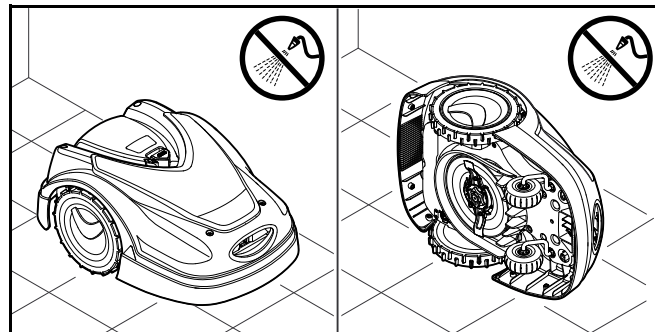

- ▶ Placer le robot de tonte sur une surface plane, ferme et horizontale pour nettoyer la partie supérieure du robot de tonte.
- ▶ Pour nettoyer le dessous de la machine (lame de coupe, plateau de coupe), basculer le robot de tonte sur le côté gauche et l'appuyer contre un mur (voir la figure ci-dessus).
- ▶ Retirer les dépôts d'herbe coupée dans le carter et le plateau de coupe.

- ▶ Éliminer les saletés à l'aide d'une brosse ou d'un chiffon, tout particulièrement sur la lame de coupe, les contacts de charge du robot de tonte et de la station de base. Ne pas utiliser de détergents ou de solvants agressifs qui risquent d'endommager ou de fragiliser les composants en polymère.
- ▶ Nettoyer la station de base à l'aide d'une brosse, d'un chiffon légèrement humide ou d'un solvant à résine. Ne pas utiliser de détergents.
- ▶ Déposer le disque d'entraînement et retirer les résidus d'herbe.
- ▶ Ne jamais utiliser de tuyau ou de nettoyeur sous pression pour nettoyer le robot de tonte ou la station de base et ne pas les asperger d'eau ou d'autres liquides.

AVIS

Placer le robot de tonte sur une surface plane et ferme. Le robot de tonte risque de se renverser dans sa position de nettoyage.

AVIS

Ne jamais utiliser de tuyau ou de nettoyeur sous pression pour nettoyer le robot de tonte ou la station de base. Asperger le robot de tonte ou la station de base d'eau ou d'autres liquides pourrait entraîner des dommages irréversibles. Il est nécessaire de nettoyer le disque d'entraînement plus souvent si l'iMOW® fonctionne régulièrement par temps humide. Les dépôts de saletés entre le disque d'entraînement et le carter du plateau de coupe peuvent générer des frictions et entraîner une hausse de la consommation d'énergie.

21 Inspection et maintenance

21.1 Intervalles d'inspection et d'entretien



Les intervalles d'entretien ci-après sont donnés à titre d'exemple et s'appliquent dans des conditions normales de fonctionnement. L'utilisation réelle et votre expérience détermineront la fréquence des travaux d'inspection et d'entretien.

- ▶ Vérifier régulièrement le compteur « Heures tonte » dans le menu « Plus - Informations »,  14.8.

Les jours comprenant des temps actifs :

- ▶ Contrôler visuellement le robot de tonte et la station de base.
- ▶ Vérifier l'heure actuelle et le début de la prochaine étape de tonte sur l'écran.
- ▶ Inspecter la zone de tonte. Enlever les pierres, les morceaux de métal, de verre, de fil ou autres objets qui pourraient être projetés ou expulsés par l'outil de coupe ou interférer avec le fonctionnement du robot de tonte. Parmi les objets courants qui pourraient interférer avec la tonte ou endommager la lame de coupe, on trouve des meubles de jardin, des balles, des tuyaux de jardin, des plantes ornementales, des pots de fleurs, des jouets et d'autres équipements de jardin. Éviter absolument les objets dissimulés ou enterrés dans le gazon (têtes d'arrosage, robinets d'eau, câbles électriques p. ex.). Veiller à ce que ces objets ne se trouvent pas dans la zone de tonte avant de démarrer le fonctionnement du robot de tonte.
- ▶ Vérifier que la batterie est chargée,  12.4.

Toutes les semaines :

- ▶ Nettoyer le robot de tonte et la station de base,  20.
- ▶ Contrôler visuellement que la lame de coupe, la fixation de la lame et le plateau de coupe ne sont pas endommagés (fissures, entailles, cassures, etc.) et usés,  21.2.

Toutes les 200 heures :

- ▶ Remplacer la lame de coupe.

Tous les ans :

- ▶ Confier l'inspection et l'entretien du robot de tonte et de la station de base à un revendeur réparateur STIHL iMOW® agréé après la fin de la saison des tontes.

21.2 Inspection de la lame de coupe

⚠ AVERTISSEMENT

La lame de coupe a des bords tranchants. Tout contact avec la peau provoque des coupures, même si la lame est immobile. Toujours porter des gants de protection épais lors du montage ou de toute autre manipulation de la lame de coupe,  5.3.



⚠ AVERTISSEMENT

Ne jamais utiliser une lame de coupe émoussée ou endommagée. L'utilisation d'une lame émoussée entraîne des vibrations plus importantes, des résultats de coupe médiocres et une usure accrue, en particulier si le robot de tonte est utilisé sur un sol sableux ou fonctionne fréquemment par temps sec. Une lame de coupe endommagée peut vibrer, se fissurer, se casser ou se détacher du robot de tonte, ce qui peut entraîner des blessures graves, voire mortelles ou des dommages matériels. S'assurer que la lame de coupe est affûtée et en bon état avant de démarrer la tonte.

⚠ AVERTISSEMENT

Ne jamais tenter d'affûter la lame de coupe. La lame de coupe doit être remplacée lorsqu'elle est émoussée ou toutes les 200 heures de service, selon le premier de ces deux événements. STIHL recommande de faire remplacer la lame de coupe de l'iMOW® par un revendeur réparateur STIHL iMOW® agréé afin de réduire le risque de blessures graves, voire mortelles dues à une lame de coupe mal montée.

Pour inspecter la lame de coupe :

- ▶ Activer le blocage de l'appareil, .
- ▶ Basculer le robot de tonte sur le côté et l'appuyer contre un mur stable. Nettoyer avec précaution le plateau de coupe et la lame de coupe,  20.

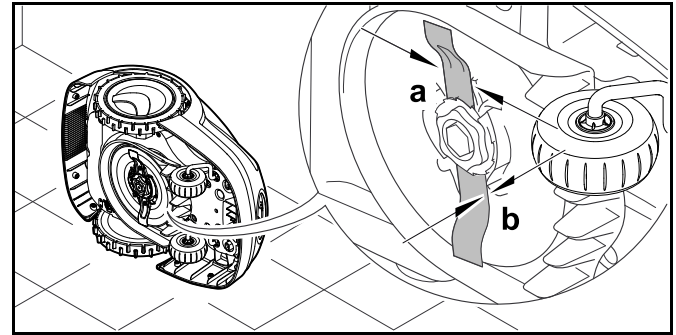

- ▶ Utiliser un pied à coulisse pour contrôler la largeur de la lame. La largeur de la lame doit mesurer au minimum $a = 25 \text{ mm}$ à son emplacement le plus étroit.
- ▶ Utiliser un pied à coulisse pour contrôler l'épaisseur de la lame. L'épaisseur de la lame doit mesurer au minimum $b = 1,3 \text{ mm}$ à son emplacement le plus étroit.
- ▶ Remplacer la lame de coupe si les valeurs mesurées sont en dehors des limites autorisées.

21.3 Remplacement de la lame de coupe

⚠ AVERTISSEMENT

Une lame de coupe fissurée, endommagée ou usée risque de se casser à vitesses élevées et de provoquer des blessures graves ou mortelles. Afin de réduire le risque de blessures dues à des pièces cassées, vérifier l'état de la lame de coupe avant son montage et après cela, à intervalles réguliers. Ne pas monter une lame de coupe lorsqu'elle est usée, cassée ou endommagée.

⚠ AVERTISSEMENT

La lame de coupe a des bords tranchants. Tout contact avec la peau provoque des coupures, même si la lame est immobile. Toujours porter des gants de protection épais lors du montage ou de toute autre manipulation de la lame de coupe,  5.3.

Pour remplacer la lame de coupe :

- ▶ Basculer le robot de tonte sur le côté et l'appuyer contre un mur stable.

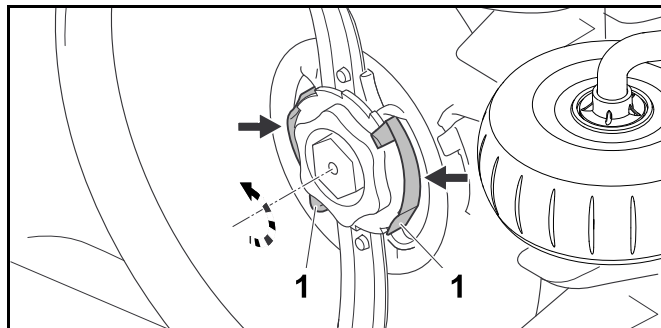

- ▶ D'une main, enfoncer les deux languettes (1) situées sur le disque d'entraînement et les maintenir.
- ▶ Déposer l'écrou de fixation (2) de l'autre main.
- ▶ Déposer la lame de coupe avec l'écrou de fixation.

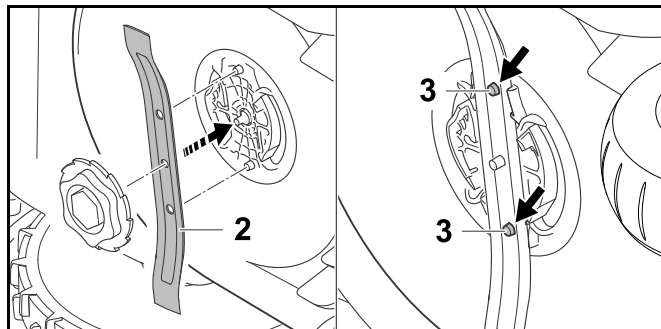

- ▶ Poser la lame de coupe neuve (2) comme indiqué sur la figure ci-dessus. Les ergots (3) doivent s'insérer dans les trous de la lame de coupe.

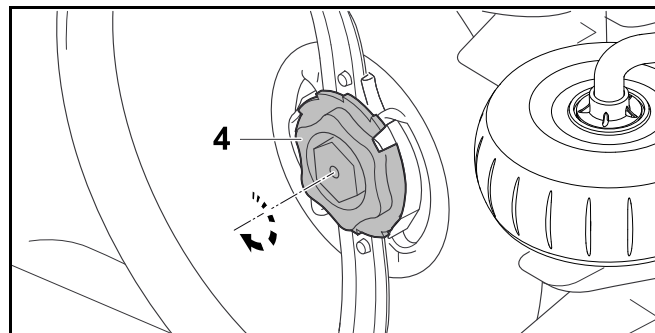

- ▶ Tourner l'écrou de fixation (4) dans le sens des aiguilles d'une montre jusqu'à entendre plusieurs déclics.
- ▶ Confirmer avoir monté une nouvelle lame de coupe dans le menu « Plus - Service », .

21.4 Montage et retrait de la plaque porteuse

21.4.1 Montage du disque d'entraînement

AVERTISSEMENT

Afin de réduire le risque de blessures causées par des objets projetés ou expulsés, ne pas monter un disque d'entraînement usé, cassé ou endommagé.

AVERTISSEMENT

Pour réduire le risque de blessures par lacérations, toujours porter des gants de protection épais lors du montage ou de toute autre manipulation du disque d'entraînement, 5.3.

Pour monter le disque d'entraînement :

- ▶ Basculer le robot de tonte sur le côté et l'appuyer contre un mur.
- ▶ Nettoyer le plateau de coupe à l'aide d'une brosse ou d'un chiffon légèrement humide.

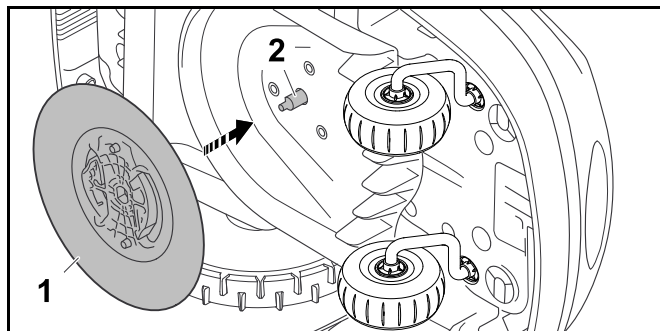

- ▶ Nettoyer l'arbre des lames (2) et le logement sur le disque d'entraînement (1) à l'aide d'une brosse ou d'un chiffon légèrement humide.
- ▶ Enfoncer le disque d'entraînement sur l'arbre des lames.

AVIS

Ne jamais utiliser de tuyau ou de nettoyeur sous pression pour nettoyer le robot de tonte et ne pas l'asperger d'eau ou d'autres liquides. Cela pourrait entraîner des dommages irréversibles.

21.4.2 Dépose du disque d'entraînement



AVERTISSEMENT

Pour réduire le risque de blessures par lacérations, toujours porter des gants de protection épais lors du montage ou de toute autre manipulation du disque d'entraînement,  5.3.

Pour déposer le disque d'entraînement :

- ▶ Basculer le robot de tonte sur le côté et l'appuyer contre un mur.

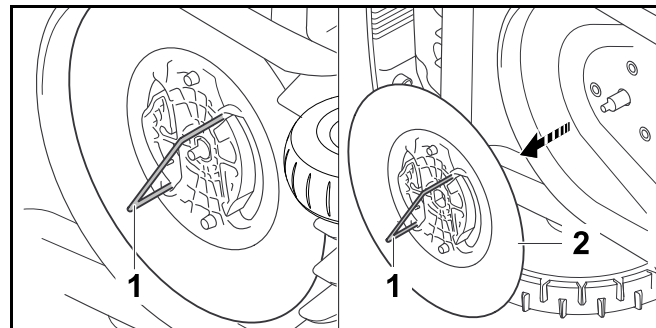



- ▶ Insérer l'outil de dépose du disque d'entraînement (1) dans les ouvertures du disque d'entraînement (2), puis le tourner dans le sens des aiguilles d'une montre jusqu'à ce qu'il s'arrête.
- ▶ Soutenir le robot de tonte avec une main et retirer le disque d'entraînement en tirant sur l'outil de dépose.

22 Guide de dépannage

22.1 Messages

Les messages informent sur les erreurs actives et les recommandations. Ils s'affichent dans une boîte de dialogue.

- ▶ L'utilisateur peut les consulter dans le menu « Messages » en appuyant sur la touche OK,  14.8. Les recommandations et les messages actifs apparaissent aussi dans l'écran statut,  13.2.
- ▶ Ouvrir le message pour afficher le code message, l'heure d'apparition, la priorité et la fréquence d'apparition du message.



Les recommandations de priorité « Faible » ou la désignation « Info » ne nécessitent aucune intervention. Le robot de tonte continue à fonctionner. Elles s'affichent dans l'écran statut, en alternance avec le texte « iMOW® opérationnel ».



Les erreurs de priorité « Moyenne » exigent une intervention de la part de l'utilisateur. Le robot de tonte ne peut être remis en marche qu'une fois l'erreur corrigée. Les erreurs sont également signalées sur l'application iMOW®.



Les erreurs de priorité « Élevée » exigent une intervention de la part d'un revendeur réparateur STIHL iMOW® agréé. Le texte « Contacter votre revendeur iMOW® » s'affiche à l'écran. Le robot de tonte ne peut être remis en marche qu'une fois l'erreur supprimée par un revendeur réparateur STIHL iMOW® agréé. Les erreurs sont également signalées sur l'application iMOW®.

Message	Causes possibles	Solutions
0001 – Perte de données Appuyer sur OK pour valider	– Une mise à jour du logiciel a été effectuée. – Perte de tension. – Erreur du logiciel ou du matériel.	▶ Appuyer sur la touche OK. Le robot de tonte fonctionne avec les réglages par défaut. ▶ Contrôler et, si besoin, rectifier la date, l'heure et le plan de tonte.
0100 – Batterie déchargée Recharger la batterie	Tension batterie trop faible.	▶ Placer le robot de tonte dans la station de base pour recharger la batterie.
0180 – Température basse Platine principale Plage de température inférieure à la limite	Température trop basse à l'intérieur du robot de tonte.	▶ Laisser le robot de tonte se réchauffer à température ambiante.





Message	Causes possibles	Solutions
0181 – Température élevée Platine principale Plage de température dépassée	Température trop élevée à l'intérieur du robot de tonte.	► Laisser refroidir le robot de tonte.
0183 – Température élevée Platine commande de charge Plage de température dépassée	Température trop élevée à l'intérieur du robot de tonte.	► Laisser refroidir le robot de tonte.
0185 – Température élevée Platine commande d'avancement Plage de température dépassée	Température trop élevée à l'intérieur du robot de tonte.	► Laisser refroidir le robot de tonte.
0186 – Température basse Batterie Plage de température inférieure à la limite	Température trop basse à l'intérieur du robot de tonte.	► Laisser le robot de tonte se réchauffer à température ambiante.
0187 – Température élevée Batterie Plage de température dépassée	Température trop élevée à l'intérieur du robot de tonte.	► Laisser refroidir le robot de tonte.
0302 – Défaut mot. entraî. Plage de température dépassée	Température trop élevée dans le moteur d'entraînement gauche.	► Laisser refroidir le robot de tonte.

Message	Causes possibles	Solutions
0305 – Défaut mot. entraî. La roue gauche est coincée	Surcharge au niveau de la roue motrice gauche.	<ul style="list-style-type: none"> ▶ Nettoyer le robot de tonte. ▶ Aplanir les irrégularités (trous, creux) dans la zone de tonte.
0402 – Défaut mot. entraî. Plage de température dépassée	Température trop élevée dans le moteur d'entraînement droit.	<ul style="list-style-type: none"> ▶ Laisser refroidir le robot de tonte.
0405 – Défaut mot. entraî. La roue droite est coincée	Surcharge au niveau de la roue motrice droite.	<ul style="list-style-type: none"> ▶ Nettoyer le robot de tonte. ▶ Aplanir les irrégularités (trous, creux) dans la zone de tonte.
0502 – Défaut moteur tonte Plage de température dépassée	Température trop élevée dans le moteur de tonte.	<ul style="list-style-type: none"> ▶ Laisser refroidir le robot de tonte.
0505 – Défaut moteur tonte Surcharge au niveau du moteur de tonte	<ul style="list-style-type: none"> – Saletés entre le disque d'entraînement et le carter du plateau de coupe. – Impossible de mettre en marche le moteur de tonte. – Surcharge au niveau du moteur de tonte. 	<ul style="list-style-type: none"> ▶ Nettoyer la lame de coupe et le plateau de coupe. ▶ Nettoyer le disque d'entraînement. ▶ Régler une hauteur de coupe supérieure. ▶ Aplanir les irrégularités (trous, creux) dans la zone de tonte.
0701 – Température batterie En dehors plage température	Température trop basse ou trop élevée de la batterie.	<ul style="list-style-type: none"> ▶ Laisser le robot de tonte se réchauffer ou refroidir.
0703 – Batterie déchargée Tension batterie trop faible	Tension batterie trop faible.	<ul style="list-style-type: none"> ▶ Placer le robot de tonte dans la station de base pour recharger la batterie.
0704 – Batterie déchargée Tension batterie trop faible	Tension batterie trop faible.	<ul style="list-style-type: none"> ▶ Placer le robot de tonte dans la station de base pour recharger la batterie.

Message	Causes possibles	Solutions
1000 – Retournement Pente trop abrupte	Le capteur de basculement a détecté un retournement.	<ul style="list-style-type: none"> ▶ Remettre le robot de tonte sur ses roues, contrôler l'absence de dommages et valider le message en appuyant sur la touche OK.
1010 – iMOW® soulevé Appuyer sur OK pour valider	Le robot de tonte a été soulevé par son capot.	<ul style="list-style-type: none"> ▶ Contrôler la mobilité du capot et valider le message en appuyant sur la touche OK.
1030 – Défaut capot Contrôler le capot Appuyer ensuite sur OK	Pas de capot détecté.	<ul style="list-style-type: none"> ▶ Vérifier le capot (mobilité, bonne fixation) et valider le message avec OK.
1120 – Capot bloqué Contrôler le capot Appuyer ensuite sur OK	Détection d'une collision ininterrompue.	<ul style="list-style-type: none"> ▶ Dégager le robot de tonte, enlever l'obstacle ou, si nécessaire, modifier le trajet du fil de délimitation. ▶ Valider le message en appuyant sur la touche OK. ▶ Contrôler la mobilité du capot et valider le message en appuyant sur la touche OK.
	Sol irrégulier sous ou autour de la station de base.	<ul style="list-style-type: none"> ▶ Aplanir le sol sous et autour de la plaque de base de la station de base et valider le message avec OK.
1125 – Éliminer l'obstacle Contrôler pose du fil	Pose imprécise du fil de délimitation.	<ul style="list-style-type: none"> ▶ Contrôler la pose du fil de délimitation et vérifier les distances à l'aide de l'iMOW® Ruler.
1126 – Annuler programmation Échec de la programmation Éliminer l'obstacle	<ul style="list-style-type: none"> – Obstacle dans la zone du fil de délimitation. – Le capot a été soulevé. – Trajet incorrect du fil de délimitation. 	<ul style="list-style-type: none"> ▶ Dégager le robot de tonte, enlever l'obstacle ou modifier le trajet du fil de délimitation si nécessaire. ▶ Contrôler la mobilité du capot. ▶ Aplanir la zone de tonte. ▶ Valider le message en appuyant sur la touche OK. ▶ Redémarrer le parcours test si nécessaire
1127 – Annuler programmation Échec de la programmation	<ul style="list-style-type: none"> – La touche STOP a été actionnée. – Dépassement de la pente autorisée. – Échec de la suppression/l'enregistrement de la cartographie interne de la zone de tonte. – L'arrimage a échoué. 	<ul style="list-style-type: none"> ▶ Valider le message en appuyant sur la touche OK. ▶ Redémarrer le parcours test si nécessaire.

Message	Causes possibles	Solutions
1128 – Trajet retour direct Annuler trajet retour sur fil de délimitation	Impossible de terminer correctement le trajet retour direct.	<ul style="list-style-type: none"> ▶ Valider le message en appuyant sur la touche OK. ▶ Si le problème persiste, contacter un revendeur réparateur STIHL iMOW® agréé.
1130 – Coincé Dégager iMOW® Appuyer ensuite sur OK	<ul style="list-style-type: none"> – Le robot de tonte est coincé. – Les roues motrices patinent. 	<ul style="list-style-type: none"> ▶ Dégager le robot de tonte, aplanir les irrégularités dans la zone de tonte ou modifier le trajet du fil de délimitation. ▶ Nettoyer les roues motrices, empêcher le fonctionnement de l'appareil par temps de pluie si nécessaire. ▶ Valider le message en appuyant sur la touche OK.
1131 – Coincé	Voir message 1130.	▶ Voir message 1130.
1135 – À l'extérieur Placer l'iMOW® dans la zone de tonte	Le robot de tonte est à l'extérieur de la zone de tonte.	▶ Placer le robot de tonte dans la zone de tonte.
1140 – Trop abrupt Contrôler pose du fil	Le capteur de basculement a détecté une pente de plus de 22°.	▶ Modifier le trajet du fil de délimitation et délimiter les zones de la pelouse présentant une pente de plus de 22°.
1160 – Poignée actionnée Appuyer sur OK pour valider	Le robot de tonte a été soulevé par une poignée de transport.	▶ Valider le message en appuyant sur la touche OK.
1170 – Pas de signal Contrôler le signal du fil de délimitation	<ul style="list-style-type: none"> – Le signal du fil n'est plus reçu pendant le fonctionnement. – Le robot de tonte est à l'extérieur de la zone de tonte. – La station de base ou des composants électroniques ont été remplacés. 	<ul style="list-style-type: none"> ▶ Contrôler le raccordement électrique de la station de base. ▶ Contrôler le voyant au niveau de la station de base. Le voyant doit rester allumé en rouge pendant le fonctionnement. ▶ Placer le robot de tonte dans la zone de tonte. ▶ Connecter le robot de tonte et la station de base.
1180 – Arrimer iMOW® Arrimage automatique impossible	<ul style="list-style-type: none"> – La station de base est introuvable. – Un couloir est mal installé. 	<ul style="list-style-type: none"> ▶ Contrôler le voyant au niveau de la station de base et mettre celle-ci en marche si nécessaire. ▶ Installer correctement les couloirs.

Message	Causes possibles	Solutions
1190 – Défaut d'arrimage Station base occupée	Station de base occupée par un deuxième robot de tonte.	▶ Arrimer le robot de tonte lorsque la station de base est à nouveau libre.
1200 – Défaut moteur tonte Démarrage moteur de tonte impossible après 5 fois	<ul style="list-style-type: none"> – Saletés entre le disque d'entraînement et le carter du plateau de coupe. – Impossible de mettre en marche le moteur de tonte. – Surcharge au niveau du moteur de tonte. 	<ul style="list-style-type: none"> ▶ Nettoyer la lame de coupe et le plateau de coupe. ▶ Nettoyer le disque d'entraînement. ▶ Régler une hauteur de coupe supérieure. ▶ Aplanir les irrégularités (trous, creux) dans la zone de tonte.
1210 – Défaut mot. entraî. Roue bloquée	Surcharge au niveau d'une roue motrice.	<ul style="list-style-type: none"> ▶ Nettoyer le robot de tonte. ▶ Aplanir les irrégularités (trous, creux) dans la zone de tonte.
1220 – Pluie détectée Tonte annulée	L'étape de tonte a été annulée ou reportée à cause de la pluie.	▶ Aucune intervention nécessaire ; régler le capteur de pluie si nécessaire.
1230 – Défaut d'arrimage Arrimer iMOW®	La station de base a été trouvée, arrimage automatique impossible.	<ul style="list-style-type: none"> ▶ Contrôler l'arrimage, arrimer manuellement le robot de tonte si nécessaire. ▶ Contrôler le fil de délimitation, veiller à ce que son trajet soit correct dans la zone de la station de base.
2000 – Problème de signal Arrimer iMOW®	Erreur de signal du fil.	▶ Placer le robot de tonte dans la station de base et appuyer sur la touche OK.
2020 – Recommandation Entretien annuel par revendeur spécialisé	Entretien recommandé.	▶ Confier l'appareil à un revendeur réparateur STIHL iMOW® agréé pour l'entretien annuel.
2030 – Batterie Durée de vie autorisée atteinte	Remplacement nécessaire de la batterie.	▶ Faire remplacer la batterie par un revendeur réparateur STIHL iMOW® agréé.
2031 – Panne de charge Contrôler contacts de charge	Impossible de démarrer le processus de charge.	<ul style="list-style-type: none"> ▶ Contrôler les contacts de charge sur la station de base et le robot de tonte, et les nettoyer si nécessaire. ▶ Valider le message en appuyant sur la touche OK.











Message	Causes possibles	Solutions
2032 – Température batterie En dehors plage température	Température trop basse ou trop élevée de la batterie pendant la recharge.	▶ Laisser le robot de tonte se réchauffer ou refroidir.
2040 – Température batterie En dehors plage température	Température trop basse ou trop élevée de la batterie au démarrage de la tonte.	▶ Laisser le robot de tonte se réchauffer ou refroidir.
2050 – Adapter plan tonte Allonger temps actifs	Les temps actifs ont été raccourcis/supprimés ou la durée de tonte prolongée. Les temps actifs enregistrés ne sont pas suffisants pour les étapes de tonte requises.	▶ Prolonger les temps actifs ou réduire la durée de tonte.
2060 – Tonte terminée Appuyer sur OK pour valider	Tonte des zones annexes terminée avec succès.	▶ Placer le robot de tonte dans la zone de tonte et l'arrimer pour recharger la batterie.
2070 – Signal GPS Aucune réception sur le bord	Aucune réception GPS.	▶ Répéter le test du bord,  15.3. ▶ Si le problème persiste, faire contrôler la pose du fil par un revendeur réparateur STIHL iMOW® agréé.
2071 – Signal GPS Aucune réception au point départ 1	Aucune réception GPS.	▶ Changer la position du point de départ 1,  15.6.
2072 – Signal GPS Aucune réception au point départ 2	Aucune réception GPS.	▶ Changer la position du point de départ 2,  15.6.
2073 – Signal GPS Aucune réception au point départ 3	Aucune réception GPS.	▶ Changer la position du point de départ 3,  15.6.
2074 – Signal GPS Aucune réception au point départ 4	Aucune réception GPS.	▶ Changer la position du point de départ 4,  15.6.
2075 – Signal GPS Pas de réception dans zone souhaitée	Aucune réception GPS.	▶ Redéfinir la zone souhaitée dans l'application iMOW®. Veiller à ce que la zone souhaitée et le fil de délimitation se chevauchent.

Message	Causes possibles	Solutions
2076 – Signal GPS Zone souhaitée introuvable	Impossible de trouver la zone souhaitée lors du déplacement de l'appareil le long du bord.	► Redéfinir la zone souhaitée dans l'application iMOW®. Veiller à ce que la zone souhaitée et le fil de délimitation se chevauchent.
2077 – Zone souhaitée Zone souhaitée hors de la zone retour	La zone souhaitée se situe en dehors de la zone de tonte enregistrée.	► Redéfinir la zone souhaitée dans l'application iMOW®. Veiller à ce que la zone souhaitée et le fil de délimitation se chevauchent.
2080 – Réseau Pas de réception LTE	Aucune réception mobile.	► Contacter un revendeur réparateur STIHL iMOW® agréé.
2090 – Module radio Contacter votre revendeur spécialisé	La communication est brouillée avec le module radio.	Aucune intervention nécessaire, le micrologiciel est mis à jour automatiquement. ► Si le problème persiste, contacter un revendeur réparateur STIHL iMOW® agréé.
2100 – Protect. GPS À l'extérieur de la zone retour Appareil bloqué	Le robot de tonte a été retiré de la zone de tonte enregistrée.	► Placer le robot de tonte dans la zone retour et saisir le code PIN. ► Ou bien entrer le code PIN et procéder à une réinstallation.
2110 – Protect. GPS Nouvel emplacement Réinstallation requise	Le robot de tonte a été mis en marche sur une autre zone de tonte. Le signal du fil de la deuxième station de base est déjà enregistré.	► Procéder à une réinstallation.
2400 – Réinitialisation réussie de l'iMOW® à ses réglages standard usine	Le robot de tonte a été réinitialisé à ses réglages standard usine.	► Valider le message en appuyant sur la touche OK.
4000 – Erreur de tension Sur- ou sous-tension de la batterie	Sur- ou sous-tension de la batterie.	► Si le problème persiste, contacter un revendeur réparateur STIHL iMOW® agréé.
4001 – Défaut température En dehors plage température	Température trop basse ou trop élevée de la batterie ou à l'intérieur de l'appareil.	► Laisser le robot de tonte se réchauffer ou refroidir.
4002 – Retournement	Voir message 1000.	► Voir message 1000.
4003 – Capot soulevé Contrôler le capot Appuyer ensuite sur OK	Le capot a été soulevé.	► Contrôler le capot et valider le message en appuyant sur la touche OK.



















Message	Causes possibles	Solutions
4004 – Temps freinage entraîné dépassé Appuyer sur OK pour valider	<ul style="list-style-type: none"> – Erreur d'exécution du programme. – Le fil de délimitation est mal installé. – Obstacles dans la zone du fil de délimitation. 	<ul style="list-style-type: none"> ▶ Valider le message en appuyant sur la touche OK. ▶ Contrôler l'installation du fil de délimitation. ▶ Éliminer tous les obstacles dans la zone de tonte.
4005 – Temps freinage lame dépassé Appuyer sur OK pour valider	<ul style="list-style-type: none"> – Erreur d'exécution du programme. – Panne de courant pendant le fonctionnement automatique. 	<ul style="list-style-type: none"> ▶ Valider le message en appuyant sur la touche OK. ▶ Contrôler le raccordement électrique de la station de base. Le voyant doit rester allumé en rouge pendant le fonctionnement.
4006 – Processus de charge interrompu Appuyer sur OK pour valider	<ul style="list-style-type: none"> – Erreur d'exécution du programme. – Panne de courant pendant le fonctionnement automatique. – Le robot de tonte a quitté la station de base. 	<ul style="list-style-type: none"> ▶ Valider le message en appuyant sur la touche OK. ▶ Contrôler le raccordement électrique de la station de base. Le voyant doit rester allumé en rouge pendant le fonctionnement. ▶ Contrôler la position de la station de base.
4008 – Volet non fermé Appuyer sur OK pour valider	<ul style="list-style-type: none"> – Position du volet mal détectée. – Erreur de transmission du signal de capteur. 	<ul style="list-style-type: none"> ▶ Valider le message en appuyant sur la touche OK. ▶ Ouvrir et refermer le volet. ▶ Si le problème persiste, contacter un revendeur réparateur STIHL iMOW® agréé.
4016 – Anomalie capteur touche STOP Appuyer sur OK pour valider	<ul style="list-style-type: none"> – Erreur d'exécution du programme. 	<ul style="list-style-type: none"> ▶ Valider le message en appuyant sur la touche OK.
4027 – Touche STOP actionn. Appuyer sur OK pour valider	La touche STOP a été actionnée.	<ul style="list-style-type: none"> ▶ Valider le message en appuyant sur la touche OK.

22.2 Robot de tonte









Toujours activer le blocage de l'appareil avant de procéder à des travaux d'inspection, de nettoyage ou de maintenance.

État	Causes possibles	Solutions
Le robot de tonte fonctionne au mauvais moment.	Mauvais réglage de la date et de l'heure.	► Régler l'heure et la date,  15.2.
	Mauvais réglage des temps actifs.	► Régler les temps actifs,  14.6.
	Le robot de tonte a été mis en marche par des personnes non autorisées.	► Régler le niveau de sécurité « Moyenne » ou « Élevée »,  15.4.
Le robot de tonte ne fonctionne pas pendant un temps actif.	Charge en cours de la batterie.	► Laisser la batterie finir de se recharger,  12.4.
	Commande automatique désactivée.	► Activer la commande automatique,  15.2.
	Temps actif désactivé.	► Activer le temps actif,  14.6.
	Pluie détectée.	► Régler le capteur de pluie,  .
	La durée de tonte hebdomadaire a été atteinte, aucune autre étape de tonte n'est requise cette semaine.	► Aucune autre intervention requise, les étapes de tonte sont réparties automatiquement sur la semaine. Si nécessaire, démarrer l'étape de tonte avec le menu « Départ »,  14.3.
	Un message est actif.	► Corriger l'erreur affichée et valider le message en appuyant sur la touche OK.
Le robot de tonte ne tond pas après activation du menu « Départ ».	– La station de base n'est pas branchée sur le secteur.	► Contrôler l'alimentation électrique de la station de base,  10.3.
	– Robot de tonte trop chaud/trop froid.	► Laisser le robot de tonte se réchauffer ou refroidir progressivement à des températures ambiantes comprises entre 10 °C et 20 °C (50 °F à 68 °F).
	– Panne de courant.	► Contrôler l'alimentation électrique.
Le robot de tonte ne tond pas après activation du menu « Départ ».	Charge insuffisante de la batterie.	► Recharger la batterie,  12.4.
	Pluie détectée.	► Régler le capteur de pluie,  .
	Un message est actif.	► Corriger l'erreur affichée et valider le message en appuyant sur la touche OK.
	Quelqu'un a appuyé deux fois sur la touche ON/OFF/Début située sur la station de base. Appel retour actif.	► Appuyer deux fois sur la touche ON/OFF/Début pour désactiver l'appel retour ou exécuter à nouveau la commande après l'arrimage de l'appareil.













Toujours activer le blocage de l'appareil avant de procéder à des travaux d'inspection, de nettoyage ou de maintenance.

État	Causes possibles	Solutions
Le robot de tonte ne fonctionne pas et l'écran n'affiche rien.	<ul style="list-style-type: none"> – Appareil en mode veille. – Batterie déchargée. 	<ul style="list-style-type: none"> ▶ Appuyer sur n'importe quelle touche pour faire sortir le robot de tonte du mode veille. L'écran statut s'affiche,  13.2. ▶ Si le robot de tonte ne fonctionne toujours pas, faire remplacer la batterie par un revendeur réparateur STIHL iMOW® agréé.
Le robot de tonte fait du bruit et vibre.	Lame de coupe endommagée.	▶ Remplacer la lame de coupe et enlever les obstacles sur la pelouse,  21.3.
	Plateau de coupe fortement encrassé.	▶ Nettoyer le plateau de coupe,  20.
Mauvais résultat de tonte ou de mulching.	Hauteur de gazon trop élevée par rapport à la hauteur de coupe.	▶ Régler la hauteur de coupe,  17.4.
	Gazon très humide.	<ul style="list-style-type: none"> ▶ Régler le capteur de pluie,  . ▶ Modifier les temps actifs,  14.6.
	Lame de coupe émoussée ou usée.	▶ Remplacer la lame de coupe,  21.3.
	Temps actifs insuffisants, durée de tonte trop courte.	<ul style="list-style-type: none"> ▶ Prolonger ou compléter les temps actifs,  14.6. ▶ Prolonger la durée de tonte,  .
	Mauvais réglage de la superficie de la zone de tonte.	▶ Créer un nouveau plan de tonte,  14.5.
	Longues phases pluvieuses.	<ul style="list-style-type: none"> ▶ Autoriser la tonte par temps de pluie,  . ▶ Prolonger les temps actifs,  14.6.
Affichage en langue étrangère.	Le réglage de la langue a été modifié.	▶ Régler la langue,  .
Des marques marron (terreuses) apparaissent sur la zone de tonte.	Durée de tonte trop longue par rapport à la zone de tonte.	▶ Réduire la durée de tonte,  14.6.
	Fil de délimitation posé dans un rayon trop étroit.	▶ Rectifier le cheminement du fil de délimitation,  10.4.
	Mauvais réglage de la superficie de la zone de tonte.	▶ Créer un nouveau plan de tonte,  14.5.
Étapes de tonte nettement plus courtes qu'habituellement.	Gazon très haut ou trop humide.	<ul style="list-style-type: none"> ▶ Régler la hauteur de coupe,  17.4. ▶ Régler le capteur de pluie,  . ▶ Modifier les temps actifs,  14.6.







Toujours activer le blocage de l'appareil avant de procéder à des travaux d'inspection, de nettoyage ou de maintenance.

État	Causes possibles	Solutions
	Appareil (plateau de coupe, roues motrices) fortement encrassé.	► Nettoyer l'appareil,  20.
	Batterie à la fin de sa durée de vie.	► Faire remplacer la batterie par un revendeur réparateur STIHL iMOW® agréé.
Le robot de tonte est arrimé, la batterie ne se recharge pas.	La batterie n'a pas besoin d'être rechargée.	► Aucune intervention nécessaire. La batterie est rechargée automatiquement une fois que la tension définie n'est plus atteinte.
	La station de base n'est pas branchée sur le secteur.	► Contrôler l'alimentation électrique de la station de base,  10.3.
	Arrimage incorrect.	► Placer le robot de tonte dans la zone de tonte et le renvoyer à la station de base ( 14.4), contrôler ensuite son arrimage. Si nécessaire, rectifier la position de la station de base,  10.3.
	Corrosion des contacts de charge.	► Faire remplacer les contacts de charge par un revendeur réparateur STIHL iMOW® agréé.
L'arrimage ne fonctionne pas.	Zone irrégulière sous ou autour de la station de base.	► Aplanir les irrégularités dans la zone située sous et autour de la station de base.
	La plaque de base de la station de base est tordue.	► Installer la station de base à plat et de niveau.
	Roues motrices ou plaque de base encrassée(s).	► Nettoyer les roues motrices, ainsi que la plaque de base de la station de base,  20.
	Pose incorrecte du fil de délimitation au niveau de la station de base.	► Reposer le fil de délimitation. Veiller à son cheminement correct au niveau de la station de base,  10.4.
	Extrémités du fil de délimitation non raccourcies.	► Raccourcir le fil de délimitation comme décrit et le poser sans réserve de fil. Ne pas enrôler les extrémités qui dépassent,  10.5.
Le robot de tonte passe à côté de la station de base et s'arrime de travers.	Signal du fil perturbé.	► Reconnecter le robot de tonte et la station de base. Veiller à ce que le robot de tonte soit bien droit dans la station de base pour la connexion.
	Pose incorrecte du fil de délimitation au niveau de la station de base.	► Reposer le fil de délimitation. Veiller à son cheminement correct au niveau de la station de base,  10.4. ► Contrôler le bon branchement des extrémités du fil de délimitation sur la station de base,  10.5.

Toujours activer le blocage de l'appareil avant de procéder à des travaux d'inspection, de nettoyage ou de maintenance.

État	Causes possibles	Solutions
Le robot de tonte a franchi le fil de délimitation.	Pose incorrecte du fil de délimitation, distances non respectées.	► Contrôler la pose du fil de délimitation,  10.7.
	Trop forte inclinaison dans la zone de tonte.	► Vérifier les distances à l'aide de l'iMOW® Ruler,  11.3.
	Champs d'interférence influant sur le robot de tonte.	► Contacter un revendeur réparateur STIHL iMOW® agréé.
Le robot de tonte est souvent coincé.	Hauteur de coupe trop basse.	► Augmenter la hauteur de coupe,  17.4.
	Roues motrices encrassées.	► Nettoyer les roues motrices,  20.
	Creux ou obstacles dans la zone de tonte.	► Aplanir les trous dans la zone de tonte, installer des îlots de blocage autour des obstacles tels que les racines apparentes, enlever les obstacles.
Le capteur d'obstacles ne s'active pas lorsque le robot de tonte rencontre un obstacle.	Obstacle bas (moins de 10 cm de haut (3,9 in.)).	► Enlever l'obstacle ou le délimiter par un îlot de blocage,  11.6.
	L'obstacle n'est pas fixé au sol (fruit tombé ou balle de tennis, par exemple).	► Démarrer toutes les étapes de tonte au niveau de la station de base dans des zones de tonte adéquates,  15.6.
Traces de pneus sur le bord de la zone de tonte.	Tonte du bord trop fréquente.	► Désactiver la tonte du bord ou la limiter à une fois par semaine,  15.3.
	Points de départ utilisés.	► Démarrer toutes les étapes de tonte au niveau de la station de base dans des zones de tonte adéquates,  15.6.
	Durée de tonte trop longue.	► Réduire la durée de tonte,  .
	Batterie très souvent rechargée vers la fin de sa durée de vie.	► Faire remplacer la batterie par un revendeur réparateur STIHL iMOW® agréé.
	Trajet retour décalé (corridor) non activé.	► Activer le trajet retour décalé,  15.3.
Herbe non tondue sur le bord de la zone de tonte.	Tonte du bord désactivée.	► Tondre le bord une fois à deux fois par semaine,  15.3.
	Pose imprécise du fil de délimitation.	► Contrôler la pose du fil de délimitation,  10.7. ► Vérifier les distances à l'aide de l'iMOW® Ruler,  11.3.
	Herbe située hors du rayon d'action de la lame de coupe.	► Traiter les zones non tondues à intervalles réguliers à l'aide d'un coupe-bordures.

Toujours activer le blocage de l'appareil avant de procéder à des travaux d'inspection, de nettoyage ou de maintenance.

État	Causes possibles	Solutions
Pas de signal du fil.	Station de base éteinte – le voyant est éteint.	▶ Allumer la station de base,  12.
	La station de base n'est pas raccordée à une prise de courant – le voyant est éteint.	▶ Contrôler l'alimentation électrique de la station de base,  10.3.
	Le fil de délimitation n'est pas raccordé à la station de base – le voyant rouge clignote.	▶ Raccorder le fil de délimitation à la station de base,  10.5.
	Fil de délimitation interrompu – le voyant rouge clignote.	▶ Chercher la rupture du fil ( 22.3), réparer ensuite le fil de délimitation à l'aide de connecteurs de fil,  11.14.
	Le robot de tonte et la station de base ne sont pas connectés.	▶ Connecter le robot de tonte et la station de base,  .
	Erreur du système électronique.	▶ Contacter un revendeur réparateur STIHL iMOW® agréé.
	Fil de délimitation installé trop court – le voyant rouge clignote rapidement à intervalles réguliers,  12.1.	▶ Installer le module petits terrains AKM 100 de STIHL. ▶ Contacter un revendeur réparateur STIHL iMOW® agréé.
Le robot de tonte ne reçoit aucun signal GPS.	La connexion aux satellites est en train d'être établie.	Aucune autre action nécessaire. L'établissement de la connexion peut prendre quelques minutes.
	3 satellites ou moins dans le rayon d'action.	Aucune autre action nécessaire. L'établissement de la connexion peut prendre quelques minutes.
	Aucun signal GPS.	▶ Contourner ou retirer les obstacles à la réception du signal (par exemple arbres, auvents).
Impossible d'accéder au robot de tonte à l'aide de l'application iMOW®.	Module radio inactif.	Le module radio est désactivé pendant l'établissement de la connexion, puis il est réactivé et le robot de tonte devient ainsi de nouveau accessible.
	Robot de tonte en mode veille.	▶ Activer le robot de tonte en appuyant sur une touche, régler le mode énergie « Standard ».
	Smartphone ou tablette non connecté(e) à Internet.	▶ Connecter l'appareil sur lequel l'application est installée à Internet.
	Mauvaise adresse e-mail attribuée au robot de tonte.	▶ Rectifier l'adresse e-mail.

Toujours activer le blocage de l'appareil avant de procéder à des travaux d'inspection, de nettoyage ou de maintenance.

État	Causes possibles	Solutions
Impossible de créer la cartographie interne pour la fonction de trajet retour direct.	Parcours test interrompu ou annulé.	► Répéter le parcours test. 📖 15.7
	Pose imprécise du fil de délimitation.	► Contrôler la pose du fil de délimitation, 📖 .
	Le robot de tonte a franchi le fil de délimitation.	► Contrôler la pose du fil de délimitation, 📖 .

22.3 Recherche d'une rupture du fil

Le voyant sur la station de base clignote en rouge lorsqu'il y a une rupture du fil de délimitation.

Les consignes ci-après décrivent comment rechercher une rupture du fil dans le sens des aiguilles d'une montre, c.-à-d. si l'on parcourt le fil de délimitation dans le sens des aiguilles d'une montre en partant face aux contacts de charge de la station de base. Il est également possible d'effectuer la recherche dans le sens inverse des aiguilles d'une montre si nécessaire. Toutefois, en cas de recherche dans le sens inverse des aiguilles d'une montre, il faut débrancher l'extrémité droite du fil de délimitation.

AVERTISSEMENT

Afin de réduire le risque de choc électrique, toujours débrancher le bloc d'alimentation de la prise de courant avant de retirer le couvercle de la station de base.

Pour trouver une rupture du fil :

- ▶ Appuyer une fois sur la touche ON-OFF/Début de la station de base pour activer la recherche d'une rupture du fil. Le voyant sur la station de base continue de clignoter en rouge pendant l'activation de la fonction de recherche.

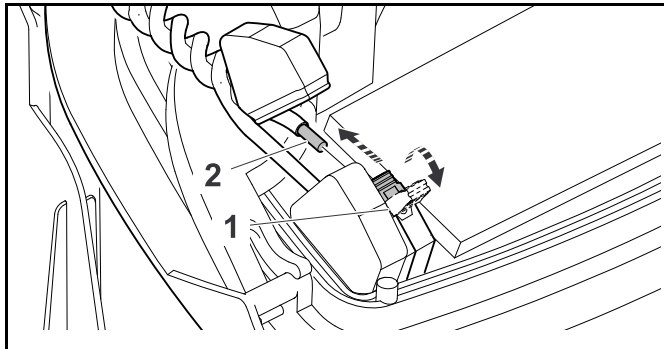

- ▶ Débrancher le bloc d'alimentation de la prise de courant.
- ▶ Retirer le couvercle de la station de base et ouvrir le panneau.
- ▶ Presser et ouvrir le levier de serrage gauche (1).
- ▶ Déposer l'extrémité gauche dénudée du fil de délimitation (2).

- ▶ Fermer le levier de serrage (1).
- ▶ Fermer le panneau et remettre en place le couvercle de la station de base.

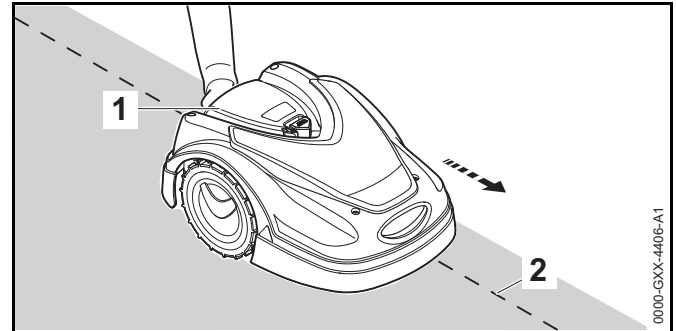

- ▶ Dans le menu « Service », sélectionner l'entrée « Chercher rupture fil » et appuyer sur la touche OK.
- ▶ Soulever légèrement le robot de tonte par la poignée de transport arrière (1) et délester les roues motrices. Pousser l'appareil, appuyé sur ses roues avant. Suivre le fil de délimitation (2).
- ▶ En partant de la station de base, longer le bord de la zone de tonte dans le sens des aiguilles d'une montre avec le robot de tonte (1). Veiller à ce que le fil de délimitation (2) passe sous le capteur de fil du robot de tonte. Les capteurs de fil sont installés à un emplacement protégé, à gauche et à droite de la partie avant du robot de tonte.
- ▶ Pendant la recherche d'une rupture du fil, la puissance du signal est affichée sur l'écran. Les capteurs de fil sont positionnés de façon optimale au-dessus du fil de délimitation lorsque cette valeur est à son maximum.



Si les capteurs de fil reçoivent correctement le signal du fil, l'écran affiche ce symbole.



Dans la zone de la rupture du fil, la puissance du signal diminue et l'écran affiche ce symbole.

- ▶ Réparer la rupture du fil à l'aide d'un connecteur de fil,  11.14. Si nécessaire, modifier le trajet du fil de délimitation pour éviter la source à l'origine de la rupture du fil.

AVIS

S'il s'avère impossible de trouver une rupture du fil comme décrit, contacter un revendeur réparateur STIHL iMOW® agréé.

23 Spécifications

23.1 Robot de tonte STIHL RMI 422.2 PC (iMOW®)

RMI = Robot de tonte automatique à batterie.

- Largeur de coupe : 20 cm (7,9 in.)
- Hauteur de coupe : de 20 mm à 60 mm (0,79 in. à 2,4 in.)
- Vitesse de la lame de coupe : 4450 tr/min
- Poids : 10 kg (19,8 lbs.)
- Isolation : classe III (conçu pour être alimenté par une source d'énergie séparée/très basse tension de sécurité (TBTS))
- Indice de protection : IPX4 (protégé contre les éclaboussures et projections d'eau provenant de n'importe quelle direction)
- Plage de températures ambiantes admissible pendant l'utilisation : de 5 °C à 40 °C (41 °F à 104 °F)
- Plage de températures ambiantes admissible pendant l'entreposage : de 0 °C à 50 °C (32 °F à 122 °F)
- Bandes de fréquences radio mobiles prises en charge : E-GSM-900, DCS-1800
- Puissance d'émission maximale rayonnée :
 - E-GSM-900 : de 880 à 915 MHz, 33,0 dBm
 - DCS-1800 : de 1710 à 1785 MHz, 30,0 dBm
 - LTE-CAT-M1 : de 698 à 960 MHz, 23,0 dBm
 - LTE-CAT-M1 : de 1710 à 2170 MHz, 23,0 dBm

- Plage de fréquences du fil de délimitation et des boucles de recherche : de 1 kHz à 90 kHz
- Intensité maximale de champ magnétique : < 72 µA/m

23.2 Batterie STIHL AAI 100.0

Méthode de recharge homologuée : station de base STIHL ADO 402 en combinaison avec un bloc d'alimentation OWA-60U-27VCAM

- Technologie de la batterie : lithium-ion
- Tension : 18,5 V
- Capacité nominale en Ah¹: 4,5 Ah
- Énergie stockée en Wh²: 83 Wh
- Poids en kg : 0,8 kg (3,1 lbs.)
- Plage de températures ambiantes admissibles pendant l'utilisation ou l'entreposage : de -10 °C à 50 °C (14 °F à 122 °F)

23.3 Station de base STIHL ADO 402 et bloc d'alimentation OWA-60U-27VCAM

Station de base STIHL ADO 402

- Bloc d'alimentation agréé : bloc d'alimentation OWA-60U-27VCAM.
- Tension : 27 V
- Ampérage : 2,3 A
- Isolation : classe III (conçu pour être alimenté par une source d'énergie séparée/très basse tension de sécurité (TBTS))
- Indice de protection : IPX4 (protégé contre les éclaboussures et projections d'eau provenant de n'importe quelle direction)

¹ Capacité nominale calculée conformément à la norme CEI 61960. L'énergie exploitable dont disposera l'utilisateur sera inférieure.

² L'énergie stockée est mentionnée sur la batterie, conformément aux indications du fabricant des cellules. L'énergie exploitable dont disposera l'utilisateur sera inférieure.

- Poids : 2,7 kg (6,0 lbs)
- Plage de températures ambiantes admissibles pendant l'utilisation ou l'entreposage : de 0 °C à 50 °C (32 °F à 122 °F)

Bloc d'alimentation OWA-60U-27VCAM

À utiliser uniquement avec la station de base STIHL ADO 402.

- Tension d'entrée : 110 V à 240 V
- Fréquence : 50 Hz à 60 Hz
- Tension de sortie : 27 V
- Isolation : Classe II (double isolation)
- Indice de protection pour groupe d'alimentation : IP67 (protégé totalement contre la pénétration de poussières)
- Plage de températures ambiantes admissibles pendant l'utilisation ou l'entreposage : de 0 °C à 50 °C (32 °F à 122 °F)

23.4 Symboles sur le robot de tonte, la batterie, la station d'accueil et l'alimentation électrique

Symbole	Explication
V	Volt
Hz	Hertz
A	Ampère
Ah	Ampère-heure
W	Watt
Wh	Watt-heure
AC	Courant alternatif
IP	Degré de protection électrique



Largeur de coupe de la lame de tonte en centimètres



Les produits STIHL ne doivent pas être jetés avec les ordures ménagères, mais uniquement mis au rebut conformément aux lois et réglementations locales, nationales et fédérales et selon les indications figurant dans le présent manuel, 25.

Courant continu



Nombre de cellules et énergie stockée selon les spécifications du fabricant des cellules. L'énergie utilisable sera réduite.



Le scellé de la RBRC indique que le recyclage de la batterie a été prépayé par STIHL.



Isolation : Classe III (conçu pour être alimenté depuis une source d'énergie séparée / à très basse tension de sécurité (TBTS))



Marque de certification/liste UL.



Marque de certification/liste UL.



Niveau de rendement énergétique.

23.5 Améliorations technologiques

STIHL a pour philosophie l'amélioration constante de tous ses produits. Il en résulte occasionnellement des modifications et des améliorations technologiques. Par conséquent, certains changements, modifications et améliorations peuvent ne pas être couverts dans le présent manuel. Si les caractéristiques de fonctionnement ou l'aspect de votre appareil diffèrent de celles décrites dans le présent manuel, veuillez contacter le distributeur STIHL dans votre région pour obtenir de l'assistance.

23.6 Déclaration de conformité FCC 15 et déclarations ISED

Cet appareil contient un émetteur (IC ID : 8595A-2AGQN4NNN) qui est conforme à la partie 15 des règlements de la FCC et au RSS d'Industrie Canada.

L'utilisation est soumise aux deux conditions suivantes :

- cet appareil ne risque pas de causer des interférences préjudiciables.
- cet appareil doit accepter toute interférence reçue, y compris les interférences qui peuvent provoquer un fonctionnement non souhaité.

Remarque : Cet équipement a été soumis à essai et constaté conforme aux limites pour un appareil numérique de Classe B, en vertu de la partie 15 des règles FCC. Ces limites sont conçues pour apporter une protection raisonnable contre les interférences préjudiciables dans une installation résidentielle. Cet équipement génère, utilise et peut émettre de l'énergie en radiofréquence et, s'il n'est pas installé et utilisé conformément aux instructions, peut causer des interférences préjudiciables aux radiocommunications. Il n'existe cependant aucune garantie que des interférences ne se produiront pas dans une installation particulière.

Si cet équipement provoque des interférences préjudiciables à la réception de radio ou de télévision, ce qui peut être déterminé par l'arrêt et la mise en marche de l'équipement, l'utilisateur est encouragé à essayer de corriger les interférences en prenant l'une des mesures suivantes :

- réorienter ou déplacer l'antenne de réception,
- accroître la séparation entre l'équipement et le récepteur,
- raccorder l'équipement à une prise électrique se trouvant sur un circuit différent de celui sur lequel est branché le récepteur,
- demander de l'aide à un distributeur agréé STIHL ou à un technicien radio/TV expérimenté.

N'apporter aucune modification ni transformation à ce produit, quelle qu'elle soit, à moins qu'elle soit spécifiquement autorisée dans le présent manuel, car celle-ci pourrait annuler votre autorisation d'utiliser ce produit.

Cet appareil numérique de classe B est conforme à la norme canadienne ICES-003

24 Pièces de rechange et équipement

24.1 Pièces de rechange originales STIHL

STIHL recommande d'utiliser des pièces de rechange originales STIHL. Les pièces STIHL authentiques peuvent être identifiées par le numéro de référence STIHL, le logo **STIHL** et, dans certains cas, par le symbole des pièces STIHL . Sur les petites pièces, seul le symbole peut figurer.

24.2 Pièces de rechange et accessoires standard

Pièces de rechange

- Lame de coupe : 6301 702 0101

Accessoires

- Kit S Kit d'installation pour les zones de tonte dont la superficie ne dépasse pas 500 m² (600 sq yd) (contient 150 piquets de fixation AFN 075.0, 3 connecteurs de fil ADV 010.0)
- Kit L Kit d'installation pour les zones de tonte dont la superficie est comprise entre 2 000 et 4 000 m² (0,5 acre à 1 acre) (contient 375 piquets de fixation AFN 075.0, 7 connecteurs de fil ADV 010.0)
- Module pour petits terrains STIHL AKM 100.0 pour les zones de tonte dont la longueur totale du fil de délimitation est inférieure à 80 m (262 ft.)

25 Élimination

25.1 Mise au rebut du robot de tonte, de la station de base et du bloc d'alimentation

AVERTISSEMENT

Même si la batterie lithium-ion intégrée dans le robot de tonte semble déchargée, elle ne peut jamais être totalement à plat et risque de provoquer encore un dangereux courant de court-circuit. Manipuler une batterie déchargée/à plat avec précaution. Si elle est endommagée ou soumise à de fortes températures, elle risque de fuir, de générer de la chaleur, de s'enflammer ou d'exploser.

Les produits STIHL ne doivent pas être jetés dans les ordures ménagères ou mis au rebut d'une autre manière que celle décrite dans le présent manuel.

- ▶ Apporter le robot de tonte à un revendeur réparateur STIHL iMOW® agréé qui se chargera de déposer et de recycler la batterie intégrée.
- ▶ Apporter la station de base, le bloc d'alimentation, les accessoires et l'emballage à un centre agréé de collecte des déchets en vue de leur recyclage dans le respect de l'environnement.
- ▶ Respecter toutes les dispositions et réglementations fédérales, régionales et locales.
- ▶ Contacter un revendeur réparateur STIHL iMOW® agréé pour obtenir les informations les plus récentes sur la mise au rebut et le recyclage.



STIHL s'engage à développer des produits respectant l'environnement. Cet engagement ne s'arrête pas quand le revendeur réparateur STIHL iMOW® agréé transmet le produit en aval. STIHL s'est associé à l'organisme RBRC (Rechargeable Battery Recycling Corporation, Société de recyclage des piles rechargeables) pour promouvoir la collecte et le recyclage des batteries lithium-ion STIHL usagées aux États-Unis et au Canada.

Le sceau RBRC indique que STIHL a payé à l'avance pour le recyclage des batteries. RBRC dispose d'un numéro vert gratuit (1-800-822-8837) qui vous fournit des informations sur les points de recyclage des batteries et les interdictions ou restrictions en matière de mise au rebut des batteries dans votre région.

26 Exemples d'installation

26.1 Exemples d'installation

Zone de tonte rectangulaire avec un arbre et piscine :

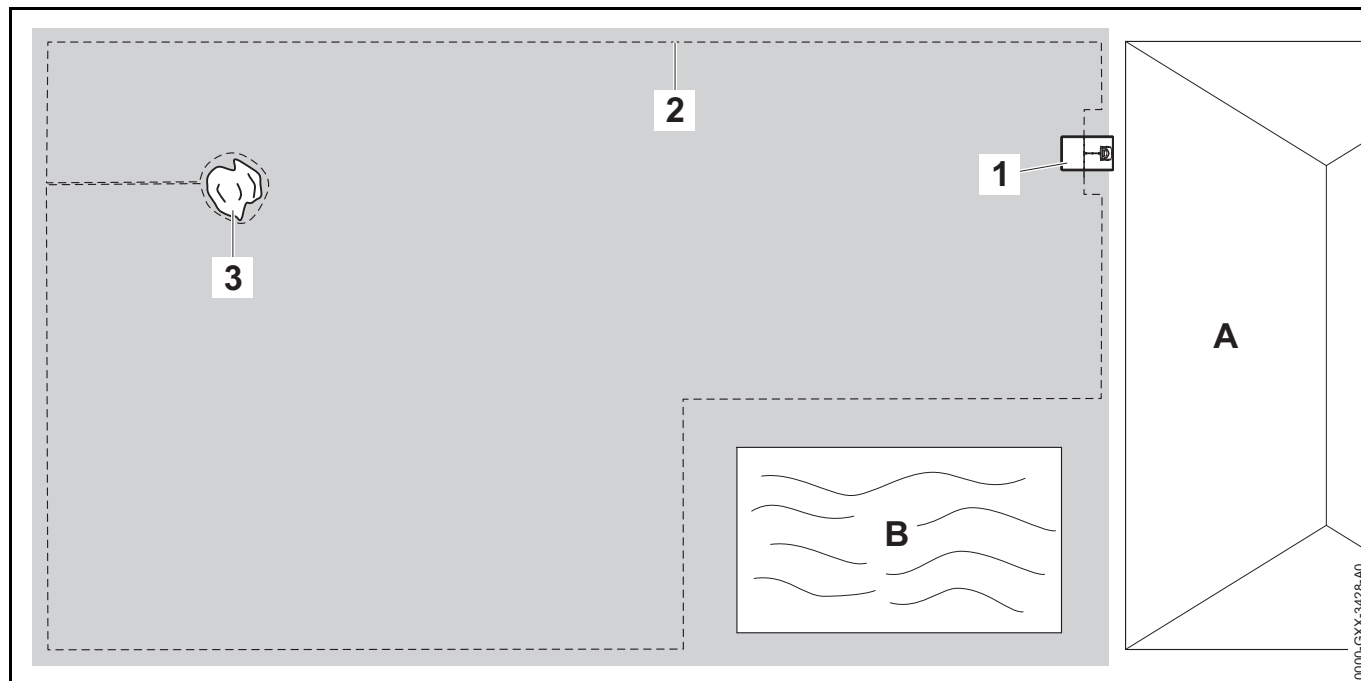

- **Station d'accueil** : Emplacement (1) à proximité de la maison (A).
- **Zone restreinte** : Installation autour de l'arbre isolé (3), en se basant sur une section de liaison posée perpendiculairement au périmètre de la zone de tonte.
- **Piscine** : Distance entre le fil périmétrique (2) et la piscine (B) : 3,3 ft. (1 m).
- **Dégagements du fil** :
 - Dégagement des obstacles sur lesquels il est possible de circuler, comme les patios et les sentiers, avec une différence de hauteur maximale de +/- 0,4 in. entre la surface de pelouse et l'obstacle. (1 cm) : 0 in. (0 cm)
 - Dégagement par rapport aux obstacles hauts : 11 in. (28 cm)
 - Dégagement par rapport à l'arbre : 11 in. (28 cm)
 - Dégagement par rapport à la piscine : 3,3 ft. (1 m)
- **Programmation** : Aucune modification supplémentaire n'est nécessaire après la définition de la taille de la zone de tonte.

- **Particularités** : Les zones non tondues autour de la piscine doivent être tondues manuellement avec un coupe-herbe adapté ou un autre outil.

Zone de tonte en forme de U avec plusieurs arbres isolés :

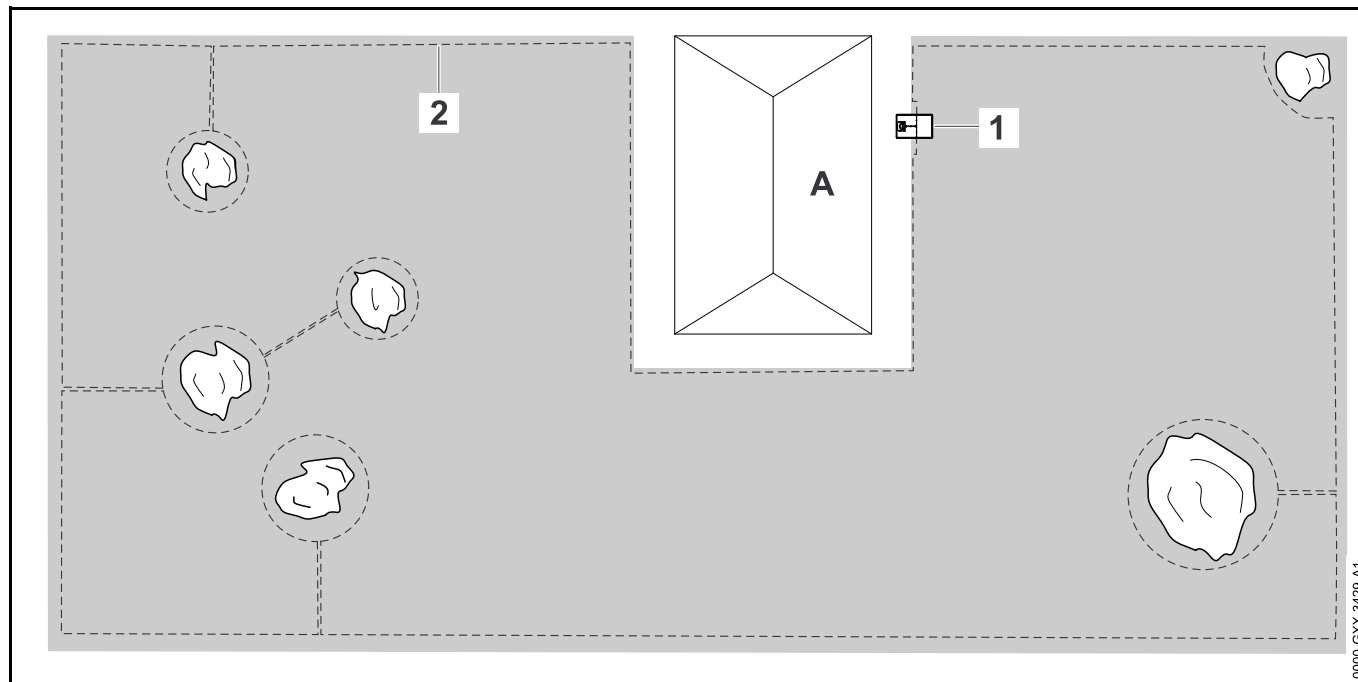

- **Station d'accueil** : Emplacement (1) à proximité de la maison (A).
- **Zone restreinte** : Installation autour des arbres isolés, en se basant sur des sections de liaison posées perpendiculairement au périmètre de la zone de tonte (2), deux zones restreintes sont reliées par une section de liaison.
- **Piscine** : Distance entre le fil périmétrique (2) et la piscine B : 3,3 ft. (1 m)
- **Dégagements du fil** :
 - Dégagement des obstacles sur lesquels il est possible de circuler, comme les patios et les sentiers, avec une différence de hauteur maximale de +/- 0,4 in. entre la surface de pelouse et l'obstacle. (1 cm) : 0 in. (0 cm)
 - Dégagement par rapport aux obstacles hauts : 11 in. (28 cm)
- Dégagement par rapport aux arbres : 11 in. (28 cm)
- **Programmation** : Aucune modification supplémentaire n'est nécessaire après la définition de la taille de la zone de tonte.
- **Particularités** : Arbre dans le coin de la zone de tonte. Tondez régulièrement la zone derrière l'arbre confiné à l'aide d'un coupe-herbe adapté ou un autre outil.

Zone de tonte divisée avec un bassin et un arbre isolé :

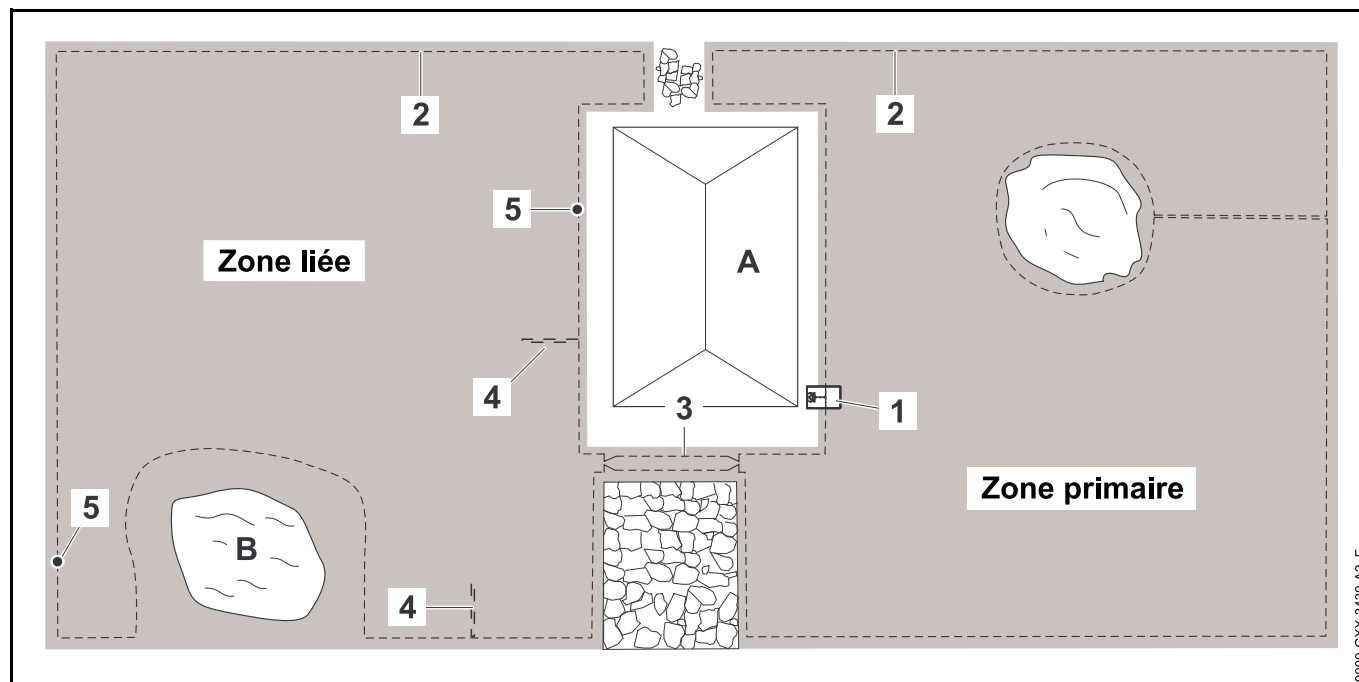

- **Station d'accueil** : Emplacement (1) à proximité de la maison (A).
- **Zone restreinte** : Installation autour de l'arbre isolé, en se basant sur une section de liaison posée perpendiculairement au périmètre de la zone de tonte.
- **Bassin** : Dégagement entre le fil périmétrique (2) et le bassin (B) : 3,3 ft. (1 m)
- **Dégagements du fil** :
 - Dégagement des obstacles sur lesquels il est possible de circuler, comme les patios et les sentiers, avec une différence de hauteur maximale de +/- 0,4 in. entre la surface de pelouse et l'obstacle. (1 cm) : 0 in. (0 cm)
 - Dégagement par rapport aux obstacles hauts : 11 in. (28 cm)
 - Dégagement autour de l'arbre : 11 in. (28 cm)
- **Dégagement par rapport au bassin** : 3,3 ft. (1 m)
- **Zone confinée** : Installation d'un corridor (3) avec un dégagement de fil de 9 in. (22 cm).
- **Boucles de recherche** : Installation de deux boucles de recherche (4) avec une distance minimale de 6,6 ft. (2 m) par rapport à l'entrée du corridor pour l'utilisation de la fonction drive home. Notez le dégagement minimal par rapport aux coins, 11.9.
- **Programmation** : Définissez la taille totale de la zone de tonte, programmez deux points de départ (5) (proches de la station d'accueil et dans le coin près du bassin) – fréquence des départs 2 sur 10 opérations dans chaque cas.
- **Points à noter** : Les zones non tondues, par exemple autour du bassin, doivent être tondues manuellement avec un coupe-herbe adapté ou un autre outil.

Zone de tonte divisée. Le robot de tonte ne peut pas se déplacer de manière autonome d'une zone de tonte à l'autre :

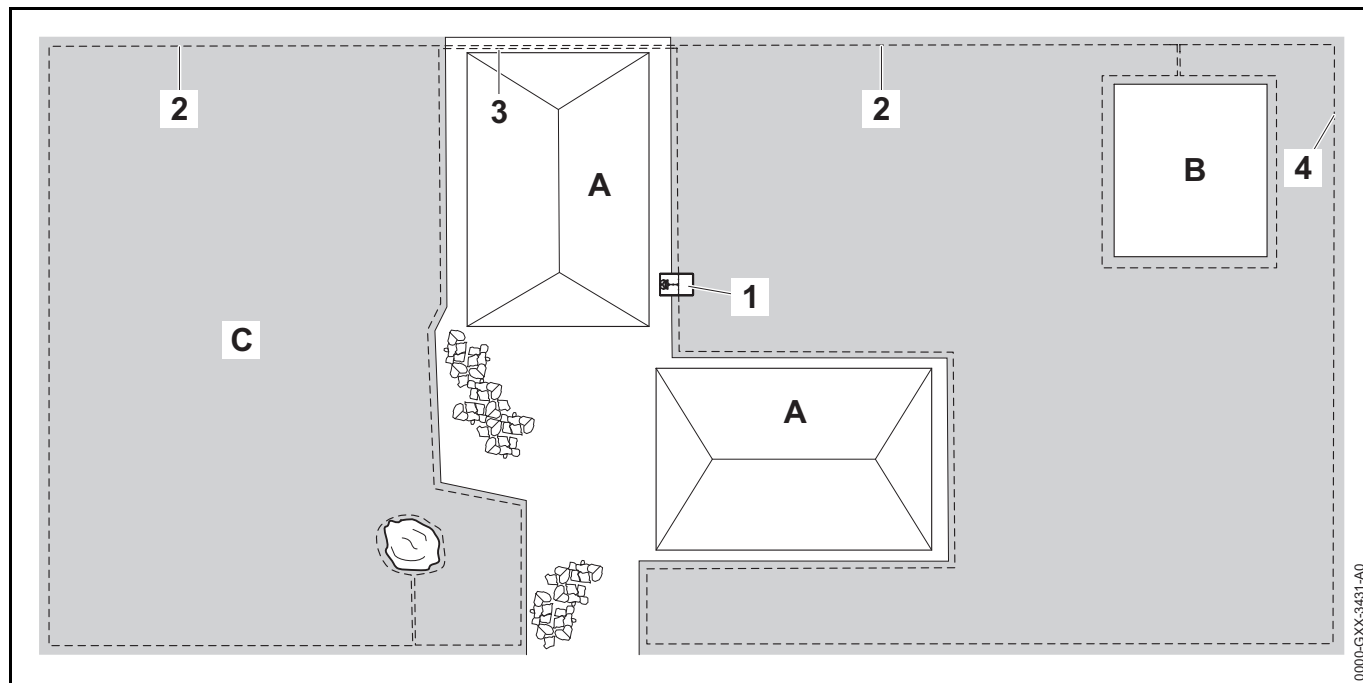

- **Station d'accueil** : Emplacement (1) à proximité de la maison (A).
- **Zone restreinte** : Installation du fil périmétrique (2) autour de l'arbre isolé et autour du potager (B), en se basant sur une section de liaison posée perpendiculairement au périmètre de la zone de tonte.
- **Dégagements du fil** :
 - Dégagement des obstacles sur lesquels il est possible de circuler, comme les patios et les sentiers, avec une différence de hauteur maximale de +/- 0,4 in. entre la surface de pelouse et l'obstacle. (1 cm) : 0 in. (0 cm)
 - Dégagement par rapport aux obstacles hauts : 11 in. (28 cm)
 - Dégagement autour de l'arbre : 11 in. (28 cm)
- **Zone secondaire** : Installation d'une zone secondaire (C) avec une section de liaison (3) sur la terrasse posée dans un conduit de câbles.
- **Programmation** : Définissez la taille de la zone de tonte (sans la zone secondaire), programmez un point de départ (4) dans la zone confinée avec une fréquence des départs 2 sur 10 opérations.
- **Particularités** : Amenez le robot de tonte dans la zone secondaire plusieurs fois par semaine et exécutez la commande « Start mowing » (Commencer la tonte). Tenez compte des performances de tonte. Si nécessaire, installez deux zones de tonte distinctes avec 2 stations d'accueil.

Zone de tonte autour d'une maison isolée avec station d'accueil externe (1) :

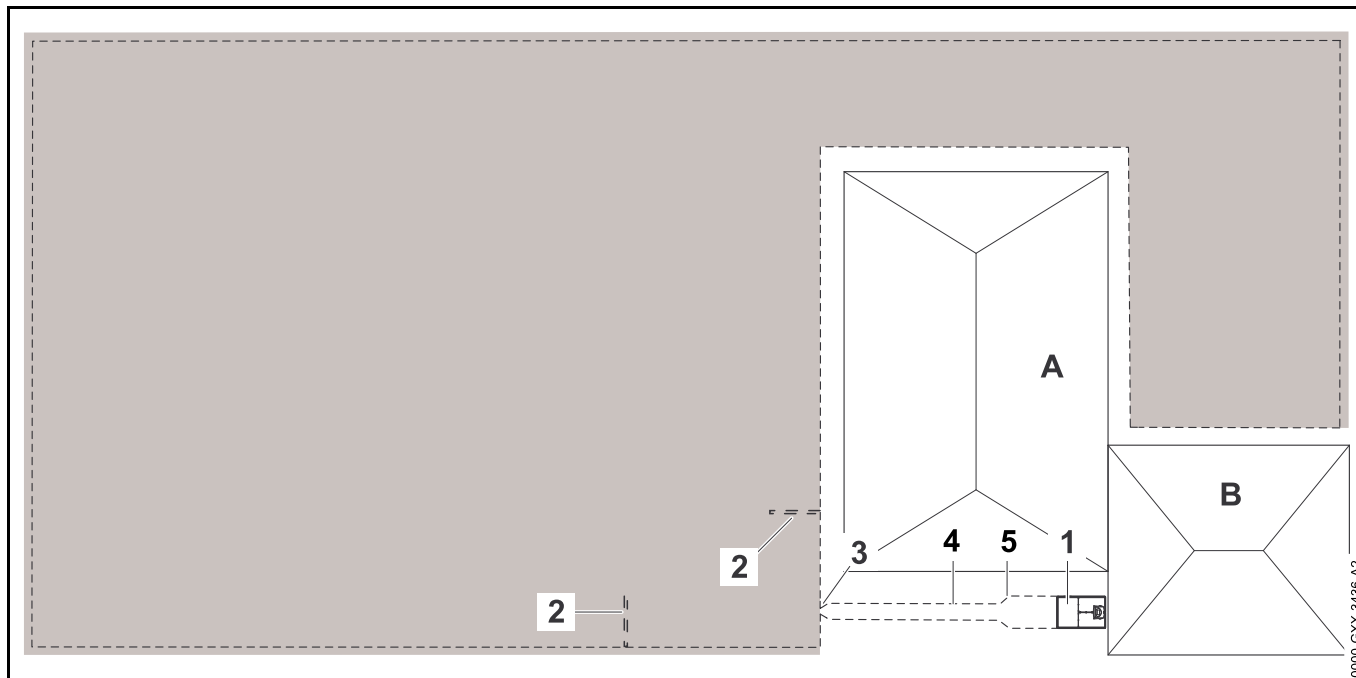

- **Station d'accueil** : Emplacement à proximité du garage (B) et derrière la maison (A).
- **Dégagements du fil** :
 - Dégagement des obstacles sur lesquels il est possible de circuler, comme les patios et les sentiers, avec une différence de hauteur maximale de +/- 0,4 in. entre la surface de pelouse et l'obstacle. (1 cm) : 0 in. (0 cm)
 - Dégagement par rapport aux obstacles hauts : 11 in. (28 cm)
- **Boucles de recherche** : Installation de deux boucles de recherche (2) avec une distance minimale de 6,6 ft. (2 m) par rapport à l'entrée du corridor pour l'utilisation de la fonction drive home. Notez le dégagement minimal par rapport aux coins, 📖 11.9.
- **Programmation** : Réglez la taille de la surface de tonte et au moins un point de départ (2), 📖 15.6.
- **Points à noter** : Installation d'un couloir (4) avec une zone d'entrée en forme d'entonnoir (3) avec un dégagement de fil de 9 in. (22 cm). Le corridor mène à la station d'accueil externe (1). Augmentez le décalage du fil (5) dans le couloir jusqu'à la largeur de la plaque de base (1 m) avec une longueur de 3,3 ft. (1 m) devant la station d'accueil. Notez l'espace requis dans le corridor et à côté de la station d'accueil.

27 Logiciel open source

27.1 Texte de licence

Le présent produit contient des logiciels open sources soumis à des droits d'auteur, publiés par les auteurs respectifs sous certaines conditions de licence, y compris la « Licence publique générale GNU » (GPL), la « Licence publique générale limitée GNU » (LGPL), la « Licence Apache » ou des licences similaires. Si des avis de droits d'auteur, conditions d'utilisation ou de licence figurant dans le présent manuel d'utilisation sont en conflit avec une licence open source en vigueur, lesdites conditions ne s'appliquent pas. L'utilisation et la distribution des logiciels open source contenus dans la présente sont régies exclusivement par la licence open source en question. Dans la mesure où la licence en vigueur vous accorde le droit sur le code source de cette licence et/ou d'autres données supplémentaires, vous pourrez obtenir ces données pendant une durée de trois ans après notre dernière livraison du produit et, si les conditions de licence l'exigent, aussi longtemps que nous fournirons une assistance après-vente pour le produit. Vous pourrez obtenir le code source complet correspondant en nous envoyant un e-mail à l'adresse oss@stihl.de. Si vous souhaitez obtenir le code source complet correspondant sur un support physique (CD-ROM p. ex.), vous serez facturé le coût de la distribution matérielle du code source. Cette offre est valable pour toute personne qui reçoit ces informations.

Une liste actuelle de chacun des composants open source inclus est disponible à l'adresse suivante :
<http://opensource.stihl.com/>

0478-131-8264-D

CDN



www.stihl.com



0478-131-8264-D