

**HS 81 R**  
**HS 82 R**  
**HSA 94 R**  
**HSA 130 R**  
**HSA 140 R**

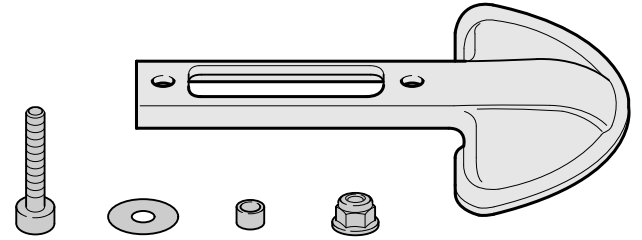

**4237 790 9802**

442BE002 KN

**HS 81 T**  
**HS 82 T**  
**HSA 94 T**  
**HSA 130 T**  
**HSA 140 T**

**HS 81 R**  
**HS 82 R**  
**HSA 94 R**  
**HSA 130 R**  
**HSA 140 R**

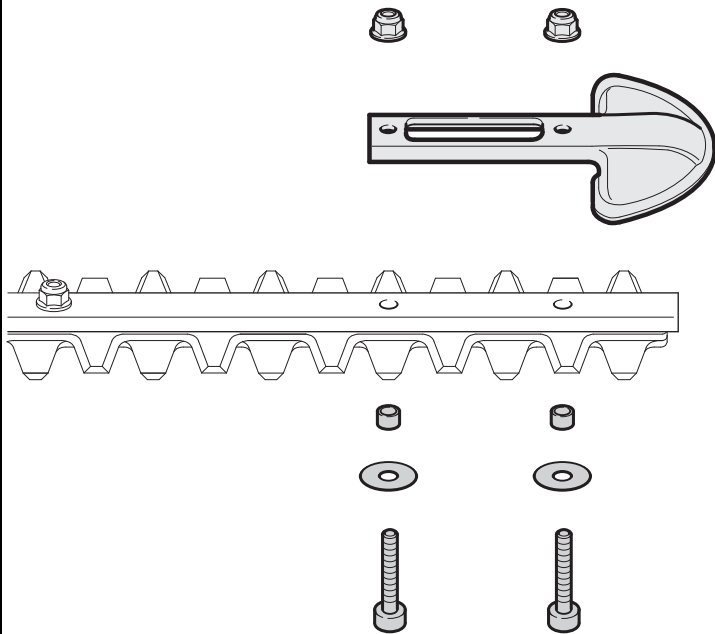

**HS 81 T**  
**HS 82 T**  
**HSA 94 T**  
**HSA 130 T**  
**HSA 140 T**

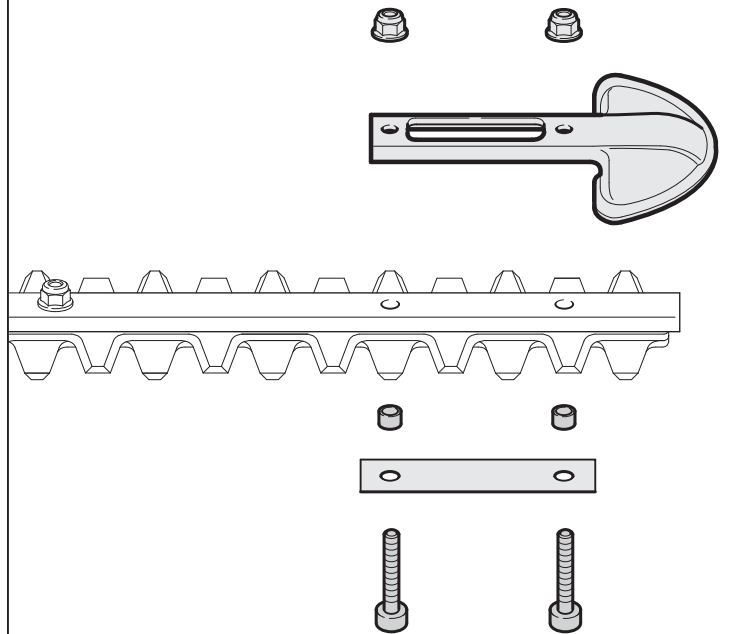

- D** Hinweis zur Montage bei eingebautem „Satz Messerspiel, einstellbar“.
- GB** Instructions for assembly on units with “Blade Clearance Adjuster Kit”.
- F** Indication à suivre pour le montage, si le « jeu de pièces de réduction du jeu des couteaux » est monté.
- E** Indicación relativa al montaje, estando montado el Juego para el “ajuste del juego de cuchillas”
- HR** Uputa za montažu kod ugrađene «garniture igre noževa, podešive».
- S** Anvisningar för montering vid inbyggd sats för justering av knivspel.
- FIN** Asennusohje säädettävän teränvällyssarjan ollessa asennettuna.
- I** Avvertenza per il montaggio con “Dotazione gioco lame regolabile” integrata
- DK** Monteringsanvisning ved indbygget ”Sæt til indstilling af knivspillerum”.
- N** Merknad om montering när „Sett for justering av knivklaring” er monteret.
- CZ** Pokyn pro montáž při vestavěné „soupravě pro seřizování vůle nožů“.
- H** Tanács a felszereléshez a beszerelt „pengehézag készlet, beállítható” esetén
- P** Indicação referente à montagem com o „jogo de lâminas, regulável” aplicado.
- SK** Pokyn k montáži pri namontovanej „Sade v ktorej je vôľa noža nastaviteľná”.
- NL** Montagerichtlijn bij „set messpeling, instelbaar”
- RUS** Указание по монтажу при встроенном "Комплект Ножевой зазор, регулируемый"
- LV** Norādījums montāžas veikšanai, izmantojot iebūvētu "Regulējamu komplekta nažu spraugu".
- GR** Σημείωση για τη συναρμολόγηση με ενσωματωμένο «Σετ ρύθμισης χάρης μαχαϊρών, ρυθμιζόμενο».
- TR** “Ayarlanabilen bıçak oynama payı seti” takılyken montaj önerisi
- PL** Wskazówka dot. montażu przy zamontowanym zespole „Zestaw regulatorów luzu pomiędzy nożami”
- EST** Montaažijuhis "Noa liikumisruumi reguleerimise komplekti" olemasolu korral.
- LT** Nurodymas surinkimui, kai sumontuotas "rinkinys atstumui tarp peilių, reguliuojamas".
- BG** Указание за монтаж при монтиран "Комплект регулируеми остриета"
- RO** Instrucțiune de montaj la „Setul reglabil pentru jocul cuțitului” instalat.
- SRB** Napomena za montažu kod ugrađenog "Kompleta noževa, razmak podešiv"
- SLO** Nasvet za montažo pri vgrajeni »garnituri za nastavitev prostega teka nožev«.
- MK** Упатство за монтажа кај вградениот „Сет за подесување на ножевите”.

**1** HS 81 T  
HS 82 T  
HSA 94 T  
HSA 130 T  
HSA 140 T

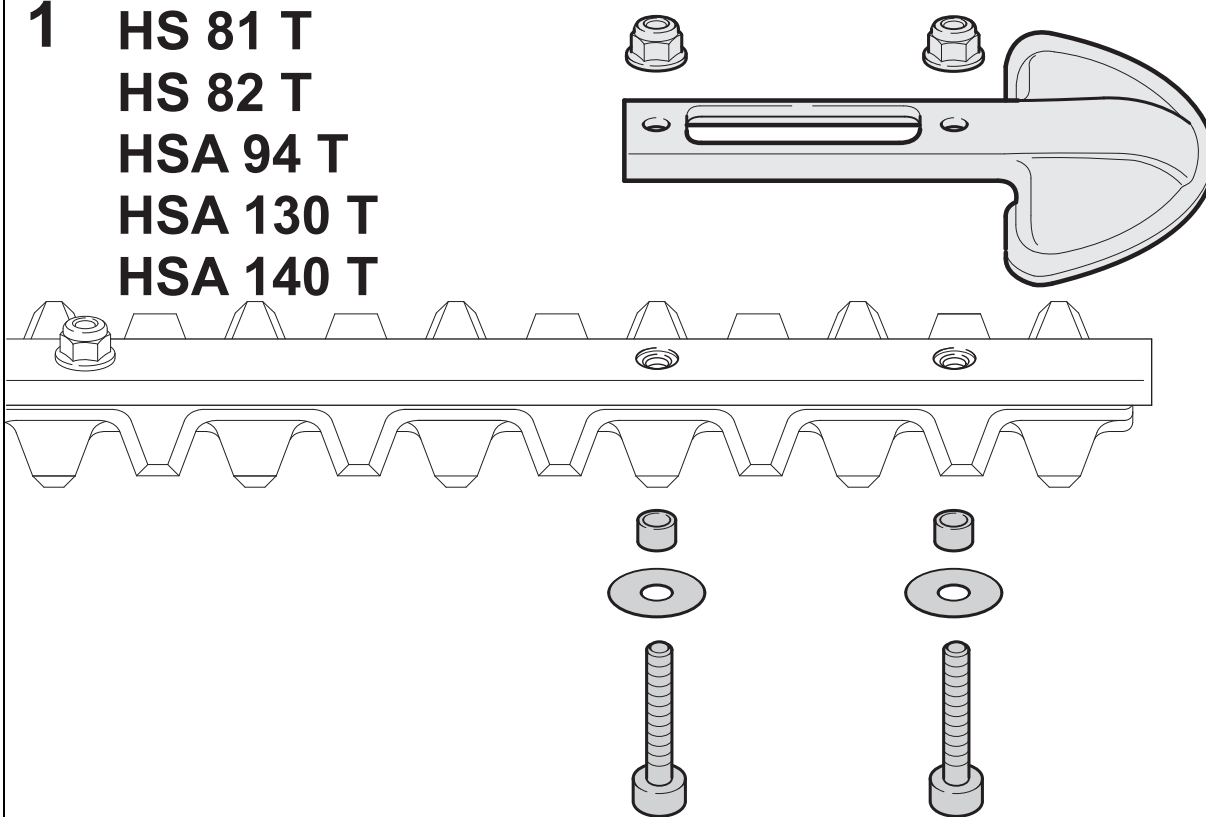

**2**

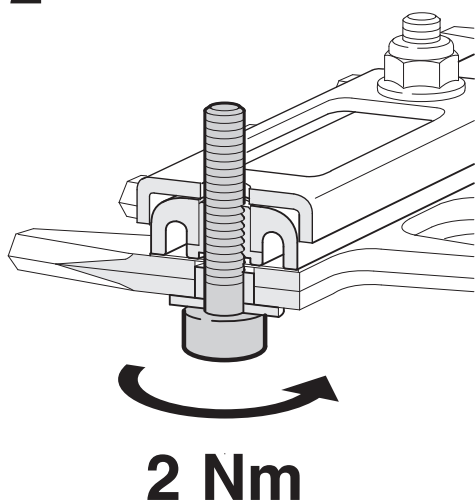

**3**

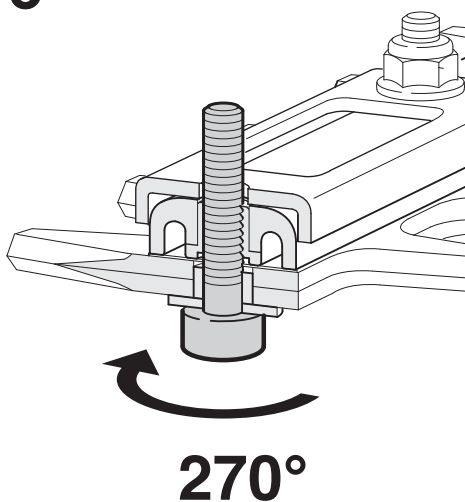

**4**

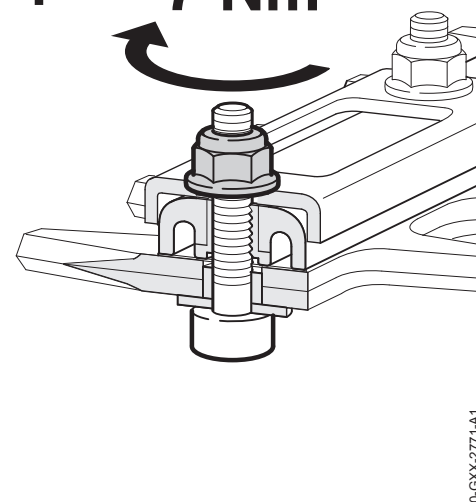

**HS 86 R**  
**HS 87 R**  
**HSA 150 R**

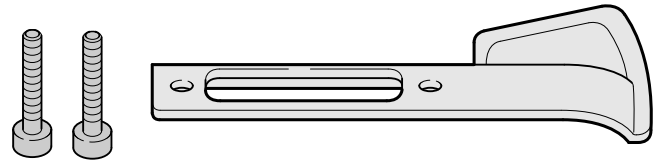

**4237 790 9801**

442BB06 KN

**HS 86 T**  
**HS 87 T**  
**HSA 150 T**

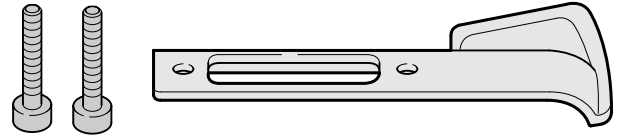

**4237 790 9800**

**HS 86 R**  
**HS 87 R**  
**HSA 150 R**

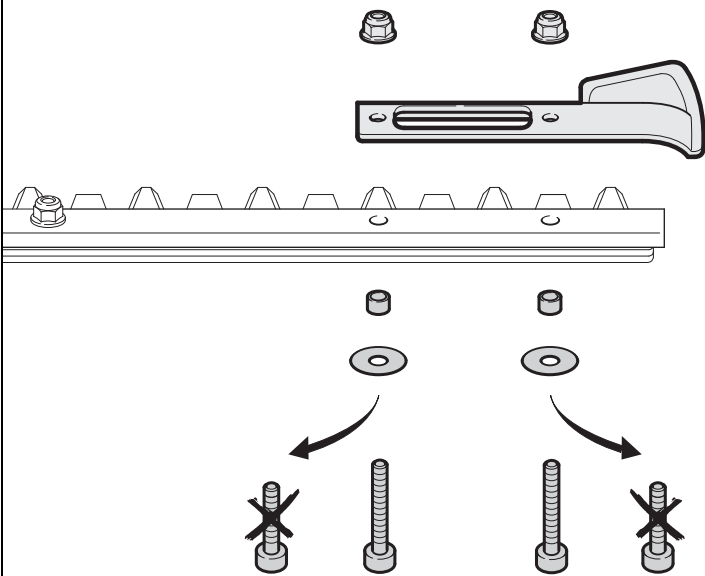

**HS 86 T**  
**HS 87 T**  
**HSA 150 T**

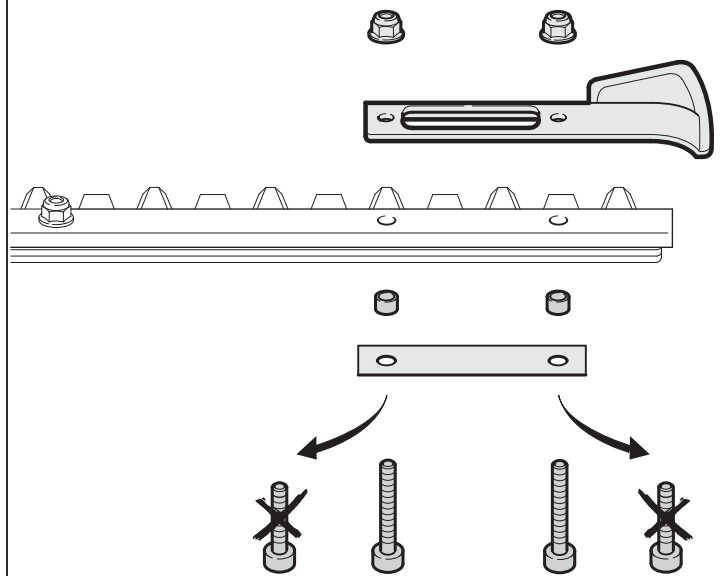

442BB040 KN

- D** Hinweis zur Montage bei eingebautem „Satz Messerspiel, einstellbar“.
- GB** Instructions for assembly on units with “Blade Clearance Adjuster Kit”.
- F** Indication à suivre pour le montage, si le « jeu de pièces de réduction du jeu des couteaux » est monté.
- E** Indicación relativa al montaje, estando montado el Juego para el “ajuste del juego de cuchillas”
- HR** Uputa za montažu kod ugrađene «garniture igre noževa, podešive».
- S** Anvisningar för montering vid inbyggd sats för justering av knivspel.
- FIN** Asennusohje säädettävän teränvällyssarjan ollessa asennettuna.
- I** Avvertenza per il montaggio con “Dotazione gioco lame regolabile” integrata
- DK** Monteringsanvisning ved indbygget ”Sæt til indstilling af knivspillerum”.
- N** Merknad om montering när „Sett for justering av knivklaring” er monteret.
- CZ** Pokyn pro montáž při vestavěné „soupravě pro seřizování vůle nožů“.
- H** Tanács a felszereléshez a beszerelt „pengehézag készlet, beállítható” esetén
- P** Indicação referente à montagem com o „jogo de lâminas, regulável” aplicado.
- SK** Pokyn k montáži pri namontovanej „Sade v ktorej je vôľ'a noža nastaviteľ'ná”.
- NL** Montagerichtlijn bij „set messpeling, instelbaar”
- RUS** Указание по монтажу при встроенном “Комплект Ножевой зазор, регулируемый”
- LV** Norādījums montāžas veikšanai, izmantojot iebūvētu “Regulējamu komplekta nažu spraugu”.
- GR** Σημείωση για τη συναρμολόγηση με ενσωματωμένο «Σετ ρύθμισης χάρης μαχαϊρών, ρυθμιζόμενο».
- TR** “Ayarlanabilen bıçak oynama payı seti” takılıken montaj önerisi
- PL** Wskazówka dot. montażu przy zamontowanym zespole „Zestaw regulatorów luzu pomiędzy nożami”
- EST** Montaažiuhis “Noa liikumisruumi reguleerimise komplekti” olemasolu korral.
- LT** Nurodymas surinkimui, kai sumontuotas “rinkinys atstumui tarp peilių, reguliuojamas”.
- BG** Указание за монтаж при монтиран “Комплект регулируеми остриета”
- RO** Instrucțiune de montaj la „Setul reglabil pentru jocul cuțitului” instalat.
- SRB** Napomena za montažu kod ugrađenog “Kompleta noževa, razmak podešiv”
- SLO** Nasvet za montažo pri vgrajeni »garnituri za nastavitev prostega teka nožev«.
- MK** Упатство за монтажа кај вградениот „Сет за подесување на ножевите”.

# 1

**HS 86 T**  
**HS 87 T**  
**HSA 150 T**

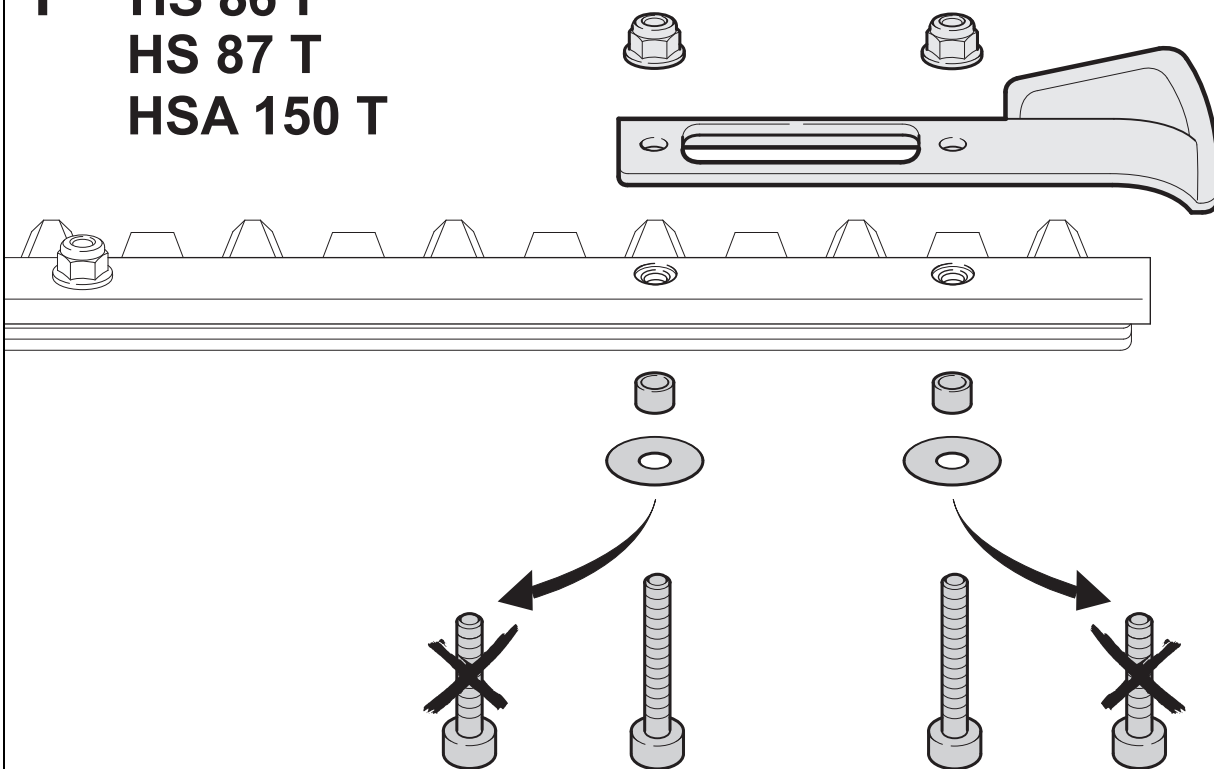

**2**

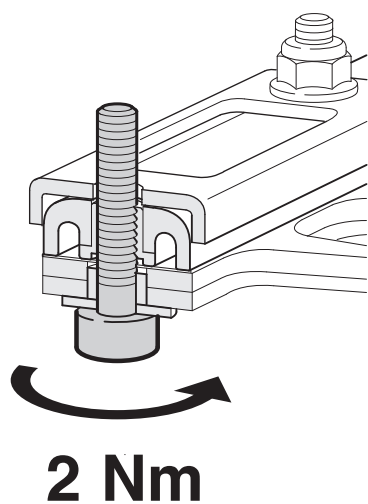

**3**

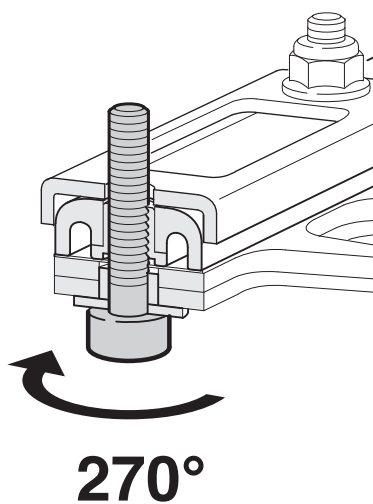

**4**

