

# STIHL RT 4097 SX, RT 4112 SZ

# **STIHL**

- EN** Instruction manual
- NO** Bruksanvisning
- SV** Bruksanvisning
- FI** Käyttöopas
- DA** Betjeningsvejledning
- PL** Instrukcja obsługi



RT 4097.1 SX RT 4112.1 SZ

C

EUR 2





UU      2.0

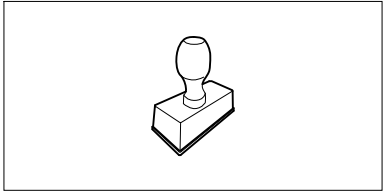

UU      2.0

UU      2.0

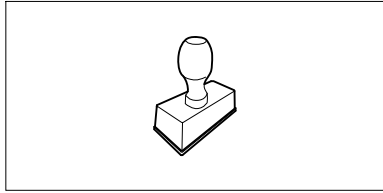

UU      2.0

UU      2.0

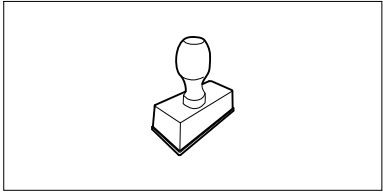

UU      2.0

UU      2.0

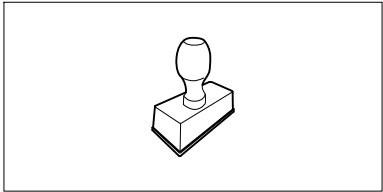

UU      2.0

UU      2.0

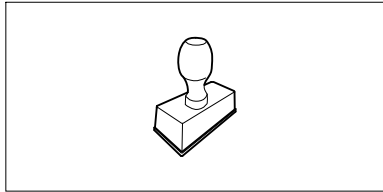

UU      2.0

UU      2.0

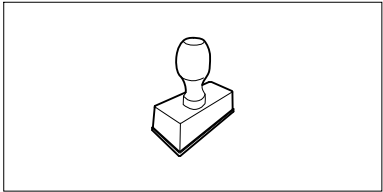

UU      2.0

UU      2.0

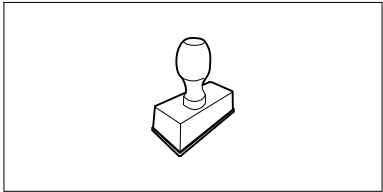

UU      2.0

UU      2.0

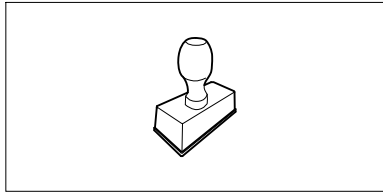

UU      2.0

UU      2.0

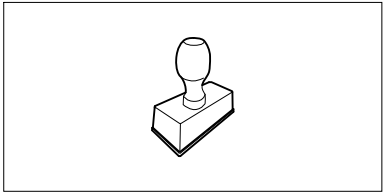

UU      2.0



## Dear Customer,

Thank you for choosing STIHL. We develop and manufacture our quality products to meet our customers' requirements. The products are designed for reliability even under extreme conditions.

STIHL also stands for premium service quality. Our specialist dealers guarantee competent advice and instruction as well as comprehensive service support.

We thank you for your confidence in us and hope you will enjoy working with your STIHL product.



Dr. Nikolas Stihl

**IMPORTANT: READ BEFORE USE AND  
KEEP IN A SAFE PLACE.**

## 1. Table of contents

<b>Notes on the instruction manual</b>	<b>4</b>	<b>Electronics</b>	<b>22</b>
General	4	Self-diagnosis when starting	22
Instructions for reading the instruction manual	4	Ride-on mower faults during operation	23
<b>Machine overview</b>	<b>6</b>	Electronics faults	23
<b>For your safety</b>	<b>7</b>	<b>Notes on working with the machine</b>	<b>23</b>
General	7	Mowing operation	23
Training – learning to use the machine	8	<b>Safety devices</b>	<b>24</b>
Transporting the ride-on mower	8	<b>Operating the machine</b>	<b>25</b>
Refilling the tank – handling petrol	9	Filling the fuel tank	25
Clothing and equipment	9	Starting the engine	25
Before operation	9	Stopping the engine	26
During operation	10	Driving	26
Maintenance and repairs	13	Braking	27
Storage for prolonged periods without operation	14	Adjusting the cutting height	27
Disposal	14	Mowing	27
<b>Description of symbols</b>	<b>15</b>	Pulling loads	28
<b>Standard equipment</b>	<b>16</b>	Operating on slopes	28
<b>Operations prior to initial use</b>	<b>16</b>	<b>Mowing deck</b>	<b>29</b>
<b>Controls</b>	<b>16</b>	Removing the mowing deck	29
Ignition lock	16	Installing the mowing deck	30
Throttle lever with choke function (RT 4097 SX)	17	<b>Maintenance</b>	<b>32</b>
Throttle lever (RT 4112 SZ)	17	Maintenance schedule	33
Choke knob (RT 4112 SZ)	18	Cleaning the machine	33
Mowing deck switch	18	Opening the engine hood	34
Reverse mowing safety switch	18	Closing the engine hood	34
Driving direction selector lever	19	Checking the safety devices	34
Steering wheel	19	Mowing blade maintenance	35
Driver's seat adjustment	19	Checking the installation position of the mowing deck	37
Drive pedal	20	Fuel cock	37
Brake pedal	20	Tyre pressure	37
		Changing the wheels	37
		Parking brake	20
		Cutting height adjustment lever	21
		Gearbox freewheel lever	21

Lubrication	39
Checking the engine oil filling level	39
Changing the engine oil	40
Topping up engine oil	40
Replacing headlamp bulbs	40
Fuses	41
Battery compartment	42
Battery	42
Charging the battery using the charger plug	44
Combustion engine	44
Gearbox	44
Storage	45
Extended periods of inoperation (e.g. winter break)	45
Following storage for extended periods (e.g. over winter)	45
<b>Transport</b>	<b>45</b>
<b>Standard spare parts</b>	<b>45</b>
<b>Accessories</b>	<b>46</b>
<b>Environmental protection</b>	<b>46</b>
<b>Minimising wear and preventing damage</b>	<b>46</b>
<b>Declaration of conformity</b>	<b>47</b>
EU - Declaration of Conformity STIHL RT 4097.1 SX, RT 4112.1 SZ ride-on mower	47
UKCA-Declaration of Conformity STIHL RT 4097.1 SX Ride-On Mower	47
<b>Technical specifications</b>	<b>48</b>
Dimensions	49
REACH	49
<b>Troubleshooting</b>	<b>50</b>
<b>Service schedule</b>	<b>52</b>
Handover confirmation	52
Service confirmation	52

## 2. Notes on the instruction manual

### 2.1 General

This instruction manual is a **translation of the original manufacturer's instructions** in the sense of EC Directive 2006/42/EC.

STIHL is continually striving to further develop its range of products; we therefore reserve the right to make alterations to the form, technical specifications and equipment level of our standard equipment.

For this reason, the information and illustrations in this manual are subject to alterations.

This instruction manual may describe models that are not available in all countries.

This instruction manual is protected by copyright. All rights reserved, especially the right of reproduction, translation and processing using electronic systems.

### 2.2 Instructions for reading the instruction manual

Illustrations and texts describe specific operating steps.

All symbols which are affixed to the machine are explained in this instruction manual.

### Viewing direction:

Viewing direction when "left" and "right" are used in the instruction manual: the user is standing behind the machine and is looking forwards in the direction of travel.

### Section reference:

References to relevant sections and subsections for further descriptions are made using arrows. The following example shows a reference to a section: (⇒ 4.)

### Designation of text passages:

The instructions described can be identified as in the following examples.

Operating steps which require intervention on the part of the user:

- Release bolt (1) using a screwdriver, operate lever (2)...

General lists:

- Use of the product for sporting or competitive events

### Texts with added significance:

Text passages with added significance are identified using the symbols described below in order to especially emphasise them in the instruction manual:



#### Danger

Risk of accident and severe injury to persons. A certain type of behaviour is necessary or must be avoided.



#### Warning

Risk of injury to persons. A certain type of behaviour prevents possible or probable injuries.

**!** **Caution**  
Minor injuries or material damage can be prevented by a certain type of behaviour.

**i** **Note**  
Information for better use of the machine and in order to avoid possible operating errors.

### Illustrations with text passages:

Operating steps relating directly to the illustration can be found immediately after the illustration, with a corresponding reference to the item numbers.

Example:

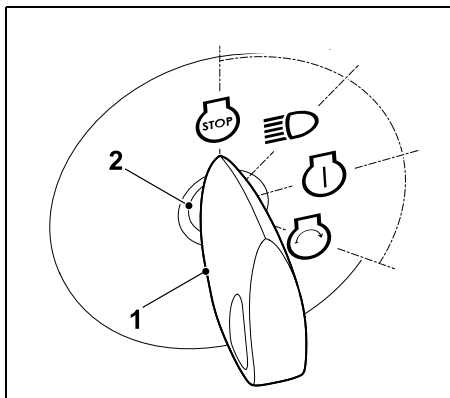

Insert ignition key (1) in ignition lock (2).

### Texts relating to illustrations:

Illustrations relating to use of the machine can be found in the front of this instruction manual.

The camera symbol serves to link the figures on the illustration pages with the corresponding text passages in the instruction manual.



### 3. Machine overview

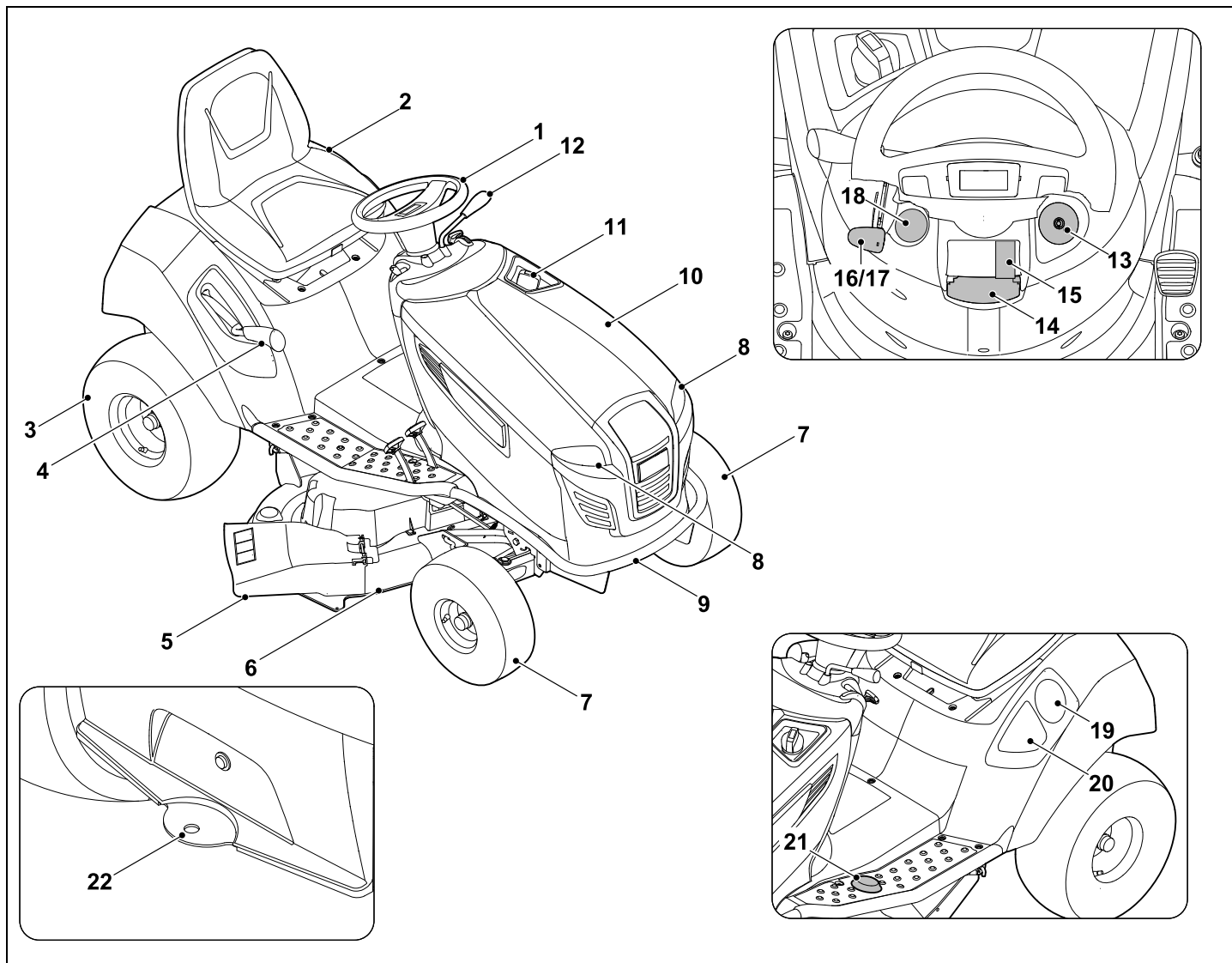



- 1 Steering wheel
- 2 Driver's seat
- 3 Rear wheel
- 4 Cutting height adjustment lever
- 5 Deflector flap
- 6 Mowing deck
- 7 Front wheel
- 8 Headlamp
- 9 Bumper (RT 4112 SZ)
- 10 Engine hood
- 11 Tank cap
- 12 Driving direction selector lever (forward - reverse)
- 13 Ignition lock
- 14 Parking brake lever
- 15 Mowing deck switch
- 16 Throttle lever with choke function (RT 4097 SX)
- 17 Throttle lever (RT 4112 SZ)
- 18 Choke knob (RT 4112 SZ)
- 19 Beverage holder
- 20 Storage compartment
- 21 Reverse mowing safety switch
- 22 Trailer hitch

## 4. For your safety

### 4.1 General



These safety regulations must be observed when working with the machine.



Read the entire instruction manual before using the machine for the first time. Keep the instruction manual in a safe place for future reference.

Observe the operating and maintenance instructions contained in the separate engine instruction manual.

These safety precautions are essential for your safety, however the list is not exhaustive. Always use the machine in a reasonable and responsible manner and be aware that the user is responsible for accidents involving third parties or their property.



#### **Risk of death from suffocation!**

Packaging material is not a toy - danger of suffocation! Keep packaging material away from children.

Only give or lend the machine, including any accessories, to persons who are familiar with this model and how to operate it. The instruction manual forms part of the machine and must always be provided to persons borrowing it.

Make sure that the user is physically, sensorily and mentally capable of operating the machine and working with it. If the user is physically, sensorily or

mentally impaired, the machine must only be used under supervision or following instruction by a responsible person.

Make sure that the user is of legal age or being trained under supervision in a profession in accordance with national regulations.

The machine must only be operated by persons who are well rested and in good physical and mental condition. If your health is impaired, you should consult your doctor to determine whether working with the machine is possible. The machine should not be operated after the consumption of alcohol, drugs or medications which impair reactions.

#### **Caution – risk of accident!**

The ride-on mower is only intended for mowing lawns; its use for other purposes is not permitted.

The machine must only be equipped with original STIHL accessories. These enable further applications. Information is available from your STIHL specialist dealer.

Due to the physical danger to the user or other persons, the machine must not be used, for example, for the following applications (incomplete list):

- for cutting creepers,
- for shredding or chopping tree or hedge cuttings,
- for clearing paths (vacuuming, blowing),
- for snow clearing using the mowing deck,
- for the care of lawn roofs,
- for levelling earth mounds, e.g. mole hills.

- for transporting cuttings.

The machine is not approved for use on public roads.

The carrying of persons (especially children) and animals is not permitted.

Objects must not be transported on the machine, but only with the aid of a trailer approved by STIHL (accessory). The weight limits must be observed. (⇒ 12.8)

Particular care is required during use in public green spaces, parks, sports fields, along roads and in agricultural and forestry businesses.

The machine must not be used for sporting or competitive events.

For safety reasons, any modification to the machine, except the proper installation of accessories or attachments approved by STIHL is forbidden and results in voiding of the warranty cover. Information regarding approved accessories and attachments can be obtained from your STIHL specialist dealer.

In particular, any tampering with the machine which increases the power output, engine speed or driving speed is forbidden.

The machine is equipped with electronics which must not be modified or removed.

For safety reasons, the machine software must never be modified or tampered with.



**Caution! Danger to health due to vibrations.** Excessive exposure to vibrations can result in damage to the cardiovascular or nervous system, particularly in persons with cardiovascular problems. Please consult a physician if you experience symptoms that may have been caused by vibrational loads.

Symptoms of this kind principally affect the fingers, hands or wrists and include (incomplete list):

- numbness,
- pain,
- muscular weakness,
- skin discolouration,
- unpleasant tingling sensation.

Hold the handlebar tightly, but not tensed, with both hands in the designated locations during operation.

Plan your working times so that more severe physical strains over a longer period are avoided.

---

#### 4.2 Training – learning to use the machine

Make sure that you are familiar with the controls and operation of the machine. In particular, the user must know how the work tools and engine can be stopped quickly.

The machine must only be used by persons who have read the instruction manual and are familiar with operation of the machine. The user should seek expert and practical instruction prior to initial operation. The user must receive instruction on safe use of the machine from the vendor or another expert.

During this instruction, the user should be made aware

- that the utmost care and concentration are required for working with the machine.
- that a ride-on mower which is sliding down a slope cannot be brought under control by applying the brake.

The main causes for the loss of control over the ride-on mower include:

- inadequate adhesion of the wheels,
- driving too fast,
- inappropriate braking,
- incorrect use (sport events, etc.),
- inadequate knowledge of the effects associated with ground conditions, especially on slopes (see section "For your safety", "Working on slopes"),
- incorrect attachment of loads and poor load distribution.

Residual risks persist even if you operate the machine according to the instructions.

---

#### 4.3 Transporting the ride-on mower

On account of its own weight, the ride-on mower can cause severe crush injuries. Particular care must be taken when loading or unloading the ride-on mower onto/from a vehicle or trailer for transport purposes.

This ride-on mower must not be towed. For transporting on public roads, a suitable vehicle or a suitable trailer must be used.

During transport, the ride-on mower must be secured to a load floor as described in this instruction manual. Furthermore, the parking brake must be engaged. (⇒ 15.)

Prior to transporting or storage, disengage the drive to the mowing blades or attachments.

When transporting the machine, always observe regional legislation, especially regarding load security and the transport of objects on load floors.

Allow the machine, in particular the engine and muffler, to cool down completely after loading and before further transport. The load floor and the area around the muffler and engine must be kept free of combustible materials such as straw, leaves or dry grass residues.

---

#### 4.4 Refilling the tank – handling petrol



##### **Danger to life!**

Petrol is poisonous and extremely inflammable.

Petrol must only be stored in appropriate, tested containers (canisters). Always screw on the fuel tank and canister caps properly and tightly. Defective caps must be replaced for safety reasons.



Keep petrol away from sparks, naked flames, pilot lights, heat sources and other ignition sources. Do not smoke!

Refill the tank out-of-doors and do not smoke during refilling.

Before refilling the tank, stop the engine and allow it to cool.

Refilling with petrol must be performed before the engine is started. When the engine is running or is hot, the tank cap must not be removed and the tank must not be refilled with petrol.

Open the fuel tank cap slowly and carefully. Wait for pressure compensation and only then remove the tank cap completely.

Use a suitable funnel or filling pipe for refilling the tank, so that no fuel can spill onto the engine and housing or the lawn.

#### **Do not overfill the fuel tank!**

To give the fuel room to expand, never fill the fuel tank past the lower edge of the filler neck.

Observe the additional instructions in the engine instruction manual.



If petrol is spilled, the engine must only be started after the petrol-contaminated area has been cleaned. All attempts at starting must be avoided until the petrol fumes have dispersed (wipe dry).

Any spilt fuel must be wiped up immediately.

Clothing must be changed if it comes into contact with petrol.

Following each refilling of the tank, the fuel tank cap must be properly screwed on and tightened. The machine must not be operated without the original tank cap.

For safety reasons, the fuel line, fuel tank, tank cap and connections must be checked regularly for damage, ageing (brittleness), firm seating and leaks. Replace if necessary (consult a specialist dealer; STIHL recommends STIHL specialist dealers).

If it is necessary to drain the tank, this must be done out of doors.

Never use beverage bottles or similar for disposal or storage of fuels and lubricants. Persons, particularly children, could be tempted to drink out of them.

Never store the machine with petrol in the tank inside a building. The resulting petrol fumes could come into contact with naked flames or sparks and could be ignited.

Do not leave the machine and the fuel tank close to heating systems, radiant heaters, welding equipment and other sources of heat. **Explosive hazard!**

---

#### 4.5 Clothing and equipment



Always wear sturdy footwear with high-grip soles when working. Never work barefoot or, for example, in sandals.

Always wear long trousers and tight-fitting clothing when operating the machine.

Never wear loose clothes which may become caught on moving parts (control levers) – do not wear jewellery, ties or scarves.



Also always wear sturdy gloves and tie up and secure long hair (headscarf, cap, etc.) when performing maintenance and cleaning work or when transporting the machine.



Wear suitable safety glasses when sharpening the mowing blades.



Noise is produced when working. Noise may damage the hearing.

Wear hearing protection.

---

#### 4.6 Before operation

Make sure that only persons who are familiar with the instruction manual are permitted to use the machine.

Check the fuel system (particularly visible parts such as e.g. tank, tank cap, hose connections) before operating the machine. In the event of any leaks or

damage, do not start the engine – **fire hazard!**

Have the machine repaired by a specialist dealer prior to operation.

Mounting and dismounting the machine must be performed from the left-hand side of the machine when the mowing deck is installed. The deflector flap, which must never be stood on, is located on the right-hand side.

Observe the local regulations regarding permitted operating times for gardening power tools with combustion engines or electric motors.

Completely inspect the area on which the machine is to be used and remove any stones, sticks, wires, toys and other foreign objects that could be thrown up by the machine. Obstacles (e.g. tree stumps, roots) can be easily overlooked in long grass.

For this reason, mark all foreign objects (obstacles) that are hidden in the lawn and cannot be removed before commencing work with the machine.

All faulty, worn or damaged parts must be replaced before using the machine. Replace any illegible or damaged danger signs and warnings on the machine. Your STIHL specialist has a supply of replacement stickers and all the other spare parts.

### **Risk of injury!**

Worn or damaged parts (e.g. blunt blades) can affect the safety of the machine and result in injury to the user.

Never use the machine with damaged safety devices or with safety devices removed.

Spring-loaded mechanisms may release stored energy. Spring-loaded mechanisms must be undamaged and working.

The screwed-on discharge port (discharge chute on mowing deck) must always be securely fastened to the mowing deck. It must not be damaged and, if necessary, it must be replaced by a technician.

The braking function must be checked before each use. (⇒ 12.5)

Before each use, check whether:

- the cutting tool and the entire cutting unit (mowing blade, blade clutch, blade brake, retaining pin, mowing deck housing) are in good condition. Particularly check for secure fastening, damage and wear.
- the tank cap is securely attached.
- the tank and fuel-carrying parts as well as the tank cap are in good condition.
- the safety devices are in good condition and function correctly.
- the tyres (inflation pressure, damage, wear) and frame are in good condition. Check that all screw connections are securely fastened. In particular, all maintenance operations listed in the maintenance schedule under the heading "Before each use" must be carried out. (⇒ 14.1)

If necessary, consult a specialist dealer. STIHL recommends STIHL specialist dealers.

## 4.7 During operation



Never work in the vicinity of other people, particularly children, or animals. Ensure that the grass is never discharged in the direction of other people.

Do not operate the machine in the rain or during thunder storms, particularly when there is a risk of lightning strike.

### **Exhaust gases:**



#### **Danger to life through poisoning!**

Stop working immediately in case of nausea, headaches, impaired vision (e.g. decreasing field of view), hearing problems, dizziness or decreasing power of concentration. These symptoms may be caused by excessively high exhaust gas concentrations.



The machine generates poisonous exhaust gases when the engine is running. The gases contain poisonous carbon monoxide, a colourless and odourless gas, as well as other pollutants. The engine must never be operated in closed or poorly ventilated spaces.

The engine exhaust is released into the air in a forward direction, between the two front wheels. When working with the machine, ensure that this area is always kept clean and is never covered in order to prevent the accumulation of exhaust gasses.

### **Starting:**

The machine must only be started from the driver's seat.

Start the machine on level ground, not on a slope.

The engine may only be started in a well ventilated working area, sufficient ventilation must be ensured, particularly in garages.

Before starting the engine, disengage the cutting tool, attachments and drive and press down the brake pedal fully.

When starting, it must be ensured that there is sufficient clearance between the feet and the cutting tool.

Never start the engine by short-circuiting the starter terminal. If the normal starter circuit is bypassed, the ride-on mower may suddenly be set in motion.

Never start the engine if the smell of petrol can be detected – **Explosive hazard!**

#### Working:



#### Warning – risk of injury!

Observe the working area of the mowing blades. Never put hands or feet on or underneath rotating parts. Never touch the rotating mowing blades. Always keep away from the discharge opening. An adequate safety distance must always be maintained.



Only work during the day or with good artificial light.

When driving off the lawn or when not mowing, the mowing blades must be disengaged and the mowing deck must be set to the highest cutting position.

Objects hidden in the turf (lawn sprinkler systems, posts, water valves, foundations, electrical wires, etc.) must be avoided. Never run over any such foreign objects.

The mowing deck should be removed when working with additional attachments – observe instruction manual for the attachments.

Always hold the steering wheel firmly with both hands when driving. Particular care must be taken when driving on lawns and other uneven surfaces, as the steering wheel can be made to turn due to holes, mounds, impacts, etc.

#### Risk of injury to hands and fingers!

If, during operation, a defect in the tank, tank cap or in the fuel-carrying components (fuel lines) is detected, the engine must be stopped immediately. A specialist dealer must then be contacted. STIHL recommends STIHL specialist dealers.

Beware of depressions (holes) in the terrain and other invisible points of danger. Obstacles can be easily overlooked in long grass.

Always drive at a reasonable speed.

Use the machine with great care when working near slopes, rubbish piles, terraces, ditches and embankments. In particular, ensure that you maintain sufficient distance to such danger areas.

Particular care must be taken at points of poor visibility, bushes, trees and other obstacles, behind which persons, especially children, or animals may be hidden.

Bring the ride-on mower to a standstill immediately and stop the mowing blade if someone moves into the area to be mown.

Always monitor the area in front of the vehicle. Beware of obstacles, in order to be able to evade them in time.

Before reversing, always check the area behind the ride-on mower and, if present, disengage the attachment. Never mow in reverse, if it is not absolutely necessary. When mowing in reverse, take particular care and before beginning to mow, thoroughly check the entire area behind the ride-on mower.

When working together in a group, always inform the others in advance of what you intend to do. Maintain a safety distance!

The vehicle speed must be reduced before each change of direction, so that the user retains control of the machine at all times and also that the ride-on mower cannot tip over.

When operating near to roads and when crossing roads, other road users must be taken into account.

Take particular care when mowing near roads, cycle paths and footpaths. Objects which are thrown up by the mower can cause severe injury and damage.

When operating the ride-on mower with attachments, always follow the instructions and safety regulations supplied with the attachments.

Switch off the drive, stop the engine and wait until the mowing blades have come to a complete standstill, engage the parking brake and remove the ignition key:

- before removing blockages.
- before checking, cleaning or working on the ride-on mower,
- if a mowing blade has hit an obstacle. Inspect the machine and the cutting tool for damage and have any necessary repairs performed before re-starting.

- if the machine begins to vibrate excessively. It must be checked immediately.
- when abandoning or when transporting the machine.

Stop the engine and wait until the mowing blades have come to a complete standstill:

- Before filling with fuel.

### Working on slopes:

Slopes are one of the major causes of accidents in which control over the ride-on mower is lost causing it to tip over, which can result in severe or even fatal injuries.

There is no "safe" slope! Driving on grassy slopes requires special concentration.

For safety reasons, the machine must not be used on slopes with an inclination of more than 10° (17.6 %). **Risk of injury!** A slope inclination of 10° corresponds to a vertical height increase of 17.6 cm for a 100 cm horizontal distance.

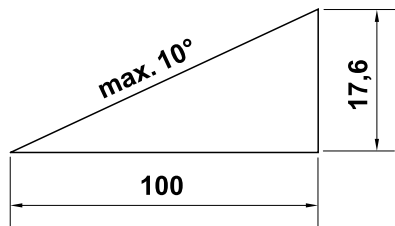

In order to ensure an adequate oil supply for the engine, the information in the accompanying engine instruction manual must be additionally observed when using the machine on slopes.

If you cannot drive up the slope in reverse or if you have doubts regarding safety, you should not drive on the slope.

Starting off or stopping on a gradient must be avoided.

Do not use the machine in places (slopes, ditches, etc.) where the ride-on mower can tip over or slide. The danger of tipping over or sliding increases if the ground is soft or damp.

Slopes must be driven on in a longitudinal direction. Driving transversely increases the danger of tipping over.

Do not change speed or direction abruptly when driving on slopes. Work in this type of situation requires calm, cautious and even operation of the ride-on mower.

Changes of direction on slopes must be avoided. Only turn on slopes if this is unavoidable. If possible, drive slowly and in a large curve in the down-slope direction.

Do not mow wet grass, particularly on slopes, as wheel grip is reduced on wet grass. The ride-on mower could slide and become uncontrollable for the user.

The gearbox must never be disengaged via the gearbox freewheel when driving on slopes.

Special care must be taken when operating attachments on slopes (altered weight distribution of the machine).

Never try to stabilise the ride-on mower by pressing on the ground with your foot.

If the wheels should start to slip or if the vehicle becomes stuck in the up-slope direction when driving on an incline, the mowing blades or the attachment must be disengaged. Then leave the slope by driving slowly downhill in a straight line.

### Pulling loads:

Particular care must be taken when pulling loads, in order to prevent the risk of severe or even fatal injuries due to the ride-on mower tipping over.

Only use accessories approved by STIHL for transporting objects. Transportation on the ride-on mower is not permitted.

For pulling loads, use only the trailer hitch. Loads must never be attached to the axle housing or to another point above the trailer hitch.

Please refer to the section "Pulling loads" for information on pulled and coupling loads. (⇒ 12.8)

Exceeding the specified pulled load is dangerous and may result in damage to the machine (engine, gearbox, etc.).

When transporting on slopes, the loads must be adapted so that safe handling of the ride-on mower (e.g. braking, change of direction, starting off) is ensured at all times.

Check whether loads are properly and securely fastened. Use lashing straps for securing loads.

Ensure balanced load distribution.

Use suitable additional weights (accessories) if this is described in the instruction manual for the attachment.

Do not execute tight curves. Particular care must be taken when reversing.

Do not change speed or direction abruptly.

### Stopping and parking:

The ride-on mower must only be parked on a level surface.

Make sure that the ride-on mower has come to a complete standstill before you dismount.



Beware of the cutting tool running on for several seconds before coming to a standstill.

Before leaving the driver's seat, disengage the mowing blades or the drive to the attachments, lower the mowing deck and all attachments, set all control levers to the neutral position, engage the parking brake, stop the engine and remove the ignition key.

Keep the ignition key in a place where only authorised persons can access it.

#### 4.8 Maintenance and repairs



Before beginning cleaning, adjustment, repair and maintenance operations, park the machine on firm, level

ground, engage the parking brake, stop the engine, allow it to cool down and remove the ignition key.

Be aware that moving one cutting tool results in the turning of the other cutting tools.

Allow the machine to cool down before working on or around the engine, exhaust manifold or muffler; this also applies in particular to all maintenance operations on the mowing deck. Temperatures of 80 °C and above can be reached. **Danger of burns:**

#### Cleaning:

Following operation, the entire ride-on mower and the attachments must be cleaned. In particular, all grass residues must be removed because the moisture these contain leads to damage in the long term.

STIHL does not recommend the use of high-pressure cleaners. (⇒ 14.2)

Remove the mowing deck for cleaning operations. Never clean the mowing deck using water under high pressure (e.g. garden hose) or by engaging the mowing deck in puddles of water.

Never drive close to an edge or a ditch for the purpose of cleaning (e.g. the frame of the ride-on mower).

In order to prevent fire hazards, keep the engine, cooling ribs, battery compartment, area around the fuel tank and exhaust free from grass, leaves or escaping oil (or grease).

#### Maintenance operations:

Only maintenance operations described in this instruction manual may be carried out. Have all other work performed by a specialist dealer.

If you do not have the necessary expertise or auxiliary equipment, please **always** contact a specialist dealer.

STIHL recommends that you have maintenance operations and repairs performed exclusively by a STIHL specialist dealer.

STIHL specialist dealers regularly attend training courses and are provided with technical information.

Only use tools, accessories or attachments approved for this machine by STIHL or technically identical parts. Otherwise, there may be a risk of accidents resulting in personal injury or damage to the machine. If you have any questions, please consult a specialist dealer.

The characteristics of original STIHL tools, accessories and spare parts are optimally adapted to the machine and the user's requirements. Genuine STIHL spare parts can be recognised by the STIHL spare parts number, by the STIHL lettering and,

if present, by the STIHL spare parts symbol. On smaller parts, only the symbol may be present.

The ride-on mower and all attachments should be inspected once annually by a specialist dealer. (⇒ 14.1)

Always keep warning and information stickers clean and readable. Damaged or missing stickers must be replaced by new, original plates from your STIHL specialist dealer. If a component is replaced with a new component, ensure that the new component is provided with the same stickers.

For safety reasons, fuel-carrying components (fuel line, fuel cock, fuel tank, tank cap, connections, etc.) must be checked regularly for damage and leaks and replaced by a technician if necessary (STIHL recommends STIHL specialist dealers).

Before starting work on or near electrical components, the negative (–) cable must be disconnected from the battery.

The machine is equipped with numerous safety devices. These devices must not be removed or modified (bypassed, etc.) and must be checked at regular intervals. Operations on the safety devices must only be carried out by a technician. STIHL recommends STIHL specialist dealers for this purpose.

Ensure that all nuts, pins and screws, especially the blade fastening screws, are securely tightened, so that the machine is in a safe operating condition.

For safety reasons, worn or damaged parts must be replaced immediately.

Particular care is required when working under the machine, due to the weight of the ride-on mower. Consult your specialist

dealer for this purpose; STIHL recommends STIHL specialist dealers. They will have a workshop pit or a hydraulic working platform.

Check the secure fastening of the front and rear wheels.

Always maintain the ride-on mower and the attachments in perfect operating condition. All safety devices must be present and be in perfect operating condition.

Ensure that the tyres have the correct tyre pressures. The tyre pressures specified in the instruction manual must not be exceeded.

Only perform work on the mowing blades when wearing thick work gloves and exercising extreme care.

Check the function of the brakes at regular, short intervals and, if necessary, have the required adjustments or maintenance operations performed by a technician. STIHL recommends STIHL specialist dealers.

#### **Electrical system and battery:**

In order to prevent sparks due to short circuiting, the negative (–) cable must always be disconnected from the battery first and reconnected last.



Never smoke when working on the battery. Sparks, naked flames and other heat sources must be kept away from the

battery.

Particular care is necessary when using battery jump leads. Observe the relevant instructions in order to prevent damage to the ride-on mower (in particular, actuate the starter for a maximum of 10 seconds). (⇒ 12.2)

When charging the battery using another charging system, observe the instructions in section "Charging the battery". (⇒ 14.19)

Never open the battery and do not drop it.

Always charge the battery in an enclosed, well-ventilated room which is dry and weather-protected.

Do not short circuit the battery connections.

Deformed or faulty (leaking) batteries must not be used and must be replaced and disposed of in an environmentally-friendly manner. Observe country-specific legislation.

Fluid may escape from faulty batteries. Avoid contact! In the case of inadvertent contact, rinse with water. Seek medical attention if the fluid contacts the eyes. Escaping battery fluid can cause skin irritation and burns.

Visually inspect the battery connection cables for damage at regular intervals. Have damaged cables replaced by a technician.

Never bypass the fuses. Never use a fuse with a value that differs from the specified rating (ampere).

---

#### **4.9 Storage for prolonged periods without operation**

Allow the engine to cool before storing the machine in an enclosed space.

Store the ride-on mower with empty fuel tank and the fuel reserve in a lockable and well-ventilated room.

Never store the machine with petrol in the fuel tank inside a building in which the petrol fumes could come into contact with naked flames or sparks.

If the tank has to be emptied (e.g. immobilisation before the winter break), the fuel tank must be emptied out of doors only (empty the tank by running the engine out of doors, for example).

Store the machine in good operational condition.

The ignition key must always be removed and kept in a safe place, to prevent unauthorised or improper use by children or other persons.

Thoroughly clean the ride-on mower before storage (e.g. winter break). Dry grass residues and leaves near to the muffler may ignite. **Danger of combustion!**

Perform all the necessary maintenance operations (lubrication, etc.) before storing the machine. (⇒ 14.1)

The battery cables must be disconnected if the ride-on mower is immobilised for longer periods. STIHL recommends removing the battery and storing it in a dry and locked place. (⇒ 14.18)

Ensure that batteries are protected from unauthorised use (e.g. by children).

Allow the machine to cool down completely before covering it.

---

#### **4.10 Disposal**

Waste products such as used engine oil or fuel, used lubricants, filters, batteries and similar wearing parts can be harmful to



people, animals and the environment, and must consequently be disposed of properly.

Consult your recycling centre or your specialist dealer for information on the proper disposal of waste products. STIHL recommends STIHL specialist dealers.

Ensure that old machines are properly disposed of. Render the machine unusable prior to disposal. In order to prevent accidents, ensure that you remove the ignition key, the battery and the ignition lead on the engine.

### Risk of injury due to the mowing blade!

Always store an old ride-on mower in a safe place prior to scrapping. Ensure that the machine and particularly the mowing blades are kept out of the reach of children.

The battery must be disposed of separately from the machine. Ensure that batteries are disposed of safely and in an environmentally friendly manner.

## 5. Description of symbols



### Attention!

Read the instruction manual and follow the safety instructions before initial use.



### Risk of injury!

Remove the ignition key before performing any work on the cutting tool or maintenance and cleaning operations.



### Attention!

Beware of objects being thrown up - keep a safe distance and keep other people away.



### Attention!

Beware of objects being thrown up when the engine is running – work with the deflector flap.



### Risk of injury!

Do not drive or mow on slopes with an incline greater than 10° (17%).

### Danger of tipping over!



### Risk of injury!

Keep other people out of the danger area.



### Attention!

Never reach into the working area of the mowing blades when the engine is running.

### Risk of injury!

Do not stand on the mowing deck.



### Danger of burns!

Do not touch hot surfaces and keep a safe distance. Engine components, especially mufflers, can become extremely hot.



### Danger to life through poisoning!

Stop working immediately in case of nausea, headaches, impaired vision (e.g. decreasing field of view), hearing problems, dizziness or decreasing power of concentration. These symptoms may be caused by excessively high exhaust gas concentrations.



### Danger to life!

Petrol is poisonous and extremely inflammable. Keep petrol away from sparks, naked flames, pilot lights, heat sources and other ignition sources. Do not smoke!

Before refilling the tank, stop the engine and allow it to cool.



### Risk of injury!

Noise is produced when working. Noise may damage the hearing.

Wear hearing protection.

## 6. Standard equipment

Item	Designation	Qty.
A	Basic unit	1
B	Ignition key	2
-	Instruction manual	1
-	Engine instruction manual	1

## 7. Operations prior to initial use

- Check engine oil filling level. (⇒ 14.12)
- Fill fuel tank. (⇒ 12.1)
- Open fuel cock. (⇒ 14.8)
- Optimise tyre pressure. (⇒ 14.9)

## 8. Controls

### 8.1 Ignition lock



#### Note

The ignition key can only be inserted and removed in the "engine off" (STOP) position. The ignition lock can only be operated with the appropriate ignition key. Never use a screwdriver or similar!

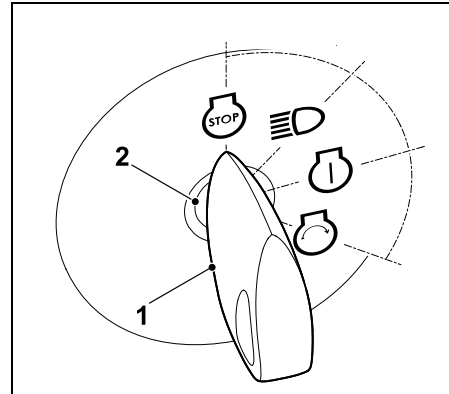

Insert ignition key (1) in ignition lock (2).

The following **four** positions can be selected by turning the ignition key:

#### Engine off:

The engine is switched off or will be stopped. The lights are switched off and the ignition key can be removed.



#### Lights on (operation with lights):



#### Running engine:

The lights are switched on and the engine continues to run.

#### Engine off:

The lights are switched on.

#### Ignition on/engine running:



The ignition is switched on and the lights are switched off.

Following starting, the ignition key returns automatically to this position and the engine continues to run.

#### Start engine:



When all safety-relevant points for starting are fulfilled and the ignition key is turned to this position, the engine starts.

On releasing the ignition key, it returns automatically to the "engine running" position.



#### Note

When the engine is stopped, a signal tone is activated after 20 seconds in the "lights on" and "ignition on" positions. The acoustic signal indicates that the battery is being discharged. To deactivate the signal tone, turn the ignition key to the "engine off" position or start the engine.

## 8.2 Throttle lever with choke function (RT 4097 SX)

**Note**  
When starting the machine when the engine is cold, the throttle lever on the model RT 4097 SX must be set to the choke position.

### Avoid damage to the machine!

The throttle lever must not be in the choke position when the engine is running. Immediately set the throttle lever to the MAX position after starting the engine.

### Choke position:

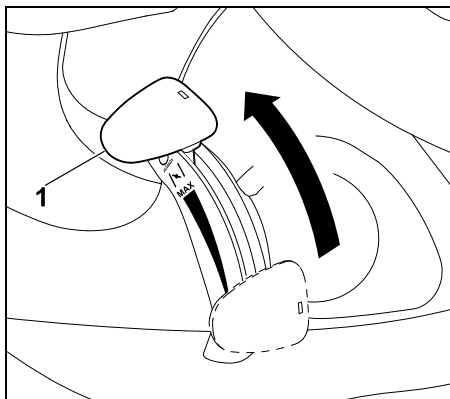

Push throttle lever (1) fully forwards into the choke position (note detent).

## Setting the engine speed:



**Note**  
Only mow at the maximum engine speed.  
The throttle lever must be in the MAX position.

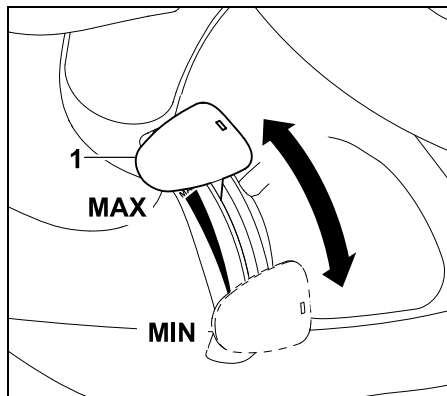

If throttle lever (1) is pushed downwards or upwards, the engine speed changes and, if the mowing deck is engaged, the speed of the mowing blades is changed.

### MAX position:

If the throttle lever (1) is moved forwards towards the MAX marking, the engine speed is increased.

### MIN position:

If the throttle lever (1) is pushed back towards the MIN marking, the engine speed is reduced.

## 8.3 Throttle lever (RT 4112 SZ)

**Note**  
When starting the machine when the engine is cold, the throttle lever must be set to the MAX position on the model RT 4112 SZ. The choke knob must also be operated.

### Setting the maximum engine speed:



**Note**  
Only mow at the maximum engine speed.  
The throttle lever must be in the MAX position.

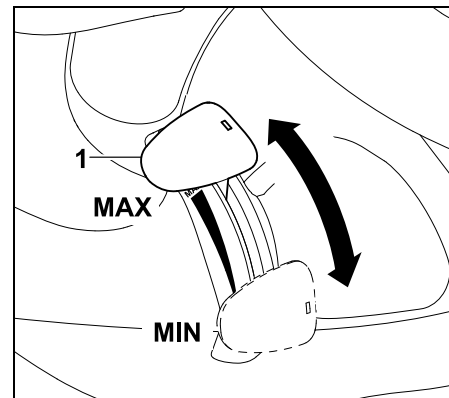

If throttle lever (1) is pushed downwards or upwards, the engine speed changes and, if the mowing deck is engaged, the speed of the mowing blades is changed.

### MAX position:

If the throttle lever (1) is moved forwards towards the MAX marking, the engine speed is increased.

### MIN position:

If the throttle lever (1) is pushed back towards the MIN marking, the engine speed is reduced.

### 8.4 Choke knob (RT 4112 SZ)

For starting when the engine is cold, the model RT 4112 SZ has an additional choke knob.



#### Note

The choke knob does not need to be pulled when starting the ride-on mower when the engine is warm.

#### IMPORTANT:

As soon as the engine is running, push the choke knob back to its initial position.

### Activating the choke:

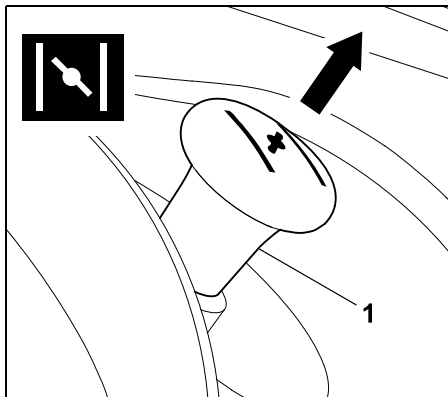

Before starting, pull out the choke knob (1) to the stop.

### Deactivating the choke:

Press in the choke knob to the stop.

### 8.5 Mowing deck switch

The mowing deck can be engaged and disengaged with the engine running by pressing the mowing deck switch. The mowing blades in the mowing deck begin to rotate or are stopped.



#### Note

Do not engage the mowing deck in tall grass or when set to the lowest cutting level.

Only engage the mowing deck when the engine is running at the maximum engine speed.

For safety reasons, engagement is only possible when the user is sitting on the driver's seat (safety device).

### Engaging the mowing deck:

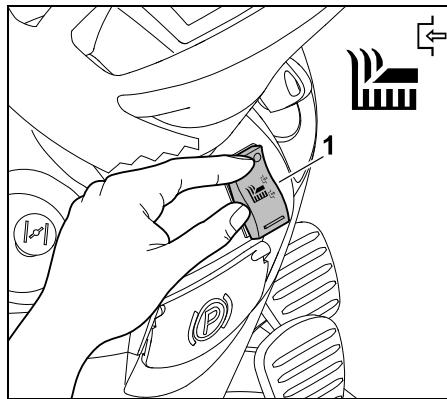

Press the top of the mowing deck switch (1) to the stop.

### Disengaging the mowing deck:

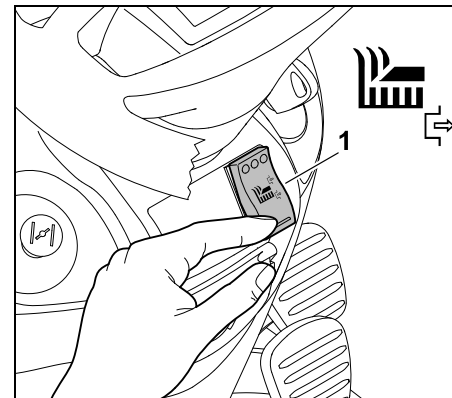

Press the bottom of the mowing deck switch (1) to the stop.

### 8.6 Reverse mowing safety switch

The reverse mowing safety switch enables the mowing deck for mowing in reverse driving direction. The mowing deck is automatically disengaged for safety reasons if reverse mowing is not enabled.

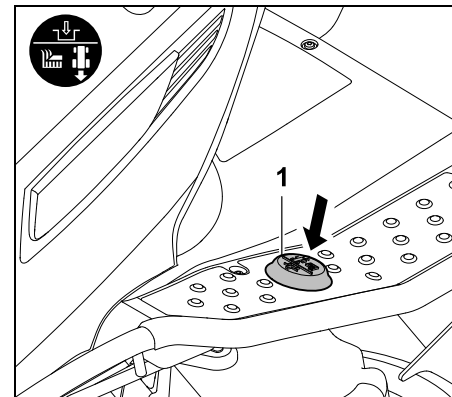

For reverse mowing, briefly press reverse mowing safety switch (1) once with the left foot within a defined time window.

### 1 Enable with the mowing deck disengaged:

- Bring the ride-on mower to a standstill and select reverse driving direction. (⇒ 8.7)
- Briefly press the reverse mowing safety switch once with the left foot.
- Engage the mowing deck and start reverse mowing within 5 seconds. (⇒ 8.5)  
Reverse mowing can also be enabled up to 1 second after starting.

### 2 Enable with the mowing deck engaged:

- Briefly press the reverse mowing safety switch once with the left foot during mowing operation.
- Switch to reverse driving direction within 5 seconds and continue mowing. (⇒ 8.7)  
Reverse mowing can also be enabled up to 1 second after changing the driving direction.

**i** If the reverse mowing safety switch is continuously pressed, the switch must be released within the time window and pressed again.

## 8.7 Driving direction selector lever

**i Note**  
Release the drive pedal before actuating the driving direction selector lever.  
For safety reasons, the driving direction selector lever is locked and cannot be actuated when the drive pedal is pressed.  
Actuating the driving direction selector lever alone does not set the machine in motion.

The driving direction selector lever has two positions. The forward or reverse driving directions can be selected.



### Selecting the driving direction:

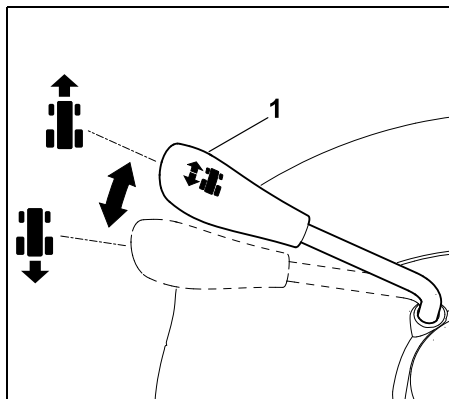

#### Forward driving direction:

Move the driving direction selector lever (1) to the front position.

#### Reverse driving direction:

Move the driving direction selector lever (1) to the rear position.

## 8.8 Steering wheel

**! Warning:**  
Always hold the steering wheel firmly in both hands when driving.

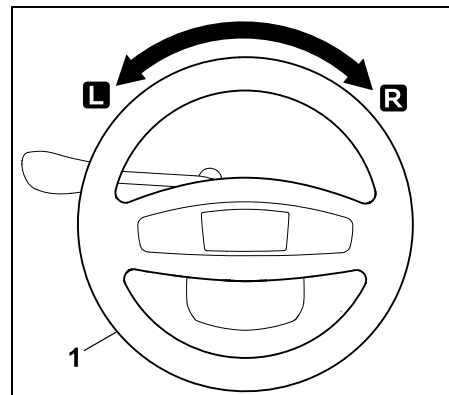

Turning the steering wheel (1) to the left **L** or right **R** changes the driving direction of the machine.  
The further the steering wheel (1) is turned, the smaller the turning radius.

## 8.9 Driver's seat adjustment

The seat is infinitely adjustable.

- Stop the engine. (⇒ 12.3)
- Fold the driver's seat forwards.



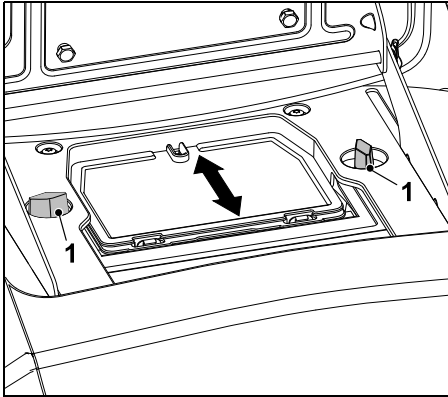

Loosen both wing nuts (1).  
Move the driver's seat to the required position.  
Fasten both wing nuts (1).

## 8.10 Drive pedal



### Note

Before actuating the drive pedal, ensure that the correct driving direction is selected at the driving direction selector lever. For safety reasons, the drive pedal is inoperative if actuated when the parking brake is engaged or the brake pedal is pressed.

The driving speed of the machine can be continuously regulated via the drive pedal.

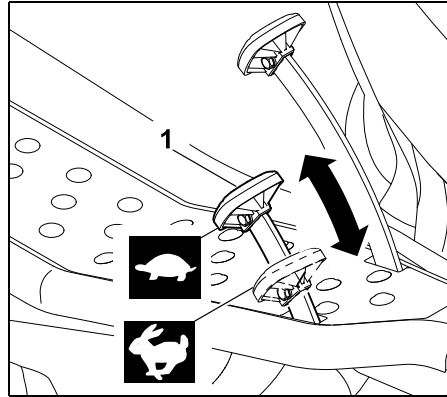

### Stopping:

Take foot off the drive pedal (1).

### Reducing the driving speed:

Reduce pressure on the drive pedal (1).



### Increasing driving speed:

Press down the drive pedal (1).



## 8.11 Brake pedal

The machine can be braked when driving and can be blocked at a standstill via the brake pedal.



### Note!

Both rear wheels are braked when the brake pedal is pressed. The brake only acts upon the two rear wheels.

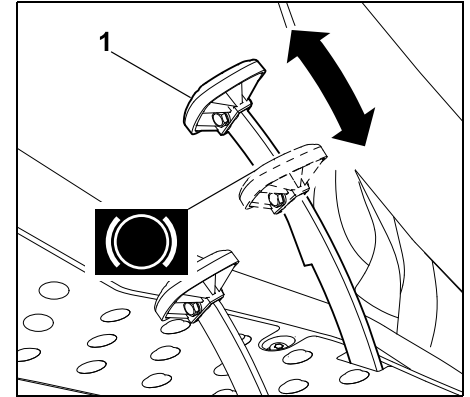

Press the brake pedal (1).

The more firmly the brake pedal (1) is pressed, the more the rear wheels are braked.



### Warning!

Never operate the machine with a defective brake. Always have a defective brake repaired or adjusted by a specialist dealer. STIHL recommends STIHL specialist dealers. Never try to service the brakes yourself.

## 8.12 Parking brake

The rear wheels of the machine are blocked by the engaged parking brake. This prevents the ride-on mower from being set in motion inadvertently (e.g. on slopes, etc.).



### Note

Always check the function of the brakes before engaging the parking brake.

## Engaging the parking brake:

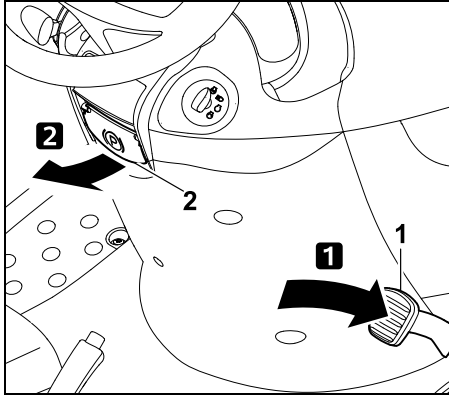

Press the brake pedal (1) down to the stop with the foot and hold.  
Pull the parking brake lever (2) upwards.

- Release the brake pedal again. The parking brake is activated if the brake pedal remains in the pressed position.
- Release the parking brake lever. This swings downwards. The rear wheels are blocked.

## Releasing the parking brake:

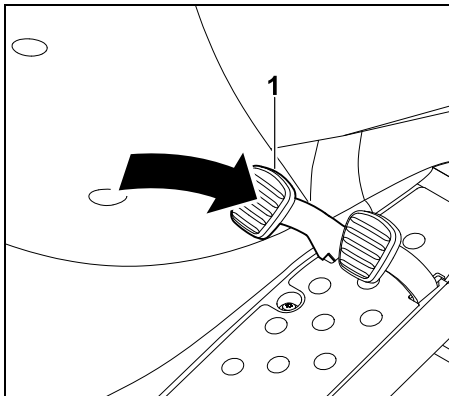

Briefly press on brake pedal (1) with the foot.

- The brake pedal returns to the initial (unactuated) position. The parking brake is deactivated and the rear wheels are no longer blocked.

## 8.13 Cutting height adjustment lever

Seven cutting levels can be set using the cutting height adjustment lever.

### Unlocking the cutting height adjustment lever:



#### Risk of injury:

Hold the lever firmly at the handle before releasing the cutting height adjustment lever.  
For safety reasons, only unlock the cutting height adjustment lever when the machine is at a standstill.



The release procedure for the cutting height adjustment lever depends on whether the mowing deck is installed or removed.

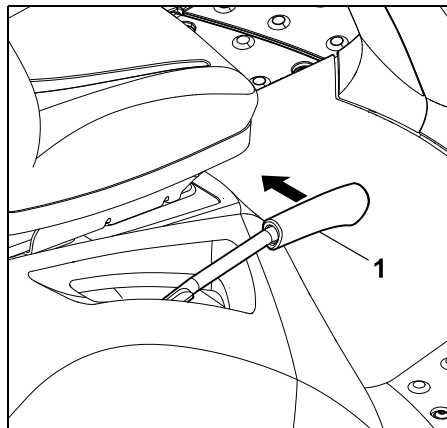

Releasing with mowing deck installed:  
Pull the cutting height adjustment lever (1) inwards (towards the driver's seat) and hold.

Releasing with mowing deck removed:  
Press the cutting height adjustment lever (1) downwards slightly and hold.  
Pull the cutting height adjustment lever (1) inwards (towards the driver's seat) and hold.

- The cutting height adjustment lever is unlocked and the cutting level can be adjusted.

### Locking the cutting height adjustment lever:

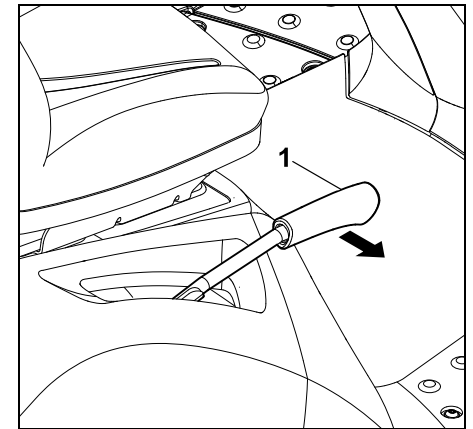

Slowly guide the cutting height adjustment lever (1) outwards with the hand until the cutting height adjustment lever engages in a notched position.

## 8.14 Gearbox freewheel lever

The gearbox can be disengaged (e.g. for pushing the machine) or engaged (for self-propulsion) by means of the gearbox freewheel lever.





### Warning!

#### Risk of crush injuries!

The gearbox freewheel lever should only be pulled out on level surfaces, as the machine may be set in motion.

If the machine is parked with the gearbox disengaged, the parking brake must always be engaged.



### Note

The gearbox freewheel lever is located behind the right-hand rear wheel.

The gearbox freewheel lever should only be pulled out when the ride-on mower is to be pushed.

### Disengaging the gearbox:

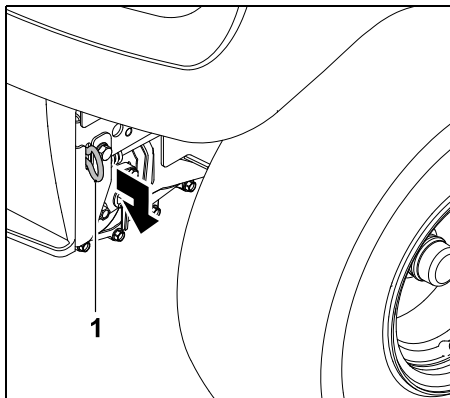

Pull the gearbox freewheel lever (1) outwards to the stop.

### Engaging the gearbox:

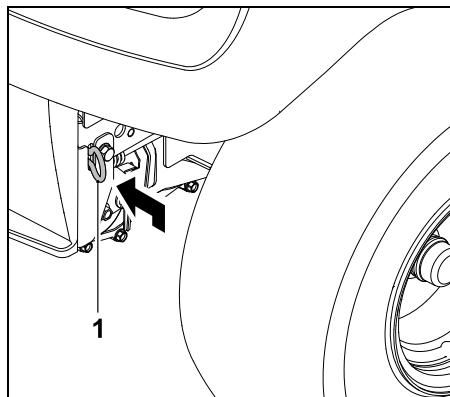

Press the gearbox freewheel lever (1) inwards to the stop.

## 9. Electronics

In order to ensure safe operation, the ride-on mower is equipped with electronics which check all the safety devices before each starting procedure and when the mower is running.

### 9.1 Self-diagnosis when starting

Before the engine is started, the electronics perform self-diagnosis. This checks switches, wiring, etc. for correct functioning.

#### Activating self-diagnosis:

- Sit on the driver's seat.
- Release the parking brake. (⇒ 8.12)
- Turn the ignition key to the "ignition on" position (⇒ 8.1) – do not press any switches or actuate any pedals.

#### Self-diagnosis without faults:

A short beep sounds – the electronics are activated and the ride-on mower is ready to start.

- Start the engine. (⇒ 12.2)

#### Self-diagnosis with faults:

A continuous beep or three successive beeps sound.

A **continuous beep** signals a fault in the electronics or a battery connected with the incorrect polarity.

- Turn the ignition key to the "engine off" position. (⇒ 8.1)
- Check the polarity of the battery connections and connect the wiring correctly if necessary. (⇒ 14.18)
- Repeat self-diagnosis.

If the continuous beep continues to sound even after the battery is correctly connected, an electronic fault is present. Consult your specialist dealer; STIHL recommends STIHL specialist dealers.

**Three successive beeps** signal a fault in the electrics (short circuit) or in the seat switch. It is not possible to start the engine.

- Turn the ignition key to the "engine off" position. (⇒ 8.1)
- Have a detailed diagnosis carried out by a specialist dealer. STIHL recommends STIHL specialist dealers.



## 9.2 Ride-on mower faults during operation

The electronics monitor the safe condition during operation. Three successive beeps sound if there is a fault in the electrics (short circuit, loose connectors, broken wire).

The engine is stopped.

### Behaviour:

- Turn the ignition key to the "engine off" position. (⇒ 8.1)
- Activate self-diagnosis. (⇒ 9.1)



If the fault cannot be rectified, detailed diagnosis is necessary. Consult your specialist dealer; STIHL recommends STIHL specialist dealers.

## 9.3 Electronics faults

In rare cases, electronics faults may occur during operation of the mower. A continuous beep sounds and the engine is stopped.

### Behaviour:

- Turn the ignition key to the "engine off" position. (⇒ 8.1)
- Activate self-diagnosis. (⇒ 9.1)
- Restart the engine. (⇒ 12.2)



If the fault cannot be rectified, detailed diagnosis is necessary. Consult your specialist dealer; STIHL recommends STIHL specialist dealers.

## 10. Notes on working with the machine



### Warning: Risk of injury.

Before each use, observe all information regarding safe operation of the machine. Working on slopes requires special concentration and care.



**Note**  
Check the mowing deck for correct installation position before starting work.  
Select a flat, even area for initial use of your machine and mow in straight and slightly overlapping strips for practising purposes. Grass should always be mowed when dry.

## 10.1 Mowing operation

### General information:



### Caution - fire hazard!

Avoid overloading the mowing deck drive. Overloading may lead to constant slipping of the V-belt and consequently to a fire hazard due to overheating.

Unusual running noise, e.g. a "squealing" (slipping noise) of the V-belt, indicates overloading. For this reason, never mow in high grass when the discharge chute is blocked; use a mulching kit (special accessory) if necessary. The mowing deck, particularly the V-belt area, must always be kept free of combustible material (grass, leaves, etc.). It should also be cleaned regularly to prevent a fire hazard.

During the mowing operation, the clippings are ejected over a wide area to the side of the mowing deck, where they remain on the ground.

The following points must be observed so that the clippings are ejected over a wide area:

- Take account of the driving direction.
- Only mow at the maximum engine speed. (⇒ 8.2), (⇒ 8.3)
- The lawn should be dry. Owing to their higher weight, wet clippings lead to the formation of swathes.
- The mowing blades must be in proper condition (sharp, undamaged). (⇒ 14.6)
- Adjust the driving speed to the condition of the lawn. (⇒ 8.10)

- Select an appropriate cutting level – do not mow too low. (⇒ 12.6)

### Driving direction when mowing:

During the mowing operation, an appropriate driving direction must be observed.

Always select the mowing direction so that the clippings are ejected onto the already mown lawn area. This ensures that the clippings are ejected and distributed evenly. Moreover, overloading of the machine owing to excessive quantities of grass is prevented.

Example:

Mowing in spiral pattern



The mowing operation is performed anti-clockwise, from the outside inwards. This ensures that the clippings are ejected onto the already mown lawn area.

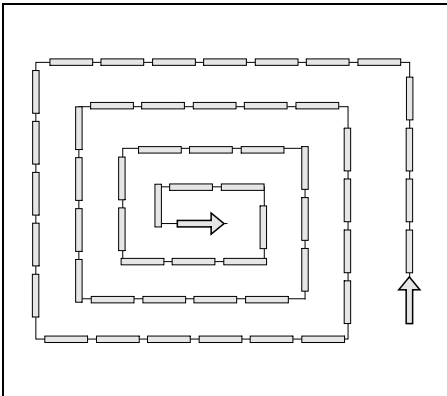

- Begin from the outer edge of the lawn and work your way inwards.
- Select an anti-clockwise driving direction.

### Preventing blockage of the mowing deck / of the discharge opening:

In order to prevent blockage of the mowing deck discharge opening, it should be regularly checked visually during mowing and cleaned if necessary.

If the mowing deck discharge opening frequently becomes blocked with grass, reduce the driving speed or select a higher cutting level.

If the problem persists, the probable cause is blunt mowing blades or damaged or worn wings on the mowing blades. Sharpen or replace the mowing blades.

Furthermore, the inside of the mowing deck, the mowing deck discharge opening and the mowing blades should be carefully cleaned after each use to prevent the accumulation of grass deposits.

### Fertilising:

Mowing the grass deprives the ground of permanent nutrients, which can be returned by using a high-grade, long-term lawn fertiliser. Usually, fertilising three times per mowing season is necessary. For this purpose, the lawn should be dry, so that the fertiliser does not stick to the grass blades and burns them. It is then better to water the lawn, which results in the fertiliser being flushed off the grass blades. (observe manufacturer's instructions for use.)

### Ground-conserving working:

The most important factors for ground-conserving working are operating technique and ground moisture.

In order to achieve clean mowing results, the driving speed must be adapted to the condition of the grass to be mowed (to the height and density) and to the moisture of the lawn.

Executing curves that are too tight increases the loading on the turf and leads to poor mowing results, particularly on wet grass, as the wheels sink into the soft grass.

## 11. Safety devices

The machine is equipped with several safety devices for safe operation and for the prevention of improper use.



### Risk of injury!

If a safety device is found to be defective, the machine must not be operated. Consult a specialist dealer; STIHL recommends STIHL specialist dealers.

### To start the engine, the following conditions must always be fulfilled:

- the mowing deck must be disengaged,
- the brake pedal must be pressed or the parking brake engaged.

### The engine stops if the user:

- leaves the driver's seat with the mowing deck engaged,
- leaves the driver's seat without engaging the parking brake.

### Integrated blade run-down brake:

Following disengagement, the mowing blades come to a standstill after **5 seconds** at the latest.



### Note

Following engagement of the mowing deck, the mowing blades turn and a wind noise is audible. The run-on time corresponds to the duration of the wind noise following disengagement. This can be measured using a stopwatch.

To check the integrated blade run-down brake, measure the duration of the wind noise following disengagement using a stopwatch.

If this duration exceeds 5 seconds: consult a STIHL specialist dealer.

## 12. Operating the machine

- Carefully read and observe the section entitled "For your safety". (⇒ 4.)
- Ensure that you are familiar with the controls of the machine. (⇒ 8.)
- Before operating the machine, inspect the maintenance schedule and carry out all relevant maintenance instructions. (⇒ 14.1)
- Before each use, check that all safety devices are operating correctly. No safety devices must be missing, overridden, modified or damaged. (⇒ 11.)



### Risk of injury:

For safety reasons, the machine must not be used on slopes with an inclination of more than 10° (17.6 %).

A slope inclination of 17.6 % corresponds to a vertical height increase of 17.6 cm for a 100 cm horizontal distance.

### 12.1 Filling the fuel tank

#### Maximum tank capacity:

9 litres



#### Recommendation:

Fresh good quality fuel, please refer to the engine instruction manual for information on fuel grade (octane rating).

- Unleaded petrol.

#### Filling procedure:

- Stop the engine and allow it to cool down (warm to the touch). (⇒ 12.3)
- Engage the parking brake. (⇒ 8.12)



To prevent fuel spillage, use a suitable funnel (not included in standard equipment) when filling up.

Pour in the fuel slowly and carefully. In order to prevent the fuel from overflowing, filling should be performed in several stages.

Remove the funnel between the individual filling operations in order to visually check the filling level in the tank.

The more fuel has already been filled into the tank, the smaller the filling quantities should be for each filling operation. To give the fuel room to expand, never fill the fuel tank past the lower edge of the filler neck.

#### Tank cap:

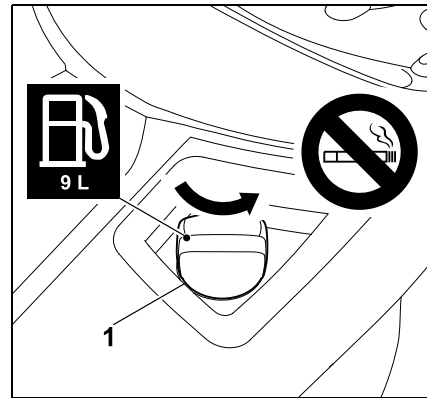

Unscrew the tank cap (1) (note direction of arrow) and remove.

- Fill the fuel into the tank using a suitable funnel (not included in standard equipment) (see Filling procedure).

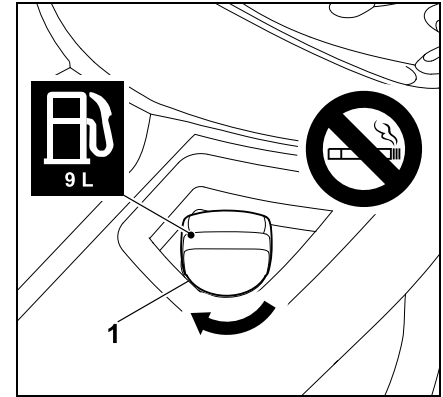

Fit and screw on the tank cap (1) (note direction of arrow). Then tighten the tank cap (1) hand-tight.

- Wipe away any spilled fuel and allow it to evaporate before starting the engine.

### 12.2 Starting the engine



#### Risk of injury:

Before starting, carefully read and observe the section "For your safety". (⇒ 4.)

Only start the machine when the user is sitting on the driver's seat.



When operating (e.g. mowing), the throttle lever should always be in the MAX position.

**Avoid damage to the machine.**

If the engine fails to start, it must be noted that the engine can flood following several starting attempts. When attempting to start, the ignition key should never be held in the "start engine" position for more than a maximum of 10 seconds.

**The following points must be noted before starting:**

- Carefully read and observe the section entitled "For your safety". (⇒ 4.)
- Check the engine oil level. (⇒ 14.12)
- Remove grass residues from the mowing deck and engine compartment.
- Check the fuel.
- Before each use, check the braking function. (⇒ 12.5)
- Perform all personal settings (driver's seat adjustment) on the machine. Not when the engine is running!
- Never start the machine in the vicinity of other persons, particularly children, or animals.

**Starting sequence**

Start the machine in the following sequence:

- Open the fuel cock. (⇒ 14.8)
- Before starting, press the brake pedal to the stop and hold or engage the parking brake. (⇒ 8.11), (⇒ 8.12)
- Check the mowing deck switch: the mowing deck must be disengaged. (⇒ 8.5)
- Insert the ignition key in the ignition lock and turn to the "ignition on/engine running" position. (⇒ 8.1)

**When the engine is cold:**

RT 4097 SX:

Set the throttle lever to the choke position. (⇒ 8.2)

RT 4112 SZ:

Set the throttle lever to the MAX position and pull the choke knob.

**When the engine is warm:**

Set the throttle lever to the MAX position. (⇒ 8.3)

- Turn the ignition key to the "start engine" position. The engine starts. As soon as the engine is running, release the ignition key. This returns automatically to the "ignition on/engine running" position.
- RT 4097 SX: Return the throttle lever to the MAX position when the engine is running. Note detent! (⇒ 8.2) RT 4112 SZ: Press in the choke knob. (⇒ 8.4)
- The engine is running. The foot can be removed from the brake pedal.

**12.3 Stopping the engine**

Disengage the mowing deck before stopping the engine. (⇒ 8.5)

**Risk of injury:**

For safety reasons, the ignition key must always be removed when leaving the machine after stopping the engine. Keep the ignition key where only authorised persons have access to it, in order to prevent use by children or other persons unfamiliar with the machine.

Furthermore, the parking brake must always be engaged before leaving the machine. (⇒ 8.12)

**Stop the engine in the following sequence:**

- Brake the machine to a complete standstill.
- Disengage the mowing deck. (⇒ 8.5)
- Set the throttle lever to the MIN position. (⇒ 8.2), (⇒ 8.3)
- Turn the ignition key to the "engine off" position. The engine is stopped.
- Engage the parking brake. (⇒ 8.12)
- Close the fuel cock if necessary. (⇒ 14.8)
- Remove the ignition key and keep in a place where only authorised persons can access it.

**12.4 Driving****Warning:**

A low driving speed must always be selected on rough terrain. Before each change of direction, especially on slopes, the driving speed must be appropriately reduced.

 In order to ensure optimum cooling of the gearbox, the driving speed should only be regulated via the drive pedal at maximum engine speed.

**The following points must be noted before driving:**

- Always check the braking function before driving. (⇒ 8.11)
- Engage the gearbox freewheel lever. (⇒ 8.14)
- Bring the machine to a standstill and only then actuate the driving direction selector lever.

**Forward driving:**

- Start the engine. (⇒ 12.2)
- Set driving direction selector lever to the front position (forward driving direction). (⇒ 8.7)
- Disengage the parking brake, if engaged. (⇒ 8.12)
- By pressing the drive pedal, the driving speed is regulated and the machine moves forward.

**Reversing:**

- Start the engine. (⇒ 12.2)
- Set driving direction selector lever to the rear position (reverse driving direction). (⇒ 8.7)
- Disengage the parking brake, if engaged. (⇒ 8.12)
- By pressing the drive pedal, the driving speed is regulated and the machine is set in reverse motion.

---

## 12.5 Braking



**Risk of injury:**

Before braking, reduce the driving speed by easing the pressure on the drive pedal:  
If possible, refrain from braking abruptly at the maximum driving speed.

- Reduce driving speed.
- Press the brake pedal down evenly until the machine comes to a standstill.

---

## 12.6 Adjusting the cutting height



**Risk of injury!**

For safety reasons, only adjust the cutting height when the machine is at a standstill.

- Brake the machine to a complete standstill. (⇒ 12.5)
- Unlock and hold the cutting height adjustment lever. (⇒ 8.13)
- The cutting height can be adjusted by moving the cutting height adjustment lever upwards or downwards to 7 cutting levels.
- Lock the cutting height adjustment lever. (⇒ 8.13)

**Cutting level 1:**

Cutting height 35 mm

**Cutting level 7:**

Cutting height 90 mm

---

## 12.7 Mowing



If the mowing deck is engaged when driving, the engine speed is briefly reduced due to the additional load (mowing blades starting to rotate).

**Before mowing:**

- Read and observe the section "Notes on working with the machine". (⇒ 10.)
- Always set the maximum engine speed during mowing. The mowing blades are optimised for this speed – it produces the best cutting pattern as well as the best cutting performance.

**Engage the mowing deck in the following sequence:**

- Start the engine. (⇒ 12.2)
- Set the throttle lever to the MAX position. (⇒ 8.2), (⇒ 8.3)
- Drive the ride-on mower onto the lawn. Do not engage the mowing deck in tall grass or when set to the lowest cutting level. Only engage the mowing deck when the machine is already on the area to be worked.
- **Forward mowing:**  
Select the forward driving direction (⇒ 8.7), then engage the mowing deck by pressing the mowing deck switch. (⇒ 8.5)
- **Reverse mowing:**  
Select the reverse driving direction (⇒ 8.7) and briefly press the reverse mowing safety switch (⇒ 8.6) once, then engage the mowing deck by pressing the mowing deck switch within 6 seconds. (⇒ 8.5)

### During mowing:

- Set the throttle lever to the MAX position. (⇒ 8.2), (⇒ 8.3)
- Always adapt the driving speed to the grass height/cutting level. A low driving speed should be selected when mowing tall grass/at a low cutting level.

### Changing the driving direction with the mowing deck engaged:

- For **reverse mowing**, briefly press the reverse mowing safety switch once within the designated time window (5 seconds/1 second after switching). (⇒ 8.6)
- Bring the machine to a standstill on the lawn and set the required driving direction using the driving direction selector lever. (⇒ 8.7)
- Continue mowing.

### Disengage the mowing blade in the following sequence:

- Drive onto an area of grass which has already been mown or select the highest mowing deck cutting level. (⇒ 8.13)
- Disengage the mowing deck by pressing the mowing deck switch. (⇒ 8.5)



#### **Risk of injury!**

After disengaging the mowing deck, beware of the mowing blade running on for up to 5 seconds before coming to a standstill. (⇒ 11.)

## 12.8 Pulling loads



#### **Risk of injury!**

Before attaching loads, always check the braking function. (⇒ 8.11) The driving characteristics of the machine change when transporting loads (longer braking distance, select lower driving speed when changing direction, etc.). The heavier the load, the more the driving characteristics change.



#### **Avoid damage to the machine!**

The maximum pulled load is reduced on inclines.

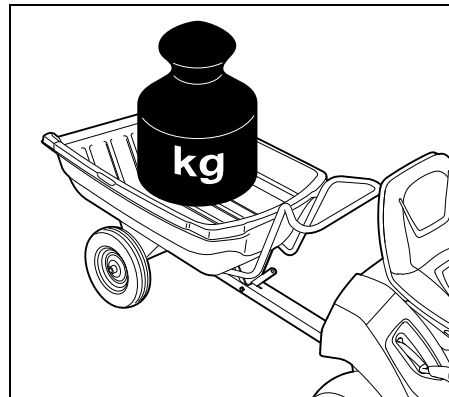

Maximum trailer weight on a level surface = **250 kg**

Maximum trailer weight on a maximum 10° incline = **100 kg**

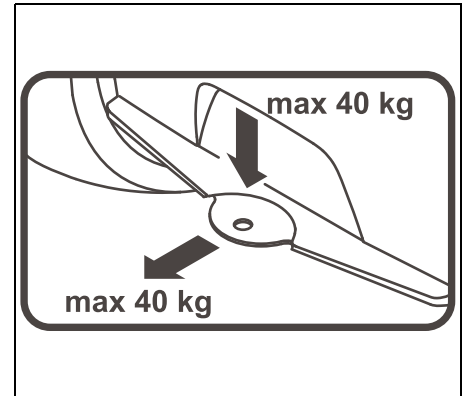

Maximum coupling load = **40 kg**

Maximum pulled load = **40 kg**



A pulled load of 40 kg at the trailer coupling is achieved when pulling a trailer with a weight of 250 kg on a level surface.

## 12.9 Operating on slopes

- Check the braking function before operating the mower on slopes. (⇒ 12.5)
- Drive slopes in a longitudinal direction. Driving transversely increases the danger of tipping over – note the maximum slope inclination. (⇒ 4.7)
- Avoid changes of direction on slopes – if changes of direction cannot be avoided, they must be executed with particular care.

## 13. Mowing deck

### 13.1 Removing the mowing deck

**! Risk of injury:** Prior to all operations on the mowing deck, carefully read and observe the section "For your safety". (⇒ 4.)

- Park the machine on level and solid ground.
- Stop the engine. (⇒ 12.3)
- Remove the ignition key.
- Engage the parking brake. (⇒ 8.12)
- Select the highest cutting level. (⇒ 8.13)

#### Slackening the V-belt:

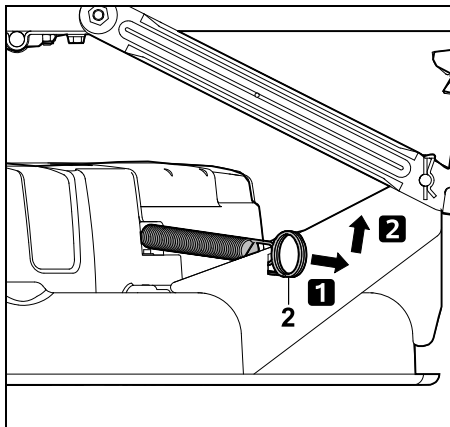

Pull the tension spring (2) rearwards, detach and set down.

#### Detaching the front V-belt cover:

- Turn the wheels to the left up to the stop.

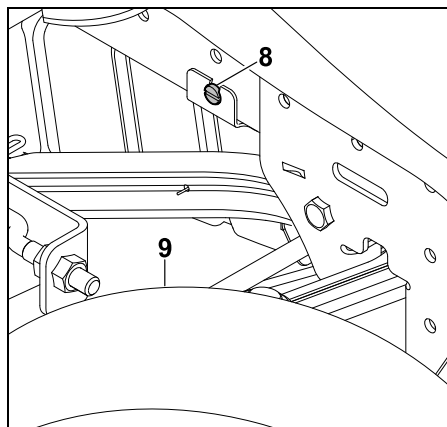

Loosen the screw (8) behind the right front wheel (9).

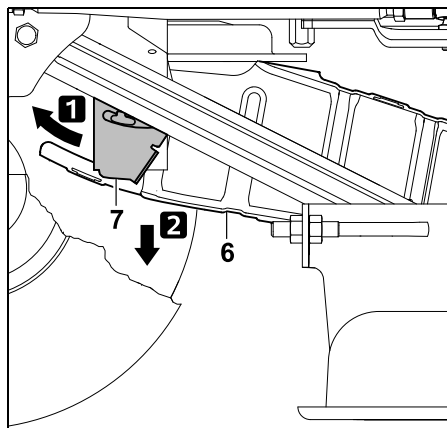

Press the retaining plate (7) forwards and hold in place. Fold the V-belt cover (6) downwards. The V-belt cover rests against the V-belt.

#### Detaching the V-belt:

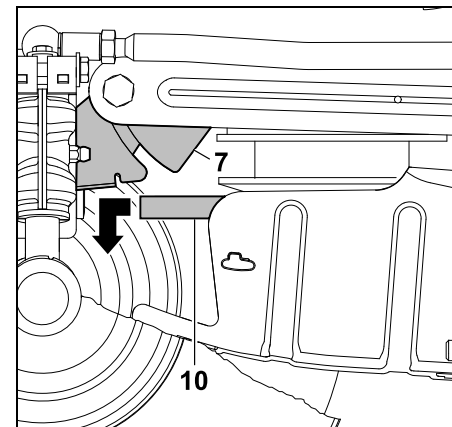

Press the retaining plate (7) forwards and hold in place. Pull the V-belt (10) forwards and detach.

#### Detaching the mowing deck at the rear:

**! Danger of pinching:** Before pulling out the cotter pin, ensure that no body parts (hands, fingers, feet, etc.) are positioned directly under the mowing deck.

**! Risk of injury:** The cutting height adjustment lever is under tension when the mowing deck is detached at the rear. Carefully set the cutting height adjustment lever to the highest cutting level immediately after detaching the mowing deck.

**i Note** To facilitate removal, note and carefully observe the specified sequence.

- Select the lowest cutting level. (⇒ 8.13)

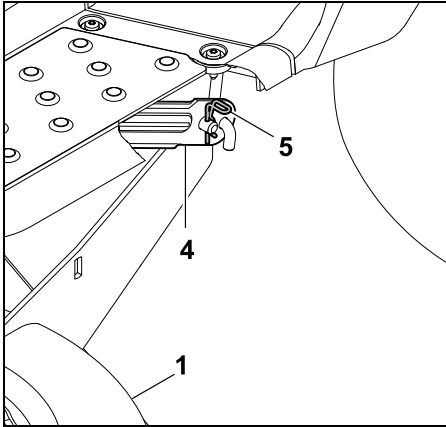

Remove the cotter pin (5).  
Lift the mowing deck (1) slightly and hold.  
Detach the mowing deck (1) from the rear mowing deck mounting (4).

- Repeat this procedure on the other side.
- Carefully and slowly set down the mowing deck.
- Carefully set the cutting height adjustment lever to the highest cutting level.

#### Detaching the mowing deck at the front:



#### Danger of pinching:

Before detaching, ensure that no body parts (hands, fingers, feet, etc.) are positioned directly under the mowing deck.

After detaching the mowing deck, the mowing deck mounting automatically swings upwards.

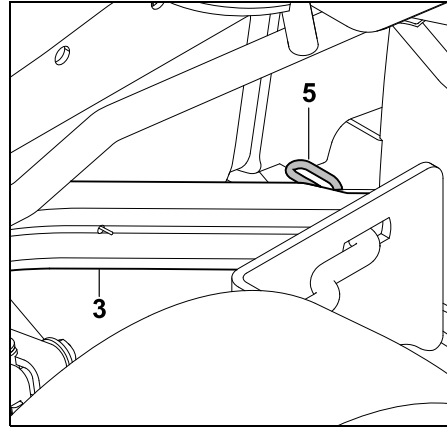

Remove the cotter pin (5).  
Lift the mowing deck slightly and detach it from the front mowing deck mounting (3).  
Carefully release the mowing deck.

- Repeat this procedure on the other side.
- Carefully and slowly set down the mowing deck.

#### Removing the mowing deck:

- Select the highest cutting level. (⇒ 8.13)

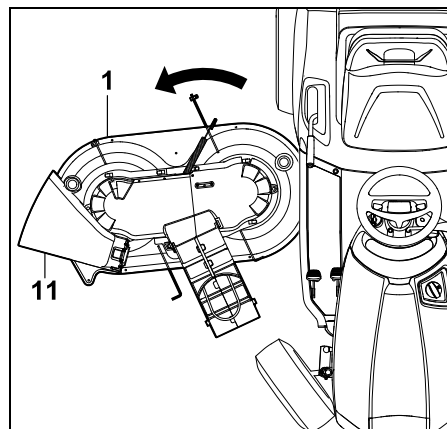

Pull out the mowing deck (1) with a slight rotary motion at the side of the deflector flap (11).

### 13.2 Installing the mowing deck



#### Risk of injury:

Prior to all operations on the mowing deck, carefully read and observe the section "For your safety". (⇒ 4.)

- Park the machine on level and solid ground.
- Stop the engine. (⇒ 12.3)
- Remove the ignition key.
- Engage the parking brake. (⇒ 8.12)
- Turn the wheels to the left up to the stop.



#### Risk of injury:

The cutting height adjustment lever is under tension when the mowing deck is detached.

Exercise particular caution when installing the mowing deck.

- Carefully set the cutting height adjustment lever to the highest cutting level. (⇒ 8.13)

#### Pushing in the mowing deck:

- Position the V-belt so that it is accessible at the opening in the V-belt cover when the mowing deck is installed.



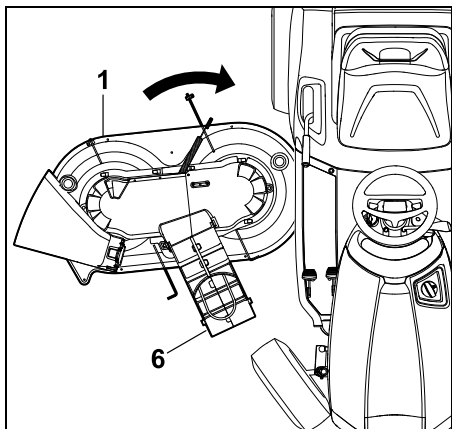

Push the mowing deck (1) from the right with the V-belt cover (6) at the front. Using a slight rotary motion, position the mowing deck centrally under the machine.

#### Attaching the mowing deck at the front:

- Select the lowest cutting level. (⇒ 8.13)

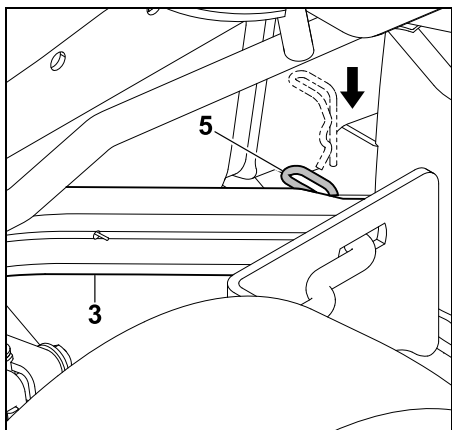

Pull the front mowing deck mounting (3) downwards and hold.

Raise the mowing deck slightly with one hand and insert the mounting pin on the mowing deck into the bore on the front

mowing deck mounting (3). Insert the cotter pin (5) through the bore in the mounting pin.

- Repeat this procedure on the other side.

#### Attaching the mowing deck at the rear:

**i Note**  
Before attaching, check that the mowing deck is correctly attached at the front mowing deck mounting.

**! Risk of injury:**  
In the lowest cutting level, the cutting height adjustment lever is under tension. Do not touch the cutting height adjustment lever during installation of the mowing deck.

- Raise mowing deck at the rear with one hand and hold. The bore of the rear mowing deck mounting must be aligned with the mounting pin on the mowing deck.

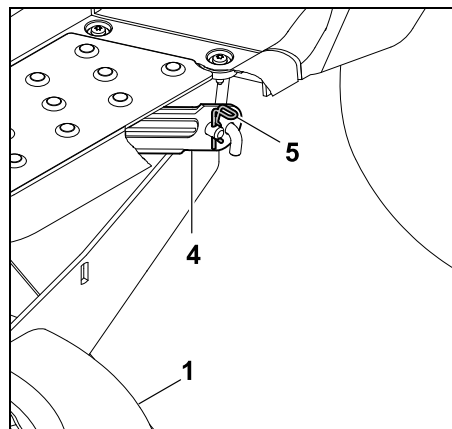

Insert the mounting pin on the mowing deck (1) into the bore on the rear mowing deck mounting (4).

Insert the cotter pin (5) through the bore in the mounting pin.

- Repeat this procedure on the other side.

#### Fitting the V-belt:

**i** Fit the V-belt onto V-belt pulley without twisting.

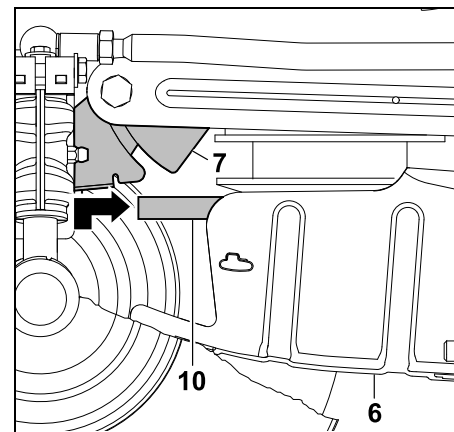

Press the retaining plate (7) forwards and hold in place. Pull the V-belt (10) forwards and lift with the V-belt cover (6).

Fit the V-belt (10) correctly onto the V-belt pulley (without twisting).

## Installing the front V-belt cover:

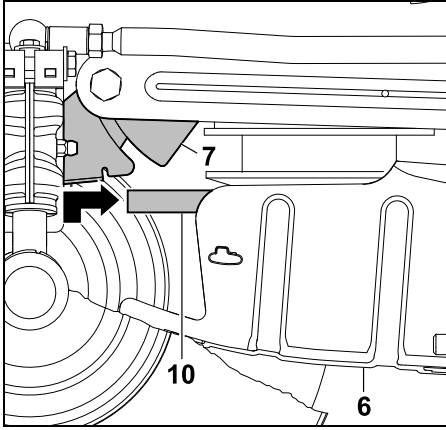

Press the retaining plate (7) forwards and hold in place. Fold the V-belt cover (6) upwards. Guide the retaining plate (7) to the rear and engage at the two retaining tabs on the V-belt cover (6).

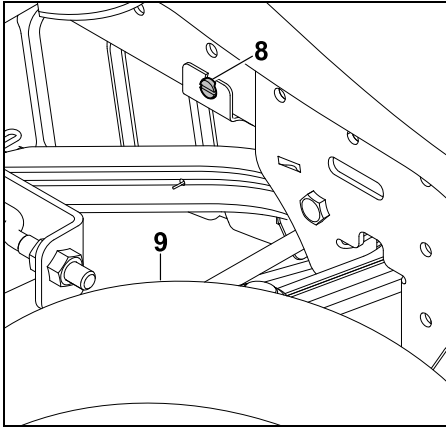

Fasten the retaining plate in place by screwing in the screw (8). Tighten the screw (8).

### Tensioning the V-belt:

- Select the lowest cutting level. (⇒ 8.13)

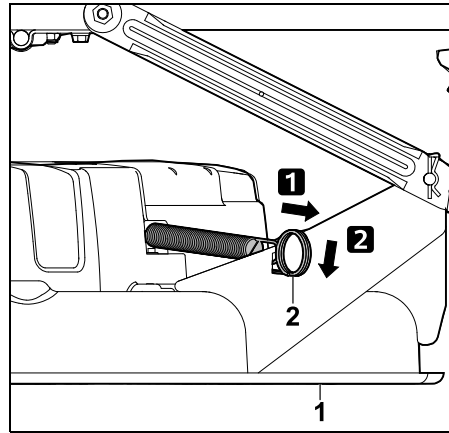

Pull the tension spring (2) rearwards and attach at the recess in the mowing deck (1).



### Risk of injury:

After installation of the mowing deck, perform a visual check and ensure correct installation. Then perform an operational check. Ensure that no other persons, particularly children or animals are in the vicinity. Only perform the operational check when the user is sitting on the machine.

## 14. Maintenance



### Risk of injury!

Before all maintenance and repair work, carefully read and observe the section "For your safety" and especially the subsection "Maintenance and repairs". (⇒ 4.)

Remove the ignition key to prevent inadvertent starting of the engine.



Always wear gloves.



Never touch the mowing blades before they have come to a standstill.

For safety reasons, maintenance operations on the brakes are not permitted. Only allow adjustment and maintenance operations to be performed by a specialist dealer. STIHL recommends STIHL specialist dealers.

### General maintenance instructions:

- The maintenance schedule and maintenance intervals must be strictly observed.
- Observe the maintenance schedule and maintenance operations in the engine instruction manual.

### Before any maintenance, repair and cleaning operations:

- Park the machine on level and solid ground.
- Stop the engine. (⇒ 12.3)
- Engage the parking brake. (⇒ 8.12)
- Allow the engine and muffler to cool down completely.

**The following maintenance and repair work can be found in the engine instruction manual:**

- Replacing the air filter.
- Information on engine oil (type, oil capacity, etc.).
- Checking and replacing the spark plug.
- Changing the fuel filter.
- Cleaning the engine.

### 14.1 Maintenance schedule

All the instructions in the maintenance schedule must be strictly observed. Non-observance of the maintenance plan can lead to significant damage to the machine.



**Note**

Due to heavy-duty use, especially in professional operation, shorter maintenance intervals than those specified here may be required. Moreover, extreme external conditions such as sandy or stony ground, dust, etc. may lead to shorter maintenance intervals than those specified in the instruction manual.

An inspection by a specialist dealer must be performed after every 100 operating hours or once a year. STIHL recommends STIHL specialist dealers.

#### Maintenance operations prior to initial use:

In order to achieve more efficient and safer operation and to prevent faults, it is important to be familiar with the condition of the machine.

For this purpose, the following checks are required before each start (visual inspection):

- Tyre pressure. (⇒ 14.9)
- Wear and damage to tyres.
- Leaks in fuel carrying lines.
- Engine oil level (see engine instruction manual).
- Fuel-tank level.
- General visual inspection of the machine and mowing deck. Particularly the protective covers must be inspected for damage.
- Tightness of bolted connections.

#### Maintenance operations after each use:

- Cleaning the machine (mowing deck, mowing deck discharge opening) and any attachments.
- Observe the instructions on cleaning the engine (see engine instruction manual).
- Clean the gearbox by brushing off grass residues and any other dirt.

#### Maintenance operations after the first 10 operating hours (initial operation):

- An inspection by your specialist dealer is recommended. STIHL recommends STIHL specialist dealers.

#### Maintenance operations after every 25 operating hours:

- Check of blade fastening and blade sharpness, observe blade wear limit.

#### Maintenance operations after every 50 operating hours:

- General lubrication.

- Checking the installation position of the mowing deck. (⇒ 14.7)

#### Maintenance operations after every 100 operating hours:

- Replace the mowing blades.
- Allow inspection to be carried out by a specialist dealer. STIHL recommends STIHL specialist dealers.



**Note**

During the inspection by the specialist dealer, the braking function is checked and, if necessary, the brakes are serviced. Furthermore, all required maintenance operations on the gearbox are carried out.

### 14.2 Cleaning the machine



**Avoid damage to the machine!**

Never spray water (high-pressure cleaner) onto engine components, seals, electrical components (battery, wiring harness, etc.) and bearing points. This may result in damage and expensive repairs.

Do not use aggressive cleaning agents. These cleaners can damage plastics and metals, impairing the safe operation of your STIHL machine. If you are unable to remove the dirt with water using a brush or a cloth, STIHL recommends the use of a special cleaner (e.g. STIHL special cleaner).



Always remove the mowing deck for cleaning and maintenance operations.

- Stop the engine. (⇒ 12.3)

- Engage the parking brake. (⇒ 8.12)
- Remove the ignition key and keep it in a safe place.
- Remove the mowing deck. (⇒ 13.1)
- First, remove accumulated clipping deposits in the mowing deck housing using a stick.
- Clean the underside of the mowing deck with water and a brush.
- When cleaning the upper side of the mowing deck, ensure that the V-belt does not get wet – never spray water into the openings in the covers.
- Remove grass residues from the mowing deck, the engine compartment and the gearbox. Clean the cooling ribs of the engine and gearbox.
- Clean the mowing blades with water and a brush – under no circumstances should you hit the mowing blades (e.g. with a hammer) to loosen dirt.

### 14.3 Opening the engine hood



#### **Risk of injury!**

Switch off the engine and allow it to cool down for a few minutes before opening the engine hood. The engine should be warm to the touch.

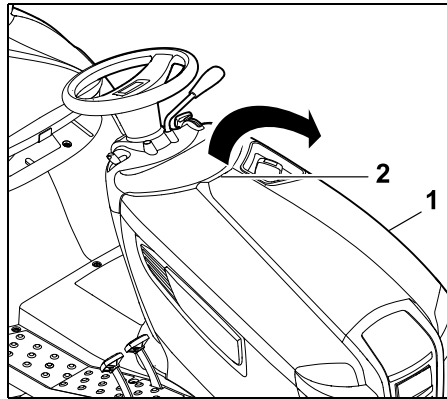

Hold the engine hood (1) with one hand at the handle (2) and open by pulling gently upwards.  
Fold the engine hood (1) forwards to the stop.

### 14.4 Closing the engine hood

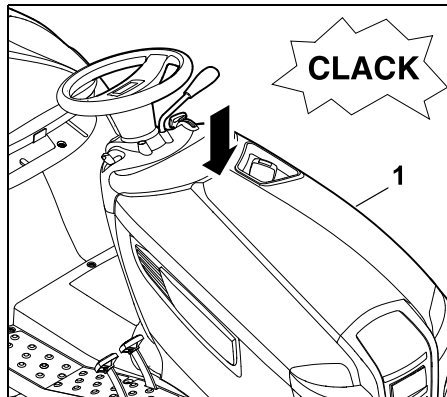

Close the engine hood (1) carefully and slowly and allow to engage.

### 14.5 Checking the safety devices



#### **Risk of injury!**

The safety devices must only be checked from the driver's seat. No persons, particularly children, or animals must be in the vicinity. Proper functioning of the safety devices must be checked at least once a month. Following longer periods without use, for low-use machines or after repairs, always check all safety devices before using again.

#### **Check the brake switch:**

- The user must be seated on the driver's seat.
- Stop the engine and allow it to come to a standstill. (⇒ 12.3)
- Disengage the mowing deck. (⇒ 8.5)
- Do not actuate (press) the brake pedal and release the parking brake.

**If the brake switch is functioning, it should not be possible to start the engine.**

#### **Checking the mowing deck switch:**

- The user must be seated on the driver's seat.
- Press the brake pedal to the stop and hold. (⇒ 8.11)
- Engage the mowing deck. (⇒ 8.5)

**It should not be possible to start the engine if the mowing deck switch is functioning correctly.**

#### **Check the seat switch:**

- The user must be seated on the driver's seat.

- Start the engine and allow it to run at maximum engine speed. (⇒ 8.2), (⇒ 8.3)
- Engage the mowing deck. (⇒ 8.5)
- Relieve the weight on the driver's seat by standing up slowly and carefully. Do not dismount!

**If the seat switch is functioning, the engine is switched off.**

**Checking the reverse mowing safety switch:**

- Sit on the driver's seat – do **not** press the reverse mowing safety switch.
- Start the engine (⇒ 12.2) and allow it to run at maximum speed. (⇒ 8.2), (⇒ 8.3)
- Engage the mowing deck. (⇒ 8.5)
- Select reverse driving direction and drive off. (⇒ 8.7)

**If the reverse mowing safety switch is functioning, the mowing deck will be disengaged after 1 second.**

## 14.6 Mowing blade maintenance



### Risk of injury!

Always wear gloves. If you do not have the necessary expertise or auxiliary equipment, please **always** contact a specialist dealer (STIHL recommends STIHL specialist dealers).

STIHL recommends the use of original STIHL spare parts. Never touch the mowing blades before they have come to a standstill.

Always set down the mowing deck on a non-slip surface.

### Maintenance interval:

Every 25 operating hours

### Maintenance operations:

- Check the mowing blade wear limits.
- Sharpen the mowing blades if necessary.  
If mowing results deteriorate, the mowing blades should be sharpened.

**Checking the mowing blade wear limits:**



### Risk of injury!

A worn mowing blade may break off and cause serious injuries. The instructions for blade maintenance must therefore always be observed. Mowing blades are subject to differing degrees of wear depending on the location and duration of use. If you use the machine on sandy ground or use it frequently under dry conditions, the mowing blade will be subjected to greater loads and will wear more quickly than normal.

### Caution!

**Always replace the blade fastening screw and the retaining washer when replacing the mowing blade.**



STIHL recommends removing the mowing deck if the wear limits need to be checked.

If a suitable lifting platform is available, the mowing blade wear limits can also be checked with the mowing deck installed.

- Carefully clean the mowing deck and mowing blades. (⇒ 14.2)
- Remove the mowing deck. (⇒ 13.1)

**Placing the mowing deck in a safe position for checks:**

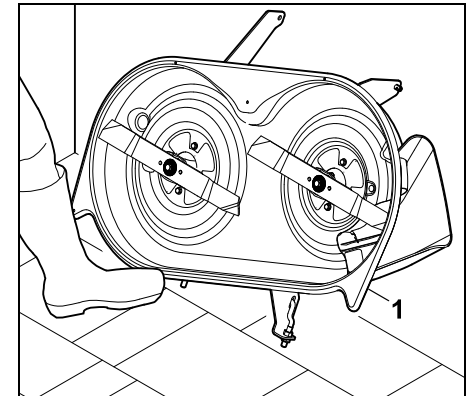

Lean the mowing deck (1) against a wall and secure against slipping with the foot.

**Checking the wear limits:**

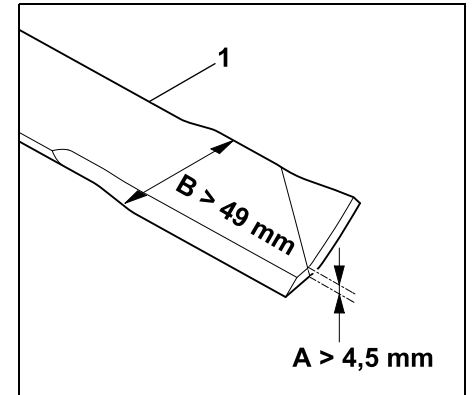

**A** = Blade thickness (> 4,5 mm)

**B** = Blade width (> 49 mm)

Check the blade thickness **A** and blade width **B** at several points using a slide calliper. If the specified wear limits are reached or exceeded, the mowing blade (1) must be replaced.

### Removing the mowing blade:

- Remove the mowing deck. (⇒ 13.1)
- Lean the mowing deck against a wall and secure against slipping.

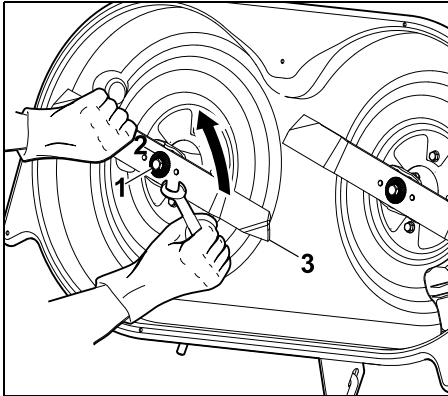

Loosen and remove the blade fastening screw (1) using an A/F 17 spanner (not included in standard equipment). Remove the blade fastening screw (1) together with retaining washer (2). Remove the mowing blade (3).

- Repeat this procedure on the second mowing blade.

### Sharpening the mowing blades:



#### Risk of injury!

Always wear safety glasses and gloves when sharpening.

- Cool the mowing blades when sharpening, e.g. with water. The blades must not be allowed to display blue colouring, as this would reduce their cutting quality.
- Sharpen blades evenly to prevent vibration due to imbalance.
- Observe a cutting angle of **30°**.

- Observe the wear limits when sharpening.

### Checking the balance of the mowing blades:

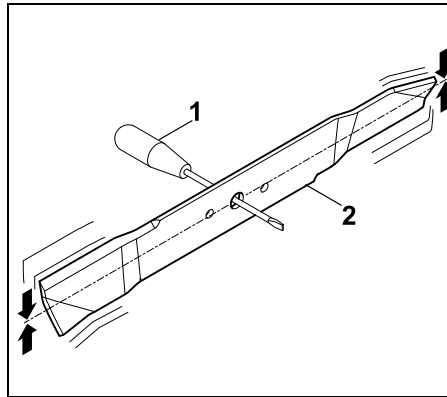

Insert a screwdriver (1) through the central bore.

When mowing blade (2) is properly balanced, it must balance in the position illustrated.



#### Risk of injury!

If the mowing blade does not balance, the procedure "Sharpening the mowing blade" must be repeated until the blade is balanced.

The mowing blade may only be balanced by means of sharpening back the cutting edges.

### Installing the mowing blade:



#### Risk of injury!

Before installing, check the mowing blade for damage (notches or cracks) and wear.

Worn or damaged mowing blades must be replaced.

Replace the **retaining washer** each time the blade is installed. Additionally secure the **blade fastening screw** with **Loctite 243** and observe the specified tightening torque, as the secure attachment of the cutting tool depends on this.

The following points must be observed when attaching the mowing blades:

- Install the mowing blade with the curved edges/vanes pointing upwards (towards the mowing deck).

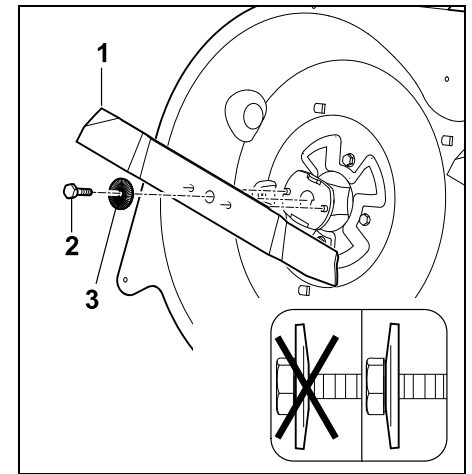

Attach mowing blade (1), screw in blade fastening screw (2 – apply **Loctite 243**) with retaining washer (3 – observe convexity) and tighten. Tightening torque: 65 - 70 Nm

## 14.7 Checking the installation position of the mowing deck

### Maintenance interval:

Every 50 operating hours or as required (e.g. following severe impacts to the mowing deck or a poor cut).

**i** Uniform tyre pressure is a prerequisite for checking the correct installation position. Therefore check the tyre pressure of all the tyres and adjust if necessary before checking the installation position. (⇒ 14.9)

The mowing deck is in the correct installation position when it is tilted slightly forwards – the front of the mowing deck is slightly lower than the rear.

- Park the machine on level ground.
- Stop the engine. (⇒ 12.3)
- Engage the parking brake. (⇒ 8.12)
- Remove the ignition key and keep it in a safe place.
- Select the lowest cutting level. (⇒ 8.13)

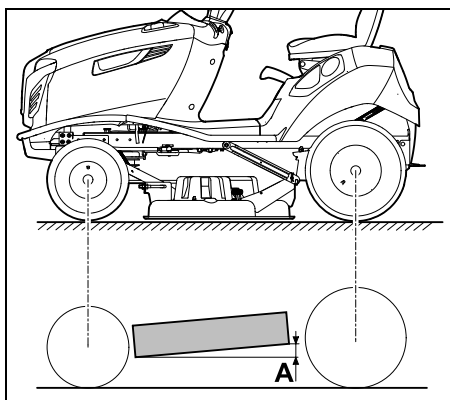

Difference in height **A** = 10 mm

## 14.8 Fuel cock

The flow of fuel in the fuel line is enabled or interrupted by opening or closing the fuel cock.

The fuel cock is located on the left under the fuel tank.

- Stop the engine. (⇒ 12.3)
- Engage the parking brake. (⇒ 8.12)

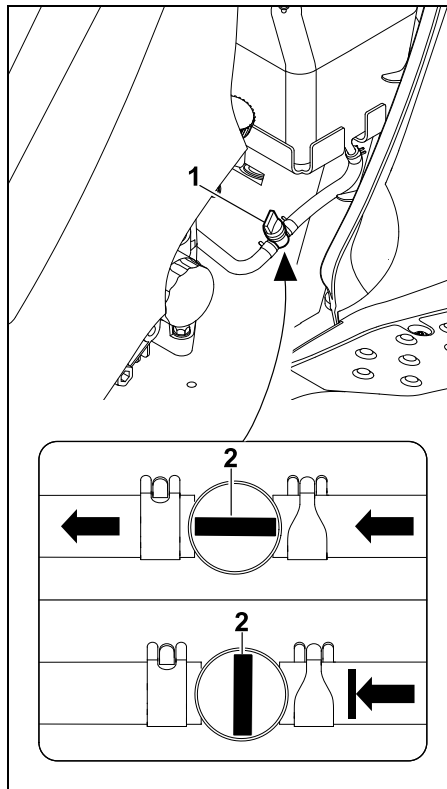

The fuel cock (1) is opened and closed by turning the control valve (2).

## 14.9 Tyre pressure

**i** Correct tyre pressure is an important prerequisite for alignment of the mowing deck and consequently for achieving a clean cutting pattern. Moreover, the turf may be damaged by the tyre studs in the case of excessively high tyre pressure.

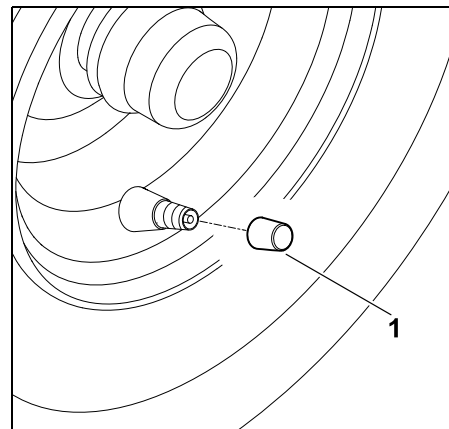

Remove the cap from valve (1).

- Inflate the tyres to the following tyre pressures using a suitable air pump with pressure gauge.

Front tyres:

0,8 - 1 bar

Rear tyres:

0,6 - 0,8 bar

## 14.10 Changing the wheels

In the case of damage (holes, cracks, cuts, etc.) to the wheels, remove the damaged wheel and take it to a specialised dealer.

## Lifting and supporting the machine:



### Risk of injury!

Bear in mind the weight of the machine when lifting it (see section "Technical specifications"). (⇒ 21.) If necessary, raise the machine with the help of a second person or using a jack (not included in the standard equipment).

Secure the machine against rolling away before lifting.

The brake only acts on the rear wheels. Secure the machine against rolling away when lifting the rear axle.



### Avoid damage to the machine!

When supporting, ensure that only the axle or the rear panel of the machine contacts the trailer coupling.

Only lift the machine at suitable components (e.g. frame, rims, axle). Never lift or support the machine at plastic parts.

- Park the machine on firm and level ground and secure it against rolling away.
- Stop the engine. (⇒ 12.3)
- Engage the parking brake. (⇒ 8.12)
- Remove the ignition key and keep it in a safe place.

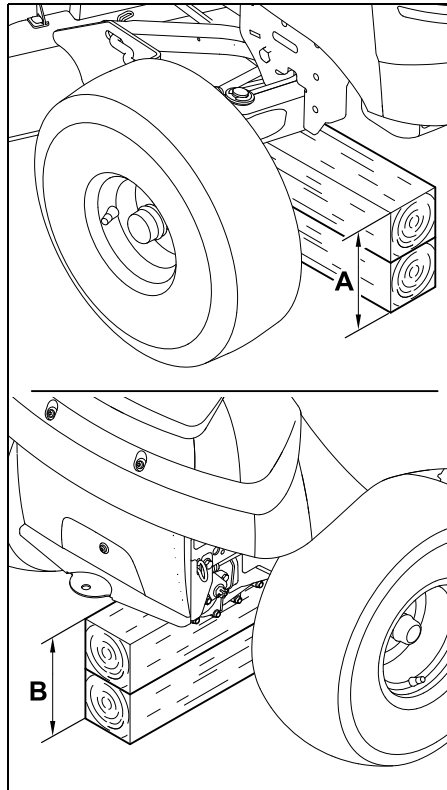

**Front axle:** A > 230 mm

**Rear axle:** B > 210 mm

## Removing the wheel:

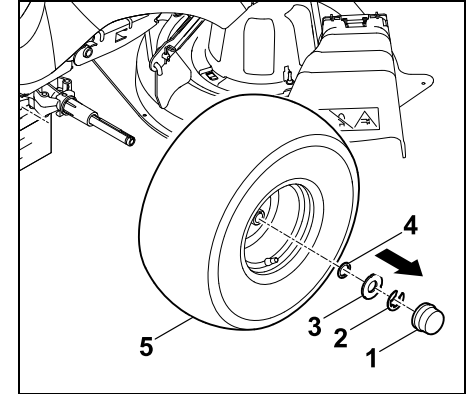

Detach cap (1).

Remove retaining ring (2) using a screwdriver.

Remove large washer (3) and small washer (4) (only fitted on rear wheel).

Remove wheel (5) from the axle.



When removing the rear wheels, ensure that the couplers (feather keys) are not lost.

## Installing the wheel:



Before installing the rear wheels, ensure that the couplers (feather keys) are located in the grooves of the wheel axle on both sides. When mounting the wheels, ensure that the valves are always located on the outside.

The following points must be observed before installing the wheels:

- Remove dirt from the wheel axle.
- Lightly coat the wheel axle with grease before installation.



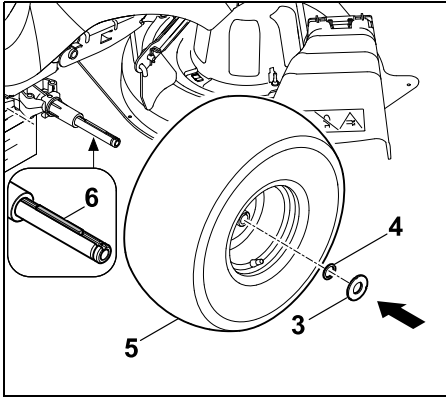

#### Rear wheels:

Insert the feather key (6) in the rear wheel axle. Fit the wheel (5) – valve located on outside – over the feather key and push onto the wheel axle to the stop. Push the small washer (4) and the large washer (3) onto the wheel axle.

#### Front wheels:

Fit the wheel (5) – valve located on outside – onto the wheel axle to the stop. Push the large washer (3) onto the wheel axle.

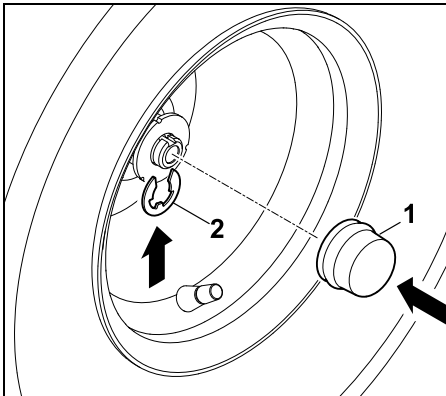

Allow the retaining ring (2) to engage in the groove on the wheel axle.  
Fit the cap (1) onto the wheel axle.

**i** Check that the wheel is seated securely.

- Lift the machine and pull out the support.
- Carefully set the machine onto the ground.

### 14.11 Lubrication

Lubricate the two front steering knuckles via the two grease nipples on the front axle.

**i Note**  
Before lubricating, the front axle must be unloaded by supporting appropriately.  
The grease nipple must be cleaned before lubricating, so that no dirt enters the steering knuckle. Escaping grease should always be removed (wiped off) after lubricating.  
Use commercially available lubricating grease.

#### Lubricating:

- Stop the engine. (⇒ 12.3)
- Remove the ignition key and keep it in a safe place.
- Engage the parking brake. (⇒ 8.12)
- Unload the front axle by supporting (lifting) it. (⇒ 14.10)

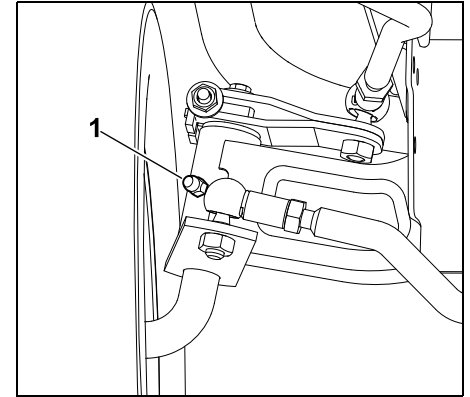

Using a grease gun (not included in standard equipment), inject grease on both sides via grease nipples (1) until small amounts of grease escape from the steering knuckles.

- Remove escaping lubricating grease.
- Remove support for the front axle.

### 14.12 Checking the engine oil filling level

- Park the machine on a flat, level surface.
- Stop the engine. (⇒ 12.3)
- Engage the parking brake. (⇒ 8.12)
- Allow the engine to cool down.
- Open the engine hood. (⇒ 14.3)
- Check the filling level as per the engine instruction manual – top up the engine oil if necessary. (⇒ 14.13)

### 14.13 Changing the engine oil



#### Risk of injury!

Allow the engine to cool down before topping up the engine oil or before changing the oil. Danger of burns due to hot engine oil.

Information regarding the specified engine oil and oil capacity can be found in the engine instruction manual. Perform an oil change when the engine is warm to the touch. Place a suitable oil collection container (note engine oil capacity) under the oil drain tube. Dispose of used oil in conformance with statutory requirements.

#### Oil change interval:

The recommended oil change intervals can be found in the engine instruction manual.

#### Draining the engine oil:

- Stop the engine. (⇒ 12.3)
- Engage the parking brake. (⇒ 8.12)
- Remove the ignition key and keep it in a safe place.
- Allow the engine to cool down (warm to the touch).
- Open the engine hood. (⇒ 14.3)
- Unscrew the oil cap (see engine instruction manual).

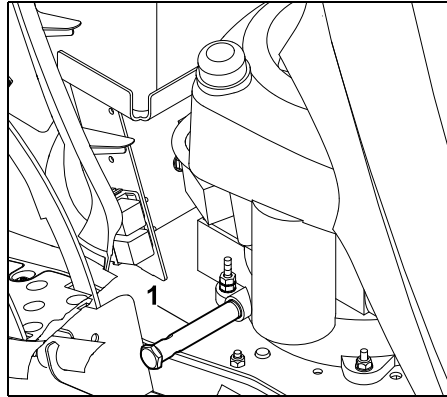

The oil drain tube (1) is located on the right-hand side of the engine, near the two pedals.

- Place a suitable oil collecting container underneath.

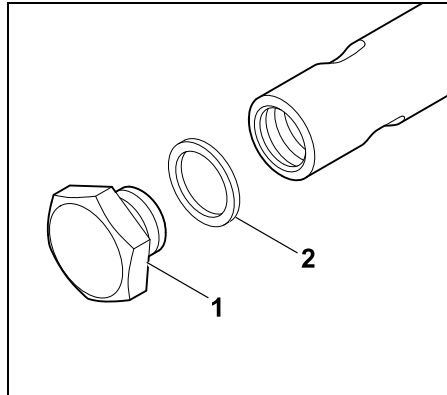

Using two spanners (A/F 19/A/F 15), unscrew the oil drain plug (1) and remove. Dispose of the seal ring (2).

- Drain all the engine oil. Then fit the new seal ring (2) onto the oil drain plug (1). Screw the oil drain plug into the oil drain tube and tighten. Tightening torque: 12 - 14 Nm

### 14.14 Topping up engine oil



#### Avoid damage to the machine.

Avoid exceeding and falling below the correct engine oil level.

- Open the engine hood. (⇒ 14.3)
- Check the engine oil filling level. (⇒ 14.12)
- Top up the engine oil as per the engine instruction manual – use a suitable funnel.
- Close the engine hood. (⇒ 14.4)

### 14.15 Replacing headlamp bulbs



When replacing defective lamp bulbs, always use 12V bulbs rated at 6W.

Bulb designation:  
12V 6W BA9s

- Open the engine hood. (⇒ 14.3)

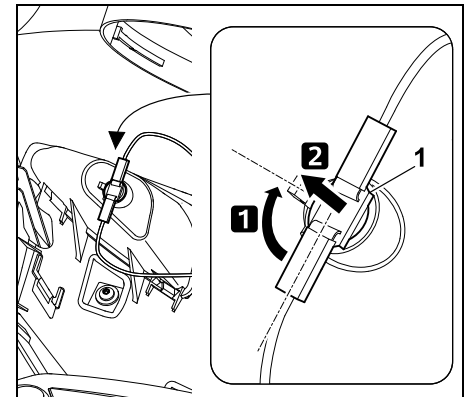

Turn socket (1) through approx. 90° and it pull out.

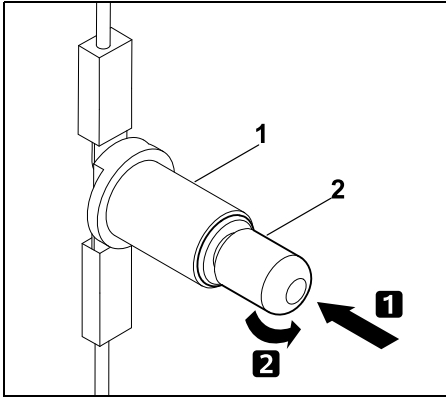

Press bulb (2) in the direction of socket (1) and hold. Carefully turn bulb (2) and remove.

- Install the bulb in reverse order.

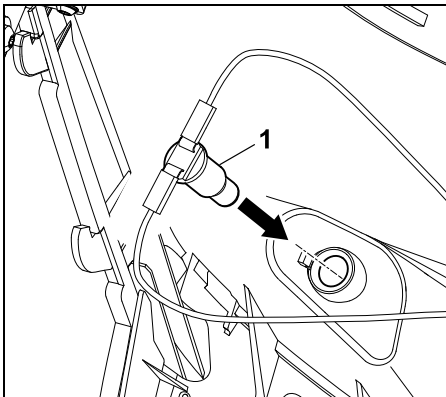

Push socket (1) into the headlamp housing.

- Close the engine hood. (⇒ 14.4)

## 14.16 Fuses



### Fire hazard!

Never bypass the fuses with wire or foil.

Never use a fuse with a value that differs from the specified rating (amperes).



If a new fuse blows within a short time, an electrical fault (e.g. short circuit) is the probable cause. We recommend that you consult a specialist dealer. STIHL recommends STIHL specialist dealers.

### Checking plug-in fuses:

- Stop the engine. (⇒ 12.3)
- Engage the parking brake. (⇒ 8.12)
- Remove the ignition key and keep it in a safe place.
- Open the battery compartment. (⇒ 14.17)

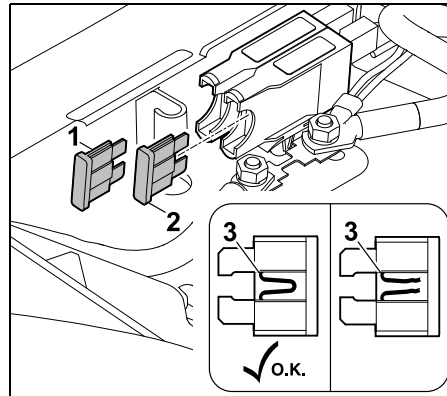

Remove the plug-in fuses (1,2). Visually check whether the wire (3) in the plastic is damaged (burnt through). Replace damaged fuses.

**Charging device (1): 15 A**  
**Electrics (2): 10 A**

- Close the battery compartment. (⇒ 14.17)

### Checking the main fuse:

Nominal current:  
150 amperes

- Stop the engine. (⇒ 12.3)
- Engage the parking brake. (⇒ 8.12)
- Remove the ignition key and keep it in a safe place.
- Open the battery compartment. (⇒ 14.17)

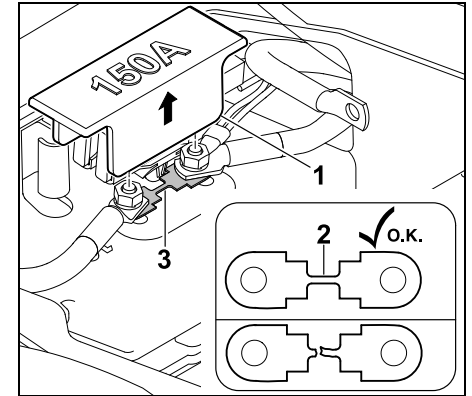

Remove the cover (1). Visually check whether the wire (2) is damaged (blown). If the wire is damaged, the fuse (3) must be replaced by a specialist dealer. STIHL recommends STIHL specialist dealers. Replace the cover (1).

- Close the battery compartment. (⇒ 14.17)

## 14.17 Battery compartment

- Stop the engine. (⇒ 12.3)
- Engage the parking brake. (⇒ 8.12)
- Remove the ignition key and keep it in a safe place.
- Move the driver's seat to the centre position.

### Opening battery compartment:

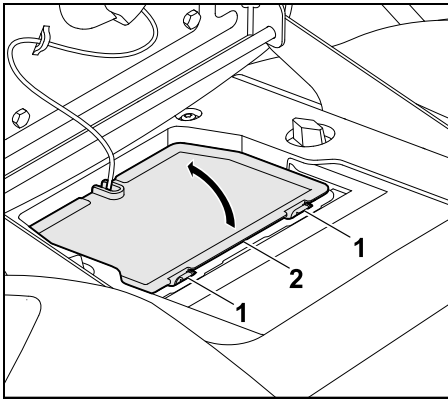

Press the retaining tabs (1) towards the battery compartment cover (2) and hold. Fold the battery compartment cover (2) upwards.

### Closing battery compartment:

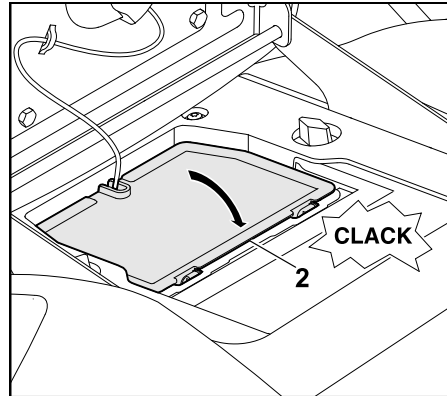

Engage the battery compartment cover (2) on the cable side into the retainer. Fold the battery compartment cover (2) downwards. Carefully press down the battery compartment (2) until it latches into place.

## 14.18 Battery



### Risk of injury!

When disconnecting the battery, always remove the black negative (-) cable first and only then, the red positive (+) cable. When connecting the battery, always connect the red positive (+) cable first.



The battery is maintenance free and must only be replaced if it is damaged and must be removed in the case of prolonged immobilisation (e.g. winter break). Remove battery before disposing of the machine. Do not dispose of the battery with domestic waste, but hand it in to a specialist dealer or at a hazardous waste collection point.

- Stop the engine. (⇒ 12.3)
- Engage the parking brake. (⇒ 8.12)
- Remove the ignition key and keep it in a safe place.
- Open the battery compartment. (⇒ 14.17)

### Setting the battery down:

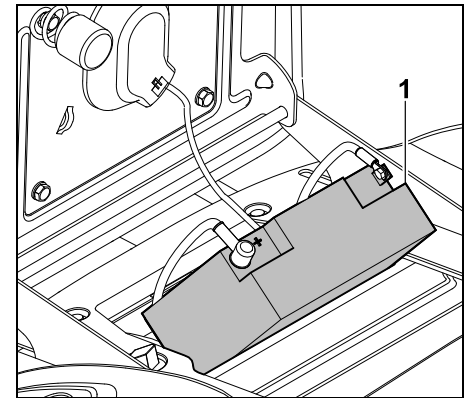

For connecting and disconnecting the battery (1), set it down at an angle on the cover.

Caution: Check for secure position.

### Disconnecting the battery:

- Set the battery down. (⇒ 14.18)

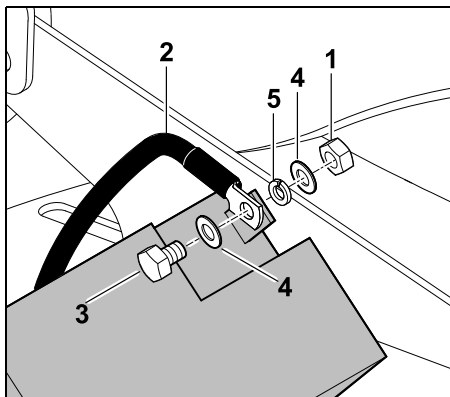

Unscrew nut (1) of black connection cable (2) using two A/F 8 spanners and remove bolt (3), washers (4), spring washer (5) and nut (1). Detach and remove black connection cable (2) from the battery negative (-) terminal.

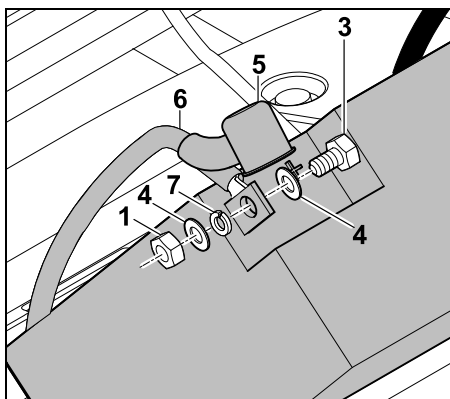

Detach cap (5). Unscrew nut (1) of red connection cable (6) from the battery positive (+) terminal using two A/F 8 spanners and remove. Remove bolt (3), washers (4), spring washer (7) and

nut (1). Remove red connection cable (6) from the positive (+) terminal.

- Remove the battery if necessary.
- Reattach bolts, washers and nuts to the battery negative (-) and positive (+) terminals for safe keeping.
- Close the battery compartment if necessary. (⇒ 14.17)

### Connecting the battery:



Check the charge state before installing the battery.

If the minimum voltage is not achieved, fully recharge the battery using a battery charger before installation.

Minimum voltage: 11,5 V

- Set the battery down.
- If necessary, remove the bolts, washers and nuts from the battery.



Fire hazard!

Always observe the specified torque. Make sure that the bolt connections at the terminals are always tightened to avoid damage due to sparking.

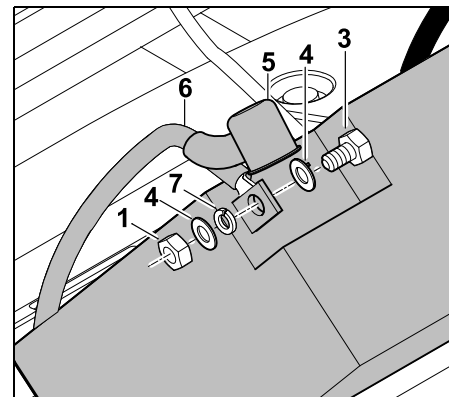
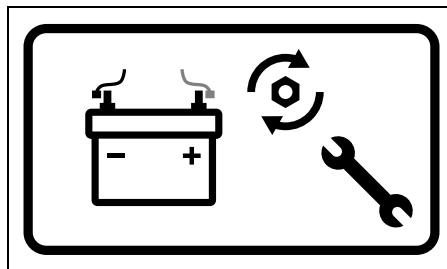

**Positive terminal (+):** attach the terminal connector of red connection cable (6) to the battery positive terminal with bolt (3), washers (4), spring washer (7) and nut (1).

Tighten the bolt connection using two A/F 8 spanners.

Tightening torque: 6-8 Nm

Fit cap (5) to completely cover the bolt connection.

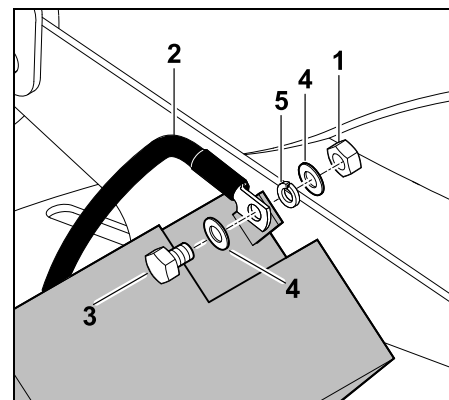

**Negative terminal (-):** attach the terminal connector of black connection cable (2) to the battery negative terminal with bolt (3), washers (4), spring washer (5) and

nut (1).  
Tighten the bolt connection using two A/F 8 spanners.  
Tightening torque: 6-8 Nm

- Insert the battery.

#### Removing the battery:

- Disconnect the battery. (⇒ 14.18)
- Pull out the battery.

#### Inserting the battery:

- Open the battery compartment. (⇒ 14.17)
- Connect the battery. (⇒ 14.18)

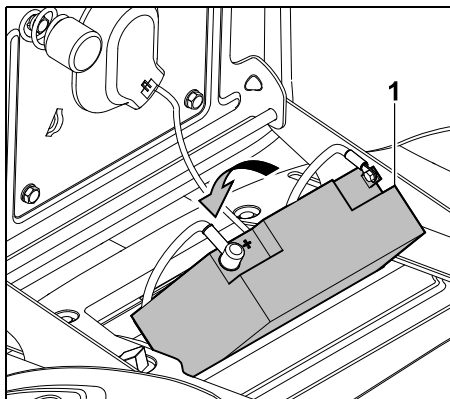

Insert the battery (1). Stow both connection cables in the battery compartment properly.

- Close the battery compartment. (⇒ 14.17)

---

#### 14.19 Charging the battery using the charger plug

The STIHL ACB 010 battery float charger or the STIHL ADL 012 diagnostic charger (neither included in standard equipment) can be connected.

Only float charging can be performed with the STIHL ACB 010 battery float charger. Both float charging and full charging (charging an empty battery) can be performed with the ADL 012 diagnostic charger.



#### Avoid damage to the machine!

Never charge the battery when the engine is running.

Only the STIHL ACB 010 battery float charger or the STIHL ADL 012 diagnostic charger may be connected to the charger plug. Other chargers, particularly those with a higher charging current, can damage the machine.

In order to charge the battery using another charger, it must first be removed.

#### Before connecting:

- Read and observe the information in the instruction manuals for the STIHL chargers.
- Read and observe the instructions in the battery supplementary sheet.

#### Connecting:

- Stop the engine. (⇒ 12.3)
- Engage the parking brake. (⇒ 8.12)
- Open the engine hood. (⇒ 14.3)

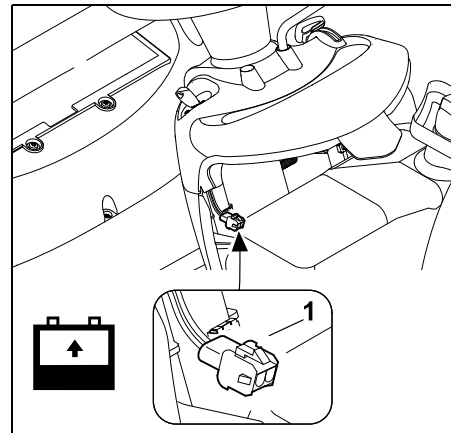

Only connect the STIHL ACB 010 battery float charger or the STIHL ADL 012 diagnostic charger to the charger plug (1).

---

#### 14.20 Combustion engine

Observe the operating and maintenance instructions contained in the attached engine instruction manual.

To achieve a long service life, it is always particularly important to maintain a sufficient level of oil and to change the engine oil and air filter regularly.

---

#### 14.21 Gearbox

For the user, the gearbox is maintenance-free.

During the inspections of the machine by the specialist dealer, the required maintenance operations are performed on the gearbox.

---

## 14.22 Storage

- Store the machine in a dry and dust-free room out of reach of children and unauthorised persons.
- Any machine faults must be remedied prior to storage in order to maintain a safe operating condition.
- Close the fuel cock. (⇒ 14.8)
- Remove the ignition key and keep in a place where no unauthorised persons, especially children, can access it.

---

## 14.23 Extended periods of inoperation (e.g. winter break)

- Carefully clean all external parts of the engine and machine, in particular the cooling ribs.
- Thoroughly lubricate/grease all moving parts.
- Remove the fuel from the fuel tank and carburettor (e.g. by running empty).
- Engage the parking brake. (⇒ 8.12)
- Observe the information in the engine instruction manual.
- Perform an engine oil change (engine instruction manual). (⇒ 14.13)
- Disconnect the battery. (⇒ 14.18)
- Store the battery safely in fully-charged condition, in a cool and dry room.

---

## 14.24 Following storage for extended periods (e.g. over winter)

- Check the battery voltage. If the minimum voltage is not achieved, fully recharge the battery using a battery charger before installation.  
Minimum voltage: 11,5 V
- Insert and connect the battery. (⇒ 14.18)
- Check the tyre pressures. (⇒ 14.9)
- Check the fuel level and top up if necessary.
- Perform an engine oil change if necessary. (⇒ 14.13)
- Check the engine oil level and top up if necessary. (⇒ 14.12)

## 15. Transport



### Risk of injury!

Before transporting, carefully read and observe the section "For your safety", in particular the subsection "Transporting the ride-on mower". (⇒ 4.), (⇒ 4.3)

Drive slowly and with particular caution on loading ramps, ensuring that the wheels do not drive over the edges of the loading ramps – **danger of falling!**

Do not change speed or direction abruptly.



On public roads, the machine may only be transported by means of a suitable vehicle or trailer. **Do not tow!**

- Before loading, select the highest cutting level. (⇒ 12.6)

- Support the trailer at the front so that it cannot tilt up due to the weight of the machine.
- Use a suitable lifter or suitable and stable loading ramps of sufficient width for loading the machine.
- Position the loading ramps safely and secure – observe the wheel base and track width of the ride-on mower. (⇒ 21.)
- Ensure an even distribution of the load on trailers.
- After loading, select the lowest cutting level. (⇒ 12.6)
- Stop the engine. (⇒ 12.3)
- Push the machine fully forwards on the load floor.
- Engage the parking brake. (⇒ 8.12)
- Close the fuel cock. (⇒ 14.8)
- Brace the machine at the front by securing the front axle or bumper using suitable fastening material (straps, ropes, etc.).
- Place additional wedges (not included in standard equipment) at the wheels to prevent the machine from inadvertently rolling away.

## 16. Standard spare parts

Mowing blade RT 4097 SX:  
6165 702 0100

Mowing blade RT 4112 SZ:  
6165 702 0110

Blade fastening screw:  
9010 345 2431

Spring washer:  
0000 702 6600

 The fastening elements for the mowing blade (e.g. blade fastening screw) must be replaced when replacing or installing the blade. Spare parts are available from a STIHL specialist dealer.

## 17. Accessories

Additional accessories are available for the machine.

Further information is available from your STIHL specialist dealer, on the internet ([www.stihl.com](http://www.stihl.com)) or in the STIHL catalogue.

 For safety reasons, only accessories approved by STIHL may be used with the machine.

## 18. Environmental protection

Lawn clippings should be composted and not disposed of in household waste.

The machine, its packaging and accessories are all produced from recyclable materials and must be disposed of accordingly.



By disposing of materials separately and in an environmentally friendly manner, recyclable waste can be re-used. For this reason, the machine should be disposed of for recycling at the end of its useful life. Improper disposal may be harmful to health and pollute the environment.

Waste products such as used oil (engine oil, gearbox oil), fuel and batteries must always be disposed of properly. Observe

local regulations.

Remove the battery before disposing of the machine.

Do not dispose of the battery with domestic waste, but hand it in to a specialist dealer or at a hazardous waste collection point.

Consult your recycling centre or your specialist dealer for information on the proper disposal of waste products. STIHL recommends STIHL specialist dealers.

## 19. Minimising wear and preventing damage

### Important information on maintenance and care of the product group

#### **lawn mower with driver's seat and combustion engine (STIHL RT)**

STIHL assumes no liability for material or personal damage caused by the non-observance of information contained in the operating instructions, in particular with regard to safety, operation and maintenance, or which arise through the use of unauthorised attachment or spare parts.

Please always observe the following important information for the prevention of damage or excessive wear to your STIHL machine:

#### **1. Wearing parts**

Some parts of the STIHL machine are subject to normal wear even when used properly and must be replaced in due time depending on type and duration of use.

These include:

- Mowing blade
- V-belt

- Battery
- Tyre
- Spark plugs

### **2. Compliance with the information in this instruction manual**

The STIHL machine must be used, maintained and stored with the care described in this instruction manual. Any damage caused by non-compliance with the safety, operating and maintenance instructions is the sole responsibility of the user.

This applies in particular to:

- Improper use of the product.
- Use of fuel and lubricants not approved by STIHL (lubricants, petrol and engine oil, see engine manufacturer's specifications).
- Product modifications not approved by STIHL.
- Use of tools or accessories which are not approved or suitable for the machine, or are of inferior quality.
- Use of the product for sporting or competitive events.
- Resultant damage due to continued use of the product with defective components.

### **3. Maintenance operations**

All operations listed in the section "Maintenance" must be performed regularly.

If these maintenance operations cannot be carried out by the user, a specialist dealer must be commissioned to perform them.



STIHL recommends that you have maintenance operations and repairs performed exclusively by a STIHL specialist dealer.

STIHL specialist dealers regularly attend training courses and are provided with technical information.

If these operations are neglected, faults may arise which are the responsibility of the user.

These include:

- Corrosive and other resultant damage caused by incorrect storage.
- Damage to the machine through the use of inferior-quality spare parts.
- Damage due to untimely or inadequate maintenance or damage due to maintenance or repair work not performed in the workshops of specialist dealers.

## 20. Declaration of conformity

### 20.1 EU - Declaration of Conformity STIHL RT 4097.1 SX, RT 4112.1 SZ ride-on mower

STIHL Tirol GmbH  
Hans Peter Stihl-Strasse 5  
6336 Langkampfen  
Austria

declares under our sole responsibility that

- design: ride-on mower
- manufacturer's brand: STIHL
- type: RT 4097.1 SX, RT 4112.1 SZ
- serial number:  
6165

complies with the relevant provisions of Directives 2006/42/EC, 2006/42/EC, 2014/30/EU and 2011/65/EU and has been developed and manufactured in accordance with the versions of the following standards valid on the date of manufacture: EN ISO 5395-1 and EN ISO 5395-3.

Name and address of relevant, named location:

TÜV Rheinland LGA Products GmbH  
Tillystrasse 2  
D-90431 Nuremberg

The measured and guaranteed sound power levels were determined in accordance with Directive 2000/14/EC, Appendix VIII.

#### RT 4097.1 SX

- Measured sound power level:  
99,2 dB(A)
- Guaranteed sound power level:  
100 dB(A)

#### RT 4112.1 SZ

- Measured sound power level:  
99,7 dB(A)
- Guaranteed sound power level:  
100 dB(A)

The technical documents are stored in the Product Approval department at STIHL Tirol GmbH.

The year of manufacture and machine number are indicated on the ride-on mower.

Langkampfen, 02.11.2020

STIHL Tirol GmbH

p.p.



Matthias Fleischer, Research and Development Division Manager

p.p.



Sven Zimmermann, Quality Division Manager

### 20.2 UKCA-Declaration of Conformity STIHL RT 4097.1 SX Ride-On Mower

STIHL Tirol GmbH  
Hans Peter Stihl-Strasse 5  
6336 Langkampfen  
Austria

declares under our sole responsibility that

- design: ride-on mower
- manufacturer's brand: STIHL
- type: RT 4097.1 SX
- cutting width: 95 cm
- serial number: 6165

complies with the relevant provisions of UK Regulations Noise Emission in the Environment by Equipment for use Outdoors Regulations 2001, Supply of Machinery (Safety) Regulations 2008, Electromagnetic Compatibility Regulations 2016 and The Restriction of the Use of Certain Hazardous Substances in

Electrical and Electronic Equipment Regulations 2012 and has been developed and manufactured in accordance with the versions of the following standards valid on the date of manufacture: EN ISO 5395-1, EN ISO 5395-3 and 2014/30/EU.

The measured and guaranteed sound power levels were determined in accordance with the Noise Emission in the Environment by Equipment for use Outdoors Regulations 2001, Schedule 11.

Approved Body involved:  
TUV Rheinland UK LTD  
1011 Stratford Road  
Solihull, B90 4BN

#### RT 4097.1 SX

- Measured sound power level:  
99,2 dB(A)
- Guaranteed sound power level:  
100 dB(A)

The technical documents are stored at STIHL Tirol GmbH.

The year of manufacture and machine number are indicated on the ride-on mower.

Langkampfen, 01.07.2022

STIHL Tirol GmbH

p.p.



Matthias Fleischer, Vice President Product Development

p.p.



Sven Zimmermann, Director Quality Management

## 21. Technical specifications

#### RT 4097 SX, RT 4112 SZ:

Serial number	6165
Engine, design	4-stroke combustion engine
Fuel tank	9 l
Starter	Electric start/ignition key
Battery type	Lead/gel
Rated voltage	12 V
Blade fastening screw tightening torque	65 - 70 Nm
Self-propulsion, rear wheels	Infinitely variable forward/ininitely variable reverse
Fuel cock	Yes
Cutting height	35 -90 mm
Tyre pressure, front wheels	0,8 - 1 bar
Tyre pressure, rear wheels	0,6 - 0,8 bar

#### RT 4097 SX, RT 4112 SZ:

Measurement in accordance with EN ISO 5395-3:

Sound pressure level at workplace $L_{pA}$	86 dB(A)
Uncertainty $K_{pA}$	2 dB(A)

#### RT 4097.1 SX:

Engine type	EVC 4000
Displacement	452 cm <sup>3</sup>
Engine output speed	3100 rpm
Nominal output at nominal speed	8,9 kW - rpm

In accordance with Directive 2000/14/EC / S.I. 2001/1701:

Guaranteed sound power level $L_{WAAd}$	100 dB(A)
Uncertainty $K_{WA}$	1,2 dB(A)

Measurement in accordance with EN ISO 5395-3, EN 1032:

Vibration at seat (whole-body acceleration) $a_w$	0,50 m/s <sup>2</sup>
Uncertainty $K_w$	0,25 m/s <sup>2</sup>

Measurement in accordance with EN ISO 5395-3, EN 20643:

Vibration at steering wheel $a_{hw}$	2,80 m/s <sup>2</sup>
Uncertainty $K_{hw}$	1,40 m/s <sup>2</sup>

Specified vibration characteristic in accordance with EN 12096

Cutting width	95 cm
Front wheels	15x6.00-6
Rear wheels	18x8.50-8
Weight with mowing deck	197 kg

#### RT 4112.1 SZ:

Engine type	EVC 7000
-------------	----------

**RT 4112.1 SZ:**

Displacement	635 cm <sup>3</sup>
Engine output speed	2800 rpm
Nominal output at nominal speed	12,6 - 2800 kW - rpm

In accordance with Directive 2006/42/EC:

Guaranteed sound power level $L_{WA,d}$	100 dB(A)
Uncertainty $K_{WA}$	0,7 dB(A)

Measurement in accordance with EN ISO 5395-1, EN ISO 5395-3, EN 1032:

Vibration at seat (whole-body acceleration) $a_w$	0,50 m/s <sup>2</sup>
Uncertainty $K_w$	0,25 m/s <sup>2</sup>

Measurement in accordance with EN ISO 5395-3, EN 20643:

Vibration at steering wheel $a_{hw}$	2,50 m/s <sup>2</sup>
Uncertainty $K_{hw}$	1,25 m/s <sup>2</sup>

Specified vibration characteristic in accordance with EN 12096

Cutting width	110 cm
Front wheels	16x7,50-8
Rear wheels	20x10,00-8

Weight with mowing deck	221 kg
-------------------------	--------

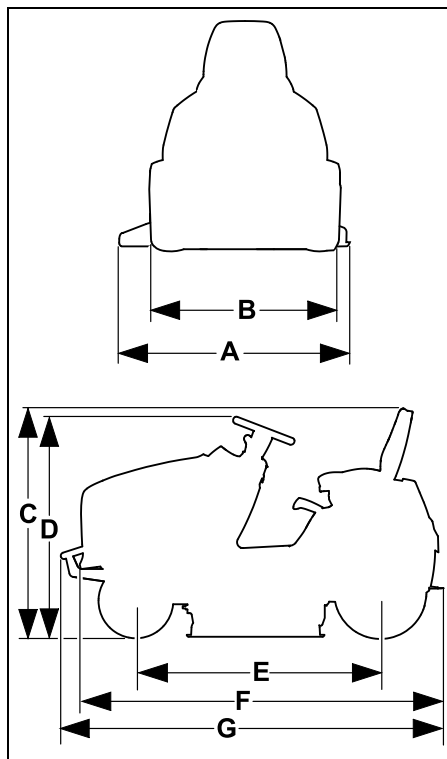
**21.1 Dimensions**

<b>RT 4097.1 SX:</b>	
A =	1160 mm
B =	978 mm
C =	1145 mm
D =	1135 mm
E =	1247 mm
F =	1870 mm

<b>RT 4112.1 SZ:</b>	
A =	1316 mm
B =	1012 mm
C =	1165 mm
D =	1150 mm
E =	1247 mm
F =	1870 mm
G =	1914 mm

**21.2 REACH**

REACH is an EC Regulation for the registration, evaluation, authorisation and restriction of chemicals.

Information on compliance with the REACH Regulation (EC) No. 1907/2006 is available from [www.stihl.com/reach](http://www.stihl.com/reach).

## 22. Troubleshooting

- ✘ If necessary, contact a specialist dealer; STIHL recommends STIHL specialist dealers.

📖 See engine instruction manual.

### Fault:

Starter turns, engine does not start.

### Possible cause:

- Throttle lever set to the MIN position.
- Choke position (throttle lever) not selected.
- Choke knob not operated (RT 4112 SZ).
- No fuel in tank.
- Fuel cock closed.
- Insufficient flow of fuel.
- Spark plug dirty or damaged.
- Incorrect electrode gap.
- Spark plug socket detached from spark plug.
- Engine flooded due to several starting attempts.
- Clogged air filter.
- Battery almost discharged.

### Remedy:

- Set throttle lever to the MAX position.
- Set throttle lever to the choke position. (⇒ 8.2)
- Operate choke knob (RT 4112 SZ). (⇒ 8.4)
- Refill fuel tank.
- Open fuel cock. (⇒ 14.8)
- Check fuel filter. (📖)
- Clean or replace spark plug. (📖)
- Adjust electrode gap. (✘)
- Connect spark plug socket; check connection between ignition lead and socket. (✘)

- Remove spark plug and dry; set throttle lever to the MIN position and start several times with spark plug removed; screw in spark plug and connect spark plug socket. (📖)
- Clean air filter. (📖)
- Check charge state of battery and charge battery if necessary. (⇒ 14.19)

### Fault:

Starter not functioning.

### Possible cause:

- The safety devices are blocking the starter.
- Battery not or incorrectly connected.
- Battery completely discharged or not sufficiently charged.
- Main fuse (150 A) defective.
- Faulty earth connection to engine or chassis.
- Starter defective.

### Remedy:

- Check all the safety devices. (⇒ 11.)
- Check battery connections. (⇒ 14.18)
- Charge the battery. (⇒ 14.19)
- Replace the main fuse. (✘)
- Check the connection cables at the battery and at the chassis. (✘)
- Repair the starter. (✘)

### Fault:

Starting problems or deteriorating engine power.

### Possible cause:

- Water in fuel tank and carburettor; carburettor is blocked.
- Contaminated fuel tank.
- The air filter is dirty.
- Dirty spark plug.

- Mowing grass which is too long or too wet.

### Remedy:

- Empty fuel tank, clean fuel tank, fuel line and carburettor. (✘)
- Clean fuel tank. (✘)
- Clean/replace air filter. (📖)
- Clean spark plug. (📖)
- Adapt cutting level and driving speed to the mowing conditions.

### Fault:

Engine overheating.

### Possible cause:

- Dirty cooling ribs.
- Engine oil level too low.
- V-belt worn.

### Remedy:

- Clean cooling ribs. (📖)
- Check the engine oil level and top up the engine oil if necessary. (⇒ 14.12)
- Replace the V-belt. (✘)

### Fault:

Machine does not drive.

### Possible cause:

- Gearbox disengaged.
- V-belt (gearbox) detached.
- V-belt (gearbox) worn or defective.
- Missing feather key between rear axle and rear wheels.

### Remedy:

- Engage the gearbox (freewheel lever). (⇒ 8.14)
- Fit V-belt (gearbox). (✘)
- Replace V-belt (gearbox). (✘)
- Install feather key. (⇒ 14.10)

---

**Fault:**

Excessive vibration during operation.

**Possible cause:**

- The mowing blades are imbalanced due to incorrect sharpening or damage.
- The blade fastening screws are not securely tightened.
- The engine mounting is not securely tightened.
- V-belt is damaged.

**Remedy:**

- Re-sharpen the mowing blade and balance or replace the mowing blade. (⇒ 14.6)
- Tighten the blade fastening screws to the specified torque. (⇒ 14.6)
- Tighten the engine mounting. (✘)
- Replace the V-belt. (✘)

---

**Fault:**

Poor cut, lawn turns yellow after mowing.

**Possible cause:**

- Mowing blade blunt or worn.
- The driving speed is too fast in relation to the mowing conditions (cutting level, lawn condition).
- Maximum engine speed not set (throttle lever not in MAX position)
- Mowing deck adjustment not OK.
- Mowing deck discharge opening blocked.
- The mowing deck is soiled with grass residues (deposits on inside of mowing deck housing).

**Remedy:**

- Sharpen or replace the mowing blade (observe wear limits). (⇒ 14.6)
- Reduce the driving speed and select a higher cutting level.
- Set the throttle lever to the MAX position. (⇒ 8.2)

- Check the mowing deck adjustment and re-adjust the mowing deck if necessary. (⇒ 14.7)
- Remove grass residues from the mowing deck discharge opening.
- Clean the inside of the mowing deck.

---

**Fault:**

Mowing deck discharge opening blocked.

**Possible cause:**

- Mowing blade wing worn or damaged.
- Mowing grass which is too long or too wet.
- The driving speed is too high in relation to the set cutting level.
- Maximum engine speed not set (throttle lever not in MAX position)
- Wrong driving direction during mowing operation.

**Remedy:**

- Replace the mowing blade. (⇒ 14.6)
- Mow the lawn in two stages: 1. Mowing at the highest cutting level, 2. Mowing at the desired cutting level.
- Reduce the driving speed and select a higher cutting level.
- Set the throttle lever to the MAX position. (⇒ 8.2)(⇒ 8.3)
- Select correct driving direction during mowing operation.

---

**Fault:**

Machine does not eject clippings evenly.

**Possible cause:**

- Grass is too damp and therefore too heavy.
- The driving speed is too fast in relation to the mowing conditions (cutting level, lawn condition).
- Grass is too high.
- Cutting level set too low.
- Mowing blades are blunt or worn.

- Wings of mowing blades damaged.
- Wrong driving direction during mowing operation.
- Mowing deck (inside) soiled through deposited grass residues (residue from last mowing operation).

**Remedy:**

- Wait until the lawn is dry.
- Reduce the driving speed and select a higher cutting level. (⇒ 12.6)(⇒ 12.4)
- Mow the lawn in two stages: 1. Mowing at the highest cutting level. 2. Mowing at the desired cutting level.
- Select a higher cutting level. (⇒ 12.6)
- Sharpen or replace the mowing blade. (⇒ 14.6)
- Replace the mowing blade.
- Select correct driving direction during mowing operation. (⇒ 8.7)
- Clean inside of mowing deck. (⇒ 14.2)

---

**Fault:**

Mowing blades do not switch on / do not rotate.

**Possible cause:**

- The safety devices are preventing activation of the mowing blades.
- V-belt (mowing deck) worn, detached or defective.

**Remedy:**

- Check whether all the safety requirements for activation of the mowing blades are met. (⇒ 11.)
- Check V-belt (mowing deck) and replace if necessary. (✘)

---

**Fault:**

Engine cuts out when mowing deck is activated.

**Possible cause:**

- User not sitting or not properly positioned on driver's seat.

- Seat switch or wiring is defective.

**Remedy:**

- Sit on the driver's seat or change seat position.
- Repair/replace seat switch or wiring. (✖)

**Fault:**

Mowing deck disengaged when mowing in reverse driving direction.

**Possible cause:**

- Reverse mowing safety switch not pressed.

**Remedy:**

- Release the mowing blades within the time window (5 seconds before to 1 second after engaging the mowing deck or changing the driving direction). (⇒ 8.6)

**Fault:**

Engine cuts out when user leaves driver's seat.

**Possible cause:**

- Parking brake not engaged.
- Mowing deck engaged (safety device).

**Remedy:**

- Engage the parking brake before leaving the driver's seat. (⇒ 8.12)
- Disengage the mowing deck before leaving the driver's seat. (⇒ 8.5)

**Fault:**

Three acoustic signals sound in quick succession.

**Possible cause:**

- Fault in seat switch or electrics (short circuit).

**Remedy:**

- Turn ignition key to "engine off" position, carry out self-diagnosis. (⇒ 9.1)

## 23. Service schedule

### 23.1 Handover confirmation

**Model:** \_\_\_\_\_

**Serial number:**

**Date:**   |\_|\_|   |\_|\_|   |\_|\_|\_|\_|\_|\_|



Next service

**Date:**   |\_|\_|   |\_|\_|   |\_|\_|\_|\_|\_|\_|

### 23.2 Service confirmation



Please hand this instruction manual to your STIHL specialist dealer in the case of maintenance operations. He will confirm the service operations performed in the pre-printed boxes.

 Service performed on

 Next service date

## Kjære kunde,

vi er glade for at du har valgt STIHL. Vi utvikler og produserer våre produkter i topp kvalitet i samsvar med behovene til våre kunder. Dermed skapes produkter med høy pålitelighet selv ved ekstrem belastning.

STIHL står også for topp kvalitet ved servicen. Vår faghandel sikrer kompetent rådgivning og opplæring, samt omfattende teknisk omsorg.

Vi takker for din tiltro og ønsker deg god fornøyelse med ditt STIHL produkt.

Dr. Nikolas Stihl

**VIKTIG! LESES FØR BRUK OG OPPBEVARES.**

## 1. Innholdsfortegnelse

<b>Om denne bruksanvisningen</b>	<b>54</b>	Bremsepedal	70
Generell informasjon	54	Parkeringsbrems	70
Slik leser du denne bruksanvisningen	54	Hendel for klippehøydejustering	71
<b>Maskinbeskrivelse</b>	<b>56</b>	Bøyle for frikobling av gir	72
<b>For din egen sikkerhet</b>	<b>57</b>	<b>Elektronikk</b>	<b>72</b>
Generell informasjon	57	Selvdiagnose under start	72
Opplæring – lær deg hvordan maskinen brukes	58	Feil på plenraktoren/rideren under drift	73
Transportere maskinen	58	Feil på elektronikken	73
Fylle på drivstoff – håndtering av bensin	59	<b>Informasjon om arbeid</b>	<b>73</b>
Bekledning og utstyr	59	Klipping	73
Før arbeidet	59	<b>Sikkerhetsutstyr</b>	<b>74</b>
Under arbeidet	60	<b>Ta maskinen i bruk</b>	<b>74</b>
Vedlikehold og reparasjoner	63	Fylle på drivstoff	75
Lagring ved lengre driftsopphold	64	Starte forbrenningsmotoren	75
Kassering	64	Slå av forbrenningsmotoren	76
<b>Symbolforklaring</b>	<b>65</b>	Kjøring	76
<b>Produktkomponenter</b>	<b>65</b>	Bremsing	77
<b>Arbeider før første gangs bruk</b>	<b>66</b>	Justere klippehøyden	77
<b>Betjeningselementer</b>	<b>66</b>	Klippe	77
Tenningslås	66	Trekking av last	78
Gasshendel med choke-funksjon (RT 4097 SX)	67	Arbeid i skråninger	78
Gasshendel (RT 4112 SZ)	67	<b>Klippeaggregat</b>	<b>78</b>
Chokeknapp (RT 4112 SZ)	68	Demontere klippeaggregatet	78
Bryter, klippeaggregat	68	Montere klippeaggregatet	80
Sikkerhetsbryter for klipping bakover	68	<b>Vedlikehold</b>	<b>82</b>
Kjøreretningshendel	69	Vedlikeholdsplan	82
Ratt	69	Rengjøring	83
Førersetejustering	69	Åpne motordekselet	83
Fremdriftspedal	70	Lukke motordekselet	84
		Kontrollere sikkerhetsutstyret	84
		Vedlikeholde klippekiven	84
		Kontrollere klippeaggregatets monteringsstilling	86
		Drivstoffventil	86
		Dekktrykk	87
		Skifte hjul	87

Smøring	89
Kontrollere motoroljenivået	89
Motoroljeskift	89
Fylle på motorolje	90
Skifte lypærer til lyktene	90
Sikringer	91
Batterirom	91
Batteri	92
Lade opp batteriet ved hjelp av ladekontakten	93
Forbrenningsmotor	94
Gir	94
Oppbevaring	94
Lagring ved lengre driftsopphold (f.eks. om vinteren)	94
Etter lengre opphold i driften (f.eks. etter vinteren)	94
<b>Transport</b>	<b>95</b>
<b>Vanlige reservedeler</b>	<b>95</b>
<b>Tilbehør</b>	<b>95</b>
<b>Miljøvern</b>	<b>95</b>
<b>Minimere slitasjen og unngå skader</b>	<b>95</b>
<b>Produsentens samsvarserklæring</b>	<b>96</b>
Produsentens EU-samsvarserklæring for plentraktor/rider fra STIHL RT 4097.1 SX, RT 4112.1 SZ	96
<b>Tekniske data</b>	<b>97</b>
Mål	98
REACH	98
<b>Feilsøking</b>	<b>98</b>
<b>Serviceplan</b>	<b>101</b>
Bekreftelse av overleveringen	101
Servicebekreftelse	101

## 2. Om denne bruksanvisningen

### 2.1 Generell informasjon

Denne bruksanvisningen er en **oversettelse av den originale driftsveiledningen** fra produsenten i henhold til EU-direktiv 2006/42/EC.

STIHL arbeider kontinuerlig med å videreutvikle produktspekteret, og vi forbeholder oss derfor retten til å gjøre forandringer med hensyn til produktform, teknologi og utstyr.

Det kan av den grunn ikke fremmes krav på grunnlag av informasjon og bilder i denne brosjyren.

I denne bruksanvisningen kan det være beskrevet modeller som ikke er tilgjengelige i alle land.

Denne bruksanvisningen er opphavsrettslig beskyttet. Alle rettigheter er forbeholdt. Dette gjelder spesielt retten til kopiering, oversettelse og bearbeiding i elektroniske systemer.

### 2.2 Slik leser du denne bruksanvisningen

Bilder og tekst beskriver bestemte fremgangsmåter.

Alle symbolene som finnes på maskinen, er forklart i denne bruksanvisningen.

#### Synsretning:

Synsretning ved bruk av "**venstre**" og "**høyre**" i bruksanvisningen: Brukeren står bak maskinen og ser fremover i kjøreretningen.

### Kapittelhenvisning:

En pil henviser til aktuelle kapitler og underkapitler som inneholder nærmere forklaring. Eksempelet under viser en henvisning til et kapittel: (⇒ 4.)

### Merking av tekstavsnittene:

De beskrevne instruksene kan være utformet som i eksemplene nedenfor.

Fremgangsmåter som krever handling fra brukerens side:

- Løsne skruen (1) med en skrutrekker, og aktiver hendelen (2) ...

Generelle opplysninger:

- Bruk av produktet i forbindelse med sportsarrangementer eller andre konkurranser

### Tekst med ekstra betydning:

Tekstavsnitt med ekstra betydning er merket med et av symbolene som beskrives nedenfor, slik at disse fremheves spesielt i bruksanvisningen:



#### Fare!

Fare for uhell og alvorlig personskade. En bestemt handlemåte er nødvendig eller må unngås.



#### Advarsel!

Fare for personskade. En bestemt handlemåte hindrer mulige eller sannsynlige personskader.



#### Forsiktig!

Mindre skader eller materielle skader kan hindres ved å følge en bestemt handlemåte.



#### Merknad

Informasjon som hjelper brukeren med å bruke maskinen på en bedre måte og unngå feil bruk.



### Bilder med tekstavsnitt:

Arbeidsbeskrivelser med direkte referanse til bildet er plassert umiddelbart etter bildet med tilsvarende nummerering.

Eksempel:

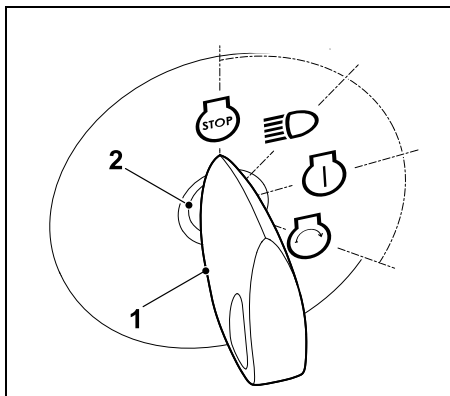

Sett tenningsnøkkelen (1) i tenningslåsen (2).

### Tekst med bildereferanse:

Illustrasjonene som forklarer bruken av maskinen, finnes helt foran i bruksanvisningen.

Kamerasymbolet knytter bilder på illustrasjonssidene sammen med tilhørende tekst i bruksanvisningen.



### 3. Maskinbeskrivelse

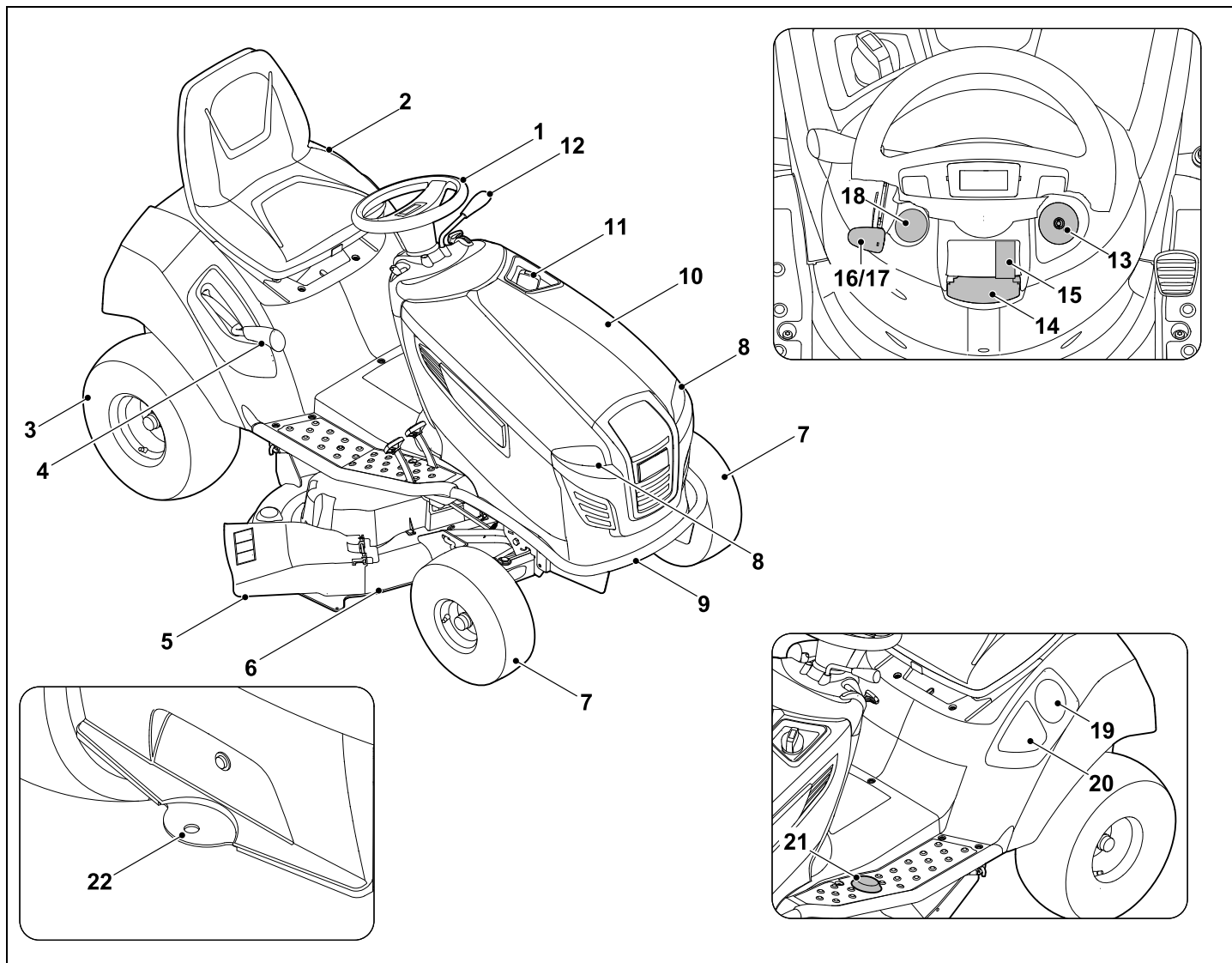

- 1 Ratt
- 2 Førersete
- 3 Bakhjul
- 4 Hendel for klippehøydejustering
- 5 Deflektordeksel
- 6 Klippeaggregat
- 7 Forhjul
- 8 Lykt
- 9 Støtfanger (RT 4112 SZ)
- 10 Motordeksel
- 11 Tanklokk
- 12 Kjøreretningshendel (forover - bakover)
- 13 Tenningslås
- 14 Parkeringsbremshendel
- 15 Bryter, klippeaggregat
- 16 Gasshendel med choke-funksjon (RT 4097 SX)
- 17 Gasshendel (RT 4112 SZ)
- 18 Choke-knapp (RT 4112 SZ)
- 19 Drikkeholder
- 20 Oppbevaringsrom
- 21 Sikkerhetsbryter for klipping bakover
- 22 Tilhengerfeste

## 4. For din egen sikkerhet

### 4.1 Generell informasjon



Sørg for å følge alle sikkerhetsanvisningene når du arbeider med maskinen.



Før maskinen tas i bruk, må bruksanvisningen leses nøye og i sin helhet. Oppbevar bruksanvisningen på et trygt

sted for senere bruk.

Les betjenings- og vedlikeholdsinformasjonen i den separate bruksanvisningen for forbrenningsmotoren.

Disse forholdsreglene er svært viktige for din sikkerhet. Oversikten er imidlertid ikke utfyllende. Bruk alltid sunn fornuft og opptre ansvarlig når du bruker maskinen. Husk at det er brukeren som er ansvarlig hvis det oppstår ulykker som involverer andre personer eller andres eiendom.



#### Livsfare på grunn av kvelning!

Lek med emballasjen medfører kvelningsfare for barn. Sørg for at barn ikke leker med emballasjen.

Maskinen, inkludert alt tilleggsutstyr, må bare lånes eller gis bort til personer som har grunnleggende kunnskap om denne modellen og bruken av den. Bruksanvisningen er en del av maskinen og skal alltid følge med.

Forsikre deg om at brukeren er fysisk, sensorisk og psykisk i stand til å betjene og arbeide med maskinen. Brukere med nedsatt fysisk, sensorisk eller psykisk

funksjonsevne skal kun bruke gressklipperen under tilsyn eller etter anvisning fra en ansvarlig person.

Forsikre deg om at brukeren er myndig eller får yrkesopplæring under tilsyn iht. nasjonale bestemmelser.

Maskinen skal bare brukes av personer som er opplagte og i god fysisk og psykisk form. Hvis du har helsemessige plager, må du spørre legen om arbeid med maskinen er tilrådelig. Maskinen skal ikke brukes etter inntak av alkohol, narkotiske stoffer eller medikamenter som fører til nedsatt reaksjonsevne.

#### Obs – fare for ulykker!

Plenraktoren/rideren skal ikke brukes til andre formål enn klipping av gress.

Maskinen kan utstyres med originalt tilbehør fra STIHL. Den vil da kunne brukes til flere formål. Kontakt STIHL forhandleren for informasjon.

På grunn av faren for skade på maskinen, brukeren eller andre personer, skal maskinen ikke brukes til for eksempel å:

- klippe klatreplanter
- kverne og finkutte tre- og hekkavfall
- rengjøre gangveier (oppsamling, blåsing)
- måke snø ved hjelp av klippeaggregatet
- drive plenpleie på takbeplantninger,
- utjevne bakken
- transportere klippemateriale/gressavfall

Maskinen er ikke tillatt for bruk på offentlig vei.

Den er ikke tillatt brukt til transport av personer (spesielt barn) eller dyr.

Gjenstander får kun transporteres med en tilhenger (tilbehør) som er godkjent av STIHL, og ikke på selve maskinen.

Vektgrensene må overholdes. (⇒ 12.8)

Ekstra forsiktighet kreves ved bruk på offentlige anlegg, i parker, på sportsanlegg, gater og i land- og skogbruk.

Maskinen er ikke tillatt brukt ved sportsarrangement og konkurranser.

Av sikkerhetsmessige årsaker er enhver endring på maskinen, med unntak av montering av tilleggsutstyr som er godkjent av STIHL, forbudt, og vil føre til at garantien opphører. Du får informasjon om godkjent tilbehør og tilleggsutstyr hos din STIHL forhandler.

Det er strengt forbudt å utføre endringer på maskinen i den hensikt å øke effekten, turtallet til forbrenningsmotoren eller kjørehastigheten.

Maskinen er utstyrt med elektronikk som ikke skal endres eller fjernes.

Av sikkerhetsmessige årsaker er det ikke tillatt å endre eller manipulere maskinprogramvaren.



**Obs! Fare for helseskade på grunn av vibrasjoner!** For stor belastning i form av vibrasjoner kan føre til skader på nerver og

på blodsirkulasjonen, spesielt for personer med problemer med blodsirkulasjonen.

Oppsøk lege hvis det oppstår symptomer som kan ha blitt utløst av vibrasjonsbelastning.

Slike symptomer oppstår hovedsakelig i fingrene, hendene eller håndleddene, og kjennetegnes ved (ufullstendig liste):

- følelsesløshet,
- smerter,
- tap av muskelkraft,

- endringer i hudfargen,
- ubehagelig prikking.

Hold godt fast i styret på de tiltenkte stedene med begge hender under arbeidet, men unngå et krampaktig grep.

Planlegg arbeidstidene for å unngå høye belastninger over en lengre periode.

---

## 4.2 Opplæring – lær deg hvordan maskinen brukes

Gjør deg kjent med betjeningselementene, reguleringsdelene og bruken av maskinen. Det er spesielt viktig at brukeren vet hvordan arbeidsverktøyet og forbrenningsmotoren raskt kan stanses.

Maskinen skal kun brukes av personer som har lest bruksanvisningen og er fortrolige med hvordan maskinen betjenes. Sørg for å få kyndig og praktisk opplæring før du tar i bruk maskinen for første gang. La forhandleren eller en annen fagkyndig gi deg en innføring i hvordan maskinen håndteres på en trygg måte.

Opplæringen skal særlig ha fokus på følgende:

- sikkerhet og viktigheten av å være forsiktig og konsentrert under arbeid med maskinen.
- at det ikke er mulig å få kontroll over en plentruktor/rider som sklir i en skråning, ved å bremse.

Vanlige årsaker til tap av kontroll over plentruktoren/rideren:

- hjulene har dårlig bakkegrep
- for høy hastighet
- for hard bremsing

- ikke-forskriftsmessig bruk (f.eks. til sportsarrangement)
- manglende kunnskap om hvilke farer terrengforholdene kan innebære, spesielt i skråninger (se avsnittet "Klippe i skråninger" i kapitlet "For din sikkerhet")
- dårlig lastfordeling / dårlig festet last

Selv om du betjener maskinen forskriftsmessig, vil bruken alltid medføre en viss risiko.

---

## 4.3 Transportere maskinen

Plentruktoren kan forårsake alvorlige klemskader på grunn av egenvekten. Vær forsiktig når plentruktoren settes inn i en bil eller på en tilhenger for transport, og når den tas ut eller av igjen.

Denne plentruktoren må ikke taues. En egnet bil eller tilhenger må brukes ved transport på offentlig vei.

Ved transport må plentruktoren festes på en lasteflate som beskrevet i denne bruksanvisningen. I tillegg må parkeringsbremsen settes på. (⇒ 15.)

Koble ut driften til klippeknivene eller tilleggsutstyret før transport.

Følg regionale forskrifter ved transport av maskinen, spesielt med hensyn til lastsikring og transport av gjenstander på lasteflater.

Etter lasting og før videre transport er det viktig at du lar maskinen, og da særlig forbrenningsmotoren og lyddemperen, få avkjøles helt. Under transporten må lasteflaten og området rundt lyddemperen og forbrenningsmotoren holdes fritt for brennbare materialer som for eksempel strå, løv og tørre gressrester.

#### 4.4 Fylle på drivstoff – håndtering av bensin

 **Livsfare!**  
Bensin er giftig og svært lettantennelig.

Bensin skal bare oppbevares i godkjente beholdere (bensinkanner). Lokket på tanken og bensinkannen skal alltid skrues på og strammes forskriftsmessig. Defekte lokk skal skiftes ut av sikkerhetsmessige årsaker.

 Bensin må holdes unna gnister, åpen ild, varmekilder og andre antennelseskilder. Røyking forbudt!

Drivstoffylling må skje utendørs, og det er ikke tillatt å røyke under fylling av drivstoff.

Slå av forbrenningsmotoren og la den avkjøles før du fyller drivstoff.

Fyll på bensin før du starter forbrenningsmotoren. Tanklokket må ikke åpnes, og bensin må ikke etterfylles når forbrenningsmotoren er i gang eller når den er varm.

Åpne tanklokket langsomt og forsiktig. Vent til trykket utlignes før du tar tanklokket helt av.

Bruk en egnet trakt eller et egnet påfyllingsrør når du fyller på drivstoff, slik at det ikke kan renne ut drivstoff på forbrenningsmotoren og huset eller gressplenen.

#### Ikke overfyll drivstofftanken!

For at drivstoffet skal ha nok plass til å utvide seg må du aldri fylle på drivstofftanken utover den nedre kanten til påfyllingsstussen.



Følg tilleggsanvisningene i bruksanvisningen for forbrenningsmotoren.

Hvis bensin renner over, må du ikke starte forbrenningsmotoren før du har rengjort overflaten der det er sølt bensin. Vent til bensinen er fordampet (tørk bort eventuelle bensinrester) før du forsøker å starte motoren.

Tørk alltid opp drivstofføl.

Skift klær hvis du har fått bensin på klærne.

Tanklokket må skrues ordentlig på etter drivstoffylling. Maskinen skal ikke brukes uten at et originalt tanklokk er skrudd på.

Av sikkerhetsmessige årsaker må drivstoffrør, drivstofftank, tanklokk og tilkoblinger undersøkes jevnlig med tanke på skader og aldring (porøse), korrekt feste og lekkasje. Skift deler ved behov. Overlat dette arbeidet til en forhandler. STIHL anbefaler at du kontakter en STIHL forhandler.

I tilfelle du må tømme tanken, må dette gjøres utendørs.

Bensin og andre typer drivstoff skal aldri oppbevares eller avhendes i drikkeflasker eller lignende beholdere som det er fare for at noen kan komme til å drikke av ved en feiltagelse.

Maskinen må ikke oppbevares inne i en bygning når det er bensin på tanken. Bensindamp som oppstår, kan komme i kontakt med åpen ild eller gnister og antennes.

Maskinen og drivstoffkanner skal ikke stå i nærheten av varmeapparater, stråleovner, sveiseapparater eller andre varmekilder.

#### Eksplisjonsfare!

#### 4.5 Bekledning og utstyr



Bruk alltid solide sko med såler med god gripeevne under arbeidet. Gå aldri barbert eller med sandaler når du arbeider.

Maskinen skal bare brukes av personer med langbukser og klær som sitter nært mot kroppen.

Bruk aldri løse klær som kan sette seg fast i bevegelige deler (betjeningshendler), heller aldri smykker, slips og sjal.



Når maskinen vedlikeholdes, rengjøres eller transporteres, skal du også bruke solide hansker, og langt hår må knyttes og holdes vekke (hodetørkle, lue osv.).



Bruk egnede beskyttelsesbriller når du sliper klippeknivene.



Det genereres støy under arbeidet. Støyen kan skade hørselen.

Bruk hørselsvern.

#### 4.6 Før arbeidet

Sørg for at maskinen bare betjenes av personer som har lest bruksanvisningen.

Før idriftsettelse av maskinen må du teste om drivstoffsystemet er tett, særlig de synlige delene som f.eks. tanken, tanklokket og slangeforbindelsene. Ikke start motoren hvis systemet er utett – **brannfare!**

Maskinen må i så tilfelle repareres av fagfolk før idriftsettelse.

Stig på og av maskinen på venstre side når klippeaggregat er montert. Ikke trå på høyre side, da dette kan skade deflektordekselet.

Overhold de lokale forskriftene for når på døgnet hageredskaper med forbrenningsmotor eller elektrisk motor kan brukes.

Se over hele området som skal klippes, og fjern steiner, pinner, metalltråder leker og andre gjenstander som kan slynges opp foran maskinen. Det er lett å overse hindringer (f.eks. trestubber og røtter) i høyt gress.

Før du begynner arbeidet med maskinen, bør du derfor merke alle gjenstander (hindringer) som er skjult i gresset, og som ikke lar seg fjerne.

Skift ut eventuelle slitte eller defekte deler før du bruker maskinen. Informasjon om farer og advarsler som er blitt uleselig på maskinen, må skiftes ut. Du får nye klistremerker og alle andre reservedeler hos din STIHL forhandler.



#### **Fare for personskade!**

Slitte eller ødelagte deler (f.eks. sløve kniver) kan gjøre maskinen mindre trygg og utsette brukeren for skaderisiko.

Ikke bruk maskinen hvis sikkerhetsanordninger mangler eller er skadde.

Fjærbelastede mekanismer kan avgi lagret energi. Fjærbelastede mekanismer må være i uskadet og fungerende stand.

Den påskrudde utkaststussen (utkastkanal på klippeaggregatet) skal alltid være forskriftsmessig montert på

klippeaggregatet. Den skal ikke være skadd og skal om nødvendig skiftes av en fagkyndig.

Kontroller alltid bremsefunksjonen før du bruker plenraktoren. (⇒ 12.5)

Kontroller før hver bruk:

- at klippeverktøyet og den komplette klippeenheten (klippekniv, knivclutch, knivbrems, festebolter, klippeaggregat) er i feilfri stand. Det er spesielt viktig å kontrollere festet og slitasjen.
- at tankklokket er skrudd på.
- at tanken, delene som bidrar til drivstofftilførselen, samt tankklokket er i feilfri stand.
- at sikkerhetsanordningene er i feilfri stand og fungerer forskriftsmessig.
- at dekk (lufttrykk, skader, slitasje) og ramme er i feilfri stand. Kontroller at alle skruforbindingene sitter godt. Sørg for at alle vedlikeholdsarbeider som er oppført under "Alltid før maskinen tas i bruk" i vedlikeholdsplanen, utføres. (⇒ 14.1)

Kontakt forhandleren ved behov. STIHL anbefaler STIHL forhandleren.

#### **4.7 Under arbeidet**



Gressklipperen må aldri brukes når det er andre personer, spesielt barn, eller dyr i nærheten. Pass på at gresset ikke kastes i retning av en annen person.

Arbeid ikke med maskinen ved regn eller tordenvær, spesielt ikke hvis det er fare for lynnedslag.

#### **Eksos:**



#### **Livsfare på grunn av forgiftning!**

Stans arbeidet umiddelbart hvis du føler deg uvel, har hodesmerter, synsforstyrrelser (f.eks. hvis synsfeltet blir mindre), hørselsproblemer, blir svimmel eller merker at konsentrasjonsevnen er svekket. Disse symptomene kan blant annet skyldes høy eksoskonsentrasjon.



Det dannes giftige eksosgasser straks forbrenningsmotoren er i gang. Disse gassene inneholder giftig

karbonmonoksid, en gass uten farge og lukt, og andre skadestoffer. Du må aldri la forbrenningsmotoren gå i lukkede eller dårlig ventilerte rom.

Eksosgassene fra forbrenningsmotoren slippes ut mellom de to forhjulene. For å unngå at det samler seg opp eksosgass må du derfor passe på at dette området er rent og ikke dekkes til når du jobber med maskinen.

#### **Starte:**

Plenraktoren skal bare startes fra førerretet.

Plenraktoren må stå flatt når den startes, ikke i en skråning.

Arbeidsområdet som forbrenningsmotoren skal startes i, må være godt luftet (tilstrekkelig ventilasjon er ekstra viktig hvis motoren skal startes i en garasje).

Koble fra klippeverktøyet, tilleggsutstyret og fremdriften, og trykk bremsepedalen hardt inn før du starter forbrenningsmotoren.

Pass på å ha tilstrekkelig avstand mellom føttene og klippeverktøyet når du starter plenraktoren.

Aldri start forbrenningsmotoren ved å kortslutte starterklemmen. Hvis den normale starterkretsen omgås, kan plenraktoren/rideren plutselig sette seg i bevegelse.

Ikke start forbrenningsmotoren hvis du kjenner bensinlukt. **Eksplisjonsfare!**

### Bruk av maskinen:



#### Advarsel – fare for personskader!

Vær oppmerksom på arbeidsområdet til klippekniven. Pass på at hender og føtter ikke kommer i kontakt med roterende deler. Ta aldri i klippeknivene mens de roterer. Ikke stå foran utkaståpningen. Pass alltid på å overholde tilstrekkelig sikkerhetsavstand.



Arbeid bare i dagslys eller med god kunstig belysning.

Utenfor plenen og når du ikke klipper, kobler du ut klippeknivene og setter klippeaggregatet i høyeste klippestilling.

Vær oppmerksom på objekter som eventuelt er skjult i gressrotsonen (vanningsanlegg, påler, vannventiler, fundamenter, strømledninger osv.). Kjør aldri over slike objekter.

Hvis du skal bruke tilleggsutstyr, bør du demontere klippeaggregatet (se bruksanvisningen for tilleggsutstyret).

Hold alltid godt i rattet med begge hender under kjøring.

Vær spesielt forsiktig ved kjøring på gressplener og andre ujevne underlag,

ettersom rattet kan dreies av seg selv på grunn av hull, ujevnheter, slag osv.

#### Fare for skade på hender eller fingrer!

Slå av forbrenningsmotoren umiddelbart hvis du oppdager skader på tanken, tankklokket eller drivstofftilførselsdeler (drivstoffrør). Oppsøk deretter en forhandler. STIHL anbefaler STIHL forhandleren.

Vær oppmerksom på eventuelle fordypninger (hull) i bakken og andre faresteder som ikke er synlige. Det er lett å overse hindringer i høyt gress.

Hold alltid forsvarlig hastighet.

Vær spesielt forsiktig når du bruker maskinen i nærheten av skråninger, fyllinger, bakkekanter, grøfter og dammer. Pass spesielt på at du holder tilstrekkelig avstand til slike fareområder.

Vær spesielt forsiktig på uoversiktlige steder, ved busker, trær og andre hindringer. Det kan hende at det befinner seg barn eller dyr bak hindringene.

Stans plenraktoren straks og slå av klippekniven når noen kommer inn på området du klipper.

Følg alltid med på området foran plenraktoren. Vær oppmerksom på eventuelle hindringer, slik at du kan styre unna i tide.

Kontroller alltid området bak maskinen før du skal rygge, og koble ut eventuelt påmontert tilleggsutstyr. Klipp aldri i revers hvis det ikke er helt nødvendig. Vær spesielt forsiktig hvis du klipper mens du rygger, og kontroller nøye hele området bak plenraktoren før du begynner.

Hvis dere er flere som arbeider sammen i en gruppe, må du alltid passe på å informere i god tid om hva du skal gjøre. Pass på sikkerhetsavstanden!

Før skifte av retning må kjørehastigheten endres slik at brukeren hele tiden har full kontroll over maskinen og plenraktoren ikke velter.

Vær oppmerksom på trafikken ved klipping i nærheten av gater, og ved kryssing av veier.

Vær spesielt forsiktig når du klipper i nærheten av bilveier, gang- og sykkelstier. Deler som slynges bort, kan føre til alvorlige personskader og materielle skader.

Hvis plenraktoren brukes med tilleggsutstyr, skal alltid anvisningene og sikkerhetsforskriftene som leveres med tilleggsutstyret, følges.

Koble ut fremdriften, slå av forbrenningsmotoren, vent til klippeknivene har stanset helt, sett på parkeringsbremsen og ta ut tenningsnøkkelen:

- før du fjerner blokkeringer eller tilstoppinger
- Før du ser over, rengjør eller utfører arbeider på plenraktoren/rideren
- Hvis en av klippeknivene har kommet borti en gjenstand Se etter eventuelle skader på maskinen og klippeverktøyet, og få utført eventuelle nødvendige reparasjoner før du starter maskinen igjen.
- Hvis maskinen begynner å vibrere mer enn vanlig. Undersøk maskinen umiddelbart.
- Når du parkerer eller transporterer maskinen.

Slå av forbrenningsmotoren og vent til klippeknivene har stanset helt:

- før du fyller på drivstoff

## Klippe i skråninger:

De fleste ulykkene der brukeren mister kontroll over plentraktoren/rideren, eller maskinen velter og forårsaker alvorlige skader eller død, oppstår ved bruk i skråninger.

Det finnes ikke en "sikker" skråning. Klipping i skråninger krever at man er spesielt forsiktig.

Av sikkerhetsmessige årsaker skal ikke maskinen brukes i skråninger med stigning på mer enn 10° (17,6 %). **Fare for personskade!**

10° skråning tilsvarer en vertikal stigning på 17,6 cm ved 100 cm horisontal lengde.

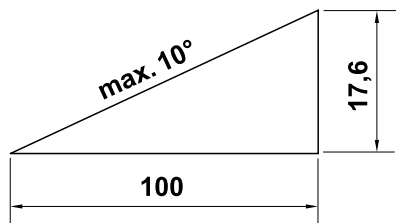

For å sikre tilstrekkelig smøring av forbrenningsmotoren må også anvisningene i forbrenningsmotorens bruksanvisning følges ved arbeid i skråninger.

Hvis du ikke kan rygge opp skråningen eller du føler deg usikker, bør du ikke kjøre på dette stedet.

Unngå å starte eller stoppe i en bakke.

Bruk ikke plentraktoren på steder som skråninger eller grøfter der det er fare for at den velter eller glir. Faren for at den velter eller glir øker når underlaget er løst eller fuktig.

Kjør på langs i skråninger. Faren for at plentraktoren velter øker ved kjøring på tvers.

Du må ikke foreta brå hastighets- eller retningsendringer hvis du kjører i skråninger. Arbeid i slike situasjoner krever forsiktig, rolig og jevn manøvrering av plentraktoren.

Unngå å skifte retning i skråninger. Skift bare retning i skråninger hvis det er helt uunngåelig. Kjør om mulig med lav hastighet og gjør en stor sving nedover.

Ikke klipp når gresset er vått, særlig ikke i skråninger, siden vått gress gir dårligere bakkegrep. Maskinen kan skli, slik at brukeren mister kontrollen over den.

Giret må ikke settes i fri ved hjelp av girfrikoblingen ved kjøring i skråninger.

Vær spesielt forsiktig hvis du bruker tilleggsutstyr i skråninger (endret vektfordeling på maskinen).

Forsøk aldri å stabilisere plentraktoren ved å støtte den med foten på bakken.

Hvis hjulene begynner å spinne eller maskinen setter seg fast i en oppoverbakke, kobler du ut klippeknivene/tilleggsutstyret. Kjør deretter langsomt nedover og bort fra bakken i rett linje.

### Trekking av last:

Vær ekstra forsiktig ved trekking av last, slik at du unngår faren for alvorlige eller dødelige personskader på grunn av at plentraktoren velter.

Gjenstander skal kun transporteres med tilbehør som er godkjent av STIHL. Det er ikke tillatt å transportere gjenstander på plentraktoren/rideren.

Bruk bare tilhengerfestet til å trekke last. Last må aldri festes til akselhuset eller andre steder over tilhengerfestet.

Opplysninger om trekklast og kulebelastning finner du i kapitlet "Trekking av last". (⇨ 12.8)

Overskridelse av de oppgitte belastningene er forbundet med risiko og kan føre til skader på maskinen (forbrenningsmotor, gir osv.).

Ved transport i skråninger må lasten tilpasses slik at plentraktoren kan betjenes på en trygg måte (f.eks. bremsing, retningsendring, start).

Kontroller at lasten er forskriftsmessig og godt festet. Bruk strammestropper til å feste lasten med.

Pass på jevn fordeling av lasten.

Bruk passende ekstravekt (tilbehør) hvis dette er angitt i bruksanvisningen for tilleggsutstyret.

Kjør ikke krappe svinger med plentraktoren. Vær ekstra forsiktig ved rygging.

Du må ikke foreta brå hastighets- eller retningsendringer.

### Stanse og parkere:

Plentraktoren bør alltid parkeres på flatt underlag.

Ikke gå av plentraktoren før du er sikker på at den har stanset helt.



Vær oppmerksom på at klippeverktøyet roterer i noen sekunder etter at motoren er slått av.

Før du forlater førerstedet, kobler du ut klippeknivene eller driften til tilleggsutstyret, senker klippeaggregatet og alt tilleggsutstyret, setter alle styrespakene i nøytralstilling, setter på



parkeringsbremsen, slår av forbrenningsmotoren og tar ut tenningsnøkkelen.

Oppbevar tenningsnøkkelen slik at bare berettigede personer har tilgang til den.

## 4.8 Vedlikehold og reparasjoner



Sett maskinen på et stabilt, flatt underlag før rengjørings-, justerings-, reparasjons- eller vedlikeholdsarbeider utføres.

Sett på parkeringsbremsen, slå av forbrenningsmotoren og la den kjøles ned og ta ut tenningsnøkkelen.

Vær oppmerksom på at klippeverktøyet roterer under klipping.

La maskinen kjøle seg ned før du utfører arbeider på forbrenningsmotor, eksosrør og lyddemper. Dette gjelder også særlig vedlikeholdsarbeider på klippeaggregatet. Temperaturen kan komme opp i mer enn 80 °C. **Fare for brannskade!**

### Rengjøring:

Etter bruk må hele plentraktoren/rideren og tilleggsutstyret rengjøres. Særlig viktig er det å fjerne gressrester, siden fuktigheten i slike rester på sikt kan føre til skader.

STIHL anbefaler at du ikke bruker høytrykksvasker. (⇒ 14.2)

Demonter klippeaggregatet før rengjøringsarbeider. Ikke rengjør klippeaggregatet med vannstråler (f.eks. hageslange) eller ved å koble det inn i vanddammer.

Kjør aldri nær en kant eller grop når plentraktoren skal rengjøres (f.eks. rammen).

For å unngå brannfare, er det viktig at du holder forbrenningsmotoren, kjøleribbene, batterirommet, området rundt tanken og eksosanlegget fritt for gress, løv, bensin og olje (fett).

### Vedlikeholdsarbeider:

Bare vedlikeholdsarbeider som er beskrevet i denne bruksanvisningen, kan utføres av brukeren. Alle andre arbeider skal utføres av en forhandler.

Kontakt **alltid** forhandleren hvis du mangler nødvendig informasjon eller hjelpemidler.

STIHL anbefaler at alt vedlikeholdsarbeid og alle reparasjoner utføres hos en STIHL forhandler.

I tillegg til jevnlig tilbud om opplæring, får STIHL forhandlerne regelmessig tilsendt teknisk informasjon.

Bruk bare verktøy, tilbehør eller tilleggsutstyr som er godkjent for denne maskinen av STIHL, eller som korresponderer i teknisk utførelse. I motsatt fall kan det oppstå uhell som medfører personskader eller skader på maskinen. Kontakt forhandleren hvis du har spørsmål.

Originalt verktøy, tilbehør og originale reservedeler fra STIHL har egenskaper som gjør dem optimalt egnet for maskinen og kravene som brukeren stiller. Originale STIHL reservedeler kjennes igjen på STIHL reservedelsnummeret, STIHL logoen og eventuelt STIHL reservedelssymbolet. På små deler kan også symbolet stå alene.

Plentraktoren/rideren og alt tilleggsutstyr bør kontrolleres årlig hos en forhandler. (⇒ 14.1)

Sørg for at advarsels- og merknadsklistremerker alltid er rene og lesbare. Bestill nye originale klistremerker

hos STIHL forhandleren hvis klistremerker skades eller blir borte. Hvis en komponent skiftes ut med en ny del, må du passe på at samme klistremerker settes på den nye delen.

Av sikkerhetsmessige årsaker skal komponenter i drivstofftilførselen (drivstoffrør, drivstoffventil, drivstofftank, tanklokk, koblinger osv.) jevnlig undersøkes for skader og lekkasje og ved behov skiftes ut hos en forhandler (STIHL anbefaler at du kontakter STIHL forhandleren).

Minus kabelen (-) på batteriet må kobles fra før det utføres arbeid i nærheten av elektriske komponenter.

Maskinen er utstyrt med en rekke sikkerhetsanordninger. Disse anordningene får ikke fjernes eller modifiseres (kortsluttes osv.), og må kontrolleres med jevne mellomrom. Arbeid på sikkerhetsanordningene skal bare utføres av en forhandler. STIHL anbefaler STIHL forhandleren.

Sørg for at alle muttere, bolter og skruer (spesielt festeskruene til knivene) sitter godt, slik at maskinen er i driftssikker stand.

Av sikkerhetshensyn skal slitte og skadede deler skiftes ut omgående.

Arbeid på undersiden av maskinen krever ekstra stor forsiktighet på grunn av vekten av plentraktoren/rideren. Kontakt derfor forhandleren. STIHL anbefaler STIHL forhandleren. Forhandlerne har verkstedgraver eller hydrauliske arbeidsplattformer.

Kontroller at for- og bakhjulene er ordentlig festet.

Se til at plenraktoren og tilleggssutstyret alltid er i feilfri stand. Alle sikkerhetsanordninger må være på plass og i feilfri stand.

Kontroller at lufttrykket i dekkene er riktig. Lufttrykket, som er oppført i bruksanvisningen, må ikke overskrides.

Bruk tykke arbeidshansker og vær svært forsiktig under arbeid med klippekniven.

Kontroller bremsens funksjon ofte, og få utført nødvendige justeringer eller vedlikeholdsarbeider hos en forhandler. STIHL anbefaler STIHL forhandleren.

### Elektrisk anlegg og batteriet:

For å unngå gnistdannelse på grunn av kortslutning, må alltid minuskabelen (-) på batteriet kobles fra først og kobles til helt til slutt.



Røyking er forbudt under alle arbeider på batteriet. Gnister, åpen ild eller andre varmekilder må ikke finnes i nærheten av batteriet.

Vær svært forsiktig ved bruk av startkabler. Følg gjeldende instruksjoner for å unngå skader på plenraktoren (starteren skal betjenes i maksimalt 10 sekunder). (⇒ 12.2)

Følg instruksene i kapitlet "Lade opp batteriet" hvis batteriet skal lades opp ved hjelp av andre ladesystemer. (⇒ 14.19)

Batterier må aldri åpnes, og unngå å miste dem i bakken.

Batteriet må lades i et lukket rom med god ventilasjon, tørt og godt beskyttet mot vær og vind.

Batteriets tilkoblinger må ikke kortsluttes.

Deformerte eller defekte (væskende) batterier skal ikke brukes. Slike må skiftes ut og kastes miljøvennlig. Følg gjeldende lokale forskrifter.

Hvis batteriet er defekt, kan det lekke væske. Unngå kontakt med denne! Skyll med vann ved utilsiktet kontakt. Hvis denne væsken kommer i kontakt med øynene, skal du i tillegg rådføre deg med lege. Batterivæske kan gi hudirritasjon, brann- eller etseskader.

Kontroller tilkoblingskablene på batteriet jevnlig visuelt for eventuelle skader. Skift ut kabelen hos en forhandler hvis den er skadet.

Sikringene må aldri kortsluttes. Bruk aldri en sikring med annen kapasitet (ampere) enn den som er foreskrevet.

---

### 4.9 Lagring ved lengre driftsopphold

La forbrenningsmotoren avkjøles før du parkerer maskinen i et lukket rom.

Oppbevar plenraktoren/rideren med helt tom tank og kannen med drivstoff i et låsbart rom med god ventilasjon.

Maskinen må aldri parkeres innendørs med bensin i drivstofftanken, siden bensindamp kan komme i kontakt med åpne flammer eller gnister og antennes.

Hvis tanken skal tømmes (f.eks. før den settes bort for vinteren), skal dette gjøres utendørs (tøm f.eks. tanken ved å la forbrenningsmotoren gå i friluft).

Sørg for at maskinen er i driftssikker stand når du setter den til lagring.

Tenningsnøkkelen må alltid tas ut og oppbevares på et trygt sted for å hindre at barn og uvedkommende bruker maskinen.

Plenraktoren/rideren skal rengjøres grundig før lagring (f.eks. før vinteren). Tørre gressrester og løv i nærheten av lydempere kan antennes. **Brannfare!**

Utfør alle nødvendige vedlikeholdsarbeidene som er beskrevet i bruksanvisningen (smøring osv.) før lagring. (⇒ 14.1)

Koble fra batterikablene hvis plenraktoren/rideren ikke skal brukes på lang tid. STIHL anbefaler at batteriet demonteres og lagres fullt oppladet i et tørt og lukket rom. (⇒ 14.18)

Sørg for at batteriene oppbevares utilgjengelig for uvedkommende (f.eks. barn).

La maskinen avkjøles helt før du dekker den til.

---

### 4.10 Kassering

Avfallsprodukter som spillolje eller drivstoff, brukte smøremidler, filter, batterier og lignende slidedeler kan skade mennesker, dyr og miljø og må derfor kasseres på forskriftsmessig måte.

Kontakt nærmeste resirkuleringsstasjon eller forhandleren hvis du er usikker på hvordan avfallsproduktene skal kasseres. STIHL anbefaler at du kontakter STIHL forhandleren.

Sørg for at maskinen kasseres forskriftsmessig når den ikke lenger skal brukes. Sørg for å gjøre maskinen ubrukelig før kassering. For å unngå ulykker er det spesielt viktig å fjerne tenningsnøkkelen, batteriet og tennkabelen til forbrenningsmotoren.

### Klippekniven kan forårsake personskader!

Ikke la plenraktoren/rideren stå uten

tilsyn. Dette gjelder selv om den ikke lenger er i bruk og skal kasseres. Sørg for å oppbevare maskinen, og særlig klippeknivene, utilgjengelig for barn.

Batteriet og maskinen skal kasseres separat. Sørg for at batteriene kasseres på en trygg og miljøvennlig måte.

## 5. Symbolforklaring



### Obs!

Les bruksanvisningen og sikkerhetsforskriftene før bruk.



### Fare for personskader!

Trekk ut tenningsnøkkelen før ethvert arbeid på klippeverktøyet og før vedlikeholds- og rengjøringsarbeider.



### Obs!

Vær oppmerksom på ting som slynges ut – hold avstand og hold uvedkommende unna.



### Obs!

Vær oppmerksom på deler som slynges ut når forbrenningsmotoren kjører – bruk deflektordeksel når du jobber.



### Fare for personskader!

Ikke kjør eller klipp i skråninger med mer enn 10° (17 %) stigning.

### Veltefare!



### Fare for personskader!

Se til at ingen oppholder seg i fareområdet.



### Obs!

Når forbrenningsmotoren er i gang, må du passe på å holde hendene unna arbeidsområdet til klippeknivene.

### Fare for personskader!

Ikke trå på klippeaggregatet.



### Fare for brannskader!

Hold avstand til og ikke berør varme overflater. Deler av forbrenningsmotoren, særlig lydtemperne, blir ekstremt varme.



### Livsfare på grunn av forgiftning!

Stans arbeidet umiddelbart hvis du føler deg uvel, har hodesmerter, synsforstyrrelser (f.eks. hvis synsfeltet blir mindre), hørselsproblemer, blir svimmel eller merker at konsentrasjonsevnen er svekket. Disse symptomene kan blant annet skyldes høy eksoskonsentrasjon.



### Livsfare!

Bensin er giftig og svært lettantennelig. Bensin må holdes unna gnister, åpen ild, varmekilder og andre antennelseskilder. Røyking forbudt!

Slå av forbrenningsmotoren og la den avkjøles før du fyller drivstoff.



### Fare for personskader!

Det genereres støy under arbeidet. Støyen kan skade hørselen.

Bruk hørselsvern.

## 6. Produktkomponenter

Nr.	Betegnelse	Ant.
A	Basisenhet	1
B	Tenningsnøkkel	2
–	Bruksanvisning	1
–	Bruksanvisning for forbrenningsmotor	1

## 7. Arbeider før første gangs bruk

- Kontroller motoroljenivået. (⇒ 14.12)
- Fyll på drivstoff. (⇒ 12.1)
- Åpne drivstoffventilen. (⇒ 14.8)
- Optimer dekktrykket. (⇒ 14.9)

## 8. Betjeningselementer

### 8.1 Tenningslås



#### Merknad

Tenningsnøkkelen kan bare tas ut og settes inn når forbrenningsmotoren er stanset (i STOP-posisjon).

Tenningslåsen skal kun betjenes med den tilhørende nøkkelen. Ikke bruk skrutrekkere eller lignende!

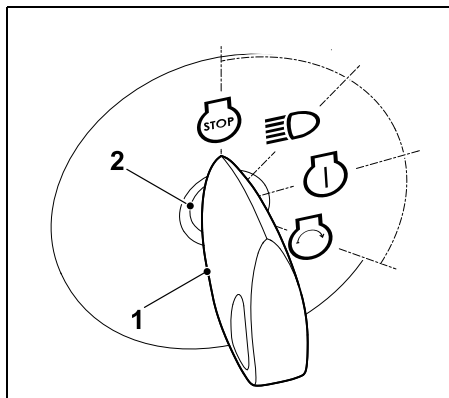

Sett tenningsnøkkelen (1) i tenningslåsen (2).

Følgende **fire** posisjoner kan velges ved å vri på tenningsnøkkelen:

#### Forbrenningsmotor av:

Forbrenningsmotoren er/blir slått av. Lyset er slått av, og tenningsnøkkelen kan fjernes.



#### Lys på (drift med lys):



Forbrenningsmotoren kjører: Lyset blir slått på, og forbrenningsmotoren kjører videre.

Forbrenningsmotoren er slått av: Lyset blir slått på.

#### Tenning på, eller forbrenningsmotoren kjører:



Tenningen blir slått på, og lyset slås av.

Etter starten går tenningsnøkkelen automatisk tilbake til denne posisjonen, og forbrenningsmotoren kjører.

#### Start forbrenningsmotoren:



Når alle de sikkerhetsrelevante vilkårene for start er innfridd og tenningsnøkkelen dreies til denne posisjonen, starter forbrenningsmotoren.

Når du slipper tenningsnøkkelen, går den automatisk tilbake til posisjonen "Forbrenningsmotoren kjører".

#### Merknad

Ved avslått forbrenningsmotor vil det i posisjonen "Lys på" og "Tenning på" bli aktivert et lydsignal etter 20 sekunder. Lydsignalet varsler om at batteriet utlades. For å deaktivere lydsignalet vrir du tenningsnøkkelen til posisjonen "Forbrenningsmotor av" eller "Start forbrenningsmotoren".

## 8.2 Gasshendel med choke-funksjon (RT 4097 SX)



### Merknad

Hvis modellen RT 4097 SX skal startes med kald forbrenningsmotor, må gasshendelen stå i choke-posisjon. **Unngå skader på maskinen!** Pass på at gasshendelen ikke står i choke-posisjon mens forbrenningsmotoren går. Etter oppstart setter du gasshendelen straks i MAX posisjon.

### Chokeposisjon:

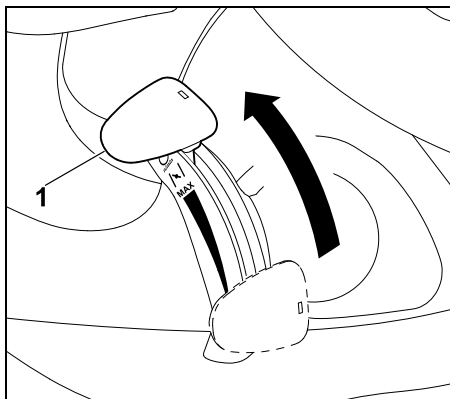

Skyv gasshendelen (1) helt frem til chokeposisjon (pass på sperretrinet).

## Stille inn turtall for forbrenningsmotoren:



### Merknad

Forbrenningsmotoren skal kjøre med maksimalt turtall under klipping. Gasshendelen må stå i MAX-posisjon.

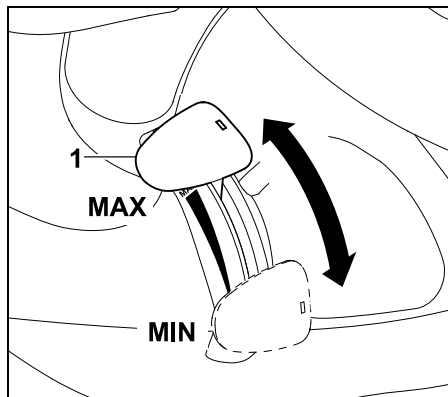

Når du skyver gasshendelen (1) ned eller opp, endres turtallet for forbrenningsmotoren. Hvis klippeaggregatet er koblet inn, endres turtallet for klippeknivene.

### MAX-posisjon:

Hvis du skyver gasshendelen (1) forover mot MAX--merket, øker turtallet for forbrenningsmotoren.

### MIN-posisjon:

Hvis du skyver gasshendelen (1) bakover mot MIN--merket, reduseres turtallet til forbrenningsmotoren.

## 8.3 Gasshendel (RT 4112 SZ)



### Merknad

Hvis modellen RT 4112 SZ skal startes med kald forbrenningsmotor, må gasshendelen stå i MAX-posisjon. I tillegg må du aktivere chokeknappen.

## Stille inn turtall for forbrenningsmotoren:



### Merknad

Forbrenningsmotoren skal kjøre med maksimalt turtall under klipping. Gasshendelen må stå i MAX-posisjon.

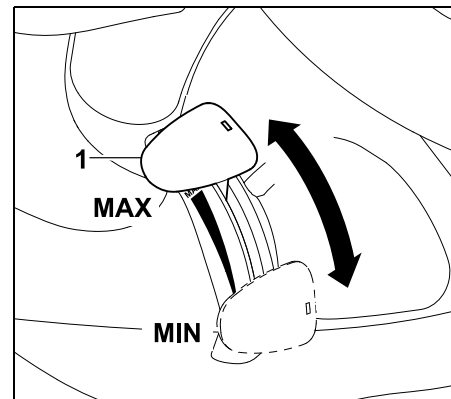

Når du skyver gasshendelen (1) ned eller opp, endres turtallet for forbrenningsmotoren. Hvis klippeaggregatet er koblet inn, endres turtallet for klippeknivene.

### MAX-posisjon:

Hvis du skyver gasshendelen (1) forover mot MAX-merket, øker turtallet for forbrenningsmotoren.

### MIN-posisjon:

Hvis du skyver gasshendelen (1) bakover mot MIN-merket, reduseres turtallet til forbrenningsmotoren.

## 8.4 Chokeynapp (RT 4112 SZ)

Modellen RT 4112 SZ har en ekstra chokeynapp for kaldstart av forbrenningsmotoren.



### Merknad

Chokeynappen skal ikke trekkes ut når plentraktoren/rideren startes med varm forbrenningsmotor.

### VIKTIG:

Trykk chokeynappen tilbake til utgangsposisjonen igjen så snart forbrenningsmotoren går.

### Aktivere choken:

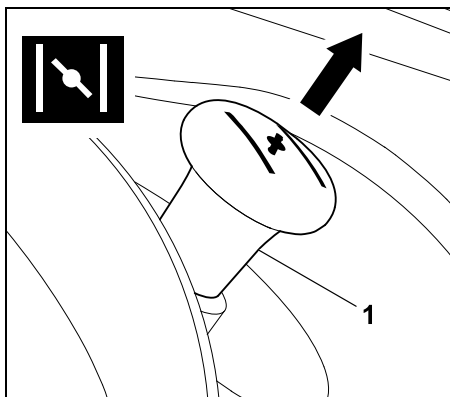

Før du starter, trekker du chokeynappen (1) så langt ut som den går.

### Deaktivere choken:

Trykk inn chokeynappen til den stopper av seg selv.

## 8.5 Bryter, klippeaggregat

Trykk på bryteren for klippeaggregatet for å koble inn/ut klippeaggregatet mens motoren går. Knivene i klippeaggregatet begynner å rotere / stanses.



### Merknad

Ikke koble inn klippeaggregatet i høyt gress eller ved laveste klippe-trinn.

Klippeaggregatet skal kun kobles inn når forbrenningsmotoren kjører og har maks. turtall.

Av sikkerhetsmessige årsaker kan klippeaggregatet kun kobles inn når brukeren sitter i førersetet (sikkerhetsanordning).

### Koble inn klippeaggregatet:

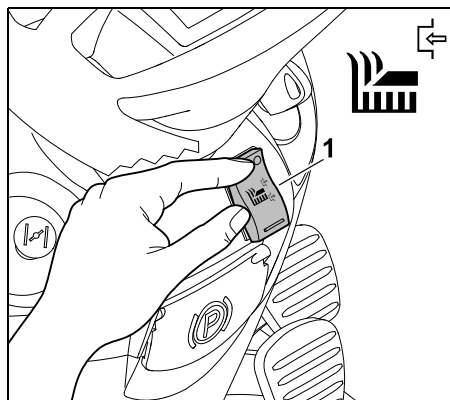

Trykk klippeaggregatbryteren (1) helt opp.

### Koble ut klippeaggregatet:

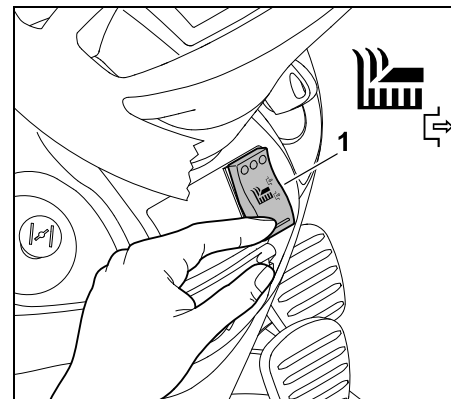

Trykk klippeaggregatknappen (1) helt ned.

## 8.6 Sikkerhetsbryter for klipping bakover

Sikkerhetsbryteren for klipping bakover brukes for å aktivere klippeaggregatet for klipping i kjøreretning bakover. Hvis det ikke skjer noen aktivering, blir klippeaggregatet koblet ut automatisk av sikkerhetsmessige årsaker.

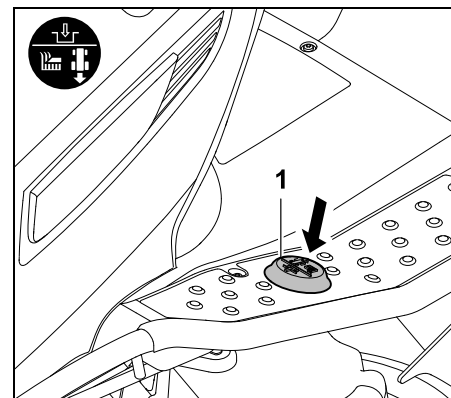

Hvis du vil klippe bakover, trykker du kort én gang med venstre fot på sikkerhetsbryteren for klipping bakover (1) innen et bestemt tidsrom.

### 1 Aktivering ved utkoblet klippeaggregat:

- Stans plenraktoren og velg kjøreretning bakover. (⇒ 8.7)
- Trykk kort én gang med venstre fot på sikkerhetsbryteren for klipping bakover.
- Koble inn klippeaggregatet, og start klipping bakover innen 5 sekunder. (⇒ 8.5)  
Aktivering er mulig inntil 1 sekund etter igangkjøring.

### 2 Aktivering ved innkoblet klippeaggregat:

- Trykk kort én gang med venstre fot på sikkerhetsbryteren for klipping bakover mens klippingen pågår.
- Koble om til kjøreretning bakover innen 5 sekunder, og klipp videre. (⇒ 8.7)  
Aktivering er mulig inntil 1 sekund etter endring av kjøreretning.

**i** Hvis sikkerhetsbryteren for klipping bakover holdes inne kontinuerlig, må bryteren slippes og aktiveres på nytt i løpet av tidsvinduet.

## 8.7 Kjøreretningshendel



### Merknad

Slipp opp fremdriftspedalen før kjøreretningshendelen betjenes. Når fremdriftspedalen er trykt inn, er kjøreretningshendelen av sikkerhetsmessige årsaker låst og kan ikke aktiveres. Maskinen setter seg i bevegelse når kjøreretningshendelen aktiveres.

Kjøreretningshendelen har to posisjoner. Du kan velge å kjøre forover eller bakover.



### Velg kjøreretning:

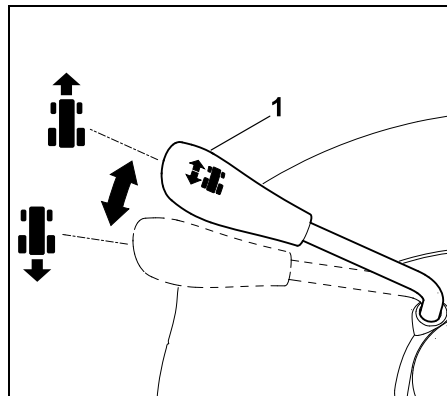

### Kjøreretning forover:

Sett kjøreretningshendelen (1) i den fremre posisjonen.

### Kjøreretning bakover:

Sett kjøreretningshendelen (1) i den bakre posisjonen.

## 8.8 Ratt



### Advarsel!

Hold alltid rattet med begge hender under kjøring.

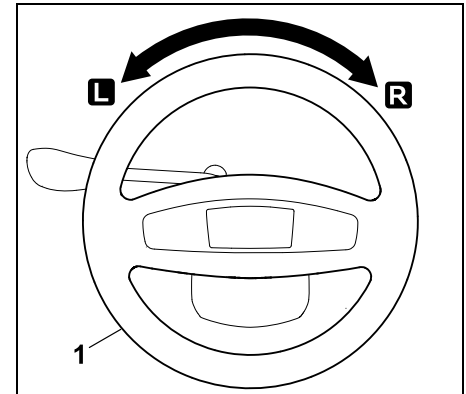

Når rattet (1) dreies mot venstre **L** eller høyre **R**, endrer kjøreretningen seg. Jo lenger rattet (1) dreies til en av sidene, desto mindre blir svingradiusen.

## 8.9 Fører setejustering

Setet kan justeres trinnløst.

- Slå av forbrenningsmotoren. (⇒ 12.3)
- Fell fører setet fremover.



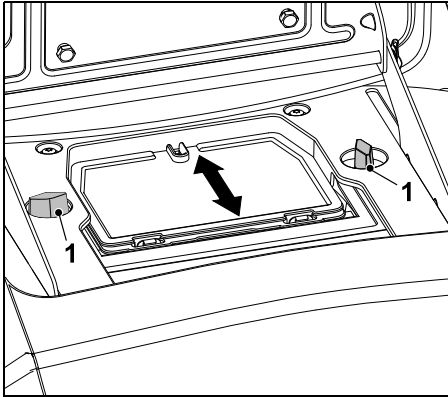

Løsne begge vingemutterne (1).  
Sett føreriset i ønsket stilling.  
Skrue fast begge vingemutterne (1).

## 8.10 Fremdriftspedal



### Merknad

Kontroller at riktig kjøreretning er valgt med kjøreretningshendelen før du trår på fremdriftspedalen. Av sikkerhetsmessige årsaker er det ikke mulig å aktivere fremdriftspedalen når parkeringsbremsen er satt på eller når bremsepedalen er trykket inn.

Kjørehastigheten reguleres trinnløst ved hjelp av fremdriftspedalen.

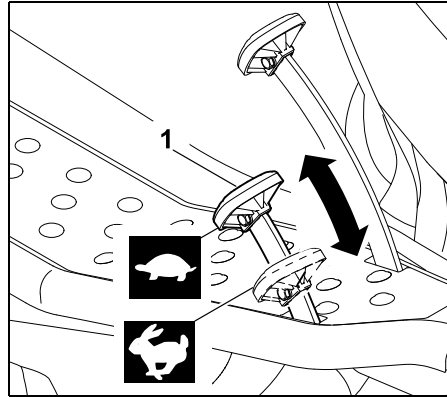

### Stanse:

Ta foten bort fra fremdriftspedalen (1).

### Redusere kjørehastigheten:

Reduser trykket på fremdriftspedalen (1).



### Øke kjørehastigheten:

Trykk fremdriftspedalen (1) nedover.



## 8.11 Bremsepedal

Ved hjelp av bremsepedalen kan maskinen bremses under kjøring eller blokkeres når den står i ro.



### Merk:

Når du trykker på bremsepedalen, bremses begge bakhjulene. Bremsen fungerer kun på de to bakhjulene.

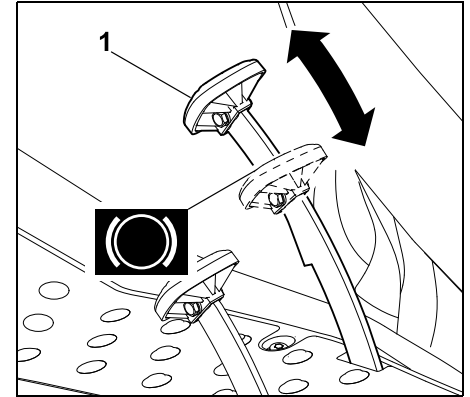

Trykk på bremsepedalen (1).

Jo hardere du trykker på bremsepedalen (1), desto mer bremses bakhjulene.



### Advarsel!

Aldri bruk maskinen med defekt brems.

Hvis bremsen er defekt, kontakter du forhandleren for å få den reparert eller stilt inn.

STIHL anbefaler STIHL forhandleren.

Aldri forsøk å utføre vedlikehold på bremsen på egen hånd.

## 8.12 Parkeringsbrems

Bakhjulene på maskinen er låst når parkeringsbremsen er på. Dermed hindres det at plentraktoren setter seg i bevegelse av seg selv (f.eks. i skråninger).



### Merknad

Kontroller alltid bremsefunksjonen før du setter på parkeringsbremsen.



## Sette på parkeringsbremsen:

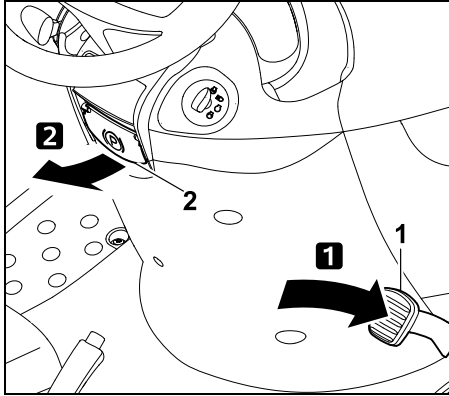

Trå bremsepedalen (1) helt inn med foten, og hold den der.  
Dra opp parkeringsbremshendelen (2).

- Slipp bremsepedalen igjen. Parkeringsbremsen er aktivert når bremsepedalen forblir inntrykt.
- Slipp parkeringsbremshendelen. Når den vipper ned, låses bakhjulene.

## Løsne parkeringsbremsen:

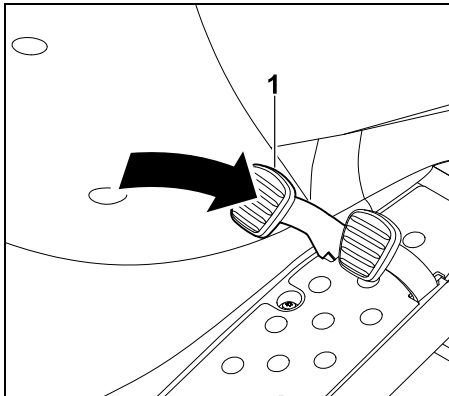

Trykk kort på bremsepedalen (1) med foten.

- Brems pedalen går tilbake til opprinnelig posisjon (ikke-inntrykt posisjon). Parkeringsbremsen deaktiveres, og bakhjulene er ikke lenger blokkert.

## 8.13 Hendel for klippehøydejustering

Du kan stille inn 7 klippetrinn ved hjelp av hendelen for klippehøydejustering.

### Frigjøre hendelen for klippehøydejustering:



#### Fare for personskade!

Hold godt rundt hendelen for klippehøydejustering før du frigjør den.

Av sikkerhetsmessige årsaker skal hendelen for klippehøydejustering kun frigjøres mens maskinen står stille.



Fremgangsmåten for å frigjøre hendelen for klippehøydejustering avhenger av om klippeaggregatet er montert eller ikke.

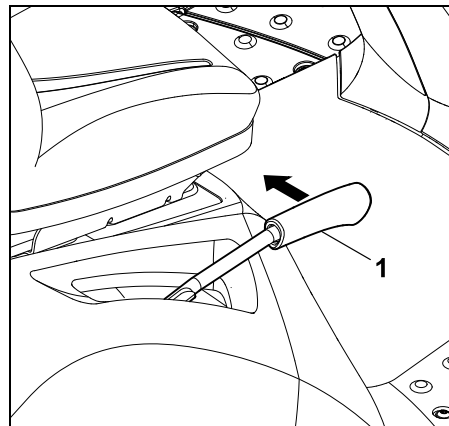

Frigjøring med montert klippeaggregat:  
Trekke hendelen for klippehøydejustering (1) innover (mot førersetet), og hold den der.

Frigjøring med demontert klippeaggregat:  
Trykk hendelen for klippehøydejustering (1) forsiktig nedover, og hold den der.

Trekke hendelen for klippehøydejustering (1) innover (mot førersetet), og hold den der.

- Hendelen for klippehøydejustering er nå frigjort, og du kan stille inn klippetrinn.

### Låse hendelen for klippehøydejustering:

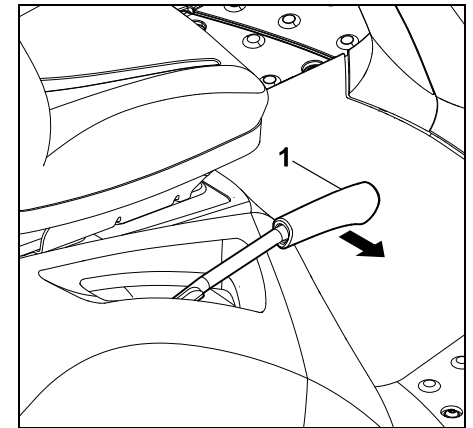

Før hendelen for klippehøydejustering (1) langsomt utover for hånd til den griper inn i et sperretrinn.

## 8.14 Bøyle for frikobling av gir

Giret kan kobles ut (f.eks. hvis maskinen skal skyves) eller inn (for fremdrift) ved hjelp av bøylene for frikobling av gir.



### ⚠ Advarsel! Fare for klemskader!

Bøylene for frikobling av gir skal bare trekkes ut når maskinen står på flatt underlag, siden maskinen kan sette seg i bevegelse av seg selv. Hvis maskinen parkeres med frikoblet gir, må du sette på parkeringsbremsen.



### Merknad

Bøylene for frikobling av gir er plassert bak høyre bakhjul. Bøylene for frikobling av gir skal bare trekkes ut når plenraktoren/rideren skal skyves.

### Koble ut giret:

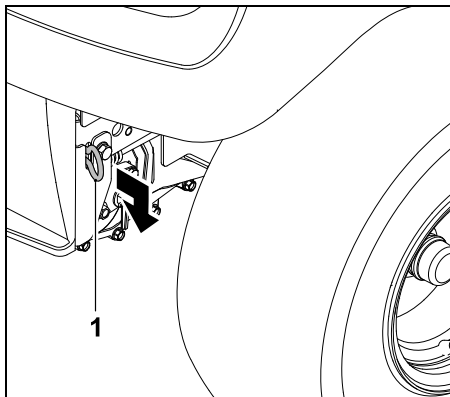

Trekk bøylene for frikobling av gir (1) utover til den stopper.

### Koble inn giret:

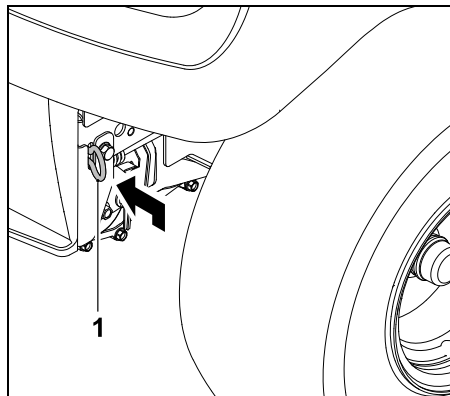

Trykk inn bøylene for frikobling av gir (1) til den stopper.

## 9. Elektronikk

Plenraktoren/rideren er utstyrt med elektronikk som garanterer sikker drift ved å kontrollere alle sikkerhetsanordningene før start og under drift.

### 9.1 Selvdiagnose under start

Elektronikken utfører en selvdiagnose før forbrenningsmotoren startes. Det kontrolleres her at brytere, ledninger osv. fungerer som de skal.

#### Aktivere selvdiagnose:

- Sett deg på førerasetet.
- Løsne parkeringsbremsen. (⇒ 8.12)
- Vri tenningsnøkkelen til posisjonen "Tenning aktiv" (⇒ 8.1) – ikke betjen brytere eller pedaler samtidig.

### Selvdiagnose uten feil:

Det kommer en kort pipetone – elektronikken er aktivert, og plenraktoren/rideren er klar for start.

- Start forbrenningsmotoren. (⇒ 12.2)

### Egendiagnose med feil:

Det kommer en lang pipetone eller tre pipetoner etter hverandre.

En **lang pipetone** signaliserer en feil i elektronikken, eller at batteriet er koblet til feil.

- Vri tenningsnøkkelen til posisjonen "Forbrenningsmotor stanset". (⇒ 8.1)
- Kontroller polariteten på batteritilkoblingene, og koble til ledningene riktig. (⇒ 14.18)
- Gjenta selvdiagnosen. Hvis den lange pipetonen fortsetter selv om batteriet er riktig tilkoblet, foreligger det en feil i elektronikken. Kontakt forhandleren. STIHL anbefaler STIHL forhandleren.

### Tre pipetoner etter hverandre

signaliserer en feil i elektronikken (kortslutning) eller i setekontaktbryteren. Forbrenningsmotoren kan ikke startes.

- Vri tenningsnøkkelen til posisjonen "Forbrenningsmotor stanset". (⇒ 8.1)
- Få gjennomført en detaljert diagnose hos forhandleren. STIHL anbefaler STIHL forhandleren.

## 9.2 Feil på plenraktoren/rideren under drift

Elektronikken overvåker at maskinen er i sikker stand under drift. Ved feil i elektronikken (kortslutning, løse støpsler, ledningsbrudd) høres tre pipetoner etter hverandre.

Forbrenningsmotoren slår seg nå av.

### Fremgangsmåte:

- Vri tenningsnøkkelen til posisjonen "Forbrenningsmotor stanset". (⇒ 8.1)
- Aktiver selvdiagnose. (⇒ 9.1)



En detaljert diagnose er nødvendig hvis feilen ikke kan fjernes. Kontakt forhandleren. STIHL anbefaler STIHL forhandleren.

## 9.3 Feil på elektronikken

I sjeldne tilfeller kan det oppstå feil på selve elektronikken under drift. Det kommer en lang pipetone, og forbrenningsmotoren blir slått av.

### Fremgangsmåte:

- Vri tenningsnøkkelen til posisjonen "Forbrenningsmotor stanset". (⇒ 8.1)
- Aktiver selvdiagnose. (⇒ 9.1)
- Start forbrenningsmotoren på nytt. (⇒ 12.2)



En detaljert diagnose er nødvendig hvis feilen ikke kan fjernes. Kontakt forhandleren. STIHL anbefaler STIHL forhandleren.

## 10. Informasjon om arbeid



### Advarsel!

#### Fare for personskader!

Les all informasjon for sikker drift av maskinen før den tas i bruk. Klipping i skråninger krever at du er spesielt oppmerksom og forsiktig.



### Merknad

Kontroller før arbeidet startes at klippeaggregatet er montert i riktig posisjon. Første gang maskinen skal brukes, bør du velge et flatt område og øve deg ved å klippe rett og slik at stripene overlapper hverandre litt. Gresset bør alltid være tørt når det klippes.

## 10.1 Klipping

### Generell informasjon:



#### Obs! Brannfare!

Unngå å overbelaste klippeaggregatdriften. Ved overbelastning kan kileremmen bli slakk, og det er fare for brann grunnet overoppheting. Unormale lyder under drift, f.eks. hvining (slipelyd) fra kileremmen, er tegn på overbelastning. Ikke klipp høyt gress hvis utkastkanalen er tilstoppet. Bruk bioklippsettet om nødvendig (spesialtilbehør). Klippeaggregatet, og særlig området rundt kileremmen, skal til enhver tid holdes fritt for antennbart materiale (gress, blader osv.), og rengjøres jevnlig for å unngå brannfare.

Etter hvert som du klipper, kastes gresset ut i stor flate på siden av klippeaggregatet og blir liggende på bakken.

Pass på følgende for å sikre at gresset kastes ut med stor flate:

- Bruk riktig kjøreretning.
- Forbrenningsmotoren skal kjøre med maksimalt turtall under klipping. (⇒ 8.2), (⇒ 8.3)
- Plenen bør være tørr. Vått gress har høyere vekt og blir derfor liggende i rader.
- Klippeknivene må være i forskriftsmessig stand (skarpe og uskadet). (⇒ 14.6)
- Tilpass kjørehastigheten etter høyden på gresset og kvaliteten på plenen. (⇒ 8.10)
- Velg et egnet klippetrinn, og unngå å klippe for lavt. (⇒ 12.6)

### Kjøreretning ved klipping:

Bruk riktig kjøreretning når du klipper. Velg klipperetning slik at gresset alltid blir kastet ut mot den delen av plenen som allerede er klipt. Dette sikrer at gresset kastes ut og fordeles jevnt. I tillegg unngår du at maskinen overbelastes med for store gressmengder.

Eksempel:

Klipping i spiralmønster



Når du klipper, går du mot urviseren, og jobber deg gradvis innover i spiralmønster. Gresset kastes da ut mot den delen av plenen som allerede er klipt.

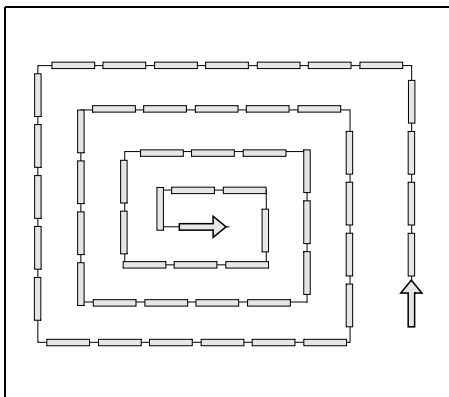

- Begynn ytterst på plenen og jobb deg innover.
- Velg kjøreretning mot urviseren.

### Unngå tilstoppinger i klippeaggregatet/utkaståpningen:

Kontroller utkaståpningen på klippeaggregatet med jevne mellomrom mens du klipper, og pass på å fjerne gress og annet rusk før det oppstår tilstoppinger. Hvis utkaståpningen på klippeaggregatet stadig vekk tettes igjen av gress, reduserer du kjørehastigheten eller velger et høyere klippestrinn.

Hvis problemet vedvarer, er klippeknivene trolig sløve eller ventilatorene på klippeknivene er skadet/slitte. Slip eller skift ut knivene.

Husk å rengjøre innsiden av klippeaggregatet, utkaståpningen og klippeknivene grundig etter hver bruk, slik at det ikke fester seg gressrester der som vil redusere kapasiteten.

### Gjødsling:

Ved plenklipping fjernes næringsstoffer permanent fra jorden (jordsmonnet). Disse stoffene kan tilbakeføres ved bruk av plengjødsel. Vanligvis er det nødvendig å

gjødsle tre ganger i løpet av sesongen. Plenen bør være tørr, slik at gjødselen ikke klebes fast til gressstråene og gjør at de blir svidd. Det er bedre å vanne plenen, slik at gjødselen spyles bort fra gressstråene. (Følg anvisningene fra produsenten.)

### Skånsom klipping:

De viktigste faktorene når det gjelder å skåne plenen, er arbeidsteknikken og fuktigheten i jorden (jordsmonnet).

For å oppnå et pent klipperesultat må kjørehastigheten tilpasses ut fra hvor høyt og tett gress som skal klippes, og hvor fuktig gressplenen er.

For trange svinger øker belastningen på gressroten (gressrotsonen) og gir dårlig klipperesultat. Dette gjelder spesielt når gresset er vått, ettersom hjulene da synker ned i den myke gressplenen.

## 11. Sikkerhetsutstyr

Maskinen har flere anordninger som gjør den sikker å bruke og beskytter mot feil bruk.



### Fare for personskade!

Ikke bruk maskinen hvis det konstateres feil på en av sikkerhetsanordningene. Kontakt en forhandler. STIHL anbefaler STIHL forhandleren.

### Når du starter forbrenningsmotoren, må du passe på at:

- klippeaggregatet er koblet ut
- bremsepedalen er trykket inn og parkeringsbremsen er på

### Forbrenningsmotoren kobler seg ut hvis brukeren:

- forlater førerretet når klippekniven er innkoblet
- forlater førerretet uten å sette på parkeringsbremsen

### Integrert etterløpsbrems for kniven:

Klippeknivene stanser senest **5 sekunder** etter utkobling.



### Merknad

Når klippeaggregatet er koblet inn, roterer klippeknivene, og det høres en hvinende lyd. Utkoblingsforsinkelsen tilsvarer varigheten på den hvinende lyden etter utkobling. Den kan måles med en stoppeklokke.

Den integrerte etterløpsbremsen for kniven kan kontrolleres ved å måle varigheten på den hvinende lyden etter utkobling med en stoppeklokke.

Hvis varigheten er over 5 sekunder: Kontakt en STIHL forhandler.

## 12. Ta maskinen i bruk

- Les og følg anvisningene i kapitlet "For din sikkerhet". (⇒ 4.)
- Gjør deg fortrolig med betjeningselementene på maskinen. (⇒ 8.)
- Les gjennom vedlikeholdsplanen og følg de aktuelle anvisningene før du tar i bruk maskinen. (⇒ 14.1)
- Kontroller før hver bruk at alle sikkerhetsanordningene fungerer. Sikkerhetsanordningene skal være på plass, og ikke være kortslettet, skadet eller endret. (⇒ 11.)



### Fare for personskade!

Av sikkerhetsmessige årsaker skal ikke maskinen brukes i skråninger med stigning på mer enn 10° (17,6 %).

17,6 % skråning tilsvarer en vertikal stigning på 17,6 cm ved 100 cm horisontal lengde.

## 12.1 Fulle på drivstoff

### Maksimalt tankvolum:

9 liter



### Anbefaling:

Nytt kvalitetsdrivstoff. Velg drivstoff og oktantall i tråd med bruksanvisningen for forbrenningsmotoren.

– Blyfri bensin.

### Påfylling:

- Slå av forbrenningsmotoren og la den kjøle seg ned såpass mye at du kan ta på den. (⇒ 12.3)
- Sett på parkeringsbremsen. (⇒ 8.12)



Bruk en egnet trakt (ikke inkludert ved levering) for å hindre at du søler drivstoff under påfylling.

Fyll på drivstoff langsomt og forsiktig. Fyll på i flere omganger for å unngå overløp. Ta ut trakten etter hver helleomgang og kontroller drivstoffnivået i tanken. Jo mer drivstoff som allerede er fylt på, desto mindre skal påfyllingsmengden være. For at drivstoffet skal ha nok plass til å utvide seg må du aldri fylle på drivstofftanken utover den nedre kanten til påfyllingsstussen.

## Tanklokk:

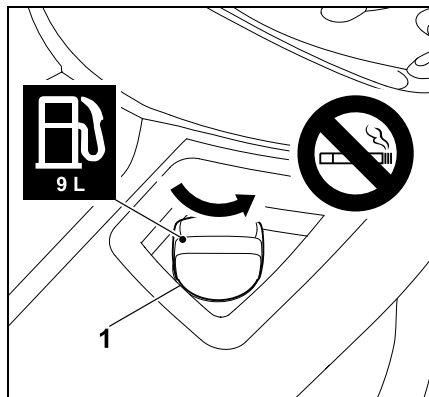

Skruløst tanklokket (1) (se pilretningen), og ta det av.

- Fyll på drivstoff i tråd med anvisningene, og pass på å bruke en egnet trakt (ikke inkludert ved levering).

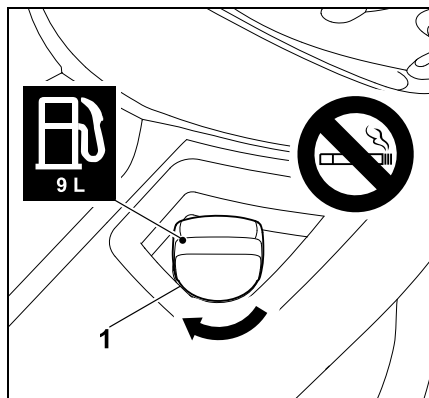

Sett på tanklokket (1), og skruløst det fast (se pilretningen). Deretter stram til tanklokket (1) for hånd.

- Tørk bort drivstoffsøl, og la det fordampe før du starter forbrenningsmotoren. Fare for brann!

## 12.2 Starte forbrenningsmotoren



### Fare for personskade!

Les og følg forholdsreglene i kapitlet "For din sikkerhet" før du tar i bruk maskinen. (⇒ 4.)

Maskinen skal kun startes når brukeren sitter i førersetet.



Gasshendelen skal alltid stå i MAX-posisjon under arbeidet (f.eks. klipping).



### Unngå skader på maskinen!

Hvis forbrenningsmotoren ikke starter, må du huske at gjentatte startforsøk kan føre til at forbrenningsmotoren overflommes med bensin.

Unngå å holde tenningsnøkkelen i posisjonen for motorstart i mer enn maks. 10 sekunder ved hvert startforsøk.

### Merk følgende før du starter maskinen

- Les og følg forholdsreglene i kapitlet "For din sikkerhet". (⇒ 4.)
- Kontroller motoroljenivået. (⇒ 14.12)
- Fjern gressrester fra klippeaggregatet og motorrommet.
- Kontroller drivstoffet.
- Kontroller alltid bremsefunksjonen før du skal bruke maskinen. (⇒ 12.5)
- Foreta alle personavhengige innstillinger (førresetjustering) på maskinen. Pass på at forbrenningsmotoren er avslått!
- Ikke start maskinen når det er andre personer (spesielt barn) eller dyr i nærheten.

## Startprosedyre

Utfør disse punktene i angitt rekkefølge for å starte maskinen.

- Åpne drivstoffventilen. (⇒ 14.8)
- Trykk inn bremsepedalen til den stopper og hold den der før du skal starte, eller sett på parkeringsbremsen. (⇒ 8.11), (⇒ 8.12)
- Kontroller bryteren til klippeaggregatet: Klippeaggregatet må være koblet ut. (⇒ 8.5)
- Sett tenningsnøkkelen i tenningslåsen, og vri den til posisjonen "Tenning aktiv" eller "Forbrenningsmotoren går". (⇒ 8.1)
- **Hvis forbrenningsmotoren er kald:**  
RT 4097 SX:  
Sett gasshendelen i choke-posisjon. (⇒ 8.2)  
**RT 4112 SZ:**  
Sett gasshendelen i MAX-posisjon og trekk ut choke-knappen.  
**Hvis forbrenningsmotoren er varm:**  
Sett gasshendelen i MAX-posisjon. (⇒ 8.3)
- Drei tenningsnøkkelen til posisjonen "Start forbrenningsmotoren".  
Forbrenningsmotoren starter. Slipp tenningsnøkkelen så snart forbrenningsmotoren går.  
Tenningsnøkkelen går automatisk tilbake til posisjonen "Tenning aktiv" eller "Forbrenningsmotoren går".
- RT 4097 SX:  
Sett gasshendelen tilbake til MAX-posisjon mens forbrenningsmotoren kjører.  
Vær oppmerksom på sperretrinnet! (⇒ 8.2)  
RT 4112 SZ:  
Trykk inn choke-knappen. (⇒ 8.4)

- Forbrenningsmotoren går.  
Du kan ta foten bort fra bremsepedalen.

## 12.3 Slå av forbrenningsmotoren



Koble ut klippeaggregatet før du slår av forbrenningsmotoren. (⇒ 8.5)



### Fare for personskade!

Når du går fra maskinen etter at forbrenningsmotoren er slått av, må du huske å ta ut tenningsnøkkelen. Oppbevar tenningsnøkkelen utilgjengelig for uvedkommende, slik at maskinen ikke startes og brukes av barn eller andre som ikke er fortrolige med maskinen. Sett dessuten alltid på parkeringsbremsen når du går fra maskinen. (⇒ 8.12)

## Slå av forbrenningsmotoren i denne rekkefølgen:

- Brems maskinen til den står stille.
- Koble ut klippeaggregatet. (⇒ 8.5)
- Sett gasshendelen i MIN-posisjon. (⇒ 8.2), (⇒ 8.3)
- Drei tenningsnøkkelen til posisjonen "Forbrenningsmotor stanset".  
Forbrenningsmotoren slår seg nå av.
- Sett på parkeringsbremsen. (⇒ 8.12)
- Steng om nødvendig drivstoffventilen. (⇒ 14.8)
- Ta ut tenningsnøkkelen, og oppbevar den utilgjengelig for uvedkommende.

## 12.4 Kjøring



### Advarsel!

Hold alltid lavere kjørehastighet i terreng.  
Kjørehastigheten må reduseres før du skifter kjøreretning. Dette er spesielt viktig i skråninger.



For å sikre optimal kjøling (kjølevifte) av girkassen bør kjørehastigheten reguleres med fremdriftspedalen.  
Forbrenningsmotoren skal alltid ha maksimalt turtall.

## Pass på følgende før du kjører:

- Kontroller alltid bremsefunksjonen før du kjører. (⇒ 8.11)
- Koble inn bøylen for frikobling av gir. (⇒ 8.14)
- Stans maskinen, og vent til den står helt stille før du flytter kjøreretningshendelen.

## Kjøring forover:

- Start forbrenningsmotoren. (⇒ 12.2)
- Sett kjøreretningshendelen i fremre posisjon (kjøreretning fremover). (⇒ 8.7)
- Løsne parkeringsbremsen hvis den er satt på. (⇒ 8.12)
- Ved å trykke på fremdriftspedalen regulerer du kjørehastigheten, og maskinen settes i bevegelse forover.

## Kjøring bakover:

- Start forbrenningsmotoren. (⇒ 12.2)
- Sett kjøreretningshendelen i bakre posisjon (kjøreretning bakover). (⇒ 8.7)

- Løsne parkeringsbremsen hvis den er satt på. (⇒ 8.12)
- Ved å trykke på fremdriftspedalen regulerer du kjørehastigheten, og maskinen settes i bevegelse bakover.

## 12.5 Bremsing



### Fare for personskade!

Reduser trykket på fremdriftspedalen for å redusere hastigheten før du bremser. Unngå om mulig å bråbremse ved høy kjørehastighet.

- Senk hastigheten.
- Trå bremsepedalen jevnt inn helt til maskinen stopper.

## 12.6 Justere klippehøyden



### Fare for personskade!

Av sikkerhetsmessige årsaker skal klippehøyden kun justeres mens maskinen står stille.

- Brems maskinen til den står stille. (⇒ 12.5)
- Frigi hendelen for klippehøydejustering, og hold den. (⇒ 8.13)
- Velg mellom 7 ulike klippetrinn ved å flytte hendelen for klippehøydejustering opp eller ned.
- Lås hendelen for klippehøydejustering. (⇒ 8.13)

### Klippehøyde 1:

klippehøyde 35 mm

### Klippehøyde 7:

klippehøyde 90 mm

## 12.7 Klippe



Hvis klippeaggregatet kobles inn under kjøring, blir forbrenningsmotorens turtall midlertidig redusert på grunn av den ekstra belastningen når klippeknivene starter.

### Før klipping:

- Les og følg anvisningene i kapitlet "Informasjon om arbeid". (⇒ 10.)
- Still alltid inn maksimalt motorturtall under klipping. Klippeknivene er optimert for dette turtallet, og denne innstillingen gir derfor best klipperesultat og klippeeffekt.

### Koble inn klippeaggregatet i følgende rekkefølge:

- Start forbrenningsmotoren. (⇒ 12.2)
- Sett gasshendelen i MAX-posisjon. (⇒ 8.2), (⇒ 8.3)
- Kjør plenraktoren til området som skal klippes. Ikke koble inn klippeaggregatet i høyt gress eller ved laveste klippehøyde. Klippeaggregatet skal kun kobles inn når maskinen befinner seg på området som skal bearbeides.

### Klipping forover:

Velg kjøreretning forover (⇒ 8.7), og trykk deretter på klippeaggregatbryteren for å koble inn klippeaggregatet. (⇒ 8.5)

### Klipping bakover:

Velg kjøreretning bakover (⇒ 8.7), og trykk kort én gang på sikkerhetsbryteren for klipping bakover (⇒ 8.6). Trykk deretter på klippeaggregatbryteren innen 6 sekunder for å koble inn klippeaggregatet. (⇒ 8.5)

### Under klippingen:

- Sett gasshendelen i MAX-posisjon. (⇒ 8.2), (⇒ 8.3)
- Tilpass alltid kjørehastigheten til høyden på gresset og klippehøyden. Ved høyt gress eller lav klippehøyde må du bruke lavere kjørehastighet.

### Skifte kjøreretning når klippeaggregatet er innkoblet:

- Hvis du vil **klippe bakover**, trykker du kort én gang på sikkerhetsbryteren for klipping bakover i løpet av det angitte tidsvinduet (mellom 5 sekunder før og 1 sekund etter omkoblingen). (⇒ 8.6)
- Stans maskinen på plenen, og still inn ønsket kjøreretning med kjøreretningshendelen. (⇒ 8.7)
- Fortsett klippingen.

### Klippekniven skal kobles ut i følgende rekkefølge:

- Kjør plenraktoren på et område som allerede er klippet, eller velg høyeste klippehøyde for aggregatet. (⇒ 8.13)
- Koble ut klippeaggregatet ved å trykke på klippeaggregatbryteren. (⇒ 8.5)

- ! Fare for personskade!**  
Vær oppmerksom på at klippekniven fortsetter å rotere i opptil 5 sekunder før den stanser helt etter at klippeaggregatet er koblet ut. (⇒ 11.)

## 12.8 Trekking av last

- ! Fare for personskader!**  
Kontroller alltid funksjonen til bremsen før du kjører med last. (⇒ 8.11)  
Plentraktorens kjøreegenskaper endres ved transport av last (økt bremselengde, lavere kjørehastighet ved skifte av retning osv.). Jo tyngre last, desto mer endres kjøreegenskapene.

- ! Unngå skader på maskinen!**  
I stigninger reduseres den maksimale trekklasten.

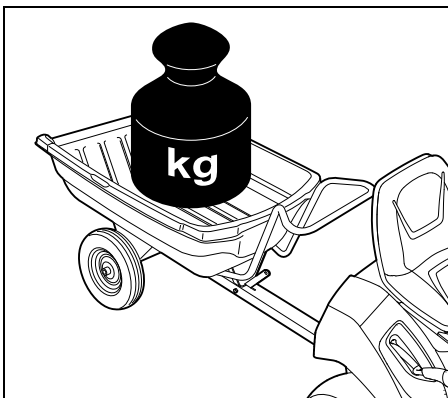

Største tilhengervekt på flatt underlag = **250 kg**  
Største tilhengervekt ved maksimal stigning på 10° = **100 kg**

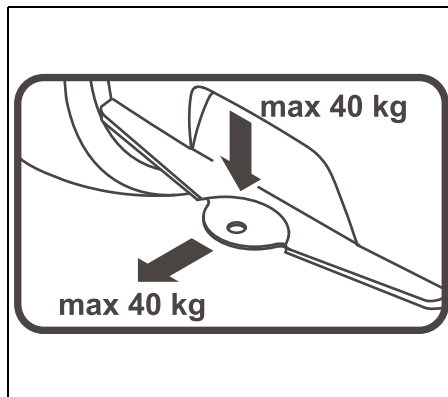

Største kulebelastning = **40 kg**  
Største trekklast = **40 kg**

- i** En trekklast på 40 kg på tilhengerfestet oppnås ved å trekke en tilhenger med en vekt på 250 kg på flatt underlag.

## 12.9 Arbeid i skråninger

- Kontroller alltid bremsefunksjonen før du bruker maskinen i skråninger. (⇒ 12.5)
- Kjør på langs i skråninger. Ved kjøring på tvers øker faren for at maskinen velter – ta hensyn til den maksimale skråningsvinkelen. (⇒ 4.7)
- Unngå så langt som mulig å skifte retning i skråninger. Hvis retningsendring er helt nødvendig, må du være ekstra forsiktig og påpasselig.

## 13. Klippeaggregat

### 13.1 Demontere klippeaggregatet

- ! Fare for personskade!**  
Les nøye gjennom kapitlet "For din sikkerhet" før du utfører arbeidet på klippeaggregatet. (⇒ 4.)
- Sett maskinen på et jevnt og fast underlag.
  - Slå av forbrenningsmotoren. (⇒ 12.3)
  - Ta ut tenningsnøkkelen.
  - Sett på parkeringsbremsen. (⇒ 8.12)
  - Velg høyeste klippettrinn. (⇒ 8.13)

### Slakke kileremmen:

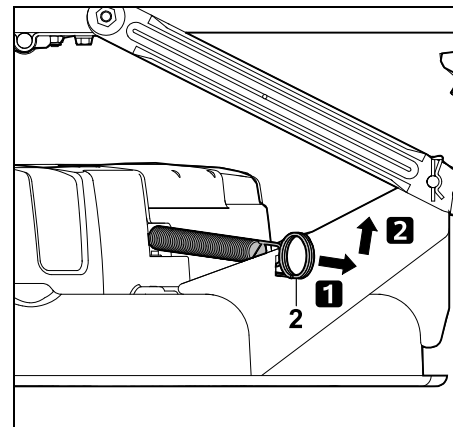

Trekk bak spennfjæren (2), løsne den og ta den av.

### Løsne kileremdekselet foran:

- Sving hjulene mot venstre til de stopper.



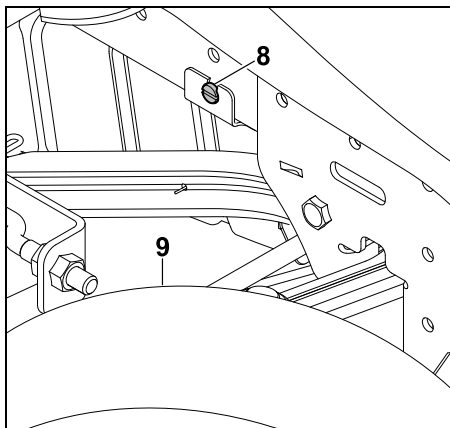

Løsne skruen (8) bak høyre forhjul (9).

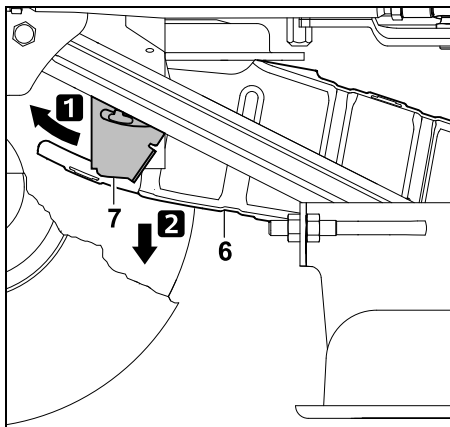

Trykk festeplaten (7) forover, og hold den der. Vipp ned kileremdekselet (6). Remdekselet ligger på kileremmen.

## Hekte av kileremmen:

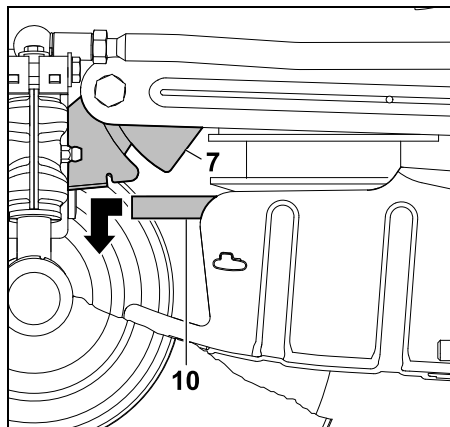

Trykk festeplaten (7) forover, og hold den der. Dra kileremmen (10) forover og hekt den av.

## Løsne klippeaggregatet bak:



### Klemfare!

Ikke hold fingre, hender, føtter eller andre kroppsdeler direkte under klippeaggregatet når låsesplinten trekkes ut.



### Fare for personskade!

Når klippeaggregatet bak løsnes, vil hendelen for klippehøydejustering være spent. Så snart klippeaggregatet er løsnet, flytter du hendelen for klippehøydejustering forsiktig til høyeste klippetrinn.



### Merknad

Pass på å demontere delene i den angitte rekkefølgen.

- Velg laveste klippetrinn. (⇒ 8.13)

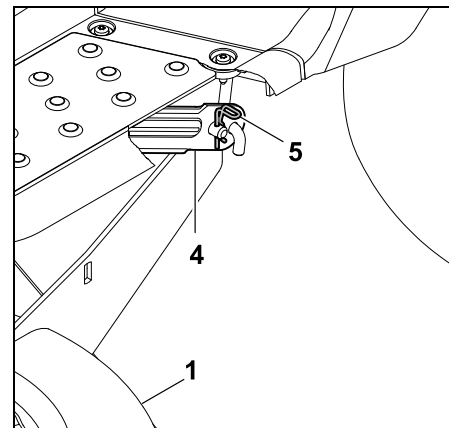

Ta ut låsesplinten (5). Løft klippeaggregatet (1) litt, og hold det der. Løsne klippeaggregatet (1) fra opphenget bak (4).

- Gjør det samme på den andre siden.
- Legg ned klippeaggregatet langsomt og forsiktig.
- Flytt hendelen for klippehøydejustering forsiktig til høyeste klippetrinn.

## Løsne klippeaggregatet foran:



### Klemfare!

Ikke hold fingre, hender, føtter osv. rett under klippeaggregatet. Når klippeaggregatet er løsnet, slås opphenget automatisk opp.

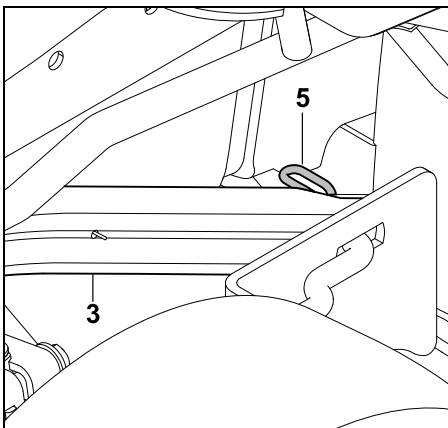

Ta ut låsesplinten (5).  
Løft klippeaggregatet litt, og løsne det fra opphenget foran (3).  
Slipp klippeaggregatet forsiktig.

- Gjør det samme på den andre siden.
- Legg ned klippeaggregatet langsomt og forsiktig.

#### Ta ut klippeaggregatet:

- Velg høyeste klippetrinn. (⇒ 8.13)

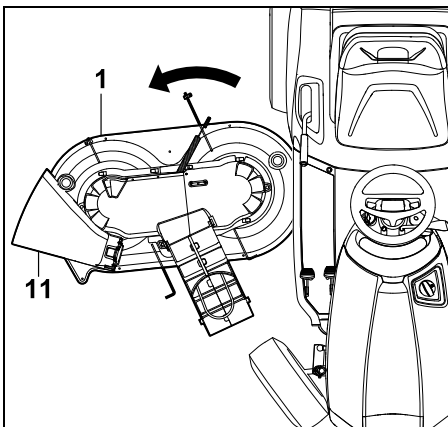

Ta ut klippeaggregatet (1) ved å dreie lett på siden av deflektordekslet (11).

### 13.2 Montere klippeaggregatet



#### Fare for personskade!

Les nøye gjennom kapitlet "For din sikkerhet" før du utfører arbeider på klippeaggregatet. (⇒ 4.)

- Sett maskinen på et jevnt og fast underlag.
- Slå av forbrenningsmotoren. (⇒ 12.3)
- Ta ut tenningsnøkkelen.
- Sett på parkeringsbremsen. (⇒ 8.12)
- Sving hjulene mot venstre til de stopper.



#### Fare for personskade!

Når klippeaggregatet bak er løsnet, vil hendelen for klippehøydejustering være spent. Vær ekstra forsiktig når du monterer klippeaggregatet.

- Flytt hendelen for klippehøydejustering forsiktig til høyeste klippetrinn. (⇒ 8.13)

#### Skyve inn klippeaggregatet:

- Før du skyver inn klippeaggregatet, plasserer du kileremmen slik at den kan nås i åpningen til kileremdekselet når klippeaggregatet er festet.

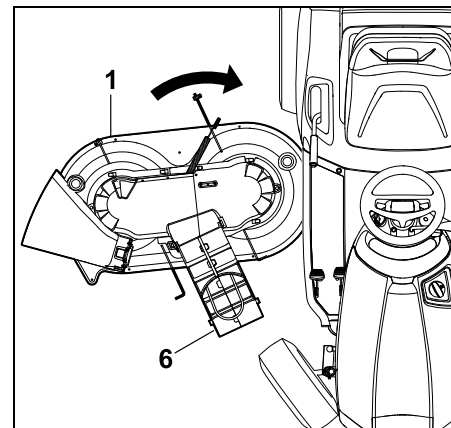

Skyv klippeaggregatet (1) fremover fra høyre side med kileremdekselet (6). Plasser samtidig klippeaggregatet midt under maskinen ved hjelp av en lett dreiebevegelse.

#### Feste klippeaggregatet foran:

- Velg laveste klippetrinn. (⇒ 8.13)

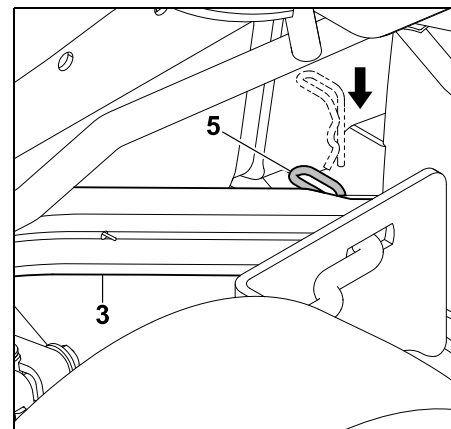

Trekk ned opphenget foran (3) og hold det der.

Løft klippeaggregatet forsiktig med én hånd samtidig som du fører

opphengsbolten på klippeaggregatet inn i hullet på opphenget foran (3).  
Stikk sikringssplinten (5) gjennom hullet på opphengsbolten.

- Gjør det samme på den andre siden.

### Feste klippeaggregatet bak:



#### Merknad

Kontroller først at klippeaggregatet er festet riktig ved fremre oppheng.



#### Fare for personskade!

Ved laveste klippetripp vil hendelen for klippehøydejustering være spent. Ikke ta på hendelen for klippehøydejustering mens du monterer klippeaggregatet.

- Løft klippeaggregatet fra baksiden med én hånd, og hold det. Hullene på opphenget skal flukte med opphengsboltene på klippeaggregatet.

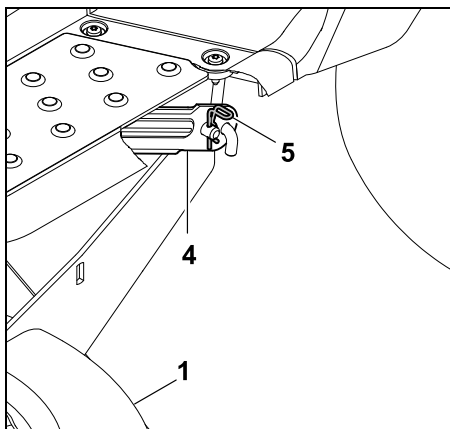

Sett opphengsbolten på klippeaggregatet (1) inn i hullet på opphenget bak (4).  
Stikk sikringssplinten (5) gjennom hullet på opphengsbolten.

- Gjør det samme på den andre siden.

### Feste kileremmen:



Fest kileremmen på kileremskiven (pass på at kileremmen ikke er vridd).

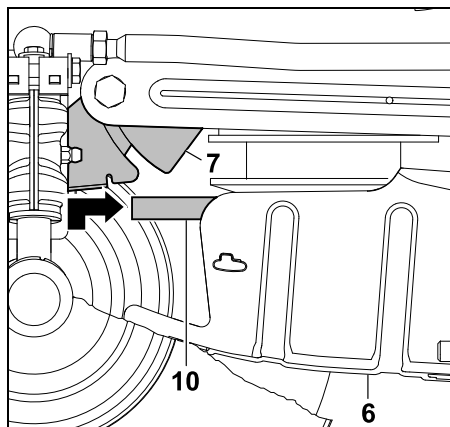

Trykk festeplaten (7) forover, og hold den der. Dra kileremmen (10) forover og løft den med kileremdekslet (6).

Fest kileremmen (10) på kileremskiven (pass på at kileremmen ikke er vridd) i tråd med anvisningene.

### Montere kileremdekslet foran:

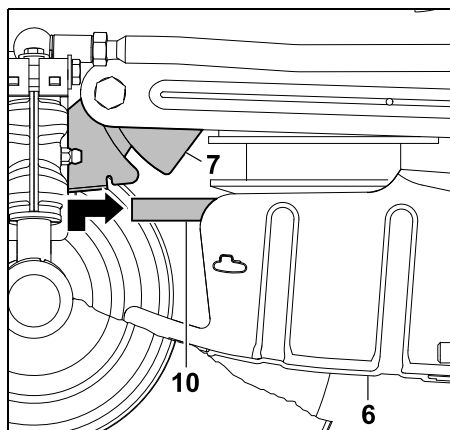

Trykk festeplaten (7) forover, og hold den der. Vipp opp kileremdekslet (6). Før festeplaten (7) bakover, og hekt den på de to festeknastene på kileremdekslet (6).

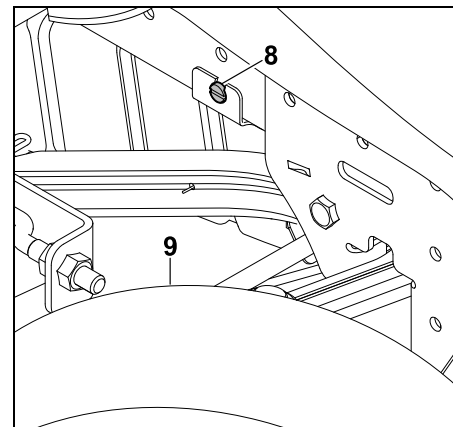

Klem fast festeplaten ved å skru inn skruen (8). Skru fast skruen (8).

### Stramme kileremmen:

- Velg laveste klippetripp. (⇨ 8.13)

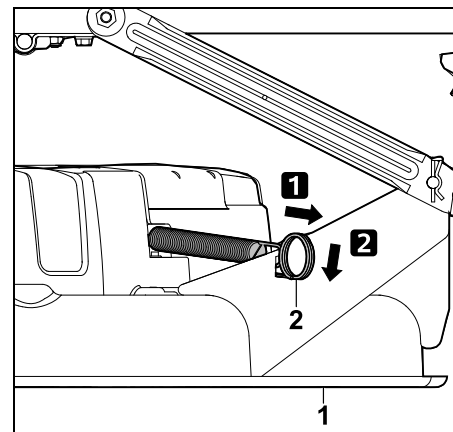

Trekk bak spennfjæren (2), og hekt den inn i utsparingen på klippeaggregatet (1).



### Fare for personskade!

Etter at klippeaggregatet er montert, ser du over og kontrollerer at monteringen er riktig utført. Utfør deretter en funksjonskontroll. Pass på at det ikke er andre personer, spesielt barn, eller dyr i nærheten. Brukeren må sitte på maskinen under funksjonskontrollen.

## 14. Vedlikehold



### Fare for personskade!

Les kapitlet "For din sikkerhet" før vedlikeholds- og reparasjonsarbeider, og merk spesielt underkapitlet "Vedlikehold og reparasjoner". (⇒ 4.)

Ta ut tenningsnøkkelen for å unngå at forbrenningsmotoren starter utilsiktet.



Bruk alltid hansker.

Ikke ta på klippeknivene før de har stanset helt.



Vedlikeholdsarbeider på bremsen er forbudt av sikkerhetsmessige årsaker. Justerings- og vedlikeholdsarbeider skal bare utføres av en forhandler. STIHL anbefaler STIHL forhandleren.

### Generelle råd for vedlikehold:

- Følg de oppgitte vedlikeholdsintervallene.
- Ta hensyn til vedlikeholdsplanen og vedlikeholdsarbeidene som beskrives i bruksanvisningen for forbrenningsmotoren.

### Gjør følgende før vedlikeholds-, reparasjons- og rengjøringsarbeider:

- Parker maskinen på et jevnt og fast underlag.
- Slå av forbrenningsmotoren. (⇒ 12.3)
- Sett på parkeringsbremsen. (⇒ 8.12)
- La forbrenningsmotoren og lyddemperen kjøle seg ned helt.

### Følgende vedlikeholds- og reparasjonsarbeider er beskrevet i bruksanvisningen for forbrenningsmotoren:

- Skifte luftfilter.
- Informasjon om motorolje (type, oljepåfyllingsmengde osv.).
- Kontroll og utskifting av tennplugg.
- Utskifting av drivstoffilter.
- Rengjøre forbrenningsmotoren.

### 14.1 Vedlikeholdsplan

Følg alle instruksjonene i vedlikeholdsplanen nøye. Hvis vedlikeholdsplanen ikke overholdes, kan det føre til store skader på maskinen.



### Merknad

Kortere vedlikeholdsintervaller kan være nødvendig ved stor belastning på maskinen, spesielt ved profesjonell bruk. I tillegg kan ekstreme ytre betingelser som for eksempel støv og sandholdig eller steinete jord, gjøre det nødvendig å forkorte vedlikeholdsintervaller i forhold til det som er angitt i bruksanvisningen. Få maskinen kontrollert hos en forhandler etter 100 driftstimer, eller én gang i året. STIHL anbefaler STIHL forhandleren.

### Vedlikeholdsarbeider før hver bruk:

For å sikre effektiv og sikker drift og unngå feil er det viktig å vite hvilken stand maskinen er i.

Kontroller derfor alltid følgende før du starter maskinen (visuell kontroll):

- Dekktrykk. (⇒ 14.9)
- Slitasje og skader på dekkene.
- At drivstoffrørene er tette.
- Motoroljenivå (se bruksanvisningen for forbrenningsmotoren).
- Drivstoffnivå.
- Generell visuell kontroll av maskin og klippeaggregat. Kontroller spesielt om beskyttelsesdekselet har skader.
- At skruer og muttere sitter godt.

### Vedlikeholdsarbeider som skal gjøres etter bruk:

- Rengjør maskinen (klippeaggregatet og utkaståpningen) og eventuelt tilleggsutstyr.

- Følg anvisningene for rengjøring av forbrenningsmotoren (se bruksanvisningen for forbrenningsmotoren).

- Rengjør giret ved å fjerne gressrester eller annet smuss. Obs! Giret blir varmt under drift, vent til det har kjølt seg ned.

#### Vedlikeholdsarbeider etter de første 10 driftstimerne (første gangs bruk):

- En årlig inspeksjon hos forhandleren anbefales. STIHL anbefaler STIHL forhandleren.

#### Vedlikeholdsarbeider etter hver 25. driftstime:

- Kontroller knivfestene og at knivene er skarpe (pass på slitegrensene for klippeknevene).

#### Vedlikehold etter de hver 50. driftstime:

- Generell smøring.
- Kontroller klippeaggregatets monteringsstilling. (⇒ 14.7)

#### Vedlikeholdsarbeider etter hver 100. driftstime:

- Skift klippeknevene.
- Få utført inspeksjon hos en forhandler. STIHL anbefaler STIHL forhandleren.



#### Merknad

Ved inspeksjonen hos forhandleren kontrolleres bremsefunksjonen, og det blir utført vedlikehold hvis det er nødvendig. I tillegg utføres eventuelle nødvendige vedlikeholdsarbeider på giret.

## 14.2 Rengjøring



**Unngå skader på maskinen!** Aldri rett vannstråler (høytrykksvasker) mot motordeler, tetninger, elektriske komponenter (batteri, ledningssett osv.) og lagersteder. Det kan føre til skader og dyre reparasjoner.

Ikke bruk sterke rengjøringsmidler. Slike rengjøringsmidler kan skade plast og metall og dermed redusere sikkerheten til STIHL maskinen din. STIHL anbefaler å bruke spesialrens (f.eks. STIHL spesialrens) for å få bort eventuell skitt som ikke lar seg fjerne med vann, børste eller klut.



Klippeaggregatet må alltid demonteres før rengjørings- og vedlikeholdsarbeider.

- Slå av forbrenningsmotoren. (⇒ 12.3)
- Sett på parkeringsbremsen. (⇒ 8.12)
- Ta ut tenningsnøkkelen, og oppbevar den på et trygt sted.
- Demonter klippeaggregatet. (⇒ 13.1)
- Bruk en trepinne for å løse gress som har satt seg fast i klippeaggregatet.
- Rengjør undersiden av klippeaggregatet med børste og vann.
- Pass på at det ikke kommer vann på kileremmen når du rengjør oversiden av klippeaggregatet – ikke rett vannstråler mot åpningene i dekslene.
- Fjern gressrester fra klippeaggregatet, motorrommet og giret. Rengjør kjøleribbene til forbrenningsmotoren og giret.

- Rengjør klippeknevene med børste og vann – aldri slå på klippeknevene (f.eks. med hammer) for å løsne skitt.

## 14.3 Åpne motordekselet



#### Fare for personskade!

Slå av forbrenningsmotoren og la den kjøle seg ned i noen minutter før du åpner motordekselet. Forbrenningsmotoren skal ikke være varmere enn at du kan ta på den.

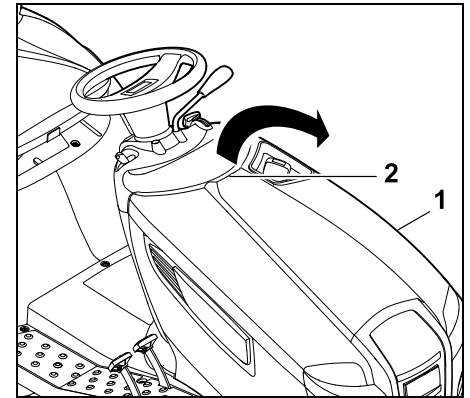

Åpne motordekselet (1) ved å rykke håndtaket (2) lett oppover. Slå opp motordekselet (1) til det stopper av seg selv.

#### 14.4 Lukke motordekselet

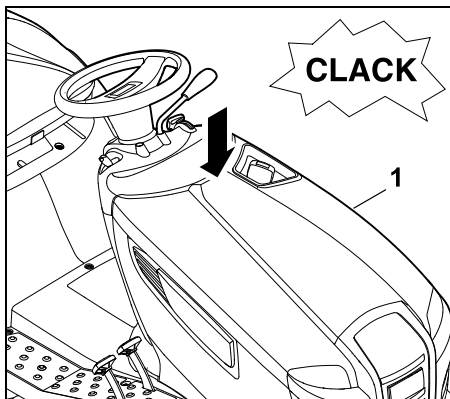

Lukk motordekselet (1) forsiktig og sakte, og pass på at det går i inngrep.

#### 14.5 Kontrollere sikkerhetsutstyret



##### **Fare for personskader!**

Sikkerhetsanordningene skal utelukkende kontrolleres fra førersetet.

Kontroller at det ikke er andre personer, spesielt barn, eller dyr i nærheten.

Det må kontrolleres minst én gang i måneden at alle sikkerhetsanordningene fungerer som de skal.

Etter lengre avbrudd i driften, hvis utstyret brukes lite eller etter reparasjoner skal sikkerhetsanordningene alltid kontrolleres før bruk.

##### **Kontrollere bremsekontaktbryteren:**

- Brukeren må sitte i førersetet.
- Slå av forbrenningsmotoren og vent til den har stanset helt. (⇒ 12.3)

- Koble ut klippeaggregatet. (⇒ 8.5)
- Ikke trykk inn bremsepedalen. Løsne ev. parkeringsbremsen.

**Hvis bremsekontaktbryteren fungerer som den skal, er det ikke mulig å starte forbrenningsmotoren!**

##### **Kontrollere kontaktbryteren til klippeaggregatet:**

- Brukeren må sitte i førersetet.
- Trykk bremsepedalen helt inn, og hold den der. (⇒ 8.11)
- Koble inn klippeaggregatet. (⇒ 8.5)

**Hvis kontaktbryteren til klippeaggregatet fungerer som den skal, er det ikke mulig å starte forbrenningsmotoren!**

##### **Kontrollere setekontaktbryteren:**

- Brukeren må sitte i førersetet.
- Start forbrenningsmotoren og la den kjøre med maks. turtall. (⇒ 8.2), (⇒ 8.3)
- Koble inn klippeaggregatet. (⇒ 8.5)
- Fjern vekten fra førersetet ved å reise deg langsomt og forsiktig fra setet. Ikke stig av!

**Hvis setekontaktbryteren fungerer som den skal, vil forbrenningsmotoren slå seg av!**

##### **Kontrollere sikkerhetsbryteren for klipping bakover:**

- Sett deg på førersetet – **ikke** aktiver sikkerhetsbryteren for klipping bakover.
- Start forbrenningsmotoren (⇒ 12.2), og la den kjøre med maksimalt turtall. (⇒ 8.2), (⇒ 8.3)
- Koble inn klippeaggregatet. (⇒ 8.5)

- Velg kjøreretning bakover, og begynn å kjøre. (⇒ 8.7)

**Hvis sikkerhetsbryteren for klipping bakover fungerer, blir klippeaggregatet koblet ut etter ett sekund.**

#### 14.6 Vedlikeholde klippekniven



##### **Fare for personskade!**

Bruk alltid hansker. Kontakt **alltid** en forhandler (STIHL anbefaler STIHL forhandleren) hvis du mangler nødvendig informasjon eller hjelpemidler.

STIHL anbefaler bruk av originale STIHL reservedeler.

Ikke ta på klippeknivene før de har stanset helt.

Sett alltid klippeaggregatet på et sklisikkert underlag.

##### **Vedlikeholdsintervall:**

Etter hver 25. driftstime

##### **Vedlikeholdsarbeider:**

- Kontroller slitegrensene for klippeknivene.
- Slip klippekniven ved behov. Hvis klipperesultatet blir dårligere, må klippeknivene slipes.

## Kontrollere knivens slitegrenser:



### Fare for personskade!

Hvis klippekniiven er slitt, kan den brette og forårsake alvorlige personskader. Følg derfor anvisningene for vedlikehold av kniven nøye. Klippekniver slites forskjellig avhengig av bruksområde og -tid. Hvis maskinen brukes på underlag med mye sand eller ofte brukes på steder der det er tørt, utsettes klippekniiven for større belastning og slites unormalt raskt.

### Obs!

Når du bytter klippekniiv, må du **alltid** også **bytte knivskruen og låseskiven**.



STIHL anbefaler å demontere klippeaggregatet når slitegrensene skal kontrolleres.

Hvis du har tilgang til en egnet løftebukk, kan du kontrollere slitegrensene på klippekniivene også når klippeaggregatet er montert.

- Rengjør klippeaggregatet og klippekniivene grundig. (⇒ 14.2)
- Demonter klippeaggregatet. (⇒ 13.1)

## Plasser klippeaggregatet på et sikkert sted for kontrollen:

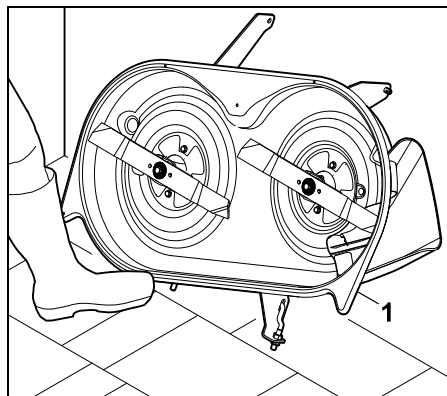

Støtt klippeaggregatet (1) mot en vegg, og sikre det med foten slik at det ikke sklir.

## Kontrollere slitegrensene:

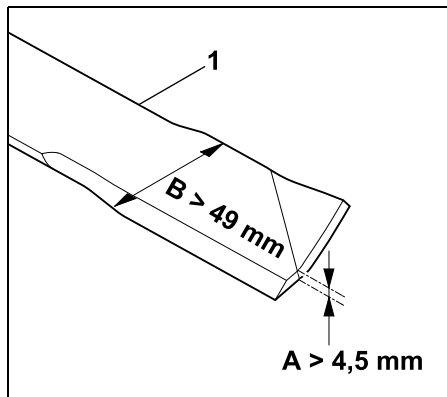

**A** = Knivtykkelse (> 4,5 mm)

**B** = Knivbredde (> 49 mm)

Kontroller knivtykkelsen **A** og knivbredden **B** flere steder på de to klippekniivene ved hjelp av en skyvelære. Når slitegrensen er nådd eller overskredet, må klippekniiven (1) skiftes.

## Demontere klippekniiven:

- Demonter klippeaggregatet. (⇒ 13.1)
- Støtt klippeaggregatet mot veggen, og sikre det slik at det ikke glir.

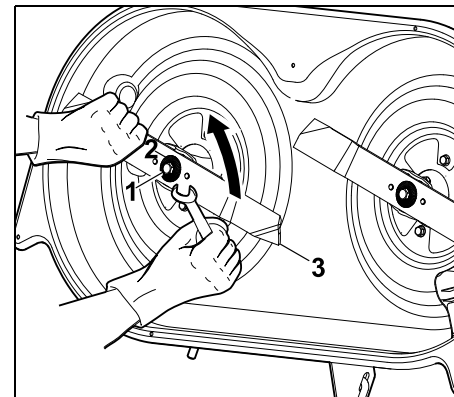

Løsne og skru ut knivskruen (1) ved hjelp av en skrunøkkel med nøkkelvidde 17 (følger ikke med ved levering).

Ta av knivskruen (1) sammen med låseskiven (2). Ta ut klippekniiven (3).

- Gjør det samme på den andre klippekniiven.

## Slipe klippekniivene:



### Fare for personskader!

Bruk alltid vernebriller og hansker under sliping.

- Avkjøl klippekniiven (f.eks. med vann) under sliping. Ikke la kniven bli blå, da dette reduserer holdbarheten.
- Slip kniven likt på begge sider for å unngå vibrasjoner grunnet ubalanse.
- Overhold klippevinkelen på **30°**.
- Overhold slitegrensene under sliping.

## Kontrollere klippeknivene for ubalanse:

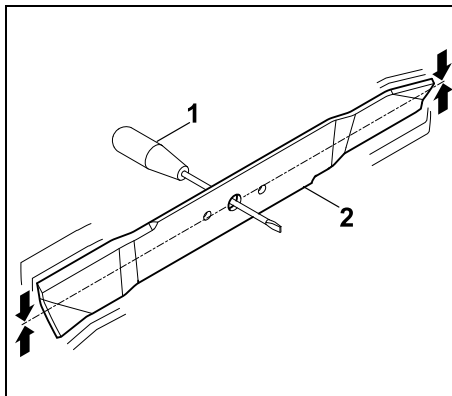

Stikk en skrutrekker (1) gjennom midtre boring (sylinderdiameter). Når klippekniven (2) er balansert, avbalanseres den i den viste posisjonen.



### Fare for personskade!

Hvis klippekniven ikke avbalanseres, gjentar du prosedyren i "Slipe klippekniven" inntil klippekniven er avbalansert. Klippekniven skal kun avbalanseres ved å slipe eggene.

## Montere klippekniven:



### Fare for personskade!

Kontroller klippekniven for skader (hakk eller riper) og slitasje før den monteres. Slitte eller skadde klippekniver må skiftes ut.

**Festeskiven** må skiftes ut hver gang kniven monteres.

**Knivskruen** må i tillegg sikres med Loctite 243 og trekkes til med angitt tiltrekkingmoment. Dette er avgjørende for sikkert feste for klippeverktøyet.

Følg disse punktene når du fester klippeknivene:

- Monter klippekniven med de oppoverbøyde knivbladene pekende opp (mot klippeaggregatet).

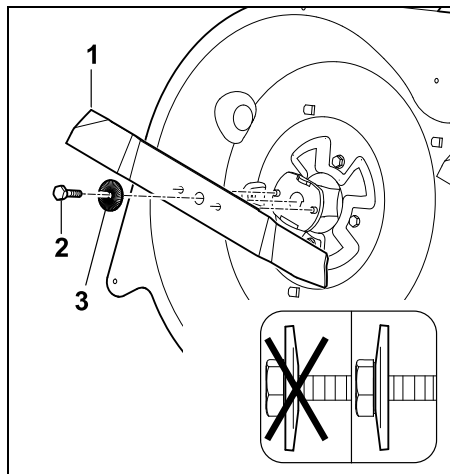

Sett på klippekniven (1), og skru inn knivskruen (2 – påfør **Loctite 243**) og låseskruen (3 – pass på buen) og trekk til. Tiltrekkingmoment: 65 - 70 Nm

## 14.7 Kontrollere klippeaggregatets monteringsstilling

### Vedlikeholdsintervall:

Hver 50. driftstime eller etter behov (f.eks. etter harde slag mot klippeaggregatet, eller ved ujevnt klipperesultat).



For at du skal kunne kontrollere at monteringsstillingen er riktig må alle dekkene ha samme trykk. Sjekk og juster derfor dekktrykket i alle dekkene før du kontrollerer monteringsstillingen. (⇒ 14.9)

Klippeaggregatet har riktig monteringsstilling når det heller litt fremover – forsiden står litt lavere enn baksiden.

- Plasser maskinen på et jevnt underlag.
- Slå av forbrenningsmotoren. (⇒ 12.3)
- Sett på parkeringsbremsen. (⇒ 8.12)
- Ta ut tenningsnøkkelen, og oppbevar den på et trygt sted.
- Velg laveste klippehøyde. (⇒ 8.13)

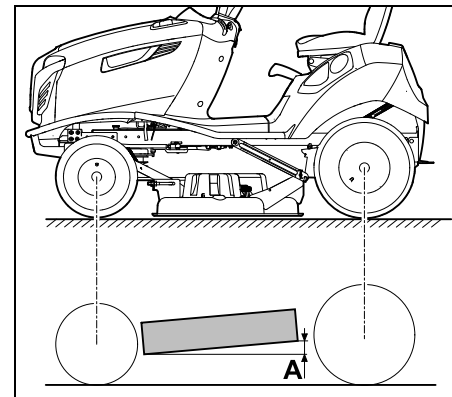

Høydeforskjell **A** = 10 mm

## 14.8 Drivstoffventil

Når du åpner og lukker drivstoffventilen, åpnes eller stenges drivstofftilførselen gjennom drivstoffledningen. Drivstoffventilen er plassert til venstre under drivstofftanken.

- Slå av forbrenningsmotoren. (⇒ 12.3)
- Sett på parkeringsbremsen. (⇒ 8.12)



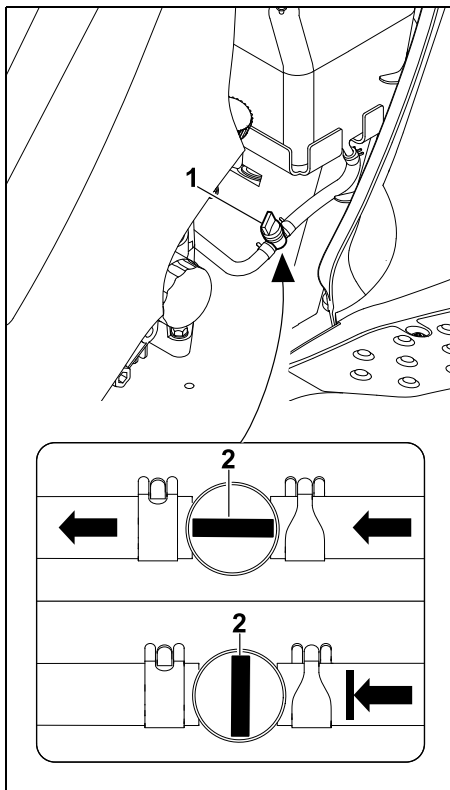

Du åpner/lukker drivstoffventilen (1) ved å vri på reguleringsventilen (2).

#### 14.9 Dekktrykk

**i** Riktig dekktrykk er en viktig forutsetning for innstillingen av klippeaggregatet, og dermed også for å oppnå et godt klipperesultat. I tillegg kan gressrotsonen skades av dekkprofilen hvis dekktrykket er for høyt.

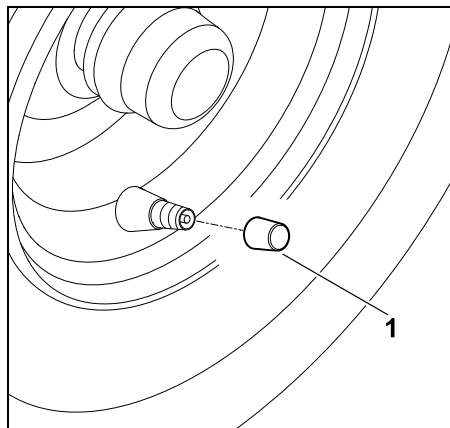

Skru hetten av ventilen (1).

- Still inn følgende dekktrykk ved hjelp av en egnet luftpumpe med manometer:

Dekk foran:  
0,8 - 1 bar

Dekk bak:  
0,6 - 0,8 bar

#### 14.10 Skifte hjul

Hvis et hjul har skade (for eksempel hull, riper, sprekker), demonteres det skadde hjulet og tas med til forhandleren.

#### Løfte og støtte opp maskinen:



##### Fare for personskade!

Ta hensyn til maskinvekten ved løfting (se kapitlet "Tekniske data"). (⇒ 21.)

Få om nødvendig hjelp av noen til å løfte maskinen, eller bruk en biljekk (følger ikke med ved levering). Før du løfter maskinen, må du sikre den slik at den ikke kan begynne å rulle.

Bremsen fungerer bare på bakhjulene. Når du løfter bakakselen, må du sikre at maskinen ikke kan begynne å rulle.



##### Unngå skader på maskinen

Når du støtter opp maskinen, må du passe på at det kun er akselen/tilhengerfestet som ligger mot underlaget.

Løft kun etter deler på maskinen som tåler det (f.eks. ramme, felger eller aksel). Ikke løft eller støtt maskinen opp ved å bruke plastdelene.

- Sett maskinen på et jevnt og fast underlag, og sørg for at den ikke kan begynne å rulle.
- Slå av forbrenningsmotoren. (⇒ 12.3)
- Sett på parkeringsbremsen. (⇒ 8.12)
- Ta ut tenningsnøkkelen, og oppbevar den på et trygt sted.

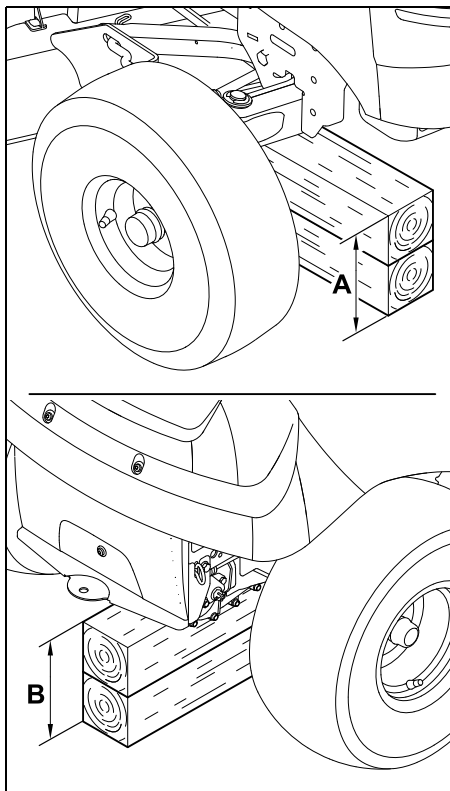

**Foraksel:** A > 230 mm

**Bakaksel:** B > 210 mm

## Demontere hjulet:

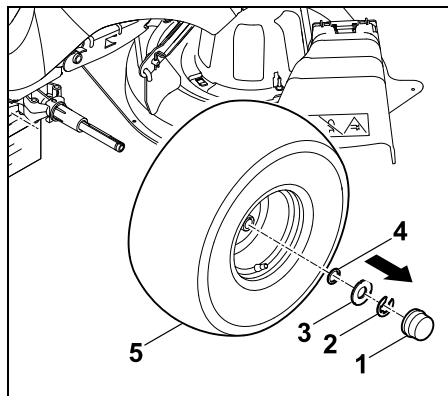

Ta av dekselhetten (1).

Ta av låseringen (2) ved hjelp av en skrutrekker.

Fjern den store skiven (3) og den lille skiven (4) (kun på bakhjulet).

Ta hjulet (5) av hjulakselen.

**i** Når du demonterer bakhjulene, må du passe på at medbringerne (halvmånekiler) ikke faller av.

## Hjulmontering:

**i** Før bakhjulene monteres, må du passe på at det er medbringere (halvmånekiler) i sporet til hjulakselen på begge sider. Når du setter på hjulene, må du passe på at ventilen befinner seg på ytersiden.

Pass på følgende før du monterer hjulene:

- Fjern skitt på hjulakselen.
- Smør inn hjulakselen med litt smørefett før du monterer hjulet.

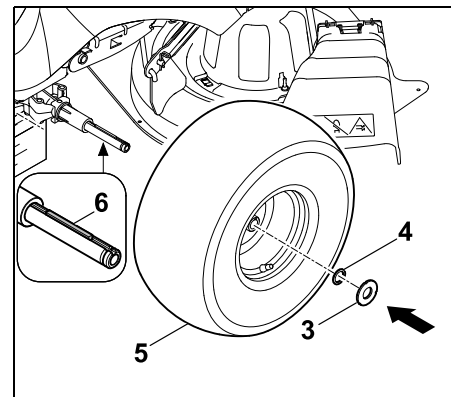

## Bakhjulene:

Sett inn halvmånekilene (6) i den bakre hjulakselen. Monter hjulet (5) – ventilen befinner seg på ytersiden – på halvmånekilen, og skyv det inn på hjulakselen til det går i anslag. Skyv den lille skiven (4) og den store skiven (3) inn på hjulakselen.

## Forhjulene:

Monter hjulet (5) – ventilen befinner seg på ytersiden – inn på hjulakselen til det går i anslag.

Skyv den store skiven (3) inn på hjulakselen.

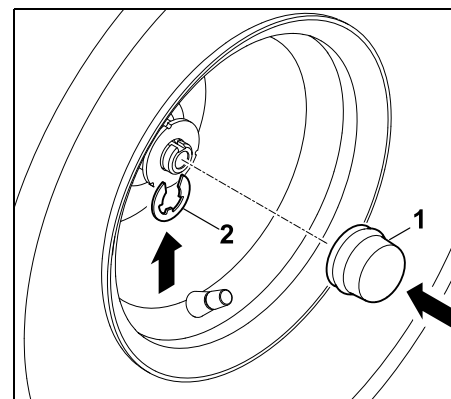

Fest låseringen (2) i sporet på hjulakselen.  
Sett dekselet (1) på hjulakselen.



Kontroller at hjulet er godt festet.

- Løft maskinen og trekk ut underlaget.
- Sett maskinen forsiktig på bakken.

## 14.11 Smøring

Smør de to fremre styrespindlene via smøreniplene på forakselen.



### Merknad

Før smøringen må forakselen avlastes ved at den støttes opp på riktig måte.

Rengjør alltid smørenippelen før smøring, slik at det ikke kan komme urenheter inn i styrespindelen.

Sølt smørefett skal alltid fjernes (tørkes bort) etter smøring.

Bruk vanlig smørefett.

### Smøreprosedyre:

- Slå av forbrenningsmotoren. (⇒ 12.3)
- Ta ut tenningsnøkkelen, og oppbevar den på et trygt sted.
- Sett på parkeringsbremsen. (⇒ 8.12)
- Avlast forakselen ved at den støttes (løftes). (⇒ 14.10)

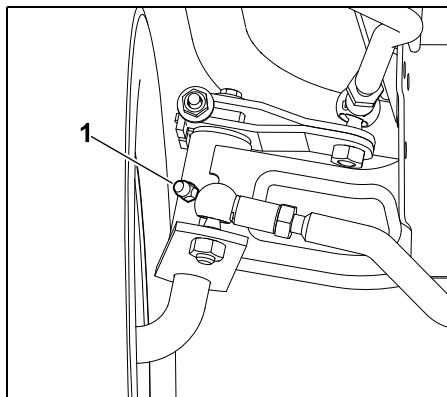

Bruk en fettpresse (medfølger ikke ved levering) og trykk inn smørefett på begge sider via smøreniplene (1) inntil det kommer ut litt fett ved styrespindlene.

- Fjern sølt smørefett.
- Ta bort forakselstøtten.

## 14.12 Kontrollere motoroljenivået

- Parker maskinen på et jevnt underlag.
- Slå av forbrenningsmotoren. (⇒ 12.3)
- Sett på parkeringsbremsen. (⇒ 8.12)
- La forbrenningsmotoren kjøle seg ned.
- Åpne motordekselet. (⇒ 14.3)
- Kontroller motoroljenivået slik det beskrives i bruksanvisningen for forbrenningsmotoren, og etterfyll motorolje ved behov. (⇒ 14.13)

## 14.13 Motoroljeskift



### Fare for personskader!

La forbrenningsmotoren avkjøles helt før du etterfyller eller skifter motorolje.

Varm motorolje medfører fare for brannskade.

Se bruksanvisningen for forbrenningsmotoren for mer informasjon om foreskrevet motorolje og oljepåfyllingsmengde.

Når du skal skifte olje, venter du til forbrenningsmotoren er såpass avkjølt at du kan ta på den. Sett et egnet oppsamlingskar (pass på riktig oljemengde) under oljetapperøret. Spilloljen skal kasseres i henhold til gjeldende bestemmelser.

### Oljeskiftintervall:

Se bruksanvisningen for forbrenningsmotoren for mer informasjon om hvor ofte du bør skifte olje.

### Tappe ut motorolje:

- Slå av forbrenningsmotoren. (⇒ 12.3)
- Sett på parkeringsbremsen. (⇒ 8.12)
- Ta ut tenningsnøkkelen, og oppbevar den på et trygt sted.
- La forbrenningsmotoren kjøle seg ned såpass at du kan ta på den.
- Åpne motordekselet. (⇒ 14.3)
- Skru av lokket på oljepåfyllingen (se bruksanvisningen for forbrenningsmotoren).

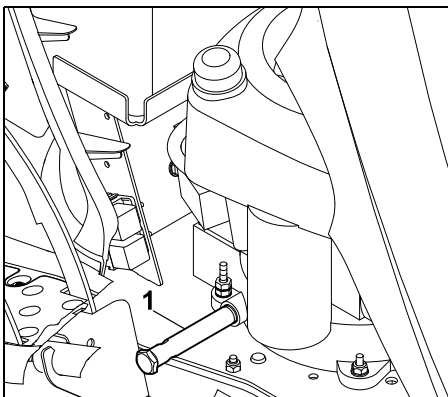

Oljetapperøret (1) er plassert på høyre side av forbrenningsmotoren, nær de to pedalene.

- Plasser et egnet oljeoppsamlingskar under.

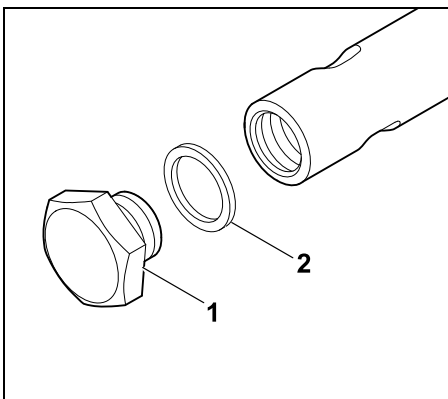

Skrut ut oljetappepluggen (1) ved hjelp av to skrunøkler (SW19/SW15), og ta den av. Kast tetningsringen (2).

- Tapp ut all motoroljen.  
Sett deretter ny tetningsring (2) på oljetappepluggen (1). Skru inn oljetappepluggen i oljetapperøret, og stram.  
Tiltrekingsmoment: 12 - 14 Nm

#### 14.14 Fylle på motorolje



**Unngå skader på maskinen!**

Unngå for høyt eller for lavt motoroljenivå.

- Åpne motordekselet. (⇒ 14.3)
- Kontroller motoroljenivået. (⇒ 14.12)
- Fyll på motorolje slik det beskrives i bruksanvisningen for forbrenningsmotoren – bruk en egnet trakt.
- Lukk motordekselet. (⇒ 14.4)

#### 14.15 Skifte lyspærer til lyktene



Defekte lyspærer må skiftes ut med pærer med effekt 12 V / 6 W.  
Lampebetegnelse:  
12V 6W BA9s

- Åpne motordekselet. (⇒ 14.3)

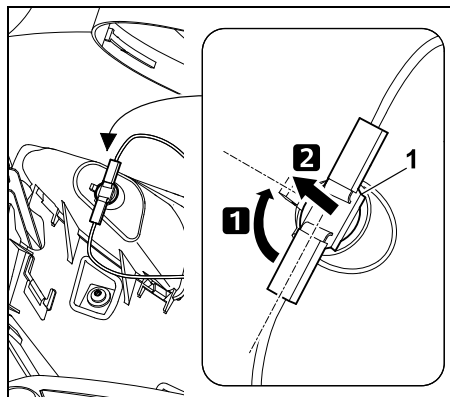

Drei holderen (1) ca. 90° og trekk den ut.

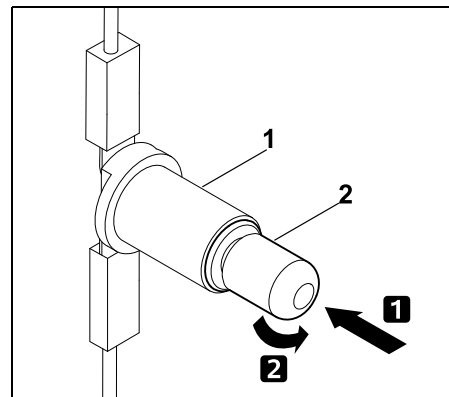

Trykk pæren (2) mot holderen (1) og hold den der. Skru lampen (2) forsiktig ut.

- Sett inn ny lyspære i omvendt rekkefølge.

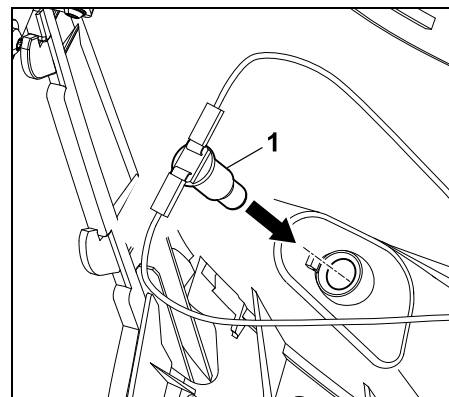

Trykk holderen (1) inn i lykتهuset.

- Lukk motordekselet. (⇒ 14.4)

## 14.16 Sikringer



### Brannfare!

Aldri kortslutt sikringene med ståltråd eller folie.  
Aldri bruk sikringer med annen kapasitet (ampere) enn foreskrevet.



Det foreligger sannsynligvis en feil (f.eks. kortslutning) hvis en sikring går etter kort tid.  
Vi råder deg til å oppsøke en forhandler. STIHL anbefaler STIHL forhandleren.

### Kontrollere sikringen:

- Slå av forbrenningsmotoren. (⇒ 12.3)
- Sett på parkeringsbremsen. (⇒ 8.12)
- Ta ut tenningsnøkkelen, og oppbevar den på et trygt sted.
- Åpne batterirommet. (⇒ 14.17)

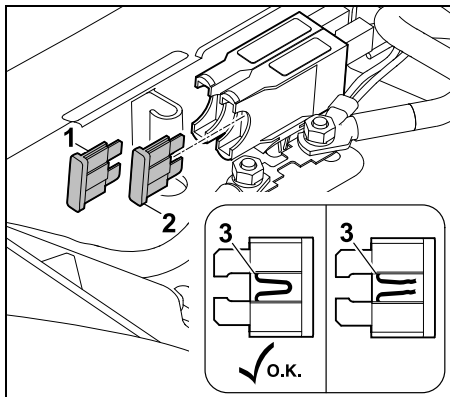

Trekk ut sikringene (1,2). Kontroller visuelt om tråden (3) som ligger i plastmaterialet, er skadet (smeltet).  
Skift skadde sikringer.

**Ladeanordning (1):** 15 A  
**Elektrisk anlegg (2):** 10 A

- Lukk batterirommet. (⇒ 14.17)

### Kontrollere hovedsikringen:

Nominell strøm:  
150 ampere

- Slå av forbrenningsmotoren. (⇒ 12.3)
- Sett på parkeringsbremsen. (⇒ 8.12)
- Ta ut tenningsnøkkelen, og oppbevar den på et trygt sted.
- Åpne batterirommet. (⇒ 14.17)

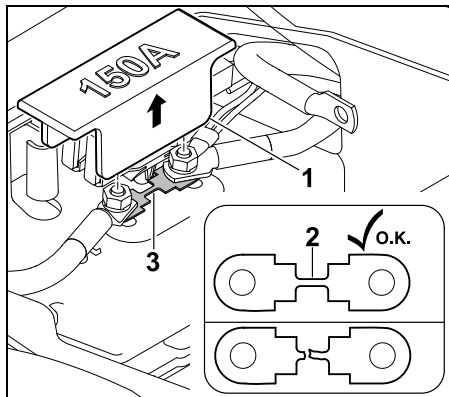

Ta av dekselet (1). Kontroller visuelt om tråden (2) er skadet (smeltet). Hvis tråden er skadet, må sikringen (3) skiftes ut hos en forhandler. STIHL anbefaler STIHL forhandleren.  
Sett på igjen dekselet (1).

- Lukk batterirommet. (⇒ 14.17)

## 14.17 Batterirom

- Slå av forbrenningsmotoren. (⇒ 12.3)
- Sett på parkeringsbremsen. (⇒ 8.12)
- Ta ut tenningsnøkkelen og oppbevar den på et trygt sted.

- Sett føreraset i midtre posisjon.

### Åpne batterirommet:

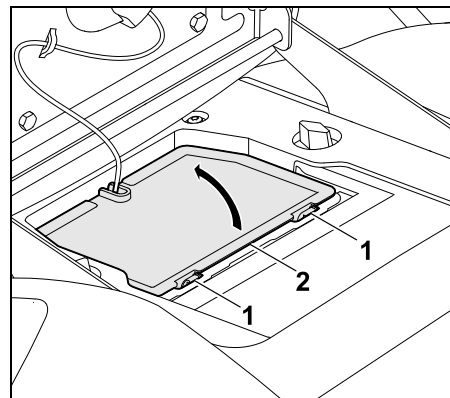

Trykk og hold inne festeknastene (1) på batteridekselet (2).  
Vipp opp batteridekselet (2).

### Lukke batterirommet:

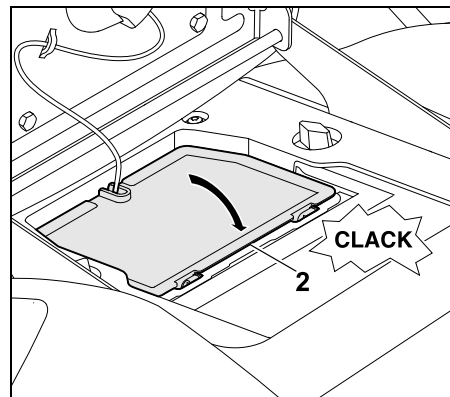

Hekt batteridekselet (2) på festeknasten på siden av kabelen.  
Vipp ned batteridekselet (2).  
Trykk batteridekselet (2) forsiktig ned til det klikker på plass.

## 14.18 Batteri



### Fare for personskade!

Når du skal koble fra batteriet, tar du først ut den svarte minuskabelen (-) og deretter den røde plusskabelen (+)!

Når du skal koble til batteriet, starter du med den røde plusskabelen (+).



Batteriet er vedlikeholdsfritt (ingen syre) og skal bare skiftes ut ved skade eller tas ut hvis maskinen ikke skal brukes på lang tid (f.eks. før vinteren). Vedlikeholdslading må påregnes under vinterlagring. Demonter batteriet før du kasserer maskinen.

Ikke kast batteriet sammen med vanlig husholdningsavfall. Lever det til forhandleren eller til et innsamlingssted for problemavfall.

- Slå av forbrenningsmotoren. (⇒ 12.3)
- Sett på parkeringsbremsen. (⇒ 8.12)
- Ta ut tenningsnøkkelen og oppbevar den på et trygt sted.
- Åpne batterirommet. (⇒ 14.17)

### Ta ut batteriet:

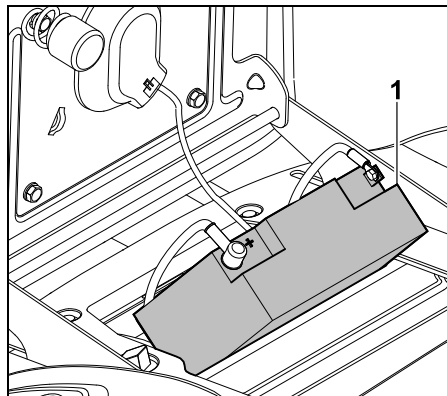

Legg batteriet (1) skrått på dekselet for å koble det til / fra.

Obs! Pass på at det ligger stabilt.

### Koble fra batteriet:

- Ta ut batteriet. (⇒ 14.18)

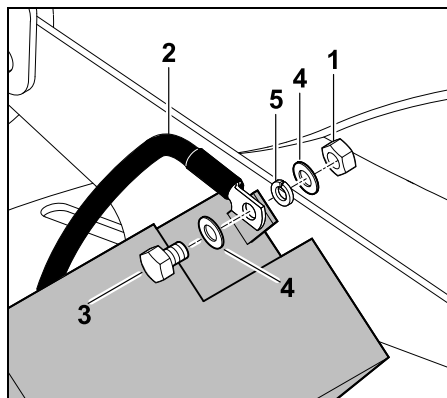

Fjern mutteren (1) på den svarte tilkoblingskabelen (2) ved hjelp av to skrunøkler med nøkkelvidde 8, og fjern skruen (3), skivene (4), fjæringen (5) og mutteren (1).

Koble fra den svarte tilkoblingskabelen (2) fra minuspolen (-) på batteriet.

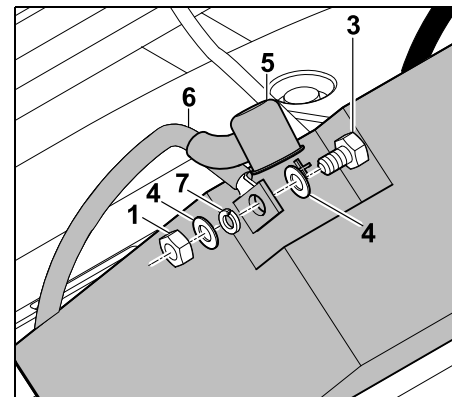

Ta av dekselhetten (5). Bruk to skrunøkler med nøkkelvidde 8 for å fjerne mutteren (1) på den røde tilkoblingskabelen (6) på batteriets plusspol (+). Ta av skruen (3), skivene (4), fjæringen (7) og mutteren (1). Koble fra den røde tilkoblingskabelen (6) fra plusspolen (+).

- Ta om nødvendig ut batteriet.
- Skru fast igjen skruer, skiver og muttere for oppbevaring på batteriets minuspol (-) og plusspol (+).
- Lukk batterirommet hvis nødvendig. (⇒ 14.17)

### Koble til batteriet:



Kontroller ladetilstanden før du monterer batteriet.

Lad batteriet helt opp med en batterilader før montering hvis minste batterispenning ikke oppnås.

Minstespenning: 11,5 V

- Ta ut batteriet.
- Fjern om nødvendig skruer, skiver og mutre fra batteriet.



### Brannfare!

Overhold nøye det angitte dreiemomentet. Pass på at skruforbindelsene på polene alltid er godt strammet, for å unngå skader som følge av gnistdannelse.

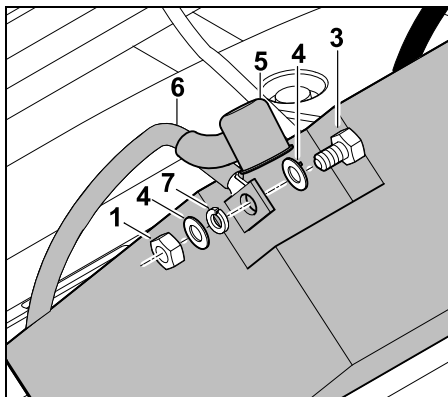
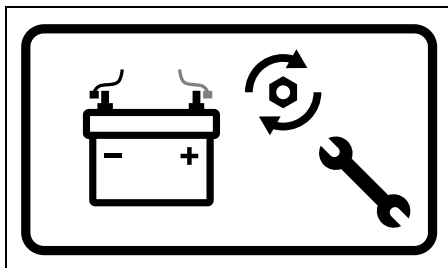

**Plusspol (+):** Sett tilkoblingsklemmen til den røde tilkoblingskabelen (6) med skruen (3), skivene (4), fjærringen (7) og mutteren (1) på plusspolen på batteriet. Trekk til skruforbindelsen ved hjelp av to skrunøkler med nøkkelvidde 8. Tiltrekkingmoment: 6-8 Nm  
Legg dekselhetten (5) over skruforbindelsen.

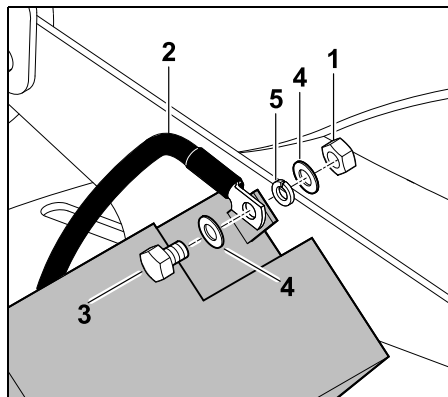

**Minuspol (-):** Sett tilkoblingsklemmen til den svarte tilkoblingskabelen (2) med skruen (3), skivene (4), fjærringen (5) og mutteren (1) på minuspolen på batteriet. Trekk til skruforbindelsen ved hjelp av to skrunøkler med nøkkelvidde 8. Tiltrekkingmoment: 6-8 Nm

- Sett inn batteriet.

#### Ta ut batteriet:

- Koble fra batteriet. (⇒ 14.18)
- Trekk ut batteriet.

#### Sette inn batteriet:

- Åpne batterirommet. (⇒ 14.17)
- Koble til batteriet. (⇒ 14.18)

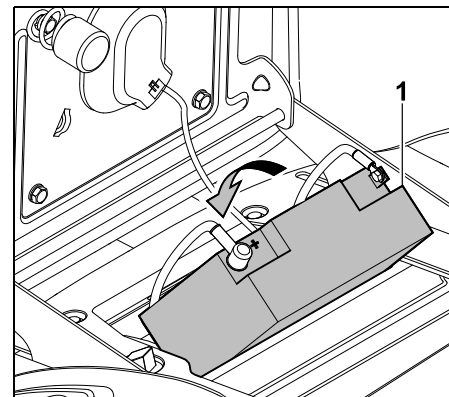

Sett inn batteriet (1). Legg de to tilkoblingskablene i batterirommet i tråd med anvisningene.

- Lukk batterirommet. (⇒ 14.17)

#### 14.19 Lade opp batteriet ved hjelp av ladekontakten

En STIHL kompensasjonslader ACB 010 eller en STIHL diagnoselader ADL 012 (ingen av disse laderne medfølger ved levering) kan kobles til ladekontakten.

STIHL kompensasjonsladeren ACB 010 skal kun brukes til kompensasjonslading. Diagnoseladeren ADL 012 kan brukes både til kompensasjonslading og fullading (opplading av flatt batteri).



**Unngå skader på maskinen!** Aldri lad batteriet mens forbrenningsmotoren går. Kun STIHL kompensasjonsladeren ACB 010 eller STIHL diagnoseladeren ADL 012 kan kobles til ladekontakten. Bruk av andre ladere kan skade maskinen (særlig hvis de har høyere ladestrøm). Ta ut batteriet hvis du vil lade det opp ved hjelp av andre ladere.

#### Før tilkobling:

- Les og følg instruksene i bruksanvisningen for STIHL laderen.
- Les og følg anvisningene på følgeskrivet til batteriet.

#### Tilkobling:

- Slå av forbrenningsmotoren. (⇒ 12.3)
- Sett på parkeringsbremsen. (⇒ 8.12)
- Åpne motordekselet. (⇒ 14.3)

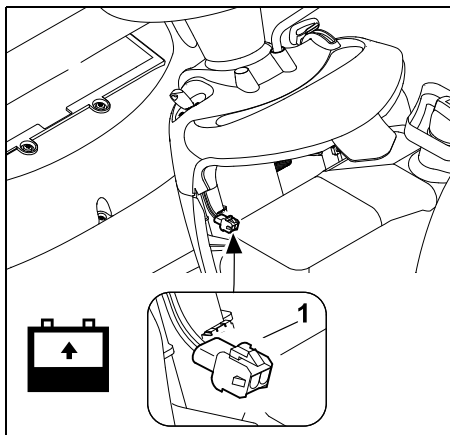

Bruk kun STIHL kompensasjonsladeren ACB 010 eller STIHL diagnoseladeren ADL 012 i ladekontakten (1).

---

### 14.20 Forbrenningsmotor

Les betjenings- og vedlikeholdsinformasjonen i bruksanvisningen for forbrenningsmotoren.

For å oppnå lang levetid er det spesielt viktig å passe på at oljenivået aldri er for lavt, og at motorolje- og luftfilteret skiftes jevnlig.

---

### 14.21 Gir

Giret krever ikke vedlikehold fra brukerens side.

Alt nødvendig vedlikehold på girkassen blir utført hos forhandleren i forbindelse med inspeksjon av maskinen.

---

### 14.22 Oppbevaring

- Oppbevar maskinen i et tørt rom med lite støv, utilgjengelig for barn og uvedkommende.
- Eventuelle feil må repareres før maskinen settes bort for lengre tid – maskinen skal alltid være i driftssikker stand.
- Skru igjen drivstoffventilen. (⇒ 14.8)
- Ta ut tenningsnøkkelen, og oppbevar den utilgjengelig for barn og uvedkommende.

---

### 14.23 Lagring ved lengre driftsopphold (f.eks. om vinteren)

- Rengjør grundig alle de ytre delene på forbrenningsmotoren og maskinen, spesielt kjøleribbene.

- Alle bevegelige deler må smøres godt inn med olje eller fett.
- Tapp ut drivstoffet fra drivstofftanken, og tøm forgasseren (f.eks. ved å kjøre den tom).
- Sett på parkeringsbremsen. (⇒ 8.12)
- Følg anvisningene i bruksanvisningen for forbrenningsmotoren.
- Skift motorolje (se bruksanvisningen for forbrenningsmotoren). (⇒ 14.13)
- Koble fra batteriet. (⇒ 14.18)
- Batteriet skal lagres fulladet på et trygt, kjølig og tørt sted. Vedlikeholdslading i løpet av vinteren må påregnes, og det er viktig å bruke rett lader. Hør med forhandler om dette.

---

### 14.24 Etter lengre opphold i driften (f.eks. etter vinteren)

- Kontroller batterispenningen. Lad batteriet helt opp med en batterilader før montering hvis minste batterispenning ikke oppnås. Minstespenning: 11,5 V
- Sett inn batteriet, og fest det. (⇒ 14.18)
- Kontroller dekktrykket. (⇒ 14.9)
- Kontroller drivstoffnivået, og fyll på drivstoff om nødvendig.
- Skift om nødvendig motorolje. (⇒ 14.13)
- Kontroller motoroljenivået, og etterfyll om nødvendig motorolje. (⇒ 14.12)



## 15. Transport



### Fare for personskade!

Før transport er det viktig at du leser og følger anvisningene i kapitlet "For din sikkerhet", og da særlig underkapitlet "Transport av plenraktoren". (⇒ 4.), (⇒ 4.3) Kjør sakte og svært forsiktig opp på lasterampene, og pass på at hjulene ikke kjøres utenfor rampene – **veltefare!** Du må ikke foreta brå hastighets- eller retningsendringer.



En egnet bil eller tilhenger må brukes ved transport av maskinen på offentlig vei. **Den må ikke slepes!**

- Velg største klippehøyde før du setter maskinen inn i en bil eller på en tilhenger. (⇒ 12.6)
- Støtt tilhengeren på forhjulene, slik at den ikke velter på grunn vekten av maskinen.
- Når maskinen skal settes i bilen / på tilhengeren, er det viktig at du bruker en egnet løfteanordning eller en egnet og stabil lasterampe med tilstrekkelig bredde.
- Plasser og fest lasterampene – ta hensyn til plenraktorens hjulavstand og sporvidde. (⇒ 21.)
- Pass på at lasten fordeles jevnt på tilhengeren.
- Når maskinen er plassert i bilen / på tilhengeren, stiller du inn laveste klippehøyde. (⇒ 12.6)
- Slå av forbrenningsmotoren. (⇒ 12.3)

- Skyv maskinen helt forover på lasteflaten.
- Sett på parkeringsbremsen. (⇒ 8.12)
- Skru igjen drivstoffventilen. (⇒ 14.8)
- Fest og sikre maskinen foran med egnede hjelpemidler (stroppe, tau osv.) i forakselen eller støtfangeren.
- Legg i tillegg klosser (medfølger ikke ved levering) inntil hjulene, slik at maskinen ikke kan begynne å rulle.

## 16. Vanlige reservedeler

Klippekniv RT 4097 SX:  
6165 702 0100

Klippekniv RT 4112 SZ:  
6165 702 0110

Knivskruer:  
9010 345 2431

Spennskive:  
0000 702 6600



Festelementene til klippekniven (f.eks. knivskruen) må skiftes ut ved utskifting eller montering av kniven. Reservedeler føres av STIHL forhandlere.

## 17. Tilbehør

Det finnes ytterligere tilbehør til maskinen. Du får mer informasjon hos STIHL forhandleren, eller du kan ta en titt på nettsiden vår ([www.stihl.com](http://www.stihl.com)) eller i STIHL katalogen.



Av sikkerhetsmessige årsaker må alt tilbehør som skal brukes på maskinen, være godkjent av STIHL.

## 18. Miljøvern

Gressavklipp skal komposteres og ikke kastes sammen med husholdningsavfall. Emballasjen, maskinen og tilbehøret er laget av gjenvinnbare materialer og skal kasseres deretter.



Atskilt, miljøvennlig kassering av materialrester bidrar til økt gjenbruk av ressurser. Maskinen bør derfor leveres til gjenvinning etter at den normale levetiden er nådd. Ikke-forskriftsmessig kassering kan medføre helse- og miljøskader.

Avfallsprodukter som spillolje (motorolje, girolje), drivstoff og batterier skal alltid kasseres forskriftsmessig. Følg lokale forskrifter! Demonter batteriet før maskinen kasseres.

Batteriet får ikke kastes sammen med husholdningsavfall. Lever det til forhandleren eller til et innsamlingssted for spesialavfall.

Kontakt nærmeste resirkuleringsstasjon eller forhandleren hvis du er usikker på hvordan avfallsproduktene skal kasseres. STIHL anbefaler STIHL forhandleren.

## 19. Minimere slitasjen og unngå skader

**Viktige henvisninger vedrørende vedlikehold for produktgruppen**

**Gressklipper med fører sete og forbrenningsmotor (STIHL RT)**

STIHL frasier seg ethvert ansvar for materielle skader og personskader som skyldes at bruksanvisningen ikke er fulgt

(spesielt med hensyn til sikkerhet, betjening og vedlikehold) eller at det er brukt ikke-godkjente påbyggings- eller reservedeler.

Følg disse henvisningene for å unngå skader eller unormal slitasje på din STIHL maskin:

### 1. Slitedeler

Enkelte av komponentene på STIHL maskinen utsettes for normal slitasje også når produktet brukes i henhold til bestemmelsene. Disse komponentene må skiftes ut i tide, avhengig av hvordan og hvor mye produktet brukes.

Det innbefatter blant annet:

- Klippekniv
- Kilerem
- Batteri
- Dekk
- Tennplugg

### 2. Følg informasjonen i denne bruksanvisningen.

Bruk, vedlikehold og lagring av STIHL maskinen må skje i henhold til informasjonen i denne bruksanvisningen. Brukeren må selv ta ansvaret hvis det oppstår skader fordi sikkerhets-, bruks- og vedlikeholdsforskriftene ikke er fulgt.

Dette gjelder spesielt for:

- Ikke-forskriftsmessig bruk av produktet.
- Bruk av drivstoff (smøremidler, bensin og motorolje, se spesifikasjonene fra produsenten av forbrenningsmotoren) som STIHL ikke har godkjent.
- Endringer på produktet som ikke er godkjent av STIHL.

- Bruk av verktøy eller tilbehør som ikke er tillatt eller egnet for maskinen, eller som har dårlig kvalitet.
- Bruk ved sportsarrangementer eller andre konkurranser.
- Skader som følge av at produktet er brukt med defekte komponenter.

### 3. Vedlikeholdsarbeider

Alle arbeider som er nevnt under "Vedlikehold", må utføres regelmessig.

Hvis brukeren ikke kan utføre disse vedlikeholdsarbeidene selv, skal han eller hun ta kontakt med en forhandler.

STIHL anbefaler at alt vedlikeholdsarbeid og alle reparasjoner utføres hos en STIHL forhandler.

I tillegg til jevnlig tilbud om opplæring, får STIHL forhandlerne regelmessig tilsendt teknisk informasjon.

Hvis disse arbeidene forsømmes, kan det oppstå skader som brukeren er ansvarlig for.

Slike skader er blant annet:

- Korrosjonsskader og andre skader som oppstår som følge av uegnet lagringssted.
- Skader på maskinen grunnet bruk av reservedeler med dårlig kvalitet.
- Skader som skyldes at vedlikehold ikke er utført i rett tid eller utilstrekkelig vedlikehold, hhv. skader som skyldes vedlikeholds- eller reparasjonsarbeider som ikke er utført hos forhandlere.

## 20. Produsentens samsvarserklæring

### 20.1 Produsentens EU-samsvarserklæring for plentractor/rider fra STIHL RT 4097.1 SX, RT 4112.1 SZ

STIHL Tirol GmbH  
Hans Peter Stihl-Straße 5  
6336 Langkampfen  
Østerrike

bekrefter som eneansvarlig at maskinen

- Modell: Plentractor/rider
- Merke: STIHL
- Type: RT 4097.1 SX, RT 4112.1 SZ
- Klippebredde RT 4097.1 SX: 95 cm
- Klippebredde RT 4112.1 SZ: 110 cm
- Serieidentifikasjon: 6165

oppfyller de relevante bestemmelsene i direktiv 2006/42/EC, 2006/42/EC, 2014/30/EU og 2011/65/EU, og er utviklet og produsert i samsvar med de versjonene av følgende standarder som var gyldige på produksjonsdatoen: EN ISO 5395-1, EN ISO 5395-3 og 2014/30/EU.

Medvirkende oppnevnt instans:  
TÜV Rheinland LGA Products GmbH  
Tillystraße 2  
90431 Nürnberg, DE

Det garanterte lydeffektnivået er målt i henhold til direktiv 2000/14/EC, vedlegg VIII.

#### RT 4097.1 SX

- Målt lydeffektnivå: 99,2 dB(A)
- Garantert lydeffektnivå: 100 dB(A)

## RT 4112.1 SZ

- Målt lydeffektnivå: 99,7 dB(A)
- Garantert lydeffektnivå: 100 dB(A)

Den tekniske dokumentasjonen oppbevares hos STIHL Tirol GmbH.

Produksjonsår og maskinnummer er angitt på plenraktoren/rideren.

Langkampfen, 02.05.2021

STIHL Tirol GmbH

på vegne av



Matthias Fleischer, leder for forskning og utvikling

på vegne av



Sven Zimmermann, kvalitetsansvarlig

## 21. Tekniske data

### RT 4097 SX, RT 4112 SZ:

Serieidentifikasjon 6165

### RT 4097 SX, RT 4112 SZ:

Forbrenningsmotor, modell	4-takts forbrenningsmotor
Drivstofftank	9 l
Start	elektrisk start – tenningsnøkkel
Batteritype	blygel
Merkespenning	12 V
Tiltrekkingsmoment knivskruer	65 - 70 Nm
Hjuldrift, bakhjul	trinnløs forover / trinnløs bakover
Drivstoffventil	ja
Klippehøyde	35 -90 mm
Lufttrykk, forhjul	0,8 - 1 bar
Lufttrykk bakhjul	0,6 - 0,8 bar
Måling iht. EN ISO 5395-3:	
Lydtrykknivå på arbeidsplassen $L_{pA}$	86 dB(A)
Usikkerhet $K_{pA}$	2 dB(A)

### RT 4097.1 SX:

Motortype	EVC 4000
Slagvolum	452 cm <sup>3</sup>
Motorens utgangsturtall	3100 o/min
Nominell effekt ved nominelt turtall	8,9 kW - o/min
I henhold til direktiv 2000/14/EC / S.I. 2001/1701:	
Garantert lydeffekt- nivå $L_{WA}$	100 dB(A)
Usikkerhet $K_{WA}$	1,2 dB(A)
Måling i henhold til EN ISO 5395-3, EN 1032:	
Vibrasjon på setet (helkroppsvibrasjon)	0,50 m/s <sup>2</sup>

### RT 4097.1 SX:

Usikkerhet $K_{w}$	0,25 m/s <sup>2</sup>
Måling i henhold til EN ISO 5395-3, EN 20643:	
Vibrasjon på rattet	
$a_{hw}$	2,80 m/s <sup>2</sup>
Usikkerhet $K_{hw}$	1,40 m/s <sup>2</sup>
Angitt vibrasjonskarakteristikk iht. EN 12096	
Klippebredde	95 cm
Forhjul	15x6.00-6
Bakhjul	18x8.50-8
Vekt med klippeaggregat	197 kg

### RT 4112.1 SZ:

Motortype	EVC 7000
Slagvolum	635 cm <sup>3</sup>
Motorens utgangsturtall	2800 o/min
Nominell effekt ved nominelt turtall	12,6 - 2800 kW - o/min
I henhold til direktiv 2006/42/EC:	
Garantert lydeffekt- nivå $L_{WAd}$	100 dB(A)
Usikkerhet $K_{WA}$	0,7 dB(A)
Måling iht. EN ISO 5395-1, EN ISO 5395-3, EN 1032:	
Vibrasjon på setet (helkroppsvibrasjon)	
$a_w$	0,50 m/s <sup>2</sup>
Usikkerhet $K_w$	0,25 m/s <sup>2</sup>
Måling i henhold til EN ISO 5395-3, EN 20643:	
Vibrasjon på rattet	
$a_{hw}$	2,50 m/s <sup>2</sup>
Usikkerhet $K_{hw}$	1,25 m/s <sup>2</sup>
Angitt vibrasjonskarakteristikk iht. EN 12096	

**RT 4112.1 SZ:**

Klippebredde	110 cm
Forhjul	16x7,50-8
Bakhjul	20x10,00-8
Vekt med klippeaggregat	221 kg

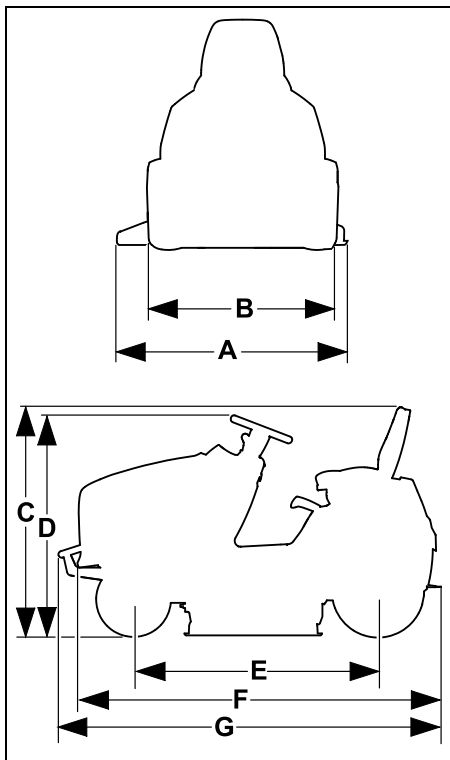
**21.1 Mål****RT 4097.1 SX:**

A =	1160 mm
B =	978 mm
C =	1145 mm
D =	1135 mm
E =	1247 mm
F =	1870 mm

**RT 4112.1 SZ:**

A =	1316 mm
B =	1012 mm
C =	1165 mm
D =	1150 mm
E =	1247 mm
F =	1870 mm
G =	1914 mm

**21.2 REACH**

REACH er navnet på en EU-bestemmelse for registrering, vurdering og godkjenning av kjemikalier.

Informasjon om innfrielse av REACH-bestemmelsen (EU) nr. 1907/2006 finnes på [www.stihl.com/reach](http://www.stihl.com/reach).

**22. Feilsøking**

✖ Kontakt eventuelt en forhandler. STIHL anbefaler STIHL forhandleren.

📖 Se bruksanvisningen for forbrenningsmotoren.

**Feil/problem:**

Starteren dreier, men forbrenningsmotoren starter ikke.

**Mulig årsak:**

- Gasshendelen står i MIN-posisjon.
- Choke-posisjon (gasshendel) er ikke valgt.
- Chokeknappen er ikke aktivert (RT 4112 SZ).
- Tomt for drivstoff.
- Drivstoffventilen er stengt.
- Manglende drivstofftilførsel.
- Rust eller skade på tennpluggen.
- Feil elektrodeavstand.
- Tennpluggstøpselet er fjernet fra tennpluggen.
- Forbrenningsmotoren har fått for mye drivstoff på grunn av gjentatte startforsøk.
- Luftfilteret er blokkert.
- Batteriet er nesten utladet.

**Tiltak:**

- Sett gasshendelen i MAX-posisjon.
- Sett gasshendelen i choke-posisjon. (⇒ 8.2)
- Aktiver chokeknappen (RT 4112 SZ). (⇒ 8.4)
- Etterfyll drivstoff.
- Åpne drivstoffventilen. (⇒ 14.8)
- Kontroller drivstofffilteret. (📖)
- Rengjør eller skift tennpluggen. (📖)
- Juster elektrodeavstanden. (✖)

- Koble til tennpluggstøpselet og kontroller forbindelsen mellom pluggledningen og støpselet. (✘)
- Skru ut tennpluggen og tørk den. Sett gasshendelen i MIN-posisjon, og start flere ganger når tennpluggen er skrudd ut. Skru inn tennpluggen og sett på tennpluggstøpselet. (📖)
- Rengjør luftfilteret. (📖)
- Kontroller batteriets ladetilstand, og lad om nødvendig opp batteriet. (⇒ 14.19)

---

#### Feil/problem:

Starteren fungerer ikke.

#### Mulig årsak:

- Sikkerhetsanordningene blokkerer starteren.
- Batteriet er frakoblet eller feiltilkoblet.
- Batteriet er helt utladet eller ikke tilstrekkelig ladet.
- Hovedsikringen (150 A) er defekt.
- Feil godstilkobling på forbrenningsmotoren eller understellet.
- Starteren er defekt.

#### Tiltak:

- Følg alle sikkerhetsanordningene. (⇒ 11.)
- Kontroller batteritilkoblingene. (⇒ 14.18)
- Lad opp batteriet. (⇒ 14.19)
- Skift hovedsikringen. (✘)
- Kontroller tilkoblingskablene på batteriet og understellet. (✘)
- Reparer starteren. (✘)

---

#### Feil/problem:

Vanskelig å starte, eller forbrenningsmotorens effekt avtar.

#### Mulig årsak:

- Vann i drivstofftanken og forgasseren; forgasseren er tilstoppet.
- Drivstofftanken er skitten.

- Luftfilteret er skittent.
- Tennpluggen er rustet.
- Gresset som klippes, er for høyt eller for fuktig.

#### Tiltak:

- Tøm drivstofftanken; rengjør drivstofftanken, drivstoffrøret og forgasseren. (✘)
- Rengjør drivstofftanken. (✘)
- Rengjør/skift luftfilteret. (📖)
- Rengjør tennpluggen. (📖)
- Velg klippetrinn og kjøre hastighet ut fra klippeforholdene.

---

#### Feil/problem:

Forbrenningsmotoren blir svært varm.

#### Mulig årsak:

- Kjøleribbene er skitne.
- For lavt motoroljenivå.
- Kileremmen er slitt.

#### Tiltak:

- Rengjør kjøleribbene. (📖)
- Kontroller motoroljenivået, og etterfyll motorolje. (⇒ 14.12)
- Skift ut kileremmen. (✘)

---

#### Feil/problem:

Maskinen kjører ikke.

#### Mulig årsak:

- Giret er koblet ut.
- Løstet kilerem (gir).
- Slitt eller skadd kilerem (gir).
- Halvmånekile mangler mellom bakaksel og bakhjul.

#### Tiltak:

- Koble inn giret (bøyle for frikobling av gir). (⇒ 8.14)
- Hekt inn kileremmen (gir). (✘)
- Skift ut kileremmen (gir). (✘)
- Monter halvmånekile. (⇒ 14.10)

---

#### Feil/problem:

Sterke vibrasjoner under drift.

#### Mulig årsak:

- Klippeknivene er i ubalanse på grunn av feil sliping eller skade.
- Knivskruene er ikke strammet.
- Festet for forbrenningsmotoren er ikke strammet.
- Kileremmen er skadet.

#### Tiltak:

- Slip og avbalanser klippeknivene på nytt, eller skift dem ut. (⇒ 14.6)
- Stram knivskruene med det angitte tiltrekkingmomentet. (⇒ 14.6)
- Stram festet for forbrenningsmotoren (✘)
- Skift ut kileremmen. (✘)

---

#### Feil/problem:

Ujevnt klipperesultat, gressplen blir gul etter klipping.

#### Mulig årsak:

- Klippekniven er sløv eller slitt.
- Kjøre hastigheten er for stor etter klippeforholdene (klippetrinn, plenens tilstand).
- Forbrenningsmotoren kjører ikke med maksimalt turtall (gasshendelen står ikke i MAX-posisjon).
- Klippeaggregatinnstillingen er feil.
- Utkaståpningen på klippeaggregatet er tilstoppet.
- Klippeaggregatet er tilsmusset av gressrester (kleber seg til innsiden av klippeaggregatet).

#### Tiltak:

- Slip eller skift ut klippekniven (vær oppmerksom på slittegrensene). (⇒ 14.6)
- Reduser kjøre hastigheten eller velg et høyere klippetrinn.

- Sett gasshendelen i MAX-posisjon. (⇒ 8.2)
- Kontroller og eventuelt endre klippeaggregatinnstillingen. (⇒ 14.7)
- Fjern gressrester fra utkaståpningen på klippeaggregatet.
- Rengjør innsiden av klippeaggregatet.

---

**Feil/problem:**

Utkaståpningen på klippeaggregatet er tilstoppet.

**Mulig årsak:**

- Skadde eller slitte blader på klippekniven.
- Gresset som klippes, er for høyt eller for fuktig.
- Kjørehastigheten er for høy for det innstilte klippetrinnet.
- Forbrenningsmotoren kjører ikke med maksimalt turtall (gasshendelen står ikke i MAX-posisjon).
- Du klipper med feil kjøreretning.

**Tiltak:**

- Skift ut klippeknivene. (⇒ 14.6)
- Klipp plenen i to omganger. 1. klippeomgang med største klippehøyde, 2. klippeomgang med ønsket klippetrinn.
- Reduser kjørehastigheten eller velg et høyere klippetrinn.
- Sett gasshendelen i MAX-posisjon. (⇒ 8.2)(⇒ 8.3)
- Pass på riktig kjøreretning når du klipper.

---

**Feil/problem:**

Klipperesultatet kastes ikke ut jevnt fra maskinen.

**Mulig årsak:**

- Gresset er for fuktig, og dermed for tungt.

- Kjørehastigheten er for stor etter klippeforholdene (klippetrinn, plenens tilstand).
- Gresset er for høyt.
- Du bruker for lavt klippetrinn.
- Klippeknivene er sløve eller slitte.
- Ventilatorene på klippeknivene er skadet.
- Du klipper med feil kjøreretning.
- Klippeaggregat (innsiden) er tilsmusset av gressrester (fra tidligere klipping).

**Tiltak:**

- Vent til plenen er tørr.
- Reduser kjørehastigheten eller velg et høyere klippetrinn. (⇒ 12.6)(⇒ 12.4)
- Klipp plenen i to omganger. 1. klippeomgang med største klippehøyde, 2. klippeomgang med ønsket klippetrinn.
- Still inn et høyere klippetrinn. (⇒ 12.6)
- Slip eller skift ut knivene. (⇒ 14.6)
- Skift ut klippeknivene.
- Pass på riktig kjøreretning når du klipper. (⇒ 8.7)
- Rengjør innsiden av klippeaggregatet. (⇒ 14.2)

---

**Feil/problem:**

Klippeknivene kobler seg ikke inn eller går ikke rundt.

**Mulig årsak:**

- Sikkerhetsanordningene hindrer innkobling av klippeknivene.
- Kileremmen (klippeaggregat) er slitt, ute av sporet eller skadet.

**Tiltak:**

- Kontroller at alle de sikkerhetsmessige forutsetningene for innkobling av klippeknivene er oppfylt. (⇒ 11.)
- Kontroller kileremmen (klippeaggregat), og skift den eventuelt ut. (✖)

---

**Feil/problem:**

Forbrenningsmotoren stanser når klippeaggregatet kobles inn.

**Mulig årsak:**

- Brukeren sitter ikke i førersetet, eller han/hun sitter ikke riktig.
- Setekontaktbryteren eller ledningene er defekte.

**Tiltak:**

- Sett deg i førersetet, eller endre sittestillingen.
- Reparer / skift ut setekontaktbryteren eller ledningene. (✖)

---

**Feil/problem:**

Klippeaggregatet kobles ut ved klipping bakover.

**Mulig årsak:**

- Sikkerhetsbryteren for klipping bakover er ikke aktivert.

**Tiltak:**

- Frigi klippekniven innenfor tidsvinduet (mellom 5 sekunder før og 1 sekund etter innkobling eller endring av kjøreretning). (⇒ 8.6)

---

**Feil/problem:**

Forbrenningsmotoren stanser når brukeren reiser seg fra førersetet.

**Mulig årsak:**

- Parkeringsbremsen er ikke på.
- Klippeaggregatet er koblet inn (sikkerhetsanordning).

**Tiltak:**

- Sett på parkeringsbremsen før du forlater førersetet. (⇒ 8.12)
- Koble ut klippeaggregatet før du forlater førersetet. (⇒ 8.5)

### Feil/problem:

Det høres tre lydsignaler i rask rekkefølge.

### Mulig årsak:

- Feil på setekontaktbryteren eller det elektriske anlegget (kortslutning).

### Tiltak:

- Drei tenningsnøkkelen til posisjonen "Forbrenningsmotor stanset, og utfør selvdiagnose. (⇒ 9.1)

 Service utført

 Dato for neste service

## 23. Serviceplan

### 23.1 Bekreftelse av overleveringen

**Modell:** \_\_\_\_\_

**Serienummer:**

--	--	--	--	--	--	--	--	--

**Dato:**   |\_|\_|   |\_|\_|   |\_|\_|

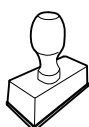

Neste service

**Dato:**   |\_|\_|   |\_|\_|   |\_|\_|

### 23.2 Servicebekreftelse

Gi denne bruksanvisningen til STIHL fagforhandleren når du får utført vedlikeholdsarbeider. Forhandleren bekrefter det utførte arbeidet ved å fylle ut de angitte feltene.







Hej!

Tack för att du valt en produkt från STIHL. Vi utvecklar och tillverkar produkter av mycket hög kvalitet som uppfyller våra kunders behov. Därför är våra produkter mycket säkra även när de belastas mycket.

STIHL ger även en förstklassig service. Hos våra återförsäljare får du kompetent rådgivning och instruktioner samt tekniska råd.

Vi uppskattar ditt förtroende för oss och önskar dig lycka till med din STIHL produkt.

Dr Nikolas Stihl

**VIKTIGT! LÄS BRUKSANVISNINGEN INNAN DU ANVÄNDER PRODUKTEN OCH SPARA DEN.**

## 1. Innehållsförteckning

<b>Information om denna bruksanvisning</b>	<b>104</b>
Allmänt	104
Beskrivning av bruksanvisningen	104
<b>Maskinbeskrivning</b>	<b>106</b>
<b>För din säkerhet</b>	<b>107</b>
Allmänt	107
Övning – lär dig hur maskinen används	108
Transportera åkgräsklippare	108
Tankning – hantering av bensin	109
Klädsel och utrustning	109
Före arbetet	109
Under arbetet	110
Underhåll och reparationer	113
Förvaring under längre driftsuppehåll	114
Sluthantering	114
<b>Symbolbeskrivning</b>	<b>115</b>
<b>Leveransens omfattning</b>	<b>115</b>
<b>Åtgärder före första idrifttagning</b>	<b>115</b>
<b>Reglage</b>	<b>116</b>
Tändningslås	116
Gasreglage med choke-funktion (RT 4097 SX)	116
Gasreglage (RT 4112 SZ)	117
Choke-knapp (RT 4112 SZ)	117
Brytare klippaggregat	118
Säkerhetsbrytare klippning bakåt	118
Körriktningsspak	119
Ratt	119
Förarsätteställning	119
Gaspedal	119
Bromspedal	120
Parkeringsbroms	120
Spak klipphöjdställning	121
Bygel neutralläge	121
<b>Elektronik</b>	<b>122</b>
Självtest vid start	122
Defekt på åkgräsklipparen under drift	122
Störning i elektroniken	122
<b>Arbetsanvisningar</b>	<b>123</b>
Klippning	123
<b>Säkerhetsanordningar</b>	<b>124</b>
<b>Ta maskinen i bruk</b>	<b>124</b>
Fylla på bränsle	124
Starta förbränningsmotorn	125
Stänga av förbränningsmotorn	126
Körning	126
Bromsa	126
Ställa in klipphöjd	126
Klippning	127
Dra last	127
Användning i sluttningar	128
<b>Klippaggregat</b>	<b>128</b>
Demontera klippaggregat	128
Montera klippaggregat	130
<b>Underhåll</b>	<b>132</b>
Underhållsschema	132
Göra rent maskinen	133
Öppna motorkåpa	133
Stänga motorkåpa	133
Kontrollera säkerhetsanordningar	133
Underhåll av kniv	134
Kontrollera klippaggregatets monteringsläge	136
Bränslekran	136
Ringtryck	136
Byta hjul	137
Smörjning	138

Kontrollera motoroljenivå	139
Byta motorolja	139
Fylla på motorolja	140
Byta strålkastarlampa	140
Säkringar	140
Batterilåda	141
Batteri	141
Ladda batteriet med laddningskontakten	143
Förbränningsmotor	144
Växellåda	144
Förvaring	144
Avställning under längre tid (t.ex. vinteruppehåll)	144
Efter en längre paus (t.ex. vinteruppehåll)	144
<b>Transport</b>	<b>144</b>
<b>Vanliga reservdelar</b>	<b>145</b>
<b>Tillbehör</b>	<b>145</b>
<b>Miljöskydd</b>	<b>145</b>
<b>Minimera slitage och förhindra skador</b>	<b>145</b>
<b>Tillverkarens konformitetsdeklaration</b>	<b>146</b>
EU-konformitetsdeklaration åkgräsklippare STIHL RT 4097.1 SX, RT 4112.1 SZ	146
<b>Tekniska data</b>	<b>147</b>
Mått	147
REACH	148
<b>Felsökning</b>	<b>148</b>
<b>Serviceschema</b>	<b>150</b>
Överlämningsbekräftelse	150
Servicebekräftelse	151

## 2. Information om denna bruksanvisning

### 2.1 Allmänt

Denna bruksanvisning är en **översättning av originalbruksanvisningen** från tillverkaren i enlighet med EG-direktivet 2006/42/EC.

STIHL arbetar ständigt med att vidareutveckla sitt produktutbud. Vi förbehåller oss därför rätten till ändringar av design, teknik och utrustning. Inga anspråk grundade på uppgifter och bilder i denna bruksanvisning kan därför ställas.

I denna bruksanvisning beskrivs ev. modeller som inte finns tillgängliga i alla länder.

Denna bruksanvisning är upphovsrättsskyddad. Alla rättigheter förbehållna, särskilt då rätten till kopiering, översättning och bearbetning med elektroniska system.

### 2.2 Beskrivning av bruksanvisningen

Bilder och text beskriver vissa arbetsmoment.

Samtliga bildsymboler, som finns på maskinen, förklaras i denna bruksanvisning.

#### Blickriktning:

Blickriktning vid användning **"vänster"** och **"höger"** i bruksanvisningen: Användaren står bakom maskinen och ser framåt i färdriktningen.

### Kapitelhänvisning:

En pil hänvisar till motsvarande kapitel och underkapitel med ytterligare förklaringar. Följande exempel visar en hänvisning till ett kapitel: (⇒ 4.)

### Märkning av textavsnitt:

De beskrivna anvisningarna kan vara markerade som i följande exempel.

Arbetsmoment som kräver att användaren ingriper:

- Lossa skruven (1) med en skruvmejsel, aktivera spaken (2) ...

Allmänna uppräknings:

- Användning av produkten för sport- eller tävlingsändamål

### Text med extra betydelse:

Textavsnitt med extra betydelse markeras med en av följande symboler, för att ytterligare framhäva dem i bruksanvisningen.



#### Fara!

Risk för olycksfall och allvarliga personskador. Ett visst förhållningssätt är nödvändigt eller bör undvikas.



#### Varning!

Risk för personskador. Ett visst förhållningssätt förhindrar möjliga eller sannolika personskador.



#### Var försiktig!

Lätta personskador resp. sagskador kan förhindras med ett visst förhållningssätt.



#### Anvisning

Information om hur du bättre använder maskinen och undviker möjlig felhantering.

### Bilder med textavsnitt:

Arbetsmoment med direkt referens till motsvarande bild finns omedelbart efter bilden med motsvarande positionssiffra.

Exempel:

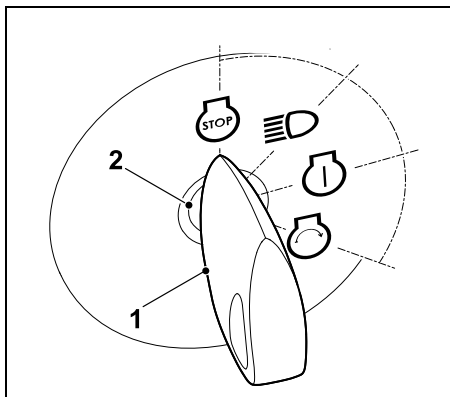

Sätt in tändningsnyckeln (1) i tändningslåset (2).

### Text med bildreferens:

Bilder som förklarar hur maskinen används finns alldeles i början av bruksanvisningen.

Kamerasymbolen kopplar samman bilderna på bildsidorna med motsvarande textavsnitt i bruksanvisningen.



### 3. Maskinbeskrivning

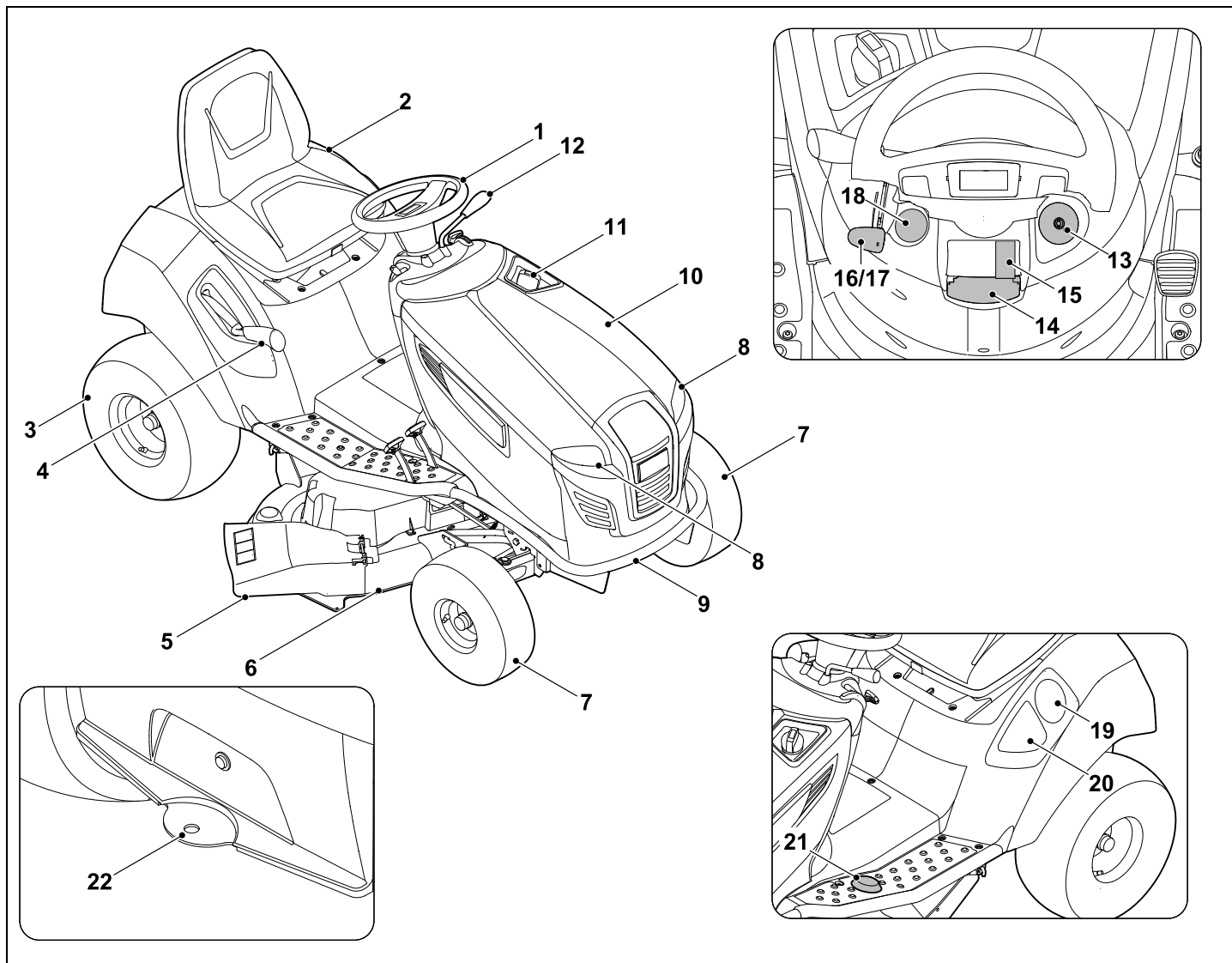

- 1 Ratt
- 2 Förarsäte
- 3 Bakhjul
- 4 Spak klipphöjdinställning
- 5 Deflektorlucka
- 6 Klippaggregat
- 7 Framhjul
- 8 Strålkastare
- 9 Stötfångare (RT 4112 SZ)
- 10 Motorkåpa
- 11 Tanklock
- 12 Körriktningsspak (framåt - bakåt)
- 13 Tändningslås
- 14 Spak parkeringsbroms
- 15 Strömbrytare klippaggregat
- 16 Gasreglage med choke-funktion (RT 4097 SX)
- 17 Gasreglage (RT 4112 SZ)
- 18 Choke-knapp (RT 4112 SZ)
- 19 Dryckeshållare
- 20 Förvaringsfack
- 21 Säkerhetsbrytare för klippning bakåt
- 22 Dragkrok

## 4. För din säkerhet

### 4.1 Allmänt



Föreskrifterna för undvikande av olycksfall måste ovillkorligen följas under arbetet med maskinen.



Hela bruksanvisningen måste läsas noggrant före den första idrifttagningen. Förvara bruksanvisningen på ett säkert ställe för senare referens.

Beakta skötsel- och underhållsanvisningarna i den separata bruksanvisningen för förbränningsmotorn.

Dessa säkerhetsåtgärder är viktiga för din säkerhet. Anvisningarna kan dock inte täcka alla situationer. Använd maskinen med sunt förnuft och ansvarsfullt. Tänk på att användaren är ansvarig för skador som drabbar andra personer och deras egendom.



#### Risk för kvävning!

Risk för kvävning om barn leker med förpackningsmaterialet. Håll förpackningsmaterialet borta från barn.

Lämna resp. låna endast ut maskinen inklusive alla tillsatsredskap till personer som redan känner till denna modell och hur den ska hanteras. Bruksanvisningen är en del av maskinen och måste alltid skickas med.

Se till att användaren inte har nedsatt fysisk, sensorisk eller mental förmåga att använda maskinen. Om användaren har nedsatt fysisk, sensorisk eller mental

förmåga får användaren endast använda den under uppsikt eller efter instruktioner av en ansvarig person.

Se till att användaren är myndig eller utbildas i ett yrke under uppsikt enligt nationella regler.

Använd endast maskinen om du är utvilad och i god fysisk och psykisk kondition. Om du har problem med hälsan bör du fråga din läkare om du får använda maskinen. Använd inte maskinen om du har druckit alkohol, tagit droger eller medicin som påverkar reaktionsförmågan.

#### Varning – risk för olycksfall!

Åkgräsklipparen är endast avsedd för gräsklippning, annan användning är inte tillåten.

Maskinen kan utrustas med original STIHL tillbehör. Detta utökar användningsområdena. Din STIHL servande fackhandel har information om detta.

På grund av risken för att användaren eller andra personer ska skadas får maskinen t.ex. inte användas för följande (ofullständig uppräkningslista):

- För klippning av klätterväxter
- För hackning och finfördelning av träd- och häckmaterial
- För rengöring av gångstigar (suga upp, blåsa bort)
- För snöröjning med hjälp av klippaggregatet
- För skötsel av gräs på takaltaner
- För utjämning av markupphöjningar som t.ex. mullvadshögar
- För transport av klippmaterial

Maskinen är inte godkänd för allmän väg.

Det är förbjudet att transportera personer (särskilt barn) och djur.

Föremål får inte transporteras på maskinen, utan endast med hjälp av ett av STIHL godkänt släp (tillbehör). Viktbegränsningarna måste följas. (⇒ 12.8)

Var extra försiktig vid användning i offentliga anläggningar, parker, idrottsanläggningar, längs vägar och inom jord- och skogsbruk.

Maskinen får inte användas för sport- eller tävlingsändamål.

Av säkerhetsskäl är varje förändring på maskinen, utom montering av tillbehör och tillsatsredskap som har godkänts av STIHL, otillåten och medför att garantianspråket går förlorat. Information om godkänt tillbehör och godkända tillsatsredskap får du hos din STIHL servande fackhandel.

Manipulering av maskinen, som förändrar effekten, förbränningsmotorns varvtal eller körhastigheten, är absolut otillåten.

Maskinen är utrustad med elektronik som inte får modifieras eller demonteras.

Maskinens programvara får av säkerhetsskäl aldrig ändras eller manipuleras.



**Varning! Hälsorisk pga vibration!** För hög belastning pga vibration kan medföra cirkulationsrubbingar eller nervskador, särskilt hos människor med hjärtbesvär. Ta kontakt med en läkare om det uppträder symtom som kan ha orsakats av vibrationsbelastning. Sådana symtom, som vanligtvis uppträder i fingrarna, händerna eller handlederna, är t.ex. (ofullständig uppräknig):

- känselbortfall.

- smärtor.
- muskelsvaghet.
- missfärgning av huden.
- obehagliga krypningar.

Håll fast styrhandtaget hårt men avslappnat med båda händerna på avsedda ställen under drift.

Planera arbetstiden så att du undviker hög belastning under en längre tidsperiod.

---

## 4.2 Övning – lär dig hur maskinen används

Bekanta dig med reglagen och hur maskinen används. Användaren måste dessutom veta hur man snabbt stannar maskinens arbetsverktyg och förbränningsmotor.

Maskinen får endast användas av personer som har läst bruksanvisningen och som känner till hur maskinen ska hanteras. Användaren måste själv se till att få praktiska instruktioner av en fackkunnig person före den första idrifttagningen. Användaren måste av försäljaren eller en annan fackkunnig person få instruktioner om hur maskinen används på ett säkert sätt.

Instruktionerna som användaren får bör innehålla information om:

- att man måste vara ytterst försiktig och koncentrerad när man använder maskinen.
- att en åkgräsklippare, som börjar kana i en sluttning, inte kan kontrolleras med bromsen.

De vanligaste orsakerna till att kontrollen över en åkgräsklippare förloras är:

- att hjulen har dålig kontakt med marken.
- att du kör för fort.
- olämplig inbromsning.
- felaktig användning (tävlingar osv.).
- dåliga kunskaper om verkan som beror på markförhållandena, särskilt i en sluttning (se kapitlet "För din säkerhet", punkten "Arbete i sluttningar").
- felaktig fastsättning av last och dålig lastfördelning.

Det finns alltid kvar en restrisk även om du hanterar maskinen enligt föreskrift.

---

## 4.3 Transportera åkgräsklippare

Åkgräsklipparen kan orsaka allvarliga klämskador pga sin egenvikt. Var särskilt försiktig vid på- och avlastning av åkgräsklipparen vid transport i ett fordon eller på ett släp.

Denna åkgräsklippare får inte bogseras. Använd ett lämpligt fordon eller släp för transport på allmän väg.

Åkgräsklipparen måste fästas enligt beskrivningen i denna bruksanvisning vid transport på en lastyta. Dessutom måste parkeringsbromsen vara åtdragen. (⇒ 15.)

Koppla från drivningen till knivarna resp. tillsatsredskapen före transport.

Beakta regionala lagliga föreskrifter vid transport av maskinen, särskilt när det gäller lastens säkerhet och transport av föremål på lastflak.

Låt maskinen, särskilt förbränningsmotorn och ljuddämparen, svalna helt efter lastningen och innan fortsatt transport. Lastytan och området runt ljuddämparen

och förbränningsmotorn måste hållas fria från brännbart material (som halm, löv eller torrt gräs) under transporten.

#### 4.4 Tankning – hantering av bensin



##### Livsfara!

Bensinen är giftig och mycket eldfarlig.

Förvara bensinen endast i därför avsedda och testade behållare (dunkar). Skruva alltid fast och dra åt bränsledunkens lock ordentligt. Defekta lock måste bytas ut av säkerhetsskäl.



Håll bensinen borta från gnistor, öppen eld, tändlågor, värmekällor och andra antändningskällor. Rökning

förbjuden!

Tanka endast utomhus och rök inte vid tankning.

Stäng av förbränningsmotorn och låt den svalna före tankning.

Bensin ska fyllas på innan förbränningsmotorn startas. När förbränningsmotorn går eller när maskinen är varm får tanklocket inte öppnas och ingen bensin fyllas på.

Öppna tanklocket försiktigt och långsamt. Avvakta tryckutjämningen och ta först därefter bort tanklocket helt.

Använd en lämplig tratt eller ett påfyllningsrör vid tankning så att bränslet inte rinner ut på förbränningsmotorn och kåpan eller gräsmattan.

#### Fyll inte på för mycket i bränsletanken!

Fyll inte på bränsletanken över underkanten på påfyllningsröret, så att bränslet har plats för utvidgning. Beakta dessutom uppgifterna i förbränningsmotorns bruksanvisning.

Om bensin har flödat över får förbränningsmotorn inte startas innan det bensindränkta området rengjorts. Försök inte starta motorn innan bensinångorna har dunstat bort (torka bort).

Torka alltid upp utspillt bränsle omedelbart.

Om bensin har hamnat på kläderna måste de bytas.

Skruva alltid fast och dra åt tanklocket ordentligt efter varje tankning. Maskinen får inte tas i bruk utan fastskruvat originaltanklock.

Av säkerhetsskäl ska bränsleledning, bränsletank, tanklock och anslutningar regelbundet kontrolleras beträffande skador, åldrande (skörhet), åtdragning och läckage och bytas ut vid behov (kontakta en servande fackhandel, STIHL rekommenderar en STIHL servande fackhandel).

Om tanken ska tömmas bör detta ske utomhus.

Använd aldrig dricksflaskor eller liknande för att sluthantera eller förvara drivmedel, t.ex. bränsle. Någon, särskilt barn, kan lockas att dricka av innehållet.

Förvara aldrig maskinen inomhus med bensin i tanken. Bensinångorna kan komma i kontakt med öppen eld eller gnistor och antändas.



Placera inte maskinen eller bränsletanken i närheten av värmeelement, värmestrålare, svetsutrustning eller andra värmekällor. **Explosionsrisk!**

#### 4.5 Klädsel och utrustning



Använd alltid stadiga skor med räfflad sula under arbetet. Arbeta aldrig barfota eller t.ex. med sandaler.

Maskinen får endast tas i bruk med långbyxor och åtsittande kläder.

Bär aldrig löst sittande kläder som kan fastna i rörliga delar (manöverspak) – inte heller smycken, slips eller schal.



Bär alltid kraftiga skyddshandskar och sätt upp långt hår (med schallett, mössa osv.) vid underhåll och rengöringsarbeten samt vid transport av maskinen.



Använd lämpliga skyddsglasögon när knivarna slipas.



Det uppstår buller under arbetet. Buller kan skada hörseln.

Använd hörselskydd.

#### 4.6 Före arbetet

Se till att endast personer som känner till bruksanvisningen använder maskinen.

Innan maskinen tas i drift ska bränslesystemets täthet kontrolleras, i synnerhet de synliga delarna, exempelvis tanken, tanklocket och slanganslutningarna. Vid otäthet eller skador får förbränningsmotorn inte startas

### – brandrisk!

Låt servande fackhandel reparera maskinen innan den tas i drift igen.

Vid monterat klippaggregat måste man stiga upp och stiga ned på maskinens vänstra sida. Man får absolut inte stiga på deflektorluckan som finns på den högra sidan.

Beakta kommunala föreskrifter för driftstider för trädgårdsredskap med förbränningsmotor resp. elmotor.

Kontrollera området där maskinen ska användas noggrant och ta bort alla stenar, stockar, ståltrådar, leksaker och andra främmande föremål som kan kastas upp av maskinen. Hinder (t.ex. stubbar, rötter) kan vara svåra att upptäcka i högt gräs.

Markera därför alla i gräsmattan dolda objekt (hinder), som inte kan tas bort, innan maskinen används.

Alla defekta samt utslitna och skadade delar ska bytas innan maskinen används. Riskhänvisningar och varningsanvisningar på maskinen som blivit oläsliga eller skadade måste bytas ut. Din STIHL servande fackhandel har nya etiketter och alla nödvändiga reservdelar i lager.



### Risk för personskador!

Utslitna eller skadade delar (t.ex. slöa knivar) kan påverka maskinens säkerhet och leda till personskador.

Använd aldrig maskinen om säkerhetsanordningarna är skadade eller inte har monterats.

Fjäderbelastade mekanismer kan avge lagrad energi. Fjäderbelastade mekanismer måste vara oskadade och fungera.

Den fastskruvade utkastmuffen (utkastkanalen på klippaggregatet) måste alltid vara korrekt monterad på klippaggregatet. Den får inte vara skadad och ska vid behov bytas ut av en fackman.

Bromsfunktionen måste kontrolleras före varje idrifttagning. (⇒ 12.5)

Kontrollera före varje idrifttagning:

- Att klippverktyget och hela knivenheten (kniv, knivkoppling, knivbroms, fästbult, klippaggregathus) är i felfritt skick. Kontrollera särskilt beträffande fastsättning, skador samt slitage.
- Att tanklocket är ordentligt fastskruvat.
- Att tanken och bränsleledande delar samt tanklocket är i felfritt skick.
- Att säkerhetsanordningarna är i felfritt skick och fungerar ordentligt.
- Att däcken (lufttryck, skador, slitage) och ramen är i felfritt skick. Kontrollera att skruvarna sitter fast ordentligt. Dessutom måste allt underhåll som står under rubriken ”Före varje idrifttagning” i underhållsschemat genomföras. (⇒ 14.1)

Kontakta en servande fackhandel vid behov. STIHL rekommenderar en STIHL servande fackhandel.

## 4.7 Under arbetet



Arbeta aldrig när det finns personer, särskilt barn, eller djur i närheten. Se till att gräset aldrig kastas ut mot andra personer.

Använd inte maskinen vid regn, åskväder och absolut inte vid risk för blixtnedslag.

## Avgaser:



### Livsfara pga förgiftning!

Sluta arbeta omedelbart vid illamående, huvudvärk, synstörningar (t.ex. mindre synfält), hörsel, svindel och koncentrationssvårigheter. Dessa symtom kan bl.a. orsakas av för hög avgaskoncentration.



Maskinen alstrar giftiga gaser, så snart förbränningsmotorn går. Dessa gaser innehåller giftig kolmonoxid, en färg- och luktlös gas, samt andra skadliga ämnen. Förbränningsmotorn får aldrig tas i bruk i slutna eller dåligt ventilerade utrymmen.

Förbränningsmotorns avgaser leds ut framåt i det fria mellan de båda framhjulen. Se till att detta område alltid är rent och inte täcks över, så att avgaserna inte kan samlas, under arbetet med maskinen.

### Starta:

Maskinen får endast startas från förarsätet.

Starta maskinen på en plan yta och inte i en slutning.

Förbränningsmotorn får endast startas i ett bra ventilerat utrymme. Se alltid till att ventilationen är tillräcklig, särskilt i ett garage.

Koppla från klippverktyg, tillsatsredskap och drivning samt trampa ned bromspedalen hårt innan förbränningsmotorn startas.

Se till att avståndet mellan fötterna och klippverktyget är tillräckligt innan du startar.



Starta aldrig förbränningsmotorn genom att kortsluta startklämman. Åkgräsklipparen kan plötsligt sättas i rörelse om den normala startkretsen kringgås.

Starta aldrig förbränningsmotorn om du känner lukt av bensin – **explosionsrisk!**

#### Arbetet:



#### Varning – risk för personskador!

Beakta knivarnas arbetsområde. Håll händer och fötter borta från roterande delar. Ta aldrig på de roterande knivarna. Håll dig alltid borta från utkastöppningen. Håll alltid tillräckligt säkerhetsavstånd.



Arbeta endast i dagsljus eller bra artificiell belysning.

Knivarna måste kopplas från och klippaggregatet måste ställas på det högsta klippläget vid körning utanför gräsmattan eller när klippning inte sker.

Kör alltid runt föremål (vattenspridare, stolpar, vattenventiler, fundament, elektriska ledningar osv.) som finns dolda i gräsmattan. Kör aldrig över sådana föremål.

Klippaggregatet bör demonteras vid arbete med extra tillsatsredskap – beakta tillsatsredskapens bruksanvisning.

Håll alltid fast ratten ordentligt med båda händerna under körning. Var särskilt försiktig vid körning på gräsytor och andra ojämna ytor, eftersom ratten kan vridas av sig själv pga hål, upphöjningar, slag osv.

**Risk för skador på händer och fingrar!**

Om en defekt på tanken, tanklocket eller bränsleledande delar (bränsleledningar) fastställs under körning måste förbränningsmotorn stängas av omedelbart. Därefter måste en servande fackhandel kontaktas. STIHL rekommenderar en STIHL servande fackhandel.

Se upp för fördjupningar (hål) i marken och andra osynliga farliga ställen. Hinder kan vara svåra att upptäcka i högt gräs.

Kör alltid med lämplig hastighet.

Var särskilt uppmärksam när maskinen används i närheten av sluttingar, deponier, stup, diken och vallar. Se till att hålla ett tillräckligt avstånd till sådana farliga ställen.

Var särskilt uppmärksam på oöversiktliga platser, buskar, träd eller andra hinder. Det kan stå personer, särskilt barn, eller djur bakom.

Stanna åkgräsklipparen omedelbart och stäng av knivarna om någon kommer för nära klippområdet.

Se till att alltid hålla uppsikt över området framför fordonet. Se till att du kan väja för hinder i god tid.

Kontrollera området bakom åkgräsklipparen innan du backar och koppla från tillsatsredskapet om sådant finns. Klipp inte samtidigt som du backar om det inte är absolut nödvändigt. Det gäller att vara mycket uppmärksam när du klipper och backar samtidigt. Kontrollera hela området bakom åkgräsklipparen ordentligt innan du börjar.

Om du arbetar i grupp är det viktigt att du meddelar de andra i tid vad du tänker göra härnäst. Håll säkerhetsavstånd!

Före varje riktningssändring måste körhastigheten reduceras så att användaren alltid har kontroll över maskinen och åkgräsklipparen inte välter.

Var uppmärksam på andra trafikanter när du använder maskinen i närheten av eller korsar en trafikerad väg.

Var särskilt uppmärksam vid klippning i närheten av vägar, cykelvägar och gångstigar. Delar som slungas i väg kan orsaka allvarliga personskador och materialskador.

Om åkgräsklipparen används tillsammans med tillsatsredskap måste alltid tillsatsredskapens anvisningar och säkerhetsbestämmelser följas.

Koppla från drivningen, stäng av förbränningsmotorn och vänta tills knivarna har stannat helt, lägg i parkeringsbromsen och dra ur tändningsnyckeln:

- Innan du tar bort blockeringar eller åtgärder igentäppningar.
- Innan du kontrollerar, rengör eller genomför arbeten på åkgräsklipparen.
- När en kniv har träffat ett främmande föremål. Kontrollera om det finns skador på maskinen eller klippverktyget och låt en fackman genomföra nödvändiga reparationer innan du startar igen.
- Om maskinen börjar vibrera kraftigt. En omedelbar kontroll är nödvändig.
- När du lämnar resp. transporterar maskinen.

Stäng av förbränningsmotorn och vänta tills knivarna har stannat helt

- innan bränsle fylls på.

## Arbete i sluttningar:

Sluttningar är en av huvudorsakerna till olyckor där kontrollen över åkgräsklipparen förloras och maskinen välter, vilket kan orsaka allvarliga eller t.o.m. dödliga personskador.

Det finns ingen "säker" sluttning. Körning på gräsbevuxna sluttningar kräver särskild uppmärksamhet.

Av säkerhetsskäl får maskinen inte användas i sluttningar med en lutning över 10° (17,6 %). **Risk för personskador!** 10° stigning motsvarar en vertikal lutning på 17,6 cm vid 100 cm horisontal längd.

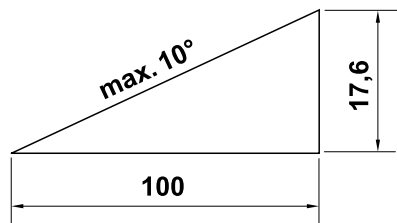

För att förbränningsmotorn ska smörjas tillräckligt vid användning av maskinen i sluttningar ska även uppgifterna i den bifogade bruksanvisningen för förbränningsmotorn beaktas.

Om du inte kan backa uppför sluttningen eller om du känner dig osäker beträffande säkerheten ska du inte köra på denna yta.

Undvik att starta eller stanna i en sluttning.

Använd inte maskinen på ställen som sluttningar eller diken där den kan välta eller kana. Risken för att välta eller kana ökar om marken är lös eller fuktig.

Kör i längdriktningen i sluttningar. Ökad tipprisk föreligger vid körning i tvärriktningen.

Ändra inte hastighet eller körriktning plötsligt vid körning i sluttningar. Arbetet i sådana situationer kräver en försiktig, lugn och jämn manövrering av åkgräsklipparen.

Undvik att ändra körriktning i sluttningar. Vänd endast i sluttningar om det är absolut nödvändigt. Kör långsamt och gör stora svängar nedåt.

Klipp inte vått gräs, särskilt inte i sluttningar, eftersom kontakten med marken blir sämre på vått gräs. Åkgräsklipparen skulle kunna kana och kan därför inte längre kontrolleras av användaren.

Vid körning i sluttningar får växellådan inte frikopplas med neutralläget.

Var särskilt försiktig vid manövrering av tillsatsredskap i sluttningar (ändrad viktfordelning på maskinen).

Försök aldrig stabilisera åkgräsklipparen med foten mot marken.

Knivarna resp. tillsatsredskapet ska kopplas från om hjulen börjar slira eller om fordonet fastnar vid körning uppåt i en sluttning. Därefter ska sluttningen lämnas med låg hastighet och körning rakt fram.

### Dra last:

Var särskilt försiktig vid dragning av last för att undvika risken för allvarliga eller t.o.m. dödliga personskador pga att åkgräsklipparen välter.

Använd endast av STIHL godkänt tillbehör för transport av föremål. Transport på åkgräsklipparen är inte tillåten.

Använd endast dragkroken för att dra last. Lasten får aldrig fästas på axelhuset eller på annan plats ovanför dragkroken.

Uppgifterna om draglast och stödlast finns i kapitlet "Dra last". (⇒ 12.8)

Det är farligt att överskrida de angivna lasterna och kan leda till skador på maskinen (förbränningsmotor, växellåda osv.).

Lasten ska anpassas så att åkgräsklipparen alltid kan hanteras på ett säkert sätt (t.ex. bromsning, riktningändring, igångkörning) även vid transport i sluttningar.

Se till att lasten har fästs ordentligt på ett fackmannamässigt sätt. Använd spännband för att fästa lasten.

Se till att viktfordelningen är jämn.

Använd motsvarande extravikter (tillbehör) om dessa finns angivna i tillsatsredskapets bruksanvisning.

Kör inte i tvåra svängar. Var särskilt uppmärksam när du backar.

Ändra inte hastighet eller körriktning plötsligt.

### Stanna och parkera:

Åkgräsklipparen bör endast ställas på en plan yta.

Se till att åkgräsklipparen har stannat helt innan du stiger av.



Tänk på att klippverktyget fortsätter att gå i några sekunder tills det stannar.

**STOP** Koppla från knivarna eller drivningen till tillsatsredskapen, sänk ned klippaggregatet och alla tillsatsredskap, flytta alla styrreglage till neutralläget, lägg i parkeringsbromsen, stäng av förbränningsmotorn och dra ur tändningsnyckeln innan du lämnar förarsätet.

Förvara tändningsnyckeln på sådant sätt att endast behöriga personer har tillgång till den.

## 4.8 Underhåll och reparationer



Ställ maskinen på jämn och fast mark, lägg i parkeringsbromsen, stäng av förbränningsmotorn och låt den svalna samt dra ur tändningsnyckeln före rengöringsarbeten, inställningsarbeten, reparationsarbeten och underhåll.

Beakta att rotationen i ett klippverktyg även medför att övriga klippverktyg roterar.

Låt maskinen svalna före arbeten vid förbränningsmotorn, avgasgrenröret och ljuddämparen – detta gäller särskilt allt underhåll på klippaggregatet. Temperaturen kan bli 80 °C eller högre.  
**Risk för brännskador!**

### Rengöring:

Hela åkgräsklipparen och tillsatsredskapen måste rengöras efter användning. Ta alltid bort alla gräsrester, eftersom gräsresterna innehåller fukt som kan leda till skador på maskinen.

STIHL rekommenderar inte att högtryckstvätt används. (⇒ 14.2)

Demontera klippaggregatet vid rengöring. Rengör aldrig klippaggregatet med vattenstrålar (t.ex. trädgårdsslang) eller genom att aktivera det i vattenpölar.

Kör aldrig i närheten av ett stup eller dike för rengöringsarbeten (t.ex. på åkgräsklipparens ram).

Håll förbränningsmotorn, kylflänsarna, batterilådan, området kring tanken och avgasröret fritt från gräs, löv eller oljerester (fett) för att förhindra brandrisk.

### Underhåll:

Genomför endast underhåll som beskrivs i denna bruksanvisning. Alla andra arbeten ska utföras av en servande fackhandel. Kontakta **alltid** en servande fackhandel om du saknar de rätta kunskaperna eller hjälpmedlen.

STIHL rekommenderar att underhåll och reparationer endast utförs av en STIHL servande fackhandel.

En STIHL servande fackhandel får regelbundna erbjudanden om vidareutbildning och innehar teknisk information.

Använd endast verktyg, tillbehör eller tillsatsredskap, som har godkänts av STIHL för denna maskin eller tekniskt likvärdiga delar. I annat fall föreligger risk för olyckor med personskador eller skador på maskinen som följd. Kontakta en servande fackhandel vid frågor.

Egenskaperna på original STIHL verktyg, tillbehör och reservdelar är optimalt anpassade till maskinen och användarens behov. Original STIHL reservdelar identifieras på STIHL reservdelnumret, texten STIHL och i vissa fall STIHL reservdelsmarkeringen. På små delar kan beteckningen även stå ensam.

Åkgräsklipparen och alla tillsatsredskap bör kontrolleras av en servande fackhandel en gång per år. (⇒ 14.1)

Se till att varnings- och instruktionsetiketterna alltid är rena och läsbara. Skadade eller förlorade etiketter ska bytas mot nya originalsyltar från din STIHL servande fackhandel. Se till att den nya delen har samma etiketter när en komponent bytes ut mot en ny del.

Av säkerhetsskäl ska bränsleledande komponenter (bränsleledning, bränslekran, bränsletank, tanklock,

anslutningar osv.) regelbundet kontrolleras beträffande skador och läckage och bytas ut av en fackman vid behov (STIHL rekommenderar en STIHL servande fackhandel).

Minus kabeln (–) på batteriet måste kopplas bort före arbeten på eller i närheten av elektriska komponenter.

Maskinen är utrustad med många säkerhetsanordningar. Dessa anordningar får inte tas bort eller modifieras (överbryggas osv.) och måste kontrolleras med jämna mellanrum. Arbeten på säkerhetsanordningarna får endast utföras av en fackman. STIHL rekommenderar därför en STIHL servande fackhandel.

Kontrollera att alla muttrar, bultar och skruvar, särskilt knivskruvarna, är hårt åtdragna så att maskinen är i säkert bruksskick.

Utslitna eller skadade delar måste bytas ut omedelbart av säkerhetsskäl.

Arbeten under maskinen kräver extra försiktighet pga åkgräsklipparens vikt. Kontakta därför en servande fackhandel – STIHL rekommenderar en STIHL servande fackhandel. De har en smörjgrop eller hydraulisk arbetsplattform.

Kontrollera att framhjulen och bakhjulen sitter fast ordentligt.

Se till att åkgräsklipparen och tillsatsredskapen alltid är i felfritt bruksskick. Alla säkerhetsanordningar måste finnas på plats och vara i felfritt bruksskick.

Kontrollera lufttrycket i däcken. Lufttrycket som anges i bruksanvisningen får inte överskridas.

Arbeten på knivarna får endast genomföras med tjocka arbetshandskar och kräver yttersta försiktighet.

Kontrollera bromsfunktionen regelbundet med korta mellanrum och låt en fackman genomföra nödvändiga inställningar resp. nödvändigt underhåll. STIHL rekommenderar en STIHL servande fackhandel.

### Elsystem och batteri:

Minuskabeln (–) på batteriet måste alltid kopplas bort först och anslutas sist för att undvika gnistbildning pga en kortslutning.



Rökning förbjuden vid allt arbete med batteriet. Håll gnistor, öppna lågor och andra värmekällor borta från batteriet.

Var särskilt försiktig vid användning av startkablar. Beakta motsvarande anvisningar för att undvika skador på åkgräsklipparen (t.ex. aktivera startmotorn i maximalt 10 sekunder). (⇒ 12.2)

Beakta anvisningarna i kapitlet "Ladda batteri" när batteriet laddas med ett annat laddningssystem. (⇒ 14.19)

Öppna aldrig batteriet och tappa det inte.

Batteriet ska alltid laddas i ett slutet utrymme med bra ventilation, torrt och skyddat mot väder och vind.

Kortslut inte batteriet.

Deformerade eller defekta batterier (som runnit ut) får inte användas och måste bytas ut samt sluthanteras på ett miljövänligt sätt. Beakta de lokala föreskrifterna.

Vätska kan rinna ut på defekta batterier. Undvik hudkontakt! Spola med vatten vid tillfällig kontakt. Ta dessutom kontakt med

en läkare om vätskan hamnar i ögonen. Batterivätska som kommer ut kan leda till hudirritationer, bränn- och frätskador.

Kontrollera batteriets anslutningskablar regelbundet beträffande skador. Låt en fackman byta ut skadade kablar.

Säkringarna får aldrig överbryggas. Använd inte säkringar med annat amperetal än föreskrivet.

---

### 4.9 Förvaring under längre driftsuppehåll

Låt förbränningsmotorn svalna innan maskinen ställs in i ett slutet utrymme.

Förvara åkgräsklipparen med tom tank och bränslet i ett låsbart och bra ventilerat utrymme.

Förvara aldrig maskinen med bensin i bränsletanken i ett utrymme där bensinångorna kan komma i kontakt med öppen eld eller gnistor.

Om tanken ska tömmas (t.ex. uppställning före vinteruppehåll) bör bränsletanken endast tömmas utomhus (töm tanken utomhus t.ex. genom att låta förbränningsmotorn gå).

Förvara maskinen i säkert bruksskick.

Tändningsnyckeln måste alltid tas ur och förvaras på ett säkert ställe för att förhindra att obehöriga, barn eller andra personer använder maskinen felaktigt.

Rengör åkgräsklipparen noggrant innan förvaring (t.ex. vinteruppehåll). Torra gräsrester och löv i närheten av ljuddämparen kan antändas.

#### **Antändningsrisk!**

Genomför allt nödvändigt underhåll (smörjning osv.) innan förvaring. (⇒ 14.1)

Lossa batterikablarna när åkgräsklipparen inte ska användas under en längre tid. STIHL rekommenderar att batteriet demonteras och förvaras fulladdat i ett torrt och slutet utrymme. (⇒ 14.18)

Se till att batterier skyddas mot obehörig användning (t.ex. av barn).

Låt maskinen svalna helt, innan den täcks över.

---

### 4.10 Sluthantering

Avfall som gammal olja eller bränsle, använt smörjmedel, filter, batterier och liknande förslitningsdelar kan skada människor, djur och miljö och måste därför sluthanteras på ett fackmannamässigt sätt.

Kontakta en återvinningsstation eller en servande fackhandel för mer information om hur avfallsprodukter ska sluthanteras på ett fackmannamässigt sätt. STIHL rekommenderar en STIHL servande fackhandel.

Se till att den uttjänta maskinen sluthanteras på ett fackmannamässigt sätt. Gör maskinen obrukbar innan sluthanteringen. Ta särskilt bort tändningsnyckeln, batteriet och tändkabeln till förbränningsmotorn för att förebygga olyckor.

#### **Risk för personskador pga kniven!**

Lämna även en uttjänt åkgräsklippare aldrig utan tillsyn. Se till att maskinen och särskilt knivarna förvaras utom räckhåll för barn.

Batteriet får inte sluthanteras tillsammans med maskinen. Se till att batterier sluthanteras på ett säkert och miljövänligt sätt.

## 5. Symbolbeskrivning



**Varning!**  
Läs och beakta bruksanvisningen och säkerhetsanvisningarna före idrifttagning.



**Risk för personskador!**  
Dra ur tändningsnyckeln före allt arbete på klippverktyg, före underhåll och rengöringsarbeten.



**Varning!**  
Se upp för objekt som slungas ut – håll avstånd och obehöriga borta.



**Varning!**  
Se upp för delar som kastas upp när förbränningsmotorn går – arbeta med deflektorlucka.



**Risk för personskador!**  
Kör inte och klipp inte i slutningar med en lutning över 10° (17 %).  
**Tipprisk!**



**Risk för personskador!**  
Håll andra personer borta från det farliga området!



**Varning!**  
Håll händer och fötter borta från knivarnas arbetsområde när förbränningsmotorn går.

**Risk för personskador!**  
Stå inte på klippaggregatet.



**Risk för brännskador!**  
Ta inte på varma ytor och håll avstånd. Förbränningsmotor delarna, särskilt ljuddämparen, blir mycket varma.



**Livsfara pga förgiftning!**  
Sluta arbeta omedelbart vid illamående, huvudvärk, synstörningar (t.ex. mindre synfält), hörsel, svindel och koncentrationssvårigheter. Dessa symtom kan bl.a. orsakas av för hög avgaskoncentration.



**Livsfara!**  
Bensinen är giftig och mycket eldfarlig. Håll bensinen borta från gnistor, öppen eld, tändlågor, värmekällor och andra antändningskällor. Rökning förbjuden!

Stäng av förbränningsmotorn och låt den svalna före tankning.



**Risk för personskador!**  
Det uppstår buller under arbetet. Buller kan skada hörseln.

Använd hörselskydd.

## 6. Leveransens omfattning

Pos.	Beteckning	Antal
A	Grundmaskin	1
B	Tändningsnyckel	2
-	Bruksanvisning	1
-	Bruksanvisning förbränningsmotor	1

## 7. Åtgärder före första idrifttagning

- Kontrollera motoroljenivån. (⇒ 14.12)
- Fyll på bränsle. (⇒ 12.1)
- Öppna bränslekranen. (⇒ 14.8)
- Optimera ringtrycket. (⇒ 14.9)

## 8. Reglage

### 8.1 Tändningslås

**i Anvisning**  
Det går endast att sätta in och dra ur tändningsnyckeln i läget "Förbränningsmotorn av" (STOP). Endast rätt tändningsnyckel får sättas in i tändningslåset. Använd aldrig en skruvmejsel eller liknande!

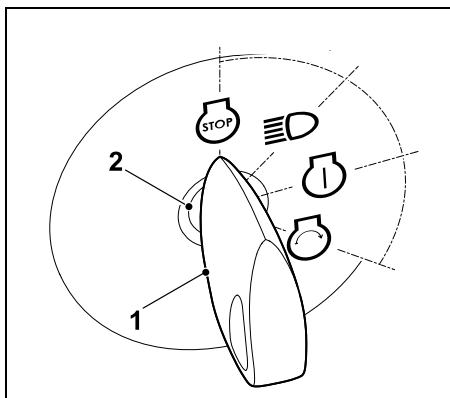

Sätt in tändningsnyckeln (1) i tändningslåset (2).

Följande **fyra** lägen kan väljas genom att man vrider på tändningsnyckeln:

#### Förbränningsmotorn av:

Förbränningsmotorn är avstängd resp. stängs av. Strålkastaren är avstängd och du kan dra ut tändningsnyckeln.



#### Strålkastaren på (användning med strålkastare):



Förbränningsmotorn är igång:  
Strålkastaren slås på, förbränningsmotorn fortsätter att gå.

Förbränningsmotorn avstängd:  
Strålkastaren slås på.

#### Tändningen på resp. förbränningsmotorn går:



Tändningen slås på, strålkastaren är avstängd. Efter starten hoppar tändningsnyckeln tillbaka automatiskt till detta läge och förbränningsmotorn går.

#### Starta förbränningsmotorn:



Förbränningsmotorn startar när tändningsnyckeln vrids till detta läge och om alla säkerhetsrelevanta punkter för start är uppfyllda. När tändningsnyckeln släpps hoppar den tillbaka till läget "Förbränningsmotorn går".

**i Anvisning**  
Om förbränningsmotorn är avstängd aktiveras en ljudsignal efter 20 sekunder i lägena "Strålkastaren på" och "Tändningen på". Ljudsignalen visar att batteriet laddas ur. Vrid tändningsnyckeln till läget "Förbränningsmotorn av" resp. starta förbränningsmotorn, för att deaktivera ljudsignalen.

### 8.2 Gasreglage med choke-funktion (RT 4097 SX)

**i Anvisning**  
Gasreglaget måste placeras i choke-läge vid start med kall förbränningsmotor på modellerna RT 4097 SX.

**Undvik skador på maskinen!**  
Gasreglaget får inte befinna sig i choke-läge när förbränningsmotorn går. Ställ gasreglaget omedelbart i läget MAX efter starten.

#### Choke-läge:

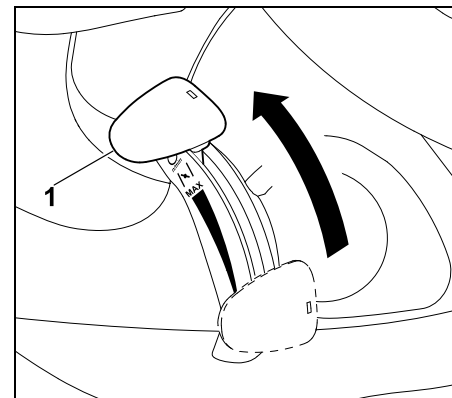

Skjut fram gasreglaget (1) helt till choke-läge (beakta inställningen).

## Ställa in varvtal förbränningsmotor:



### Anvisning

Klipp endast med maximalt förbränningsmotorvarvtal. Gasreglaget måste stå på MAX-läge.

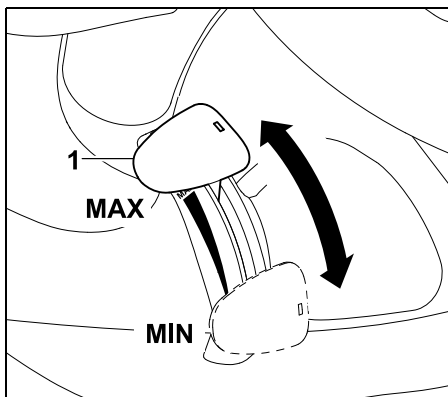

När gasreglaget (1) skjuts nedåt eller uppåt ändras förbränningsmotorvarvtalet och, vid inkopplat klippaggregat, knivarnas varvtal.

### MAX-läge:

När gasreglaget (1) skjuts framåt i riktning mot MAX-markeringen ökar förbränningsmotorvarvtalet.

### MIN-läge:

När gasreglaget (1) skjuts bakåt i riktning mot MIN-markeringen sjunker förbränningsmotorvarvtalet.

## 8.3 Gasreglage (RT 4112 SZ)



### Anvisning

Gasreglaget måste placeras i MAX-läge vid start med kall förbränningsmotor på modellen RT 4112 SZ. Dessutom ska choke-knappen tryckas.

## Ställa in varvtal förbränningsmotor:



### Anvisning

Klipp endast med maximalt förbränningsmotorvarvtal. Gasreglaget måste stå på MAX-läge.

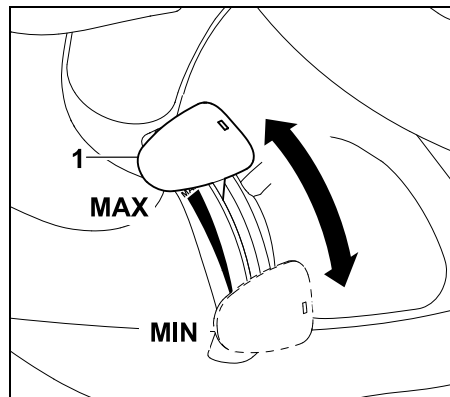

När gasreglaget (1) skjuts nedåt eller uppåt ändras förbränningsmotorvarvtalet och, vid inkopplat klippaggregat, knivarnas varvtal.

### MAX-läge:

När gasreglaget (1) skjuts framåt i riktning mot MAX-markeringen ökar förbränningsmotorvarvtalet.

### MIN-läge:

När gasreglaget (1) skjuts bakåt i riktning mot MIN-markeringen sjunker förbränningsmotorvarvtalet.

## 8.4 Choke-knapp (RT 4112 SZ)

Modellen RT 4112 SZ har dessutom en choke-knapp, för att lättare kunna starta vid kall förbränningsmotor.



### Anvisning

Choke-knappen behöver inte dras ut när åkgräsklipparen startas med varm förbränningsmotor.

### VIKTIGT:

Tryck in choke-knappen när förbränningsmotorn har startat.

### Aktivera choke:

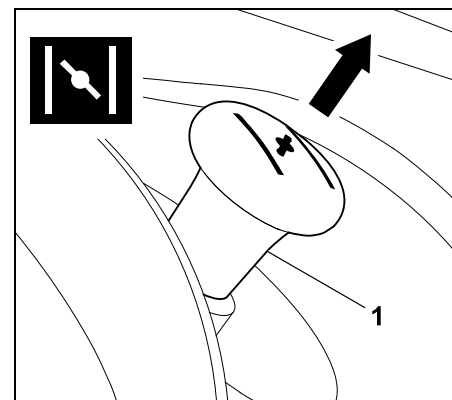

Dra ut choke-knappen (1) till anslag före start.

### Deaktivera choke:

Tryck in choke-knappen till anslag.

## 8.5 Brytare klippaggregat

Klippaggregatet kan kopplas in resp. kopplas från med klippaggregatets brytare när förbränningsmotorn går. Knivarna i klippaggregatet börjar rotera resp. stannar.

### **i** Anvisning

Koppla in klippaggregatet i högt gräs eller när den lägsta kliphöjden är inställd. Koppla bara in klippaggregatet när förbränningsmotorn går och vid maximalt förbränningsmotorvarvtal. Inkoppling sker av säkerhetsskäl endast när användaren sitter på förarsätet (säkerhetsanordning).

### Koppla in klippaggregat:

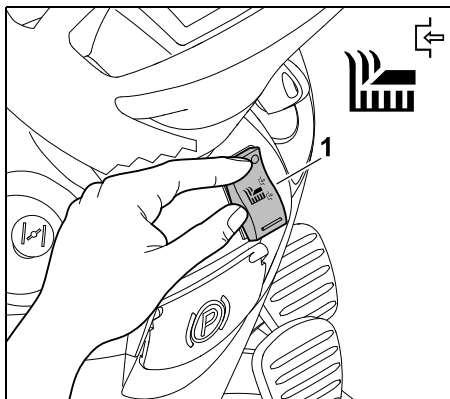

Tryck upptill på klippaggregatets brytare (1) till anslag.

### Koppla från klippaggregat:

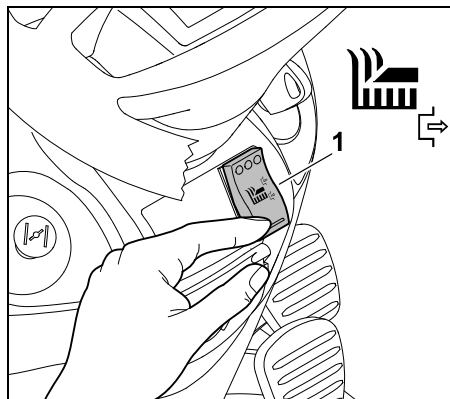

Tryck nedtill på klippaggregatets brytare (1) till anslag.

## 8.6 Säkerhetsbrytare klippning bakåt

Med säkerhetsbrytaren för klippning bakåt aktiveras klippaggregatet för klippning i korriktning bakåt. Om ingen aktivering sker fränkopplas klippaggregatet automatiskt av säkerhetsskäl.

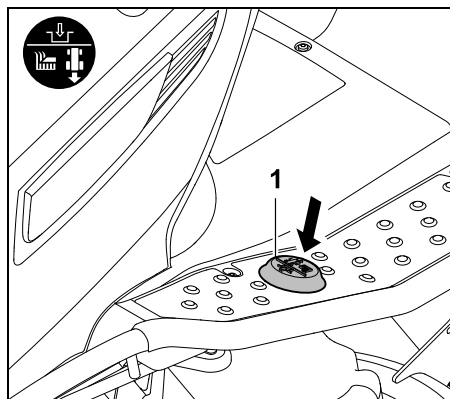

När du vill klippa bakåt: trampa kort med vänsterfoten en gång på säkerhetsbrytaren för klippning bakåt (1) inom ett definierat tidsfönster.

### **1** Aktivering vid fränkopplat klippaggregat:

- Stanna åkgräsklipparen och välj korriktning bakåt. (⇒ 8.7)
- Trampa kort med vänsterfoten en gång på säkerhetsbrytaren för klippning bakåt.
- Koppla in klippaggregatet och starta klippningen bakåt inom 5 sekunder. (⇒ 8.5)

Aktivering är möjlig upp till 1 sekund efter det att du kört igång.

### **2** Aktivering vid inkopplat klippaggregat:

- Trampa under pågående klippning kort med vänsterfoten en gång på säkerhetsbrytaren för klippning bakåt.
- Växla till korriktning bakåt inom 5 sekunder och fortsätt klippa. (⇒ 8.7) Aktivering är möjlig upp till 1 sekund efter det att du ändrat korriktning.

**i** Om du trycker länge på säkerhetsbrytaren för klippning bakåt måste du släppa upp strömbrytaren inom tidsfönstret och sedan aktivera den igen.



## 8.7 Körriktningsspak



### Anvisning

Innan körriktningsspaken aktiveras måste först gaspedalen släppas. Körriktningsspaken är spärrad av säkerhetsskäl och kan inte användas när gaspedalen är nedtrampad. Maskinen går inte att sätta i rörelse bara genom att man använder körriktningsspaken.

Körriktningsspaken har två lägen. Man kan därmed välja körriktningen framåt eller bakåt.



### Välja körriktning:

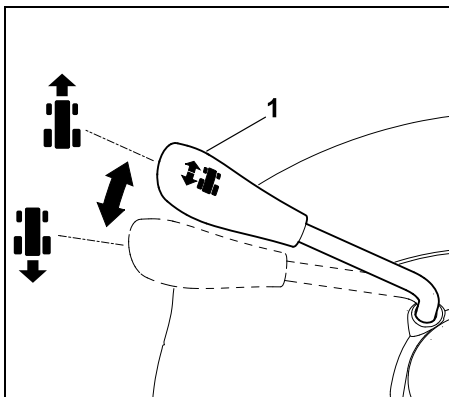

### Körriktning framåt:

Placera körriktningsspaken (1) i det främre läget.

### Körriktning bakåt:

Placera körriktningsspaken (1) i det bakre läget.

## 8.8 Ratt



### Varning!

Håll alltid fast ratten ordentligt med båda händerna under körning.

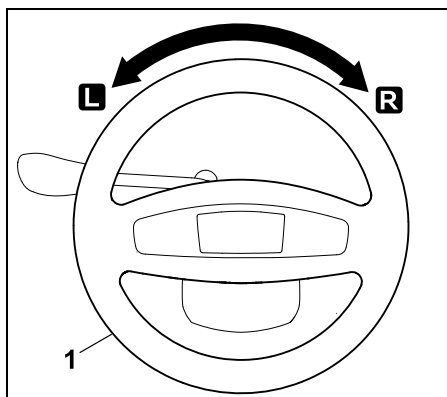

Genom att vrida ratten (1) åt vänster **L** eller åt höger **R** ändras maskinens körriktning. Vändradien minskar ju mer ratten (1) vrids.

## 8.9 Förarsätetsinställning

Sätet kan ställas in steglöst.

- Stäng av förbränningsmotorn. (⇒ 12.3)
- Fäll fram förarsätet.

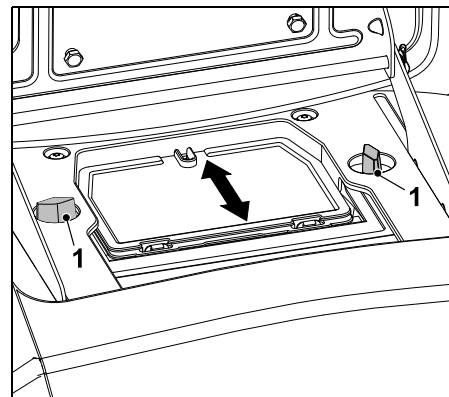

Lossa båda vingmuttrarna (1).  
Ställ förarsätet i önskat läge.  
Skruva fast båda vingmuttrarna (1).

## 8.10 Gaspedal



### Anvisning

Kontrollera att rätt körriktning är inställd på körriktningsspaken innan du trampar ned gaspedalen. Gaspedalen är ur funktion av säkerhetsskäl om parkeringsbromsen är ilagd eller bromspedalen är nedtrampad.

Maskinens körhastighet regleras steglöst med hjälp av gaspedalen.



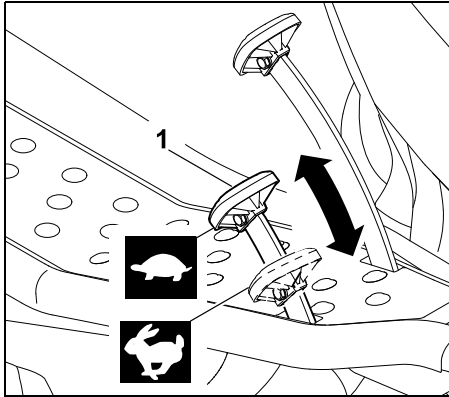

### Stanna:

Ta bort foten från gaspedalen (1).

### Sänka körhastighet:

Minska trycket på gaspedalen (1).



### Öka körhastighet:

Trampa ned gaspedalen (1).



## 8.11 Bromspedal

Maskinen kan bromsas under körning resp. blockeras när den står stilla med hjälp av bromspedalen.



### Anvisning!

När bromspedalen trampas ned bromsas båda bakhjulen. Bromsen påverkar bara de båda bakhjulen.

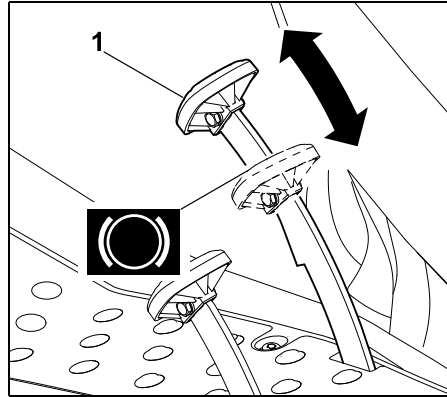

Trampa ned bromspedalen (1).

Ju hårdare bromspedalen (1) trampas ned desto mer bromsas bakhjulen.



### Varning!

Maskinen får aldrig tas i bruk med en defekt broms.

Låt alltid en servande fackhandel reparera eller ställa in en defekt broms.

STIHL rekommenderar en STIHL servande fackhandel.

Försök aldrig själv åtgärda bromsen.

## 8.12 Parkeringsbroms

Maskinens bakhjul blockeras när parkeringsbromsen är ilagd.

Därmed förhindras att åkgräsklipparen sätts i rörelse av sig själv (t.ex. i sluttningar).



### Anvisning

Kontrollera bromsfunktionen innan parkeringsbromsen läggs i.

## Lägga i parkeringsbroms:

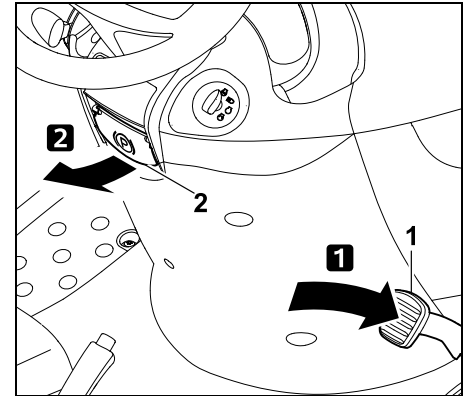

Trampa ned bromspedalen (1) till anslag med foten och håll den så.

Dra parkeringsbromsens spak (2) uppåt.

- Släpp bromspedalen igen. Parkeringsbromsen är aktiverad när bromspedalen stannar i nedtrampat läge.
- Släpp parkeringsbromsens spak. Den fälls ned. Bakhjulen är blockerade.

## Lossa parkeringsbroms:

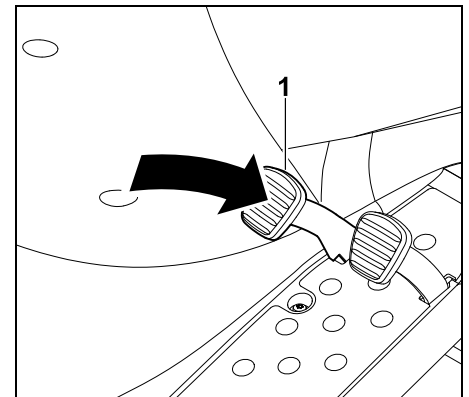

Trampa ned bromspedalen (1) snabbt med foten.

- Bromspedalen går tillbaka till sitt ursprungliga utgångsläge (i det ej nedtrampade tillståndet).  
Parkeringsbromsen är deaktiverad och bakhjulen blockeras inte längre.

### 8.13 Spak klipphöjdinställning

7 klipphöjder kan ställas in med hjälp av klipphöjdinställningens spak.

#### Lossa spak klipphöjdinställning:



#### Risk för personskador!

Håll fast klipphöjdinställningens spak ordentligt i greppet innan spaken lossas. Klipphöjdinställningens spak bör av säkerhetsskäl endast lossas när maskinen står stilla.



Spärrfunktionen på klipphöjdinställningens spak är beroende av om klippaggregatet är monterat resp. demonterat.

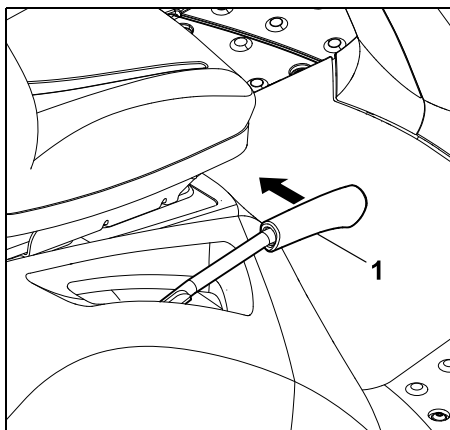

Uppspärning med monterat klippaggregat:  
Dra klipphöjdinställningens spak (1) inåt (mot förarsätet) och håll den så.

Uppspärning med demonterat klippaggregat:  
Tryck ned klipphöjdinställningens spak (1) lite och håll den så.  
Dra klipphöjdinställningens spak (1) inåt (mot förarsätet) och håll den så.

- Klipphöjdinställningens spak är lösgjord och klipphöjden kan ställas in.

#### Spärra spak klipphöjdinställning:

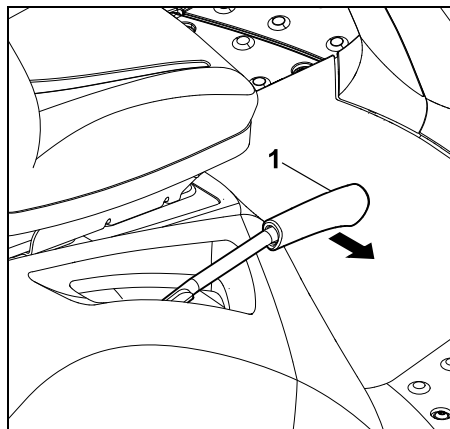

För klipphöjdinställningens spak (1) långsamt utåt för hand tills klipphöjdinställningens spak snäpper in i ett jack.

### 8.14 Bygel neutralläge

Växellådan kan frikopplas med neutrallägets bygel (om maskinen ska skjutas fram) resp. kopplas in (för drivning).



#### Varning! Risk för klämskador!

Neutrallägets bygel bör endast dras ut på plana ytor, eftersom maskinen kan sättas i rörelse av sig själv. Parkeringsbromsen måste alltid läggas i om maskinen lämnas med frikopplad växellåda.



#### Anvisning

Neutrallägets bygel finns bakom det högra bakhjulet. Neutrallägets bygel bör endast dras ut när åkgräsklipparen ska skjutas fram.

#### Frikoppla växellåda:

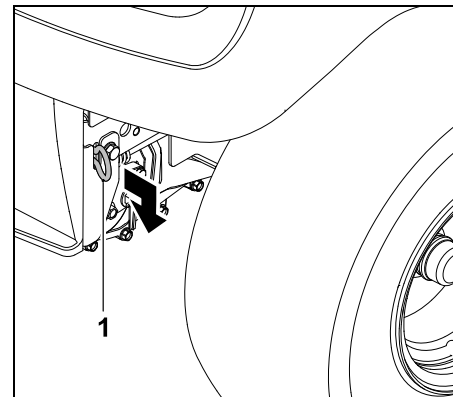

Dra neutrallägets bygel (1) utåt till anslag.

## Koppla in växellåda:

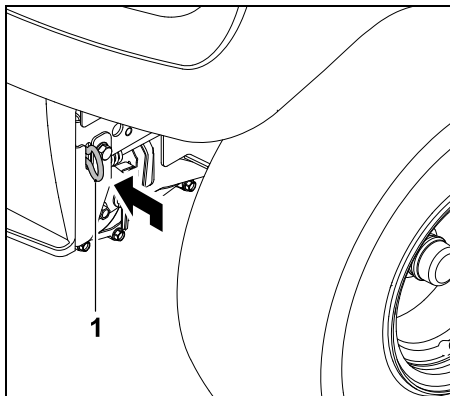

Dra neutrallägets bygel (1) inåt till anslag.

## 9. Elektronik

Åkgräsklipparen är utrustad med elektronik som kontrollerar alla säkerhetsanordningar före varje start och sedan under det pågående arbetet. På så sätt garanteras säker användning.

### 9.1 Självtest vid start

Elektroniken utför ett självtest innan förbränningsmotorn startas. Självtestet kontrollerar att strömbrytare, kablar osv. fungerar korrekt.

#### Aktivera självtestet:

- Sätt dig på förarsätet.
- Lossa parkeringsbromsen. (⇒ 8.12)
- Vrid tändningsnyckeln till läget "Tändningen på" (⇒ 8.1) – under tiden får du inte aktivera några strömbrytare eller pedaler.

### Självtest utan fel:

En kort ljudsignal hörs – elektroniken är aktiverad och åkgräsklipparen är klar för start.

- Starta förbränningsmotorn. (⇒ 12.2)

### Självtest med fel:

En ihållande ljudsignal resp. tre korta, på varandra följande ljudsignaler hörs.

En **ihållande ljudsignal** signalerar en defekt på elektroniken eller ett felaktigt anslutet batteri.

- Vrid tändningsnyckeln till läget "Förbränningsmotorn av". (⇒ 8.1)
- Kontrollera att batteriets poler är rätt anslutna och anslut kablarna på rätt sätt vid behov. (⇒ 14.18)
- Upprepa självtestet.  
Om den ihållande ljudsignalen fortfarande hörs trots att batteriet är korrekt anslutet föreligger ett elektronikfel. Kontakta en servande fackhandel – STIHL rekommenderar en STIHL servande fackhandel.

**Tre korta, på varandra följande ljudsignaler** signalerar en defekt på elsystemet (kortslutning) eller på sätets kontaktbrytare. Förbränningsmotorn går inte att starta.

- Vrid tändningsnyckeln till läget "Förbränningsmotorn av". (⇒ 8.1)
- Låt en servande fackhandel genomföra en mer detaljerad diagnos. STIHL rekommenderar en STIHL servande fackhandel.

### 9.2 Defekt på åkgräsklipparen under drift

Elektroniken övervakar säkerhetsstatusen under drift. Vid en defekt på elsystemet (kortslutning, lösa kontakter, kabelbrott) hörs tre korta, på varandra följande ljudsignaler.

Förbränningsmotorn stängs av.

#### Förhållningssätt:

- Vrid tändningsnyckeln till läget "Förbränningsmotorn av". (⇒ 8.1)
- Aktivera självtestet. (⇒ 9.1)



Om defekten inte kan åtgärdas krävs en detaljerad diagnos. Kontakta en servande fackhandel – STIHL rekommenderar en STIHL servande fackhandel.

### 9.3 Störning i elektroniken

I sällsynta fall kan en störning i elektroniken förekomma under användningen. En ihållande ljudsignal hörs och förbränningsmotorn stängs av.

#### Förhållningssätt:

- Vrid tändningsnyckeln till läget "Förbränningsmotorn av". (⇒ 8.1)
- Aktivera självtestet. (⇒ 9.1)
- Starta om förbränningsmotorn. (⇒ 12.2)



Om defekten inte kan åtgärdas krävs en detaljerad diagnos. Kontakta en servande fackhandel – STIHL rekommenderar en STIHL servande fackhandel.

## 10. Arbetsanvisningar



### Varning!

#### Risk för personskador!

Beakta all information om hur maskinens används på ett säkert sätt före varje idrifttagning. Arbete i sluttningar kräver särskild uppmärksamhet och försiktighet.



### Anvisning

Kontrollera monteringsläget på klippaggregatet före arbetet. Välj en plan och jämn yta när du använder maskinen första gången och öva några gånger genom att klippa rakt och i något överlappande klippspår. Gräset bör alltid vara torrt när det klipps.

## 10.1 Klippning

### Allmänna anvisningar:



### Varning - brandrisk!

Undvik att överbelasta klippaggregatets drivning, eftersom en överbelastning kan leda till att kilremmen slirar och dessutom medföra brandrisk pga överhettning. Ovanliga ljud, t.ex. ”tjut” (slirande ljud) från kilremmen, påvisar en överbelastning. Klipp därför inte i högt gräs med igensatt utkastkanal eller. Använd en bioklippsats (extra tillbehör) vid behov. Klippaggregatet ska alltid hållas rent från lättantändligt material (gräs, löv osv.), framför allt vid kilremmen, och rengöras regelbundet för att undvika brandrisk.

Under klippningen kastas gräsklipppet ut åt sidan på klippaggregatet samt med stor spridning och ligger sedan kvar på marken.

För att gräsklipppet ska kastas ut med stor spridning måste följande punkter beaktas:

- Beakta körriktningen.
- Klipp endast med maximalt förbränningsmotorvarvtal. (⇒ 8.2), (⇒ 8.3)
- Gräsmattan bör vara torr. Vått gräsklipp bildar strängar pga den högre vikten.
- Knivarna måste vara i felfritt skick (vassa, inte skadade). (⇒ 14.6)
- Anpassa körhastigheten till gräsmattans beskaffenhet. (⇒ 8.10)

- Välj motsvarande klipp höjd – klipp inte för kort. (⇒ 12.6)

### Körriktning vid klippning:

Under klippningen måste rätt körriktning beaktas.

Välj klippriktning så att gräsklipppet alltid kastas ut på den redan klippta gräsmattan. Därmed kastas gräsklipppet ut jämnt och fördelas. Dessutom undviker man att maskinen överbelastas pga för stora gräsmängder.

Exempel:

Klippning i spiralform



Klippningen sker moturs, och utifrån och inåt. Därmed kastas gräsklipppet ut på den redan klippta gräsmattan.

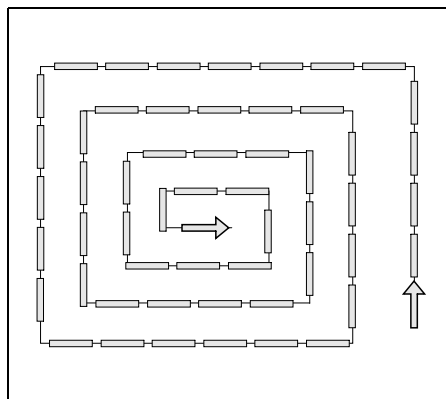

- Börja vid gräsmattans ytterkant och arbeta inåt.
- Välj körriktning moturs.

### Undvika blockeringar i klippaggregatet/utkastöppningen:

För att undvika igentäppningar i utkastöppningen på klippaggregatet bör den avsynas regelbundet under klippningen och rengöras vid behov.

Sänk körhastigheten resp. välj en högre klipphöjd, om utkastöppningen på klippaggregatet ofta blockerats med gräs.

Slöa knivar resp. skadade eller slitna fläktvingar på knivarna kan vara orsaken om problemet fortfarande finns kvar. Slipa resp. byt knivarna.

Dessutom bör klippaggregatets insida, utkastöppningen på klippaggregatet och knivarna rengöras noggrant efter varje användning så att inga gräsrester sitter kvar.

### Gödsling:

Gräsklippning drar ut de permanenta näringsämnen i marken, som kan tillföras igen med hjälp av högkvalitativt långtidsgödsel. Vanligtvis bör gräsmattan gödslas tre gånger per säsong. Gräsmattan bör då vara torr för att inte gödseln ska fastna på grässtråna och bränna dem. Spola gräsmattan efter gödslingen så att gödslet hamnar i gräsrotterna. (Beakta tillverkarens arbetsanvisningar.)

### Skonsamma markarbeten:

Viktiga faktorer för skonsamma markarbeten är arbetsteknik och markens fuktighet.

Körhastigheten måste anpassas efter grässets tillstånd (höjd och täthet) samt gräsmattans fuktighet för att man ska kunna få ett så bra klippresultat som möjligt.

Om man kör i för tvära svängar belastas gräsmattebotten extra mycket och på en våt gräsmatta ger det ett dåligt klippresultat eftersom hjulen sjunker ned i den mjuka gräsmattan.

## 11. Säkerhetsanordningar

Maskinen är utrustad med flera säkerhetsanordningar för en säker hantering och till skydd för obehörig användning.



### Risk för personskador!

Maskinen får inte tas i bruk om någon av säkerhetsanordningarna är defekt. Kontakta en servande fackhandel – STIHL rekommenderar en STIHL servande fackhandel.

### För att förbränningsmotorn ska kunna startas måste alltid

- Klippaggregatet vara fränkopplat
- bromspedalen vara nedtrampad eller parkeringsbromsen ilagd.

### Förbränningsmotorn stängs av om användaren

- lämnar förarsätet med klippaggregatet inkopplat
- lämnar förarsätet utan att lägga i parkeringsbromsen.

### Integrerad knivbroms:

Efter fränkopplingen stannar knivarna senast efter **5 sekunder**.



### Anvisning

Efter inkopplingen av klippaggregatet roterar knivarna och ett vinande ljud hörs. Efterlöptiden motsvarar tiden som det vinande ljudet hörs efter fränkopplingen och den kan mätas med ett stoppur.

Mät tiden som det vinande ljudet hörs efter fränkopplingen med ett stoppur för kontroll av den integrerade knivbromsen.

Om 5 sekunder överskrids: kontakta en STIHL servande fackhandel.

## 12. Ta maskinen i bruk

- Läs noggrant och beakta kapitlet "För din säkerhet". (⇒ 4.)
- Bekanta dig med maskinens reglage. (⇒ 8.)
- Beakta underhållsschemat och genomför allt nödvändigt underhåll före idrifttagning. (⇒ 14.1)
- Kontrollera att alla säkerhetsanordningar fungerar före varje idrifttagning. Säkerhetsanordningarna får inte vara skadade, får inte tas bort, kringgås eller förändras. (⇒ 11.)



### Risk för personskador!

Av säkerhetsskäl får maskinen inte användas i slutningar med en lutning över 10° (17,6 %). 17,6 % stigning motsvarar en vertikal lutning på 17,6 cm vid 100 cm horisontal längd.

### 12.1 Fylla på bränsle

#### Maximal tankvolym:

9 liter

#### Rekommendation:

Färskt bränsle av känt märke, uppgifter om bränslekvalitet (oktantal) finns i förbränningsmotorns bruksanvisning.

- Blyfri bensin.

#### Påfyllning:

- Stäng av förbränningsmotorn och låt den svalna (ljummen). (⇒ 12.3)



- Lagg i parkeringsbromsen. (⇒ 8.12)

**i** Använd en lämplig tratt (ingår inte i leveransen) vid påfyllningen så att bränslet inte rinner över.

Fyll på bränslet långsamt och försiktigt. Fyll på bränslet i flera steg så att det inte rinner över.

Ta bort tratten med jämna mellanrum och kontrollera nivån i tanken.

Ju mer bränsle som har fyllts på desto mindre mängd bränsle bör fyllas på i varje steg. Fyll inte på bränsletanken över underkanten på påfyllningsröret, så att bränslet har plats för utvidgning.

#### Tanklock:

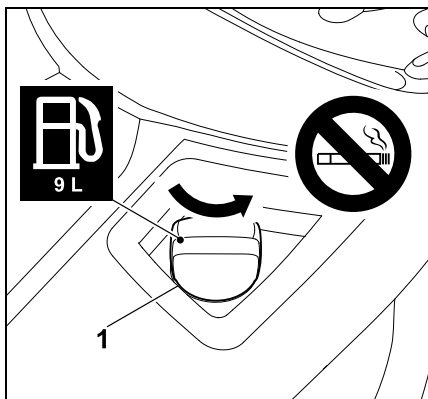

Skruva loss (beakta pilriktningen) och ta bort tanklocket (1).

- Fyll på bränsle med hjälp av en lämplig tratt (ingår inte i leveransen) (se påfyllning).

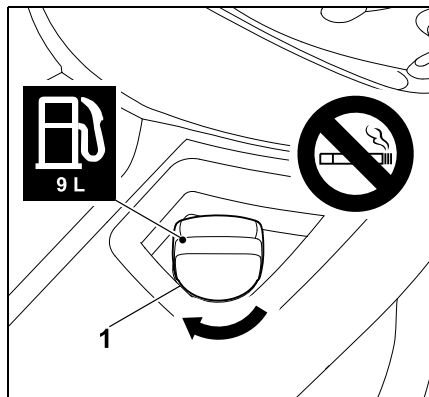

Placera och skruva fast (beakta pilriktningen) tanklocket (1). Dra sedan åt tanklocket (1) för hand.

- Torka bort utspillt bränsle och låt det dunsta bort en kort stund innan förbränningsmotorn startas.

## 12.2 Starta förbränningsmotorn



#### Risk för personskador!

Läs noggrant och beakta kapitlet "För din säkerhet" innan du startar. (⇒ 4.)

Starta endast maskinen när användaren sitter på förarsätet.



Under ett arbetsmoment (t.ex. klippning) bör gasreglaget alltid befinna sig i MAX-läge.



#### Undvik skador på maskinen!

Beakta att förbränningsmotorn kan bli sur om den inte startar efter flera startförsök.

Vid start bör tändningsnyckeln inte vridas längre än maximalt 10 sekunder till läget "Starta förbränningsmotorn".

## Beakta följande punkter före start

- Läs noggrant och beakta kapitlet "För din säkerhet". (⇒ 4.)
- Kontrollera motoroljenivån. (⇒ 14.12)
- Ta bort gräsrester från klippaggregatet och motorrummet.
- Kontrollera bränslet.
- Kontrollera bromsfunktionen före varje idrifttagning. (⇒ 12.5)
- Genomför alla personliga inställningar (förarsätets inställning) på maskinen. Inte när förbränningsmotorn går!
- Starta inte maskinen när det finns personer, särskilt barn, eller djur i närheten.

## Startföljd

Starta maskinen i följande ordningsföljd.

- Öppna bränslekranen. (⇒ 14.8)
- Tryck ned bromspedalen helt och håll kvar den eller lägg i parkeringsbromsen innan du startar. (⇒ 8.11), (⇒ 8.12)
- Kontrollera strömbrytare klippaggregat: Klippaggregatet måste vara frånkopplat. (⇒ 8.5)
- Sätt in tändningsnyckeln i tändningslåset och vrid till läget "Tändningen på" eller "Förbränningsmotorn går". (⇒ 8.1)
- **Vid kall förbränningsmotor:**  
RT 4097 SX:  
Placera gasreglaget i choke-läge. (⇒ 8.2)  
RT 4112 SX:  
Ställ gasreglaget i MAX-läge och dra i choke-knappen.  
**Vid varm förbränningsmotor:**  
Placera gasreglaget i MAX-läge. (⇒ 8.3)

- Vrid tändningsnyckeln till läget ”Starta förbränningsmotorn”. Förbränningsmotorn startar. Släpp tändningsnyckeln när förbränningsmotorn har startat. Den går automatiskt tillbaka till läget ”Tändningen på” eller ”Förbränningsmotorn går”.
- RT 4097 SX:  
Ställ tillbaka gasreglaget i MAX-läge när förbränningsmotorn går. Observera inställningen! (⇒ 8.2)  
RT 4112 SZ:  
Tryck in choke-knappen. (⇒ 8.4)
- Förbränningsmotorn går.  
Du kan ta bort foten från bromspedalen.

### 12.3 Stänga av förbränningsmotorn



Koppla från klippaggregatet innan förbränningsmotorn stängs av. (⇒ 8.5)



#### Risk för personskador!

Tändningsnyckeln måste tas bort av säkerhetsskäl om maskinen lämnas efter att förbränningsmotorn har stängts av. Tändningsnyckeln ska förvaras på sådant sätt att endast behöriga personer har tillgång till den, för att förhindra att barn eller andra personer som inte känner till maskinen använder den. Dessutom ska alltid parkeringsbromsen läggas i innan du lämnar maskinen. (⇒ 8.12)

### Stäng av förbränningsmotorn i följande ordningsföljd:

- Bromsa maskinen till stillastående.
- Koppla från klippaggregatet. (⇒ 8.5)
- Placera gasreglaget i MIN-läge. (⇒ 8.2), (⇒ 8.3)

- Vrid tändningsnyckeln till läget ”Förbränningsmotorn av”. Förbränningsmotorn stängs av.
- Lägg i parkeringsbromsen. (⇒ 8.12)
- Stäng bränslekranen vid behov. (⇒ 14.8)
- Dra ur tändningsnyckeln och förvara den på sådant sätt att endast behöriga personer har tillgång till den.

### 12.4 Körning



#### Varning!

Välj alltid en lägre körhastighet i terräng. Sakta ned innan du ändrar körriktning, speciellt i sluttningar.



Körhastigheten bör endast regleras med gaspedalen vid maximalt förbränningsmotorvarvtal, för att kunna garantera en optimal kylning av växellådan.

### Följande punkter ska beaktas innan körning:

- Kontrollera bromsfunktionen före varje körning. (⇒ 8.11)
- Skjut in neutrallägets bygel. (⇒ 8.14)
- Stanna maskinen och ställ om körriktningsspaken först när den står stilla.

### Köra framåt:

- Starta förbränningsmotorn. (⇒ 12.2)
- Placera körriktningsspaken i det främre läget (körriktning framåt). (⇒ 8.7)
- Lossa parkeringsbromsen om den är ilagd. (⇒ 8.12)

- Körhastigheten regleras och maskinen sätts i rörelse framåt med ett tryck på gaspedalen.

### Backa:

- Starta förbränningsmotorn. (⇒ 12.2)
- Placera körriktningsspaken i det bakre läget (körriktning bakåt). (⇒ 8.7)
- Lossa parkeringsbromsen om den är ilagd. (⇒ 8.12)
- Körhastigheten regleras och maskinen sätts i rörelse bakåt med ett tryck på gaspedalen.

### 12.5 Bromsa



#### Risk för personskador!

Sänk körhastigheten genom att minska trycket på gaspedalen före bromsning. Bromsa inte plötsligt vid max. körhastighet om möjligt.

- Sänk körhastigheten.
- Trampa ned bromspedalen sakta tills maskinen stannar.

### 12.6 Ställa in klipphöjd



#### Risk för personskador!

Ställ av säkerhetsskäl endast in klipphöjden när maskinen står stilla.

- Bromsa maskinen till stillastående. (⇒ 12.5)
- Lossa klipphöjdinställningens spak och håll den så. (⇒ 8.13)
- Klipphöjden kan ställas in på 7 klipphöjder genom att klipphöjdinställningens spak flyttas uppåt eller nedåt.



- Spärra klipphöjdställningens spak. (⇒ 8.13)

#### Steg 1:

klipp höjd 35 mm

#### Steg 7:

klipp höjd 90 mm

## 12.7 Klippning



Om klippaggregatet kopplas in under körning sjunker förbränningsmotorns varvtal en kort stund pga. den extra belastningen när knivarna startar.

### Före klippning:

- Läs och beakta kapitlet "Arbetsanvisningar". (⇒ 10.)
- Ställ alltid in maximalt motorvarvtal under klippningen. Knivarna är optimerade för detta varvtal – resultatet är den bästa klippbilderna samt den största klippkapaciteten.

### Koppla in klippaggregatet i följande ordningsföljd:

- Starta förbränningsmotorn. (⇒ 12.2)
- Placera gasreglaget i MAX-läge. (⇒ 8.2), (⇒ 8.3)
- Kör åkgräsklipparen till ytan som ska klippas. Koppla inte in klippaggregatet i högt gräs eller när den lägsta klipphöjden är inställd. Koppla endast in klippaggregatet när maskinen befinner sig över ytan som ska klippas.

### • Klippa framåt:

Välj körriktning framåt (⇒ 8.7) och koppla sedan till klippaggregatet genom att trycka på klippaggregatets strömbrytare. (⇒ 8.5)

### Klippa bakåt:

Välj körriktning bakåt (⇒ 8.7) och aktivera säkerhetsbrytaren för klippning bakåt kort en gång (⇒ 8.6), koppla sedan till klippaggregatet inom 6 sekunder genom att trycka på klippaggregatets strömbrytare. (⇒ 8.5)

### Under klippning:

- Placera gasreglaget i MAX-läge. (⇒ 8.2), (⇒ 8.3)
- Anpassa alltid körhastigheten till gräsens höjd resp. klipphöjden. Välj en lägre körhastighet vid högt gräs resp. lägre klipphöjd.

### Ändra körriktning vid inkopplat klippaggregat:

- När du vill klippa bakåt måste du aktivera säkerhetsbrytaren för klippning bakåt kort en gång inom det angivna tidsfönstret (5 sekunder före resp. 1 sekund efter växlingen). (⇒ 8.6)
- Stanna maskinen på gräsytan och ställ in önskad körriktning med körriktningsspaken. (⇒ 8.7)
- Fortsätt klippa.

### Koppla från kniven i följande ordningsföljd:

- Kör till en redan klippt yta eller välj klippaggregatets högsta klipphöjd. (⇒ 8.13)
- Koppla från klippaggregatet genom att trycka på klippaggregatets strömbrytare. (⇒ 8.5)



### Risk för personskador!

Tänk på att kniven fortsätter att gå i upp till 5 sekunder tills den stannar efter att klippaggregatet har kopplats från. (⇒ 11.)

## 12.8 Dra last



### Risk för personskador!

Kontrollera bromsfunktionen innan du fäster last. (⇒ 8.11) Maskinens köregenskaper förändras när last transporteras (längre bromssträcka, välj en lägre körhastighet vid riktningsändring osv.). Ju tyngre last desto mer förändras köregenskaperna!



### Undvik skador på maskinen!

Den maximala draglasten minskar i sluttingar.

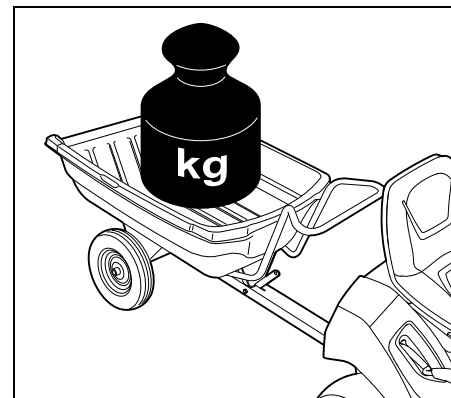

Maximal släpvtikt på jämn mark = **250 kg**  
Maximal släpvtikt vid en maximal lutning på 10° = **100 kg**

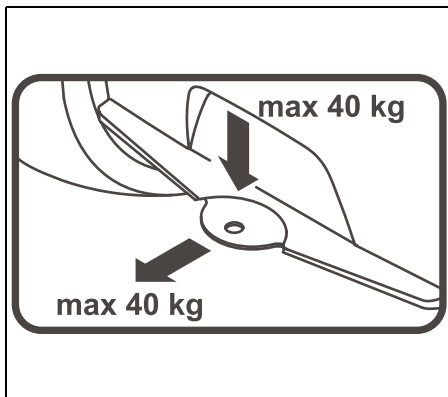

Maximal stödlast = 40 kg  
Maximal draglast = 40 kg

**i** En draglast på 40 kg på dragkroken uppnås vid dragning av en släpvagn med 250 kg vikt på jämn mark.

### 12.9 Användning i slutningar

- Kontrollera bromsfunktionen före varje användning i slutningar. (⇒ 12.5)
- Kör slutningar i längdriktningen. Om du kör i tvärriktningen är risken större att maskinen tippar – beakta högsta stigning. (⇒ 4.7)
- Undvik att ändra körriktning i slutningar – om du måste ändra körriktning ska detta göras mycket försiktigt.

## 13. Klippaggregat

### 13.1 Demontera klippaggregat

**! Risk för personskador!**  
Läs noggrant och beakta kapitlet "För din säkerhet" före allt arbete på klippaggregatet. (⇒ 4.)

- Ställ maskinen på jämn och fast mark.
- Stäng av förbränningsmotorn. (⇒ 12.3)
- Dra ur tändningsnyckeln.
- Lägg i parkeringsbromsen. (⇒ 8.12)
- Välj den högsta klipphöjden. (⇒ 8.13)

#### Lossa kilrem:

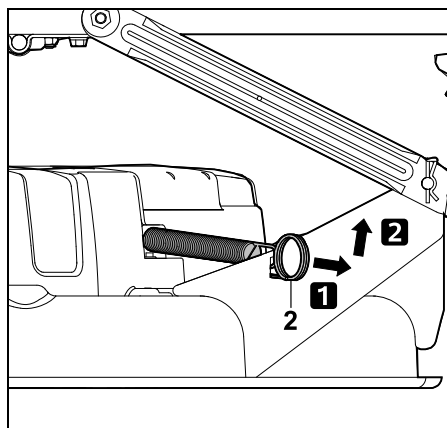

Dra spännfjäders (2) bakåt, lossa och lägg undan den.

#### Lossa kilremskåpa fram:

- Vrid hjulen åt vänster till anslag.

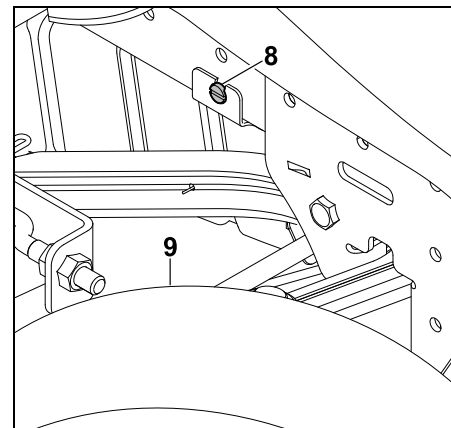

Lossa skruven (8) bakom det högra framhjulet (9).

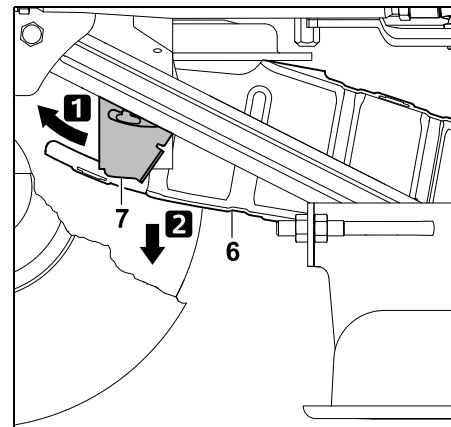

Tryck hållarplåten (7) framåt och håll den så. Fäll ned kilremskåpan (6).  
Kilremskåpan ligger på kilremmen.

## Lossa kilrem:

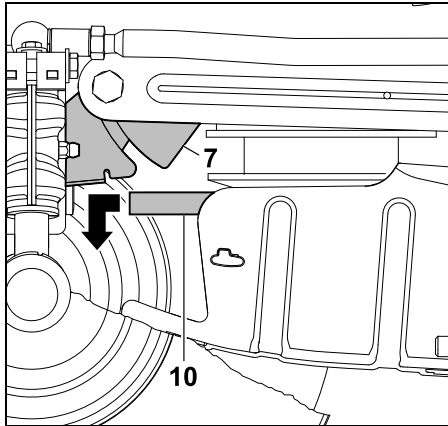

Tryck hållarplåten (7) framåt och håll den så. Dra kilremmen (10) framåt och lossa den.

## Lossa klippaggregat bak:



### Risk för klämskador!

Se till att inga kroppsdelar (fingrar, händer, fötter osv.) befinner sig direkt under klippaggregatet innan låssprintarna dras ut.



### Risk för personskador!

Klipphöjdinställningens spak är spänd efter att klippaggregatet har lossats på baksidan. Ställ klipphöjdinställningens spak försiktigt på den högsta klipphöjden omedelbart efter losstagningen.



### Anvisning

Beakta och följ ordningsföljden exakt för att underlätta demonteringen.

- Välj den lägsta klipphöjden. (⇒ 8.13)

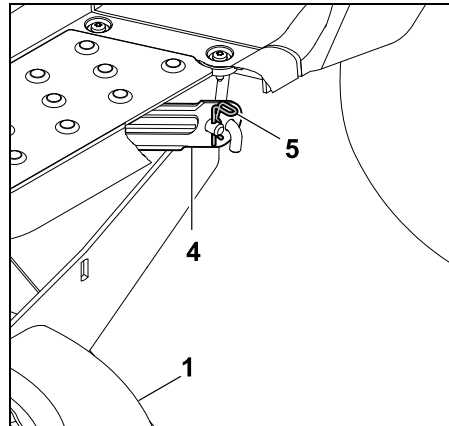

Dra loss låssprinten (5).  
Lyft klippaggregatet (1) lite och håll det så. Lossa klippaggregatet (1) från klippaggregatets bakre upphängning (4).

- Upprepa arbetsmomentet på den andra sidan.
- Lägg klippaggregatet långsamt och försiktigt åt sidan.
- Ställ klipphöjdinställningens spak försiktigt på den högsta klipphöjden.

## Lossa klippaggregat fram:



### Risk för klämskador!

Se till att inga kroppsdelar (fingrar, händer, fötter osv.) befinner sig direkt under klippaggregatet innan det lossas. Klippaggregatets upphängning fälls upp automatiskt efter att klippaggregatet har lossats.

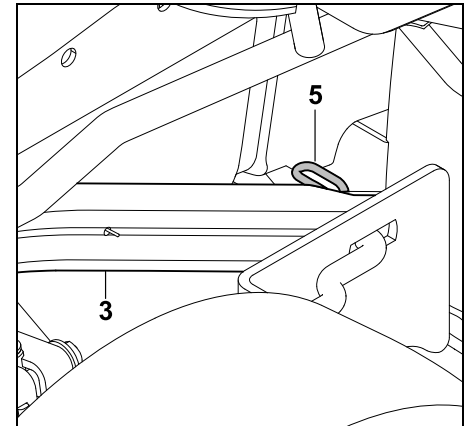

Dra loss låssprinten (5).  
Lyft klippaggregatet lite och lossa det från klippaggregatets främre upphängning (3). Släpp klippaggregatet försiktigt.

- Upprepa arbetsmomentet på den andra sidan.
- Lägg klippaggregatet långsamt och försiktigt åt sidan.

## Ta bort klippaggregat:

- Välj den högsta klipphöjden. (⇒ 8.13)

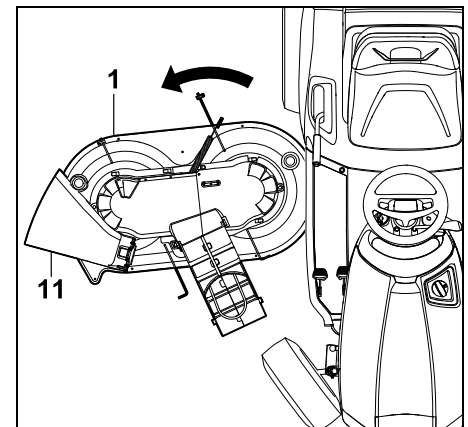

Dra ut klippaggregatet (1) med en lätt vridrörelse på sidan på deflektorluckan (11).

### 13.2 Montera klippaggregat

**! Risk för personskador!**  
Läs noggrant och beakta kapitlet "För din säkerhet" före allt arbete på klippaggregatet. (⇒ 4.)

- Ställ maskinen på jämn och fast mark.
- Stäng av förbränningsmotorn. (⇒ 12.3)
- Dra ur tändningsnyckeln.
- Lägg i parkeringsbromsen. (⇒ 8.12)
- Vrid hjulen åt vänster till anslag.

**! Risk för personskador!**  
Klipphöjdinställningens spak är spänd efter att klippaggregatet har lossats.  
Var särskilt försiktig vid montering av klippaggregatet.

- Ställ klipphöjdinställningens spak försiktigt på den högsta klipphöjden. (⇒ 8.13)

#### Skjuta in klippaggregat:

- Placera kilremmen så att den, vid monterat klippaggregat, kan nås via öppningen på kilremskåpan innan klippaggregatet skjuts in.

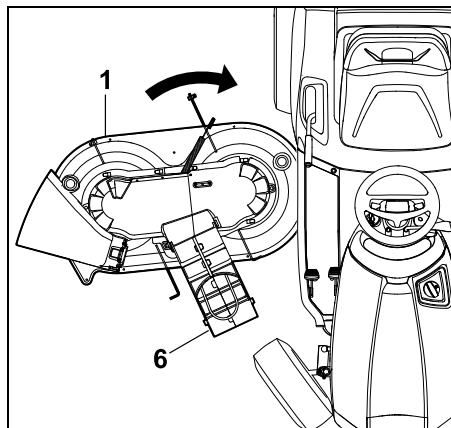

Skjut in klippaggregatet (1) från höger med kilremskåpan (6) först. Placera samtidigt klippaggregatet centralt under maskinen med en lätt vridrörelse.

#### Fästa klippaggregat fram:

- Välj den lägsta klipphöjden. (⇒ 8.13)

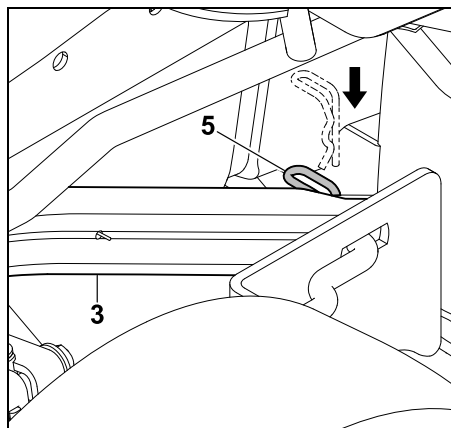

Dra ned klippaggregatets främre upphängning (3) och håll den så.  
Lyft upp klippaggregatet med en hand och för sedan in klippaggregatets fästbult i hålet på klippaggregatets främre

upphängning (3).  
Sätt in låssprinten (5) genom hålet på fästbulten.

- Upprepa arbetsmomentet på den andra sidan.

#### Fästa klippaggregat bak:

**i Anvisning**  
Kontrollera att klippaggregatet sitter fast ordentligt på klippaggregatets främre upphängning innan festsättning.

**! Risk för personskador!**  
Klipphöjdinställningens spak är spänd på den lägsta klipphöjden. Ta inte på klipphöjdinställningens spak under monteringen av klippaggregatet.

- Lyft klippaggregatet baktill med en hand och håll det så. Hålet på klippaggregatets bakre upphängning måste stämma överens med fästbulten på klippaggregatet.

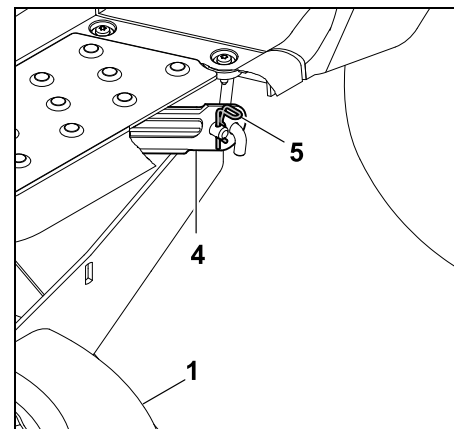

För in fästbulten på klippaggregatet (1) i hålet på klippaggregatets bakre upphängning (4).

Sätt in låssprinten (5) genom hålet på fästbulten.

- Upprepa arbetsmomentet på den andra sidan.

#### Fästa kilrem:



Fäst kilremmen, utan att den är vriden, på kilremsskivan.

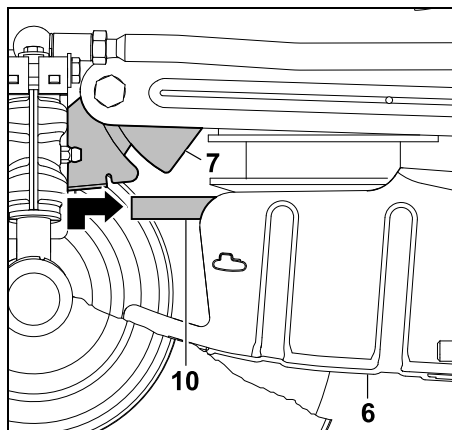

Tryck hållarplåten (7) framåt och håll den så. Dra kilremmen (10) framåt och lyft den tillsammans med kilremskåpan (6).

Fäst kilremmen (10) på rätt sätt (utan att den är vriden) på kilremsskivan.

#### Montera kilremskåpa fram:

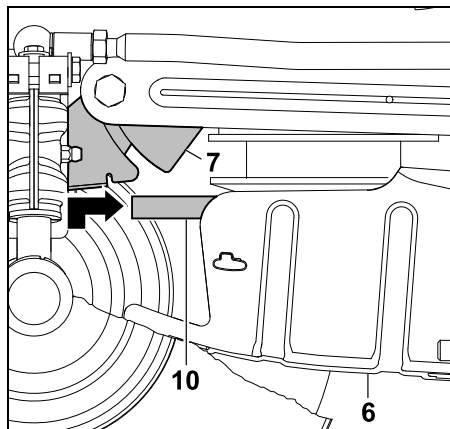

Tryck hållarplåten (7) framåt och håll den så. Fäll upp kilremskåpan (6). För hållarplåten (7) bakåt och fäst den på de båda hållarklackarna på kilremskåpan (6).

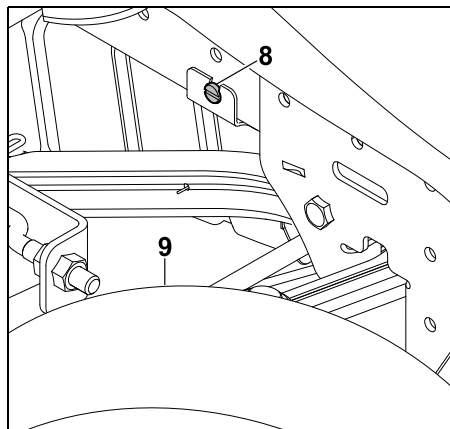

Fäst hållarplåten genom att skruva fast skruven (8). Dra åt skruven (8).

#### Spänna kilrem:

- Välj den lägsta klipphöjden. (⇒ 8.13)

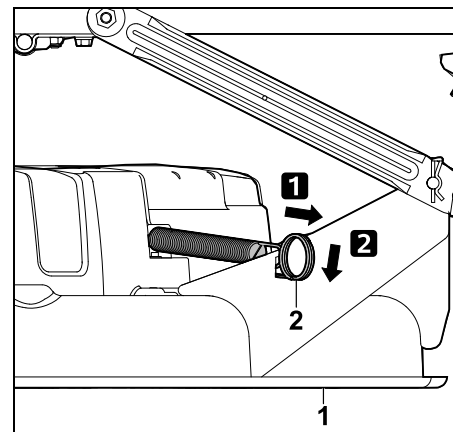

Dra spännfjäders (2) bakåt och fäst den i urtaget på klippaggregatet (1).



#### Risk för personskador!

Genomför en avsyning efter monteringen av klippaggregatet och kontrollera på så sätt att monteringen är korrekt.

Genomför sedan ett funktionstest. Se till att det inte finns andra personer, särskilt barn, eller djur i närheten. Funktionstestet får endast genomföras när användaren sitter på förarsätet.

## 14. Underhåll



### Risk för personskador!

Läs noggrant och beakta kapitlet "För din säkerhet", särskilt underkapitlet "Underhåll och reparation", före allt underhåll och reparationsarbete. (⇒ 4.)

Dra ur tändningsnyckeln för att förhindra att förbränningsmotorn startar av misstag.



Använd alltid skyddshandskar.



Ta inte på knivarna förrän de står stilla.

Av säkerhetsskäl är underhåll på bromsen förbjudet. Inställning och underhåll får endast genomföras av en servande fackhandel. STIHL rekommenderar en STIHL servande fackhandel.

### Anvisningar om underhåll:

- Följ underhållsschemat och underhållsintervallen exakt.
- Beakta underhållsschemat och underhållet i förbränningsmotorns bruksanvisning.

### Inför underhåll, reparationer och rengöring:

- Ställ maskinen på jämn och fast mark.
- Stäng av förbränningsmotorn. (⇒ 12.3)
- Lägg i parkeringsbromsen. (⇒ 8.12)
- Låt förbränningsmotorn och ljuddämparen svalna helt.

### Beakta följande underhåll och reparationer i förbränningsmotorns bruksanvisning:

- Byt luftfiltret.
- Uppgifter om motoroljan (typ, oljepåfyllningsmängd osv.).
- Kontrollera och byt ut tändstiftet.
- Byt ut bränslefiltret.
- Rengör förbränningsmotorn.

### 14.1 Underhållsschema

Alla uppgifter i underhållsschemat måste följas exakt.

Om underhållsschemat inte följs kan det leda till avsevärda skador på maskinen.



### Anvisning

Pga kraftig belastning, speciellt vid professionell användning, kan kortare underhållsintervall än här angivna vara nödvändiga. Dessutom kan även extrema yttre faktorer som sandig resp. stenig mark, damm osv. leda till kortare underhållsintervall än de i bruksanvisningen angivna. Efter var 100:e driftstimme eller en gång om året ska en service genomföras av en servande fackhandel. STIHL rekommenderar en STIHL servande fackhandel.

### Underhåll före varje idrifttagning:

Det är viktigt att känna till maskinens skick för att en felfri funktion ska kunna garanteras och för att undvika störningar.

Därför är följande kontroller nödvändiga före varje start (avsynning):

- Ringtrycket. (⇒ 14.9)
- Slitage och skador på däck.

- Täthet på de bränsleledande ledningarna.
- Motoroljenivån (se förbränningsmotorns bruksanvisning).
- Bränslenivån.
- Allmän avsynning på maskinen och på klippaggregatet. Speciellt skyddskåporna måste kontrolleras beträffande skador.
- Att skruvarna sitter fast ordentligt.

### Underhåll efter varje användning:

- Rengör maskinen (klippaggregat, utkastöppning på klippaggregat) och ev. tillsatsredskap.
- Beakta uppgifterna om rengöring av förbränningsmotorn (se förbränningsmotorns bruksanvisning).
- Rengör växellådan genom att sopa bort gräsrester eller annan smuts.

### Underhåll efter de första 10 driftstimmarna (första idrifttagning):

- Vi rekommenderar en service som genomförs av en servande fackhandel. STIHL rekommenderar en STIHL servande fackhandel.

### Underhåll efter var 25:e driftstimme:

- Kontrollera knivfästena och knivarnas skärpa, beakta knivarnas slitagegräns.

### Underhåll efter var 50:e driftstimme:

- Allmän smörjning.
- Kontrollera klippaggregatets monteringsläge. (⇒ 14.7)

### Underhåll efter var 100:e driftstimme:

- Byte av knivarna.

- Låt en servande fackhandel genomföra servicen.  
STIHL rekommenderar en STIHL servande fackhandel.



### Anvisning

Vid servicen genom servande fackhandel kontrolleras bromsfunktionen och åtgärdas vid behov.  
Dessutom genomförs allt nödvändigt underhåll på växellådan.

## 14.2 Göra rent maskinen



### Undvik skador på maskinen!

Rikta aldrig en vattenstråle (högtrycksvätt) mot motordelar, tätningar, elektriska komponenter (batteri, kabelsats osv.) och lagerställen. Detta skulle leda till skador resp. dyra reparationer.

Använd inga aggressiva rengöringsmedel. Sådana rengöringsmedel kan skada plast och metall, och kan påverka användningen av din STIHL maskin negativt. Om föroreningar inte går bort med vatten, en borste eller en trasa, rekommenderar STIHL användningen av ett specialrengöringsmedel (t.ex. STIHL specialrengöring).



Demontera alltid klippaggregatet vid rengöringsarbeten och underhåll.

- Stäng av förbränningsmotorn. (⇒ 12.3)
- Lägg i parkeringsbromsen. (⇒ 8.12)
- Dra ur tändningsnyckeln och förvara den på ett säkert ställe.
- Demontera klippaggregatet. (⇒ 13.1)

- Lossa först gräsrester som sitter fast i klippaggregatet med en träpinne.
- Rengör klippaggregatets undersida med en borste och vatten.
- Se till när du rengör klippaggregatets ovansida att det inte kommer vatten på kilremmarna – rikta aldrig en vattenstråle mot öppningarna i skydden.
- Ta bort gräsrester från klippaggregatet, motorrummet och växellådan. Rengör förbränningsmotorns kylflänsar och växellåda.
- Rengör knivarna med en borste och vatten – du får aldrig slå på knivarna för att lossa smuts (t.ex. med en hammare).

## 14.3 Öppna motorkåpa



### Risk för personskador!

Stäng av förbränningsmotorn och låt den svalna några minuter innan motorkåpan öppnas. Förbränningsmotorn bör vara ljummen.

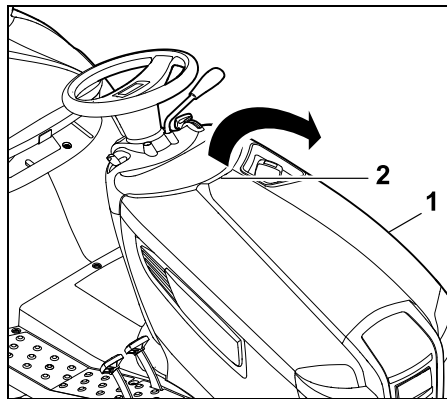

Ta tag i motorkåpan (1) med en hand på handtaget (2) och öppna den uppåt med ett lätt ryck. Fäll fram motorkåpan (1) till anslag.

## 14.4 Stänga motorkåpa

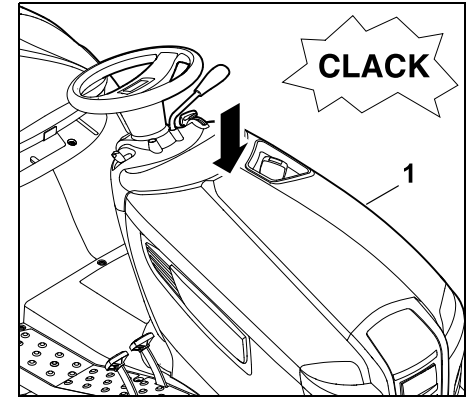

Fäll ned motorkåpan (1) långsamt och försiktigt, och låt den snäppa in.

## 14.5 Kontrollera säkerhetsanordningar



### Risk för personskador!

Säkerhetsanordningarna får endast kontrolleras från förarsätet.

Det får inte finnas andra personer, särskilt barn, eller djur i närheten. Säkerhetsanordningarnas funktion bör kontrolleras minst en gång per månad.

Kontrollera alltid alla säkerhetsanordningarna efter ett längre avbrott i användningen om maskinen inte används så ofta eller efter en reparation innan maskinen används på nytt.

### Kontrollera brytare bromskontakt:

- Användaren måste sitta på förarsätet.
- Stäng av förbränningsmotorn och låt den stanna. (⇒ 12.3)
- Koppla från klippaggregatet. (⇒ 8.5)
- Trampa (tryck) inte ned bromspedalen resp. lossa parkeringsbromsen.

### Om bromskontaktens brytare fungerar går förbränningsmotorn inte att starta!

#### Kontrollera brytare klippaggregatkontakt:

- Användaren måste sitta på förarsätet.
- Trampa ned bromspedalen till anslag och håll den så. (⇒ 8.11)
- Koppla in klippaggregatet. (⇒ 8.5)

### Om klippaggregatkontaktens brytare fungerar går förbränningsmotorn inte att starta!

#### Kontrollera kontaktbrytare säte:

- Användaren måste sitta på förarsätet.
- Starta förbränningsmotorn och låt den gå med maximalt varvtal. (⇒ 8.2), (⇒ 8.3)
- Koppla in klippaggregatet. (⇒ 8.5)
- Avlasta förarsätet genom att långsamt och försiktigt ställa dig upp. Stig inte av!

### Om sätets kontaktbrytare fungerar stängs förbränningsmotorn av!

#### Kontrollera säkerhetsbrytare klippning bakåt:

- Sätt dig på förarsätet – aktivera **inte** säkerhetsbrytaren för klippning bakåt.
- Starta förbränningsmotorn (⇒ 12.2) och låt den gå med maximalt varvtal. (⇒ 8.2), (⇒ 8.3)

- Koppla in klippaggregatet. (⇒ 8.5)
- Välj körriktning bakåt och börja köra. (⇒ 8.7)

### Om säkerhetsbrytaren för klippning bakåt fungerar så kopplas klippaggregatet från efter 1 sekund.

## 14.6 Underhåll av kniv



#### Risk för personskador!

Använd alltid skyddshandskar. Om du saknar de rätta kunskaperna eller hjälpmedlen, kontakta **alltid** en servande fackhandel (STIHL rekommenderar en STIHL servande fackhandel). STIHL rekommenderar att original STIHL reservdelar används. Ta inte på knivarna förrän de står stilla. Placera alltid klippaggregatet på halkfritt underlag.

#### Underhållsintervall:

Var 25:e driftstimme

#### Underhåll:

- Kontrollera knivarnas slitagegräns.
- Slipa knivarna vid behov. När klippresultatet försämras bör knivarna slipas.

### Kontrollera slitagegräns knivar:



#### Risk för personskador!

En utsliten kniv kan gå av och orsaka allvarliga personskador. Följ därför anvisningarna om underhåll av kniven. Knivarna slits ut olika mycket beroende på var de används och under hur lång tid. Om maskinen används på sandig mark eller ofta under torra förhållanden utsätts knivarna för kraftigare påfrestningar och slits ut mycket snabbare.

#### Varning!

**Byt alltid ut knivskruven och låsbrickan tillsammans med kniven.**



STIHL rekommenderar att klippaggregatet demonteras när slitagegränsen ska kontrolleras. Om en lämplig verkstadslyft står till förfogande kan slitagegränsen på knivarna även kontrolleras med monterat klippaggregat.

- Rengör klippaggregatet och knivarna noggrant. (⇒ 14.2)
- Demontera klippaggregatet. (⇒ 13.1)



## Placera klippaggregat säkert för kontroll:

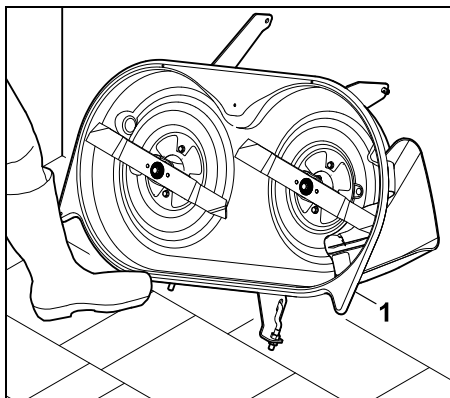

Luta klippaggregatet (1) mot en vägg och håll emot med foten så att det inte kan tippa.

## Kontrollera slitagegräns:

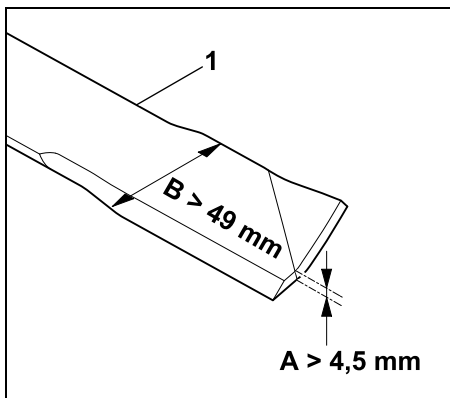

**A** = knivtjocklek (> 4,5 mm)

**B** = knivbredd (> 49 mm)

Kontrollera knivtjockleken **A** och knivbredden **B** på flera olika ställen med ett skjutmått. Om slitagegränsen uppnås resp. underskrids måste kniven (1) bytas ut.

## Demontera knivar:

- Demontera klippaggregatet. (⇒ 13.1)
- Luta klippaggregatet mot en vägg och se till att det inte kan tippa.

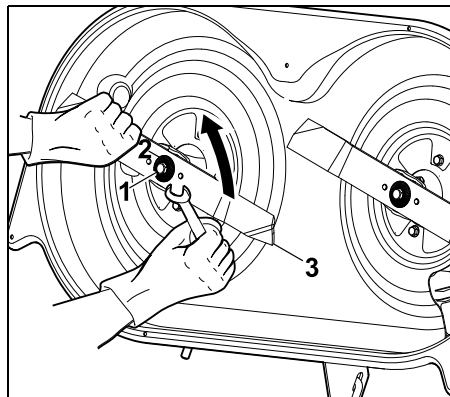

Lossa och skruva loss knivskruven (1) med hjälp av en skruvnyckel NV17 (ingår inte i leveransen).

Ta bort knivskruven (1) tillsammans med låsbrickan (2). Ta bort kniven (3).

- Upprepa arbetsmomentet på den andra kniven.

## Slipa knivar:



### Risk för personskador!

Använd alltid skyddsglasögon och skyddshandskar vid slipning.

- Kyl kniven under slipningen, t.ex. med vatten. Blåfärgning får inte uppstå, eftersom detta försämrar knivens hållfasthet.
- Slipa kniven jämnt, för att förhindra vibration som orsakas av obalans.
- Eggvinkeln måste vara **30°**.
- Beakta slitagegränsen vid slipning.

## Kontrollera balans på knivar:

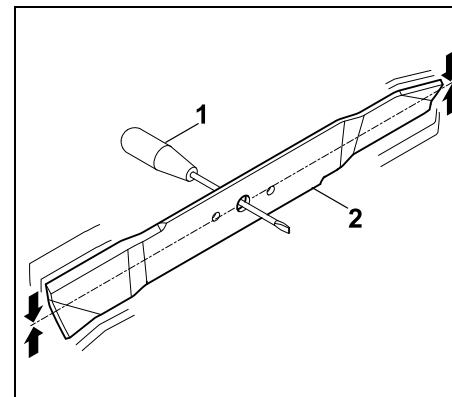

Sätt in en skruvmejsel (1) genom centrumhålet.

Om kniven (2) är balanserad måste den vara balanserad i det visade läget.



### Risk för personskador!

Om kniven inte är balanserad måste arbetsmomentet "Slipa kniv" upprepas tills kniven är balanserad. Kniven får endast balanseras genom att eggarna slipas.

## Montera knivar:



### Risk för personskador!

Kontrollera knivarna beträffande skador (hack eller sprickor) före montering.

Utslitna eller skadade knivar måste bytas ut.

Byt ut **låsbrickan** vid varje knivmontering.

Säkra **knivskruven** dessutom med Loctite 243 och dra åt den med det föreskrivna åtdragningsmomentet, eftersom klippverktygets säkra fastsättning är beroende av detta.

Beakta följande punkter när knivarna fästes:

- Montera kniven med de uppböjda fläktvingarna uppåt (mot klippaggregatet).

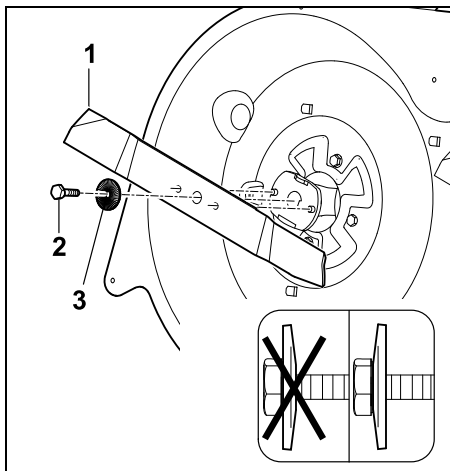

Fäst kniven (1), och skruva fast och dra åt knivskruven (2 – för på **Loctite 243**) tillsammans med låsbrickan (3 – beakta buktigheten).  
Åtdragningsmoment: 65 - 70 Nm

## 14.7 Kontrollera klippaggregatets monteringsläge

### Underhållsintervall:

Efter var 50:e driftstimme eller vid behov (t.ex. efter kraftiga slag mot klippaggregatet eller oren klippning).

**i** Enhetligt ringtryck är en förutsättning för kontroll av korrekt monteringsläge. Före kontrollen av monteringsläge måste därför ringtrycket kontrolleras på alla däck och korrigeras vid behov. (⇒ 14.9)

Klippaggregatet har rätt monteringsläge när klippaggregatet lutar lite framåt – det står lite lägre framtill än baktill.

- Ställ maskinen på jämn mark.
- Stäng av förbränningsmotorn. (⇒ 12.3)
- Lägg i parkeringsbromsen. (⇒ 8.12)
- Dra ur tändningsnyckeln och förvara den på ett säkert ställe.
- Välj den lägsta kliphöjden. (⇒ 8.13)

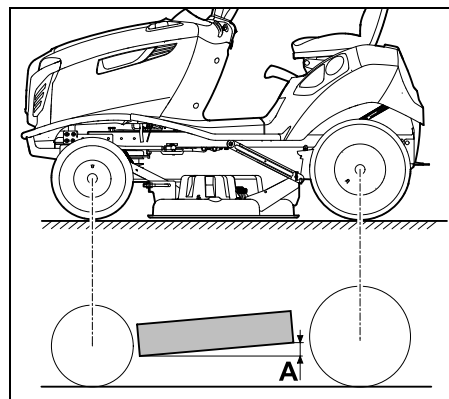

Höjdskillnad **A** = 10 mm

## 14.8 Bränslekran

Genom att öppna och stänga bränslekranen öppnas resp. avbryts bränsletillförseln i bränsleledningen. Bränslekranen finns till vänster under bränsletanken.

- Stäng av förbränningsmotorn. (⇒ 12.3)
- Lägg i parkeringsbromsen. (⇒ 8.12)

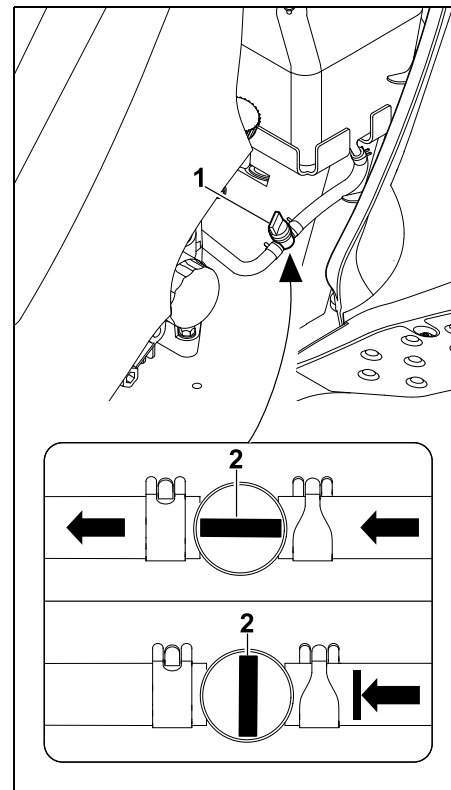

Bränslekranen (1) öppnas resp. stängs genom att man vrider på justeringsventilen (2).

## 14.9 Ringtryck

**i** Rätt ringtryck är en viktig förutsättning för inställning av klippaggregatet och för att få en bra klippbild. Dessutom skadas gräsmattebotten av däckens vid för högt ringtryck.

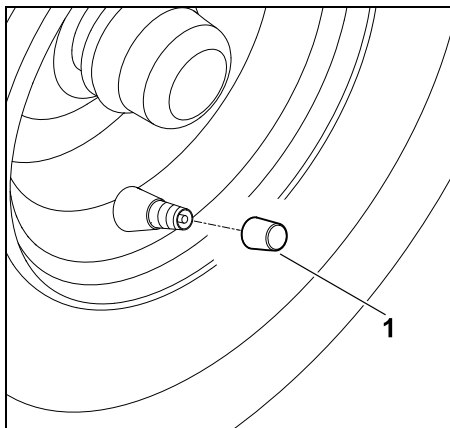

Skruva loss skyddet från ventilen (1).

- Ställ in följande ringtryck med hjälp av en lämplig luftpump med manometer.

Däck fram:  
0,8 - 1 bar

Däck bak:  
0,6 - 0,8 bar

#### 14.10 Byta hjul

Vid skador (hål, sprickor, skärskador osv.) på hjulen ska det skadade hjulet demonteras och en servande fackhandel uppsökas.

#### Lyfta och stötta maskin:



#### Risk för personskador!

Beakta maskinens vikt vid lyft (se kapitlet "Tekniska data"). (⇒ 21.)  
Lyft maskinen vid behov med hjälp av en andra person eller med en domkraft (ingår inte i leveransen).  
Säkra maskinen innan den lyftes, så att den inte kan rulla iväg.  
Bromsen påverkar bara bakhjulen.  
Säkra maskinen när bakaxeln lyftes, så att den inte kan rulla iväg.



#### Undvik skador på maskinen

Se till att maskinen endast ligger med axeln resp. med dragkroken på underlägget när den stötts. Lyft maskinen endast i lämpliga komponenter (t.ex. ram, fälgar, axel). Använd aldrig plastdelarna till att lyfta resp. stötta maskinen.

- Ställ maskinen på jämn och fast mark, och säkra den så att den inte kan rulla iväg.
- Stäng av förbränningsmotorn. (⇒ 12.3)
- Lägg i parkeringsbromsen. (⇒ 8.12)
- Dra ur tändningsnyckeln och förvara den på ett säkert ställe.

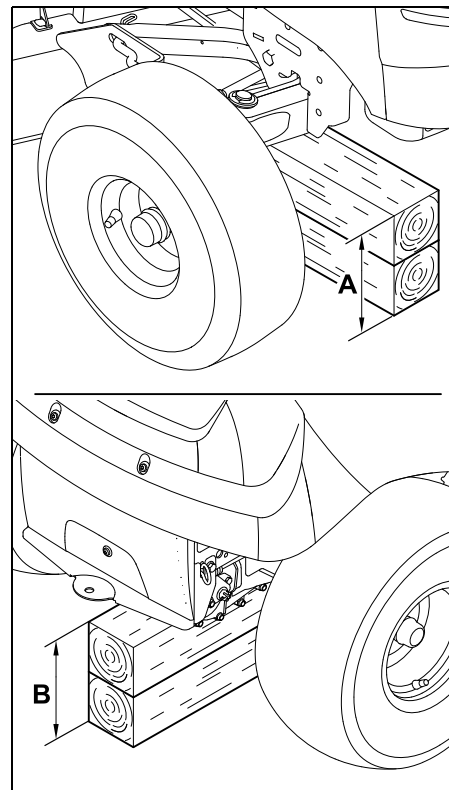

**Framaxel:** A > 230 mm

**Bakaxel:** B > 210 mm

## Demontera hjul:

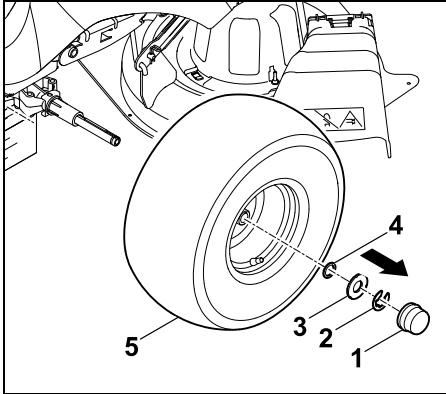

Dra loss skyddet (1).  
Ta bort låsringen (2) med hjälp av en skruvmejsel.  
Ta bort den stora brickan (3) och den lilla brickan (4) (endast monterad på bakhjulet).  
Dra bort hjulet (5) från hjulaxeln.

**i** Se till att medbringarna (passkilar) inte tappas bort vid demontering av bakhjulen.

## Montera hjul:

**i** Se till att medbringarna (passkilar) på båda sidor sitter i spåret på hjulaxeln före monteringen av bakhjulen.  
Se till att ventilen alltid sitter på utsidan när hjulen fästes.

Beakta följande punkter innan hjulen monteras:

- Ta bort smuts från hjulaxeln.
- Smörj hjulaxeln med lite smörjfett före montering.

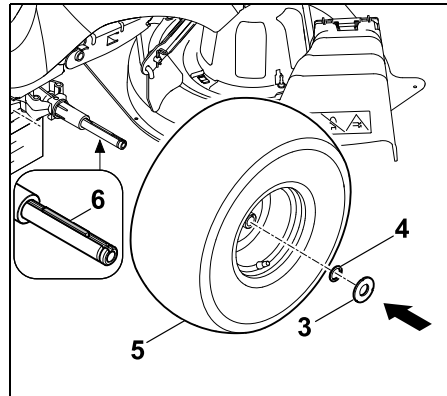

Bakhjul:  
Sätt in passkilen (6) i den bakre hjulaxeln.  
För in hjulet (5) – ventilen sitter på utsidan – vid passkilen och skjut på det till anslag på hjulaxeln.  
Skjut på den lilla brickan (4) och den stora brickan (3) på hjulaxeln.

Framhjul:  
Skjut på hjulet (5) – ventilen sitter på utsidan – till anslag på hjulaxeln.  
Skjut på den stora brickan (3) på hjulaxeln.

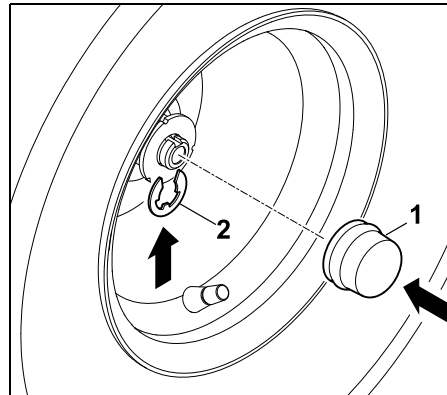

Låt låsringen (2) snäppa in i spåret på hjulaxeln.  
Fäst skyddet (1) på hjulaxeln.

**i** Kontrollera att hjulet sitter fast ordentligt.

- Lyft maskinen och dra ut underlägget.
- Ställ maskinen försiktigt på marken.

## 14.11 Smörjning

Smörj de båda främre styrsvindlarna via de båda smörjnippelarna på framaxeln.

**i** **Anvisning**  
Framaxeln måste avlastas med stöttor före smörjningen.  
Smörjnippeln måste rengöras före varje smörjning så att ingen smuts kan komma in i styrsvindlarna.  
Smörjfett som kommer ut bör alltid tas bort (torkas bort) efter smörjningen.  
Använd vanligt smörjfett.

### Smörjning:

- Stäng av förbränningsmotorn. (⇒ 12.3)
- Dra ur tändningsnyckeln och förvara den på ett säkert ställe.
- Lägg i parkeringsbromsen. (⇒ 8.12)
- Avlasta framaxeln med stöttor (lyft). (⇒ 14.10)

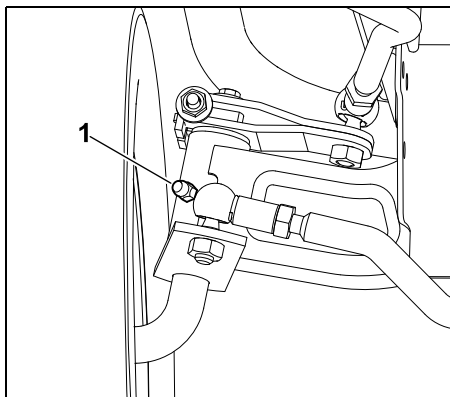

Pressa in smörjfett på båda sidor via smörjnipporna (1) med hjälp av en smörjspruta (ingår inte i leveransen) tills fett kommer ut lite vid styvspindlarna.

- Ta bort smörjfett som kommer ut.
- Ta bort stöttorna från framaxeln.

#### 14.12 Kontrollera motoroljenivå

- Ställ maskinen på en jämn och rak yta.
- Stäng av förbränningsmotorn. (⇒ 12.3)
- Lägg i parkeringsbromsen. (⇒ 8.12)
- Låt förbränningsmotorn svalna.
- Öppna motorkåpan. (⇒ 14.3)
- Kontrollera nivån enligt anvisningen i förbränningsmotorns bruksanvisning – fyll på motorolja vid behov. (⇒ 14.13)

#### 14.13 Byta motorolja



##### Risk för personskador!

Låt förbränningsmotorn svalna helt innan du fyller på eller byter ut motoroljan.

Den heta motoroljan kan ge brännskador.

Information om föreskriven motorolja och oljepåfyllningsmängd finns i förbränningsmotorns bruksanvisning. Byt olja när förbränningsmotorn är ljummen. Ställ en lämplig uppsamlingsbehållare (beakta oljepåfyllningsmängden) under motoroljeavtappningsröret. Gammal olja ska sluthanteras enligt gällande bestämmelser.

##### Oljebytesintervall:

De rekommenderade oljebytesintervallen finns i förbränningsmotorns bruksanvisning.

##### Tappa av motorolja:

- Stäng av förbränningsmotorn. (⇒ 12.3)
- Lägg i parkeringsbromsen. (⇒ 8.12)
- Dra ur tändningsnyckeln och förvara den på ett säkert ställe.
- Låt förbränningsmotorn svalna (ljummen).
- Öppna motorkåpan. (⇒ 14.3)
- Skruva loss oljepluggen (se förbränningsmotorns bruksanvisning).

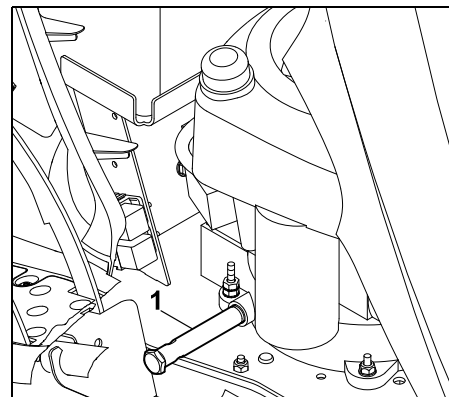

Oljeavtappningsröret (1) finns på förbränningsmotorns högra sida i närheten av båda pedalerna.

- Ställ under en lämplig uppsamlingsbehållare.

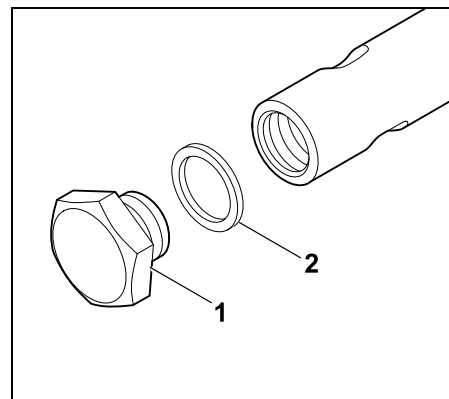

Skruva loss oljeavtappningspluggen (1) med hjälp av två skruvnycklar (NV19/NV15) och ta bort den. Sluthantera tättningsringen (2).

- Tappa av motoroljan helt. Fäst sedan en ny tätningring (2) på oljeavtappningspluggen (1). Skruva in oljeavtappningspluggen i oljeavtappningsröret och dra åt den. Åtdragningsmoment: 12 - 14 Nm

#### 14.14 Fylla på motorolja

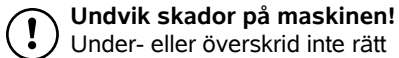

#### Undvik skador på maskinen!

Under- eller överskrid inte rätt motoroljenivå.

- Öppna motorkåpan. (⇒ 14.3)
- Kontrollera motoroljenivån. (⇒ 14.12)
- Fyll på motorolja enligt uppgifter i förbränningsmotorns bruksanvisning – använd en tratt.
- Stäng motorkåpan. (⇒ 14.4)

#### 14.15 Byta strålkastarlampa



Använd alltid 12V-lampor med 6W effekt när trasiga lampor ska bytas. Lampbeteckning: 12V 6W BA9s

- Öppna motorkåpan. (⇒ 14.3)

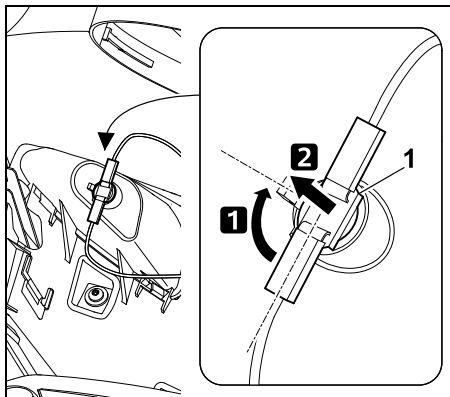

Vrid sockeln (1) ca 90° och dra ut den.

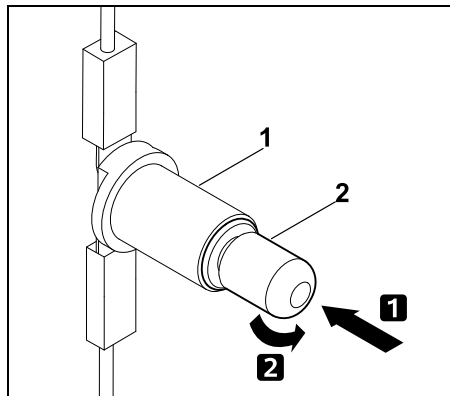

Tryck lampan (2) mot sockeln (1) och håll den så. Vrid lampan (2) försiktigt och ta bort den.

- Sätt in lampan i omvänd ordningsföljd.

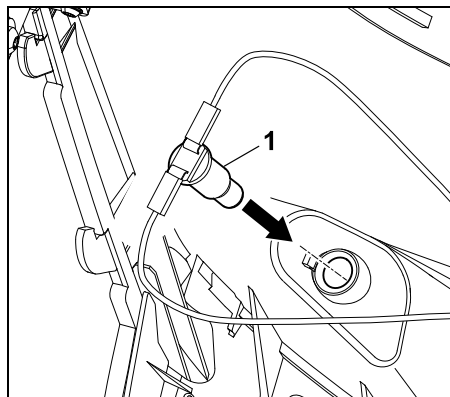

Tryck in sockeln (1) i strålkastarhuset.

- Stäng motorkåpan. (⇒ 14.4)

#### 14.16 Säkringar



#### Brandrisk!

Säkringarna får aldrig överbryggas med tråd eller folie.

Använd inte säkringar med annat amperetal än föreskrivet.



Om en ny säkring går inom kort tid är en defekt den möjliga orsaken (t.ex. kortslutning).

Vi rekommenderar att du kontaktar en servande fackhandel. STIHL rekommenderar en STIHL servande fackhandel.

#### Kontrollera stiftsäkring:

- Stäng av förbränningsmotorn. (⇒ 12.3)
- Lägg i parkeringsbromsen. (⇒ 8.12)
- Dra ur tändningsnyckeln och förvara den på ett säkert ställe.
- Öppna batterilådan. (⇒ 14.17)

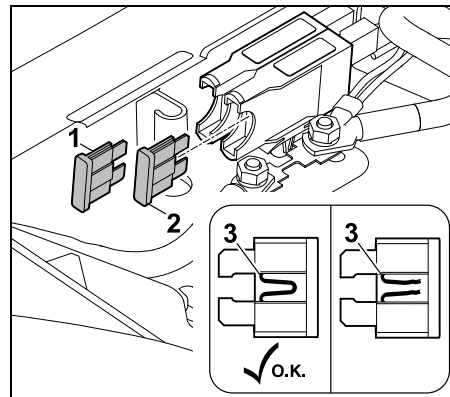

Dra loss stiftsäkringarna (1, 2). Avsyna om tråden (3) i plasten är skadad (bränd). Byt ut skadade säkringar.

Laddningssystem (1): 15 A

Elsystem (2): 10 A

- Stäng batterilådan. (⇒ 14.17)

### Kontrollera huvudsäkring:

Märkström:  
150 Ampere

- Stäng av förbränningsmotorn. (⇒ 12.3)
- Lägg i parkeringsbromsen. (⇒ 8.12)
- Dra ur tändningsnyckeln och förvara den på ett säkert ställe.
- Öppna batterilådan. (⇒ 14.17)

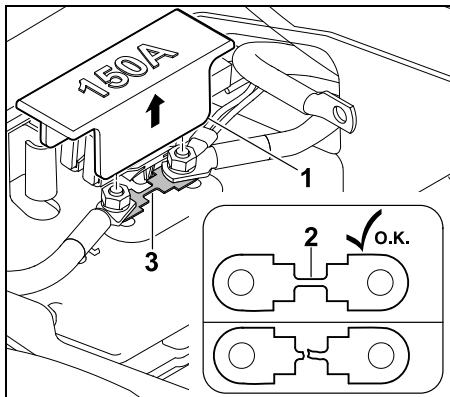

Dra loss skyddet (1). Avsyna om tråden (2) är skadad (bränd). Säkring (3) måste bytas ut av en servande fackhandel om tråden är skadad. STIHL rekommenderar en STIHL servande fackhandel. Fäst skyddet (1) igen.

- Stäng batterilådan. (⇒ 14.17)

### 14.17 Batterilåda

- Stäng av förbränningsmotorn. (⇒ 12.3)
- Lägg i parkeringsbromsen. (⇒ 8.12)
- Dra ur tändningsnyckeln och förvara den på ett säkert ställe.

- Ställ försäret i mittläge.

### Öppna batterilåda:

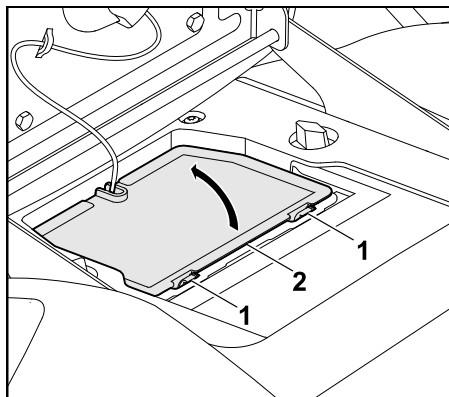

Tryck hållarklackarna (1) mot batteriluckan (2) och håll dem så. Fäll upp batteriluckan (2).

### Stänga batterilåda:

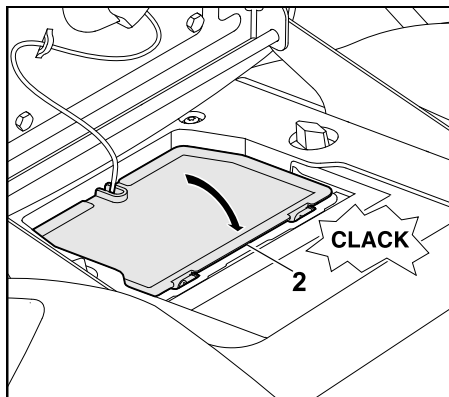

Fäst batteriluckan (2) i fästet på samma sida som kabeln. Fäll ned batteriluckan (2). Tryck försiktigt på batteriluckan (2), tills den snäpper in.

### 14.18 Batteri



#### Risk för personskador!

Koppla alltid bort den svarta minuskabeln (-) först och sedan den röda pluskabeln (+) när batteriet ska kopplas bort! Anslut alltid den röda pluskabeln (+) först när batteriet ska anslutas.



Batteriet är underhållsfritt och måste endast bytas ut om det är skadat eller demonteras vid en längre tids avställning (t.ex. vinteruppehåll).

Demontera batteriet innan maskinen skrotas.

Kasta inte batteriet bland hushållsavfallet, utan lämna tillbaka det till en servande fackhandel eller till en återvinningsstation.

- Stäng av förbränningsmotorn. (⇒ 12.3)
- Lägg i parkeringsbromsen. (⇒ 8.12)
- Dra ur tändningsnyckeln och förvara den på ett säkert ställe.
- Öppna batterilådan. (⇒ 14.17)

## Lägga undan batteri:

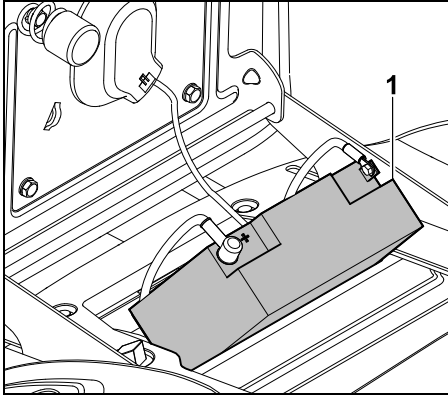

Lägg undan batteriet (1) snett på skyddet för anslutning resp. bortkoppling. Varning: Se till att läget är säkert.

## Koppla bort batteri:

- Lägga undan batteriet. (⇒ 14.18)

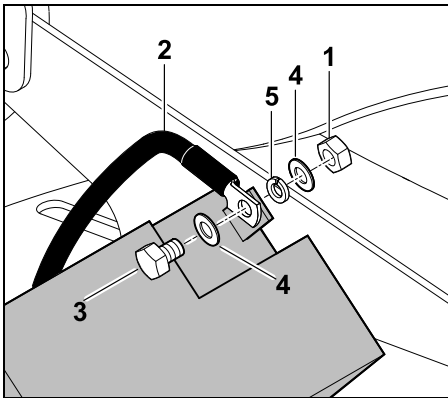

Skruva loss muttern (1) på den svarta anslutningskabeln (2) med hjälp av två skruvnycklar NV8 och ta bort skruven (3), brickorna (4), fjäderbrickan (5) och muttern (1). Ta bort den svarta anslutningskabeln (2) från batteriets minuspol (-).

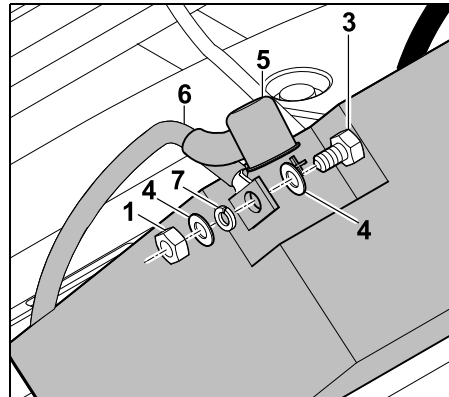

Dra loss skyddet (5). Lossa och skruva loss muttern (1) på den röda anslutningskabeln (6) med hjälp av två skruvnycklar NV8 från batteriets pluspol (+). Ta bort skruven (3), brickorna (4), fjäderbrickan (7) och muttern (1). Ta loss den röda anslutningskabeln (6) från pluspolen (+).

- Ta bort batteriet vid behov.
- Skruva fast skruvarna, brickorna och muttrarna igen på batteriets minuspol (-) och pluspolen (+) för förvaring.
- Stäng batterilådan vid behov. (⇒ 14.17)

## Ansluta batteri:



Kontrollera laddningstillståndet före montering.

Om den minsta spänningen inte uppnås måste batteriet laddas helt med en batteriladdare redan före monteringen.

Minsta spänning: 11,5 V

- Lägga undan batteriet.
- Ta bort skruvarna, brickorna och muttrarna från batteriet vid behov.



## Brandrisk!

Det föreskrivna åtdragningsmomentet måste följas. Se till att polskruvarna sitter fast ordentligt för att förhindra skador pga gnistbildning.

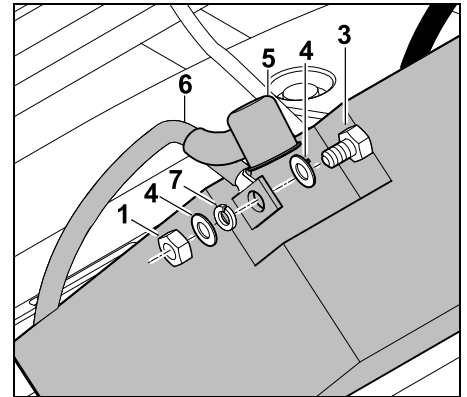
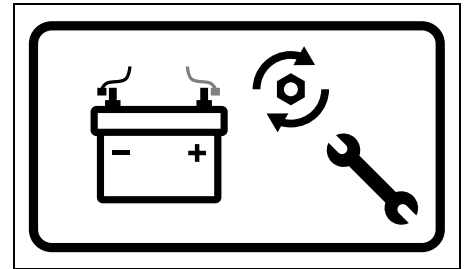

**Pluspol (+):** Fäst anslutningsklämman på den röda anslutningskabeln (6) på batteriets pluspol med skruven (3), brickorna (4), fjäderbrickan (7) och muttern (1).

Dra åt skruven med hjälp av två skruvnycklar NV8.

Åtdragningsmoment: 6-8 Nm

Fäst skyddet (5) över skruven.



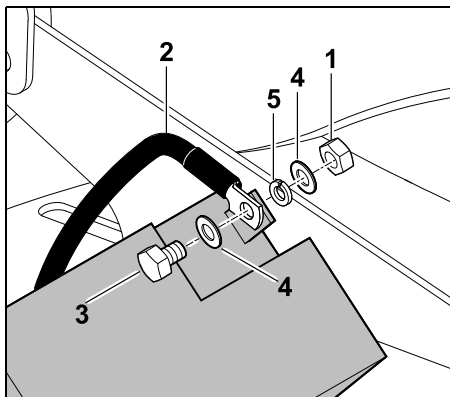

**Minuspol (-):** Fäst anslutningsklämman på den svarta anslutningskabeln (2) på batteriets minuspol med skruven (3), brickorna (4), fjäderbrickan (5) och muttern (1).

Dra åt skruven med hjälp av två skruvnycklar NV8.

Åtdragningsmoment: 6-8 Nm

- Sätt i batteriet.

#### Ta bort batteri:

- Koppla bort batteriet. (⇒ 14.18)
- Dra ut batteriet.

#### Sätta i batteri:

- Öppna batterilådan. (⇒ 14.17)
- Anslut batteriet. (⇒ 14.18)

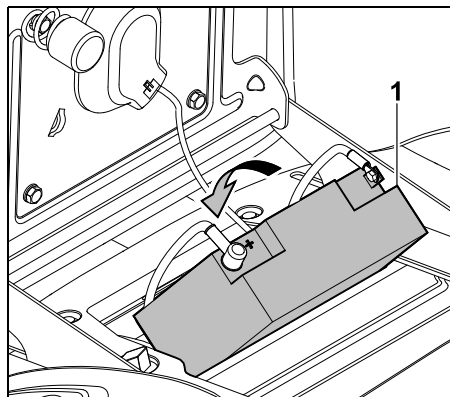

Sätt i batteriet (1). Stuva undan båda anslutningskablar ordentligt i batterilådan.

- Stäng batterilådan. (⇒ 14.17)

#### 14.19 Ladda batteriet med laddningskontakten

STIHL batteriladdare för underhåll av batteriladdning ACB 010 eller STIHL diagnosladdare ADL 012 (ingen av de båda ingår i leveransen) kan anslutas till laddningskontakten.

STIHL batteriladdare ACB 010 för underhåll av batteriladdning är endast avsedd för underhållsladdning. Diagnosladdaren ADL 012 är avsedd både för underhållsladdning och för komplett laddning (laddning av tomt batteri).



#### Undvik skador på maskinen!

Ladda aldrig batteriet när förbränningsmotorn är igång. Laddningskontakten får endast anslutas till STIHL batteriladdare för underhåll av batteriladdning ACB 010 eller STIHL diagnosladdare ADL 012. Andra batteriladdare, i synnerhet om de har högre laddningsström, kan skada maskinen. Om batteriet ska laddas med hjälp av andra batteriladdaren måste det först demonteras.

#### Före anslutning:

- Läs och beakta anvisningarna i bruksanvisningarna för STIHL batteriladdare.
- Läs och beakta anvisningarna på det bifogade infobladet för batteriet.

#### Anslutning:

- Stäng av förbränningsmotorn. (⇒ 12.3)
- Lägg i parkeringsbromsen. (⇒ 8.12)
- Öppna motorkåpan. (⇒ 14.3)

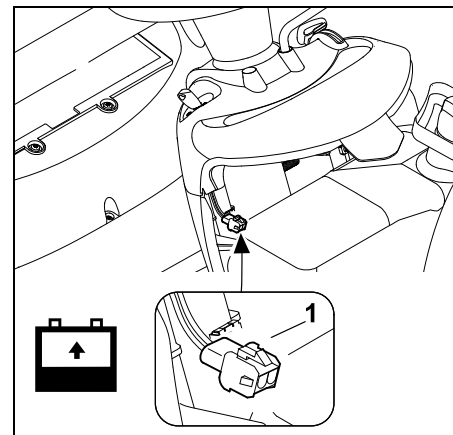

Anslut STIHL batteriladdare för underhåll av batteriladdning ACB 010 eller STIHL diagnosladdare ADL 012 till laddningskontakten (1).

---

## 14.20 Förbränningsmotor

Beakta skötsel- och underhållsanvisningarna i den bifogade bruksanvisningen för förbränningsmotorn. Speciellt viktigt för en lång livslängd är att oljenivån alltid är rätt och att motoroljesamt luftfilter bytes ut regelbundet.

---

## 14.21 Växellåda

Växellådan är underhållsfri för användaren.

Vid servicen genom servande fackhandel genomförs nödvändigt underhåll på växellådan.

---

## 14.22 Förvaring

- Förvara maskinen i ett torrt, slutet och dammfritt utrymme utom räckhåll från barn och obehöriga.
- Eventuella störningar på maskinen ska alltid åtgärdas innan förvaring så att den alltid är i säkert bruksskick.
- Stäng bränslekranen. (⇒ 14.8)
- Dra ur tändningsnyckeln och förvara den på sådant sätt att inga obehöriga personer, särskilt barn, har tillgång till den.

---

## 14.23 Avställning under längre tid (t.ex. vinteruppehåll)

- Rengör noggrant alla yttre delar på förbränningsmotorn och på maskinen, särskilt kylflänsarna.
- Olja resp. fetta in alla rörliga delar.
- Tappa av bränsle ur bränsletanken och töm förgasaren (t.ex. genom att köra den tom).
- Lägg i parkeringsbromsen. (⇒ 8.12)
- Beakta anvisningarna i förbränningsmotorns bruksanvisning.
- Byt motorolja (förbränningsmotorns bruksanvisning). (⇒ 14.13)
- Koppla bort batteriet. (⇒ 14.18)
- Förvara batteriet fulladdat i ett svalt och torrt utrymme.

---

## 14.24 Efter en längre paus (t.ex. vinteruppehåll)

- Kontrollera batterispänningen. Om den minsta spänningen inte uppnås måste batteriet laddas helt med en batteriladdare redan före monteringen. Minsta spänning: 11,5 V
- Sätt i och anslut batteriet. (⇒ 14.18)
- Kontrollera hjulens ringtryck. (⇒ 14.9)
- Kontrollera bränslenivån och fyll på vid behov.
- Byt motorolja vid behov. (⇒ 14.13)
- Kontrollera motoroljenivån och fyll på vid behov. (⇒ 14.12)

## 15. Transport



### Risk för personskador!

Läs noggrant och beakta kapitlet "För din säkerhet", särskilt avsnittet "Transportera åkgräsklippare" före transport. (⇒ 4.), (⇒ 4.3)

Kör upp på lastramper långsamt och försiktigt och se till att hjulen inte åker ut över lastrampens sidor

### – fallrisk!

Ändra inte hastighet eller körriktning plötsligt.



Maskinen får endast transporteras på allmän väg med hjälp av ett lämpligt fordon eller släp! **Bogsera inte!**

- Välj den högsta klipphöjden före lastning. (⇒ 12.6)
- Stötta släpet framtill så att det inte kan tippa pga maskinens vikt.
- Använd en lämplig lyftanordning resp. en passande och stabil lastramp som är tillräckligt bred vid lastningen.
- Placera och fäst lastramperna på ett säkert sätt – beakta åkgräsklipparens hjulbas och spårvidd. (⇒ 21.)
- Se till att lasten fördelas jämnt på släpet.
- Välj den lägsta klipphöjden efter lastningen. (⇒ 12.6)
- Stäng av förbränningsmotorn. (⇒ 12.3)
- Skjut fram maskinen helt på lastytan.
- Lägg i parkeringsbromsen. (⇒ 8.12)
- Stäng bränslekranen. (⇒ 14.8)

- Spänn fast maskinen framåt i den främre axeln resp. stötfångaren med hjälp av lämpliga fästansordningar (band, rep osv.).
- Lägg dessutom kilar (ingår inte i leveransen) vid hjulen för att undvika att maskinen börjar rulla.

## 16. Vanliga reservdelar

Kniv RT 4097 SX:  
6165 702 0100

Kniv RT 4112 SZ:  
6165 702 0110

Knivskruv:  
9010 345 2431

Spännbricka:  
0000 702 6600



Fästena för kniven (t.ex. knivskruv) måste bytas ut vid knivbyte eller knivmontering. Reservdelar finns att få hos en STIHL servande fackhandel.

## 17. Tillbehör

Ytterligare tillbehör finns att få för maskinen.

Ytterligare information får du hos en STIHL servande fackhandel, på internet ([www.stihl.com](http://www.stihl.com)) eller i STIHL katalogen.



Av säkerhetsskäl får maskinen endast användas tillsammans med tillbehör som har godkänts av STIHL.

## 18. Miljöskydd

Gräsklipp hör inte hemma i soporna, utan bör komposteras. Förpackningar, maskin och tillbehör är tillverkade av återvinningsbart material och ska sluthanteras därefter.



Sorterad och miljövänlig sluthantering av materialrester gagnar återanvändningen av återvinningsbart avfall. Därför ska maskinen lämnas till materialinsamlingen efter att dess normala livslängd har uppnåtts. En felaktig sluthantering kan skada hälsan och belasta miljön.

Sluthantera avfall som gammal olja (motorolja, växellådsolja), bränsle och batterier på ett fackmannamässigt sätt. Beakta de lokala föreskrifterna! Demontera batteriet innan maskinen skrotas.

Kasta inte batteriet i hushållsavfallet, utan lämna tillbaka det till en servande fackhandel eller till en återvinningsstation.

Kontakta en återvinningsstation eller en servande fackhandel för mer information om hur avfallsprodukter ska sluthanteras på ett fackmannamässigt sätt. STIHL rekommenderar en STIHL servande fackhandel.

## 19. Minimera slitage och förhindra skador

**Viktiga anvisningar för underhåll och skötsel av produktgruppen**

**Gräsklippare med förarsäte och förbränningsmotor (STIHL RT)**

STIHL avsäger sig allt ansvar för sak- och personskador som har uppkommit till följd av att anvisningarna i bruksanvisningen ej har beaktats, särskilt vad gäller säkerhet, handhavande och underhåll, eller som har orsakats av att ej godkända påbyggnadsdetaljer eller reservdelar har använts.

Beakta följande viktiga anvisningar för att förhindra skador eller överdrivet slitage på din STIHL maskin:

### 1. Förslitningsdelar

Många av STIHL maskinens delar är utsatta för normalt slitage även om den används i enlighet med anvisningarna och måste bytas ut i tid beroende på användningens typ och längd.

Hit hör bl.a.:

- Knivar
- Kilrem
- Batteri
- Däck
- Tändstift

### 2. Följ alltid anvisningarna i denna bruksanvisning

Användning, underhåll och förvaring av STIHL maskinen måste ske omsorgsfullt, på det sätt som beskrivs i denna bruksanvisning. Användaren är själv

ansvarig för alla skador som orsakas av att säkerhets-, användnings- och underhållsanvisningarna ej beaktas.

Detta gäller särskilt vid

- ej avsedd användning av produkten.
- användning av drivmedel som inte har godkänts av STIHL (smörjmedel, bensin och motorolja, se förbränningsmotortillverkarens uppgifter).
- förändringar på produkten som inte har godkänts av STIHL.
- användning av verktyg eller tillbehör på maskinen, som inte är godkända, inte är lämpliga eller är kvalitativt mindervärdiga.
- användning av produkten för sport- eller tävlingsändamål.
- följdskador som orsakas av att produkten har använts med defekta komponenter.

### 3. Underhåll

Alla arbeten som beskrivs i avsnittet "Underhåll" måste genomföras regelbundet.

Om användaren inte kan genomföra detta underhåll själv ska det utföras av en servande fackhandel.

STIHL rekommenderar att underhåll och reparationer endast utförs av en STIHL servande fackhandel.

En STIHL servande fackhandel får regelbundna erbjudanden om vidareutbildning och innehåller teknisk information.

Om dessa arbeten inte utförs föreligger risk för skador som användaren är ansvarig för.

Dit räknas bl.a.:

- Korrosions- och andra följdskador orsakade av felaktig förvaring
- Skador på maskinen pga att kvalitativt mindervärdiga reservdelar har använts
- Skador pga att underhåll inte genomförts inom rätt tid eller har genomförts på ett felaktigt sätt resp. pga att underhåll och reparation ej har utförts av en servande fackhandel

## 20. Tillverkarens konformitetsdeklaration

### 20.1 EU-konformitetsdeklaration åkgräsklippare STIHL RT 4097.1 SX, RT 4112.1 SZ

STIHL Tirol GmbH  
Hans Peter Stihl-Straße 5  
6336 Langkampfen  
Österrike

förklarar på eget ansvar att

- Typ: åkgräsklippare
- Fabrikat: STIHL
- Typ: RT 4097.1 SX, RT 4112.1 SZ
- Klippbredd RT 4097.1 SX: 95 cm
- Klippbredd RT 4112.1 SZ: 110 cm
- Modellnummer: 6165

motsvarar de gällande bestämmelserna i riktlinjen 2006/42/EC, 2006/42/EC, 2014/30/EU och 2011/65/EU samt är utvecklad och tillverkad enligt följande normer, vars version var giltig vid respektive produktionsdatum: EN ISO 5395-1, EN ISO 5395-3 och 2014/30/EU.

Deltagandes namn och adress:  
TÜV Rheinland LGA Products GmbH  
Tillystraße 2  
90431 Nürnberg, DE

Bestämningen av den uppmätta och garanterade ljudnivån har utförts enligt riktlinjen 2000/14/EC, bilaga VIII.

### RT 4097.1 SX

- Uppmätt ljudnivå: 99,2 dB(A)
- Garanterad ljudnivå: 100 dB(A)

### RT 4112.1 SZ

- Uppmätt ljudnivå: 99,7 dB(A)
- Garanterad ljudnivå: 100 dB(A)

Tekniska underlag förvaras hos STIHL Tirol GmbH.

Tillverkningsår och maskinnummer finns på åkgräsklipparen.

Langkampfen, 02.05.2021

STIHL Tirol GmbH

stf.



Matthias Fleischer, områdeschef inom forskning och utveckling  
stf.



Sven Zimmermann, områdeschef inom kvalitet

## 21. Tekniska data

### RT 4097 SX, RT 4112 SZ:

Modellnummer	6165
Förbränningsmotor, typ	4-takts förbränningsmotor
Bränsletank	9 l
Startanordning	elstart - tändningsnyckel
Batterityp	bly-gel
Märkspänning	12 V
Åtdragningsmoment knivskruv	65 - 70 Nm
Hjuldrivning bakhjul	steglös framåt/steglös bakåt
Bränslekran	ja
Klipphöjd	35 -90 mm
Luftryck framhjul	0,8 - 1 bar
Luftryck bakhjul	0,6 - 0,8 bar
Mätning enligt EN ISO 5395-3:	
Ljudtrycksnivå på arbetsplats $L_{pA}$	86 dB(A)
Tolerans $K_{pA}$	2 dB(A)

### RT 4097.1 SX:

Motortyp	EVC 4000
Cylindervolym	452 cm <sup>3</sup>
Utgående motorvarvtal	3100 varv/min

### RT 4097.1 SX:

Märkeffekt vid nominellt varvtal	8,9 kW - varv/min
Enligt riktlinje 2000/14/EC / S.I. 2001/1701:	
Garanterad ljudnivå $L_{WA}$	100 dB(A)
Tolerans $K_{WA}$	1,2 dB(A)
Mätning enligt EN ISO 5395-3, EN 1032:	
Vibration på säte (helkroppsacceleration) $a_w$	0,50 m/s <sup>2</sup>
Tolerans $K_w$	0,25 m/s <sup>2</sup>
Mätning enligt EN ISO 5395-3, EN 20643:	
Vibration på ratt $a_{hw}$	2,80 m/s <sup>2</sup>
Tolerans $K_{hw}$	1,40 m/s <sup>2</sup>
Angivna vibrationsvärden enligt EN 12096	
Klippbredd	95 cm
Framhjul	15x6.00-6
Bakhjul	18x8.50-8
Vikt med klippaggregat	197 kg

### RT 4112.1 SZ:

Motortyp	EVC 7000
Cylindervolym	635 cm <sup>3</sup>
Utgående motorvarvtal	2800 varv/min
Märkeffekt vid nominellt varvtal	12,6 - 2800 kW - varv/min
Enligt riktlinje 2006/42/EC:	
Garanterad ljudnivå $L_{WA}$	100 dB(A)
Tolerans $K_{WA}$	0,7 dB(A)
Mätning enligt EN ISO 5395-1, EN ISO 5395-3, EN 1032:	
Vibration på säte (helkroppsacceleration) $a_w$	0,50 m/s <sup>2</sup>

### RT 4112.1 SZ:

Tolerans $K_w$	0,25 m/s <sup>2</sup>
Mätning enligt EN ISO 5395-3, EN 20643:	
Vibration på ratt $a_{hw}$	2,50 m/s <sup>2</sup>
Tolerans $K_{hw}$	1,25 m/s <sup>2</sup>
Angivna vibrationsvärden enligt EN 12096	
Klippbredd	110 cm
Framhjul	16x7,50-8
Bakhjul	20x10,00-8
Vikt med klippaggregat	221 kg

### 21.1 Mått

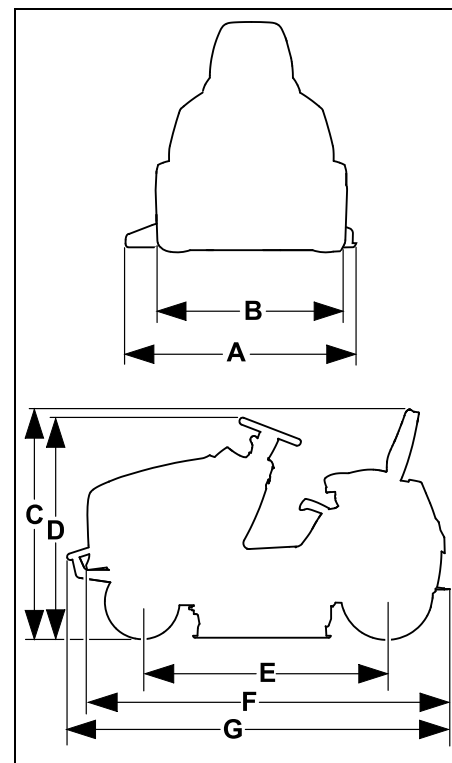

RT 4097.1 SX:	
A =	1160 mm
B =	978 mm
C =	1145 mm
D =	1135 mm
E =	1247 mm
F =	1870 mm

RT 4112.1 SZ:	
A =	1316 mm
B =	1012 mm
C =	1165 mm
D =	1150 mm
E =	1247 mm
F =	1870 mm
G =	1914 mm

## 21.2 REACH

REACH är en EG-förordning för registrering, bedömning och godkännande av kemikalier.

Information om uppfyllandet av REACH-förordningen (EG) nr 1907/2006 finns på [www.stihl.com/reach](http://www.stihl.com/reach).

## 22. Felsökning

✘ kontakta ev. en servande fackhandel, STIHL rekommenderar en STIHL servande fackhandel.

📖 Se förbränningsmotorns bruksanvisning.

### Störning:

Startmotorn går runt, förbränningsmotorn startar inte.

### Möjlig orsak:

- Gasreglaget står på MIN-läge.
- Choke-läge (gasreglage) är inte valt.
- Choke-knappen inte tryckt (RT 4112 SZ).
- Inget bränsle i tanken.
- Bränslekranen stängd.
- Dålig bränsletillförsel.
- Tändstiftet sotigt eller skadat.
- Fel elektrodavstånd.
- Tändstiftskontakten bortdragen från tändstiftet.
- Förbränningsmotorn är "sur" pga flera startförsök.
- Luftfiltret är igensatt.
- Batteriet nästan tomt.

### Åtgärd:

- Placera gasreglaget i MAX-läge.
- Placera gasreglaget i choke-läge. (⇒ 8.2)
- Tryck på choke-knappen (RT 4112 SZ). (⇒ 8.4)
- Fyll på bränsle.
- Öppna bränslekranen. (⇒ 14.8)
- Kontrollera bränslefiltret. (📖)
- Rengör eller byt tändstiftet. (📖)
- Ställ in elektrodavståndet. (✘)

- Fäst tändstiftskontakten, kontrollera anslutningen mellan tändkabeln och kontakten. (✘)
- Skruva ut tändstiftet och låt det torka. Placera gasreglaget i MIN-läge och starta flera gånger med borttaget tändstift. Skruva in tändstiftet och fäst tändstiftskontakten. (📖)
- Rengör luftfiltret. (📖)
- Kontrollera batteriets laddningstillstånd och ladda batteriet vid behov. (⇒ 14.19)

### Störning:

Startmotorn fungerar inte.

### Möjlig orsak:

- Säkerhetsanordningarna blockerar startmotorn.
- Batteriet inte resp. felaktigt anslutet.
- Batteriet helt urladdat resp. inte tillräckligt laddat.
- Huvudsäkring (150 A) defekt.
- Felaktig jordanslutning på förbränningsmotor eller underrede.
- Startmotorn defekt.

### Åtgärd:

- Beakta alla säkerhetsanordningarna. (⇒ 11.)
- Kontrollera batterianslutningarna. (⇒ 14.18)
- Ladda batteriet. (⇒ 14.19)
- Byt ut huvudsäkring. (✘)
- Kontrollera anslutningskablarna på batteriet och underredet. (✘)
- Reparera startmotorn. (✘)

### Störning:

Svårstartad eller förbränningsmotorns effekt för svag.

### Möjlig orsak:

- Vatten i bränsletanken och förgasaren, förgasaren är igensatt.

- Bränsletanken är smutsig.
- Luftfiltret är smutsigt.
- Tändstiftet är sotigt.
- Klippning i för högt eller för fuktigt gräs.

#### Åtgärd:

- Töm bränsletanken. Rengör bränsletanken, bränsleledningen och förgasaren. (✘)
- Rengör bränsletanken. (✘)
- Rengör/byt luftfiltret. (📖)
- Rengör tändstiftet. (📖)
- Anpassa klipphöjden och körhastigheten till rådande klippförhållanden.

#### Störning:

Förbränningsmotorn blir mycket varm.

#### Möjlig orsak:

- Kylflänsarna är smutsiga.
- För låg motoroljenivå.
- Kilremmen utsliten.

#### Åtgärd:

- Rengör kylflänsarna. (📖)
- Kontrollera motoroljenivån och fyll på motorolja. (⇒ 14.12)
- Byt kilremmen. (✘)

#### Störning:

Maskinen går inte framåt.

#### Möjlig orsak:

- Växellådan frikopplad.
- Kilremmen (växellåda) lös.
- Kilremmen (växellåda) utsliten eller skadad.
- Passkilen mellan bakaxeln och bakhjulen saknas.

#### Åtgärd:

- Koppla in växellådan (bygel neutralläge). (⇒ 8.14)
- Fäst kilremmen (växellåda). (✘)
- Byt kilremmen (växellåda). (✘)

- Montera passkilen. (⇒ 14.10)

#### Störning:

Kraftig vibration under drift.

#### Möjlig orsak:

- Knivarna är i obalans pga felaktig slipning eller skada.
- Knivskruvarna är inte hårt åtdragna.
- Förbränningsmotorfästet är inte hårt åtdraget.
- Kilremmen skadad.

#### Åtgärd:

- Slipa och balansera knivarna på nytt resp. byt knivarna. (⇒ 14.6)
- Dra åt knivskruvarna med hänsyn till åtdragningsmomentuppgiften. (⇒ 14.6)
- Dra åt förbränningsmotorfästet. (✘)
- Byt kilremmen. (✘)

#### Störning:

Oren klippning, gräsmattan blir gul efter klippningen.

#### Möjlig orsak:

- Knivarna slöa eller utslitna.
- Körhastigheten för hög i förhållande till rådande klippförhållanden (klipp höjd, gräsmattans beskaffenhet).
- Maximalt förbränningsmotorvarvtal inte inställt (gasreglaget inte i MAX-läge).
- Klippaggregatets inställning inte okay.
- Utkastöppningen på klippaggregatet igensatt.
- Klippaggregatet är förorenat med gräsrester (sitter fast på klippaggregatets insida).

#### Åtgärd:

- Slipa eller byt knivarna (beakta slitagegränsen). (⇒ 14.6)
- Sänk körhastigheten eller välj en högre klipp höjd.
- Placera gasreglaget i MAX-läge. (⇒ 8.2)

- Kontrollera klippaggregatets inställning och ställ in klippaggregatet rätt vid behov. (⇒ 14.7)
- Ta bort gräsrester från utkastöppningen på klippaggregatet.
- Rengör klippaggregatets insida.

#### Störning:

Utkastöppningen på klippaggregatet igensatt.

#### Möjlig orsak:

- Knivarnas blad utslitna eller skadade.
- Klippning i för högt eller för fuktigt gräs.
- Körhastigheten för hög i förhållande till den inställda klipphöjden.
- Maximalt förbränningsmotorvarvtal inte inställt (gasreglaget inte i MAX-läge).
- Fel korriktning vid klippning.

#### Åtgärd:

- Byt knivarna. (⇒ 14.6)
- Klipp gräsmattan i två omgångar: 1. Klippning med hög klipp höjd. 2. Klippning med önskad klipp höjd.
- Sänk körhastigheten eller välj en högre klipp höjd.
- Placera gasreglaget i MAX-läge. (⇒ 8.2)(⇒ 8.3)
- Välj rätt korriktning vid klippning.

#### Störning:

Maskinen kastar ut ojämnt.

#### Möjlig orsak:

- Gräset är för fuktigt och därmed för tungt.
- Körhastigheten för hög i förhållande till rådande klippförhållanden (klipp höjd, gräsmattans beskaffenhet).
- Gräset är för högt.
- För låg klipp höjd vald.
- Knivarna är slöa eller utslitna.
- Fläktnivarna skadade.
- Fel korriktning vid klippning.

- Klippaggregatet (insida) förorenat med gräsrester som sitter fast (gräsrester från förra klippningen).

#### Åtgärd:

- Vänta tills gräsmattan är torr.
- Sänk körhastigheten eller välj en högre klipphöjd. (⇒ 12.6)(⇒ 12.4)
- Klipp gräsmattan i två omgångar: 1. Klippning med hög klipphöjd. 2. Klippning med önskad klipphöjd.
- Välj en högre klipphöjd. (⇒ 12.6)
- Slipa eller byt knivarna. (⇒ 14.6)
- Byt knivarna.
- Välj rätt körriktning vid klippning. (⇒ 8.7)
- Rengör klippaggregatets insida. (⇒ 14.2)

#### Störning:

Knivarna kopplas inte in resp. roterar inte.

#### Möjlig orsak:

- Säkerhetsanordningarna förhindrar att knivarna kopplas in.
- Kilremmen (klippaggregat) utsliten, lös eller skadad.

#### Åtgärd:

- Kontrollera att alla säkerhetsföresättningar för inkoppling av knivarna är uppfyllda. (⇒ 11.)
- Kontrollera kilremmen (klippaggregat) och byt vid behov. (✘)

#### Störning:

Förbränningsmotorn dör när klippaggregatet kopplas in.

#### Möjlig orsak:

- Användaren sitter inte eller inte riktigt på förarsätet.

- Sätets kontaktbrytare eller kablarna är defekta.

#### Åtgärd:

- Sätt dig på förarsätet eller ändra sittställning.
- Reparera/byt sätets kontaktbrytare eller kablarna. (✘)

#### Störning:

Klippaggregatet kopplas från vid klippning med körriktning bakåt.

#### Möjlig orsak:

- Säkerhetsbrytare klippning bakåt har inte aktiverats.

#### Åtgärd:

- Aktivera kniven inom tidsfönstret (5 sekunder före till 1 sekund efter inkoppling resp. ändring av färdriktningen). (⇒ 8.6)

#### Störning:

Förbränningsmotorn dör när förarsätet lämnas.

#### Möjlig orsak:

- Parkeringsbromsen inte ilagd.
- Klippaggregatet inkopplat (säkerhetsanordning).

#### Åtgärd:

- Lägg i parkeringsbromsen innan du lämnar förarsätet. (⇒ 8.12)
- Koppla från klippaggregatet innan du lämnar förarsätet. (⇒ 8.5)

#### Störning:

3 korta, på varandra följande ljudsignaler hörs.

#### Möjlig orsak:

- Defekt på förarsätets kontaktbrytare eller på elsystemet (kortslutning).

#### Åtgärd:

- Vrid tändningsnyckeln till läget "Förbränningsmotorn av", genomför ett självtest. (⇒ 9.1)

## 23. Serviceschema

### 23.1 Överlämningsbekräftelse

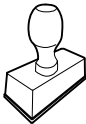
<b>Modell:</b> _____
<b>Serienummer:</b> <input type="checkbox"/> <input type="checkbox"/> <input type="checkbox"/> <input type="checkbox"/> <input type="checkbox"/> <input type="checkbox"/> <input type="checkbox"/> <input type="checkbox"/> <input type="checkbox"/> <input type="checkbox"/>
<b>Datum:</b> <input type="checkbox"/> <input type="checkbox"/> <input type="checkbox"/> <input type="checkbox"/> <input type="checkbox"/> <input type="checkbox"/>

Nästa service
<b>Datum:</b> <input type="checkbox"/> <input type="checkbox"/> <input type="checkbox"/> <input type="checkbox"/> <input type="checkbox"/> <input type="checkbox"/>



---

## 23.2 Servicebekräftelse



Överlämna denna bruksanvisning till din STIHL servande fackhandel vid underhåll.

Denna bekräftar i de förtrycktafälten att servicearbetena har genomförts.

 Service utförd den

 Datum för nästa service



## Arvoisa asiakas,

kiitämme sinua STIHLin tuotteen valinnasta! STIHL kehittää ja valmistaa huippuluokan tuotteita pitäen suunnittelun lähtökohdana asiakkaidensa tarpeita. Näin pystymme tarjoamaan asiakkaillemme tuotteita, jotka toimivat luotettavasti myös äärimmäisen vaativissa olosuhteissa.

STIHL tunnetaan myös erinomaisesta asiakaspalvelustaan. Jälleenmyyjämme huolehtivat sekä asiantuntevasta neuvonnasta ja opastuksesta että kattavien teknisten palvelujen tarjoamisesta.

Kiitämme sinua STIHLiä kohtaan osoittamastasi luottamuksesta. Toivomme, että olet tyytyväinen hankkimaasi STIHL-tuotteeseen.

Tri Nikolas Stihl

**TÄRKEÄÄ! LUE OPAS ENNEN KÄYTTÖÄ JA SÄILYTÄ SE VASTAISTA KÄYTTÖÄ VARTEN.**

## 1. Sisällysluettelo

<b>Tätä käyttöopasta koskevia tietoja</b>	<b>154</b>	Leikkuukorkeuden säätökahva	171
Yleistä	154	Vapaavaihdesanka	172
Käyttöoppaan lukuohjeet	154	<b>Elektroniikkayksikkö</b>	<b>172</b>
<b>Läitekuvaus</b>	<b>156</b>	Itsediagnoosi käynnistettäessä	172
<b>Turvallisuutesi vuoksi</b>	<b>157</b>	Ajoleikkurin vika käytön aikana	172
Yleistä	157	Elektroniikkayksikön häiriö	173
Laitteen käytön opettelu ja harjoittelu	158	<b>Työskentelyohjeita</b>	<b>173</b>
Ajoleikkurin kuljetus	158	Leikkuu	173
Tankkaaminen – bensiinin käsittely	159	<b>Turvalaitteet</b>	<b>174</b>
Vaatuset ja varusteet	159	<b>Laitteen käyttöönotto</b>	<b>175</b>
Ennen työskentelyä	159	Polttoaineen lisääminen	175
Työskentelyn aikana	160	Polttomootorin käynnistäminen	175
Huolto ja korjaukset	163	Polttomootorin pysäyttäminen	176
Pitkäaikaissäilytys	164	Ajaminen	176
Hävittäminen	164	Jarrutus	177
<b>Kuvasymbolien selitykset</b>	<b>165</b>	Leikkuukorkeuden säätö	177
<b>Toimitussisältö</b>	<b>165</b>	Leikkuu	177
<b>Ensimmäistä käyttökertaa edeltävät toimenpiteet</b>	<b>166</b>	Kuormien vetäminen	178
<b>Hallintalaitteet</b>	<b>166</b>	Käyttö rinteissä	178
Virtalukko	166	<b>Leikkuupöytä</b>	<b>179</b>
Kaasuvipu ja rikastin (RT 4097 SX)	166	Leikkuupöydän irrottaminen	179
Kaasuvipu (RT 4112 SZ)	167	Leikkuupöydän kiinnitys	180
Rikastinnuppi (RT 4112 SZ)	167	<b>Huolto</b>	<b>182</b>
Leikkuupöydän kytkin	168	Huolto-ohjelma	183
Peruuttamalla leikkaamisen turvakytkin	168	Laitteen puhdistus	183
Ajosuunnan valitsinvipu	169	Moottorisuojausavaaminen	184
Ohjauspyörä	169	Moottorisuojaus sulkeminen	184
Kuljettajan istuimen säätö	169	Turvalaitteiden tarkistus	184
Kaasupoljin	170	Leikkuuterien huolto	185
Jarrupoljin	170	Leikkuupöydän kiinnitysasennon tarkastus	186
Seisontajarru	170	Polttoainehana	187
		Rengaspaine	187
		Renkaiden vaihto	187
		Voitelu	189
		Moottoriöljyn täyttömäärän tarkastus	189

Moottoriöljyn vaihto	190
Moottoriöljyn täyttö	190
Ajovalopolttimon vaihto	190
Sulakkeet	191
Akkukotelo	191
Akku	192
Akun lataus latauspistokkeen avulla	194
Polttomoottori	194
Vaihteisto	194
Säilytys	194
Pitkäaikaissäilytys (esimerkiksi talvisäilytys)	194
Pidempien taukojen jälkeen (esim. talvitauko)	195
<b>Kuljetus</b>	<b>195</b>
<b>Varaosat</b>	<b>195</b>
<b>Lisävarusteet</b>	<b>195</b>
<b>Ympäristönsuojelu</b>	<b>195</b>
<b>Kulumisen minimointi ja vaurioiden ehkäisy</b>	<b>196</b>
<b>Vaatumustenmukaisuusvakuutus</b>	<b>196</b>
EU-vaatumustenmukaisuusvakuutus Ajoleikkuri STIHL RT 4097.1 SX, RT 4112.1 SZ	196
<b>Tekniset tiedot</b>	<b>197</b>
Mitat	198
REACH	198
<b>Vianetsintä</b>	<b>199</b>
<b>Huolto-ohjelma</b>	<b>201</b>
Luovutustodistus	201
Huoltotodistus	201

## 2. Tätä käyttöopasta koskevia tietoja

### 2.1 Yleistä

Tämä käyttöohje on EY-direktiivin 2006/42/EC mukaisen valmistajan **alkuperäiskäyttö oppaan käännös**.

STIHL pyrkii jatkuvasti kehittämään tuotevalikoimaansa ja siksi pidätämme oikeuden toimitussisällön muotoa, tekniikkaa ja varustusta koskeviin muutoksiin.

Tämän vuoksi tässä käyttöoppaassa julkaistujen tietojen ja kuvien pohjalta ei voi esittää mitään vaateita.

Näissä käyttöohjeissa on mahdollisesti kuvattu malleja, joita ei ole saatavilla kaikissa maissa.

Tämä käyttöopas on tekijänoikeudellisesti suojattu. Kaikki oikeudet pidätetään, mukaan lukien oikeus monistamiseen, kääntämiseen ja käsittelyyn sähköisissä järjestelmissä.

### 2.2 Käyttöoppaan lukuohjeet

Laitteen käsittelyvaiheet on selostettu kuvien ja tekstien avulla.

Kaikki laitteeseen kiinnitetyt kuvasymbolit on selitetty tässä käyttöoppaassa.

#### Katselusuunta:

Katselusuunta, kun käyttöoppaassa lukee "**vasen**" ja "**oikea**":

Käyttäjä seisoo koneen takana ja katsoo ajosuuntaan.

### Kappaleviite:

Viittaukset lisätietoja sisältäviin kappaleisiin on merkitty nuolella. Alla on esimerkki viittauksesta kappaleeseen: (⇒ 4.)

### Tekstikohtien merkintä:

Erilaiset tekstikohdat on erotettu toisistaan merkitsemällä ne erilaisin luettelomerkein seuraavissa esimerkeissä kuvatulla tavalla.

Käsittelyvaiheet, jotka vaativat käyttäjän toimia:

- Avaa ruuvitaltalla ruuvi (1) ja kytke vipu (2) ...

Yleiset luettelot:

- tuotteen käyttö urheilutapahtumissa tai kilpailuissa

### Varoituksia tai lisäohjeita sisältävät tekstit:

Varoituksia tai lisäohjeita sisältävät tekstit on merkitty seuraavassa kuvatulla symbolilla, jotta ne erottuvat selkeästi muista ohjeista:



#### Vaara!

Onnettomuusvaara, josta voi aiheutua vakavia henkilövahinkoja. Laitteen käytössä on ehdottomasti noudatettava tai vältettävä tiettyjä toimenpiteitä.



#### Varoitus!

Henkilövahinkojen vaara. Laitteen käytössä on noudatettava kyseessä olevan kohdan ohjeita henkilövahinkojen välttämiseksi.



#### Varo!

Pienten vammojen ja esinevahinkojen vaara, joka voidaan välttää ohjeita noudattamalla.



## Ohje

Tietoja laitteen oikeasta käytöstä ja virheellisen käytön välttämisestä.

### Kuvat ja kuvatekstit:

Kuvissa näkyvät käsittelyvaiheet on selostettu kuvan alapuolella. Vastaavat numeroviittaukset on merkitty tekstissä esiintyvien termien perään.

Esimerkki:

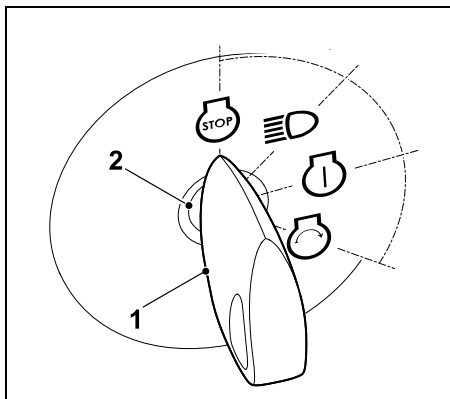

Työnnä virta-avain (1) virtalukkoon (2).

### Tekstit, joissa on kuvaviittauksia:

Laitteen käyttöä havainnollistavat kuvat ovat käyttöoppaan alussa.

Kamerasymboli toimii linkkinä kuvasivuilla olevien kuvien ja niitä vastaavien tekstikohtien välillä.



### 3. Laitekuvaus

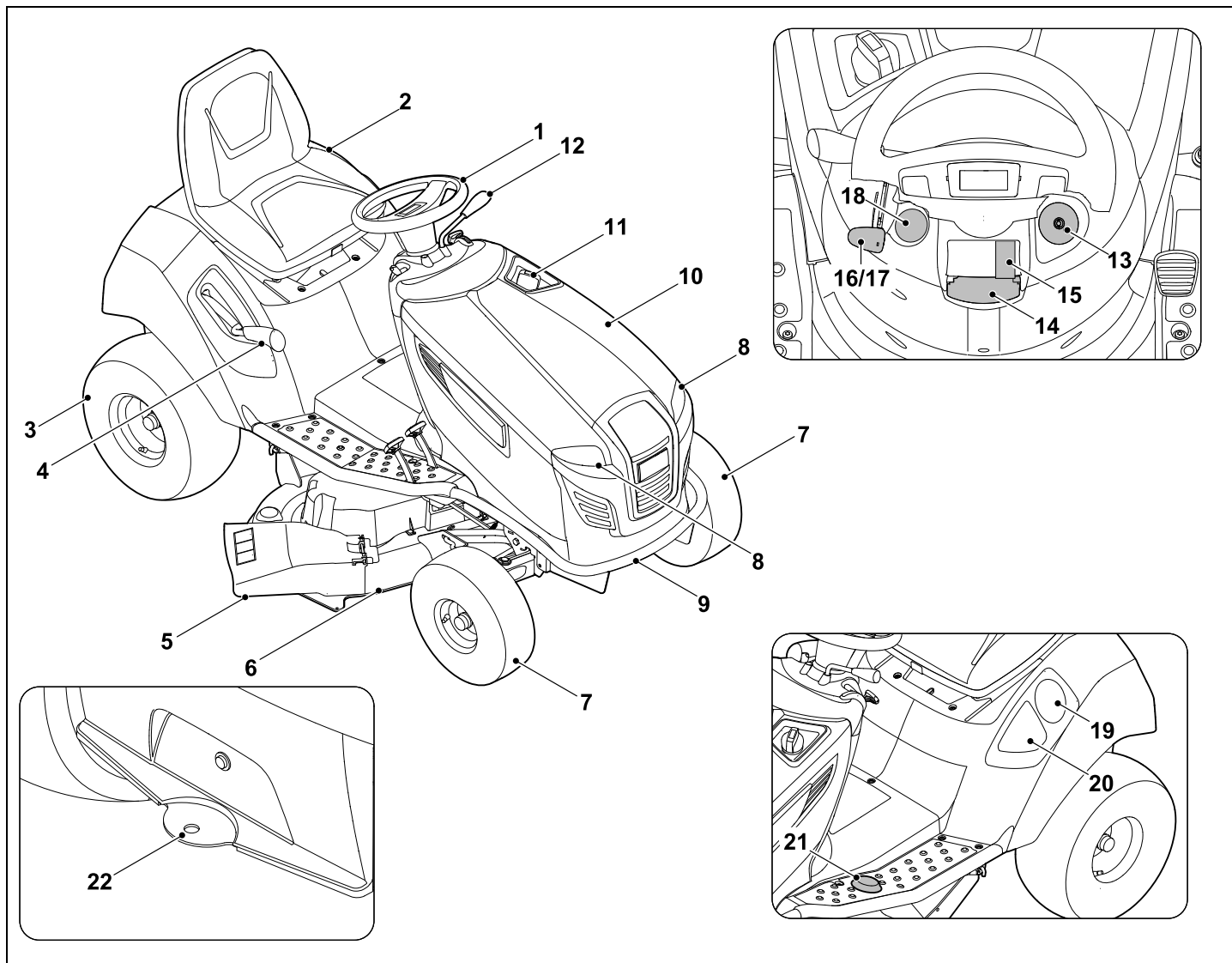

- 1 Ohjauspyörä
- 2 Kuljettajan istuin
- 3 Takapyörä
- 4 Leikkuukorkeuden säätövipu
- 5 Ruoho-ohjaimen läppä
- 6 Leikkuupöytä
- 7 Etupyörä
- 8 Ajovalo
- 9 Puskuri (RT 4112 SZ)
- 10 Moottorisuojus
- 11 Polttoainesäiliön korkki
- 12 Ajosuunnan valitsinkahva (eteenpäin – taaksepäin)
- 13 Virtalukko
- 14 Seisontajarrun vipu
- 15 Leikkuupöydän kytkin
- 16 Kaasuvipu ja rikastin (RT 4097 SX)
- 17 Kaasuvipu (RT 4112 SZ)
- 18 Rikastinnuppi (RT 4112 SZ)
- 19 Juomateline
- 20 Säilytyslokero
- 21 Peruuttamalla leikkaamisen turvakytkin
- 22 Peräkärryn vetokoukku

## 4. Turvallisuutesi vuoksi

### 4.1 Yleistä



Laitteella työskennellessä on ehdottomasti noudatettava näitä turvamääräyksiä.



Lue käyttöohjeet kokonaisuudessaan läpi huolellisesti ennen ensimmäistä käyttöönottoa. Säilytä ohjeet

hyvässä tallessa myöhempää käyttöä varten.

Noudata käyttö- ja huolto-ohjeita, jotka on annettu erillisissä polttomoottorin käyttöohjeissa.

Nämä varotoimenpiteet ovat välttämättömiä oman turvallisuutesi takia, mutta luettelo ei ole täydellinen. Käytä laitetta järkevästi ja vastuullisesti ja muista, että laitteen käyttäjä on vastuussa sivullisille tai heidän omaisuudelleen aiheutetuista vahingoista.



#### Tukehtumisvaara!

Pakkausmateriaalilla leikkiminen aiheuttaa lapsille tukehtumisvaaran. Pidä pakkausmateriaali ehdottomasti poissa lasten ulottuvilta.

Anna vain sellaisten henkilöiden käyttää tai lainata laitetta ja sen oheislaitteita, jotka osaavat varmasti käyttää kyseistä mallia ja ovat tottuneet sen käsittelyyn. Käyttöohjeet ovat osa laitetta ja ne täytyy aina antaa mukana.

Varmista, että käyttäjä on fyysisesti, aistimellisesti ja henkisesti kykenevä käyttämään laitetta ja työskentelemään sillä. Ellei käyttäjä ole fyysisesti,

aistimellisesti tai henkisesti täysin kykenevä, hän saa työskennellä ruohonleikkurilla vain vastuuhenkilön valvonnassa tai tämän antamien ohjeiden mukaan.

Varmista, että käyttäjä on täysi-ikäinen tai kansallisten määräysten mukaisessa valvotussa ammattikoulutuksessa.

Älä käytä laitetta väsyneenä tai sairaana. Mikäli et ole terve, kysy lääkäriltäsi, voitko käyttää laitetta. Laitteen käyttö on kiellettyä, jos olet nauttinut alkoholia, reaktiokykyä rajoittavia lääkkeitä tai huumeavia aineita.

#### Huomio – onnettomuusvaara!

Ajoleikkuri on tarkoitettu vain ruohon leikkaamiseen, ja käyttö muuhun tarkoitukseen on kiellettyä.

Laitteessa voi käyttää STIHLin alkuperäisiä lisävarusteita. Niiden avulla laitetta voi käyttää muihin käyttötarkoituksiin. Lisätietoja saat STIHLin ammattiliikkeestä.

Käyttäjän ja muiden henkilöiden vammautumisvaaran vuoksi laitetta ei saa käyttää esimerkiksi seuraaviin tarkoituksiin (luettelo ei ole täydellinen):

- köynnöskasvien leikkuuseen
- puiden ja pensaiden leikkuujätteiden silppuamiseen tai hakettamiseen
- kävelyteiden puhdistamiseen (roskien imeminen tai puhaltaminen)
- lumenpoistoon leikkuupöydän avulla
- ruohokattojen leikkuuseen
- maanpinnan epätasaisuuksien kuten myyräkäytävien tasoittamiseen
- leikkuujätteen kuljettamiseen.

Laitetta ei saa käyttää yleisillä teillä.

Henkilöiden (erityisesti lasten) ja eläinten kuljetus ajoleikkurilla on kielletty.

Tavaroita ei saa kuljettaa laitteella, vaan ainoastaan STIHLin hyväksymän peräkärryn (lisävaruste) avulla. Noudata painorajoja. (⇒ 12.8)

Käyttö julkisissa paikoissa, puistoissa, urheilukentillä, kadunvarsilla ja maa- ja metsätalousyrityksissä edellyttää erityistä varovaisuutta.

Laitetta ei saa käyttää urheilutilaisuuksissa tai kilpailuissa.

Turvallisuussyistä kaikenlaiset muutokset laitteeseen, STIHLin hyväksymien lisävarusteiden ja oheislaitteiden asianmukaista asennusta lukuun ottamatta, ovat kiellettyjä ja johtavat takuun raukeamiseen. Lisätietoja hyväksytyistä lisävarusteista ja oheislaitteista saat STIHLin ammattiliikkeestä.

Etenkin kaikki laitteen suorituskykyä, ajonopeutta tai polttomootorin kierroslukua koskevat muutokset ovat kiellettyjä.

Laite on varustettu elektroniikkayksiköllä, jota ei saa muuttaa tai poistaa.

Laiteohjelmaan ei saa turvallisuussyistä tehdä mitään muutoksia.



**Huomio! Tärinä voi aiheuttaa terveyshaittoja!** Liiallinen tärinärasitus voi aiheuttaa verenkierto- tai hermovaurioita,

etenkin verenkiertohäiriöistä kärsiville henkilöille. Käänny lääkärin puoleen, jos saat oireita, joiden syynä saattaa olla tärinä.

Tällaisia oireita, jotka esiintyvät useimmiten sormissa, käsissä tai käden nivelissä, ovat seuraavat (luettelo ei ole täydellinen):

- tunnottomuus
- kivut
- lihasheikkous
- ihon värimuutokset
- epämiellyttävä kutina.

Pidä työskentelyn aikana molemmin käsin kiinni työntöaisan siihen tarkoitetuista kohdista pitävästi mutta liikaa puristamatta.

Suunnittele työskentelyajat siten, ettet altistu voimakkaalle tärinälle pitkää aikaa kerrallaan.

---

#### 4.2 Laitteen käytön opettelu ja harjoittelu

Perehdy laitteen hallintalaitteisiin, säätötoimintoihin ja käyttöön. Käyttäjän täytyy tietää, miten laitteen teräosat ja polttomoottori saadaan pysäytettyä nopeasti.

Laitteen käyttö on sallittu vain henkilöille, jotka ovat perehtyneet käyttöohjeisiin ja laitteen käsittelyyn. Ennen ensimmäistä käyttöönottoa käyttäjän tulee perehtyä laitteen käyttöön asianmukaisesti ja käytännössä. Anna myyjän tai asiantuntijan opastaa käyttämään laitetta turvallisesti.

Opastuksessa käyttäjälle tulee kertoa ennen kaikkea, että

- laitteella työskenneltäessä vaaditaan äärimmäistä huolellisuutta ja keskittymistä
- rinnettä alas liukuvaa ajoleikkuria ei saa takaisin hallintaan jarrua painamalla.

Muun muassa seuraavat syyt voivat aiheuttaa ajoleikkurin hallinnan menetyksen:

- pyörien riittämätön pito
- liian suuri ajonopeus
- tilanteeseen sopimaton jarrutus
- epäasianmukainen käyttö (esimerkiksi kilpailuissa)
- puutteelliset tiedot maapohjan ja kaltevuuden vaikutuksesta, erityisesti rinteissä ajettaessa (katso luvun "Turvallisuutesi takaamiseksi" kohta "Käyttö rinteissä")
- virheellinen kuormien vetotapa ja vääränlainen painojakauma.

Vaikka tätä laitetta käytetään ohjeenmukaisesti, jäännösriskejä on silti olemassa.

---

#### 4.3 Ajoleikkurin kuljetus

Ajoleikkurin paino voi aiheuttaa vakavia puristusvammoja. Kun ajoleikkuria siirretään kuljetusalustalle ajoneuvoon tai peräkärryyn tai siltä pois, on noudatettava erityistä varovaisuutta.

Ajoleikkuria ei saa hinata. Laitteen kuljetukseen yleisillä teillä on käytettävä tarkoitukseen sopivaa ajoneuvoa tai peräkärriä.

Kuljetuksen ajaksi ajoleikkuri on sidottava kuljetusalustaan tässä käyttöohjeessa annettujen ohjeiden mukaisesti. Lisäksi seisontajarrun on oltava kytkettynä. (⇒ 15.)

Leikkuuterän tai oheislaitteiden käyttökoneisto on kytkettävä irti ennen kuljetusta.

Noudata alueellisia määräyksiä laitetta kuljetettaessa, ennen kaikkea niitä, jotka koskevat kuorman turvallisuutta ja esineiden kuljettamista lavoilla.



Anna laitteen, erityisesti polttomoottorin ja äänenvaimentimen, jäähtyä kokonaan ennen lastausta ja kuljetusta. Pidä kuljetusalusta sekä äänenvaimentimen ja polttomoottorin ympäristö kuljetuksen aikana puhtaana palavista materiaaleista kuten heinästä, lehdistä ja kuivasta ruohojätteestä.

#### 4.4 Tankkaaminen – bensiinin käsittely



##### Hengenvaara!

Bensiini on myrkyllistä ja erittäin herkästi syttyvää.

Säilytä bensiiniä vain tarkoitukseen sopivissa säiliöissä (kanistereissa). Sulje ja kiristä polttoainesäiliön korkit kunnolla. Vaurioitunut polttoainesäiliön korkki on turvallisuussyistä vaihdettava uuteen.



Säilytä ja käytä bensiiniä kaukana kipinöistä, avotulesta, lämpölähteistä ja muista syytyslähteistä. Älä tupakoi!

Tankkaa vain ulkona äläkä tupakoi tankkauksen aikana.

Pysäytä polttomoottori ja anna sen jäähtyä ennen tankkausta.

Täytä bensiini ennen polttomoottorin käynnistämistä. Polttomoottorin käydessä tai koneen ollessa kuuma polttoainesäiliön kantta ei saa avata eikä bensiiniä lisätä.

Avaa polttoainesäiliön korkkia varovasti ja hitaasti. Odota, että paine tasoittuu, ja poista sitten polttoainesäiliön korkki kokonaan.

Käytä tankkaukseen sopivaa suppiloa tai täyttöletkua, jottei polttoainetta pääse läikkymään polttomoottorin tai rungon päälle tai nurmikolle.

#### Älä täytä polttoainesäiliötä liian täyteen!

Älä koskaan täytä polttoainesäiliötä täyttöputken alareunan yläpuolelle, jotta polttoaineelle jää tilaa laajentua. Noudata lisäksi polttomoottorin käyttöohjeita.



Jos bensiiniä on läikkynyt yli, käynnistä polttomoottori vasta, kun olet pyyhkinyt bensiinin tahrimat kohdat puhtaaksi. Älä kytke sytytystä, ennen kuin bensiinihöyryt ovat haihtuneet (pyyhi kuivaksi).

Pyyhi läikkynyt polttoaine heti pois.

Jos bensiiniä on joutunut vaatteille, ne tulee vaihtaa.

Polttoainesäiliön korkki on kierrettävä oikein ja tiukasti kiinni jokaisen tankkauskerran jälkeen. Älä käytä laitetta, ellei alkuperäinen polttoainesäiliön korkki ole kiinni.

Polttoaineputki, -säiliö ja -säiliön korkki sekä liitännät on turvallisuussyistä tarkastettava säännöllisesti vaurioiden, vanhenemisen (haurastumien), kiinnityksen löystymisen ja vuotojen varalta sekä vaihdettava tarvittaessa (käänny ammattiliikkeen puoleen – STIHL suosittelee STIHLin ammattiliikettä).

Jos polttoainesäiliö on tyhjennettävä, se on tehtävä ulkona.

Älä käytä juomapulloja tai vastaavia poltto- ja voiteluaineiden hävittämiseen tai säilyttämiseen. Sivulliset, erityisesti lapset, voivat vahingossa juoda niistä.

Älä säilytä laitetta sisätiloissa, jos säiliössä on vielä bensiiniä. Höyrystyvä bensiini voi päästä kosketuksiin avotulen tai kipinöiden kanssa ja syttyä palamaan.

Älä säilytä laitetta tai polttoainesäiliöitä lämmityslaitteiden, lämpösäteilijöiden, hitsauslaitteiden tai muiden lämmönlähteiden läheisyydessä.

#### Räjähdyksenvaara!

#### 4.5 Vaatetus ja varusteet



Käytä aina työn aikana tukevia ja pitäväpohjaisia jalkineita. Älä työskentele paljain jaloin tai sandaalit jalassa.

Käytä laitetta ajaessasi vain pitkiä housuja ja ihonmyötäisiä vaatteita.

Älä käytä löysiä asusteita (esimerkiksi koruja, solmioita tai huiveja), jotka voivat tarttua koneen liikkuviin osiin (käyttövipuihin).



Käytä tukevia käsineitä ja pidä pitkät hiukset kiinni esimerkiksi hiusverkolla tai päähineellä huolto- ja puhdistustöissä ja laitetta kuljetettaessa.



Käytä asianmukaisia suojalaseja leikkuuteriä teroittaessa.



Työn yhteydessä esiintyy melua. Melu voi vahingoittaa kuuloa.

Käytä kuulosuojaimia.

#### 4.6 Ennen työskentelyä

Varmista, että laitetta käyttävät vain henkilöt, jotka ovat tutustuneet käyttöohjeisiin.

Ennen laitteen käyttöönottoa tarkista polttoainejärjestelmän, etenkin säiliön, säiliön korkin, letkuliitosten ja muiden näkyvien osien tiiviyys. Jos havaitset

puutteita tiiviydessä tai muita vaurioita, älä käynnistä polttomootoria – **palovaara!** Anna ammattiliikkeen korjata laite ennen käyttöönottoa.

Laitteeseen tulee nousta ja laitteesta tulee poistua vasemmalta puolelta, kun leikkuupöytä on kiinnitetty. Oikealla puolella on ruoho-ohjaimen läppä, jonka päälle ei saa koskaan astua.

Noudata polttomootorilla tai sähkömootorilla varustettujen puutarhalaitteiden käyttöaikoja koskevia yleisiä järjestysääntöjä.

Tarkasta koko alue, jolla laitetta käytetään, ja poista kaikki kivet, kepit, rautalangat, lelut ja muut esineet, jotka laite voi mahdollisesti singota ympäriinsä. Esteet (esimerkiksi kannot tai juuret) voivat helposti jäädä huomaamatta korkeassa ruohossa.

Merkitse ennen ruohonleikkausta kaikki nurmialalla olevat ruohon kätkemät esineet (esteet), joita ei voi poistaa.

Vikaantuneet, kuluneet ja vahingoittuneet osat on vaihdettava ennen laitteen käyttöä. Jos laitteessa olevat varoitustarrat ja turvaohjeet ovat kuluneet epäselviksi tai muuten vahingoittuneet, vaihda niiden tilalle uudet. Uusia tarroja ja muita varaosia on saatavana STIHL-ammattiliikkeestä.



#### **Loukkaantumisvaara!**

Kuluneet tai vaurioituneet osat (esim. tylsät terät) voivat vaikuttaa laitteen turvallisuuteen ja aiheuttaa käyttäjälle vammoja.

Älä käytä laitetta, jos suojalaitteissa on vikaa tai niitä ei ole asennettu.

Jousitettuihin mekanismeihin voi varastoitua energiaa. Jousitettujen mekanismien on oltava ehjiä ja toimivia.

Leikkuupöydässä tulee aina olla asianmukaisesti ruuvein asennettuna poistoputki (leikkuupöydän poistokanava). Se ei saa olla vahingoittunut, ja tarvittaessa ammattilaisen tulee vaihtaa se.

Tarkasta jarrujen toiminta aina ennen käyttöönottoa. (⇒ 12.5)

Tarkasta seuraavat seikat ennen jokaista käyttökertaa:

- Leikkuukoneisto ja koko leikkuuyksikkö (leikkuuterät, teräkytkin, teräjarru, kiinnityspultit ja leikkuupöydän runko) ovat moitteettomassa kunnossa. Erityisesti varma kiinnitys, vauriot ja kuluneisuus on tarkastettava.
- Polttoainesäiliön korkki on kierretty tiukasti kiinni.
- Polttoainesäiliö, säiliön korkki ja polttoainejärjestelmän osat ovat moitteettomassa kunnossa.
- Suojalaitteet ovat moitteettomassa kunnossa ja toimivat oikein.
- Renkaat (ilmanpaine, vauriot ja kuluneisuus) ja runko ovat moitteettomassa kunnossa. Tarkasta ruuviliitosten kiinnityksen tiukkuus. Suorita erityisesti kaikki huolto-ohjelman kohdassa "Ennen jokaista käyttökertaa" mainitut huoltotyöt. (⇒ 14.1)

Käänny tarvittaessa ammattiliikkeen puoleen. STIHL suosittelee STIHLin ammattiliikettä.

## 4.7 Työskentelyn aikana



Älä milloinkaan käytä ajoleikkuria, kun muita henkilöitä (erityisesti lapsia) tai eläimiä oleskelee

lähietaisytydellä. Huolehdi siitä, että ruoho ei pääse lentämään kohti sivullisia.

Älä työskentele laitteella sateessa tai ukkosella, kun vaarana on salamanku.

### **Pakokaasut:**



#### **Myrkytysvaara!**

Keskeytä työskentely välittömästi, jos sinulla on pahoinvointia, päänsärkyä, näköhäiriöitä (esim. kaventunut näkökenttä), kuulohäiriöitä tai huimausta tai jos keskittymiskyky heikkenee. Nämä voivat olla merkkejä siitä, että elimistöön on joutunut pakokaasuja hengityksen mukana.



Laitte tuottaa myrkyllisiä pakokaasuja heti polttomootorin käynnistämisen jälkeen. Nämä kaasut sisältävät

haitallisia aineita, erityisesti hääkää, joka on väritön ja hajuton myrkyllinen kaasu. Älä käytä polttomootoria suljetuissa tai huonosti tuuletetuissa tiloissa.

Polttomootorin pakokaasut poistuvat ilmaan etupyörien välistä eteenpäin. Laitteen kanssa työskenneltäessä on pidettävä huoli, että tämä alue on aina puhdas ja peittämätön, jotta pakokaasut pääsevät vapaasti ulos.

### **Käynnistys:**

Käynnistä laite vasta, kun istut kuljettajan istuimella.

Käynnistä laite tasaisella alustalla, älä rinteessä.

Polttomootorin saa käynnistää vain hyvin tuuletetussa tilassa. Erityisesti autotallissa on huolehdittava riittävästä tuuleuksesta.

Kytke leikkuukoneisto, oheislaitteet ja veto pois päältä ja paina jarrupoljin pohjaan ennen polttomootorin käynnistämistä.

Huolehdi käynnistyksen yhteydessä siitä, että jalkasi ovat riittävän etäällä leikkuukoneistosta.

Älä koskaan käynnistä polttomootoria oikosulkemalla käynnistinliitintä. Ajoleikkuri voi lähteä äkillisesti liikkeelle, jos laitteen normaali käynnistysvirtapiiri ohitetaan.

Älä koskaan käynnistä polttomootoria, jos tunnet bensiinin hajua – **räjähdysvaara!**

### Työskentely:



#### Varoitus – loukkaantumisvaara!

Pysy poissa leikkuuterien leikkuualueelta. Älä vie käsiä tai jalkoja pyörivien osien lähelle! Älä missään tapauksessa kosketa pyöriviä leikkuuteriä. Pysy etäällä poistoaukosta. Pidä aina riittävä turvaväli.



Työskentele vain päivänvalossa tai hyvässä keinovalaistuksessa.

Leikkuuterät on kytkettävä pois päältä ja leikkuupyötä nostettava ylimpään asentoon nurmikon ulkopuolella ajettaessa tai jos leikkuupyötä ei ole käytössä.

Ruohon kätkemät esineet (esimerkiksi kastelulaitteet, pilarit, vesiventtiilit, perustukset ja sähköjohdot) pitää kiertää. Älä koskaan aja tällaisten esineiden päältä.

Leikkuupyötä täytyy irrottaa ennen laitteen käyttöä oheislaitteiden kanssa. Noudata oheislaitteiden käyttöohjeita.

Pidä ajon aikana aina molemmin käsin kiinni ohjauspyörästä. Nurmikoilla ja muilla epätasaisilla alustoilla ajettaessa on noudatettava erityistä varovaisuutta. Ohjauspyörä voi pyörähtää itsestään pyörien osuessa kuoppaan, kohoamaan tai muuhun esteeseen.

#### Käsien ja sormien loukkaantumisvaara!

Sammuta polttomootori heti, jos havaitset vaurioita polttoainesäiliössä, säiliön korkissa tai muualla polttoainejärjestelmässä (polttoaineputkissa). Käänny ammattiliikkeen puoleen. STIHL suosittelee STIHLin ammattiliikettä.

Varo kuoppia, reikiä ja muita näkymättömissä olevia vaaratekijöitä. Esteet voivat helposti jäädä huomaamatta korkeassa ruohossa.

Käytä aina tilanteeseen sopivaa ajonopeutta.

Käytä laitetta erityisen varovasti rinteiden, kaatopaikkojen, maaston reunojen, oijen tai patojen läheisyydessä. Pysy riittävän etäällä tällaisista vaaratekijöistä.

Näkyvyydeltään rajoitetussa maastossa, puiden ja pensaiden tai muiden esteiden läheisyydessä ajettaessa on noudatettava erityistä varovaisuutta. Esteiden takana voi olla ihmisiä tai eläimiä.

Ajoleikkuri ja leikkuuterät on pysäytettävä välittömästi, jos ihmisiä tai eläimiä tulee leikkuualueelle.

Pidä koko ajan silmällä ajoleikkurin etupuolista aluetta. Näin ehdit väistää mahdolliset esteet ajoissa.

Tarkasta ajoleikkurin takana oleva alue ja sammuta mahdollinen oheislaite aina ennen peruuttamista. Leikkaa peruuttamalla vain poikkeustapauksissa. Ole erityisen varovainen peruuttamalla leikattaessa ja tarkasta ajoleikkurin takana oleva alue huolella ennen peruuttamista.

Jos leikkuualueella työskentelee muita henkilöitä, ilmoita heille aina ajoissa aikeistasi. Pidä riittävä turvaväli!

Vähennä ajonopeutta riittävästi käännoksiin tultaessa. Liian suuri kaarrenoikeus voi aiheuttaa ajoleikkurin hallinnan menetyksen ja laitteen kaatumisen.

Yleisten teiden läheisyydessä ajettaessa tai ajorataa ylitetäessä on muu liikenne otettava huomioon.

Leikattaessa teiden ja pyörä- tai kävelyteiden lähellä on oltava erityisen varovainen. Sinkoutuvat esineet voivat aiheuttaa vakavia henkilö- tai esinevahinkoja.

Jos ajoleikkuria käytetään oheislaitteiden kanssa, noudata aina oheislaitteiden mukana toimitettuja ohjeita ja turvallisuusmääräyksiä.

Katkaise veto, pysäytä polttomootori ja odota, kunnes leikkuuterät ovat kokonaan pysähtyneet, kytke seisontajarru ja ota virta-avain pois virtalukosta,

- ennen kuin korjaat jumiutumiseen johtaneet viat tai poistat tukokset.
- ennen kuin tarkastat tai puhdistat ajoleikkurin tai teet muita töitä sen parissa.
- kun leikkuuterä on osunut vieraaseen esineeseen. Tarkasta koneen ja leikkuukoneiston mahdollisesti saamat vauriot ja suorita tarvittavat korjaukset ennen käynnistämistä uudelleen.

- jos laite alkaa tärinästä tavallista voimakkaammin. Vaatii välittömän tarkastuksen.
- kun poistut laitteen luota tai kun laitetta kuljetetaan.

Sammuta polttomoottori ja odota, kunnes leikkuuterät ovat pysähtyneet täysin:

- ennen polttoaineen tankkaamista.

### Työskentely rinteissä:

Ajoleikkurin hallinnan menettäminen ja laitteen kaatuminen rinteessä voi aiheuttaa vakavia tai jopa kuolemaan johtavia vammoja.

Ajoleikkurin kannalta "turvallisia" rinteitä ei ole. Kaltevilla ruohikoilla ajo edellyttää erityistä tarkkaavaisuutta.

Turvallisuussyistä laitetta ei saa käyttää rinteissä, joiden kaltevuus on yli 10° (17,6 %). **Loukkaantumiskaava!**

Rinteen 10°:n kaltevuus vastaa 17,6 cm:n nousua vaakapinnasta 100 cm:n matkalla.

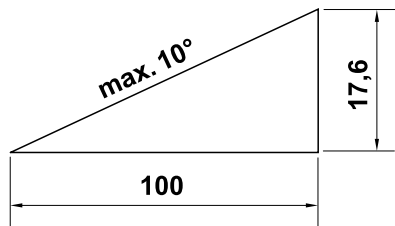

Kun laitetta käytetään rinteissä, polttomoottorin riittävän tehokkaan voitelun varmistamiseksi on noudatettava lisäksi mukana toimitetun polttomoottorin käyttöohjeen neuvoja.

Jos et voi peruuttaa rinnettä ylöspäin tai epäilet omaa turvallisuuttasi, jätä kyseinen alue ajamatta.

Vältä liikkeellelähtöä tai pysäytystä rinteessä.

Älä käytä laitetta rinteissä, ojissa tai muissa paikoissa, joissa laite voi lähteä luisumaan tai kaatua. Pehmeä tai märkä alusta lisää luisumis- tai kaatumiskaavaa.

Aja rinnettä ylös- ja alaspäin. Poikittaissuunnassa ajettaessa kaatumiskaava on suurempi.

Älä tee äkkinäisiä nopeuden- tai suunnanmuutoksia rinteessä ajaessasi. Käytä ajoleikkuria varovasti, rauhallisesti ja tasaisesti.

Vältä käänköksiä rinteissä. Suorita käänkö rinteessä vain, jos se on välttämätöntä. Aja pienellä nopeudella ja käännä laite laajassa kaareissa alamäkeen päin.

Älä leikkaa märkää ruohoa äläkä varsinkaan rinteessä, sillä märkä ruoho heikentää pitoa. Ajoleikkuri voi lähteä luisumaan ja käyttäjä voi menettää sen hallinnan.

Rinteissä vaihteistoa ei saa vapauttaa vapaavaihdeseangan avulla.

Oheislaitteiden käytössä on noudatettava erityistä varovaisuutta rinteissä ajettaessa (muuttunut painojakauma).

Älä yritä pitää ajoleikkuria tasapainossa laskemalla jalka maahan.

Jos pyörät alkavat luistaa tai jos laite jää ylämäkeen ajettaessa paikalleen, kytke leikkuuterät tai oheislaitte irti. Peruuta sen jälkeen hitaasti suoraan rinnettä alaspäin.

### Kuormien vetäminen:

Kuormien vetämisessä on noudatettava erityistä varovaisuutta. Vääränlainen vetotapa voi kaataa ajoleikkurin ja aiheuttaa vakavia henkilövahinkoja tai jopa kuoleman.

Tavaroiden kuljetukseen saa käyttää vain STIHLin hyväksymiä lisävarusteita. Ajoleikkurissa ei saa kuljettaa mitään.

Käytä kuormien vetämiseen vain peräkärryn vetokoukkuja. Kuormia ei saa missään tapauksessa kiinnittää akselikoteloon tai muuhun peräkärryn vetokoukun yläpuolella olevaan kohtaan.

Veto- ja aisapainoa koskevat tiedot ovat luvussa "Kuormien vetäminen". (⇒ 12.8)

Liian painavan kuorman vetäminen on vaarallista, ja se voi vahingoittaa laitetta (esimerkiksi polttomoottoria tai vaihteistoa).

Vedettäessä kuormia mäkisessä maastossa kuormien on oltava riittävän kevyitä, jotta ajoleikkurin turvallinen käsittely (esimerkiksi jarrutus, suunnanvaihto ja liikkeellelähtö) ei vaarantuisi.

Tarkista, että kuorma on sidottu asianmukaisesti ja tiukasti kiinni. Käytä kuormien sidonnassa kiristysliinoja.

Varmista, että kuorman paino on jakautunut tasaisesti.

Käytä sopivia lisäpainoja (lisävaruste), jos tähän kehoitetaan oheislaitteen käyttöohjeissa.

Älä tee jyrkkiä käänköksiä. Ole varovainen peruuttaessasi.

Älä tee äkkinäisiä nopeuden- tai suunnanmuutoksia.

### Pysähtyminen ja pysäköinti:

Ajoleikkuri on aina pysäköitävä tasaiselle alustalle.

Varmista, että ajoleikkuri on täysin pysähtynyt, ennen kuin poistut kuljettajan istuimelta.



Huomaa, että terät pyörivät vielä muutaman sekunnin moottorin sammuttamisen jälkeen.

Kytke leikkuuterät tai oheislaitteiden veto pois päältä ennen kuljettajan istuimelta poistumista. Laske leikkuupöytä ja kaikki oheislaitteet alasentoon, siirrä kaikki käyttövivut vapaa-asentoon, kytke seisontajarru, sammuta polttomoottori ja irrota virta-avain virtalukosta.

Säilytä virta-avain siten, että vain laitteen käyttöön oikeutetut henkilöt saavat sen käsiinsä.

#### 4.8 Huolto ja korjaukset



Aseta ennen puhdistus-, säätö-, korjaus- ja huoltotöiden aloittamista laite tukevalle ja tasaiselle alustalle, kytke seisontajarru, sammuta polttomoottori ja anna sen jäähtyä ja ota virta-avain pois virtalukosta.

Muista, että yhden leikkuuterän pyöriessä myös muut terät pyörivät.

Anna laitteen jäähtyä ennen polttomoottorin, pakosarjan ja äänenvaimentimen töiden aloittamista. Erityisesti tämä koskee kaikkia leikkuupöydän huoltotöitä. Osien lämpötila voi ylittää 80 °C. **Palovamman vaara!**

#### Puhdistus:

Ajoleikkuri ja oheislaitteet on puhdistettava kauttaaltaan käytön jälkeen. Poista varsinkin kaikki ruohojäte, sillä ruohojätteessä oleva kosteus aiheuttaa ajan mittaan vaurioita.

STIHL ei suosittele painepesuria laitteen puhdistamiseen. (⇒ 14.2)

Irrota leikkuupöytä puhdistusta varten. Älä koskaan puhdistaa leikkuupöytää vesisuihkulla (esimerkiksi puutarhaletkun avulla) tai kytkemällä sitä päälle vedessä.

Älä koskaan aja ajoleikkuria reunan tai ojan lähelle esimerkiksi ajoleikkurin rungon puhdistamista varten.

Pidä polttomoottori, jäähdytysrivat, akkukotelo, polttoainesäiliön ympäristö ja pakoputki puhtaana ruohosta, lehdistä ja vuotavasta öljystä (rasvasta) palovaaran välttämiseksi.

#### Huoltotyöt:

Suorita vain sellaisia huoltotöitä, jotka on kuvattu näissä käyttöohjeissa – kaikki muut työt saa suorittaa vain ammattiliike. Jos tarvitset lisätietoja tai apuvälineitä, käännä aina ammattiliikkeen puoleen. STIHL suosittelee teettämään huoltotyöt ja korjaukset vain STIHL-ammattiliikkeessä. STIHL-ammattiliikkeissä saat aina ammattitaitoisen ja asiantuntevan palvelun.

Käytä vain laadukkaita työkaluja, tarvikkeita ja oheislaitteita, jotka STIHL on hyväksynyt tälle laitteelle tai teknisesti vastaavia osia. Muuten seurauksena voi olla laitteen vaurioituminen ja tapaturma. Epävarmoissa tapauksissa käännä ammattiliikkeen puoleen.

Alkuperäiset STIHL-työkalut, -tarvikkeet ja -varaosat soveltuvat ominaisuuksiltaan parhaiten laitteeseen ja käyttäjän vaatimuksiin. Alkuperäiset STIHL-varaosat tunnistaa STIHL-varaosanumerosta, STIHL-logosta ja mahdollisesta STIHL-varaosamerkinästä. Pienikokoisiin osiin voi olla merkitty ainoastaan STIHL-varaosamerkinä.

Ammattiliikkeen tulisi tarkastaa ajoleikkuri ja kaikki oheislaitteet vuosittain. (⇒ 14.1)

Pidä varoitus- ja ohjetarrat puhtaina ja luettavina. STIHL-jälleenmyyjä voi vaihtaa vioittuneiden tai kadonneiden tarrojen tilalle uudet alkuperäistarrat. Jos laitteeseen vaihdetaan uusia osia, varmista, että uudessa osassa on samanlainen tarra.

Polttoainejärjestelmän osat (esimerkiksi polttoaineputki, -hana, polttoainesäiliö, säiliön korkki ja liitännät) on turvallisuussyistä tarkastettava säännöllisesti vaurioiden ja vuotojen varalta ja ammattilaisen on vaihdettava ne tarvittaessa (STIHL suosittelee STIHLin huoltoliikettä).

Akun miinusjohdin (–) on irrotettava ennen sähkölaitteiden huoltotöitä tai niiden läheisyydessä suoritettavia toimenpiteitä.

Laitteet on varustettu useilla turvalaitteilla. Näitä laitteita ei saa poistaa tai muuttaa (esimerkiksi ohittamalla) ja ne on tarkistettava säännöllisin väliajoin. Turvalaitteita saa korjauttaa tai huollattaa vain ammattilaisella. STIHL suosittelee STIHLin ammattiliikettä.

Varmista, että kaikki mutterit, pultit ja ruuvit, erityisesti leikkuuterien kiinnitysruuvit, on kiristetty tiukalle, jotta laite on aina turvallinen käyttää.

Kuluneet tai vaurioituneet osat on turvallisuussyistä vaihdettava välittömästi uusiin.

Ajoleikkuri on painava laite, joten sen alla tehtävät toimenpiteet vaativat erityistä varovaisuutta. Käännä sen vuoksi ammattiliikkeen puoleen. STIHL suosittelee STIHLin ammattiliikettä. Ammattiliikkeillä on laitteen turvalliseen nostoon tarvittavat välineet.

Tarkista, että etu- ja takapyörien kiinnitys on pitävä.

Pidä ajoleikkuri ja oheislaitteet aina moitteettomassa kunnossa. Kaikkien turvalaitteiden on oltava aina mukana ja käyttökunnossa.

Tarkista, että renkaiden ilmanpaine on oikea. Käyttöohjeissa annettuja rengaspaineita ei saa ylittää.

Käytä leikkuuteriä käsitellessäsi aina paksuja työkäsineitä ja noudata erityistä varovaisuutta.

Tarkista jarrujen toiminta riittävän usein. Teetä tarvittavat säätö- ja huoltotyöt ammattilaisella. STIHL suosittelee STIHLin ammattiliikettä.

### Sähkölaitteet ja akku

Oikosulusta aiheutuvien kipinöiden välttämiseksi akusta on aina irrotettava ensiksi miinusjohdin (-). Akun johtimia kytkettäessä miinusjohdin on vastaavasti kytkettävä viimeisenä.



Älä tupakoi akkua käsitellessäsi. Pidä akku poissa kipinöiden, avotulen ja muiden lämmönlähteiden läheltä.

Käynnistyskaapeleita käytettäessä on noudatettava erityistä varovaisuutta. Ajoleikkurin vaurioiden välttämiseksi annettuja ohjeita on noudatettava (pyöritä käynnistintä enintään 10 sekuntia kerrallaan). (⇒ 12.2)

Jos lataat akkua toisen latausjärjestelmän avulla, noudata luvun "Akun lataaminen" ohjeita. (⇒ 14.19)

Älä koskaan avaa akkua äläkä anna sen pudota.

Lataa akku aina suljetussa tilassa, joka on hyvin tuuletettu, kuiva ja suojassa sään vaikutuksilta.

Älä oikosulje akun liitäntöjä.

Viallisia (tyhjentyneitä) akkuja ei saa käyttää, ja ne on vaihdettava ja hävitettävä ympäristönsuojelumääräysten mukaisesti. Noudata maakohtaisia määräyksiä.

Viallisista akuista voi vuotaa nestettä. Vältä koskettamista! Jos olet kosketuksissa nesteeseen, huuhtele kyseinen alue huolellisesti. Jos nestettä joutuu silmiin, hakeudu lisäksi lääkäriin. Vuotava akkuneste voi aiheuttaa ihoärsytystä sekä palo- ja syöpymisvammoja.

Tarkista akun liitäntäjohdot silmämääräisesti aika ajoin. Anna ammattilaisen vaihtaa vaurioituneet johdot uusiin.

Sulakkeita ei saa missään tapauksessa ohittaa. Älä koskaan asenna sulaketta, jonka ampeerimäärä ei ole ohjeenmukainen.

---

### 4.9 Pitkäaikaissäilytys

Anna polttomoottorin jäähtyä, ennen kuin jätät laitteen suljettuun tilaan.

Säilytä ajoleikkuri polttoainesäiliö tyhjennettynä ja polttoaine lukitus tilassa, jossa on riittävä ilmanvaihto.

Älä koskaan säilytä laitetta, jonka polttoainesäiliössä on bensiiniä, rakennuksessa, jossa bensiinihöyryt voivat päästä kosketuksiin avotulen tai kipinöiden kanssa.

Jos polttoainesäiliö on tyhjennettävä esimerkiksi talvisäilytyksen ajaksi, tyhjentäminen tulisi suorittaa ulkona (esimerkiksi käyttämällä polttomoottoria ulkona).

Varastoi laite käyttökuntoisena.

Irrota virta-avain aina virtalukosta ja säilytä sitä varmassa paikassa, jotta lapset tai muut henkilöt eivät pääse käyttämään laitetta luvatta.

Puhdista ajoleikkuri ennen säilytystä (esimerkiksi talvisäilytystä) huolellisesti. Äänenvaimentimen lähelle kuivunut ruoho- ja lehdet voivat syttyä palamaan. **Syttymisvaara!**

Suorita ennen säilytystä kaikki tarvittavat huoltotyöt (esimerkiksi voitelu). (⇒ 14.1)

Akun liitäntäjohdot on irrotettava ajoleikkurin pitkäaikaisen säilytyksen ajaksi. STIHL suosittelee akun irrottamista ja varastoimista täyteen ladattuna kuivassa ja suljetussa tilassa. (⇒ 14.18)

Suojaa akut asiattomalta käytöltä (esimerkiksi lapset).

Anna laitteen jäähtyä kokonaan, ennen kuin peität sen.

---

### 4.10 Hävittäminen

Jäteöljy, polttoaine, käytetyt voiteluaineet, suodattimet, akut ja vastaavat kulutusosat sekä muut ongelmajätteet voivat vahingoittaa ihmisiä, eläimiä ja ympäristöä, ja siksi ne tulee hävittää asianmukaisesti.

Saat tietoa jätteiden asianmukaisesta hävittämisestä kierrätyskeskuksista tai ammattiliikkeestä. STIHL suosittelee STIHL-ammattiliikettä.

Huolehdi siitä, että loppuun palvelut laite hävitetään asianmukaisesti. Varmista ennen laitteen hävittämistä, että se on toimintakelvoton. Poista onnettomuuksien välttämiseksi virta-avain, akku ja polttomoottorin sytytysjohdin.

## Leikkuuterä voi aiheuttaa vammoja!

Älä koskaan jätä loppuun palveluttakaan ajoleikkuria lojumaan. Varmista, että laite ja erityisesti leikkuuterät säilytetään poissa lasten ulottuvilta.

Akku on hävitettävä erillään laitteesta. Akut täytyy hävittää ympäristönsuojelumääräysten mukaisesti.

## 5. Kuvasymbolien selitykset



### Huomio!

Lue käyttöohjeet ja turvaohjeet ennen käyttöönottoa.



### Loukkaantumisvaara!

Vedä virta-avain irti ennen kaikkia leikkuukoneistoon kohdistuvia töitä ja ennen huolto- ja puhdistustöitä.



### Huomio!

Varo sinkoutuvia esineitä – Pysy turvallisella etäisyydellä ja pidä sivulliset kaukana.



### Huomio!

Varo sinkoutuvia esineitä polttomoottorin ollessa käynnissä – käytä ruuhohjaimen läppää.



### Loukkaantumisvaara!

Älä aja tai leikkaa rinteissä, joiden kaltevuus on yli 10° (17 %).

### Kaatumisvaara!



### Loukkaantumisvaara!

Pidä sivulliset poissa vaara-alueelta!

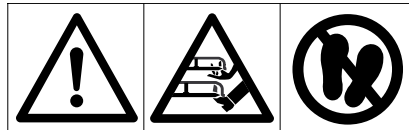

### Huomio!

Älä koskaan vie käsiä leikkuuterien lähelle polttomoottorin käydessä.

### Loukkaantumisvaara!

Älä astu leikkuupöydän päälle.



### Palovammojen vaara!

Älä kosketa kuumia pintoja ja pysy turvallisella etäisyydellä. Polttomoottorin osat, ennen kaikkea äänenvaimennin, tulevat hyvin kuumiksi.



### Myrkytysvaara!

Keskeytä työskentely välittömästi, jos sinulla on pahoinvointia, päänsärkyä, näköhäiriöitä (esim. kaventunut näkökenttä), kuulohäiriöitä tai huimausta tai jos keskittymiskykysi heikkenee. Nämä voivat olla merkkejä siitä, että elimistöön on joutunut pakokaasuja hengityksen mukana.



### Hengenvaara!

Bensiini on myrkyllistä ja erittäin herkästi syttyvää. Säilytä ja käytä bensiiniä kaukana kipinöistä, avotulesta, lämpölähteistä ja muista sytytyslähteistä. Älä tupakoi!

Pysäytä polttomoottori ja anna sen jäähtyä ennen tankkausta.



### Loukkaantumisvaara!

Työn yhteydessä esiintyy melua. Melu voi vahingoittaa kuuloa.

Käytä kuulosuojaimia.

## 6. Toimitussisältö

Kohta	Nimike	kpl
A	Peruslaite	1
B	Virta-avain	2
–	Käyttöopas	1
–	Polttomoottorin käyttöohjeet	1

## 7. Ensimmäistä käyttökertaa edeltävät toimenpiteet

- Tarkasta moottoriöljyn täyttömäärä. (⇒ 14.12)
- Lisää polttoainetta. (⇒ 12.1)
- Avaa polttoainehana. (⇒ 14.8)
- Säädä rengaspaineet. (⇒ 14.9)

## 8. Hallintalaitteet

### 8.1 Virtalukko



#### Ohje

Virta-avaimen voi työntää virtalukkoon tai poistaa virtalukosta vain polttomoottorin ollessa sammutettuna (STOP-asento). Virtalukossa saa käyttää vain siihen sopivaa virta-avainta. Älä missään tapauksessa käytä ruuvitalttaa tai vastaavaa!

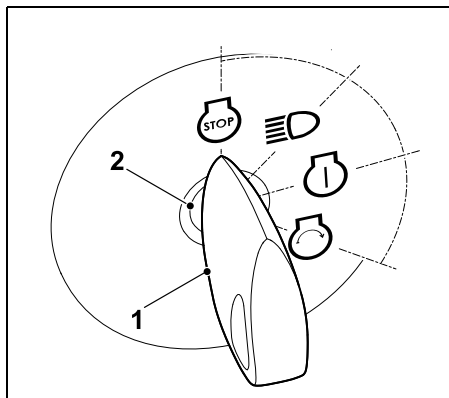

Työnnä virta-avain (1) virtalukkoon (2).

Virtalukossa on seuraavat **neljä** asentoa:

#### Polttomoottori pois päältä:

Polttomoottori on sammutettuna tai pysähtyy. Ajovalo on sammutettuna, ja virta-avaimen voi vetää pois.



#### Ajovalo kytkettynä:

Käyvä polttomoottori:  
Ajovalo syttyy ja polttomoottori käy edelleen.



Sammutettu polttomoottori:  
Valo syttyy.

#### Virta kytketty tai polttomoottori käy:



Virta kytkeytyy päälle ja valo syttyy.

Käynnistyksen jälkeen virta-avain palautuu automaattisesti tähän asentoon ja polttomoottori käy.

#### Polttomoottorin käynnistys:



Jos kaikki turvallisuustekijät sallivat käynnistyksen ja virta-avain käännetään tähän asentoon, polttomoottori käynnistyy. Virta-avain palautuu irti päästettäessä asentoon "Polttomoottori käy".



#### Ohje

Kun polttomoottori on sammutettu ja virta-avain on asennossa "Valo kytketty" tai "Virta kytketty", 20 sekunnin kuluttua alkaa kuulua äänimerkki. Äänimerkki ilmoittaa, että akku tyhjenee. Äänimerkki sammuu, kun käännät virta-avaimen asentoon "Polttomoottori seis" tai käynnistät polttomoottorin.

### 8.2 Kaasuvipu ja rikastin (RT 4097 SX)



#### Ohje

Kun käynnistät kylmää polttomoottoria, mallin RT 4097 SX kaasuvipu on asetettava rikastinasentoon.

#### Laitteaurioiden vaara!

Polttomoottorin käytessä kaasuvipu ei saa olla rikastin-asennossa. Siirrä kaasuvipu heti käynnistyksen jälkeen MAX-asentoon.



## Rikastinasento:

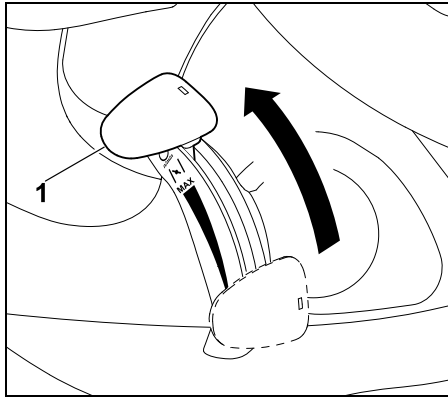

Työnnä kaasuvipu (1) kokonaan eteen rikastinasentoon (huomaa pykälä).

## Polttomoottorin kierrosluvun säätö:



### Ohje

Leikkaa ruoho vain polttomoottorin maksimikierrosluvulla. Kaasuvivun on oltava MAX-asennossa.

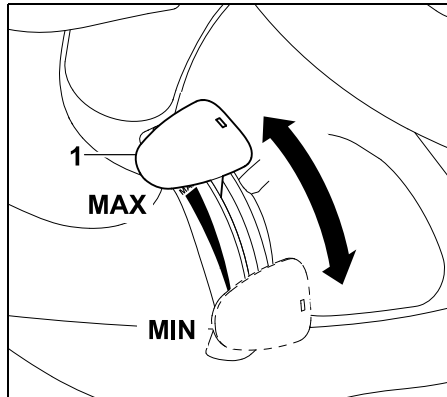

Polttomoottorin ja käynnistetyn leikkuupöydän leikkuuterien kierrosluku muuttuu kaasuvivun (1) asennon mukaisesti.

### MAX-asento:

Polttomoottorin kierrosluku nousee, kun kaasuvipua (1) työnnetään eteenpäin kohti MAX-asentoa.

### MIN-asento:

Polttomoottorin kierrosluku pienenee vedettäessä kaasuvipua (1) taaksepäin kohti MIN-asentoa.

## 8.3 Kaasuvipu (RT 4112 SZ)



### Ohje

Polttomoottorin kylmäkäynnistyksessä kaasuvipu on työnnettävä MAX-asentoon mallissa RT 4112 SZ. Lisäksi on painettava rikastinnappia.

## Polttomoottorin kierrosluvun säätö:



### Ohje

Leikkaa ruoho vain polttomoottorin maksimikierrosluvulla. Kaasuvivun on oltava MAX-asennossa.

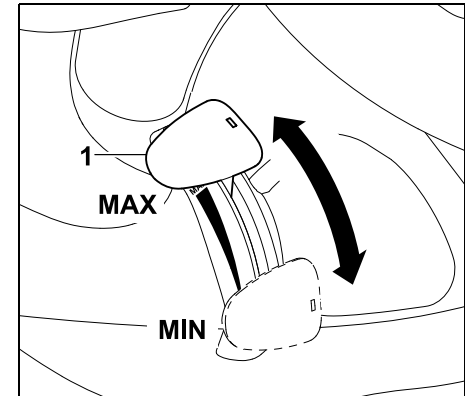

Polttomoottorin ja käynnistetyn leikkuupöydän leikkuuterien kierrosluku muuttuu kaasuvivun (1) asennon mukaisesti.

### MAX-asento:

Polttomoottorin kierrosluku nousee, kun kaasuvipua (1) työnnetään eteenpäin kohti MAX-asentoa.

### MIN-asento:

Polttomoottorin kierrosluku pienenee vedettäessä kaasuvipua (1) taaksepäin kohti MIN-asentoa.

## 8.4 Rikastinnappi (RT 4112 SZ)

Kylmän polttomoottorin käynnistämiseksi mallissa RT 4112 SZ on rikastinnappi.



### Ohje

Rikastinnuppia ei vedetä, kun ajoleikkuri käynnistetään polttomoottori lämpimänä.

### TÄRKEÄÄ:

Paina rikastinnoppi sisään heti polttomoottorin käynnistyttyä.

### Rikastimen kytkentä:

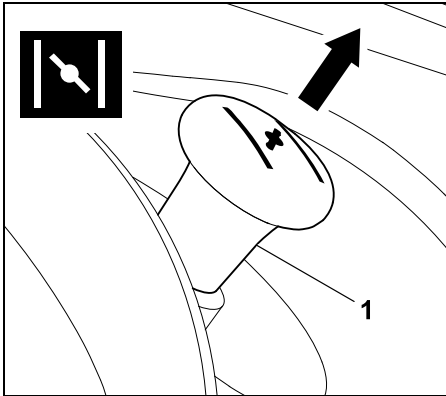

Vedä rikastinnoppi (1) vasteeseen saakka ulos ennen käynnistämistä.

### Rikastimen poiskytkentä:

Paina rikastinnoppi sisään vasteeseen asti.

### 8.5 Leikkuupöydän kytkin

Leikkuupöydän kytkimellä voidaan kytkeä leikkuupöytä päälle ja pois päältä polttomoottorin käydessä. Leikkuupöydän leikkuuterät alkavat pyöriä tai pysähtyvät.



### Ohje

Älä kytke leikkuupöytää päälle korkeassa ruohikossa tai alimmalla leikkuukorkeudella. Kytke leikkuupöytä päälle vain polttomoottorin käydessä ja polttomoottorin maksimikiertoalvulla. Päälle kytkeminen onnistuu turvallisuuksyistä vain käyttäjän istuessa kuljettajan istuimella (turvalaite).

### Leikkuupöydän kytkentä:

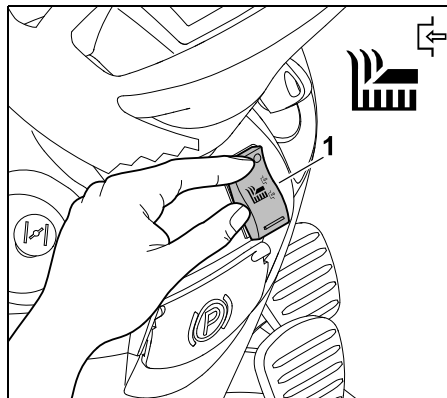

Paina leikkuupöydän kytkin (1) yläpuolella vasteeseen asti.

### Leikkuupöydän irtikytkentä:

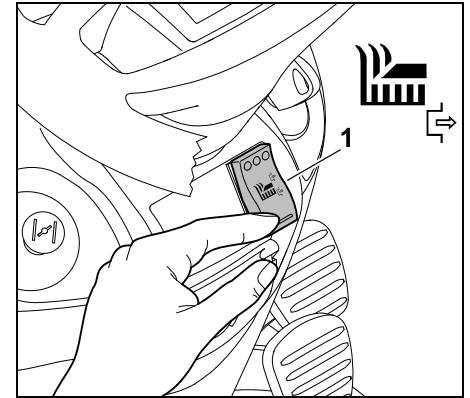

Paina leikkuupöydän kytkin (1) alapuolella vasteeseen asti.

### 8.6 Peruuttamalla leikkaamisen turvakytkin

Peruuttamalla leikkaamisen turvakytkimellä leikkuupöytä vapautetaan taaksepäin leikkaamista varten. Jos vapautusta ei tapahdu, leikkuupöytä kytkeytyy turvallisuuksyistä automaattisesti irti.

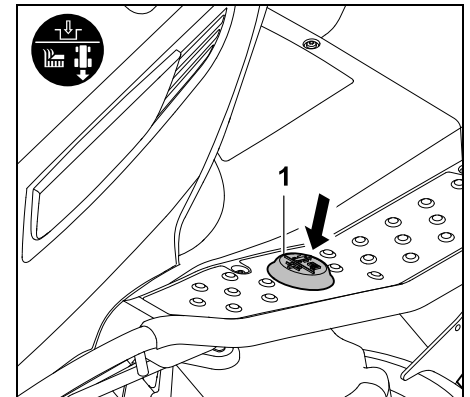

Aloita peruuttamalla leikkaaminen painamalla peruuttamalla leikkaamisen turvakytkintä (1) vasemmalla jalalla kerran lyhyesti tietyn ajan sisällä.

### 1 Vapautus, kun leikkuupöytä on kytketty irti:

- Pysäytä ajoleikkuri ja valitse peruuttaminen. (⇒ 8.7)
- Paina peruuttamalla leikkaamisen turvakytkintä vasemmalla jalalla kerran lyhyesti.
- Kytke leikkuupöytä päälle ja aloita peruuttamalla leikkaaminen viiden sekunnin kuluessa. (⇒ 8.5)  
Vapautuksen voi tehdä myös enintään sekunnin kuluttua liikkeellelähdestä.

### 2 Vapautus, kun leikkuupöytä on kytketty päälle:

- Paina peruuttamalla leikkaamisen turvakytkintä leikkuun aikana vasemmalla jalalla kerran lyhyesti.
- Vaihda ajosuunnaksi peruutus ja jatka leikkuuta viiden sekunnin sisällä. (⇒ 8.7)  
Vapautuksen voi tehdä myös enintään sekunnin kuluttua ajosuunnan vaihdosta.

**i** Jos peruuttamalla leikkaamisen turvakytkintä pidetään painettuna, kytkin on vapautettava tietyn ajan kuluessa ja sitä on painettava uudelleen.

## 8.7 Ajosuunnan valitsinvipu



### Ohje

Ennen ajosuunnan valitsinvivun käyttöä on ensin vapautettava kaasupoljin. Kaasupoljinta painettaessa ajosuunnan valitsinvipu on turvallisuussyistä lukittuna eikä vipua voi siirtää. Laite ei lähde liikkeelle pelkästään ajosuunnan valitsinvivua siirrettäessä.

Ajosuunnan valitsinvivussa on kaksi asentoa. On mahdollista valita ajosuunta eteen- tai taaksepäin.



### Ajosuunnan valinta:

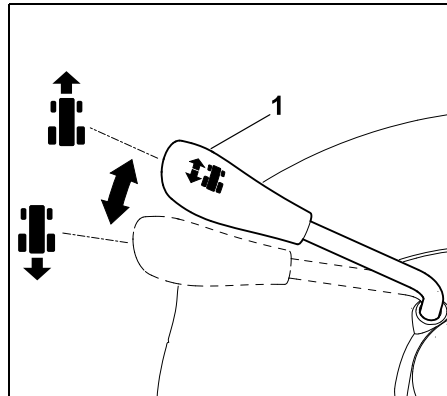

### Eteenpäinajo:

Työnnä ajosuunnan valitsinvipu (1) eteenpäin.

### Peruutus:

Vedä ajosuunnan valitsinvipu (1) taaksepäin.

## 8.8 Ohjauspyörä



### Varoitus!

Pidä ajon aikana aina molemmin käsin kiinni ohjauspyörästä.

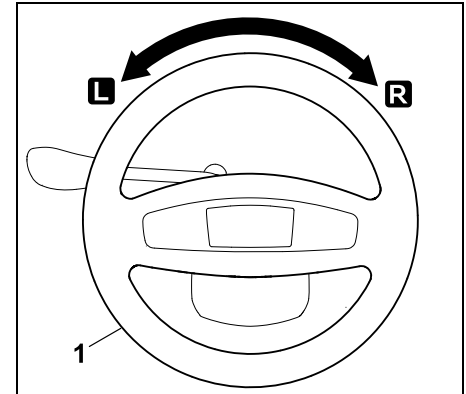

Laitetta ohjataan kääntämällä ohjauspyörää (1) vasemmalle **L** tai oikealle **R**.

Laitteen kääntösäde pienenee sitä mukaa, mitä enemmän ohjauspyörää (1) käännetään.

## 8.9 Kuljettajan istuimen säätö

Istuin on portaattomasti säädettävissä.



- Pysäytä polttomoottori. (⇒ 12.3)
- Taita kuljettajan istuin eteen.

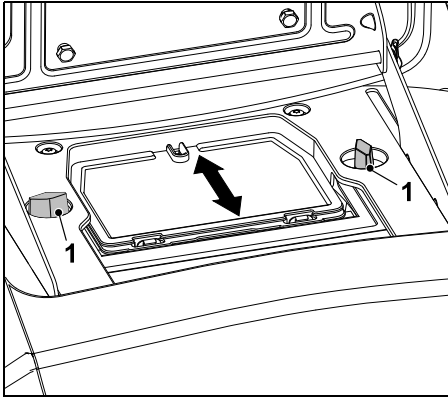

Avaa siipimutterit (1).  
Siirrä kuljettajan istuin haluamaasi asentoon.  
Kiristä siipimutterit (1).

## 8.10 Kaasupoljin



### Ohje

Varmista ennen kaasupolkimen painamista, että ajosuunnan valitsinvivulla on valittu oikea ajosuunta.  
Kaasupoljinta ei voi turvallisuuksyistä käyttää, jos seisontajarru on kytkettyä tai jarrupoljinta painetaan.

Kaasupolkimen avulla säädellään portaattomasti laitteen vauhtia.

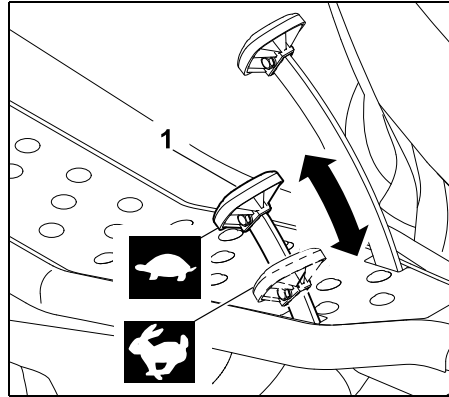

### Pysäyttäminen:

Nosta jalka kaasupolkimelta (1).

### Ajonopeuden alentaminen:

Laske painetta kaasupolkimella (1).



### Ajonopeuden lisääminen:

Paina kaasupoljinta (1) alaspäin.



## 8.11 Jarrupoljin

Jarrupolkimella laitteen vauhtia voidaan hidastaa ajon aikana tai pysäytetty laite voidaan lukita paikalleen.



### Huomautus!

Kun jarrupoljinta painetaan, takapyörät jarruttavat.  
Jarru vaikuttaa vain takapyöriin.

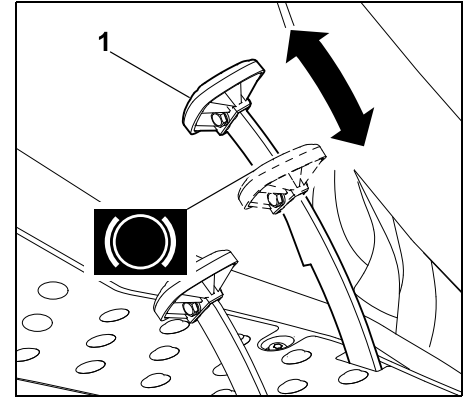

Paina jarrupoljinta (1).

Takapyörät jarruttavat sitä enemmän, mitä voimakkaammin jarrupoljinta (1) painetaan.



### Varoitus!

Älä koskaan ota laitetta käyttöön, jos jarruissa on vikaa.  
Korjauta tai säädä vialliset jarrut aina ammattiliikkeessä.  
STIHL suosittelee STIHLin ammattiliikettä.  
Älä yritä huoltaa jarruja itse.

## 8.12 Seisontajarru

Seisontajarrun kytkeminen lukitsee laitteen takapyörät. Näin estetään ajoleikkurin lähtö liikkeelle itsestään (esimerkiksi rinteessä).



### Ohje

Tarkista jarrun toiminta aina ennen seisontajarrun kytkemistä.

## Seisontajarrun kytkeminen:

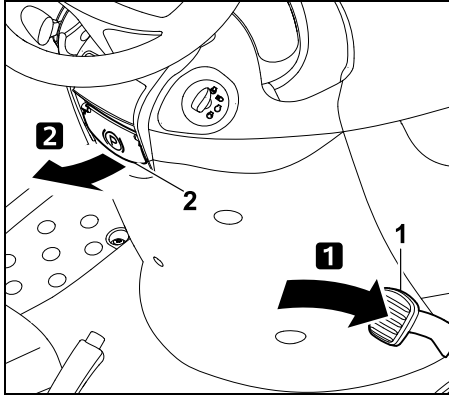

Paina jalalla jarrupoljin (1) pohjaan ja pidä se siellä.  
Vedä seisontajarrun vipu (2) ylös.

- Nosta jalka pois jarrupolkimelta. Seisontajarru on kytketty, jos jarrupoljin pysyy ala-asennossa.
- Vapauta seisontajarrun vipu. Vipu kääntyy alaspäin. Takapyörät ovat lukittuneet.

## Seisontajarrun vapauttaminen:

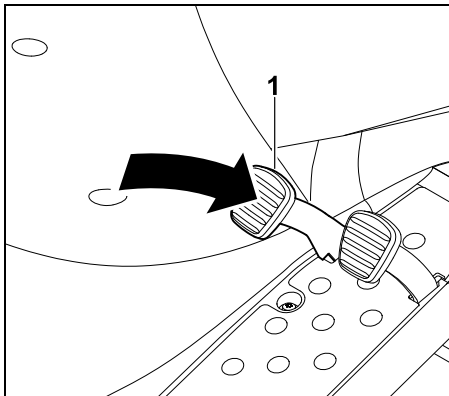

Polkaise jarrupoljinta (1).

- Jarrupoljin palautuu lähtöasentoon (ei-painettuun asentoon). Seisontajarru on pois päältä eivätkä takapyörät enää ole lukittuneina.

## 8.13 Leikkuukorkeuden säätökahva

Leikkuukorkeuden voi säätää vivun avulla seitsemään eri korkeuteen.

### Leikkuukorkeuden säätökahvan lukituksen vapauttaminen:



#### Loukkaantumisvaara!

Pidä leikkuukorkeuden säätökahvasta kunnolla kiinni ennen sen lukituksen vapauttamista.

Vapauta leikkuukorkeuden säätökahva turvallisuussyistä vain laitteen ollessa pysähtyneenä.



Leikkuukorkeuden säätökahvan lukituksen vapauttaminen suoritetaan sen mukaan, onko leikkuupöytä asennettu vai ei.

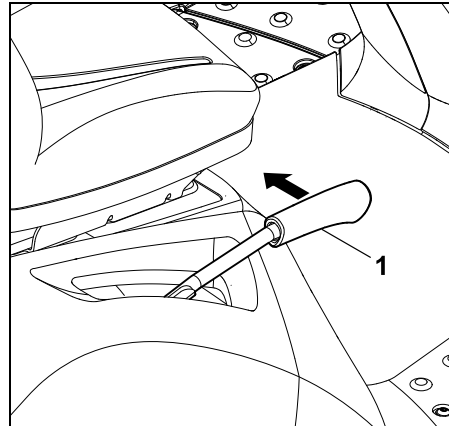

Lukituksen vapauttaminen leikkuupöydän ollessa asennettuna:

Vedä leikkuukorkeuden säätökahvaa (1) sisäänpäin (kuljettajan istuimeen päin) ja pidä se siinä.

Lukituksen vapauttaminen, kun leikkuupöytä ei ole asennettuna:

Paina leikkuukorkeuden säätökahvaa (1) kevyesti alaspäin ja pidä siinä.

Vedä leikkuukorkeuden säätökahvaa (1) sisäänpäin (kuljettajan istuimeen päin) ja pidä se siinä.

- Leikkuukorkeuden säätökahva on vapautettu ja leikkuukorkeuden voi säätää.

### Leikkuukorkeuden säätökahvan lukitseminen:

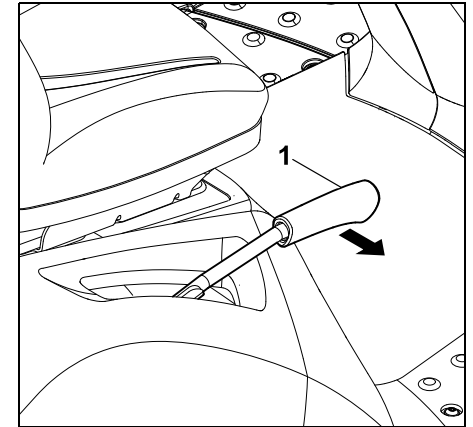

Vie leikkuukorkeuden säätökahvaa (1) kädellä hitaasti ulospäin, kunnes leikkuukorkeuden säätökahva lukittuu pykälään.

## 8.14 Vapaavaihdesanka

Vaihteisto voidaan kytkeä irti vapaavaihdesangalla esimerkiksi siirrettäessä laitetta työntämällä tai kytkeä päälle vetoa varten.



### **!** Varoitus! Puristumisvaara!

Varmista, että laite on tasaisella alustalla, ennen kuin vapautat vaihteiston vapaavaihdesangan avulla. Muussa tapauksessa laite voi lähteä itsestään liikkeelle. Seisontajarru on aina kytkettävä, jos vaihteisto on kytketty vapaalle ja laite aiotaan pysäköidä tai jättää säilytykseen.

**i** Ohje  
Vapaavaihdesanka sijaitsee oikean takapyörän takana. Vapaavaihdesankaa tulisi käyttää vain silloin, jos ajoleikkuria on siirrettävä työntämällä.

### Vaihteiston irtikytkentä:

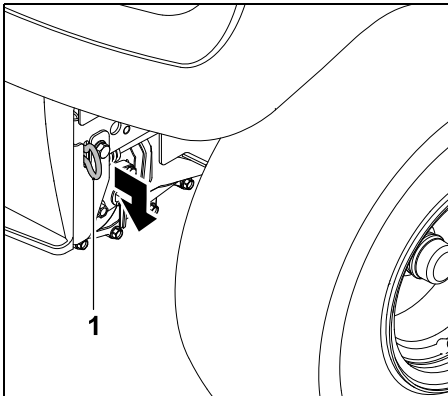

Vedä vapaavaihdesanka (1) vasteeseen asti ulompaan asentoon.

### Vaihteiston päällekytkentä:

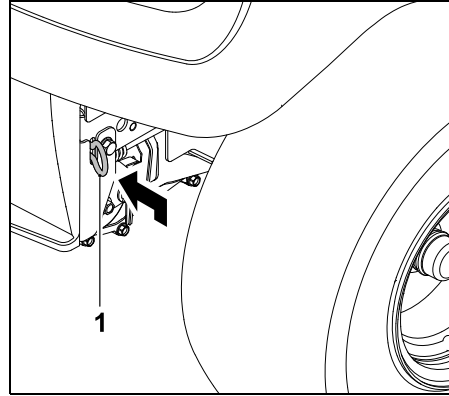

Vedä vapaavaihdesanka (1) vasteeseen asti sisempään asentoon.

## 9. Elektroniikkayksikkö

Ajoleikkuri on varustettu elektroniikkayksiköllä, joka tarkastaa kaikki turvalaitteet aina ennen käynnistystä ja käytön aikana varmistaen siten laitteen turvallisen käytön.

### 9.1 Itsediagnoosi käynnistettäessä

Ennen polttomoottorin käynnistymistä elektroniikkayksikkö suorittaa itsediagnoosin. Se tarkastaa esimerkiksi kytkinten ja johtojen oikean toiminnan.

#### Itsediagnoosin käyttöönotto:

- Istuudu kuljettajan istuimelle.
- Vapauta seisontajarru. (⇒ 8.12)
- Käännä virta-avain asentoon "Virta kytketty" (⇒ 8.1) käyttämättä mitään kytkintä tai poljinta.

### Häiriötön itsediagnoosi:

Kuuluu lyhyt piippaus – elektroniikkayksikkö on toiminnassa ja ajoleikkuri käynnistysvalmis.

- Käynnistä polttomoottori. (⇒ 12.2)

### Itsediagnoosi häiriöiden yhteydessä:

Kuuluu jatkuva piippaus eli kolme peräkkäistä piippausta.

**Jatkuva piippaus** ilmoittaa, että elektroniikkayksikössä on vika tai akun navat on liitetty väärin.

- Käännä virta-avain "Polttomoottori seis" -asentoon. (⇒ 8.1)
- Tarkista akkuliitännän napaisuus ja liitännäjohtot oikein tarvittaessa. (⇒ 14.18)
- Toista itsediagnoosi.

Jos jatkuva piippaus kuuluu edelleen, vaikka akku on liitetty oikein, kyseessä on elektroniikkavika. Käänny tarvittaessa ammattiliikkeen puoleen. STIHL suosittelee STIHLin ammattiliikettä.

**Kolme peräkkäistä piippausta** ilmoittaa, että sähköosissa (oikosulku) tai istuinkytkimessä on vika. Polttomoottoria ei voi käynnistää.

- Käännä virta-avain "Polttomoottori seis" -asentoon. (⇒ 8.1)
- Teetä yksityiskohtainen vianmääritys ammattiliikkeessä. STIHL suosittelee STIHLin ammattiliikettä.

### 9.2 Ajoleikkurin vika käytön aikana

Elektroniikkayksikkö valvoo käyttökuntoa käytön aikana. Sähkövian (oikosulun, pistoliitännän löysyyden tai johdinkatkoksen) esiintyessä kuuluu kolme peräkkäistä piippausta.

Polttomoottori pysähtyy.

#### Menettely:

- Käännä virta-avain "Polttomoottori seis"-asentoon. (⇒ 8.1)
- Ota käyttöön itsediagnoosi. (⇒ 9.1)



Ellei vikaa saada korjattua, on tehtävä tarkka vianmääritys. Käänny tarvittaessa ammattiliikkeen puoleen. STIHL suosittelee STIHLin ammattiliikettä.

### 9.3 Elektroniikkayksikön häiriö

Harvoissa tapauksissa itse elektroniikkayksikössä saattaa käytön aikana ilmetä häiriö. Kuuluu jatkuva piippaus ja polttomoottori pysähtyy.

#### Menettely:

- Käännä virta-avain "Polttomoottori seis"-asentoon. (⇒ 8.1)
- Ota käyttöön itsediagnoosi. (⇒ 9.1)
- Käynnistä polttomoottori uudelleen. (⇒ 12.2)



Ellei vikaa saada korjattua, on tehtävä tarkka vianmääritys. Käänny tarvittaessa ammattiliikkeen puoleen. STIHL suosittelee STIHLin ammattiliikettä.

## 10. Työskentelyohjeita



### Varoitus! Loukkaantumisaara!

Noudata laitteen turvallista käyttöä koskevia ohjeita ennen jokaista käyttökertaa. Mäkisessä maastossa ajo edellyttää erityistä huolellisuutta ja varovaisuutta.



### Ohje

Varmista ennen työskentelyä, että leikkuupöytä on oikeassa asennossa maahan nähden. Valitse laitteen ensimmäisellä käyttökerralla tasainen alue ja harjoittele leikkaamalla ruoho siten, että leikkuupöytä kulkee aina hieman edellisen leikkuujäljen päältä. Ruoho tulisi leikata aina kuivana.

## 10.1 Leikkuu

### Yleisiä ohjeita:



### Huomio - palovaara!

Vältä ylikuormittamasta leikkuupöydän käyttökoneistoa. Ylikuormitus voi johtaa kiilahinnan jatkuvaan luistamiseen ja edelleen ylikuumentumisen aiheuttamaan palovaaraan. Ylikuormituksesta kertovat epätavalliset käyntiäänit, esimerkiksi kiilahinnan vinkuminen (hankaava ääni). Älä koskaan leikkaa korkeaa ruohoa, kun poistokanava on tukossa. Käytä tarvittaessa allessilppuavaa leikkuusarjaa (lisävaruste). Pidä leikkuupöytä varsinkin kiilahinnan kohdalta puhtaana ruohosta, lehdistä ja muusta syttyvästä materiaalista ja puhdistase säännöllisesti palovaaran välttämiseksi.

Leikkuun aikana ruohosilppu lentää ulos leikkuupöydän sivulta ja putoaa lopuksi laajalle alueelle maahan.

Jotta ruohosilppu leviää laajalle, seuraavat kohdat on huomioitava:

- Noudata ajosuuntaa.
- Leikkaa ruoho vain polttomoottorin maksimikierrosluvulla. (⇒ 8.2), (⇒ 8.3)
- Ruohon on oltava kuivaa. Kosteaa ruohosilppu on raskasta ja voi kasautua.
- Leikkuuterien pitää olla ohjeenmukaisessa kunnossa (teräviä, ei vaurioituneita). (⇒ 14.6)

- Sovita ajonopeus ruohon ominaisuuksiin sopivaksi. (⇒ 8.10)
- Valitse vastaava leikkuukorkeus – älä leikkaa liian matalaksi. (⇒ 12.6)

### Ajosuunta leikattaessa:

Leikkuun aikana on huomioitava oikea ajosuunta.

Valitse leikkusuunta aina siten, että ruohosilppu suuntautuu jo leikatulle alueelle. Siten ruohosilppu tulee ulos ja jakautuu tasaisesti. Lisäksi laite ei ylikuormitu liian suuresta ruohomäärästä.

Esimerkki:

Leikkuu kierremuodossa



Leikkuu suoritetaan vastapäivään ja ulkoa sisäänpäin. Siten ruohosilppu suuntautuu jo leikatulle alueelle.

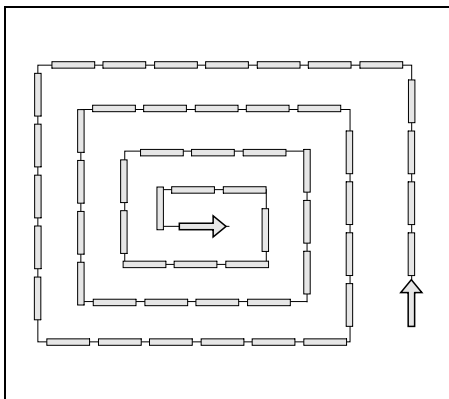

- Aloita nurmikon ulkoreunalta ja työskentele ulkoa sisäänpäin
- sekä leikkaa vastapäivään.

### Leikkuupöydän ja poistoaukon tukkeumien ehkäiseminen

Leikkuupöydän poistoaukon tukkeutumien välttämiseksi poistoaukko täytyy välillä leikkuun aikana tarkastaa

silmämääräisesti ja tarvittaessa puhdistaa. Jos leikkuupöydän poistoaukko alkaa tukkeutua usein, hiljennä ajonopeutta tai valitse korkeampi leikkuukorkeus.

Jos tukkeutuminen jatkuu, syynä ovat tavallisesti tylsät leikkuuterät tai leikkuuterien vaurioituneet tai kuluneet siipiterät. Teroita tai vaihda leikkuuterät.

Leikkuupöydän sisäpuoli ja poistoaukko sekä leikkuuterät tulisi puhdistaa huolellisesti jokaisen käyttökerran jälkeen, jotta ruohoa ei juutu kiinni.

### Lannoitus:

Leikatun ruohon mukana maaperästä poistuu ravinteita, jotka voidaan korvata lannoittamalla nurmikko kesto-lannoitteella. Nurmikko tarvitsee tavallisesti kolme lannoituskertaa ruohonleikkuukauden aikana. Lannoitus tulisi suorittaa nurmikon ollessa kuivaa, jotta lannoitusaine ei tartu ruohonkorsiin ja polta nurmikko. Nurmikko on hyvä kastella lannoituksen jälkeen, sillä vesi huuhtelee ruohonkorsiin mahdollisesti jääneet lannoitteet. (Noudata lannoitevalmistajan käsittely- ja käyttöohjeita.)

### Maaperää säästävä työskentely:

Työskentelytapa ja maapohjan kosteus ovat tärkeimpiä maaperää säästäviä tekijöitä.

Tasaisen leikkuujäljen saavuttamiseksi ajonopeus on sovitettava leikattavan ruohon määrän (korkeus ja tiheys) ja kosteuden mukaiseksi.

Jyrkät käännökset ajoleikkurilla rasittavat nurmikon pintaa ja heikentävät leikkuutulosta etenkin märällä kelillä leikattaessa, kun pyörät uppoavat pehmeään nurmikkoon.

## 11. Turvalaitteet

Käyttäjän turvallisuuden varmistamiseksi ja epäasianmukaisen käytön estämiseksi laite on varustettu useilla turvalaitteilla.



### Loukkaantumiswaara!

Laitetta ei saa ottaa käyttöön, jos jokin turvalaite on viallinen. Käänny tarvittaessa ammattiliikkeen puoleen. STIHL suosittelee STIHL-ammattiliikettä.

### Jotta polttomoottori voidaan käynnistää, pitää

- leikkuupöydän olla kytketty irti
- jarrupolkimen olla painettuna tai seisontajarrun kytkettynä.

### Polttomoottori pysähtyy, jos käyttäjä

- nousee kuljettajan istuimelta leikkuupöydän ollessa kytkettynä
- nousee kuljettajan istuimelta, kun seisontajarru ei ole kytkettynä.

### Integroitu terän pysäytysjarru:

Leikkuuterät pysähtyvät viimeistään viiden sekunnin kuluttua irtikytkennästä.



### Ohje

Leikkuupöydän kytkemisen jälkeen leikkuuterät pyörivät ja kuuluu suhinaa. Jälkikäyntiaika vastaa suhinan kestoa irtikytkemisen jälkeen, ja se voidaan mitata ajanottokellolla.

Integroitu terän pysäytysjarru voidaan tarkastaa mittaamalla suhinan kesto irtikytkemisen jälkeen ajanottokellolla.

Jos aika on yli 5 sekuntia: Ota yhteyttä STIHLin ammattiliikkeeseen.



## 12. Laitteen käyttöönotto

- Lue huolellisesti ja huomioi luvun "Turvallisuutesi vuoksi" ohjeet. (⇒ 4.)
- Perehdy laitteen hallintalaitteisiin. (⇒ 8.)
- Tarkista huolto-ohjelma ennen laitteen käyttöönottoa ja suorita kaikki vaadittavat huoltotoimet. (⇒ 14.1)
- Tarkista ennen jokaista käyttökertaa, että kaikki turvalaitteet toimivat. Turvalaitteita ei saa ohittaa, vahingoittaa tai muuttaa, ja niiden on oltava paikallaan. (⇒ 11.)

**! Loukkaantumisvaara!**  
Turvallisuussyistä laitetta ei saa käyttää rinteissä, joiden kaltevuus on yli 10° (17,6 %).  
Rinteen 17,6 %:n kaltevuus vastaa 17,6 cm:n nousua vaakapinnasta 100 cm:n matkalla.

### 12.1 Polttoaineen lisääminen

**Polttoainesäiliön tilavuus:**  
9 litraa



#### Suositus:

Hyvälaatuiset polttoaineet – tiedot polttoaineen laadusta (oktaaniluku) sisältyvät polttomoottorin käyttöohjeisiin.

– Lyijytön bensiini.

#### Täyttövaiheet:

- Pysäytä polttomoottori ja anna sen jäähtyä (kädenlämpöiseksi). (⇒ 12.3)
- Kytke seisontajarru. (⇒ 8.12)

**i** Käytä lisäämisessä sopivaa suppiloa (ei sisälly toimitukseen) välttääksesi polttoaineen läikkymisen.

Täytä polttoainetta varovasti ja hitaasti. Kaada useissa erissä välttääksesi yli valumisen.  
Ota välillä suppilo pois ja tarkista silmämääräisesti säiliön täyttömäärä. Mitä enemmän polttoainetta on jo lisätty, sitä vähemmän sitä tulisi kaataa kerrallaan. Älä koskaan täytä polttoainesäiliötä täyttöputken alareunan yläpuolelle, jotta polttoaineelle jää tilaa laajentua.

#### Polttoainesäiliön korkki:

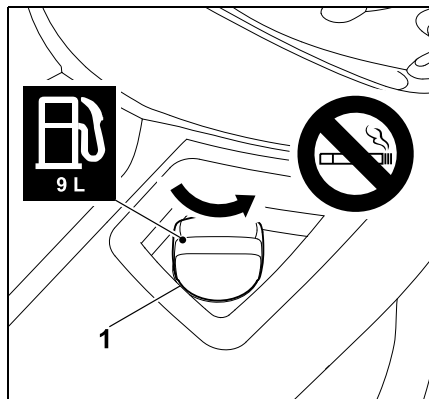

Kierrä korkki (1) irti (huomioi nuolen suunta) ja poista se.

- Lisää polttoainetta sopivan suppilon (ei sisälly toimitukseen) avulla (katso täyttövaiheet).

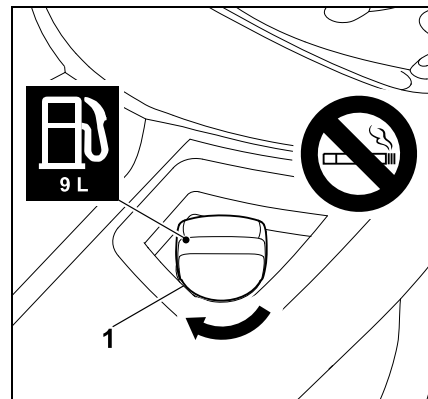

Aseta korkki (1) paikalleen ja kierrä se kiinni (huomioi nuolen suunta). Kiristä sitten korkki (1) käsitiukkuuteen.

- Pyyhi polttoaineroiskeet kuivaksi ja anna jäämien hetki haihtua ennen polttomoottorin käynnistämistä.

### 12.2 Polttomoottorin käynnistäminen

**! Loukkaantumisvaara!**  
Lue huolellisesti ja huomioi luvun "Turvallisuutesi vuoksi" ohjeet ennen käynnistämistä. (⇒ 4.)  
Käynnistä laite vain käyttäjän istuessa istuimella.

**i** Työskentelyn (esimerkiksi ruohonleikkuun) aikana kaasuvivun tulisi aina olla MAX-asennossa.

**! Laitteaurion vaara!**  
Ellei polttomoottori käynnisty, tulee muistaa, että polttomoottori saattaa tukehtua useiden käynnistysyritysten jälkeen. Käynnistettäessä virta-avainta ei saisi pitää yli 10 sekuntia "Polttomoottorin käynnistys" -asennossa.

## Ennen käynnistämistä tulee huomioida seuraavat seikat:

- Lue huolellisesti ja huomioi luvun "Turvallisuutesi vuoksi" ohjeet. (⇒ 4.)
- Tarkasta moottorin öljymäärä. (⇒ 14.12)
- Puhdista leikkuupöytä ja moottoritila ruohojäänteistä.
- Tarkasta polttoaine.
- Tarkasta jarrun toiminta aina ennen käyttöönottoa. (⇒ 12.5)
- Suorita kaikki käyttäjäkohtaiset säädöt (istuimen säätö) laitteeseen. Ei polttomoottorin käydessä!
- Älä käynnistä laitetta, kun muita ihmisiä, erityisesti lapsia, tai eläimiä on lähistöllä.

## Käynnistysjärjestys

Kytke laite päälle seuraavassa järjestyksessä.

- Avaa polttoainehana. (⇒ 14.8)
- Paina ennen käynnistämistä jarrupoljin pohjaan ja pidä se siellä tai kytke seisontajarru. (⇒ 8.11), (⇒ 8.12)
- Tarkasta leikkuupöydän kytkin: Leikkuupöydän on oltava irtikytketty. (⇒ 8.5)
- Työnä virta-avain virtalukkoon ja käännä se "Virta kytketty"- tai "Polttomoottori käy" -asentoon. (⇒ 8.1)

- **Jos polttomoottori on kylmä:**  
RT 4097 SX:  
Aseta kaasuvipu rikastinasentoon. (⇒ 8.2)  
**RT 4112 SZ:**  
Aseta kaasuvipu MAX-asentoon ja vedä rikastinnupista.  
**Jos polttomoottori on lämmin:**  
Aseta kaasuvipu MAX-asentoon. (⇒ 8.3)
- Käännä virta-avainta "Polttomoottorin käynnistys" -asentoon. Polttomoottori käynnistyy. Päästä virta-avain vapaaksi heti polttomoottorin käynnistyttyä. Avain palautuu itsestään "Virta kytketty"- tai "Polttomoottori käy" -asentoon.
- RT 4097 SX:  
Siirrä kaasuvipu polttomoottorin käydessä takaisin MAX-asentoon. Huomaa pykälä! (⇒ 8.2)  
RT 4112 SZ:  
Paina rikastinnuppia. (⇒ 8.4)
- Polttomoottori käy.  
Jalan voi nostaa pois jarrupolkimelta.

---

## 12.3 Polttomoottorin pysäyttäminen



Kytke leikkuupöytä pois päältä ennen polttomoottorin pysäyttämistä. (⇒ 8.5)



## Loukkaantumisvaara!

Jos poistut laitteen luota polttomoottorin pysäyttämisen jälkeen, vedä virta-avain turvallisuusyistä irti. Säilytä virta-avain siten, että sen saavat käsiinsä vain laitteen käyttöön oikeutetut henkilöt, eivätkä lapset tai muut laitetta tuntemattomat henkilöt pääse käyttämään laitetta. Muista myös kytkeä aina seisontajarru päälle ennen laitteen luota poistumista. (⇒ 8.12)

## Pysäytä polttomoottori seuraavassa järjestyksessä:

- Pysäytä laite täysin.
- Irrota leikkuupöydän kytkentä. (⇒ 8.5)
- Aseta kaasuvipu MIN-asentoon. (⇒ 8.2), (⇒ 8.3)
- Käännä virta-avain "Polttomoottori seis" -asentoon. Polttomoottori kytketty pois päältä.
- Kytke seisontajarru. (⇒ 8.12)
- Sulje tarvittaessa polttoainehana. (⇒ 14.8)
- Vedä virta-avain pois virtalukosta ja säilytä sitä niin, että vain laitteen käyttöön oikeutetut henkilöt saavat sen käsiinsä.

---

## 12.4 Ajaminen



### Varoitus!

Maastossa on aina valittava alhainen ajonopeus. Ajonopeutta on laskettava ennen ajosuunnan vaihtamista, etenkin rinteissä.

 Ajonopeutta tulisi säätää vain kaasupolkimella polttomoottorin käydessä maksimikäyntinopeudella, jotta vaihteiston jäähtyminen on optimaalinen.

### Seuraavia ohjeita on noudatettava ennen ajoa:

- Tarkasta jarrun toiminta aina ennen ajoon lähtöä. (⇒ 8.11)
- Kytke vapaavaihesanka. (⇒ 8.14)
- Pysäytä laite ja siirrä ajosuunnan valitsinvipu vasta laitteen ollessa paikallaan.

### Ajo eteenpäin:

- Käynnistä polttomoottori. (⇒ 12.2)
- Työnnä ajosuunnan valitsinvipu eteenpäin (ajosuunta eteenpäin). (⇒ 8.7)
- Vapauta seisontajarru. (⇒ 8.12)
- Kaasupoljinta painamalla säädellään ajonopeutta, ja laite lähtee eteenpäin.

### Peruuttaminen:

- Käynnistä polttomoottori. (⇒ 12.2)
- Työnnä ajosuunnan valitsinvipu taaksepäin (ajosuunta taaksepäin). (⇒ 8.7)
- Vapauta seisontajarru. (⇒ 8.12)
- Kaasupoljinta painamalla säädellään ajonopeutta, ja laite lähtee taaksepäin.

## 12.5 Jarrutus



### Loukkaantumisvaara!

Vähennä ajonopeutta ennen jarruttamista keventämällä kaasupoljinta.  
Jos mahdollista, älä jarruta äkillisesti suurimmasta nopeudesta.

- Alenna ajonopeutta.
- Paina jarrupoljinta tasaisesti, kunnes laite pysähtyy.

## 12.6 Leikkuukorkeuden säätö



### Loukkaantumisvaara!

Säädä leikkuukorkeutta turvallisuussyistä vain laitteen ollessa pysähtyneenä.

- Pysäytä laite täysin. (⇒ 12.5)
- Vapauta leikkuukorkeuden säätökahvan lukitus ja pidä se vapautettuna. (⇒ 8.13)
- Leikkuukorkeuden voi säätää nostamalla ja laskemalla leikkuukorkeuden säätökahvaa seitsemään eri korkeuteen.
- Lukitse leikkuukorkeuden säätökahva. (⇒ 8.13)

### Taso 1:

Leikkuukorkeus 35 mm

### Taso 7:

Leikkuukorkeus 90 mm

## 12.7 Leikkuu



Jos leikkuupöytä kytketään ajon aikana, polttomoottorin kierros-luku alenee hetkellisesti leikkuuterien käynnistymisen aiheuttaman lisäkuormituksen takia.

### Ennen leikkaamista:

- Lue luku "Työskentelyohjeita" ja noudata sen ohjeita. (⇒ 10.)
- Säädä moottori aina maksimikierrosluvulle leikkaamisen ajaksi. Leikkuuterät toimivat optimaalisesti tällä kierrosluvulla, ja tällöin saadaan paras leikkuujälki ja suurin leikkuuteho.

### Kytke leikkuupöytä seuraavassa järjestyksessä:

- Käynnistä polttomoottori. (⇒ 12.2)
- Aseta kaasuvipu MAX-asentoon. (⇒ 8.2), (⇒ 8.3)
- Aja ajoleikkuri leikattavalle alueelle. Älä käynnistä leikkuupöytää korkeassa ruohikossa tai alimmalla leikkuukorkeudella. Käynnistä leikkuupöytä vasta, kun laite on käsiteltävällä alueella.
- **Eteenpäin leikkaaminen:**  
Valitse ajosuunnaksi eteenpäin (⇒ 8.7) ja kytke sitten leikkuupöytä painamalla leikkuupöydän kytkintä. (⇒ 8.5)
- **Peruuttamalla leikkaaminen:**  
Valitse ajosuunnaksi taaksepäin (⇒ 8.7) ja paina kerran lyhyesti peruuttamalla leikkaamisen turvakytkintä (⇒ 8.6). Kytke sitten leikkuupöytä painamalla leikkuupöydän kytkintä kuuden sekunnin kuluessa. (⇒ 8.5)

### Leikkaamisen aikana:

- Aseta kaasuvipu MAX-asentoon. (⇒ 8.2), (⇒ 8.3)
- Sovita ajonopeus aina ruohon pituuden ja leikkuukorkeuden mukaan. Jos ruoho on korkeaa tai leikkuukorkeus matala, valitse alhainen ajonopeus.

### Ajosuunnan vaihto leikkuupöydän ollessa kytkettynä:

- Ota **peruuttamalla leikkaaminen** käyttöön painamalla kerran lyhyesti peruuttamalla leikkaamisen turvakytintä tietyin ajan kuluessa (aikaväli on 5 sekuntia ennen vaihtoa – 1 sekunti vaihdon jälkeen). (⇒ 8.6)
- Pysäytä laite nurmikolle ja aseta haluttu ajosuunta ajosuunnan valitsinvivulla. (⇒ 8.7)
- Jatka leikkuuta.

### Kytke leikkuuterä pois päältä seuraavassa järjestyksessä:

- Vie laite jo leikatulle nurmikolle tai valitse leikkuupöydän korkein leikkuukorkeus. (⇒ 8.13)
- Kytke leikkuupöytä irti painamalla sen kytintä. (⇒ 8.5)



#### **Loukkaantumisvaara**

Huomaa, että leikkuuterät liikkuvat vielä enintään viisi sekuntia leikkuupöydän irtikytkemisen jälkeen. (⇒ 11.)

### 12.8 Kuormien vetäminen



#### **Loukkaantumisvaara!**

Tarkasta jarrun toiminta aina ennen kuorman kiinnittämistä. (⇒ 8.11) Laitteen ajo-ominaisuudet ovat erilaiset kuormaa kuljettaessa (esimerkiksi jarrutusmatka on pidempi ja ajosuunta täytyy vaihtaa alhaisemmalla nopeudella). Mitä raskaampi kuorma, sitä enemmän ajo-ominaisuudet muuttuvat!



#### **Laitevaurion vaara!**

Ylämäissä maksimivetopaino alenee.

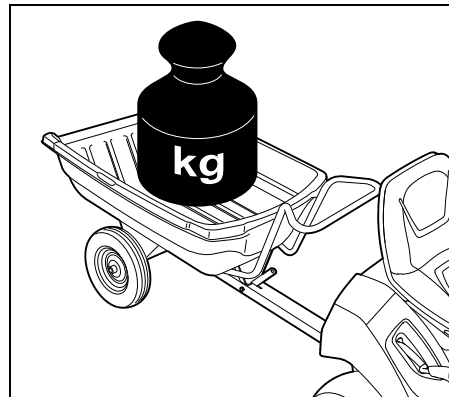

Suurin sallittu perävaunupaino tasaisella = **250 kg**  
Suurin sallittu perävaunupaino enintään 10°:n ylämäessä = **100 kg**

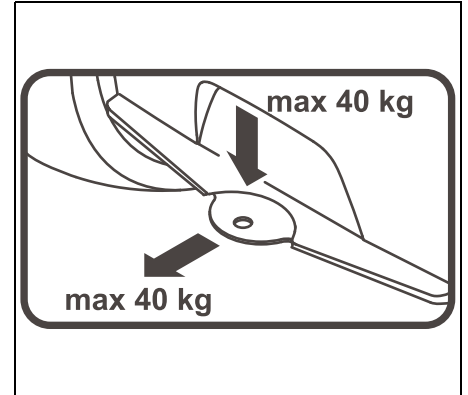

Suurin sallittu aisapaino = **40 kg**

Suurin sallittu vetopaino = **40 kg**



Vetokoukkuun kohdistuu tasaisella alustalla 40 kg:n suuruinen vetopaino, kun vedetään 250 kg:n painoista perävaunua.

### 12.9 Käyttö rinteissä

- Tarkasta jarrun toiminta aina ennen käyttöä rinteessä. (⇒ 12.5)
- Aja rinnettä ylös- ja alaspäin. Poikittaissuunnassa ajettaessa kaatumisvaara on suurempi. Noudata rinteiden maksimikaltevuutta. (⇒ 4.7)
- Vältä rinteissä suunnanmuutoksia. Jos suuntaa on pakko muuttaa, noudata erityistä varovaisuutta.

## 13. Leikkuupöytä

### 13.1 Leikkuupöydän irrottaminen

**!** **Loukkaantumisvaara!**  
Lue huolellisesti ja huomioi luvun "Turvallisuutesi vuoksi" ohjeet ennen leikkuupöydän parissa työskentelyä. (⇒ 4.)

- Sijoita laite tasaiselle ja tukevalle alustalle.
- Pysäytä polttomoottori. (⇒ 12.3)
- Vedä virta-avain irti.
- Kytke seisontajarru. (⇒ 8.12)
- Valitse korkein leikkuukorkeus. (⇒ 8.13)

#### Kiilahihnan hellittäminen:

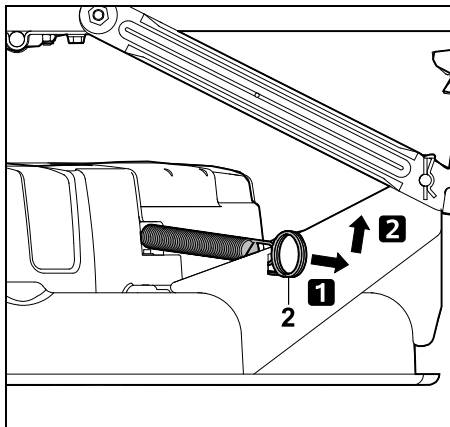

Vedä kiristysjousi (2) taakse, irrota se ja sijoita se sivuun.

#### Kiilahihnan etusuojuksen irrotus:

- Lyö pyörät vasteeseen asti vasemmalle.

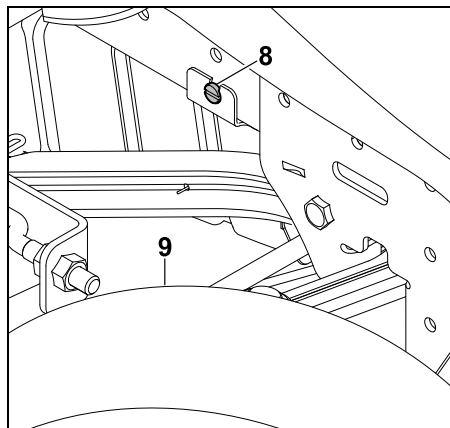

Irrota oikean etupyörän (9) takana oleva ruuvi (8).

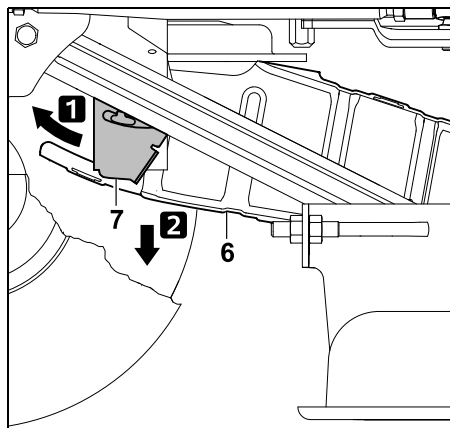

Paina pidinlevyä (7) eteenpäin ja pidä se edessä. Käännä kiilahihnasuojus (6) alas. Kiilahihnasuojus on kiilahihnan päällä.

#### Kiilahihnan irrottaminen:

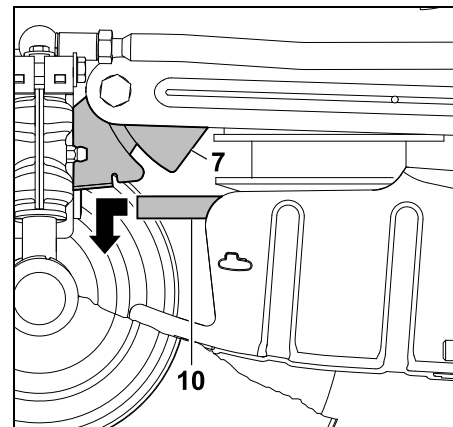

Paina pidinlevyä (7) eteenpäin ja pidä se edessä. Vedä kiilahihnaa (10) eteenpäin ja irrota se.

#### Leikkuupöydän takaosan irrotus:

**!** **Puristumisvaara!**  
Varmista ennen lukkosokkien irti vetämistä, että leikkuupöydän alla ei ole kehon osia (esimerkiksi sormi, käsi tai jalka).

**!** **Loukkaantumisvaara!**  
Leikkuukorkeuden säätökahva on jännitettyinä, kun leikkuupöydän takaosa on irrotettu. Aseta leikkuukorkeuden säätökahva heti irrottamisen jälkeen varovasti korkeimmalle leikkuukorkeudelle.

**i** **Ohje**  
Noudata järjestystä tarkasti irrotuksen helpottamiseksi.

- Valitse matalin leikkuukorkeus. (⇒ 8.13)

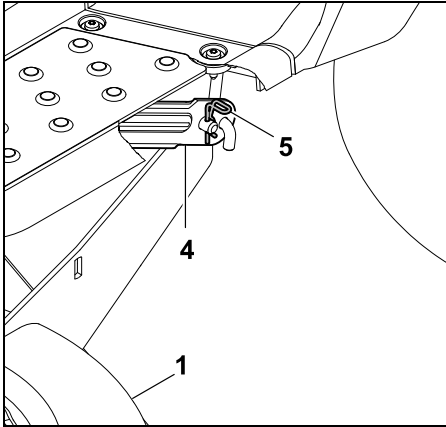

Vedä lukkosokka (5) irti.  
Nosta hieman leikkuupöytää (1) ja pidä se ylhäällä. Irrota leikkuupöytä (1) leikkuupöydän takaripustuksesta (4).

- Toista sama toisella puolella.
- Laske leikkuupöytä hitaasti ja varovasti.
- Aseta leikkuukorkeuden säätökahva varovasti korkeimmalle leikkuukorkeudelle.

#### Leikkuupöydän etuosan irrotus:



#### **Puristumisvaara!**

Varmista ennen irrottamista, että leikkuupöydän alla ei ole kehon osia (esimerkiksi sormi, käsi tai jalka).  
Kun leikkuupöytä on irrotettu, leikkuupöydän ripustus kääntyy itsestään ylös.

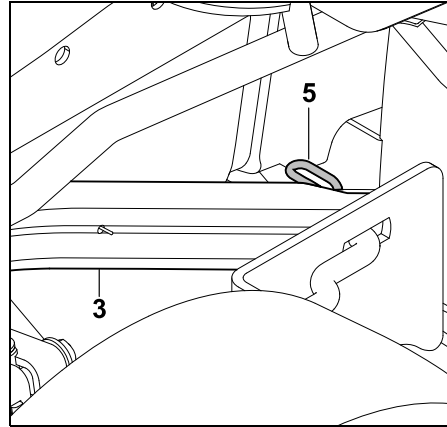

Vedä lukkosokka (5) irti.  
Nosta hieman leikkuupöytää ja irrota se eturipustuksesta (3).  
Laske leikkuupöytä varovasti.

- Toista sama toisella puolella.
- Laske leikkuupöytä hitaasti ja varovasti.

#### Leikkuupöydän poistaminen:

- Valitse korkein leikkuukorkeus. (⇒ 8.13)

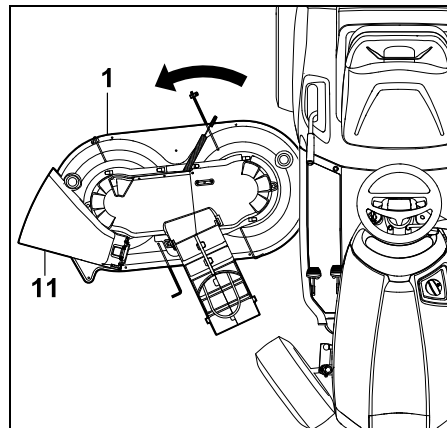

Vedä leikkuupöytä (1) irti kevyellä kiertoliikkeellä ruoho-ohjaimen läpän (11) puolelta.

### 13.2 Leikkuupöydän kiinnitys



#### **Loukkaantumisvaara!**

Lue huolellisesti ja huomioi luvun "Turvallisuutesi vuoksi" ohjeet ennen leikkuupöydän parissa työskentelyä. (⇒ 4.)

- Sijoita laite tasaiselle ja tukevalle alustalle.
- Pysäytä polttomoottori. (⇒ 12.3)
- Vedä virta-avain irti.
- Kytke seisontajarru. (⇒ 8.12)
- Lyö pyörät vasteeseen asti vasemmalle.



#### **Loukkaantumisvaara!**

Leikkuukorkeuden säätökahva on jännitettyinä, kun leikkuupöytä on irrotettu.  
Ole varovainen leikkuupöytää kiinnittäessäsi.

- Aseta leikkuukorkeuden säätökahva varovasti korkeimmalle leikkuukorkeudelle. (⇒ 8.13)

#### Leikkuupöydän työntäminen paikalleen:

- Aseta kiilahihna ennen leikkuupöydän paikalleen työntämistä niin, että se on käytettävissä kiilahihnan suojuksen aukolla leikkuupöydän ollessa kiinnitettynä.

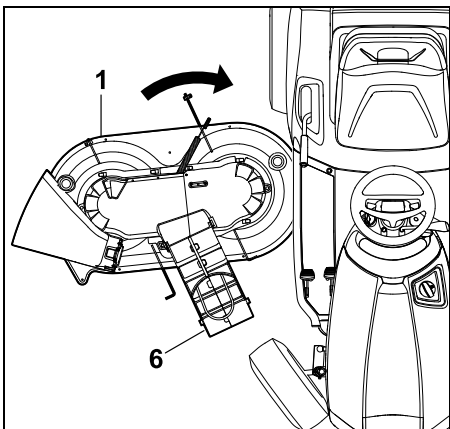

Työnnä leikkuupöytä (1) oikealta kiilahihnan suojuksen (6) kanssa eteenpäin paikalleen. Sijoita leikkuupöytä samalla kevyellä kiertoliikkeellä keskelle laitteen alle.

#### Leikkuupöydän etuosan kiinnitys:

- Valitse matalin leikkuukorkeus. (⇒ 8.13)

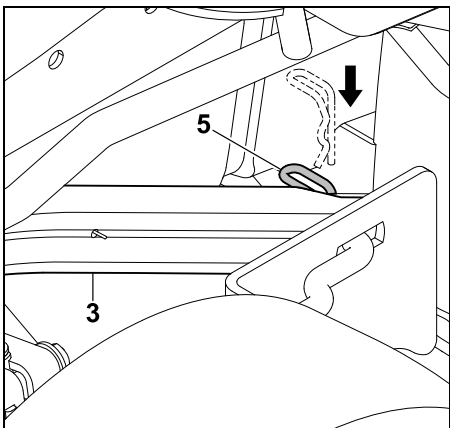

Vedä leikkuupöydän eturipustusta (3) alaspäin ja pidä siinä. Nosta leikkuupöytää hieman yhdellä

kädellä ja vie samalla leikkuupöydän ripustuspultti leikkuupöydän eturipustuksen (3) reikään. Työnnä lukkosokka (5) ripustuspultin reiän läpi.

- Toista sama toisella puolella.

#### Leikkuupöydän takaosan kiinnitys:



##### Ohje

Tarkista ennen kiinnittämistä, että leikkuupöytä on kiinnitetty ohjeenmukaisesti leikkuupöydän eturipustukseen.



##### Loukkaantumisvaara!

Alimmalla leikkuukorkeudella leikkuukorkeuden säätökahva on jännitettyinä. Älä kosketa leikkuukorkeuden säätökahvaa leikkuupöydän kiinnittämisen aikana.

- Nosta toisella kädellä leikkuupöydän takaosaa ja pidä se ylhäällä. Leikkuupöydän ripustuksen reiän ja leikkuupöydän ripustuspultin täytyy olla kohdakkain.

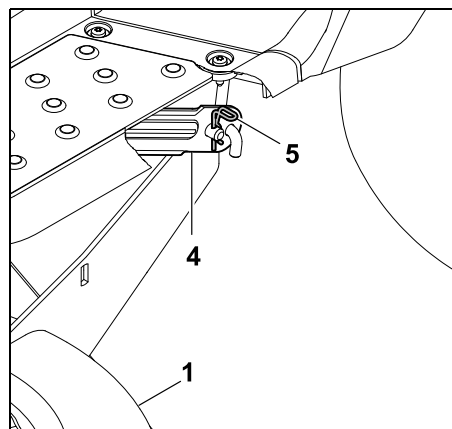

Vie leikkuupöydän (1) ripustuspultti leikkuupöydän takaripustuksen (4) reikään.

Työnnä lukkosokka (5) ripustuspultin reiän läpi.

- Toista sama toisella puolella.

#### Kiilahihnan kiinnitys:



Aseta kiilahihna ilman kiertymiä kiilahihnapyörälle.

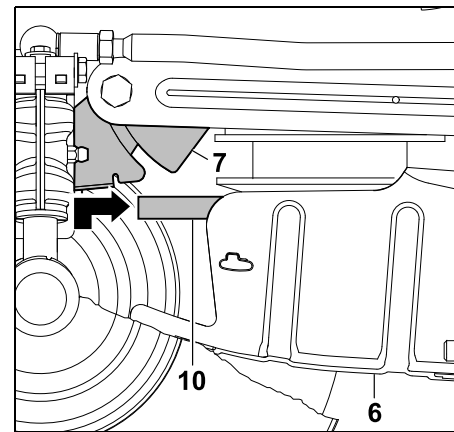

Paina pidinlevyä (7) eteenpäin ja pidä se edessä. Vedä kiilahihnaa (10) eteenpäin ja nosta sitä kiilahihnan suojuksen (6) kanssa.

Aseta kiilahihna (10) ohjeenmukaisesti ilman kiertymiä kiilahihnapyörälle.

## Kiilahihnan etusuojuksen asennus:

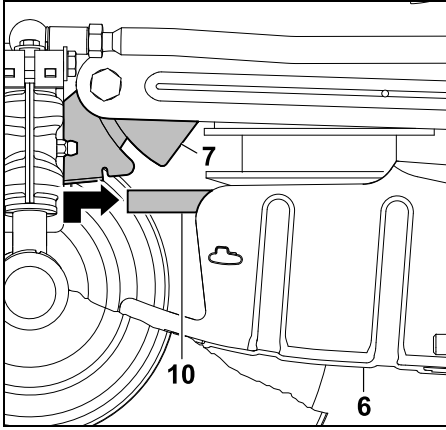

Paina pidinlevyä (7) eteenpäin ja pidä se edessä. Käännä kiilahihnasuojus (6) ylös. Vie pidinlevy (7) taakse ja kiinnitä se kiilahihnasuojuksen (6) kiinnikkeisiin.

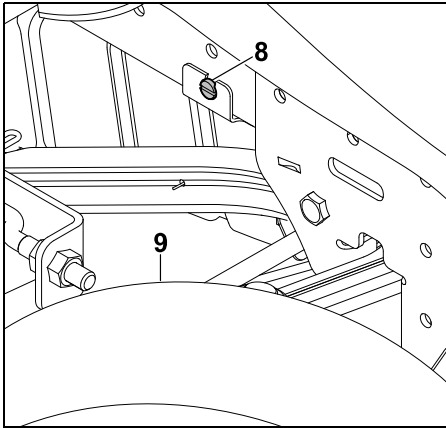

Kiristä pidinlevy kiertämällä ruuvi (8) kiinni. Kiristä ruuvi (8).

## Kiilahihnan kiristys:

- Valitse matalin leikkuukorkeus. (⇒ 8.13)

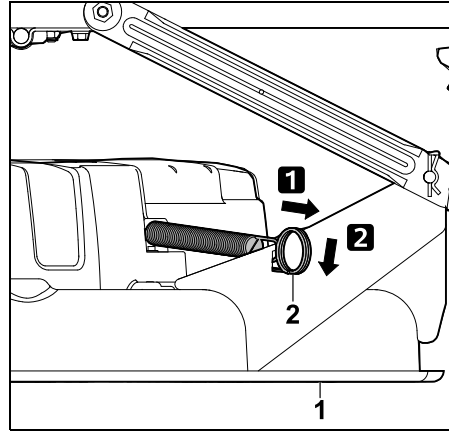

Vedä kiristysjousi (2) taakse ja kiinnitä se leikkuupöydän (1) loveen



## Loukkaantumisvaara!

Kun olet asentanut leikkuupöydän, tee silmämääräinen tarkastus ja tarkista asianmukainen asennus. Tarkasta sen jälkeen toiminta. Varmista, että lähistöllä ei ole muita ihmisiä, varsinkaan lapsia, tai eläimiä. Tarkasta toiminta vain käyttäjän istuessa laitteen istuimella.

## 14. Huolto



### Loukkaantumisvaara!

Perehdy ennen huolto- ja korjaustöiden aloittamista huolellisesti lukuun "Turvallisuutesi vuoksi" ja noudata etenkin kappaleen "Huolto ja korjaukset" ohjeita. (⇒ 4.)

Vedä virta-avain pois polttomoottorin tahattoman käynnistymisen estämiseksi.



Käytä töiden aikana aina käsineitä.



Älä koskaan kosketa teriä, ennen kuin ne ovat pysähtyneet.

Turvallisuussyistä jarrun huoltotyöt ovat kiellettyjä. Jätä säätö- ja huoltotyöt ammattiliikkeen tehtäväksi.

STIHL suosittelee STIHLin ammattiliikettä.

### Yleisiä huolto-ohjeita:

- Noudata tarkasti huolto-ohjelmaa ja huoltovälejä.
- Noudata polttomoottorin käyttöohjeissa annettua huoltosuunnitelmaa ja -töitä.

### Ennen huolto-, korjaus- ja puhdistustöiden aloittamista:

- Sijoita laite tasaiselle ja tukevalle alustalle.
- Pysäytä polttomoottori. (⇒ 12.3)
- Kytke seisontajarru. (⇒ 8.12)



- Anna polttomoottorin ja äänenvaimentimen jäähtyä kokonaan.

### Katso seuraavat huolto- ja korjaustyöt polttomoottorin käyttöohjeista:

- ilmansuodattimen vaihto
- moottoriöljyn tiedot (esimerkiksi tyyppi ja öljyn täyttömäärä)
- sytytystulpan tarkastus ja vaihto
- polttoainesuodattimen vaihto
- polttomoottorin puhdistus.

## 14.1 Huolto-ohjelma

Kaikkia huolto-ohjelman kohtia on noudatettava tarkasti.

Jos huolto-ohjelmaa ei noudateta, seurauksena voi olla huomattavia laitevahinkoja.



### Ohje

Raskaassa ja etenkin ammattimaisessa käytössä huoltovälien on hyvä olla tässä ilmoitettua lyhyempiä. Jos laitetta käytetään hiekkaisella tai kivisellä maapohjalla taikka pölyisissä tai muuten vaativissa olosuhteissa, sen seurauksena huoltovälit saattavat olla lyhyempiä kuin käyttöoppaassa mainitut. 100 käyttötunnin välein tai kerran vuodessa pitää teettää vuosihuolto ammattiliikkeessä. STIHL suosittelee STIHLin ammattiliikettä.

### Jokaista käyttökertaa edeltävät huoltotyöt:

Tehokkaan ja turvallisen toiminnan takaamiseksi ja häiriöiden välttämiseksi on tärkeää, että laite on kunnossa.

Siksi seuraavat kohteet tulee tarkastaa (silmämääräisesti) aina ennen käynnistämistä:

- rengaspaine. (⇒ 14.9)
- renkaiden kuluneisuus ja vauriot.
- polttoaineputkien tiiviyt.
- moottorin öljymäärä (katso polttomoottorin käyttöohjeet).
- polttoainemäärä.
- laitteen ja leikkuupöydän yleinen silmämääräinen tarkastus, etenkin suojakansien vaurioiden varalta.
- ruuviliitosten tiukkuus.

### Huoltotyöt jokaisen käyttökerran jälkeen:

- Laitteen (leikkuupöydän ja sen poistoaukon) ja mahdollisten oheislaitteiden puhdistus.
- Noudata polttomoottorin puhdistusohjeita (katso polttomoottorin käyttöohjeet).
- Puhdista vaihteisto ruohojäänteistä tai muista epäpuhtauksista harjaamalla.

### Huoltotyöt ensimmäisten 10 käyttötunnin jälkeen (ensimmäinen käyttökerta):

- Suositellaan teettämään huoltotarkastus ammattiliikkeessä. STIHL suosittelee STIHLin ammattiliikettä.

### Huoltotyöt 25 käyttötunnin välein:

- Terien kiinnityksen ja terävyuden tarkastus, huomaa leikkuuterien kulumisraja.

### Huoltotyöt 50 käyttötunnin välein:

- Yleisvoitelu.

- Leikkuupöydän asennusasennon tarkistus. (⇒ 14.7)

### Huoltotyöt 100 käyttötunnin välein:

- Leikkuuterien vaihto
- Teetä huolto ammattiliikkeessä. STIHL suosittelee STIHLin ammattiliikettä.



### Ohje

Ammattiliike tarkastaa huollossaan jarrun toiminnan ja huoltaa sen tarvittaessa. Lisäksi tehdään kaikki tarvittavat vaihteiston huoltotyöt.

## 14.2 Laitteen puhdistus



**Laitevaurion vaara!** Älä koskaan suuntaa (painepesurin) vesisuihkua moottorin osiin, tiivistisiin, sähköosiin (esimerkiksi akkuun ja johdinsarjaan) tai laakerikohtiin. Tästä voi aiheutua vikoja, joiden korjaaminen tulee kalliiksi.

Älä käytä syövyttäviä puhdistusaineita. Tällaiset puhdistusaineet voivat vioittaa muoveja ja metalleja sekä heikentää siten STIHLin laitteen toiminnan turvallisuutta. Jos lika ei irtoa vedellä, harjalla tai liinalla, STIHL suosittelee erikoispuhdistusaineen (esimerkiksi STIHLin erikoispuhdistusaineen) käyttöä.



Irrota leikkuupöytä aina puhdistusta ja huoltotöitä varten.

- Pysäytä polttomoottori. (⇒ 12.3)
- Kytke seisontajarru. (⇒ 8.12)

- Vedä virta-avain irti ja säilytä sitä varmassa paikassa.
- Irrota leikkuupöytä. (⇒ 13.1)
- Irrota ensin leikkuupöydän runkoon tarttuneet ruohojäänteet puutikulla.
- Puhdista leikkuupöydän alapuoli harjalla ja vedellä.
- Puhdistaessasi leikkuupöydän yläpuolta pidä huoli, ettei vettä joudu kiilahihnaan. Älä sen vuoksi koskaan suuntaa vesisuihkua suojusten aukkoihin.
- Puhdista leikkuupöytä, moottoritila ja vaihteisto ruohojäänteistä. Puhdista polttomoottorin jäähdytysrivat ja vaihteisto.
- Puhdista leikkuuteristä epäpuhtaudet harjalla ja vedellä äläkä missään tapauksessa lyömällä leikkuuteriä (esimerkiksi vasaralla).

### 14.3 Moottorisuojuksen avaaminen



#### Loukkaantumiswaara!

Pysäytä polttomoottori ja anna sen jäähtyä muutamia minutteja ennen moottorisuojuksen avaamista. Polttomoottorin tulisi olla kädenlämpöinen.

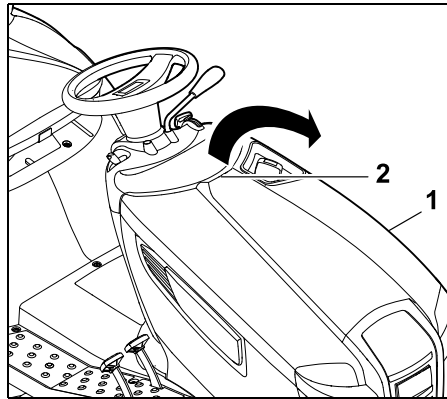

Ota yhdellä kädellä kiinni moottorisuojuksen (1) kahvasta (2) ja avaa se nykäisemällä kevyesti ylöspäin. Käännä moottorisuojus (1) vasteeseen asti eteenpäin.

### 14.4 Moottorisuojuksen sulkeminen

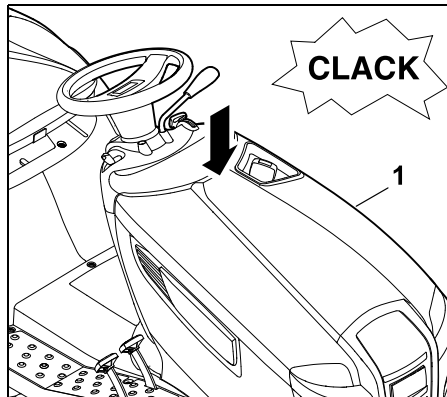

Käännä moottorisuojus (1) varovasti ja hitaasti kiinni ja anna sen lukittua.

### 14.5 Turvalaitteiden tarkistus



#### Loukkaantumiswaara!

Turvalaitteet voi tarkistaa vain kuljettajan istuimelta käsin. Lähistöllä ei saa olla muita ihmisiä, varsinkaan lapsia, tai eläimiä. Kaikkien turvalaitteiden toiminta on tarkastettava vähintään kerran kuukaudessa. Pitemmän käyttökatkoksen jälkeen, käytön ollessa vähäistä tai korjausten jälkeen kaikki turvalaitteet on tarkastettava ennen laitteen käyttöönottoa.

#### Jarrukytkimen tarkistaminen:

- Käyttäjän on istuttava istuimella.
- Sammuta polttomoottori ja anna sen pysähtyä. (⇒ 12.3)
- Irrota leikkuupöydän kytkentä. (⇒ 8.5)
- Älä käytä (paina) jarrupoljinta tai avaa pysäköintijarrua.

**Kun jarrukytkin toimii, polttomoottori ei käynnisty.**

#### Leikkuupöydän kytkimen tarkistaminen:

- Käyttäjän on istuttava istuimella.
- Paina jarrupoljin pohjaan ja pidä se pohjassa. (⇒ 8.11)
- Kytke leikkuupöytä toimintaan. (⇒ 8.5)

**Kun leikkuupöydän kytkin toimii, polttomoottori ei käynnisty.**

#### Istuinkytkimen tarkistaminen:

- Käyttäjän on istuttava istuimella.
- Käynnistä polttomoottori ja anna sen käydä maksimikierronluvulla. (⇒ 8.2), (⇒ 8.3)

- Kytke leikkuupöytä toimintaan. (⇒ 8.5)
- Poista paino istuimelta nousemalla hitaasti ja varovasti seisomaan. Älä poistu!

**Kun istuinkytkin toimii, polttomoottori pysähtyy.**

**Peruuttamalla leikkaamisen turvakytkimen tarkastaminen:**

- Istuudu kuljettajan istuimelle, **älä**kä paina peruuttamalla leikkaamisen turvakytkintä.
- Käynnistä polttomoottori (⇒ 12.2) ja anna sen käydä maksimikierto- ja nopeusluvulla. (⇒ 8.2), (⇒ 8.3)
- Kytke leikkuupöytä toimintaan. (⇒ 8.5)
- Valitse ajosuunnaksi taaksepäin ja lähe liikkeelle. (⇒ 8.7)

**Jos peruuttamalla leikkaamisen turvakytkin toimii, leikkuupöytä kytkeytyy irti noin sekunnin kuluttua.**

## 14.6 Leikkuuterien huolto



### Loukkaantumisvaara!

Käytä töiden aikana aina käsineitä. Jos tarvitset lisätietoja tai apuvälineitä, ota **aina** yhteys ammattiliikkeeseen (STIHL suosittelee STIHLin ammattiliikettä). STIHL suosittelee käyttämään alkuperäisiä STIHLin varaosia. Älä koskaan kosketa teriä, ennen kuin ne ovat pysähtyneet. Sijoita leikkuupöytä aina luistamattomalle alustalle.

### Huoltoväli:

25 käyttötunnin välein

### Huoltotyöt:

- Tarkasta leikkuuterien kulumisrajat.
- Teroita leikkuuterät tarvittaessa. Jos leikkuujälki huononee, leikkuuterät täytyy teroittaa.

**Leikkuuterän kulumisrajojen tarkastaminen:**



### Loukkaantumisvaara!

Kulunut leikkuuterä voi murtua ja aiheuttaa vakavan loukkaantumisen. Tämän vuoksi terän huolto-ohjeita tulee noudattaa. Leikkuuterä kuluu eri lailla sen käyttöpaikan ja leikkuuajan mukaan. Jos laitetta käytetään hiekkapohjalla tai usein kuivissa olosuhteissa, leikkuuterät kuormittuvat enemmän ja kuluvat keskimääräistä nopeammin.

### Huomio!

Kun leikkuuterä vaihdetaan, myös **teräruuvi** ja **lukkolevy** on aina vaihdettava uuteen.



STIHL suosittelee irrottamaan leikkuupöydän kulumisrajojen tarkastusta varten.

Jos käytettävissä on sopiva nosturi, leikkuuterien kulumisrajat voidaan tarkastaa myös leikkuupöytä asennettuna.

- Puhdista leikkuupöytä ja leikkuuterä huolellisesti. (⇒ 14.2)
- Irrota leikkuupöytä. (⇒ 13.1)

**Leikkuupöydän turvallinen sijoittaminen tarkistusta varten:**

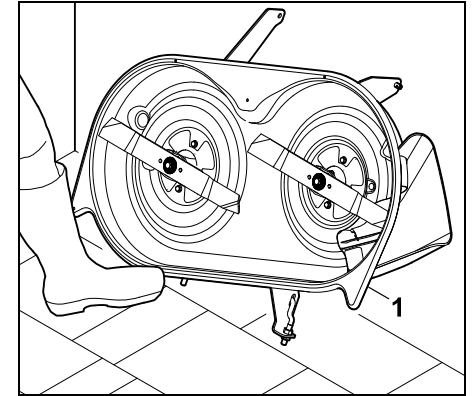

Aseta leikkuupöytä (1) seinää vasten ja pidä se jalalla paikallaan.

**Kulumisrajojen tarkistus:**

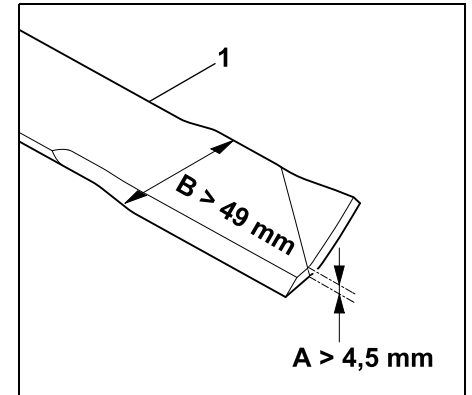

**A** = leikkuuterän paksuus (> 4,5 mm)

**B** = leikkuuterän leveys (> 49 mm)

Tarkasta leikkuuterän paksuus **A** ja leveys **B** useasta kohdasta työntötulkilla. Kun kulumisrajat saavutetaan tai alitetaan, leikkuuterä (1) täytyy vaihtaa.

## Leikkuuterän irrotus:

- Irrota leikkuupöytä. (⇒ 13.1)
- Aseta leikkuupöytä seinää vasten ja lukitse se paikalleen.

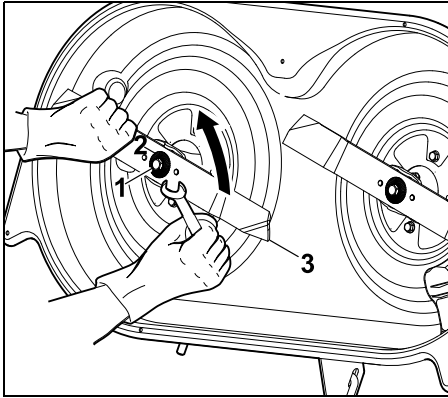

Avaa teräruuvi (1) ruuviavaimella SW17 (ei sisällä toimitukseen) ja kierrä se irti. Poista teräruuvi (1) yhdessä lukkolevyn (2) kanssa. Poista leikkuuterä (3).

- Toista sama toiselle leikkuuterälle.

## Leikkuuterien teroitus:



### Loukkaantumisvaara!

Käytä teroituksen yhteydessä aina suojalaseja ja käsineitä.

- Jäähdytä leikkuuterää teroituksen aikana esimerkiksi vedellä. Terä ei saa sinistyä, koska silloin sen leikkuukestävyys heikkenee.
- Teroita leikkuuterä tasaisesti, jotta epätasapaino ei aiheuta tärinää.
- Noudata 30°:n kulmaa.
- Noudata kulumisrajoja teroittaessasi.

## Leikkuuterän tasapainon tarkastus:

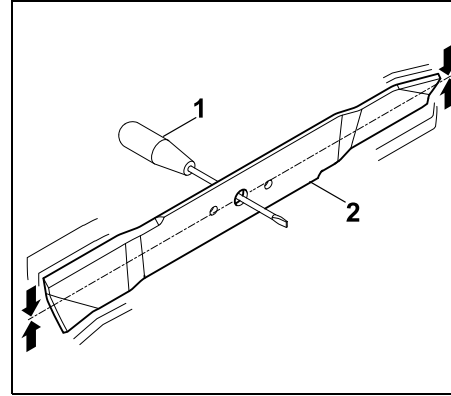

Vie ruuvitaltta (1) keskiöreiän läpi. Jos leikkuuterän (2) tasapaino on kunnossa, se pysyy tasapainossa kuvan esittämässä asennossa.



### Loukkaantumisvaara!

Jos leikkuuterä ei pysy tasapainossa, leikkuuterien teroitus pitää suorittaa uudelleen, kunnes leikkuuterä on tasapainoinen. Leikkuuterän saa tasapainottaa ainoastaan särmää hiomalla.

## Leikkuuterän asennus:



### Loukkaantumisvaara!

Tarkista leikkuuterän vauriot (urat tai murtumat) ja kuluminen ennen asennusta. Kuluneet tai vaurioituneet leikkuuterät täytyy vaihtaa uusiin. Uusi **lukkolevy** aina terän asennuksen yhteydessä. Varmista **teräruuvi** lisäksi Loctite 243:lla ja noudata ohjeenmukaista kiristystiukkuutta, koska se vaikuttaa leikkuukoneiston kiinnityksen pitävyyteen.

Leikkuuterien asennuksessa täytyy huomioida seuraavat kohdat:

- Asenna leikkuuterä ja ylöstaitetut siivet ylöspäin (osoittaen leikkuupöytään).

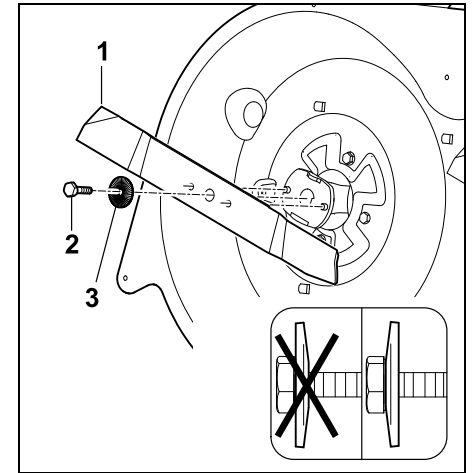

Aseta leikkuuterä (1) paikalleen, kierrä teräruuvi (2; levitä sille **Loctite 243:a**) lukkolevyn (3; huomaa kaarevuus) kanssa kiinni ja kiristä ruuvi.

Kiristystiukkuus: 65 - 70 Nm

## 14.7 Leikkuupöydän kiinnitysasennon tarkastus

### Huoltoväli:

50 käyttötunnin välein tai tarpeen mukaan (esimerkiksi leikkuupöydän saatua kovan iskun tai leikkuujäljen muututtua epätasaiseksi).



Kiinnitysasennon tarkastus edellyttää yhtenäistä rengaspainetta. Tarkasta ja tarvittaessa korjaa kaikkien renkaiden rengaspaineet ennen kiinnitysasennon tarkastusta. (⇒ 14.9)

Leikkuupöytä on oikeassa kiinnitysasennossa, kun se on kallistunut hieman eteenpäin, eli etuosa on hieman alempana kuin takaosa.

- Pysäytä laite tasaiselle alustalle.
- Sammuta polttomoottori. (⇒ 12.3)
- Kytke seisontajarru. (⇒ 8.12)
- Vedä virta-avain irti ja pane se varmaan talteen.
- Valitse matalin leikkuukorkeus. (⇒ 8.13)

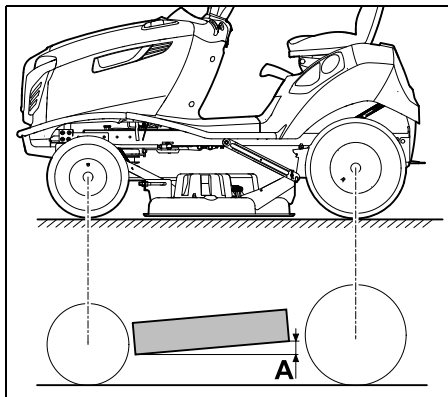

Korkeusero A = 10 mm

## 14.8 Polttoainehana

Polttoaineen virtaus polttoaineputkessa avataan ja katkaistaan avaamalla ja sulkemalla polttoainehana. Polttoainehana sijaitsee vasemmalla polttoainesäiliön alla.

- Pysäytä polttomoottori. (⇒ 12.3)
- Kytke seisontajarru. (⇒ 8.12)

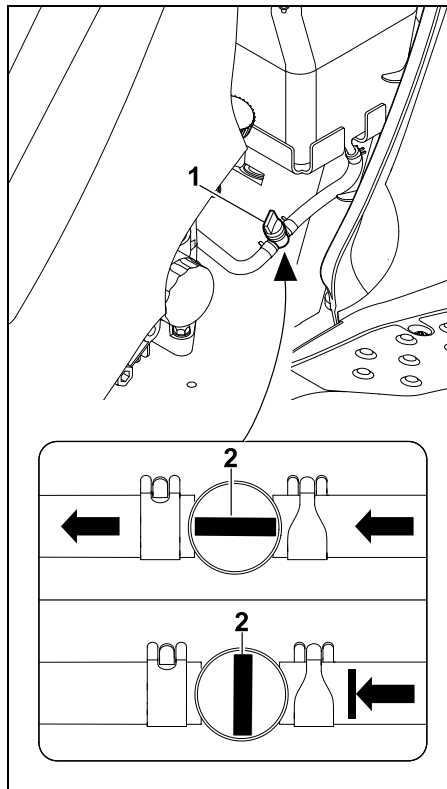

Polttoainehana (1) avataan ja suljetaan kiertämällä säätöventtiiliä (2).

## 14.9 Rengaspaine



Oikeat rengaspaineet ovat olennainen edellytys leikkuupöydän suuntavakaudelle ja siistille leikkuujäljelle. Renkaiden kuviointi voi vaurioittaa nurmikον pintaa, jos rengaspaineet ovat liian suuret.

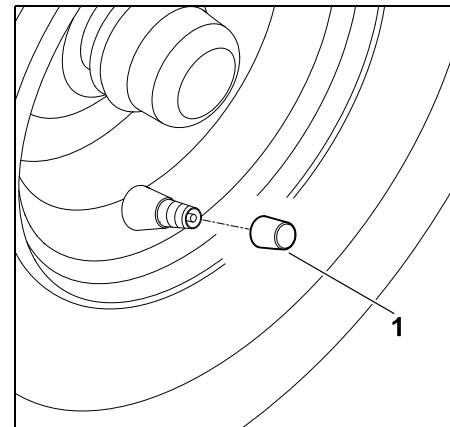

Kierrä venttiilin (1) suojus irti.

- Säädä rengaspaineet sopivan paineilmapumpun painemittarin avulla seuraaviksi.

Eturenkaat:  
0,8 - 1 baaria

Takarenkaat:  
0,6 - 0,8 baaria

## 14.10 Renkaiden vaihto

Jos renkaisiin tulee vaurioita (reikä, halkeamia tai leikkautumia), irrota vaurioitunut rengas ja ota yhteys ammattiliikkeeseen.

## Laitteen nostaminen ja tukeminen:



### Loukkaantumiswaara!

Ota laitteen suuri paino huomioon ennen sen nostamista (katso luku "Tekniset tiedot"). (⇒ 21.)

Nosta laite tarvittaessa toisen henkilön avustuksella tai autonosturia käyttäen (ei sisälly toimitukseen).

Varmista ennen nostamista, ettei laite pääse rullaamaan.

Jarru vaikuttaa vain takapyöriin.

Varmista ennen taka-akselin nostamista, ettei laite pääse rullaamaan.



### Vältä laitevauriot!

Pidä laitetta tuettaessa huoli, että vain laitteen akseli tai vetokoukku nojaa alustaan.

Nosta laitetta vain sopivia rakenneosia (esimerkiksi runkoa, vanteita ja akselia) käyttäen. Älä koskaan nosta tai tue laitetta muoviosien avulla.

- Pysäytä laite tasaiselle ja tukevalle alustalle ja varmista, ettei se pääse rullaamaan.
- Sammuta polttomoottori. (⇒ 12.3)
- Kytke seisontajarru. (⇒ 8.12)
- Vedä virta-avain irti ja pane se varmaan talteen.

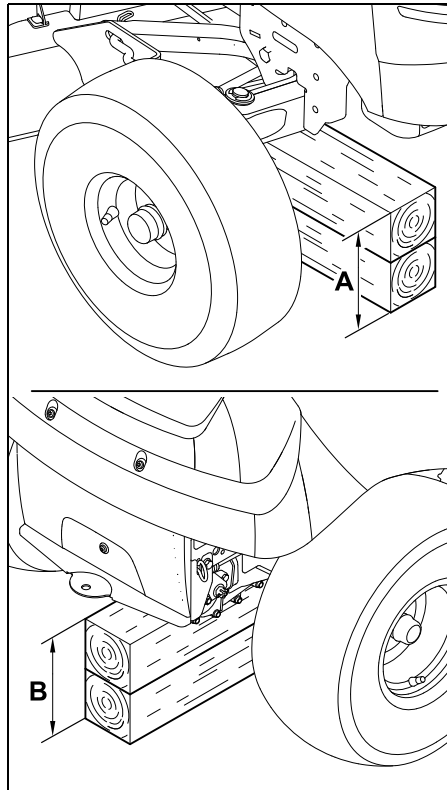

**Etuakseli:** A > 230 mm

**Taka-akseli:** B > 210 mm

## Pyörän irrotus:

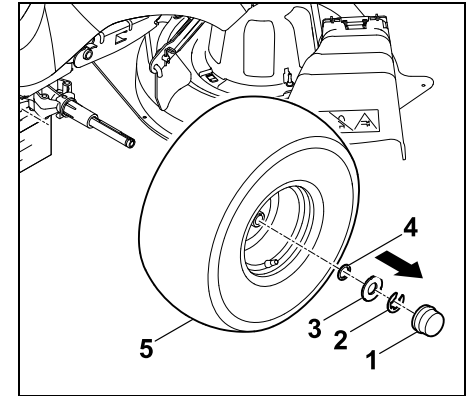

Vedä suojus (1) irti.

Poista lukkorengas (2) ruuvitaltan avulla.

Poista iso aluslevy (3) ja pieni aluslevy (4) (kiinnitetty vain takapyörään).

Vedä pyörä (5) irti pyöräakselista.



Takapyöriä irrotettaessa on varottava, että vääntiöt (sovituspouset) eivät häviä.

## Pyörän kiinnitys:



Ennen takapyörien kiinnitystä on varmistettava, että vääntiöt (sovituspouset) ovat paikallaan pyöräakselin urassa molemmilla puolilla.

Kiinnitä pyörät siten, että venttiili jää aina ulkopuolelle.

Ennen pyörien kiinnitystä tulee huomioida seuraavat seikat:

- Poista lika pyöräakselista.
- Sivele pyöräakseliin ohuesti voitelurasvaa ennen asennusta.

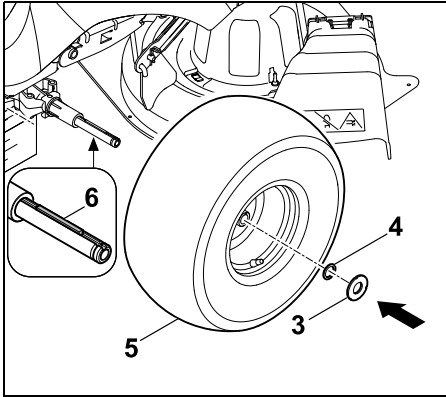

Takapyörät:

Aseta sovitussjousi (6) takimmaiseen pyöräakseliin. Pujota pyörä (5) (venttiilin ollessa ulkopuolella) sovitussjouselle ja työnnä se pyöräakselille vasteeseen saakka.

Työnnä pieni aluslevy (4) ja suuri aluslevy (3) pyöräakselille.

Etupyörät:

Työnnä pyörä (5) (venttiilin ollessa ulkopuolella) pyöräakselille vasteeseen saakka.

Työnnä suuri aluslevy (3) pyöräakselille.

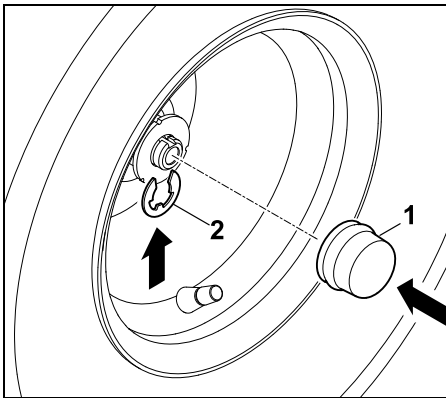

Lukitse lukkorengas (2) pyöräkselissa olevaan uraan.

Aseta suojus (1) pyöräkselille.



Tarkasta pyörän kiinnityksen pitävyys.

- Nosta laitetta ja poista tuki.
- Aseta laite varovasti maahan.

#### 14.11 Voitelu

Voitele etummaiset olka-akselit etuakselin voitelunippojen kautta.



**Ohje**

Ennen voitelua etuakselin kuormitus poistetaan tukemalla etuakseli sopivasti.

Voitelunippa täytyy puhdistaa ennen jokaista voitelukertaa, jotta olka-akseliin ei pääse likaa.

Ylimääräinen voitelurasva pyyhitään pois voitelun jälkeen.

Käytä yleisesti käytettävää voitelurasvaa.

#### Voiteleminen:

- Sammuta polttomoottori. (⇒ 12.3)
- Vedä virta-avain irti ja säilytä sitä varmassa paikassa.
- Kytke seisontajarru. (⇒ 8.12)
- Poista etuakselin kuormitus tukemalla (nostamalla). (⇒ 14.10)

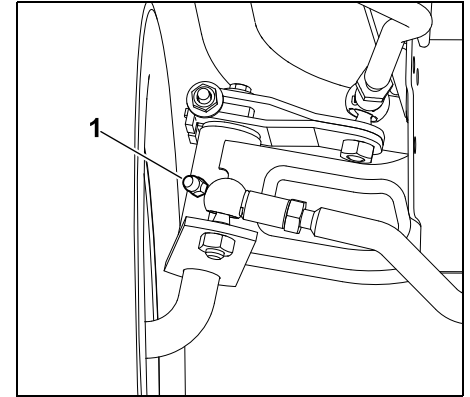

Paina rasvapuristimella (ei sisälly toimitukseen) molemmilta puolilta voitelunipan (1) kautta voitelurasvaa, kunnes sitä alkaa porsuta olka-akseleista.

- Poista ylimääräinen voitelurasva.
- Poista etuakselin tuenta.

#### 14.12 Moottoriöljyn täyttömäärän tarkastus

- Sijoita laite tasaiselle alustalle.
- Sammuta polttomoottori. (⇒ 12.3)
- Kytke seisontajarru. (⇒ 8.12)
- Anna polttomoottorin jäähtyä.
- Avaa moottorisuojus. (⇒ 14.3)
- Tarkasta täyttömäärä polttomoottorin käyttöohjeiden mukaisesti ja täytä moottoriöljyä tarvittaessa. (⇒ 14.13)

## 14.13 Moottoriöljyn vaihto



### Loukkaantumisvaara!

Anna polttomoottorin jäähtyä ennen moottoriöljyn lisäämistä tai vaihtoa. Kuuma moottoriöljy voi aiheuttaa palovammoja.

Tiedot ohjeen mukaisesta moottoriöljystä ja öljyn täyttömäärästä sisältyvät polttomoottorin käyttöohjeisiin. Suorita öljynvaihto polttomoottorin ollessa kädenlämpöinen. Aseta sopiva öljynkeräysastia öljynpoistoputken alle (huomioi öljyn täyttömäärä). Hävitä vanha öljy määräysten mukaisesti.

### Öljynvaihtovälit:

Suosittelut öljynvaihtovälit on kerrottu polttomoottorin käyttöohjeissa.

### Moottoriöljyn tyhjennys:

- Pysäytä polttomoottori. (⇒ 12.3)
- Kytke seisontajarru. (⇒ 8.12)
- Vedä virta-avain irti ja säilytä sitä varmassa paikassa.
- Anna polttomoottorin jäähtyä (kädenlämpöiseksi).
- Avaa moottorisuojus. (⇒ 14.3)
- Kierrä öljytulppa irti (katso polttomoottorin käyttöohjeet).

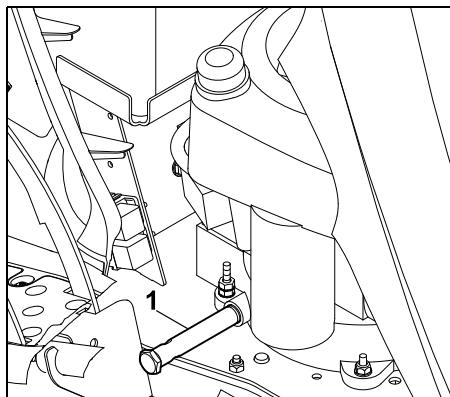

Öljynpoistoputki (1) on polttomoottorin oikealla puolella lähellä polkimia.

- Käytä alla sopivaa öljynkeräysastiaa.

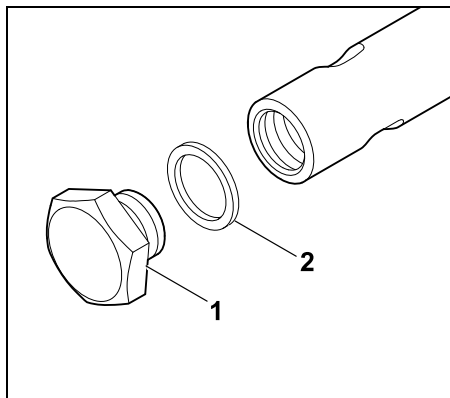

Kierrä öljyntyhjennystulppa (1) irti kahdella ruuviavaimella (SW19/SW15) ja poista se. Hävitä tiivisterengas (2).

- Laske moottoriöljy kokonaan pois. Aseta sitten uusi tiivisterengas (2) öljyntyhjennystulpan (1) päälle. Kierrä öljyntyhjennystulppa kiinni öljynpoistoputkeen ja kiristä se. Kiristystiukkuus: 12 - 14 Nm

## 14.14 Moottoriöljyn täyttö



### Laitevaurion vaara!

Huolehdi siitä, että moottorin öljymäärä ei ylitä eikä alita ohjeenmukaista tasoa.

- Avaa moottorisuojus. (⇒ 14.3)
- Tarkasta moottoriöljyn täyttömäärä. (⇒ 14.12)
- Täytä moottoriöljy sopivan suppilon avulla polttomoottorin käyttöohjeiden mukaisesti.
- Sulje moottorisuojus. (⇒ 14.4)

## 14.15 Ajovalopolttimon vaihto



Vaihda viallisten ajovalopolttimoiden tilalle 12 voltin ja 6 watin polttimet. Polttimon merkintä: 12V 6W BA9s

- Avaa moottorisuojus. (⇒ 14.3)

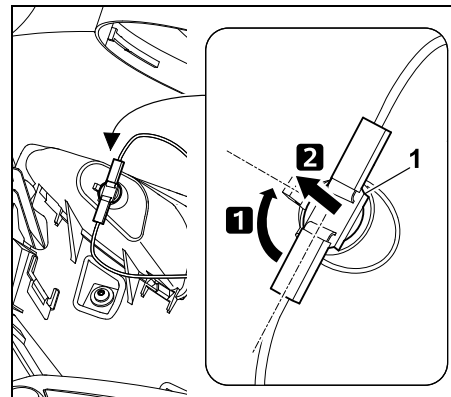

Käännä istukkaa (1) noin 90° ja vedä se ulos.



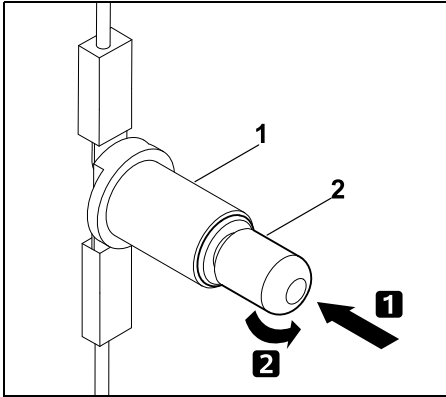

Paina polttimoa (2) istukan (1) suuntaan ja pidä siinä. Kierrä polttimoa (2) varovasti ja poista se.

- Asenna polttimo päinvastaisessa järjestyksessä.

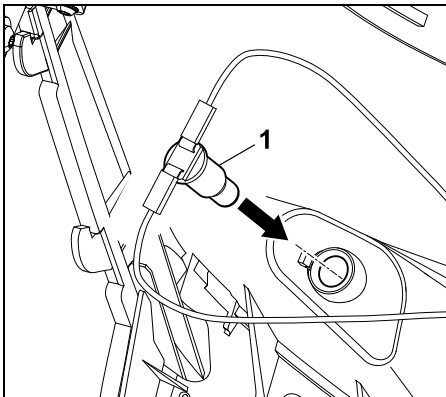

Paina istukka (1) valoumpioon.

- Sulje moottorisuojus. (⇒ 14.4)

## 14.16 Sulakkeet



### Palovaara!

Sulakkeita ei saa missään tapauksessa ohittaa langalla tai liuskalla.

Älä koskaan asenna sulaketta, jonka ampeerimäärä ei ole ohjeenmukainen.



Jos uusi sulake palaa lyhyen ajan sisällä, syynä voi olla vika (esimerkiksi oikosulku). Tällöin on suositeltavaa kääntyä ammattiliikkeen puoleen. STIHL suosittelee STIHLin ammattiliikettä.

### Pistosulakkeen tarkistaminen:

- Pysäytä polttomoottori. (⇒ 12.3)
- Kytke seisontajarru. (⇒ 8.12)
- Vedä virta-avain irti ja säilytä sitä varmassa paikassa.
- Avaa akkukotelo. (⇒ 14.17)

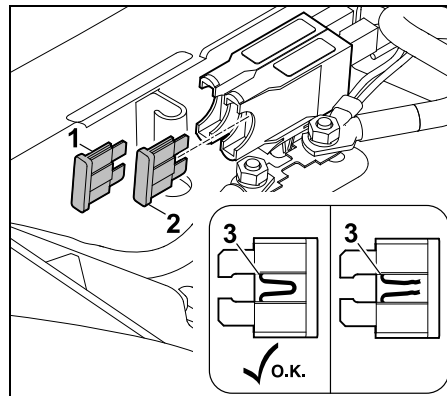

Vedä pistosulakkeet (1, 2) irti. Tarkasta katsomalla, onko muovissa kulkeva lanka (3) viallinen (palanut poikki). Vaihda vahingoittuneet sulakkeet.

**Latauslaite (1):** 15 A  
**Sähkölaitteet (2):** 10 A

- Sulje akkukotelo. (⇒ 14.17)

### Pääsulakkeen tarkistaminen:

Nimellisvirta:  
150 ampeeria

- Pysäytä polttomoottori. (⇒ 12.3)
- Kytke seisontajarru. (⇒ 8.12)
- Vedä virta-avain irti ja säilytä sitä varmassa paikassa.
- Avaa akkukotelo. (⇒ 14.17)

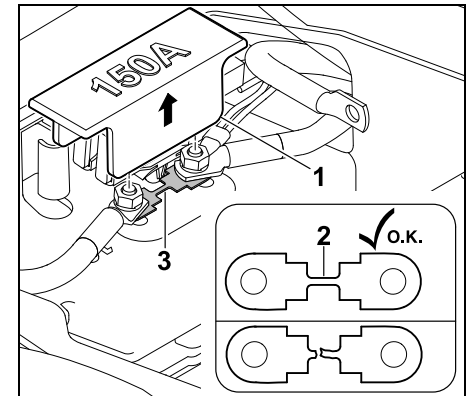

Vedä suojus (1) irti. Tarkasta katsomalla, onko lanka (2) viallinen (palanut poikki). Jos lanka on viallinen, sulake (3) pitää vaihdattaa ammattiliikkeessä. STIHL suosittelee STIHLin ammattiliikettä. Aseta suojus (1) paikalleen.

- Sulje akkukotelo. (⇒ 14.17)

## 14.17 Akkukotelo

- Pysäytä polttomoottori. (⇒ 12.3)
- Kytke seisontajarru. (⇒ 8.12)

- Vedä virta-avain irti ja säilytä sitä varmassa paikassa.
- Siirrä kuljettajan istuin keskiasentoon.

#### Akkukotelon avaaminen:

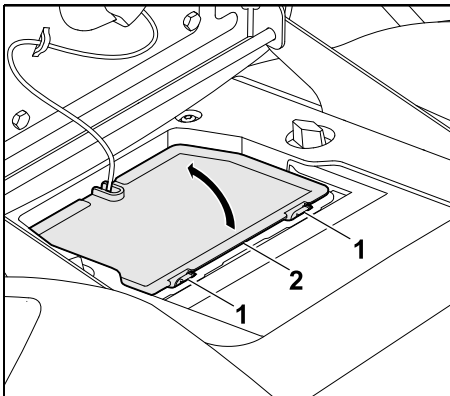

Paina kiinnikkeitä (1) akkukotelon suojusta (2) päin ja pidä siinä. Käännä akkukotelon suojus (2) ylös.

#### Akkukotelon sulkeminen:

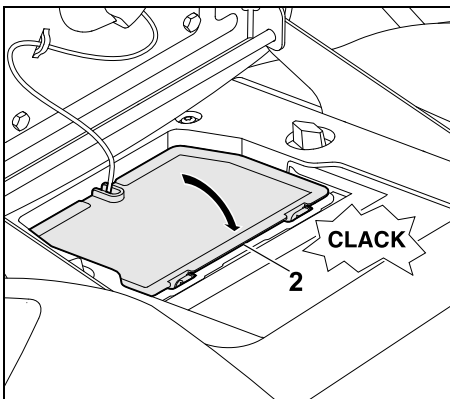

Kiinnitä akkukotelon suojus (2) kiinnitysosien kaapelin puolelle. Käännä akkukotelon suojus (2) alas. Paina akkukotelon suojusta (2) varovasti, kunnes se lukittuu.

#### 14.18 Akku



#### Loukkaantumisaava!

Akun kytkentää irrotettaessa pitää aina ensin irrottaa musta miinuskaapeli (-) ja sitten punainen pluskaapeli (+)!

Akkua kytkettäessä kiinnitetään ensin punainen pluskaapeli (+).



Akku on huoltovapaa ja se pitää vaihtaa vain sen vioittuessa tai irrottaa pitkän seisonta-ajan (esimerkiksi talvisäilytyksen) ajaksi. Irrota akku ennen laitteen hävittämistä.

Akkua ei saa hävittää talousjätteen mukana, vaan se pitää toimittaa ammattiliikkeeseen tai ongelmajätteiden keräyspisteeseen.

- Pysäytä polttomoottori. (⇒ 12.3)
- Kytke seisontajarru. (⇒ 8.12)
- Vedä virta-avain irti ja säilytä sitä varmassa paikassa.
- Avaa akkukotelo. (⇒ 14.17)

#### Akun asettaminen:

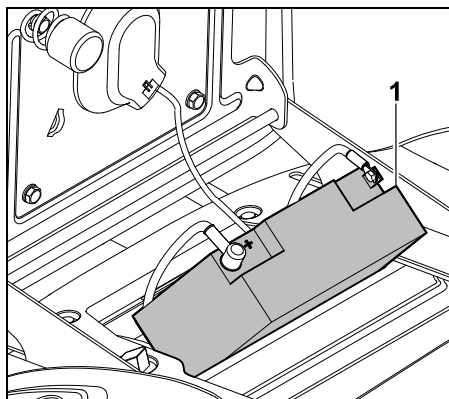

Aseta akku (1) kytkentää ja kytkennän irrotusta varten viistosti suojuksen päälle. Huomio: Tarkasta turvallinen asento.

#### Akun kytkennän irrottaminen:

- Aseta akku kytkemistä varten. (⇒ 14.18)

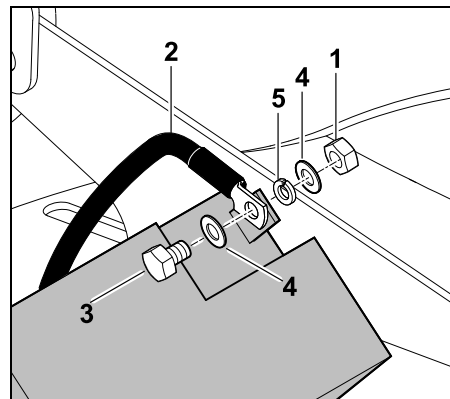

Kierrä mustan liitäntäkaapelin (2) mutteri (1) irti kahdella 8 mm kiintoavaimella ja irrota ruuvi (3), aluslevyt (4), jousirengas (5) ja mutteri (1). Irrota musta liitäntäkaapeli (2) akun miinusnavasta (-).

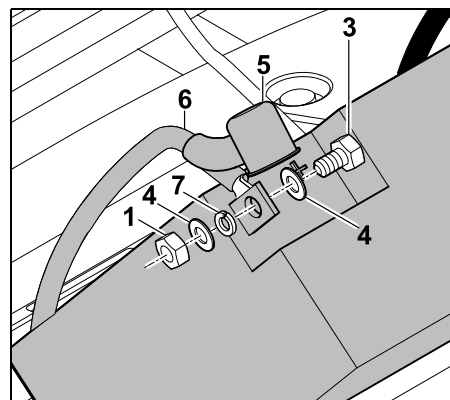

Vedä suojus (5) irti. Avaa punaisen liitäntäkaapelin (6) mutteri (1) kahdella ruuviavaimella SW8 akun plusnavasta (+) ja kierrä se irti. Irrota ruuvi (3), aluslevyt (4), jousirengas (7) ja mutteri (1) ja irrota punainen kaapeli (6) plusnavasta (+).

- Poista akku tarvittaessa.
- Kierrä ruuvit, aluslevyt ja mutterit takaisin akun miinusnapaan (-) ja plusnapaan (+), jotta ne pysyvät tallessa.
- Sulje tarvittaessa akkukotelo. (⇒ 14.17)

#### Akun kytkeminen:



Tarkasta akun varaustila ennen asennusta.

Jos vähimmäisjännitettä ei saavuteta, akku täytyy ladata akkulaturilla täyteen vielä ennen asennusta.

Vähimmäisjännite: 11,5 V

- Aseta akku kytkemistä varten.
- Poista akusta tarvittaessa ruuvit, aluslevyt ja mutterit.



Palovaara!

Noudata tarkasti ohjeenmukaista kiristystiukkuutta. Varmista, että napojen ruuviliitokset on kiristetty kunnolla kipinöinnin aiheuttamien vaurioiden välttämiseksi.

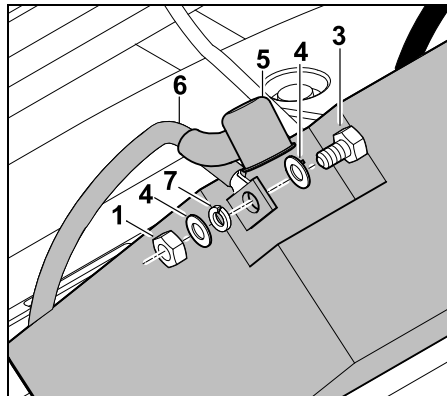
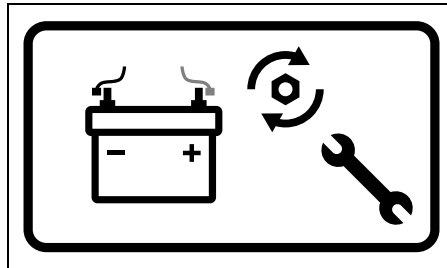

**Plusnapa (+):** Kytke punaisen kaapelin (6) liitin akun plusnapaan(+). Kiinnitä kaapeli ruuvilla (3), aluslevyillä (4), jousirengaalla (7) ja mutterilla (1). Käytä kahta 8 mm kiintoavainta. Kiristysmomentti: 6-8 Nm  
Aseta suojus (5) kokonaan ruuviliitoksen päälle.

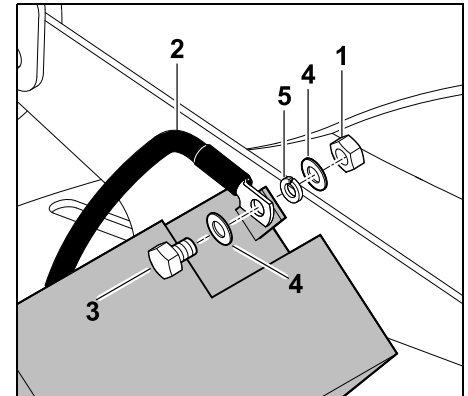

**Miinusnapa (-):** Kytke mustan kaapelin (2) liitin akun miinusnapaan (-). Kiinnitä kaapeli ruuvilla (3), aluslevyillä (4), jousirengaalla (5) ja mutterilla (1). Käytä kahta 8 mm kiintoavainta. Kiristysmomentti: 6-8 Nm

- Aseta akku paikalleen.

#### Akun poistaminen:

- Irrota akun kytkentä. (⇒ 14.18)
- Vedä akku irti.

#### Akun asettaminen paikalleen:

- Avaa akkukotelo. (⇒ 14.17)
- Kytke akku. (⇒ 14.18)

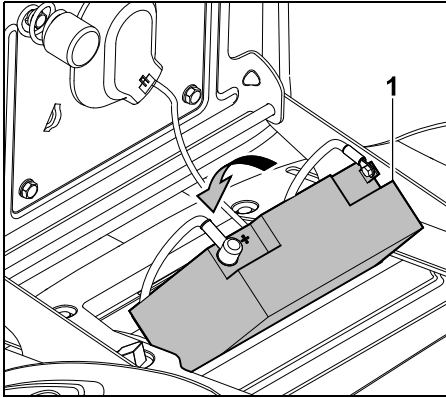

Aseta akku (1) paikalleen. Säilytä liitäntäkaapeleita ohjeenmukaisesti akkukotelossa.

- Sulje akkukotelo. (⇒ 14.17)

#### 14.19 Akun lataus latauspistokkeen avulla

Latauspistokkeeseen voidaan liittää STIHLin ylläpitolaturi ACB 010 tai STIHLin vianmäärityslaturi ADL 012 (kumpikaan ei sisällä toimitukseen).

STIHLin ylläpitolaturi ACB 010 on tarkoitettu vain ylläpitolataukseen. Vianmäärityslaturi ADL 012 on tarkoitettu ylläpitolataukseen ja (tyhjän) akun lataukseen.



**Laitevaurion vaara!** Älä koskaan lataa akkua polttomoottorin käydessä.

Latauspistokkeeseen voidaan liittää vain STIHLin ylläpitolaturi ACB 010 tai STIHLin vianmäärityslaturi ADL 012. Muut, etenkin latausvirraltaan suuremmat laturit voivat vahingoittaa laitetta. Akku on irrotettava muilla latureilla lataamista varten.

#### Ennen liitäntää:

- Lue STIHLin latauslaitteiden käyttöohjeet ja noudata niitä.
- Lue akun lisälehtisen ohjeet ja noudata niitä.

#### Liittäminen:

- Pysäytä polttomoottori. (⇒ 12.3)
- Kytke seisontajarru. (⇒ 8.12)
- Avaa moottorisuojus. (⇒ 14.3)

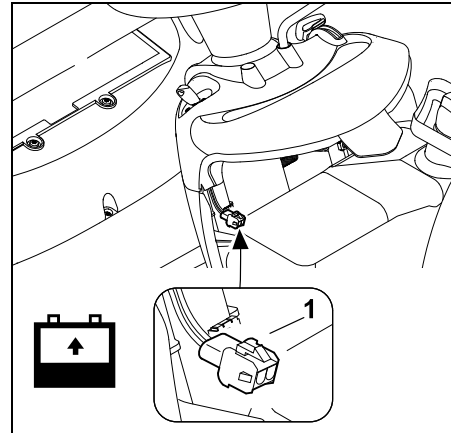

Liitä latauspistokkeeseen (1) STIHLin ylläpitolaturi ACB 010 tai STIHLin vianmäärityslaturi ADL 012.

#### 14.20 Polttomoottori

Noudata polttomoottorin käyttöohjeissa olevia käyttö- ja huolto-ohjeita. Pitkän käyttöiän varmistamiseksi on erityisen tärkeää, että moottorissa on aina riittävästi öljyä ja että moottoriöljy ja ilmansuodatin vaihdetaan säännöllisesti.

#### 14.21 Vaihteisto

Käyttäjän ei tarvitse huoltaa vaihteistoa. Vaihteiston määräaikaiset huoltotyöt tehdään ammattiliikkeessä laitteen huoltojen yhteydessä.

#### 14.22 Säilytys

- Säilytä laitetta kuivassa ja pölyttömässä tilassa ja lasten ja muiden asiattomien henkilöiden ulottumattomissa.
- Mahdolliset toimintahäiriöt tulee korjata aina ennen säilytykseen laittoa, jotta laite on jatkuvasti käyttövarmassa kunnossa.
- Sulje polttoainehana. (⇒ 14.8)
- Irrota virta-avain ja säilytä sitä niin, etteivät ketkään ulkopuoliset, varsinkaan lapset, saa sitä käsiinsä.

#### 14.23 Pitkäaikaissäilytys (esimerkiksi talvisäilytys)

- Puhdista huolellisesti polttomoottorin ja laitteen ulkopuoliset osat, erityisesti jäähdytysrivat.
- Öljyä tai rasvaa hyvin kaikki liikkuvat osat.
- Laske polttoaine pois polttoainesäiliöstä ja tyhjennä kaasutin (esimerkiksi ajamalla).
- Kytke seisontajarru. (⇒ 8.12)
- Noudata polttomoottorin käyttöohjeita.
- Vaihda moottoriöljyt (polttomoottorin käyttöohjeet). (⇒ 14.13)
- Irrota akun kytkentä. (⇒ 14.18)

- Varastoi akku täyteen ladattuna varmassa paikassa viileässä ja kuivassa tilassa.

## 14.24 Pidempien taukojen jälkeen (esim. talvitauko)

- Tarkasta akun jännite. Mikäli vähimmäisjännitettä ei saavuteta, tulee akku ladata täyteen vielä ennen asennusta.  
Vähimmäisjännite: 11,5 V
- Aseta akku paikoilleen ja kytke navat. (⇒ 14.18)
- Tarkista renkaiden rengaspaine. (⇒ 14.9)
- Tarkista polttoaineen määrä ja täytä tarvittaessa.
- Vaihda moottoriöljy tarvittaessa. (⇒ 14.13)
- Tarkista moottoriöljymäärä ja lisää tarvittaessa. (⇒ 14.12)

## 15. Kuljetus



### Loukkaantumisvaara!

Lue ennen kuljetusta luku "Turvallisuutesi vuoksi". Lue huolellisesti etenkin kappaleen "Ajoleikkurin kuljetus" ohjeet ja noudata niitä. (⇒ 4.), (⇒ 4.3)  
Aja lastausrampille hitaasti ja varovasti ja pidä huoli, etteivät pyörät joutu ulos rampilta. **Kaatumisvaara!**  
Älä tee äkkinäisiä nopeuden- tai suunnanmuutoksia.



Laitteen kuljetukseen yleisillä teillä saa käyttää vain tarkoitukseen sopivaa ajoneuvoa tai perävaunua.  
**Sitä ei saa hinata!**

- Valitse ennen lastaamista korkein leikkuukorkeus. (⇒ 12.6)
- Tue perävaunu etupäästä, jottei se käännä pystyyn laitteen painon voimasta.
- Käytä lastaamiseen sopivaa nostolaitetta tai sopivaa, vakaata ja riittävän leveää lastausrampia.
- Sijoita ja kiinnitä lastausramppi turvallisesti – ota huomioon ajoleikkurin akseliväli ja raideleveys. (⇒ 21.)
- Jaa paino tasaisesti perävaunussa.
- Valitse lastaamisen jälkeen matalin leikkuukorkeus. (⇒ 12.6)
- Sammuta polttomoottori. (⇒ 12.3)
- Työnnä laite kuljetuslavalla mahdollisimman eteen.
- Kytke seisontajarru. (⇒ 8.12)
- Sulje polttoainehana. (⇒ 14.8)
- Kiristä laite sopivilla välineillä (esimerkiksi hihnoilla ja vajereilla) etuakselista tai puskurista eteen ja varmista.
- Aseta lisäksi kiilat (eivät sisälly toimitukseen) pyörien alle tahattoman vierimisen estämiseksi.

## 16. Varaosat

Leikkuuterä RT 4097 SX:  
6165 702 0100

Leikkuuterä RT 4112 SZ:  
6165 702 0110

Teräruuvi:  
9010 345 2431

Kiristyslevy:  
0000 702 6600



Leikkuuterän kiinnitysosat (esimerkiksi teräruuvi) pitää uusia terää vaihdettaessa tai asennettaessa. Varaosia on saatavissa STIHLin ammattiliikkeestä.

## 17. Lisävarusteet

Laitteeseen on saatavissa lisävarusteita. Lisätietoja saat STIHLin ammattiliikkeestä, internetistä ([www.stihl.com](http://www.stihl.com)) tai STIHLin luettelosta.



Turvallisuussyistä laitteessa saa käyttää vain STIHLin hyväksymiä lisävarusteita.

## 18. Ympäristönsuojelu

Ruohonleikkujätteet eivät kuulu roskiin, vaan ne on kompostoitava.



Pakkaukset, laitteet ja lisävarusteet on valmistettu kierrätettävistä materiaaleista, ja ne on hävitettävä vastaavasti.

Materiaalijätteiden lajittelu säästää ympäristöä ja edistää kierrätettävien hyötyaineiden uudelleenkäyttöä. Tästä syystä loppuun käytetty laite tulee toimittaa kierrätyskeskukseen. Virheellinen hävittäminen voi olla haitallista terveydelle ja saastuttaa ympäristöä.

Jäteöljy (moottori- ja vaihteistoöljy), polttoaineet, akut ja muut ongelmajätteet tulee hävittää asianmukaisesti. Noudata paikallisia määräyksiä!

Poista akku ennen laitteen hävittämistä.

Akkua ei saa hävittää talousjätteen mukana, vaan se pitää toimittaa myyjälle tai ongelmajätteiden keräyspisteeseen.

Saat tietoa jätteiden asianmukaisesta hävittämisestä jälleenmyyjältäsi tai kierrätyskeskuksista. STIHL suosittelee STIHL ammattiliikettä.

## 19. Kulumisen minimointi ja vaurioiden ehkäisy

### Tärkeitä huolto- ja hoito-ohjeita

#### Istuimellinen ja polttomoottorinen ruohonleikkuri (STIHL RT)

STIHL ei vastaa sellaisista esine- ja henkilövahingoista, jotka ovat aiheutuneet käyttöohjekirjassa annettujen ohjeiden (erityisesti turvallisuutta, käyttöä ja huoltoa koskevat ohjeet) laiminlyönnistä tai hyväksymättömien lisä- tai vaihto-osien käytöstä.

Noudata ehdottomasti seuraavia ohjeita STIHL-laitteen vaurioiden ja liiallisen kulumisen välttämiseksi:

#### 1. Kulutusosat

STIHL-laitteen jotkut osat altistuvat luonnolliselle kulumiselle myös ohjeenmukaisessa käytössä, ja ne on vaihdettava ajoissa käyttötavan ja -ajan mukaan.

Näitä osia ovat esimerkiksi

- leikkuuterä
- kiilahihna
- akku

- renkaat
- sytytystulppa.

#### 2. Tämän käyttöoppaan noudattaminen

STIHL-laitetta tulee käyttää, huoltaa ja säilyttää tarkoin tätä käyttöopasta noudattaen. Käyttäjä on itse vastuussa kaikista vaurioista, jotka aiheutuvat turvallisuus-, käyttö- ja huolto-ohjeiden laiminlyönnistä.

Tämä koskee erityisesti seuraavia kohtia:

- tuotteen määräystenvastainen käyttö
- sellaisten poltto- ja voiteluaineiden käyttö, joita STIHL ei ole hyväksynyt (voiteluaine, bensiini ja moottoriöljy, katso polttomoottorin valmistajan ohjeet)
- tuotteeseen ilman STIHLin hyväksyntää tehdyt muutokset
- sellaisten työkalujen ja tarvikkeiden käyttö, jotka eivät ole laitteelle hyväksytyjä tai sopivia taikka jotka ovat laadultaan heikkoja
- tuotteen käyttö urheilutilaisuuksissa tai kilpailuissa
- tuotteen viallisten rakenneosien jatkettun käytön aiheuttamat seurausvauriot.

#### 3. Huoltotyöt

Kaikki luvussa "Huolto" selostetut työt tulee suorittaa säännöllisesti.

Huoltotyöt, joita käyttäjä ei voi itse suorittaa, tulee jättää ammattiliikkeen tehtäväksi.

STIHL suosittelee teettämään huoltotyöt ja korjaukset vain STIHL-ammattiliikkeessä.

STIHL-ammattiliikkeissä saat aina ammattitaitoisen ja asiantuntevan palvelun.

Näiden töiden laiminlyönti voi aiheuttaa vaurioita, joista käyttäjä on itse vastuussa.

Näitä ovat esimerkiksi

- epäasianmukaisesta säilytyksestä johtuvat korrosio- tai muut seurannaisvauriot
- heikkolaatuisten varaosien käytöstä aiheutuneet laitevauriot
- liian myöhään tai puutteellisesti suoritetusta huollosta johtuvat vauriot tai vauriot, jotka johtuvat huolto- tai korjaustöistä, joita ei ole suoritettu ammattiliikkeiden korjaamoissa.

## 20. Vaatimustenmukaisuusvakuutus

### 20.1 EU-vaatimustenmukaisuusvakuutus Ajoleikkuri STIHL RT 4097.1 SX, RT 4112.1 SZ

STIHL Tirol GmbH  
Hans Peter Stihl-Straße 5  
6336 Langkampfen  
Itävalta

vakuuttaa yksinomaisena vastuullisena, että kone

- Rakenne: Ajoleikkurit
- Tuotemerkki: STIHL
- Tyyppi: RT 4097.1 SX, RT 4112.1 SZ
- Leikkuuleveys RT 4097.1 SX: 95 cm
- Leikkuuleveys RT 4112.1 SZ: 110 cm
- Sarjatunnus: 6165

täyttää direktiivien 2006/42/EC, 2006/42/EC, 2014/30/EU ja 2011/65/EU asianmukaiset säännökset, ja se on

kehitetty ja valmistettu seuraavien valmistuspäivänä voimassa olevien normiversioiden mukaan: EN ISO 5395-1, EN ISO 5395-3 ja 2014/30/EU.

Ilmoitetun laitoksen nimi ja osoite:  
TÜV Rheinland LGA Products GmbH  
Tillystraße 2  
90431 Nürnberg, Saksa

Mitatun ja taatun äänentehotason mittaamisessa on noudatettu direktiivin 2000/14/EC liitettä VIII.

#### RT 4097.1 SX

- Mitattu äänentehotaso: 99,2 dB(A)
- Taattu äänentehotaso: 100 dB(A)

#### RT 4112.1 SZ

- Mitattu äänentehotaso: 99,7 dB(A)
- Taattu äänentehotaso: 100 dB(A)

Teknisiä asiakirjoja säilytetään STIHL Tirol GmbH:ssä.

Valmistusvuosi ja sarjanumero on merkitty ajoleikkurin tyyppikilpeen.

Langkampfen, 02.05.2021

STIHL Tirol GmbH

psta



Matthias Fleischer, tutkimus- ja tuotekehitysjohtaja

psta



Sven Zimmermann, laatujohtaja

## 21. Tekniset tiedot

#### RT 4097 SX, RT 4112 SZ:

Sarjatunnus:	6165
Polttomootorin rakenne	4-tahtinen polttomootori
Polttoainesäiliö	9 l
Käynnistyslaite	virta-avaimella toimiva sähkökäynnistin
Akkutyyppe	Lyijygeeli
Nimellisjännite	12 V
Teräruuvien kiristystiukkuus	65 - 70 Nm
Takapyörrien veto	portaattomasti eteenpäin / portaattomasti taaksepäin
Polttoainehana	on
Leikkuukorkeus	35 -90 mm
Etupyörrien rengaspaine	0,8 - 1 bar
Takapyörrien rengaspaine	0,6 - 0,8 bar

#### RT 4097 SX, RT 4112 SZ:

Mittaus standardin EN ISO 5395-3 mukaan:

Äänenpainetaso työpisteessä $L_{pA}$	86 dB(A)
Epävarmuus $K_{pA}$	2 dB(A)

#### RT 4097.1 SX:

Mootorityyppi	EVC 4000
Iskutilavuus	452 cm <sup>3</sup>
Mootorin suurin kierrosluku	3100 1/min
Nimellisteho	
nimelliskierrosluvulla	8,9 kW - 1/min
Direktiivin 2000/14/EC / S.I. 2001/1701 mukaan:	

Taattu äänentehotaso  $L_{WAd}$

100 dB(A)

Epävarmuus  $K_{WA}$ : 1,2 dB(A)

Mittaus seuraavien mukaan: EN ISO 5395-3, EN 1032

Istuimen värinä (koko kehon värinä)  $a_w$  0,50 m/s<sup>2</sup>

Epävarmuus  $K_w$  0,25 m/s<sup>2</sup>

Mittaus seuraavien mukaan: EN ISO 5395-3, EN 20643

Ohjauspyörän värinä  $a_{hw}$  2,80 m/s<sup>2</sup>

Epävarmuus  $K_{hw}$  1,40 m/s<sup>2</sup>

Ilmoitetut värinäarvot EN 12096:n mukaan

Leikkuuleveys 95 cm

Etupyörät 15x6.00-6

Takapyörät 18x8.50-8

Paino leikkuupöydän kanssa 197 kg

#### RT 4112.1 SZ:

Mootorityyppi	EVC 7000
Iskutilavuus	635 cm <sup>3</sup>

**RT 4112.1 SZ:**

Moottorin suurin kierrosluku	2800 1/min
Nimellisteho	12,6 - 2800
nimelliskierrosluvulla	kW - 1/min

Direktiivin 2006/42/EC mukaan:

Taattu äänentehotaso $L_{WA_d}$	100 dB(A)
---------------------------------	-----------

Epävarmuus $K_{WA}$ :	0,7 dB(A)
-----------------------	-----------

Mittaus standardin EN ISO 5395-1, EN ISO 5395-3, EN 1032 mukaan:

Istuimen värinä (koko kehon värinä) $a_w$	0,50 $m/s^2$
Epävarmuus $K_w$	0,25 $m/s^2$

Mittaus seuraavien mukaan: EN ISO 5395-3, EN 20643

Ohjauspyörän värinä $a_{hw}$	2,50 $m/s^2$
Epävarmuus $K_{hw}$	1,25 $m/s^2$

Ilmoitetut värinäarvot EN 12096:n mukaan

Leikkuuleveys	110 cm
Etupyörät	16x7,50-8
Takapyörät	20x10,00-8

Paino leikkuupöydän kanssa	221 kg
----------------------------	--------

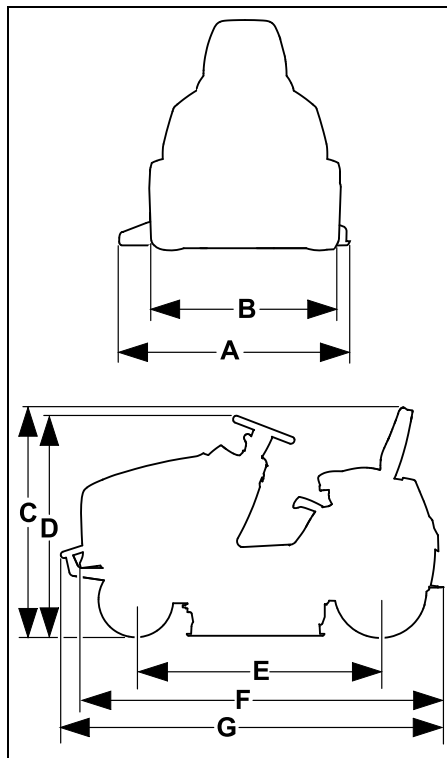
**21.1 Mitat****RT 4097.1 SX:**

A =	1160 mm
B =	978 mm
C =	1145 mm
D =	1135 mm
E =	1247 mm
F =	1870 mm

**RT 4112.1 SZ:**

A =	1316 mm
B =	1012 mm
C =	1165 mm
D =	1150 mm
E =	1247 mm
F =	1870 mm
G =	1914 mm

**21.2 REACH**

REACH on EY-asetus kemikaalien rekisteröinnistä, arvioinnista ja hyväksynnästä.

Tietoja REACH-asetuksen (EY) nro 1907/2006 vaatimusten täyttämistä on osoitteessa [www.stihl.com/reach](http://www.stihl.com/reach)



## 22. Vianetsintä

✘ Käänny tarvittaessa ammattiliikkeen puoleen. STIHL suosittelee STIHL-liikettä.

📖 Katso polttomootorin käyttöohjeet.

### Häiriö:

Käynnistin pyörii, polttomootori ei käynnisty.

### Mahdollinen syy:

- Kaasuvipu on MIN-asennossa.
- Rikastinasento (kaasuvipu) ei ole valittuna.
- Rikastinnuppia ei ole painettu (RT 4112 SZ).
- Säiliössä ei ole polttoainetta.
- Polttoainehana on suljettu.
- Polttoaineen syöttö on riittämätön.
- Sytytystulppa nokeentunut tai vaurioitunut.
- Sytytystulpan kärkiväli on väärä.
- Sytytystulpan pistoke on vedetty irti sytytystulpasta.
- Polttomootori on "kostunut" useamman käynnistysyrityksen vuoksi.
- Ilmansuodatin on tukossa.
- Akku on melkein tyhjä.

### Korjaus:

- Siirrä kaasuvipu MAX-asentoon.
- Siirrä kaasuvipu rikastinasentoon. (⇒ 8.2)
- Paina rikastinnuppia (RT 4112 SZ). (⇒ 8.4)
- Lisää polttoainetta.
- Avaa polttoainehana. (⇒ 14.8)
- Tarkista polttoainesuodatin. (📖)
- Puhdista tai vaihda sytytystulppa. (📖)
- Sääda sytytystulpan kärkiväli. (✘)

- Paina sytytystulpan pistoke paikalleen; tarkasta sytytysjohtimen ja pistokkeen välinen liitos. (✘)
- Kierrä sytytystulppa irti ja kuivaa se, siirrä kaasuvipu MIN-asentoon ja käynnistä useamman kerran sytytystulpan ollessa irrotettuna. Kierrä sytytystulppa kiinni ja aseta sytytystulpan pistoke paikalleen. (📖)
- Puhdista ilmansuodatin. (📖)
- Tarkasta akun lataustilanne ja lataa akku tarvittaessa. (⇒ 14.19)

### Häiriö:

Käynnistin ei toimi.

### Mahdollinen syy:

- Turvalaitteet estävät käynnistimen toiminnan.
- Akku ei ole kytkettynä tai se on kytketty väärin.
- Akku täysin purkautunut tai varaus ei ole riittävä.
- Pääsulake (150 A) on viallinen.
- Laitteessa on virheellinen maadoitus polttomootorin tai alustaan.
- Käynnistin on viallinen.

### Korjaus:

- Tarkista kaikki turvalaitteet. (⇒ 11.)
- Tarkasta akkuliitännät. (⇒ 14.18)
- Lataa akku. (⇒ 14.19)
- Vaihda pääsulake. (✘)
- Tarkasta akun ja alustan liitäntäkaapelit. (✘)
- Korjaa käynnistin. (✘)

### Häiriö:

Käynnistys on vaikeaa tai polttomootorin teho heikkenee.

### Mahdollinen syy:

- Polttoainesäiliössä ja kaasuttimessa on vettä; kaasutin on tukossa.
- Polttoainesäiliö on likainen.

- Ilmansuodatin on likainen.
- Sytytystulppa on nokeentunut.
- Ruohoa leikataan liian korkeassa tai liian märässä ruohikossa.

### Korjaus:

- Tyhjennä polttoainesäiliö; puhdista polttoainesäiliö, polttoaineputki ja kaasutin. (✘)
- Puhdista polttoainesäiliö. (✘)
- Puhdista tai vaihda ilmansuodatin. (📖)
- Puhdista sytytystulppa. (📖)
- Sovita leikkuukorkeus ja ajonopeus leikkuuolosuhteita vastaaviksi.

### Häiriö:

Polttomootori kuumenee huomattavasti.

### Mahdollinen syy:

- Jäähdytysrivat ovat likaiset.
- Moottorissa on liian vähän öljyä.
- Kiilahihna on kulunut.

### Korjaus:

- Puhdista jäähdytysrivat. (📖)
- Tarkasta moottoriöljyn täyttömäärä ja lisää moottoriöljyä. (⇒ 14.12)
- Vaihda kiilahihna. (✘)

### Häiriö:

Laite ei liiku.

### Mahdollinen syy:

- Vaihteisto on kytketty irti.
- Vaihteiston kiilahihnat on irrotettu.
- Vaihteiston kiilahihnat ovat kuluneet tai vaurioituneet.
- Sovitusjouset puuttuvat taka-akselin ja takapyörien välistä.

### Korjaus:

- Kytke vaihteisto (vapaavaihdesanka). (⇒ 8.14)
- Kiinnitä kiilahihna (vaihteisto). (✘)
- Vaihda kiilahihna (vaihteisto). (✘)
- Asenna sovitusjouset. (⇒ 14.10)

---

## Häiriö:

Käytön aikana on voimakasta tärinää.

### Mahdollinen syy:

- Leikkuuterät ovat epätasapainossa virheellisen teroituksen tai vaurioiden vuoksi.
- Teräruuveja ei ole kiristetty tiukalle.
- Polttomootoria ei ole kiinnitetty kunnolla.
- Kiilahihna on vioittunut.

### Korjaus:

- Teroita ja tasapainota terät tai vaihda ne. (⇒ 14.6)
- Kiristä teräruuvit ohjeenmukaiseen tiukkuuteen. (⇒ 14.6)
- Kiristä polttomootorin kiinnitysruuvit. (✘)
- Vaihda kiilahihna. (✘)

---

## Häiriö:

Leikkuujälki on epätasainen ja leikkuun jälkeen ruoho kellastuu.

### Mahdollinen syy:

- Leikkuuterät ovat tylsät tai kuluneet.
- Ajonopeus on liian suuri leikkuuolosuhteisiin (leikkuukorkeuteen ja ruohon ominaisuuksiin) nähden.
- Polttomootorin kierrosluku ei ole maksimaalinen (kaasuvipu ei ole MAX-asennossa).
- Leikkuupöytä ei ole oikein säädetty.
- Leikkuupöydän poistoaukko on tukkeutunut.
- Leikkuupöydässä on ruohojäänteitä (takertuneena leikkuupöydän rungon sisälle).

### Korjaus:

- Teroita tai vaihda leikkuuterä (huomioi kulumisrajat). (⇒ 14.6)
- Vähennä ajonopeutta ja valitse korkeampi leikkuukorkeus.

- Siirrä kaasuvipu MAX-asentoon. (⇒ 8.2)
- Tarkasta leikkuupöydän säädöt ja säädä leikkuupöytä tarvittaessa. (⇒ 14.7)
- Puhdista leikkuupöydän poistoaukko ruohojäänteistä.
- Puhdista leikkuupöydän sisäpuoli.

---

## Häiriö:

Leikkuupöydän poistoaukko on tukkeutunut.

### Mahdollinen syy:

- Leikkuuteräsiipi on kulunut tai vaurioitunut.
- Ruohoa leikataan liian korkeassa tai liian mässä ruohikossa.
- Ajonopeus on liian suuri säädettyyn leikkuukorkeuteen nähden.
- Polttomootorin kierrosluku ei ole maksimaalinen (kaasuvipu ei ole MAX-asennossa).
- Ruohoa leikataan väärään ajosuuntaan.

### Korjaus:

- Vaihda leikkuuterä. (⇒ 14.6)
- Leikkaa nurmikko kahdessa vaiheessa:
  1. leikkuu korkeimmalla leikkuutasolla
  2. leikkuu halutulla leikkuukorkeudella.
- Vähennä ajonopeutta ja valitse korkeampi leikkuukorkeus.
- Siirrä kaasuvipu MAX-asentoon. (⇒ 8.2)(⇒ 8.3)
- Leikkaa ruoho oikeaan ajosuuntaan.

---

## Häiriö:

Laite ei poista ruohoa tasaisesti.

### Mahdollinen syy:

- Ruoho on liian kostea ja siten liian raskasta.

- Ajonopeus on liian suuri leikkuuolosuhteisiin (leikkuukorkeuteen ja ruohon ominaisuuksiin) nähden.
- Ruoho on liian pitkää.
- Valittu leikkuukorkeus on liian matala.
- Leikkuuterät ovat tylsiä tai kuluneita.
- Leikkuuterien teräsiivet ovat vaurioituneet.
- Ruohoa leikataan väärään ajosuuntaan.
- Leikkuupöytä on sisältä likainen – siinä on edellisen leikkuun aikana tarttuneita ruohojäänteitä.

### Korjaus:

- Odota, kunnes nurmikko on kuivunut.
- Vähennä ajonopeutta ja valitse korkeampi leikkuukorkeus. (⇒ 12.6)(⇒ 12.4)
- Leikkaa nurmikko kahdessa vaiheessa:
  1. leikkuu korkeimmalla leikkuutasolla
  2. leikkuu halutulla leikkuukorkeudella.
- Valitse korkeampi leikkuukorkeus. (⇒ 12.6)
- Teroita tai vaihda leikkuuterä. (⇒ 14.6)
- Vaihda leikkuuterä.
- Leikkaa ruoho oikeaan ajosuuntaan. (⇒ 8.7)
- Puhdista leikkuupöydän sisäpuoli. (⇒ 14.2)

---

## Häiriö:

Leikkuuterät eivät kytkeydy toimintaan tai eivät pyöri.

### Mahdollinen syy:

- Turvalaitteet estävät leikkuuterien kytkemisen.
- Leikkuupöydän kiilahihnat ovat kuluneet, irronneet tai vaurioituneet.

### Korjaus:

- Tarkasta, täytyvätkö kaikki turvallisuusedellytykset leikkuuterien kytkemiseksi. (⇒ 11.)

- Tarkasta leikkuupöydän kiilahihna ja vaihda se tarvittaessa. (✖)

#### Häiriö:

Polttomoottori sammuu, kun leikkuupöytä kytketään.

#### Mahdollinen syy:

- Käyttäjä ei istu tai istuu väärin istuimella.
- Istuinkytkin tai kaapelit ovat viallisia.

#### Korjaus:

- Istuudu istuimelle tai korjaa istuma-asentoa.
- Korjaa tai vaihda istuinkytkin tai kaapeli. (✖)

#### Häiriö:

Leikkuupöytä kytkeytyy irti peruuttamalla leikatessa.

#### Mahdollinen syy:

- Peruuttamalla leikkaamisen turvakytkintä ei ole käytetty.

#### Korjaus:

- Vapauta leikkuuterät tietyn ajan kuluessa (aikaväli on 5 sekuntia ennen päällekytkemistä tai ajosuunnan vaihtoa – 1 sekunti päällekytkemisen tai ajosuunnan vaihdon jälkeen). (⇒ 8.6)

#### Häiriö:

Polttomoottori sammuu, kun istuimelta nousee pois.

#### Mahdollinen syy:

- Seisontajarru ei ole päällä.
- Leikkuupöytä on kytketty päälle (turvalaite).

#### Korjaus:

- Kytke seisontajarru ennen kuin poistut istuimelta. (⇒ 8.12)

- Kytke leikkuupöytä pois ennen kuin poistut istuimelta. (⇒ 8.5)

#### Häiriö:

Kuuluu kolme lyhyttä peräkkäistä äänimerkkiä.

#### Mahdollinen syy:

- Istuinkatkaisimessa tai sähköjärjestelmässä (oikosulku) on vika.

#### Korjaus:

- Käännä virta-avain asentoon "Polttomoottori seis" ja suorita itsediagnoosi. (⇒ 9.1)

## 23. Huolto-ohjelma

### 23.1 Luovutustodistus

**Malli:** \_\_\_\_\_

**Sarjanumero:**

--	--	--	--	--	--	--	--	--

**Päiväys:**   |  |   |  |   |  |  |  |  |  |



Seuraava huolto

**Päiväys:**   |  |   |  |   |  |  |  |  |  |

### 23.2 Huoltotodistus



Anna nämä käyttöohjeet huoltotöiden yhteydessä STIHL-ammattiliikkeelle.

Ammattiliikkeessä huoltotöiden suorittaminen merkitään kenttiin.

 Huolto suoritettu

 Seuraavan huollon päivämäärä



## Kære kunde

Vi er glade for at du har valgt STIHL. Vi udvikler og producerer vores produkter i topkvalitet efter vores kunders behov. Dermed kan vi fremstille produkter med høj pålidelighed, selv ved ekstrem belastning.

STIHL står også for topkvalitet, når det drejer sig om service. Vores faghandel garanterer en kompetent rådgivning og instruktion samt en omfattende teknisk hjælp.

Vi takker for din tillid og håber, at du får stor glæde af dit STIHL produkt.

Dr. Nikolas Stihl

**VIGTIGT! SKAL LÆSES FØR BRUG OG OPBEVARES.**

## 1. Indholdsfortegnelse

<b>Om denne betjeningsvejledning</b>	<b>204</b>	Bremsepedal	220
Generelt	204	Parkeringsbremse	220
Vejledning i læsning af betjeningsvejledningen	204	Greb til klippehøjdeindstilling	221
<b>Beskrivelse af maskinen</b>	<b>206</b>	Bøjle til gearkassefriløb	221
<b>Sikkerhed</b>	<b>207</b>	<b>Elektrisk system</b>	<b>222</b>
Generelt	207	Selvdiagnose under opstart	222
Træning – lær at bruge maskinen sikkert	208	Defekt på havetraktoren under driften	222
Havetraktorens transport	208	Fejl i det elektriske system	223
Optankning – omgang med benzin	209	<b>Arbejdsanvisninger</b>	<b>223</b>
Beklædning og udstyr	209	Fortsæt	223
Før arbejdet påbegyndes	209	<b>Sikkerhedsanordninger</b>	<b>224</b>
Under arbejdet	210	<b>Tag maskinen i brug</b>	<b>225</b>
Vedligeholdelse og reparation	213	Fyld benzin på	225
Opbevaring, hvis maskinen ikke skal bruges i længere tid	214	Start forbrændingsmotoren	225
Bortskaffelse	214	Standstids forbrændingsmotoren	226
<b>Symbolforklaring</b>	<b>215</b>	Kørsel	226
<b>Medfølgende dele</b>	<b>215</b>	Bremser	227
<b>Arbejder før ibrugtagningen</b>	<b>216</b>	Indstilling af klippehøjde	227
<b>Betjeningsdele</b>	<b>216</b>	Græsslåning	227
Tændingslås	216	Lasttræk	228
Gashåndtag med choker-funktion (RT 4097 SX)	217	Brug på skråninger	228
Gashåndtag (RT 4112 SZ)	217	<b>Klippeanordning</b>	<b>228</b>
Choker-knap (RT 4112 SZ)	218	Demonter klippeanordningen	228
Afbryder klippeanordning	218	Monter klippeanordningen	230
Sikkerhedsafbryder til baglæns græsslåning	218	<b>Vedligeholdelse</b>	<b>232</b>
Greb til køreretningsvalg	219	Vedligeholdelsesplan	232
Rat	219	Rengør maskinen	233
Indstilling af førersæde	219	Åbn motorhjelmen	234
Drivpedal	220	Luk motorhjelmen	234
		Kontroller sikkerhedsanordningerne	234
		Vedligeholdelse af knivene	235
		Kontroller klippeanordningens monteringsposition	236
		Brændstoffane	237
		Dæktryk	237

Skift hjul	237
Smøring	239
Kontroller motorolieniveauet	239
Motorolieskift	239
Fyld motorolie på	240
Udskift forlygte	240
Sikringer	241
Batterirum	241
Batteri	242
Opladning af batteriet via opladestikket.	244
Forbrændingsmotor	244
Gearkasse	244
Opbevaring	244
Længere pauser (f.eks. vinterpause)	245
Efter længere pauser (f.eks. vinterpause)	245
<b>Transport</b>	<b>245</b>
<b>Standardreservedele</b>	<b>245</b>
<b>Tilbehør</b>	<b>245</b>
<b>Miljøbeskyttelse</b>	<b>246</b>
<b>Sådan minimerer du slid og undgår skader</b>	<b>246</b>
<b>Overensstemmelseserklæring</b>	<b>247</b>
EU-overensstemmelseserklæring havetraktor STIHL RT 4097.1 SX, RT 4112.1 SZ	247
<b>Tekniske data</b>	<b>247</b>
Mål	248
REACH	249
<b>Fejlsøgning</b>	<b>249</b>
<b>Serviceplan</b>	<b>251</b>
Leveringsbekræftelse	251
Servicebekræftelse	252

## 2. Om denne betjeningsvejledning

### 2.1 Generelt

Denne betjeningsvejledning er en **oversættelse af den oprindelige brugsvejledning** fra producenten iht. EF-direktiv 2006/42/EC.

STIHL arbejder hele tiden på at videreudvikle sit produktsortiment. Vi forbeholder os derfor retten til at ændre form, teknik og udstyr.

Der kan af samme årsag ikke gøres krav gældende på grundlag af anvisningerne eller illustrationerne i dette hæfte.

I denne betjeningsvejledning kan der være beskrevet modeller, som ikke fås i alle lande.

Denne betjeningsvejledning er beskyttet af ophavsretten. Der tages forbehold for alle rettigheder, især retten til mangfoldiggørelse, oversættelse og behandling med elektroniske systemer.

### 2.2 Vejledning i læsning af betjeningsvejledningen

Billeder og tekst beskriver særlige betjeningstrin.

Alle billedsymboler, som er anbragt på maskinen, forklares i denne betjeningsvejledning.

#### Synsretning:

Synsretning under anvendelsen "**venstre**" og "**højre**" i betjeningsvejledningen: Brugeren står bag maskinen og ser fremad i køreretningen.

### Kapitelhenvisning:

Der henvises med en pil til særlige kapitler og underkapitler med yderligere forklaringer. I det følgende eksempel ses en henvisning til et kapitel: (⇒ 4.)

### Markering af tekstafsnit:

De beskrevne anvisninger kan være markeret som vist i de følgende eksempler.

Betjeningstrin, som kræver, at brugeren griber ind:

- Løsn skruen (1) med en skruetrækker, tryk på grebet (2) ...

Generelle oplystninger:

- Anvendelse af produktet ved sportsarrangementer eller i konkurrencer

### Tekster med særlig betydning:

Tekstafsnit med særlig betydning er markeret med ét af de symboler, der er beskrevet i det følgende, for at fremhæve dem i betjeningsvejledningen.



#### Fare!

Risiko for ulykker og alvorlig personskade. Der kræves særlig opmærksomhed.



#### Advarsel!

Risiko for personskade. Særlig opmærksomhed forhindrer mulige eller sandsynlige kvæstelser.



#### Forsigtig!

Lette personskader og tingsskader kan forhindres med en bestemt adfærd.



#### Bemærk

Information, som sikrer bedre udnyttelse af maskinen og forhindrer mulige fejlbetjening.

### Billeder med tekstafsnit:

Betjeningstrin med direkte henvisning til et billede findes umiddelbart efter billedet med de tilhørende positionstal.

Eksempel:

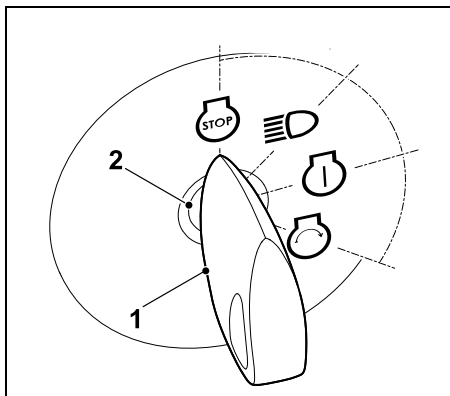

Stik tændingsnøglen (1) i tændingslåsen (2).

### Tekst med henvisning til billeder:

Billeder, som forklarer, hvordan du bruger maskinen, finder du forrest i betjeningsvejledningen.

Kamerasymbolet anvendes til at forbinde billederne på billedsiderne med det pågældende tekstafsnit i betjeningsvejledningen.



### 3. Beskrivelse af maskinen

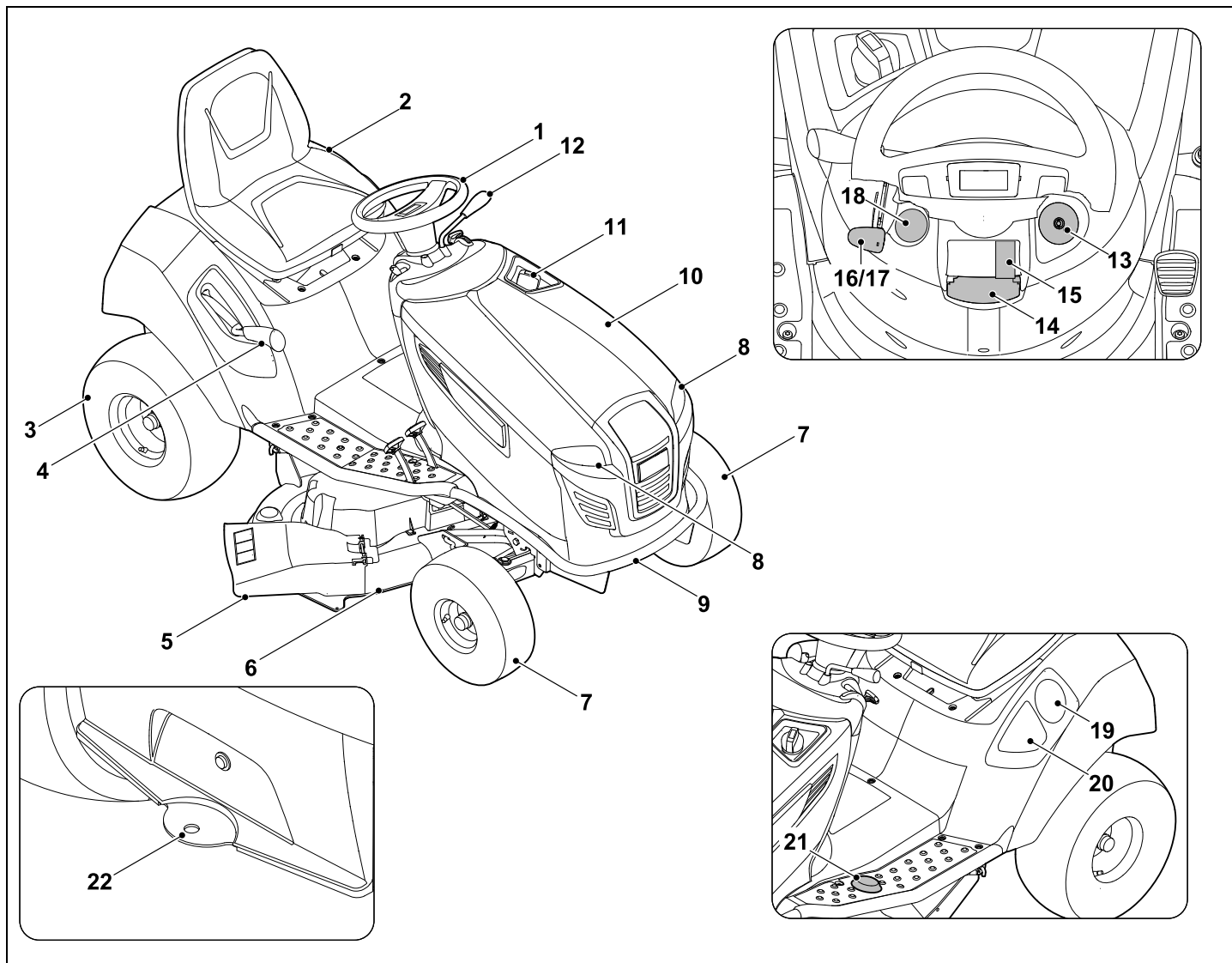



- 1 Rat
- 2 Førersæde
- 3 Baghjul
- 4 Greb til klippehøjdeindstilling
- 5 Deflektorspjæld
- 6 Klippeanordning
- 7 Forhjul
- 8 Forlygte
- 9 Stødstang (RT 4112 SZ)
- 10 Motorhjul
- 11 Tankdæksel
- 12 Greb til køreretningsvalg (fremad - baglæns)
- 13 Tændingslås
- 14 Greb til parkeringsbremse
- 15 Afbryder klippeanordning
- 16 Gashåndtag med choker-funktion (RT 4097 SX)
- 17 Gashåndtag (RT 4112 SZ)
- 18 Choker-knap (RT 4112 SZ)
- 19 Flaskeholder
- 20 Opbevaringsrum
- 21 Sikkerhedsafbryder til baglæns græsslåning
- 22 Anhængertræk

## 4. Sikkerhed

### 4.1 Generelt



Forholdsregler til forebyggelse af ulykker skal følges under arbejdet med maskinen.



Hele betjeningsvejledningen skal læses grundigt igennem før den første ibrugtagning.

Betjeningsvejledningen skal opbevares omhyggeligt til senere brug.

Følg betjenings- og vedligeholdelsesanvisningerne, som du kan finde i den separate betjeningsvejledning til forbrændingsmotoren.

Sikkerhedsforanstaltningerne tjener til din egen sikkerhed, opstillingen er dog ikke udtømmende. Brug kun maskinen på fornuftig og ansvarlig vis, og husk på, at brugeren er ansvarlig for skader på personer eller disses ejendom.



#### **Livsfare på grund af kvælning!**

Børn, der leger med emballagematerialet, risikerer at blive kvalt i det. Emballagemateriale SKAL holdes væk fra børn.

Giv eller udlån kun maskinen samt påbygningsmaskinerne til personer, der er instruerede heri, eller som er fortrolige med betjeningen af den. Betjeningsvejledningen er en del af maskinen og skal altid følge med.

Kontrollér, at brugeren fysisk, sensorisk og mentalt er i stand til at betjene maskinen og arbejde med den. Hvis brugerens fysiske, sensoriske eller mentale evner er

nedsatte, må brugeren kun arbejde med plæneklipperen under opsyn eller efter anvisninger fra en ansvarlig person.

Kontrollér, at brugeren er myndig eller er under uddannelse i henhold til de nationale regler og under opsyn.

Maskinen må kun anvendes af personer, der er udhvilede og i god fysisk og psykisk stand. Er du ikke helt rask, bør du spørge din læge, om du må arbejde med maskinen. Undlad at arbejde med maskinen efter indtagelse af alkohol, narkotika eller medicin, der nedsætter reaktionsevnen.

#### **OBS – risiko for ulykker!**

Havetraktoren må kun bruges til græsslåning; al anden brug er ikke tilladt.

Maskinen kan udstyres med originalt STIHL tilbehør. På den måde kan den anvendes til andre formål. Yderligere informationer fås hos STIHL forhandleren.

Maskinen må pga. risiko for kvæstelser for brugeren og andre bl.a. ikke anvendes til (ikke komplet opstilling):

- Skæring af slyngplanter,
- granulering og findeling af grene og hækkeklip,
- rensning af fortove (sugning, blæsning),
- snerydning med klippeanordningen,
- plæneklipping på tage og altaner,
- udjævning af jordbunker som f.eks. muldvarpeskud,
- transport af afklippet affald.

Maskinen er ikke godkendt til kørsel på offentlige veje.

Det er ikke tilladt at transportere personer (især børn) og dyr.

Genstande må ikke transporteres på maskinen, men kun med den tilhørende STIHL anhænger (tilbehør). Overhold vægtgrænserne. (⇒ 12.8)

Vær specielt forsigtigt ved anvendelse i offentlige anlæg, parkanlæg, på sportspladser, ved veje samt i land- og skovbrug.

Maskinen må ikke anvendes til sportsarrangementer eller i konkurrencer.

Af hensyn til sikkerheden bortfalder denne garanti ved enhver ændring på maskinen, undtagen ved en faglig korrekt montering af tilbehør og påbygningsmaskiner, som er godkendt af STIHL. Informationer om godkendt tilbehør og påbygningsmaskiner fås hos din STIHL forhandler.

Det er forbudt at foretage ændringer på maskinen, som medfører en forøget effekt, eller som ændrer forbrændingsmotorens omdrejningstal eller kørehastighed.

Maskinen er udstyret med et elektrisk system, som ikke må ændres eller afmonteres.

Maskinens software må af sikkerhedsmæssige årsager aldrig ændres eller manipuleres.



**OBS! Vibrationer udgør en sundhedsfare!** For stor belastning pga. vibrationer kan medføre kredsløbs- eller

nerveskader, især hos mennesker med kredsløbsproblemer. Opsøg straks læge, hvis der opstår symptomer, som kan være udløst af vibrationsbelastninger. Sådanne symptomer, der primært opstår i fingrene, hænderne eller i håndleddene, er f.eks. (ikke komplet opstilling):

- Følelsesløshed
- Smerter

- Muskelsvaghed
- Misfarvninger af huden
- Ubehagelig kriblen

Hold styrehåndtaget fast, men ikke krampagtigt, med begge hænder på de beregnede stedet på håndtaget under kørslen.

Planlæg arbejdstiderne således, at større belastninger i længere tid undgås.

---

## 4.2 Træning – lær at bruge maskinen sikkert

Bliv fortrolig med betjeningsdelene og betjeningselementerne samt maskinens brug. Brugeren skal især vide, hvordan arbejdsværktøjet og maskinens forbrændingsmotor hurtigt kan standses.

Maskinen må kun anvendes af personer, som har læst betjeningsvejledningen, og som derfor ved, hvorledes maskinen skal betjenes. Hver bruger skal sørge for at få faglig korrekt og praktisk instruktion i brugen af maskinen, før den tages i brug første gang. Brugeren skal instrueres i sikker brug af maskinen af sælgeren eller en anden fagmand.

Denne instruktion skal gøre brugeren bevidst om,

- at det er vigtigt at være omhyggelig og koncentreret under arbejdet med maskinen.
- at en havetraktor, der glider ned ad en skråning, ikke kan styres vha. bremsen.

De vigtigste årsager til tab af kontrol over havetraktoren kan bl.a. være:

- Hjulene har ikke kontakt med jorden,
- for hurtig kørsel,

- ukorrekt opbremsning,
- forkert anvendelse (sportsarrangementer osv.),
- manglende kendskab til konsekvenserne af bestemte jordforhold, specielt på skråninger (se kapitlet "Sikkerhed", afsnittet "Arbejde på skråninger").
- forkert påsætning af anhænger og dårlig lastfordeling.

Selvom du betjener denne maskine efter forskrifterne, er der altid restriksi.

---

## 4.3 Havetraktorens transport

Havetraktoren kan forårsage alvorlige kvæstelser pga. dens egenvægt. Skal havetraktoren læsses på eller af et køretøj eller på en anhænger til en transport, skal dette gøres med særlig omhu.

Havetraktoren må ikke bugseres. Der skal anvendes et egnet køretøj eller en egnet anhænger til transport på offentlige veje.

Havetraktoren skal fastgøres på ladet til transporten som beskrevet i denne betjeningsvejledning. Derudover skal parkeringsbremsen være trukket. (⇒ 15.)

Før transporten kobles drevet til knivene eller påbygningsmaskinerne fra.

Under en transport af maskinen skal gældende forskrifter overholdes, især hvad angår ladningens sikkerhed samt transport af ting på lastarealet.

Maskinen, især forbrændingsmotoren og lyddæmperen, skal køle helt af efter en lastning og før en videre transport. Læssefladen og området omkring lyddæmperen og forbrændingsmotoren

skal være fri for brandfarlige materialer såsom hø, blade eller tørre græsrester under transporten.

#### 4.4 Optankning – omgang med benzin

 **Livsfare!**  
Benzin er giftig og meget letantændelig.

Opbevar kun benzin i de dertil beregnede og testede beholdere (dunke). Lukkedækslerne på tankbeholderne skal altid skrues ordentligt på og spændes godt til. Defekte dæksler skal udskiftes af hensyn til sikkerheden.



Hold benzin væk fra gnister, åben ild, gløder, varmekilder og andre antændelseskilder. Rygning forbudt!

Tank kun op udendørs, og ryg ikke under påfyldningen.

Stop forbrændingsmotoren, og lad den køle af før tankningen.

Benzin skal påfyldes, før forbrændingsmotoren startes. Åbn ikke tankdækslet, og fyld ikke benzin på, mens forbrændingsmotoren kører, eller maskinen er varm.

Åbn tankdækslet forsigtigt og langsomt. Afvent trykkudligning, og tag så først derefter tankdækslet helt af.

Anvend en egnet tragt eller påfyldningsrør til påfyldningen, så der ikke kan løbe benzin ud på forbrændingsmotoren og kabinettet eller græsplænen.

#### Undlad at fylde benzintanken for meget!

For at give benzinen plads til at udvide sig må benzintanken aldrig fyldes op over påfyldningsstudsens nederste kant.

Følg desuden anvisningerne i forbrændingsmotorens betjeningsvejledning.

Hvis benzinen er løbet over, må forbrændingsmotoren ikke startes, før den benzinvædede flade er rengjort. Forsøg ikke at starte motoren, før benzindampene er forsvundet (tør spildt benzin af).

Tør spildt benzin op med det samme.

Hvis der er kommet benzin på tøjet, skal dette skiftes.

Tankdækslet skal skrues ordentligt på og fast efter hver påfyldning. Maskinen må ikke anvendes uden påskruet original tankdæksel.

Af sikkerhedsgrunde skal brændstofsflange, benzintank, tankdæksel og tilslutninger jævnligt kontrolleres for skader, ældning (brud) og utætheder, og at de sidder godt fast, og delene skal udskiftes efter behov (kontakt en forhandler, STIHL anbefaler STIHL forhandlere).

Hvis tanken skal tømmes, skal det ske i det fri.

Anvend ikke vandflasker eller lignende til bortskaffelse eller opbevaring af forbrugsstoffer såsom f.eks. benzin. Det kan ske, at personer, især børn, drikker heraf.

Opbevar aldrig maskinen indendørs med benzin i tanken. Afgivne benzindampe kan antændes ved kontakt med åben ild eller gnister.



Placer ikke maskinen og brændstofbeholdere i nærheden af radiatorer, strålevarmere, svejseapparater og andre varmekilder. **Risiko for eksplosion!**

#### 4.5 Beklædning og udstyr



Bær altid solide sko med skridsikre såler under arbejdet. Gå aldrig barfodet eller iført sandaler.

Maskinen må betjenes, når brugeren bærer lange bukser og tætsiddende tøj.

Bær aldrig løstsiddende tøj, som kan hænge fast i de bevægelige dele (betjeningsgreb) – heller ikke smykker, slips eller halstørklæder.



Bær altid solide handsker, og bind langt hår op (tørklæde, hue etc.) under vedligeholdelses- og rengøringsarbejder samt under transport af maskinen.



Bær handsker og egnede beskyttelsesbriller under slibning af knivene!



Der opstår larm under arbejdet. Larm kan skade hørelsen.

Brug høreværn.

#### 4.6 Før arbejdet påbegyndes

Kontrollér, at det kun er personer, som har læst betjeningsvejledningen, der anvender maskinen.

Før maskinen tages i brug, skal det kontrolleres, om benzinsystemet er tæt; kontrollér navnlig de synlige dele som f. eks. tank, tankdæksel, slangeforbindelser. Ved utætheder eller

beskadigelse, må forbrændingsmotoren ikke startes – **Brandfare!**

Få maskinen repareret af forhandleren, før den tages i brug.

Af- og påstigning foregår på venstre side, når klippeanordningen er monteret. Deflektorspjældet befinder sig på højre side, som aldrig må betrædes.

Vær opmærksom på kommunale forskrifter for anvendelsestider for havemaskiner med forbrændingsmotor eller elektrisk motor.

Undersøg hele det areal, hvor maskinen skal anvendes, og fjern sten, grene, ståltråd, legetøj og andre fremmedlegemer, som kan blive slynget væk af maskinen. Forhindringer (f.eks. træstubbe, rødder) overses nemt i højt græs.

Marker derfor før arbejdet med maskinen alle objekter, der er skjult i græsplænen (forhindringer), som ikke kan fjernes.

Før maskinen tages i brug, skal defekte, slidte og beskadigede dele udskiftes. Ulæselige eller beskadigede fare- og advarselsanvisninger på maskinen skal udskiftes. Din STIHL forhandler har ekstra skilte og alle andre reservedele på lager.



#### **Risiko for kvæstelse!**

Slidte eller beskadigede dele (f.eks. sløve knive) kan påvirke maskinens sikkerhed og medføre kvæstelse af brugeren.

Brug aldrig maskinen, når beskyttelsesanordningerne er beskadigede eller ikke monterede.

Fjederbelastede mekanismer kan afgive lagret energi. Fjederbelastede mekanismer skal være ubeskadigede og fungerende.

Den påsatte udkastningsstuds (udkastningskanalen på klippeanordningen) skal ubetinget være sat korrekt i. Den må ikke beskadiges og skal udskiftes af en fagudlært.

Kontroller bremsens funktion før hver idriftsættelse. (⇒ 12.5)

Kontroller før hver brug,

- om klippeværktøjet og klippeenheten (kniv, knivkobling, knivbremse, bolt, klippeanordningskabinettet) er helt i orden. Kontroller især, om komponenterne sidder korrekt, om de er beskadigede eller slidte.
- om tankdækslet er skruet fast til.
- om tanken og benzinførende komponenter samt tankdækslet er i orden,
- om sikkerhedsanordningerne er i orden og fungerer korrekt.
- om dækkene (lufttryk, skader, slid) samt rammen er i orden. Kontroller, at alle skrueforbindelser sidder godt fast. Udfør især al vedligeholdelsesarbejde, der er beskrevet i vedligeholdelsesplanen under rubrikken "Før hver brug". (⇒ 14.1)

Kontakt en forhandler efter behov. STIHL anbefaler en STIHL-forhandler.

#### **4.7 Under arbejdet**



Brug aldrig maskinen, når der er personer, specielt børn, eller dyr i nærheden. Pas på, at græsset ikke rammer andre personer.

Der må ikke arbejdes med maskinen i regnvejr, tordenvejr, og især ikke når der er risiko for lynnedslag.

#### **Udstødningsgasser:**



#### **Livsfare på grund af forgiftning!**

Stop arbejdet med det samme ved kvalme, hovedpine, synsforstyrrelser (f.eks. indskrænket synsfelt), høreproblemer, svimmelhed, svigtende koncentrationsevne. Disse symptomer kan bl.a. være forårsaget af for høje koncentrationer af udstødningsgas.



Maskinen afgiver giftige udstødningsgasser, når forbrændingsmotoren kører.

Disse gasser indeholder giftig kulilte, en farve- og lugtfri gas, samt andre skadelige stoffer. Forbrændingsmotoren må aldrig tages i brug i lukkede eller dårligt udluftede rum.

Forbrændingsmotorens udstødningsgasser kommer ud foran mellem de to forhjul. Under arbejdet med maskinen skal det sikres, at dette område altid er rent og ikke tildækkes, så udstødningsgasserne ikke ophobes.

#### **Start:**

Maskinen må kun startes fra førersædet.

Start maskinen på en plan flade, ikke på skråninger.

Forbrændingsmotoren må kun startes i godt udluftede rum; i garager skal der sørges for en god udluftning.

Før forbrændingsmotoren startes, skal klippeværktøjet, påbygningsmaskinerne og drevet kobles fra og bremsepedalen trykkes helt ned.

Når den startes skal det sikres, at der er tilstrækkelig afstand mellem fødder og klippeværktøjet.

Start aldrig forbrændingsmotoren ved at kortslutte startklemmen. Omgås starterkredsløbet, kan havetraktoren sætte pludseligt i gang.

Start aldrig forbrændingsmotoren, hvis der fastslås benzinlugt – **der er risiko for eksplosion!**

#### Anvendelse:



#### OBS – risiko for kvæstelser!

Hold øje med knivens arbejdsområde. Hænder og fødder skal holdes væk fra roterende dele.

Berør aldrig de roterende knive. Stå aldrig i nærheden af udkastningsåbningen. Overhold altid tilstrækkelig sikkerhedsafstand.



Arbejd kun i dagslys eller med god kunstig belysning.

Køres der uden for græsplæner, eller når plænen ikke klippes, skal knivene kobles fra, og klippeanordningen køres til den højeste skæreposition.

Kør rundt om ting, der er skjult i græssets vækstlag (vandingssystemer, pæle, vandventiler, fundamenter, elektriske ledninger etc.). Kør aldrig over sådanne objekter.

Arbejdes der også med ekstra påbygningsmaskiner, bør klippeanordningen demonteres – overhold påbygningsmaskinernes betjeningsvejledning.

Hold altid fast om rattet med begge hænder under kørslen.

Vær især forsigtig under kørsel på græsplæner og andre ujævne flader, da rattet kan dreje sig pga. huller, bakker,

slag osv.

**Der er risiko for kvæstelser på hænder og fingre!**

Fastslås en defekt på tanken, tankdækslet eller på de benzinførende dele (benzinslanger) under brugen, skal forbrændingsmotoren stoppes med det samme. Kontakt derefter en forhandler. STIHL anbefaler en STIHL-forhandler.

Pas på ved fordybninger (huller) på plænen samt andre usynlige risikomomenter. Forhindringer overses nemt i højt græs.

Kør altid med tilpasset hastighed.

Anvend maskinen særligt forsigtigt, når du arbejder i nærheden af skrånninger, lossepladser, grøfter, diger og dæmninger. Sørg især for at holde tilstrækkelig afstand til sådanne farlige steder.

Der skal passes meget på ved især uoverskuelige steder, buske, træer og andre forhindringer, bagved hvilke der kan være personer, især børn, eller dyr.

Stop havetraktoren med det samme, og sluk for knivene, hvis nogen kommer ind i græsområdet.

Hold altid området foran køretøjet i overblik. Vær opmærksom på forhindringer, for at kunne undvige disse rettidigt.

Før hver bagudkørsel skal området bag havetraktoren kontrolleres, og en evt. påbygningsmaskine kobles fra. Klip aldrig plænen baglæns, hvis dette ikke er absolut nødvendigt. Under en baglæns klipning kræves der særlig opmærksomhed, og før klipningen påbegyndes, skal hele området bag havetraktoren kontrolleres omhyggeligt.

Arbejdes der sammen i en gruppe, skal de andre altid have tidligt besked om, hvad der skal gøres. Overhold sikkerhedsafstanden!

Før hver retningsændring skal hastigheden reduceres, således at brugeren altid beholder kontrollen over maskinen, og havetraktoren ikke kan vippe.

Anvendes maskinen i nærheden af veje, og køres der over veje, skal brugeren holde øje med andre trafikanter.

Vær særlig opmærksom under klipningen i nærheden af veje, cykelstier og fortove. Dele, der slynges væk, kan medføre alvorlige kvæstelser og beskadigelser.

Anvendes havetraktoren med påbygningsmaskiner, skal anvisningerne og sikkerhedsforskrifterne, der følger med påbygningsmaskinerne, altid overholdes.

Sluk for drevet, stands forbrændingsmotoren og vent, indtil knivene er helt standset, træk parkeringsbremsen, og træk tændingsnøglen ud:

- Før du afhjælper blokeringer eller fjerner tilstopninger,
- før havetraktoren kontrolleres, rengøres eller der udføres arbejde på den,
- når en kniv er stødt på et fremmedlegeme. Led efter beskadigelser på maskinen og klippeværktøjet, og sørg for, at disse bliver repareret, før der startes igen,
- hvis maskinen begynder at vibrere usædvanlig voldsomt. Det kræver en øjeblikkelig kontrol.
- når maskinen forlades eller transporteres.

Sluk forbrændingsmotoren og vent, indtil knivene er helt standset:

- Før der fyldes benzin på.

### Arbejde på skråninger:

Skråninger er en hyppig årsag til ulykker, ved hvilke kontrollen over havetraktoren mistes, og maskinen så vipper, hvilket igen kan medføre alvorlige eller endda livsfarlige kvæstelser.

Skråninger er aldrig "sikre". Kørsel på græsbevoksede skråninger kræver ekstra opmærksomhed.

Af sikkerhedsmæssige årsager må maskinen ikke anvendes på skråninger på over 10° (17,6 %). **Risiko for kvæstelser!** En hældning på 10° svarer til en lodret stigning på 17,6 cm over en vandret længde på 100 cm.

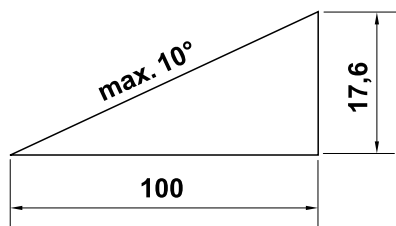

For at sikre tilstrækkelig smøring af forbrændingsmotoren skal anvisningerne i den medfølgende betjeningsvejledning til forbrændingsmotoren også følges, når maskinen anvendes på skråninger.

Hvis der ikke kan køres baglæns op ad skråningen, eller hvis det ikke kan udføres helt sikkert, bør fladen ikke bearbejdes.

Kørsel eller standsning på stejle skråninger bør undgås.

Anvend ikke maskinen på steder såsom skråninger eller grøfter, hvor den kan vippe eller skride ud. Risikoen for at vippe eller skride ud forøges, hvis undergrunden er løs eller fugtig.

Skråninger skal køres på langs. Køres der på tværs, er der forøget risiko for at vælte.

Under kørslen på skråninger, skal pludselige hastigheds- eller retningsændringer undgås. Dette specielle arbejde kræver en særlig forsigtig, rolig og jævn betjening af havetraktoren.

Undgå at skifte retning på skråninger. Vend kun på skråninger, hvis dette absolut ikke kan undgås; kør om muligt langsomt og i en bred kurve nedad.

Slå ikke i vådt græs, især ikke på skråninger, da kontakten med jorden reduceres pga. det våde græs. Havetraktoren kan skride ud, og kan så ikke længere kontrolleres af brugeren.

Ved kørsel på skråninger må gearet ikke afsikres med gearkassefriløbet.

Betjeningen af påbygningsmaskiner på skråninger kræver særlig omhu (ændret vægtfordeling på maskinen).

Forsøg aldrig at stabilisere havetraktoren med foden på jorden.

Spinner hjulene, eller sidder køretøjet fast under en opad kørsel på en stejl skråning, skal knivene eller påbygningsmaskinen kobles ud. Køb derefter langsomt ned og væk fra skråningen i lige retning.

### Lasttræk:

Vær særlig forsigtig under trækningen af last, for at undgå risiko for alvorlige eller endda livsfarlige kvæstelser, hvis havetraktoren vipper.

Anvend kun tilbehør godkendt af STIHL, når ting skal transporteres. Transport på havetraktoren er ikke tilladt.

Anvend kun anhænger til trækning af last. Last må aldrig fastgøres på akselhuset eller et andet sted over anhængerens.

Oplysninger om træklaster og belastning findes i kapitlet "Lasttræk". (⇒ 12.8)

Overskridelse de anførte belastninger er farligt og kan medføre skader på maskinen (forbrændingsmotor, gearkasse osv.).

Lasten skal tilpasses skråningerne under en transport således, at havetraktoren altid kan betjenes sikkert (f.eks. bremsning, retningskift, kørsel).

Kontroller, om lasten er fastgjort korrekt og godt. Anvend spændeseler til fastgøringen af lasten.

Sørg for, at lasten er ligeligt fordelt.

Anvend relevante ekstra vægte (tilbehør), hvis dette er beskrevet i påbygningsmaskinens betjeningsvejledning.

Drej aldrig for kraftigt. Udvis særlig forsigtighed under bakning.

Pludselige hastigheds- eller retningsændringer bør undgås.

### Stop og stands:

Havetraktoren bør kun standses på plane flader.

Sørg for, at havetraktoren standses helt, før du stiger af den.



**STOP**

Vær opmærksom på klippeværktøjets efterløb, som varer i nogle sekunder.

Før førersædet forlades, skal knivene eller drevet til påbygningsmaskinerne kobles ud, klippeanordningen og alle påbygningsmaskiner køres ned, alle betjeningsarme stilles i hvilestilling, parkeringsbremsen trækkes, forbrændingsmotoren stoppes, og tændingsnøglen trækkes ud.

Opbevar tændingsnøglen således, at kun vedkommende kan få fat i den.

#### 4.8 Vedligeholdelse og reparation



Før rengørings-, indstillings-, reparations- og vedligeholdelsesarbejder på maskinen påbegyndes, skal

den stilles på et fast, plant underlag, parkeringsbremsen trækkes, forbrændingsmotoren standses og afkøles, og tændingsnøglen trækkes ud.

Sørg for, at et klippeværktøjs bevægelse fører til, at det øvrige klippeværktøj roterer.

Maskinen skal køle af, før der arbejdes omkring forbrændingsmotoren, udstødningsmanifolden og lyddæmperen – dette gælder især også for al vedligeholdelsesarbejde på klippeanordningen. Temperaturerne kan komme op på 80° C og mere. **Risiko for forbrændinger!**

##### Rengøring:

Efter brugen skal havetraktoren og påbygningsmaskinerne rengøres. Fjern især alle græsrester, da fugten i græsresterne på lang sigt kan medføre skader.

STIHL anbefaler, at der ikke anvendes en højtryksrensers. (⇒ 14.2)

Demonter klippeanordningen til rengøringsarbejder. Klippeanordningen må aldrig rengøres med en vandstråle (f. eks. fra en haveslange) eller tilkobling i vandpytter.

For at rengøre (f.eks. rammen på havetraktoren) må maskinen aldrig køres hen til en kant eller en grøft.

For at undgå brandfare skal forbrændingsmotoren, køleribberne, batterirummet, området omkring tanken og udstødningen holdes fri for græs, blade og udtrængende olie (fedt).

##### Vedligeholdelsesarbejder:

Det er kun tilladt at udføre de vedligeholdelsesarbejder, der er anført i denne betjeningsvejledning; alt andet arbejde skal udføres af en forhandler. Hvis du ikke har tilstrækkelig viden herom eller mangler de nødvendige hjælpemidler, bedes du **altid** henvende dig til en forhandler.

STIHL anbefaler, at alle vedligeholdelsesarbejder og reparationer udelukkende udføres af en STIHL-forhandler.

STIHL-forhandlerne tilbydes jævnligt kurser og får stillet teknisk materiale til rådighed.

Anvend kun værktøj, tilbehør eller påbygningsmaskiner, som er godkendt af STIHL til maskinen eller teknisk lignende produkter. I modsat fald er der risiko for ulykker med personskader eller skader på maskinen til følge. Kontakt en forhandler, hvis du har spørgsmål.

Originalt værktøj og tilbehør samt originale reservedele fra STIHL er tilpasset optimalt til maskinen og brugerens behov. Originale STIHL-reservedele kendes på STIHL-reservedelsnummeret, på

graveringen STIHL samt på STIHL-reservedelssymbolet. Symbolet kan også stå alene på mindre dele.

Havetraktoren samt påbygningsmaskinerne bør kontrolleres én gang om året af forhandleren. (⇒ 14.1)

Sørg for, at advarsels- og henvisningsskilte er rene og læselige. Beskadigede eller bortkomne skilte skal udskiftes med nye originale skilte fra din STIHL-forhandler. Udskiftes en komponent med en ny, skal det sikres at den nye del forsynes med det samme skilt som den gamle.

Af sikkerhedsgrunde skal brændstofførende komponenter (benzinslange, benzinhane, benzintank, tankdæksel, tilslutninger osv.) jævnligt kontrolleres for skader og utætheder, og udskiftes efter behov af en fagmand (STIHL anbefaler en STIHL-forhandler).

Før der arbejdes på eller i nærheden af elektriske komponenter, skal minuskablet (–) på batteriet tages af.

Maskinen er udstyret med mange sikkerhedsanordninger. Sikkerhedsanordningerne må ikke fjernes eller ændres (kortsluttes osv.) og skal kontrolleres med jævne mellemrum. Arbejde på sikkerhedsanordningerne må kun udføres af en fagmand. STIHL anbefaler i den forbindelse en STIHL-forhandler.

Sørg for, at alle møtrikker, bolte og skruer, især knivboltene, er fast tilspændte, så det er sikkert at bruge maskinen.

Defekte eller beskadigede dele skal udskiftes af hensyn til sikkerheden.

Arbejde på maskinen kræver særlig omhu på grund af havetraktorens vægt. Kontakt derfor en forhandler, STIHL anbefaler en

STIHL-forhandler. Denne har en værkstedsgrav eller en hydraulisk styret arbejdsplatform.

Kontroller om for- og baghjul er fastspændte.

Hold havetraktoren og påbygningsmaskinerne altid i ordentlig tilstand; alle sikkerhedsanordninger skal være til stede og i orden.

Sørg for, at dækkene har det korrekte luftryk. Luftrykket, som er anført i betjeningsvejledningen, må ikke overskrides.

Arbejder på knivene må kun udføres med tykke arbejdshandsker og med stor omhu.

Bremser funktion skal kontrolleres med jævne mellemrum, og eventuelle indstillinger eller vedligeholdelsesarbejder skal udføres af en fagmand. STIHL anbefaler en STIHL-forhandler.

### Elektrisk system og batteri:

For at undgå gnistdannelse pga. en kortslutning, skal minuskablet (-) på batteriet altid tages af og sættes på igen til sidst.



Rygning er forbudt i forbindelse med arbejde på batteriet. Hold åben ild, gnister og andre varmekilder væk fra batteriet.

Vær meget forsigtig, når der anvendes startkabler. Følg de pågældende anvisninger for at undgå skader på havetraktoren (tryk maksimalt 10 sekunder på starteren). (⇒ 12.2)

Overhold anvisningerne i kapitlet "Lad batteriet op", når batteriet skal lades op med et andet ladesystem. (⇒ 14.19)

Batteriet må aldrig åbnes (og heller ikke kunne falde ned).

Batteriet skal altid oplades i et tørt og lukket rum med god udluftning, beskyttet mod dårligt vejr.

Kortslut ikke batteriets tilslutninger.

Deformerede eller defekte (udløbende) batterier må ikke anvendes og skal udskiftes samt bortskaffes miljøvenligt. Overhold de lokale forskrifter.

Der kan sive væske ud af defekte batterier. Undgå kontakt hermed! Ved kontakt - skyl af med vand. Opsøg læge, hvis væsken kommer i øjnene. Udsivet batterivæske kan medføre hudirritationer, forbrændinger og ætsninger.

Undersøg med en synskontrol regelmæssigt tilslutningsledningen på batteriet for beskadigelser. Beskadigede kabler skal udskiftes af en fagmand.

Sikringerne må aldrig kortsluttes. Isæt aldrig en sikring med en anden strømstyrke (ampere) end tilladt.

---

### 4.9 Opbevaring, hvis maskinen ikke skal bruges i længere tid

Lad forbrændingsmotoren køle af, før maskinen stilles i et lukket rum.

Opbevar havetraktoren med tom tank samt brændstofdunken i et lukket og godt udluftet rum.

Opbevar aldrig maskinen med benzin i tanken indendørs, da benzindampe måske kan komme i kontakt med åben ild eller gnister.

Skal tanken tømmes (f. eks. klargøring til vinteren), bør tanken kun tømmes udendørs (tøm f. eks. tanken ved at lade forbrændingsmotoren løbe udendørs).

Opbevar maskinen i en driftssikker tilstand.

Tændingsnøglen skal altid trækkes ud og opbevares sikkert, for at forhindre at uvedkommende eller børn får adgang hertil og kan bruge nøglen.

Havetraktoren skal gøres grundigt ren før pauser (f.eks. vinterpause). Tørre græsrester og blade i nærheden af lyddæmperen kan antændes.

### Antændelsesfare!

Udfør det anførte vedligeholdelsesarbejde (smøring osv.) før opbevaringen. (⇒ 14.1)

Skal havetraktoren ikke anvendes over en længere periode, skal batterikablet tages af. STIHL anbefaler, at batteriet demonteres og opbevares opladet i et tørt og aflukket rum. (⇒ 14.18)

Sørg for, at batterierne er beskyttet mod utilsigtet brug (f. eks. fra børn).

Lad maskinen køle helt af, før den dækkes til.

---

### 4.10 Bortskaffelse

Affaldsprodukter, såsom gammel olie eller benzin, brugt smøremiddel, filtre, batterier og lignende sliddele kan være til skade for mennesker, dyr og miljøet og skal derfor bortskaffes korrekt.

Kontakt genbrugsstationen eller forhandleren for at få oplyst, hvordan affaldsprodukterne bortskaffes korrekt. STIHL anbefaler en STIHL-forhandler.

Sørg for korrekt bortskaffelse af den brugte maskine. Sørg for, at maskinen ikke kan anvendes længere før bortskaffelsen. Fjern især tændingsnøglen, batteriet og tændkablet på forbrændingsmotoren for at forebygge ulykker.



## Risiko for kvæstelser på kniven.

Lad aldrig havetraktoren være uden opsyn. Sørg for, at maskinen og især knivene opbevares utilgængeligt for børn.

Batteriet skal bortskaffes separat fra maskinen. Kontroller, at batterierne fjernes og bortskaffes sikkert og miljøvenligt.

## 5. Symbolforklaring



### OBS!

Læs betjeningsvejledningen og sikkerhedshenvisningerne inden ibrugtagning.



### Risiko for kvæstelser!

Træk tændingsnøglen af før arbejder på klippeværktøjet og før vedligeholdelses- og rengøringsarbejder.



### OBS!

Pas på med genstande, der kan blive slynget væk - hold afstand, og hold uvedkommende væk.



### OBS!

Når forbrændingsmotoren kører, skal du være opmærksom på dele, der kan slynges væk – anvend et deflektorspjæld.



### Risiko for kvæstelser!

Kør ikke og slå ikke græsset på skråninger med en hældning på mere end 10° (17 %).

### Risiko for at vælte!



### Risiko for kvæstelser!

Der må ikke være uvedkommende i fareområdet.



### OBS!

Grib aldrig ind i knivens arbejdsområde, når forbrændingsmotoren kører.

### Risiko for kvæstelser!

Træd ikke på klippeanordningen.



### Risiko for forbrændinger!

Rør ikke varme overflader, og hold afstand. Dele af forbrændingsmotoren, især lyddæmperen, bliver meget varme.



### Livsfare på grund af forgiftning!

Stop arbejdet med det samme ved kvalme, hovedpine, synsforstyrrelser (f.eks.

indskrænket synsfelt), høreproblemer, svimmelhed, svigtende koncentrationsevne. Disse symptomer kan bl.a. være forårsaget af for høje koncentrationer af udstødningsgas.



### Livsfare!

Benzin er giftig og meget letantændelig. Hold benzin væk fra gnister, åben ild, gløder, varmekilder og andre antændelseskilder. Rygning forbudt!

Stop forbrændingsmotoren, og lad den køle af før optankning.



### Risiko for kvæstelser!

Der opstår larm under arbejdet. Larm kan skade hørelsen.

Brug høreværn.

## 6. Medfølgende dele

Pos.	Betegnelse	Stk.
A	Basismaskine	1
B	Tændingsnøgle	2
–	Betjeningsvejledning	1
–	Betjeningsvejledning til forbrændingsmotor	1

## 7. Arbejder før ibrugtagningen

- Kontroller motoroliens niveau. (⇒ 14.12)
- Fyld benzin på. (⇒ 12.1)
- Åbn benzinhanen. (⇒ 14.8)
- Optimer dæktrykket. (⇒ 14.9)

## 8. Betjeningsdele

### 8.1 Tændingslås



#### Bemærk

Tændingsnøglen kan kun stikkes i og trækkes ud i positionen forbrændingsmotor fra (STOP). Tændingslåsen må kun bruges med den tilhørende tændingsnøgle. Anvend aldrig en skruetrækker eller lignende!

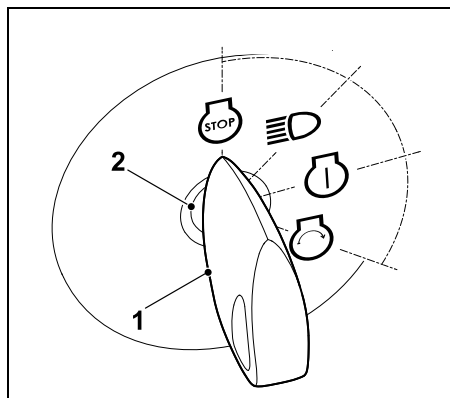

Stik tændingsnøglen (1) i tændingslåsen (2).

Drej tændingsnøglen og vælg mellem følgende **fire** positioner:

#### Forbrændingsmotor fra:

Forbrændingsmotoren er slukket eller standses. Lyset er slukket, og tændingsnøglen kan trækkes ud.



#### Lys til (brug med lys):

Kørende forbrændingsmotor: Lyset tændes, og forbrændingsmotoren kører videre.



Slukket forbrændingsmotor: Lyset tændes.

#### Tænding til, eller forbrændingsmotoren kører:



Tændingen kobles til, lyset er slukket.

Efter start springer tændingsnøglen automatisk tilbage til denne position, og forbrændingsmotoren kører.

#### Start forbrændingsmotoren:



Når alle sikkerhedstekniske punkter vedrørende starten er overholdt, og tændingsnøglen drejes til denne position, starter forbrændingsmotoren.

Når tændingsnøglen slippes, springer den igen tilbage til positionen "Forbrændingsmotoren kører".



#### Bemærk

I positionen "Lys til" og "Tænding til" aktiveres en signaltone efter 20 sekunder, når forbrændingsmotoren er slukket. Det akustiske signal henviser til, at batteriet aflades. Drej tændingsnøglen til positionen "Forbrændingsmotoren slukket", eller lad forbrændingsmotoren køre, for at deaktivere signaltonen.

## 8.2 Gashåndtag med choker-funktion (RT 4097 SX)



### Bemærk

Ved start med kold forbrændingsmotor skal gashåndtaget på model RT 4097 SX stilles i choker-position.

### Undgå beskadigelse af maskinen!

Når forbrændingsmotoren kører, må gashåndtaget ikke være i choker-position. Efter start skal gashåndtaget straks placeres i positionen MAX.

### Choker-position:

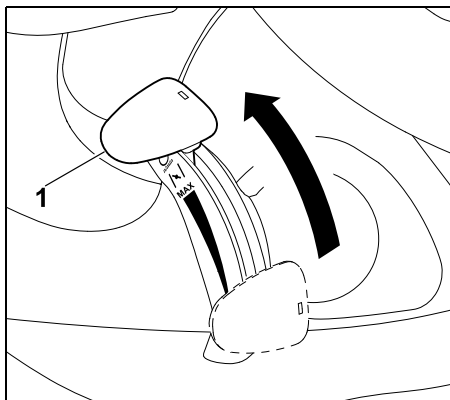

Skub gashåndtaget (1) helt frem i choker-positionen (vær opmærksom på trinnet).

## Indstil forbrændingsmotorens omdrejningstal:



### Bemærk

Klipning må kun udføres med forbrændingsmotoren kørende med maksimalt omdrejningstal. Gashåndtaget skal være i MAX-positionen.

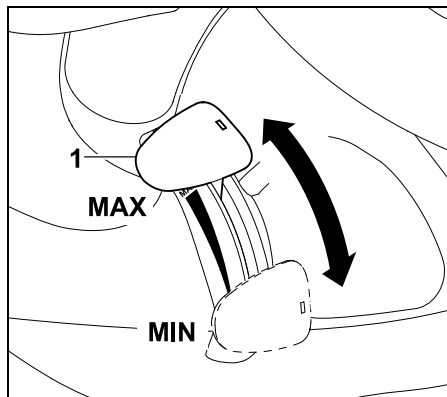

Skubbes gashåndtaget (1) ned eller op, ændres forbrændingsmotorens omdrejningstal sig, og når klippeanordningen er tilkoblet også knivens hastighed.

### MAX-position:

Skubbes gashåndtaget (1) fremefter mod MAX-markeringen, øges forbrændingsmotorens omdrejningstal.

### MIN-position:

Skubbes gashåndtaget (1) bagud mod MIN-markeringen, reduceres forbrændingsmotorens omdrejningstal.

## 8.3 Gashåndtag (RT 4112 SZ)



### Bemærk

Ved start med kold forbrændingsmotor skal gashåndtaget ved modellen RT 4112 SZ stilles i MAX-positionen. Desuden skal choker-knappen betjenes.

## Indstil forbrændingsmotorens omdrejningstal:



### Bemærk

Klipning må kun udføres med forbrændingsmotoren kørende med maksimalt omdrejningstal. Gashåndtaget skal være i MAX-positionen.

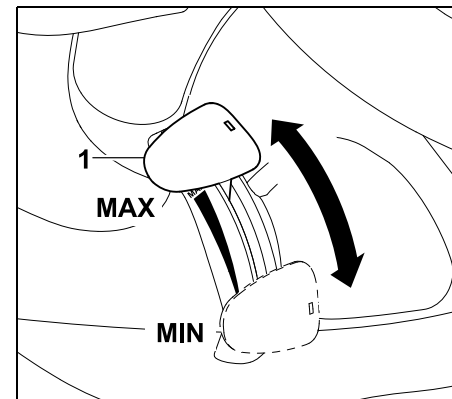

Skubbes gashåndtaget (1) ned eller op, ændres forbrændingsmotorens omdrejningstal sig, og når klippeanordningen er tilkoblet også knivens hastighed.

### MAX-position:

Skubbes gashåndtaget (1) fremefter mod MAX-markeringen, øges forbrændingsmotorens omdrejningstal.

### MIN-position:

Skubbes gashåndtaget (1) bagud mod MIN-markeringen, reduceres forbrændingsmotorens omdrejningstal.

## 8.4 Choker-knap (RT 4112 SZ)

For at kunne starte med kold forbrændingsmotor har modellen RT 4112 SZ en ekstra choker-knap.



### Bemærk

Når havetraktoren startes med varm forbrændingsmotor, skal choker-knappen ikke trækkes.

### VIGTIGT:

Når forbrændingsmotoren er i gang, trykkes choker-knappen tilbage til udgangspositionen.

### Aktivering af choker:

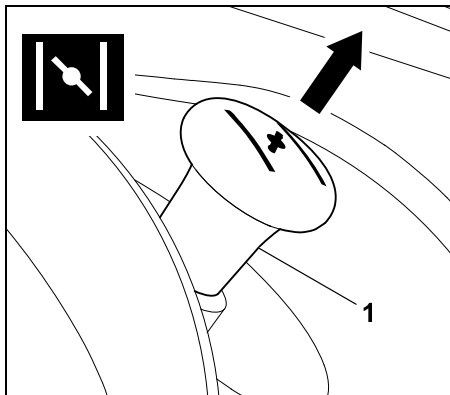

Før start trækkes choker-knappen (1) helt ud.

### Deaktivering af choker:

Choker-knappen trykkes helt ind.

## 8.5 Afbryder klippeanordning

Klippeanordningen kan tilkobles eller frakobles med tasten til klippeanordningen, når forbrændingsmotoren er i gang. Knivene i klippeanordningen starter med at rotere eller stoppes.



### Bemærk

Start ikke klippeanordningen i højt græs eller i det laveste skæretrin. Klippeanordningen må kun tilkobles ved kørende forbrændingsmotor, og når forbrændingsmotoren kører med maksimalt omdrejningstal.

Tilkoblingen kan af sikkerhedsmæssige årsager kun udføres, når brugeren sidder på førersædet (sikkerhedsanordning).

### Kobl klippeanordningen til:

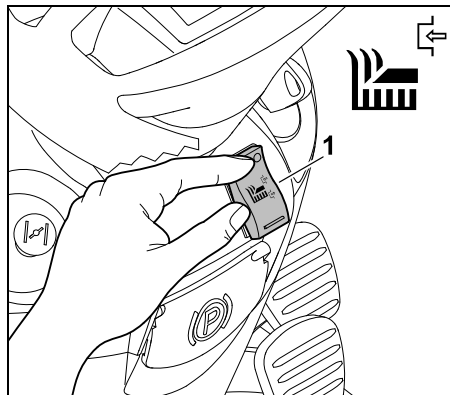

Tryk afbryderen klippeanordning (1) øverst helt ned.

### Kobl klippeanordningen fra:

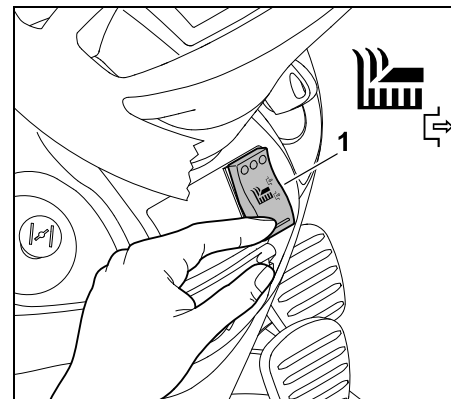

Tryk afbryderen klippeanordning (1) nederst helt ind.

## 8.6 Sikkerhedsafbryder til baglæns græsslåning

Med sikkerhedsafbryderen til baglæns græsslåning aktiveres klippeanordningen til græsslåning i køreretningen bagud. Hvis der ikke sker en aktivering, kobles klippeanordningen af sikkerhedsgrunde automatisk ud.

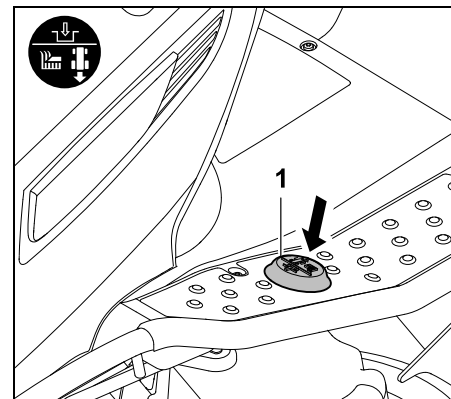

Tryk én gang kort med venstre fod på sikkerhedsafbryderen til baglæns græsslåning (1) inden for et defineret tidsrum for at aktivere baglæns græsslåning.

### 1 Aktivering ved udkoblet klippeanordning:

- Stop havetraktoren, og vælg køreretningen bagud. (⇒ 8.7)
- Tryk kort én gang på sikkerhedsafbryderen til baglæns græsslåning med venstre fod.
- Kobl klippeanordningen ind, og start baglæns græsslåning i løbet af 5 sekunder. (⇒ 8.5)  
Aktivering kan foretages i op til 1 sekund efter start.

### 2 Aktivering ved indkoblet klippeanordning:

- Tryk kort én gang på sikkerhedsafbryderen til baglæns græsslåning med venstre fod under græsslåningen.
- Kobl i løbet af 5 sekunder om til køreretningen bagud, og fortsæt med græsslåningen. (⇒ 8.7)  
Aktivering kan foretages i op til 1 sekund efter skift af køreretning.

**i** Hvis sikkerhedsafbryderen til baglæns græsslåning holdes nede, skal afbryderen slippes inden for det definerede tidsrum og trykkes ned igen.

## 8.7 Greb til køreretningsvalg

**i** **Bemærk**  
Slip drivpedalen, før køreretningsgrebet betjenes. Når drivpedalen er trykket ned, er køreretningsgrebet blokeret af hensyn til sikkerheden og kan ikke betjenes. Maskinen sætter sig ikke i gang, idet grebet til køreretningen aktiveres.

Køreretningsgrebet har to positioner. Der kan vælges mellem fremadgående og bagudgående kørsel.



### Vælg køreretning:

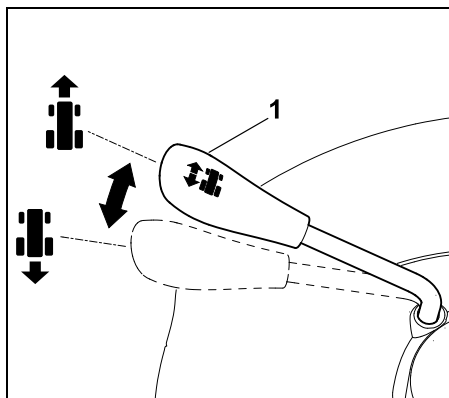

#### Køreretning fremefter:

Placer køreretningsgrebet (1) i den forreste position.

#### Køreretning bagud:

Placer køreretningsgrebet (1) i den bagerste position.

## 8.8 Rat

**!** **Advarsel!**  
Hold altid fast om rattet med begge hænder under kørslen.

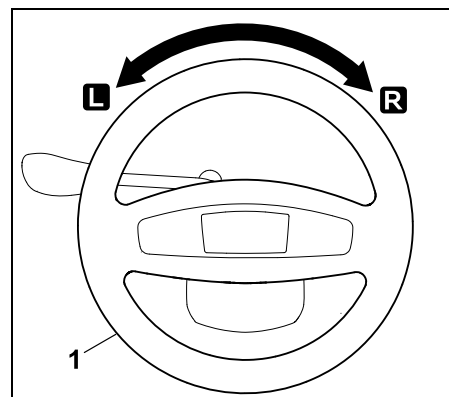

Drejes rattet (1) mod venstre **L** eller højre **R**, ændres maskinens køreretning. Jo mere rattet (1) drejes, desto mindre bliver venderadiusen.

## 8.9 Indstilling af førersæde

Sædet kan indstilles i trinløst.

- Stands forbrændingsmotoren. (⇒ 12.3)
- Klap førersædet fremefter.



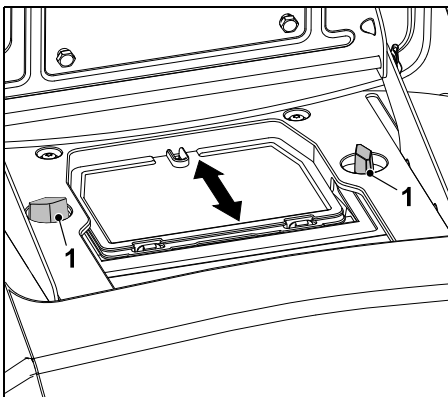

Løsn begge vingemøtrikker (1).  
Placer førersædet i den ønskede position.  
Spænd begge vingemøtrikker (1).

## 8.10 Drivpedal



### Bemærk

Før drivpedalen trykkes ned, skal den rigtige køreretning vælges med køreretningsgrebet. Når parkeringsbremsen er trukket, eller bremsepedalen er trykket ned, er drivpedalen af sikkerhedsmæssige årsager ude af drift.

Maskinens kørehastighed reguleres trinløst med drivpedalen.

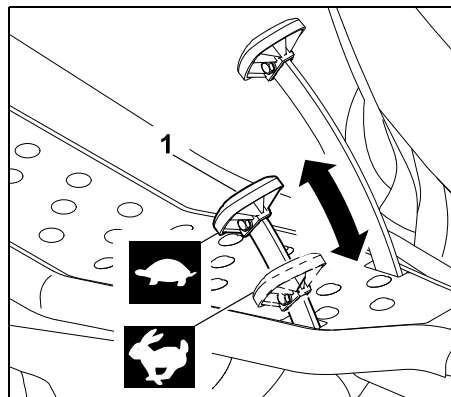

### Stands:

Tag foden væk fra drivpedalen (1).

### Reducer kørehastigheden:

Reducer trykket på drivpedalen (1).



### Forhøj kørehastigheden:

Tryk drivpedalen (1) ned.



## 8.11 Bremsepedal

Maskinen kan bremses under kørslen eller blokeres i stilstand med bremsepedalen.



### OBS!

Når du træder på bremsepedalen, bremses de to baghjul. Bremsen nedbremser udelukkende de to baghjul.

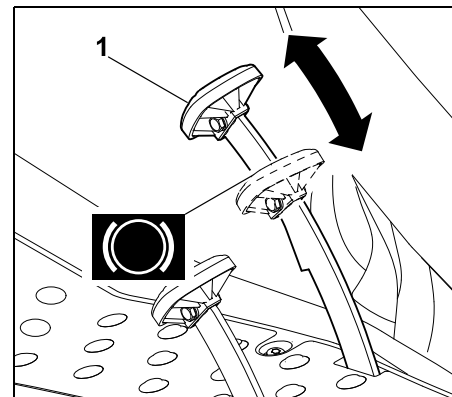

Træd på bremsepedalen (1).

Jo mere du træder på bremsepedalen (1), desto mere bremses baghjulene.



### Advarsel!

Anvend aldrig maskinen med en defekt bremse.

En defekt bremse skal altid repareres eller justeres af en forhandler.

STIHL anbefaler en STIHL forhandler.

Forsøg aldrig selv at reparere bremsen.

## 8.12 Parkeringsbremse

Maskinens baghjul blokeres af den aktiverede parkeringsbremse. Dermed forhindres det, at havetraktoren kan starte af sig selv (f.eks. på skråninger osv.).



### Bemærk

Kontroller bremsens funktion, før parkeringsbremsen aktiveres.

## Træk parkeringsbremsen:

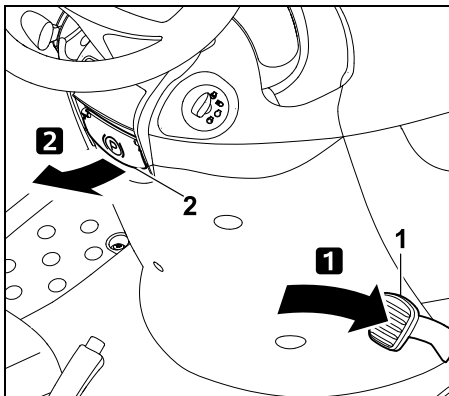

Tryk bremsepedalen (1) helt ned med foden, og hold.  
Træk parkeringsbremsens greb (2) op efter.

- Slip derefter bremsepedalen. Parkeringsbremsen er aktiveret, hvis bremsepedalen forbliver i indtrykket position.
- Slip parkeringsbremsens greb. Dette klapper ned. Baghjulene er blokeret.

## Løsn parkeringsbremsen:

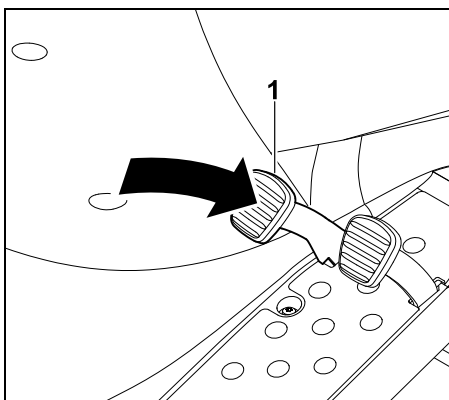

Tryk med foden på bremsepedalen (1).

- Bremsepedalen skifter til udgangspositionen igen (ikke til den indtrykkede tilstand). Parkeringsbremsen er deaktiveret, og baghjulene er ikke længere blokerede.

## 8.13 Greb til klippehøjdeindstilling

Der kan indstilles 7 skæretrin med klippehøjdeindstillingens greb.

### Løsn grebet til skærehøjdejusteringen:



#### Risiko for kvæstelser!

Hold godt fast om grebet, før grebet til skærehøjdejusteringen løsnes. Af sikkerhedsmæssige hensyn må du kun løsne grebet til skærehøjdejusteringen, mens maskinen står stille.



Afsikring af grebet til skærehøjdejusteringen er afhængig af, om klippeanordningen er monteret eller afmonteret.

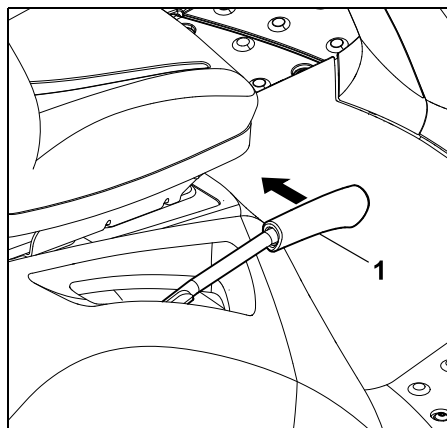

Afsikring med monteret klippeanordning:  
Træk grebet til skærehøjdejusteringen (1) indad (mod førersædet), og hold det.

Afsikring med afmonteret klippeanordning:  
Tryk grebet til skærehøjdejusteringen (1) let ned, og hold det.

Træk grebet til skærehøjdejusteringen (1) indad (mod førersædet), og hold det.

- Grebet til skærehøjdejusteringen er løsnet, og skæretrinnet kan justeres.

### Lås grebet til klippehøjdeindstillingen:

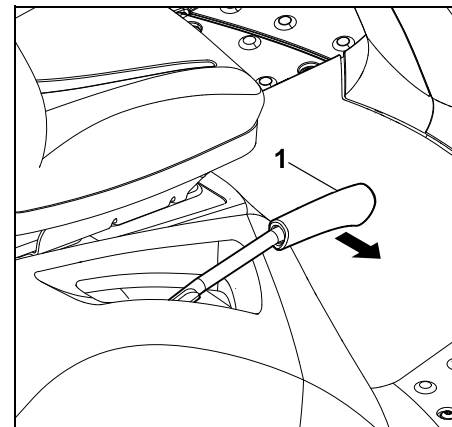

Før langsomt grebet til klippehøjdeindstillingen (1) udefter med hånden, indtil grebet til klippehøjdeindstillingen går i hak.

## 8.14 Bøjle til gearkassefriløb

Gearkassen kan kobles ud med gearkassefriløbsbøjlen (f.eks. når maskinen skal skubbes) eller også kobles ind (til fremdrift).





### Advarsel!

#### Risiko for knusninger!

Gearkassefriløbets bøjle bør kun trækkes ud på plane flader, da maskinen ellers kan starte af sig selv.

Standses maskinen med udkoblet gearkasse, skal parkeringsbremsen altid trækkes.



### Bemærk

Gearkassefriløbsbøjlen sidder bag det højre baghjul.

Bøjlen til gearkassefriløbet bør kun trækkes ud, hvis havetraktoren skal skubbes.

### Kobl gearkassen ud:

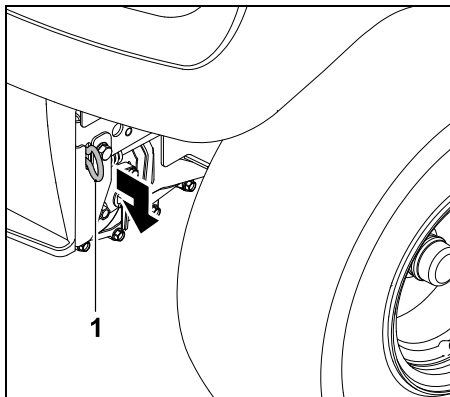

Træk gearkassefriløbsbøjlen (1) helt ud.

### Kobl gearkassen til:

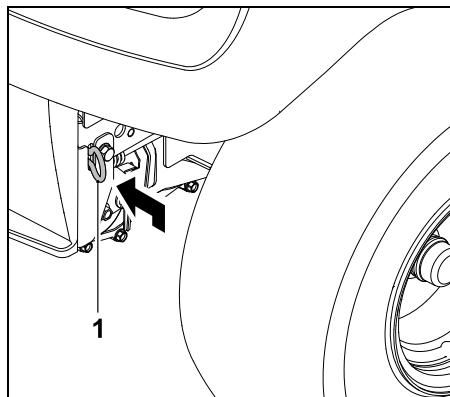

Tryk gearkassefriløbsbøjlen (1) helt ind.

## 9. Elektrisk system

Havetraktoren er udstyret med et elektrisk system, som før hver opstart og under driften kontrollerer alle sikkerhedsanordninger og dermed sørger for en sikker drift.

### 9.1 Selvdiagnose under opstart

Før forbrændingsmotoren starter, udfører det elektriske system en selvdiagnose. I den forbindelse kontrolleres, at kontakter, kabler osv. fungerer korrekt.

#### Aktivering af selvdiagnose:

- Sæt dig på førersædet.
- Løsn parkeringsbremsen. (⇒ 8.12)
- Sæt tændingsnøglen i position "Tænding til" (⇒ 8.1) – dette skal ske uden at aktivere kontakter eller pedaler.

### Selvdiagnose uden fejl:

Der lyder en kort bip-lyd – det elektriske system er aktiveret, og havetraktoren er startklar.

- Start forbrændingsmotor. (⇒ 12.2)

### Selvdiagnose med fejl:

Der lyder en vedvarende bip-lyd eller tre på hinanden følgende bip-lyde.

En **vedvarende bip-lyd** signalerer en fejl i det elektriske system eller en forkert polaritet for det tilsluttede batteri.

- Drej tændingsnøglen til positionen "Forbrændingsmotor fra". (⇒ 8.1)
- Kontrollerer batteriernes polaritet, og tilslut om nødvendigt kablerne rigtigt. (⇒ 14.18)
- Gentag selvdiagnose.  
Hvis den vedvarende bip-lyd fortsætter, efter at batteriet er korrekt tilsluttet, er der en fejl i det elektriske system. Kontakt en forhandler, STIHL anbefaler en STIHL-forhandler.

**Tre på hinanden følgende bip-lyde** signalerer, at der er en fejl i det elektriske system (kortslutning) eller på sædekontakten. Forbrændingsmotoren kan ikke startes.

- Drej tændingsnøglen til positionen "Forbrændingsmotor fra". (⇒ 8.1)
- Få en forhandler til at foretage en indgående diagnose. STIHL anbefaler en STIHL-forhandler.

### 9.2 Defekt på havetraktoren under driften

Det elektriske system overvåger, at maskinen befinder sig i sikker tilstand under driften. Hvis der er en fejl i det



elektriske system (kortslutning, løse stik, kabelbrud), lyder tre på hinanden følgende bip-lyde.

Forbrændingsmotoren slukkes.

#### Fremgangsmåde:

- Drej tændingsnøglen til positionen "Forbrændingsmotor fra". (⇒ 8.1)
- Aktiver selvdiagnose. (⇒ 9.1)

 Kan fejlen ikke afhjælpes, kræves der en mere detaljeret diagnose. Kontakt en forhandler, STIHL anbefaler en STIHL-forhandler.

### 9.3 Fejl i det elektriske system

I sjældne tilfælde kan der opstå fejl i det elektriske system under driften. Der lyder en vedvarende bip-lyd, og forbrændingsmotoren standses.

#### Fremgangsmåde:

- Drej tændingsnøglen til positionen "Forbrændingsmotor fra". (⇒ 8.1)
- Aktiver selvdiagnose. (⇒ 9.1)
- Start forbrændingsmotoren igen. (⇒ 12.2)

 Kan fejlen ikke afhjælpes, kræves der en mere detaljeret diagnose. Kontakt en forhandler, STIHL anbefaler en STIHL-forhandler.

## 10. Arbejdsanvisninger



#### OBS!

#### Risiko for kvæstelser!

Læs alle informationer vedrørende sikker brug af maskinen før ibrugtagningen. Arbejde på skråninger kræver særlig opmærksomhed.



#### Bemærk

Kontroller klippeanordningen for korrekt position før arbejdet. Første gang maskinen tages i brug, vælges et plant område. Klip græsplænen i lige og let overlappende striber som øvelse. Græs bør altid klippes i tør tilstand.

### 10.1 Fortsæt

#### Generelle henvisninger:



#### OBS – brandfare!

Undgå en overbelastning af klippeanordningsdrevet; en overbelastning kan medføre et permanent slip i kileremmen, samt medføre brandfare pga. overophedning. Usædvanlig driftsstøj, f.eks. en "hylen" (slibende støj) i kileremmen indikerer en overbelastning. Højt græs må derfor ikke klippes, hvis udkastningskanalen er tilstoppet eller græsopsamlingskurven er fuld; anvend evt. et granulerings-sæt (specialtilbehør). Klippeanordningen skal altid holdes fri for antændelige materialer (græs, blade etc.), især omkring kileremmen, og skal gøres jævnlige ren for at undgå brandfare.

Under klipningen udkastes det afskårne græs fra klippeanordningens side på et større område og bliver efterfølgende liggende på jorden.

For at sikre at det afskårne græs udkastes på et større område, skal der tages hensyn til følgende punkter:

- Vær opmærksom på køreretning:
- Klipping må kun udføres med forbrændingsmotoren kørende med maksimalt omdrejningstal. (⇒ 8.2), (⇒ 8.3)
- Græsplænen bør være tør. Vådt afskåret græs lægges i skår på grund af den høje vægt.

- Knivene skal være i sikkerhedsmæssigt forsvarlig stand (skarpe, ubeskadiget). (⇒ 14.6)
- Tilpas kørehastigheden til græssets beskaffenhed. (⇒ 8.10)
- Vælg det korrekte skæretrin – ikke for lavt. (⇒ 12.6)

### Køretretning ved klipning:

Du skal være opmærksom på den rigtige køretretning ved klipningen.

Vælg altid en klipperetning, der sikrer, at det afskårne græs altid udkastes på den græsflade, der allerede er slået. På den måde udkastes og fordeles den afskårne græs jævnt. Endvidere undgås overbelastning af maskinen som følge af store græsmængder.

Eksempel:  
Klipning i spiralform

**i** Klipningen udføres med retning mod uret og udefra og ind. Derved udkastes det afskårne græs altid på den græsflade, der allerede er slået.

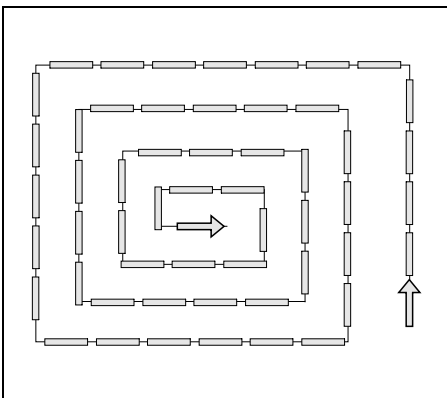

- Start ved græsfladens yderside og arbejd dig indad,

- vælg køretretning mod uret.

### Undgå tilstopninger i klippeanordningen / udkastningsåbningen:

For at forebygge tilstopning ved klippeanordningens udkastningsåbning bør denne løbende kontrolleres visuelt under klipningen og renses efter behov. Tilstoppes klippeanordningens udkastningsåbning med korte mellemrum med græs, reduceres kørehastigheden, eller også vælges et højere skæretrin.

Hvis problemet ikke er afhjulpet, er sløve knive eller beskadigede eller slidte vinger på knivene den sandsynlige årsag. Slib eller udskift kniven.

Endvidere bør klippeanordningens inderside, udkastningsåbningen på klippeanordning og knivene rengøres grundigt efter hver brug, så græsrester ikke sætter sig helt fast.

### Gødning:

Klipningen fjerner permanent næringsstoffer fra jorden, som igen kan tilføres med en god gødning til græsplæner. Som regel bør der gødes tre gange i sæsonen. Græsplænen bør være tør, så gødningen ikke hænger fast på stråene og forbrænder disse. Græsplænen kan også vandes, så skylles gødningen væk fra stråene. (Følg producentens henvisninger.)

### Skånsom bearbejdning af jorden:

Arbejdsteknikken og jordens fugtighed er de vigtigste faktorer for en skånsom bearbejdning af jorden.

For at få et flot klipperesultat skal kørehastigheden tilpasses græssets tilstand (højde og tæthed) samt fugtigheden.

Køres der med for snævre sving, forhøjes belastningen af vækstlaget, og dette medfører især ved vådt græs et dårligt resultat, da hjulene synker ned i den bløde græsplæne.

## 11. Sikkerhedsanordninger

Maskinen er udstyret med flere sikkerhedsanordninger for sikker betjening og beskyttelse mod ukorrekt brug.



### Risiko for kvæstelse!

Hvis der konstateres en defekt i en af sikkerhedsanordningerne, må maskinen ikke bruges. Kontakt en forhandler, STIHL anbefaler en STIHL-forhandler.

### For at starte forbrændingsmotoren skal:

- klippeanordningen være udkoblet,
- bremsepedalen trykkes ind, eller parkeringsbremsen være trukket.

### Forbrændingsmotoren standser, når brugeren:

- forlader førersædet, mens knivene er tilkoblet,
- forlader førersædet og ikke har trukket parkeringsbremsen.

### Integreret kniv-udløbsbremse:

Knivene standser senest efter **5 sekunder** efter udkoblingen.



### Bemærk

Efter tilkoblingen af klippeanordningen roterer knivene, og der kan høres en susen. Efterløbet svarer til støjens varighed efter en udkobling; den kan måles med et stopur.

Mål støjens varighed efter en udkobling med et stopur for at kontrollere den integrerede kniv-udløbsbremse.

Ved en overskridelse på 5 sekunder: Kontakt en STIHL-forhandler.

## 12. Tag maskinen i brug

- Læs og overhold kapitlet "Sikkerhed" omhyggeligt. (⇒ 4.)
- Bliv fortrolig med betjeningsdelene på maskinen. (⇒ 8.)
- Følg vedligeholdelsesplanen før ibrugtagningen, og udfør alle aktuelle vedligeholdelsesarbejder. (⇒ 14.1)
- Kontroller før hver brug, om alle sikkerhedsanordninger fungerer korrekt. Sikkerhedsanordningerne må ikke mangle, være kortslettet, beskadiget eller på anden måde være ændret. (⇒ 11.)

**! Risiko for kvæstelser!**  
Af sikkerhedsmæssige årsager må maskinen ikke anvendes på skråninger på over 10° (17,6 %). En hældning på 17,6 % svarer til en lodret stigning på 17,6 cm over en vandret afstand på 100 cm.

### 12.1 Fyld benzin på

**Maks. tankvolumen:**  
9 liter



#### **Anbefaling:**

Frisk kvalitetsbenzin, oplysninger om benzinkvalitet (oktantal) findes i forbrændingsmotorens betjeningsvejledning.

– Blyfri benzin.

#### **Påfyldning:**

- Stop forbrændingsmotoren, og lad den køle af (håndvarm). (⇒ 12.3)
- Træk parkeringsbremsen. (⇒ 8.12)

**i** For at forhindre, at benzinen spildes, bør der anvendes en egnet tragt til påfyldningen (medfølger ikke).

Benzinen påfyldes forsigtigt og langsomt. Benzinen bør påfyldes af flere omgange for at forhindre, at den løber over. Tragten fjernes af og til, og niveauet i tanken kontrolleres visuelt.

Jo mere benzin der er i, desto mindre skal der hældes i hver gang. For at give benzintanken plads til at udvide sig må benzintanken aldrig fyldes op over påfyldningsstudsens nederste kant.

#### **Tankdæksel:**

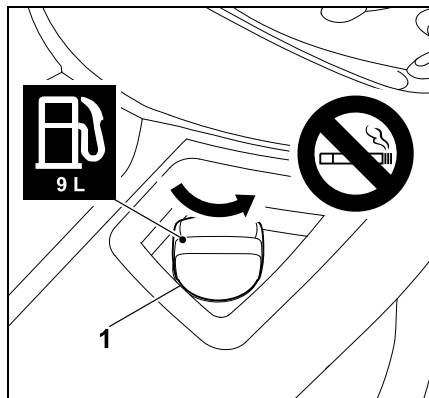

Skru tankdækslet (1) ud (bemærk pilens retning), og tag det af.

- Fyld benzin på med en egnet tragt (medfølger ikke) i tanken (se Påfyldning).

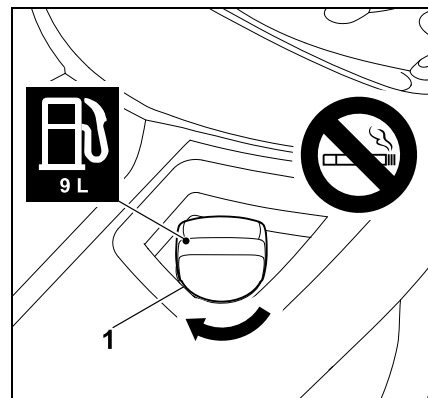

Skru tankdækslet (1) på (bemærk pilens retning). Skru derefter tankdækslet (1) fast på med hånden.

- Tør spildt benzin op, og lad resten fordampe, før forbrændingsmotoren startes op.

### 12.2 Start forbrændingsmotoren

**! Risiko for kvæstelser!**  
Læs og overhold kapitlet "Sikkerhed" før starten. (⇒ 4.)  
Start kun maskinen, når brugeren sidder på førersædet.

**i** Under brugen (f.eks. klipning) skal det kontrolleres, at gashåndtaget altid er i MAX-positionen.

**! Undgå at beskadige maskinen!**  
Hvis forbrændingsmotoren ikke starter, skal du være opmærksom på, at den kan drukne, hvis der gøres flere forsøg på at starte den. Tændingsnøglen bør aldrig holdes mere end maksimalt 10 sekunder i position "Start forbrændingsmotor" under en opstart.

## Før start skal følgende punkter overholdes

- Læs og overhold kapitlet "Sikkerhed" omhyggeligt. (⇒ 4.)
- Kontroller motoroliens niveau. (⇒ 14.12)
- Frigør klippeanordningen og motorrummet for græsrester.
- Kontroller benzinen.
- Kontroller bremsernes funktion før hver brug. (⇒ 12.5)
- Alle personlige indstillinger (førersædeindstilling) foretages på maskinen. Ikke med igangsat forbrændingsmotor!
- Maskinen må aldrig startes, når der er personer, specielt børn, eller dyr i nærheden.

## Startrækkefølge

Maskinen startes i følgende rækkefølge.

- Åbn benzinhanen. (⇒ 14.8)
- Tryk bremsepedalen helt ned og hold, eller træk parkeringsbremsen før start. (⇒ 8.11), (⇒ 8.12)
- Kontrollér kontakten til klippeanordningen: Klippeanordningen skal være koblet fra. (⇒ 8.5)
- Sæt tændingsnøglen i låsen, og drej i position "Tænding til" eller "Forbrændingsmotoren er i gang". (⇒ 8.1)

- **Ved kold forbrændingsmotor:**  
RT 4097 SX:  
Stil gashåndtaget i choker-position. (⇒ 8.2)  
RT 4112 SZ:  
Stil gashåndtaget i MAX-positionen, og træk choker-knappen.  
**Ved varm forbrændingsmotor:**  
Stil gashåndtaget i MAX-positionen. (⇒ 8.3)
- Drej tændingsnøglen til position "Start forbrændingsmotor". Forbrændingsmotoren starter. Slip tændingsnøglen, når forbrændingsmotoren er startet. Denne placerer sig automatisk i positionen "Tænding til" eller "Forbrændingsmotoren er i gang".
- RT 4097 SX:  
Stil gashåndtaget tilbage til MAX-positionen, mens forbrændingsmotoren kører. Vær opmærksom på låsetrinnet! (⇒ 8.2)  
RT 4112 SZ:  
Tryk choker-knappen ind. (⇒ 8.4)
- Forbrændingsmotoren kører. Foden kan fjernes fra bremsepedalen.

## 12.3 Stands forbrændingsmotoren



Klippeanordningen skal kobles ud, før forbrændingsmotoren standses. (⇒ 8.5)



## Risiko for kvæstelser!

Forlades maskinen, efter at forbrændingsmotoren er standset, skal tændingsnøglen trækkes ud af hensyn til sikkerheden. Opbevar tændingsnøglen således, at uvedkommende eller børn ikke har adgang til den. Parkeringsbremsen skal altid trækkes, før maskinen forlades. (⇒ 8.12)

## Forbrændingsmotoren standses i følgende rækkefølge:

- Brems maskinen, til den stopper helt.
- Kobl klippeanordningen fra. (⇒ 8.5)
- Placer gashåndtaget i MIN-positionen. (⇒ 8.2), (⇒ 8.3)
- Drej tændingsnøglen i position "Forbrændingsmotor fra". Forbrændingsmotoren standses.
- Træk parkeringsbremsen. (⇒ 8.12)
- Luk evt. for benzinhanen. (⇒ 14.8)
- Træk tændingsnøglen ud, og opbevar den, så kun vedkommende kan få fat i den.

## 12.4 Kørsel



### Advarsel!

I terræn skal der altid vælges en lavere hastighed. Før der skiftes køreretning, især på skråninger, skal kørehastigheden reduceres nok.



For at sikre optimal køling af gearkassen bør kørehastigheden kun reguleres med drivpedalen, når forbrændingsmotoren kører med maksimalt omdrejningstal.

## Generelle punkter som skal overholdes før kørslen:

- Kontroller bremsens funktion før hver kørsel. (⇒ 8.11)
- Kobl gearkassefriløbsbøjlen til. (⇒ 8.14)
- Stands maskinen, idet der bremses, og skift derefter køreretning med grebet, når den står stille.

## Fremadkørsel:

- Start forbrændingsmotoren. (⇒ 12.2)
- Placer retningsgrebet i den forreste position (køreretning fremefter). (⇒ 8.7)
- Løsn parkeringsbremsen, hvis trukket. (⇒ 8.12)
- Når der trykkes på drivpedalen, reguleres kørehastigheden, og maskinen sætter i gang fremefter.

## Baglæns kørsel:

- Start forbrændingsmotoren. (⇒ 12.2)
- Placer retningsgrebet i den bagerste position (køreretning bagud). (⇒ 8.7)
- Løsn parkeringsbremsen, hvis trukket. (⇒ 8.12)
- Når der trykkes på drivpedalen, reguleres kørehastigheden, og maskinen sætter i gang baglæns.

---

## 12.5 Bremses



### Risiko for kvæstelser!

Reducer trykket på drivpedalen før opbremsningen. Hvis det er muligt, bør der ikke bremses hårdt op ved høj kørehastighed.

- Reducer kørehastigheden.
- Tryk bremsepedalen jævnt ned, indtil maskinen standser.

---

## 12.6 Indstilling af klippehøjde



### Risiko for kvæstelser!

Af sikkerhedsmæssige hensyn må klippehøjden kun indstilles, mens maskinen står stille.

- Brems maskinen, til den stopper helt. (⇒ 12.5)
- Løsn grebet til klippehøjdeindstillingen, og hold. (⇒ 8.13)
- Klippehøjden kan indstilles i 7 skæretrin, idet grebet til klippehøjdeindstillingen løftes op eller ned.
- Lås grebet til klippehøjdeindstillingen. (⇒ 8.13)

### Skæretrin 1:

Klippehøjde 35 mm

### Skæretrin 7:

Klippehøjde 90 mm

---

## 12.7 Græsslåning



Tilkobles klippeanordningen under kørslen, nedsættes forbrændingsmotorens omdrejningstal kortvarigt på grund af den ekstra belastning (start af knivene).

### Før græsslåningen:

- Læs og overhold kapitlet "Arbejdsanvisninger". (⇒ 10.)

- Indstil altid det maksimale motoromdrejningstal under græsslåningen. Knivene er optimeret til denne hastighed – dermed sikres det bedste klipperesultat og den største skæreydelse.

### Klippeanordningen kobles ind i følgende rækkefølge:

- Start forbrændingsmotoren. (⇒ 12.2)
- Placer gashåndtaget i MAX---positionen. (⇒ 8.2), (⇒ 8.3)
- Kør havetraktoren hen til den plæne, der skal klippes. Start ikke klippeanordningen i højt græs eller i det laveste skæretrin. Klippeanordningen må kun indkobles, hvis maskinen allerede står på det areal, der skal slås.
- **Forlæns græsslåning:** Vælg køreretning fremad (⇒ 8.7), og kobl derefter klippeanordningen til ved at trykke på kontakten til klippeanordningen. (⇒ 8.5)  
**Baglæns græsslåning:** Vælg køreretning bagud, (⇒ 8.7) tryk én gang kort på sikkerhedsafbryderen til baglæns græsslåning (⇒ 8.6), og kobl derefter klippeanordningen til ved at trykke på kontakten til klippeanordningen i løbet af 6 sekunder. (⇒ 8.5)

### Under græsslåningen:

- Placer gashåndtaget i MAX---positionen. (⇒ 8.2), (⇒ 8.3)
- Tilpas altid kørehastigheden til græssets højde eller skæretrinnet. Er græsset højt, eller er det laveste skæretrin valgt, vælges en lav hastighed.

## Skift af køreretning med tilkoblet klippeanordning:

- Tryk til **baglæns græsslåning** én gang kort på sikkerhedsafbryderen til baglæns græsslåning inden for det definerede tidsrum (5 sekunder før eller 1 sekund efter omstillingen). (⇒ 8.6)
- Stands maskinen på græsplænen, og indstil den ønskede køreretning med køreretningsgrebet. (⇒ 8.7)
- Fortsæt græsslåningen.

## Kniven skal kobles ud i følgende rækkefølge:

- Kør hen til et område, der er klippet, eller vælg det højeste skæretrin på klippeanordningen. (⇒ 8.13)
- Klippeanordningen kobles ud ved at trykke på tasten til klippeanordningen. (⇒ 8.5)



### Risiko for kvæstelser!

Vær efter udkoblingen opmærksom på klippeanordningens efterløb, som varer i op til 5 sekunder, før kniven stopper. (⇒ 11.)

## 12.8 Lasttræk



### Risiko for kvæstelser!

Kontrollér bremsens funktion, før last hænges på. (⇒ 8.11)  
Maskinens køreegenskaber ændres under en transport af last (længere bremsevej, vælg en lavere hastighed ved ændring af retninger osv.). Jo tungere en last er, desto mere ændres køreegenskaberne!



### Undgå skader på maskinen!

På stigninger reduceres den maksimale træklast.

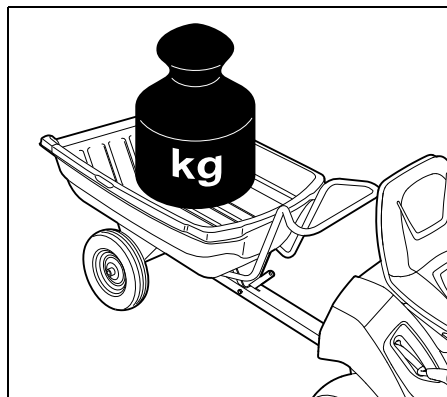

Maksimal anhängervægt på en jævn flade = **250 kg**

Maksimal anhängervægt ved en maksimal stigning på 10° = **100 kg**

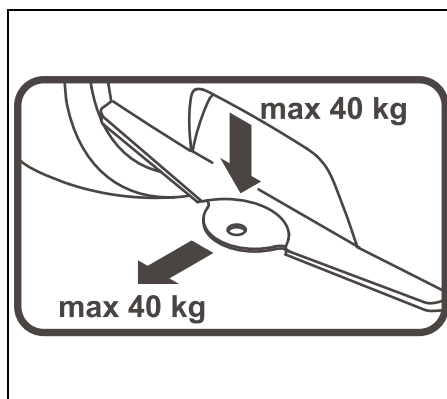

Maksimal belastning = **40 kg**

Maksimal træklast = **40 kg**



En træklast på 40 kg ved anhängerkoblingen nås på en plan flade, når anhængertrækkes med 250 kg vægt.

## 12.9 Brug på skråninger

- Kontroller bremsens funktion, før maskinen anvendes på skråninger. (⇒ 12.5)
- Kør på skråninger i længderetningen. Køres der på tværs, er der forøget risiko for at vælte – vær opmærksom på maks. hældning. (⇒ 4.7)
- Undgå at skifte retning på skråninger – kan en retningsændring ikke undgås, skal dette ske med stor forsigtighed.

## 13. Klippeanordning

### 13.1 Demonter klippeanordningen



#### Risiko for kvæstelser!

Før arbejdet påbegyndes med klippeanordningen, skal kapitel "Sikkerhed" læses grundigt igennem og overholdes. (⇒ 4.)

- Placer maskinen på et plant og fast underlag.
- Stands forbrændingsmotoren. (⇒ 12.3)
- Træk tændingsnøglen ud.
- Træk parkeringsbremsen. (⇒ 8.12)
- Vælg det højeste skæretrin. (⇒ 8.13)

## Løsn kileremmen:

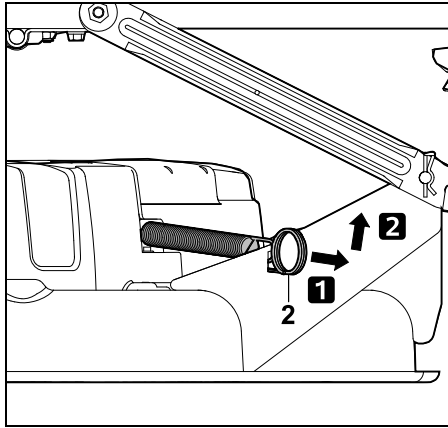

Træk spændefjederen (2) tilbage, hængt den af og afmonter den.

## Løsn kileremafdækningen foran:

- Drej hjulene helt mod venstre.

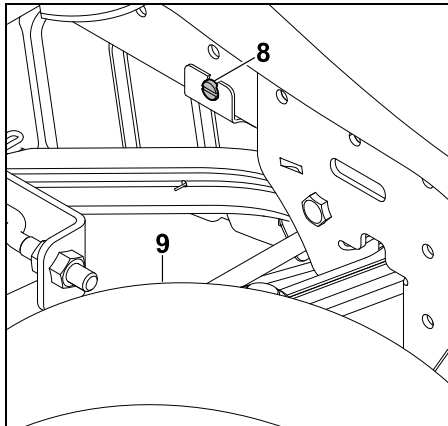

Løsn skrue (8) bag højre forhjul (9).

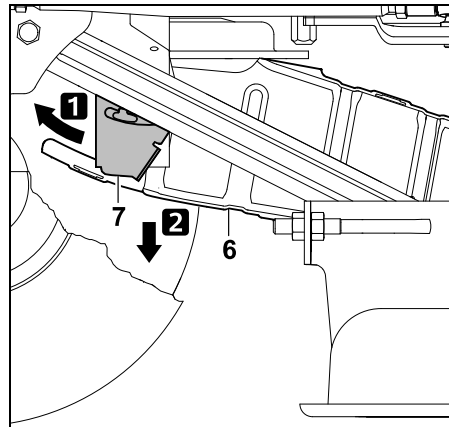

Tryk motorafdækningen (7) lidt frem, og hold den. Klap kileremafdækningen (6) ned. Remafdækningen har kontakt med kileremmen.

## Hægt kileremmen af:

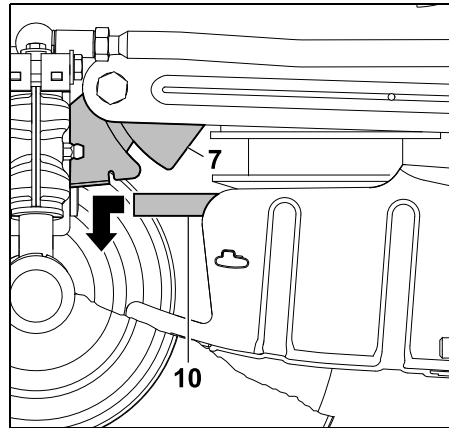

Tryk motorafdækningen (7) lidt frem, og hold den. Træk kileremmen (10) frem, og løft den af.

## Hægt klippeanordningen af bagtil:



### Risiko for klemning!

Før sikringsplitterne trækkes ud, skal det kontrolleres, at ingen legemsdele (finger, hånd, fod osv.) befinder sig direkte under klippeanordningen.



### Risiko for kvæstelser!

Grebet til klippehøjdeindstillingen er spændt på bagsiden, når klippeanordningen er hæftet af. Umiddelbart efter afhægtning indstilles grebet til klippehøjdeindstillingen forsigtigt til højeste skæretrin.



### Bemærk

For at lette demonteringen, skal rækkefølgen nøje overholdes.

- Vælg det nederste skæretrin. (⇒ 8.13)

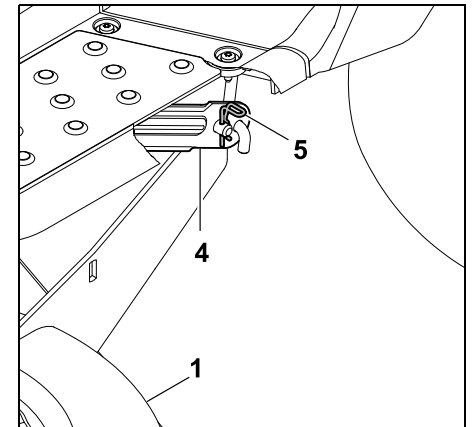

Træk sikringsplit (5) ud. Løft og hold klippeanordningen (1). Løsn klippeanordning (1) fra klippeanordningsophænget bagtil (4).

- Gentag dette på den anden side.

- Læg langsomt og forsigtigt klippeanordningen ned.
- Grebet til klippehøjdeindstillingen stilles forsigtigt i højeste skæretrin.

### Hægt klippeanordningen ud foran:



#### Risiko for klemning!

Før udhægtingen skal det kontrolleres, at ingen legemsdele (finger, hånd, fod, osv.) befinder sig direkte under klippeanordningen. Når klippeanordningen er hægtet af, klapper klippesanordningophænget selv op.

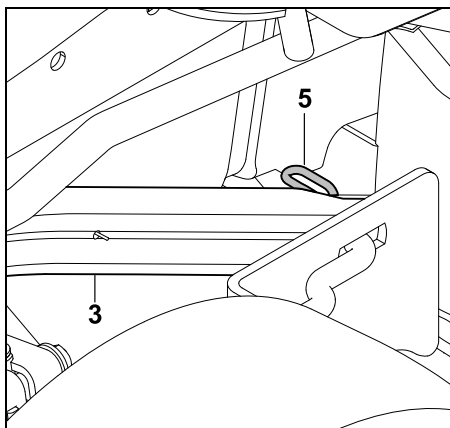

Træk sikringsplit (5) ud. Løft klippeanordning en smule, og løs klippeanordningsophænget fortil (3). Slip forsigtigt klippeanordningen.

- Gentag dette på den anden side.
- Læg langsomt og forsigtigt klippeanordningen ned.

### Tag klippeanordningen af:

- Vælg det højeste skæretrin. (⇒ 8.13)

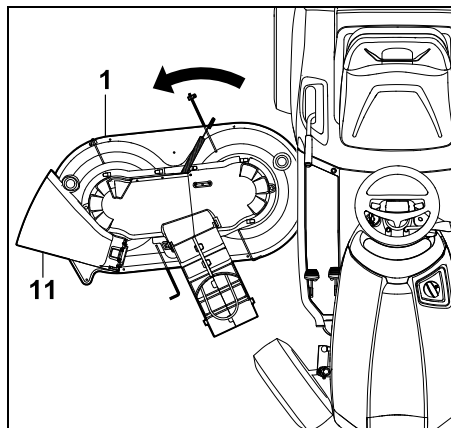

Træk klippeanordningen (1) ud fra siden af deflektorspjældet (11) med en let drejebævegelse.

### 13.2 Monter klippeanordningen



#### Risiko for kvæstelser!

Før arbejdet påbegyndes med klippeanordningen, skal kapitel "Sikkerhed" læses grundigt igennem og overholdes. (⇒ 4.)

- Placer maskinen på et plant og fast underlag.
- Stands forbrændingsmotoren. (⇒ 12.3)
- Træk tændingsnøglen ud.
- Træk parkeringsbremsen. (⇒ 8.12)
- Drej hjulene helt mod venstre.



#### Risiko for kvæstelser!

Grebet til klippehøjdeindstillingen er spændt, når klippeanordningen er hægtet af. Vær særligt forsigtig ved monteringen af klippeanordningen.

- Grebet til klippehøjdeindstillingen stilles forsigtigt i højeste skæretrin. (⇒ 8.13)

### Skub klippeanordningen ind:

- Før kileremmen skubbes ind, placeres den på en sådan måde, at den kan nå fra kileremafdæknings åbning, når klippeanordningen er monteret.

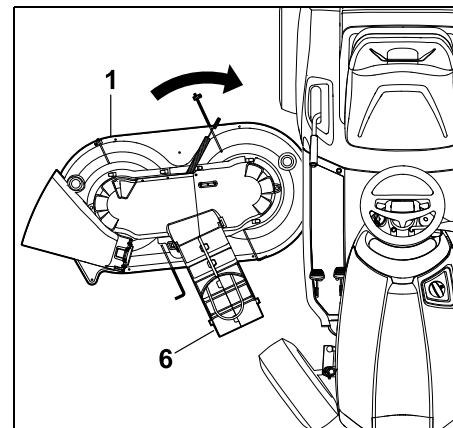

Skub klippeanordningen (1) helt ind fra højre med kileremafdækningen (6) forrest. Placer klippeanordningen centralt under maskinen ved en lille drejebævegelse.

### Sæt klippeanordningen på foran:

- Vælg det nederste skæretrin. (⇒ 8.13)

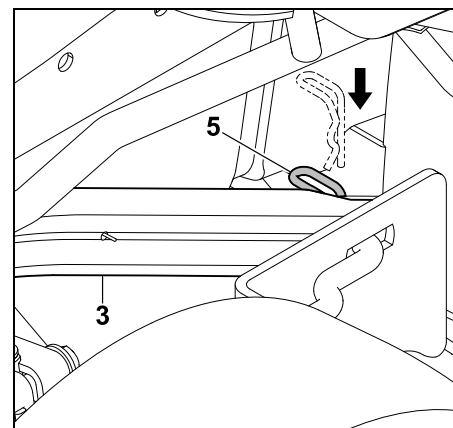



Træk klippeanordningsophæng foran (3) ned, og hold det.  
Løft klippeanordningen med en hånd, og før ophængsbolten på klippeanordningen gennem boringen på klippeanordningsophænget foran (3). Stik sikringsplitten (5) gennem boringen på ophængsbolten.

- Gentag dette på den anden side.

#### Sæt klippeanordningen i bagtil:



#### Bemærk

Før ihægtningen skal det kontrolleres, om klippeanordningen er hægtet korrekt i foran på klippeanordningsophænget.



#### Risiko for kvæstelser!

Ved laveste skæretrin er grebet til klippehøjdeindstillingen spændt. Grebet til klippehøjdeindstillingen må ikke berøres under monteringen af klippeanordningen.

- Løft klippeanordningen ved bagakslen med den ene hånd, og hold. Boringen ved klippeanordningsophænget bagpå skal flugte med ophængsbolten på klippeanordningen.

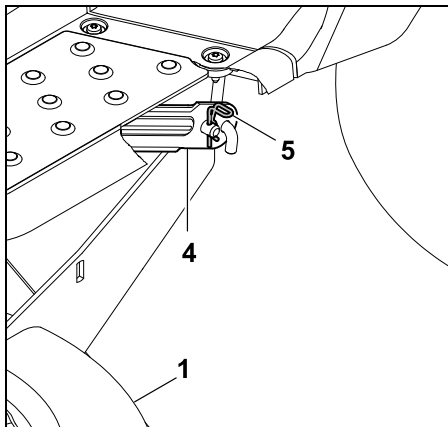

Indfør ophængsbolten til klippeanordningen (1) i boringen ved klippeanordningsophænget bagpå (4). Stik sikringsplitten (5) gennem boringen på ophængsbolten.

- Gentag dette på den anden side.

#### Hægt kileremmen på:



Sæt kileremmen på kileremsskiven uden snoninger.

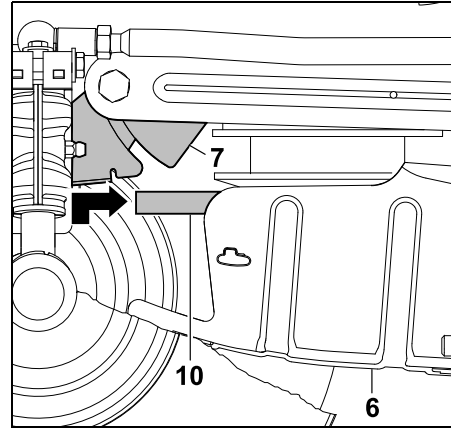

Tryk motorafdækningen (7) lidt frem, og hold den. Træk kileremmen (10) frem, og løft den med kileremafdækningen (6). Sæt kileremmen (10) korrekt på kileremsskiven (uden snoninger).

#### Monter kileremafdækningen foran:

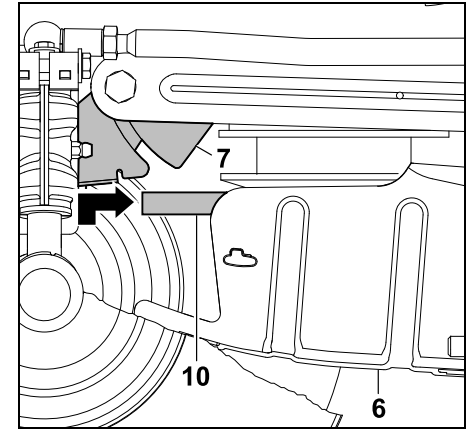

Tryk motorafdækningen (7) lidt frem, og hold den. Klap kileremafdækningen (6) op. Før holdepladen (7) bagud, og hægt den fast på de to låsetappe på kileremafdækningen (6).

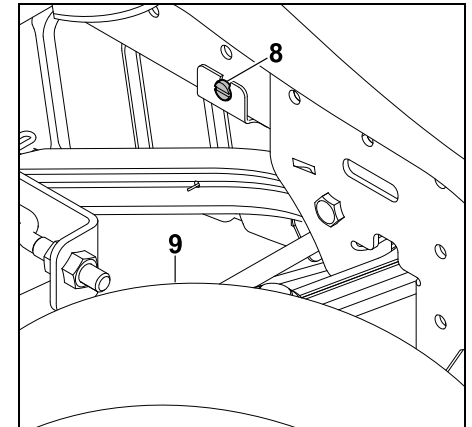

Klem holdepladen fast ved at dreje skruen (8). Spænd skruen (8) til.

#### Stram kileremmen:

- Vælg det nederste skæretrin. (⇒ 8.13)

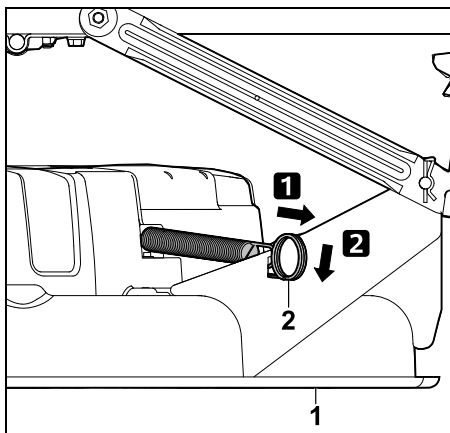

Træk spændefjederen (2) bagud, og fastgør den ved udskæringen på klippeanordningen (1)

- ⚠ Risiko for kvæstelser!**  
Efter monteringen af klippeanordningen udføres en visuel kontrol for at kontrollere for korrekte montering. Efterfølgende udføres en funktionstest. Sørg for, at personer, især børn eller dyr, ikke opholder sig i nærheden. Udfør kun funktionstesten, når brugeren sidder på maskinen.

## 14. Vedligeholdelse

- ⚠ Risiko for kvæstelse!**  
Før vedligeholdelsesarbejde og reparationer skal kapitlet "Sikkerhed", især underkapitlet "Vedligeholdelse og reparation", læses grundigt igennem og overholdes! (⇒ 4.)

Træk tændingsnøglen ud for at forhindre, at forbrændingsmotoren starter utilsigtet.



Arbejd altid med handsker.



Berør aldrig knivene, før de står helt stille.

Vedligeholdelsesarbejde på bremsen er forbudt af hensyn til sikkerheden. Indstillings- og vedligeholdelsesarbejde skal altid udføres af en forhandler.

STIHL anbefaler en STIHL forhandler.

### Generelle vedligeholdelses- og rengøringsanvisninger:

- Overhold altid vedligeholdelsesplanen og vedligeholdelsesintervallerne.
- Følg vedligeholdelsesplanen og anvisningerne for vedligeholdelsesarbejdet i betjeningsvejledningen til forbrændingsmotoren.

### Før vedligeholdelses-, reparations- og rengøringsarbejde:

- Placer maskinen på et plant og fast underlag.
- Stands forbrændingsmotoren. (⇒ 12.3)

- Træk parkeringsbremsen. (⇒ 8.12)
- Lad forbrændingsmotor og lyddæmper køle helt af.

### Følgende vedligeholdelsesarbejde og reparationer er beskrevet i "Forbrændingsmotoren betjeningsvejledning":

- Udskift luftfilter.
- Oplysninger om motorolie (type, oliemængde osv.).
- Kontroller og udskift tændrøret.
- Udskift benzinfilteret.
- Rengøring af forbrændingsmotoren.

### 14.1 Vedligeholdelsesplan

Alle oplysninger i vedligeholdelsesplanen skal altid overholdes nøje. Overholdes vedligeholdelsesplanen ikke, kan det medføre alvorlige skader på maskinen.



#### Bemærk

For kraftigt slid, især ved professionel brug, kan medføre kortere vedligeholdelsesintervaller end dem, der er anført her. Derudover kan ekstreme vilkår såsom sandet eller stenet jordbund, støv osv. medføre kortere vedligeholdelsesintervaller end anført i betjeningsvejledningen. Efter 100 driftstimer eller én gang om året skal forhandleren udføre en inspektion. STIHL anbefaler en STIHL forhandler.

### Vedligeholdelsesarbejder før hver brug:

For at garantere en effektiv og sikker drift samt for at undgå udfaldstider er det vigtigt, at maskinen fungerer korrekt.

Derfor skal følgende kontrolarbejder udføres før hver brug (synskontrol):

- Dæktryk. (⇒ 14.9)
- Slid og skader på dækkene.
- Er benzinledningerne tætte?
- Motoroliestand (se betjeningsvejledningen til forbrændingsmotoren).
- Benzinniveau.
- Generel synskontrol på maskinen og klippeanordningen. Kontroller især beskyttelseskapperne for skader.
- Sidder skruerne fast?

### Vedligeholdelsesarbejder efter hver brug:

- Rengør maskinen (klippeanordning, udkastningsåbning ved klippeanordningen) og evt. brugte påbygningsmaskiner.
- Vær opmærksom på oplysninger om rengøring af forbrændingsmotoren (se betjeningsvejledningen til forbrændingsmotoren).
- Rengør gearkassen ved at fjerne græsrester eller anden snavs.

### Vedligeholdelsesarbejder efter de første 10 driftstimer (første brug):

- Forhandleren skal udføre en inspektion. STIHL anbefaler en STIHL forhandler.

### Vedligeholdelsesarbejder efter 25 driftstimer:

- Kontroller knivfastgørelsen og knivenes skarphed, overhold knivenes slidgrænse.

### Vedligeholdelsesarbejder efter 50 driftstimer:

- Almindelig smøring.
- Kontroller klippeanordningens monteringsposition. (⇒ 14.7)

### Vedligeholdelsesarbejder efter 100 driftstimer:

- Udskift knivene.
- Få en forhandler til at inspicere maskinen. STIHL anbefaler en STIHL forhandler.



#### Bemærk

Under forhandlerens inspektion kontrolleres bremsens funktion, og bremsen sættes i stand efter behov. Derudover udføres det nødvendige vedligeholdelsesarbejde på gearkassen.

## 14.2 Rengør maskinen



### Undgå at beskadige maskinen!

Ret aldrig en vandstråle (højtryksrensere) mod motordele, pakninger, elektriske komponenter (batteri, ledningsbundter osv.) og lejesøler. Det kan medføre beskadigelser og dyre reparationer.

Brug aldrig aggressive rengøringsmidler. Disse rengøringsmidler kan beskadige kunststof- og metaldele, hvilket forringer STIHL maskinens drift. Kan snavs ikke fjernes med vand, med en børste eller med en klud, anbefaler STIHL, at der anvendes et specialrensemiddel (f. eks. STIHL-specialrensemiddel).



Demonter altid klippeanordningen til rengørings- og vedligeholdelsesarbejder.

- Stands forbrændingsmotoren. (⇒ 12.3)
- Træk parkeringsbremsen. (⇒ 8.12)
- Træk tændingsnøglen ud, og opbevar den sikkert.
- Demonter klippeanordningen. (⇒ 13.1)
- Eventuelle græsrester i klippeanordningens kabinet løsnes først med en pind.
- Klippeanordningens underside renses med børste og vand.
- Ved rengøring af klippeanordningens overside må der ikke komme vand på kileremmen – ret aldrig vandstråler mod afdækningernes åbninger.

- Fjern græsrester fra klippeanordningen, motorrummet og gearkassen. Rengør køleribberne på forbrændingsmotor og gearkasse.
- Rengør knivene med en børste og vand – slå aldrig på knivene (f. eks. med en hammer) for at løsne snavs.

### 14.3 Åbn motorhjælmen



#### Risiko for kvæstelser!

Stop forbrændingsmotoren, og lad den køle af i nogle minutter, før motorhjælmen åbnes. Forbrændingsmotoren bør være håndvarm.

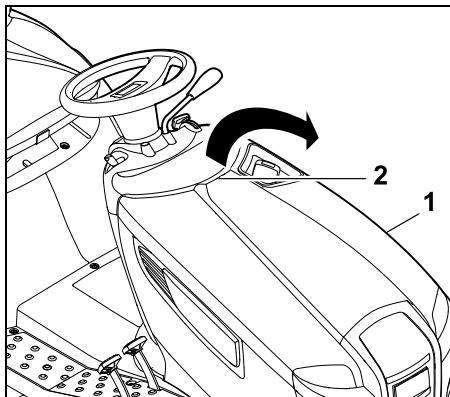

Tag fat i motorhjelmens (1) greb (2) med den ene hånd, og åbn den med et kort ryk opad.  
Vip motorhjælmen (1) helt frem.

### 14.4 Luk motorhjælmen

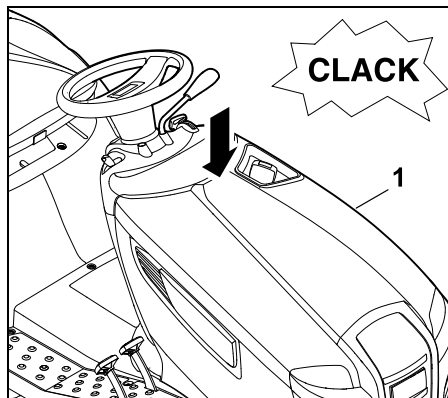

Klap langsomt og forsigtigt motorhjælmen (1) i, og lad den gå i indgreb.

### 14.5 Kontroller sikkerhedsanordningerne



#### Risiko for kvæstelser!

Sikkerhedsanordningerne må kun kontrolleres ud fra førersædet. Der må ikke være andre personer, især børn eller dyr, i nærheden. Kontroller mindst én gang om måneden, om alle sikkerhedsanordninger fungerer. Efter længere pauser, ved maskiner der bruges sjældent eller efter reparationer, skal alle sikkerhedsanordninger kontrolleres, før maskinen tages i brug.

#### Kontroller bremsekontaktafbyderen:

- Brugeren skal sidde på førersædet.
- Stop forbrændingsmotoren, og lad den stoppe helt. (⇒ 12.3)
- Kobl klippeanordningen fra. (⇒ 8.5)

- Tryk ikke på bremsepedalen, og løs ikke parkeringsbremsen.

**Fungerer bremsekontaktafbyderen, må forbrændingsmotoren ikke kunne startes!**

#### Kontroller klippeanordningskontakten:

- Brugeren skal sidde på førersædet.
- Tryk bremsepedalen helt ned og hold. (⇒ 8.11)
- Kobl klippeanordningen til. (⇒ 8.5)

**Fungerer klippeanordningskontakten, må forbrændingsmotoren ikke kunne startes!**

#### Kontroller sædekontaktafbyderen:

- Brugeren skal sidde på førersædet.
- Start forbrændingsmotoren, og lad den køre med maksimalt omdrejningstal. (⇒ 8.2), (⇒ 8.3)
- Kobl klippeanordningen til. (⇒ 8.5)
- Aflast førersædet for vægten ved at stå langsomt og forsigtigt op. Stå ikke af!

**Fungerer sædekontaktafbyderen, standses forbrændingsmotoren!**

#### Kontroller sikkerhedsafbryder til baglæns græsslåning:

- Sæt dig på førersædet – tryk **ikke** på sikkerhedsafbryderen til baglæns græsslåning.
- Start forbrændingsmotoren, (⇒ 12.2), og lad den køre med maksimalt omdrejningstal. (⇒ 8.2), (⇒ 8.3)
- Kobl klippeanordningen til. (⇒ 8.5)
- Vælg køreretningen bagud, og start maskinen. (⇒ 8.7)

Fungerer sikkerhedsafbryderen til baglæns græsslåning, kobles klippeanordningen ud efter 1 sekund.

#### 14.6 Vedligeholdelse af knivene

- ! Risiko for kvæstelse!**  
Arbejd altid med handsker. Har du ikke nok kendskab eller hjælpemidler til rådighed, bør du **altid** henvende dig til en forhandler (STIHL anbefaler STIHL forhandleren). STIHL anbefaler brug af originale STIHL-reservedele. Berør aldrig knivene, før de står helt stille. Placer altid klippeanordningen på et skridsikkert underlag.

#### Vedligeholdelsesinterval:

For hver 25 driftstimer

#### Vedligeholdelsesarbejde:

- Kontroller slidgrænserne for knive.
- Slib kniven efter behov. Hvis resultatet af klipningen efterhånden bliver dårligere, bør knivene slibes efter.

#### Kontroller knivens slidgrænser:

- ! Risiko for kvæstelse!**  
En slidt kniv kan knække og forårsage alvorlige kvæstelser. Følg derfor anvisningerne om knivens vedligeholdelse. Knivens slitage afhænger af anvendelsesstedet og varigheden. Anvendes maskinen på en sandet bund eller ofte under tørre betingelser, slides kniven meget hurtigt.

#### **OBS!**

Ved udskiftning af kniven skal **knivbolten** og **låseskiven** også **altid udskiftes**.

- i** STIHL anbefaler, at klippeanordningen afmonteres, når slidgrænserne kontrolleres. Har du en egnet løfteplatform, kan slidgrænserne på knivene også kontrolleres, selv om klippeanordningen forbliver påmonteret.

- Rens klippeanordningen og knivene omhyggeligt. (⇒ 14.2)
- Demonter klippeanordningen. (⇒ 13.1)

#### Positioner klippeanordningen korrekt til kontrollen:

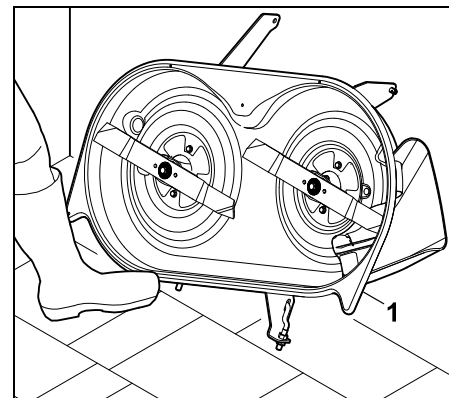

Læn klippeanordningen (1) op ad væggen, og hold med foden, så den ikke skrider ud.

#### Kontroller slidgrænserne:

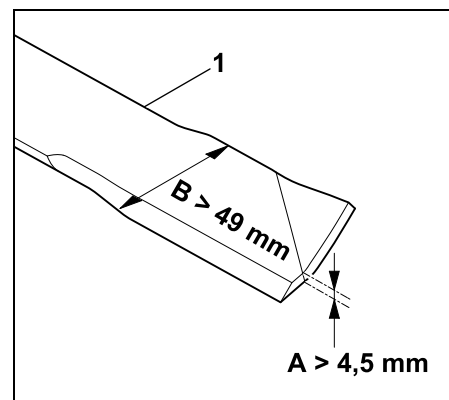

**A** = Knivtykkelse (> 4,5 mm)

**B** = Knivbredde (> 49 mm)

Kontrollér knivtykkelse **A** og knivbredde **B** ved hjælp af en skydelære flere forskellige steder. Når eller underskrides slidgrænserne, skal kniven (1) udskiftes.

### Demonter kniven:

- Demonter klippeanordningen. (⇒ 13.1)
- Læn klippeanordningen op ad en væg, og sørg for, at den ikke skrider ud.

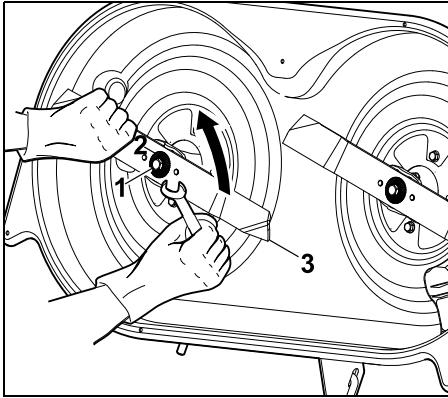

Løsn og skru knivbolten (1) ud med en skruenøgle (spændevide 17) (ikke indeholdt i leveringen).

Tag knivbolten (1) af med låseskiven (2). Tag kniven (3) af.

- Gentag dette ved den anden kniv.

### Slib kniven:



#### Risiko for kvæstelser!

Brug altid beskyttelsesbriller og handsker under slibningen.

- Afkøl kniven under slibningen, f. eks. med vand. Den må ikke blive blå, da skæreevnen i så fald forringes.
- Slib kniven ensartet for at undgå vibrationer pga. ubalance.
- Hold en skærevinkel på 30°.
- Overhold slidgrænserne under slibningen.

### Kontroller knivenes balance:

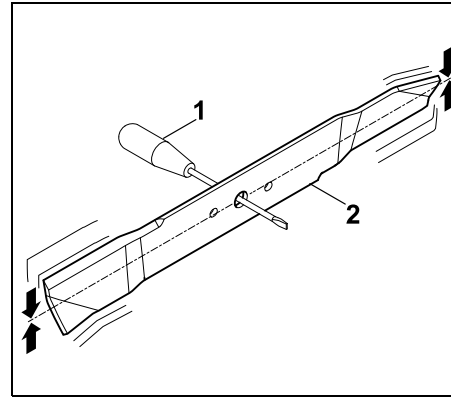

Stik en skruetrækker (1) gennem det midterste hul.

Er kniven (2) afbalanceret, skal den lægge sig i den viste position.



#### Risiko for kvæstelser!

Lægger kniven sig ikke korrekt, skal "slibningen af kniven" gentages, indtil kniven er afbalanceret. Kniven må kun afbalanceres med en tilbageslibning af skærene.

### Monter kniven:



#### Risiko for kvæstelser!

Kontroller knivene for beskadigelser (hakker eller ridser) før monteringen, og udskift efter behov. Slidte eller ødelagte knive skal udskiftes.

**Udskift låseskiven**, hver gang knivene monteres.

**Sørg for at sikre knivbolten** yderligere med Loctite 243, og spænd til med det foreskrevne tilspændingsmoment, da dette er vigtigt for at sikre, at klippeværktøjet fastspændes ordentligt.

Knivene skal sættes på under hensyntagen til nedenstående punkter:

- Monter kniven med de ombukkede kanter/vinger opad (pegende mod klippeanordningen).

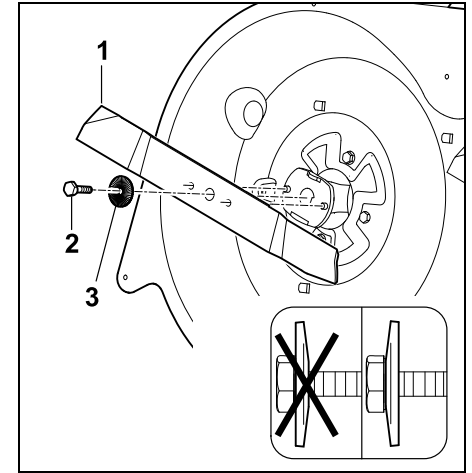

Sæt kniven (1) på, og drej knivbolten (2 – påfør **Loctite 243**) og låseskiven (3 – vær opmærksom på hvælving) ind og spænd til.

Tilspændingsmoment: 65 - 70 Nm

### 14.7 Kontroller klippeanordningens monteringsposition

#### Vedligeholdelsesinterval:

Efter 50 driftstimer eller efter behov (f.eks. efter kraftige slag mod klippeanordningen eller ved ujævnt snit).

**i** Et ensartet dæktryk er en forudsætning for kontrol af korrekt monteringsposition. Før kontrollen af monteringspositionen skal dæktrykket derfor kontrolleres og om nødvendigt afbalanceres i alle dæk. (⇒ 14.9)

Klippeanordningen er korrekt monteret, når den hælder lidt fremover – den ligger lidt dybere foran end bagpå.

- Stil maskinen på et fast og plant underlag.
- Stands forbrændingsmotoren. (⇒ 12.3)
- Træk parkeringsbremsen. (⇒ 8.12)
- Træk tændingsnøglen ud, og opbevar den på et sikkert sted.
- Vælg det nederste skæretrin. (⇒ 8.13)

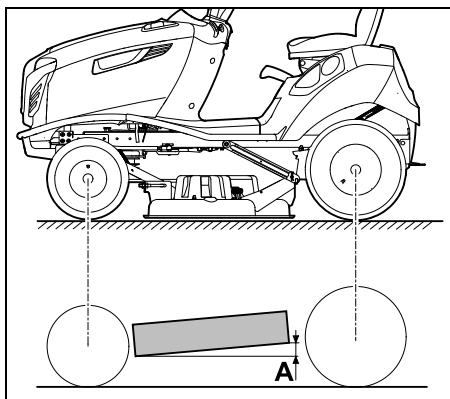

Højdeforskel **A** = 10 mm

#### 14.8 Brændstoffhane

Brændstoffilløbet i brændstofslangen åbnes eller afbrydes ved at åbne og lukke brændstoffhane.

Brændstoffhane sidder til venstre under benzintanken.

- Stands forbrændingsmotoren. (⇒ 12.3)
- Træk parkeringsbremsen. (⇒ 8.12)

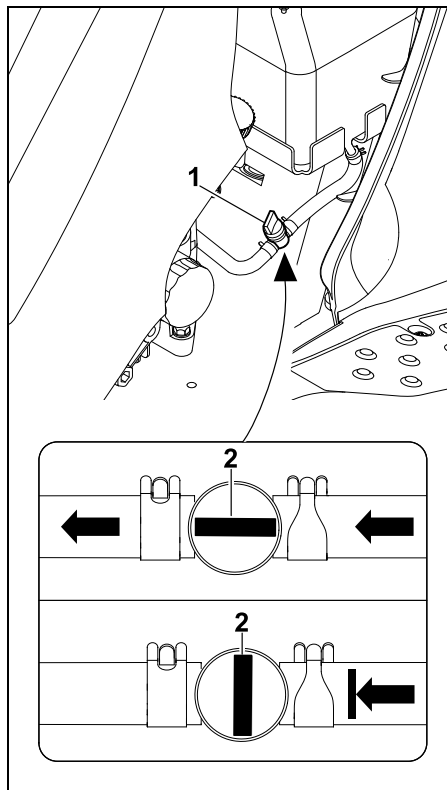

Brændstoffhane (1) åbnes eller lukkes ved at dreje ventilen (2).

#### 14.9 Dæktryk

**i** Et korrekt dæktryk er en væsentlig forudsætning for klippeanordningens justering, så klipperesultatet bliver flot. Derudover kan et for højt dæktryk ødelægge græssets vækstlag pga. dæklodserne.

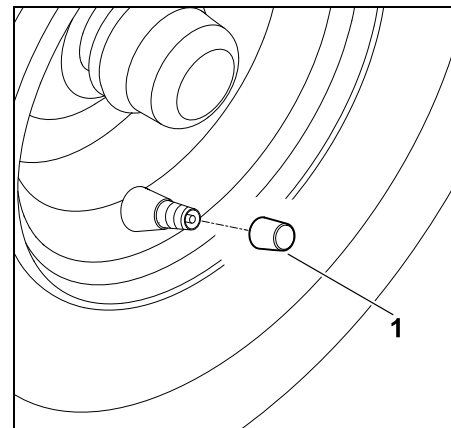

Skrub dækkappen af ventilen (1).

- Indstil følgende dæktryk med en egnet pumpe med manometer.

Dæk foran:  
0,8 - 1 bar

Dæk bagtil:  
0,6 - 0,8 bar

#### 14.10 Skift hjul

Ved skader (huller, ridser, snitmærker osv.) på hjulene, skal det ødelagte hjul demonteres og afleveres til en forhandler.

## Løft maskinen, og understøt den:



### Risiko for kvæstelser!

Vær ved løft af maskinen opmærksom på, at den er meget tung (se kapitlet "Tekniske data"). (⇒ 21.)

Løft eventuelt havetraktoren med hjælp fra en anden person eller en donkraft (medfølger ikke ved levering).

Sørg inden løft af maskinen for, at den ikke kan rulle væk.

Bremsen virker kun på baghjulene. Sørg for, at maskinen ikke kan rulle væk, før løft af bagakslen.



### Undgå at beskadige maskinen

Sørg for, at maskinen kun hviler på underlaget med akslen eller anhængertrækket, når den skal afstøttes.

Løft kun maskinen i dertil egnede komponenter (f.eks. ramme, fælge, aksel). Løft og støt aldrig maskinen i kunststofdelene.

- Maskinen stilles på et jævnt og fast underlag og sikres, så den ikke kan rulle.
- Stands forbrændingsmotoren. (⇒ 12.3)
- Træk parkeringsbremsen. (⇒ 8.12)
- Træk tændingsnøglen ud, og opbevar den på et sikkert sted.

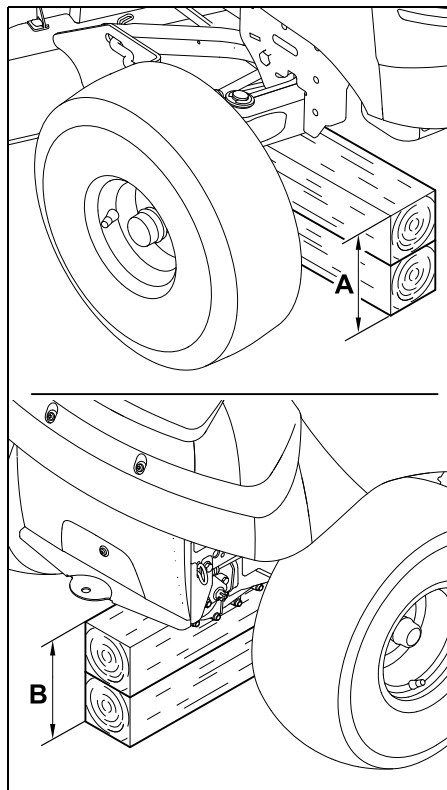

**Foraksel:** A > 230 mm

**Bagaksel:** B > 210 mm

## Demonter hjulet:

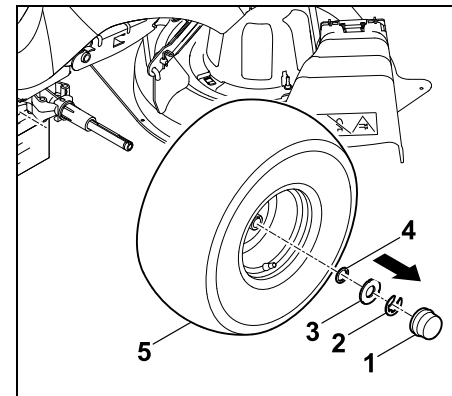

Træk dækkappen (1) af.

Tag låseringen (2) af med en skruetrækker.

Træk den store skive (3) og den lille skive (4) (kun monteret på baghjulet).

Tag hjulet (5) af hjulakslen.



Når baghjulene demonteres, skal det sikres, at medbringerne (pasfjedrene) ikke forsvinder.

## Monter hjulet:



Før baghjulene monteres, skal det sikres, at der er medbringere (pasfjedre) i noten på begge sider af hjulakslen.

Når hjulene monteres, skal du kontrollere, at ventilerne altid sidder på ydersiden.

Følgende punkter skal overholdes, før dækkene monteres:

- Fjern al snavs fra hjulakslen.
- Påfør en smule smørefedt på hjulakslen før monteringen.



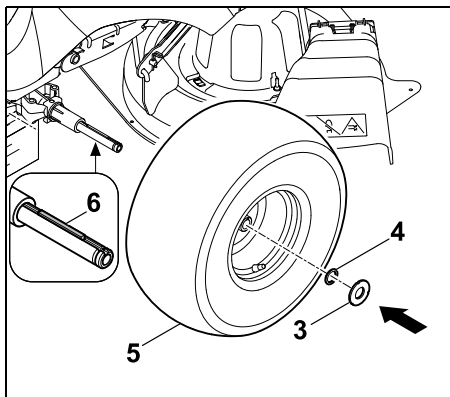

Baghjul:

Sæt pasfjedrene (6) ind i den bagerste hjulaksel. Hjul (5) – ventil befnder sig på ydersiden – før ind ved pasfjederen og skub helt ind på hjulakslen.

Skub den lille skive (4) og den store skive (3) på hjulakslen.

Forhjul:

Hjul (5) – ventil befnder sig på ydersiden – skub helt ind på hjulakslen.

Skub den store skive (3) på hjulakslen.

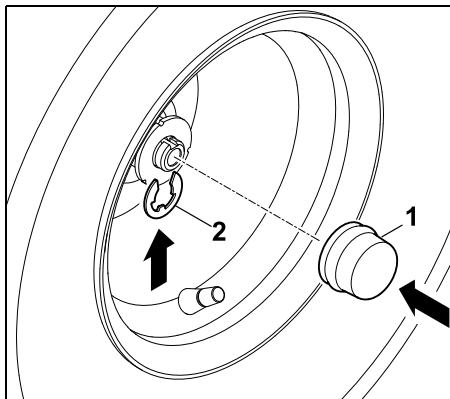

Lad låseringen (2) gå i hak i hjulakslens hals.

Sæt dækkappen (1) på hjulakslen.

**i** Kontroller, at hjulet er monteret korrekt.

- Løft maskinen, og træk underlaget væk.
- Stil forsigtigt maskinen på jorden.

### 14.11 Smøring

Smør de to akseltappe på forakslen med begge smørenipler.

**i** **Bemærk**

Før smøringen skal forakslen aflastes med en støtte.

Smøreniplen skal renses efter hver smøring, så der ikke kommer snavs ind i akseltappene.

Udsivet smørefedt skal altid fjernes efter smøringen (tør det af).

Anvend et gængs smørefedt.

### Smøring:

- Stands forbrændingsmotoren. (⇒ 12.3)
- Træk tændingsnøglen ud, og opbevar den sikkert.
- Træk parkeringsbremsen. (⇒ 8.12)
- Aflast forakslen med støtter (løft). (⇒ 14.10)

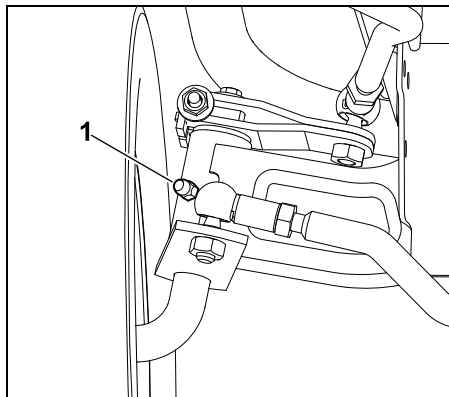

Med en fedtpistol (ikke indeholdt i leveringen) presses der smørefedt ind via smøreniplen (1), indtil fedtet siver ud ved akseltappene.

- Fjern overskydende smørefedt.
- Fjern forakslens støtter.

### 14.12 Kontroller motorolieniveauet

- Placer maskinen på en jævn og plan flade.
- Stands forbrændingsmotoren. (⇒ 12.3)
- Træk parkeringsbremsen. (⇒ 8.12)
- Lad forbrændingsmotoren køle af.
- Åbn motorhjelmen. (⇒ 14.3)
- Kontroller motorolieniveauet iht. betjeningsvejledningen til forbrændingsmotoren – påfyld om nødvendigt motorolie. (⇒ 14.13)

### 14.13 Motorolieskift



#### Risiko for kvæstelser!

Forbrændingsmotoren skal være helt afkølet, før der fyldes motorolie på og ved motorolieskift. Risiko for forbrændinger på grund af varm motorolie.

Oplysninger om foreskrevet motorolie og oliemængde findes i forbrændingsmotorens betjeningsvejledning. Foretag olieskift, når forbrændingsmotoren er lun. Placer en egnet olieopsamlingsbeholder (kontroller oliemængde) under olieaftapningsrøret. Den gamle olie skal bortskaffes iht. nationale bestemmelser.

## Olieskiftinterval:

De olieskiftintervaller, der anbefales, findes i forbrændingsmotorens betjeningsvejledning.

### Tap motorolien af:

- Stands forbrændingsmotoren. (⇒ 12.3)
- Træk parkeringsbremsen. (⇒ 8.12)
- Træk tændingsnøglen ud, og opbevar den sikkert.
- Lad forbrændingsmotoren køle af (håndvarm).
- Åbn motorhjelmen. (⇒ 14.3)
- Skru olietankdækslet af (se også betjeningsvejledningen til forbrændingsmotoren).

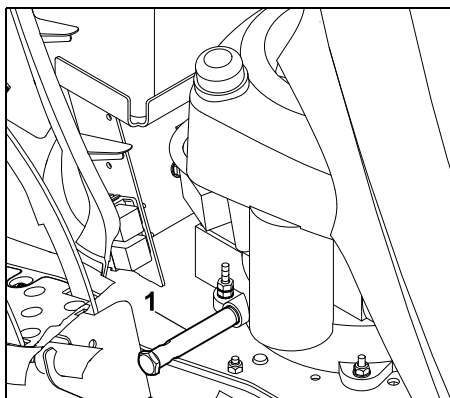

Olieaftapningsrøret (1) sidder på forbrændingsmotorens højre side i nærheden af de to pedaler.

- Stil en egnet olieopsamlingsbeholder nedenunder.

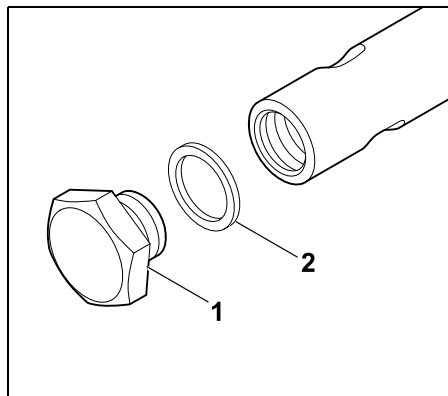

Skru aftapningsproppen (1) af ved hjælp af to skruenøgler (spændvidde 19 / 15), og fjern den. Bortskaf pakringen (2).

- Tap motorolien helt af. Sæt derefter en ny pakring (2) på aftapningsproppen (1). Skru aftapningsproppen ind i olieaftapningsrøret, og spænd til. Tilspændingsmoment: 12 - 14 Nm

### 14.14 Fyld motorolie på

**!** **Undgå at beskadige maskinen!**  
For lav og for høj motoroliestand bør undgås.

- Åbn motorhjelmen. (⇒ 14.3)
- Kontroller motorolieniveauet. (⇒ 14.12)
- Fyld motorolie i henhold til betjeningsvejledningen til forbrændingsmotoren – brug en egnet tragt.
- Luk motorhjelmen. (⇒ 14.4)

### 14.15 Udskift forlygte

**i** Når der udskiftes defekte pærer, skal der altid anvendes 12V-pærer med 6W-effekt.  
Lampebetegnelse:  
12V 6W BA9s

- Åbn motorhjelmen. (⇒ 14.3)

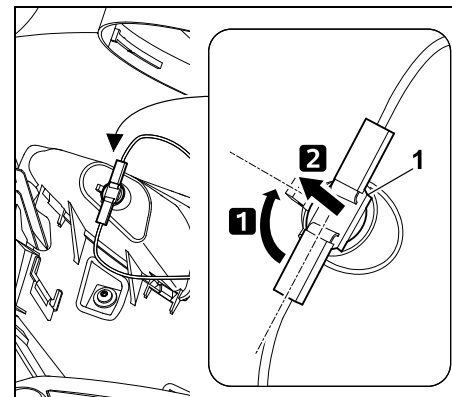

Drej fatningen (1) ca. 90° og træk ud.

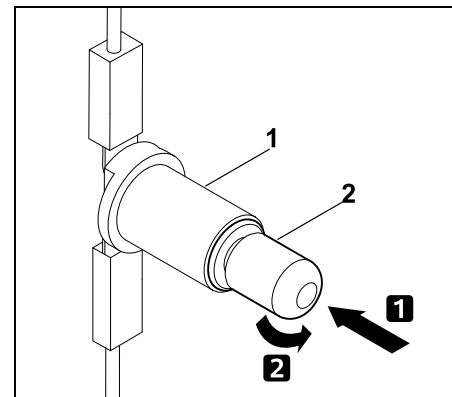

Tryk pæren (2) i retning af fatningen (1) og hold. Drej pæren (2) forsigtigt, og tag den ud.

- Monter pæren i omvendt rækkefølge.

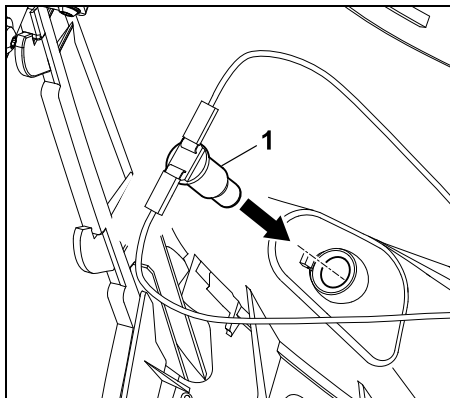

Tryk fatningen (1) ind i lygtekabinettet.

- Luk motorhjelmen. (⇒ 14.4)

#### 14.16 Sikringer



##### Brandfare!

Sikringer må aldrig kortsluttes med en tråd eller folie.

Isæt aldrig en sikring med en anden strømstyrke (ampere) end tilladt.



Brænder en ny sikring over inden for relativ kort tid, kan det skyldes en defekt (f.eks. en kortslutning). Kontakt derfor en forhandler. STIHL anbefaler en STIHL forhandler.

##### Kontrollér stiksikringer:

- Stands forbrændingsmotoren. (⇒ 12.3)
- Træk parkeringsbremsen. (⇒ 8.12)
- Træk tændingsnøglen ud, og opbevar den sikkert.
- Åbn batterirummet. (⇒ 14.17)

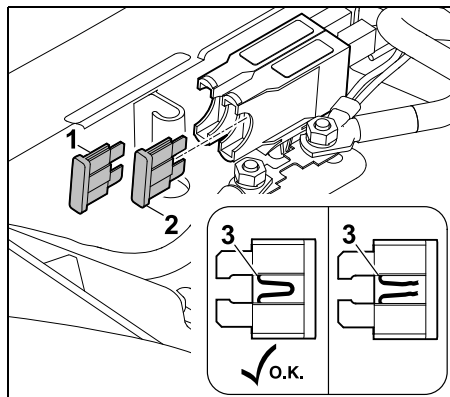

Træk stiksikringerne (1,2) af. Kontrollér med en synskontrol, om tråden (3) i kunststoffet er beskadiget (brændt over). Udskift beskadigede sikringer.

**Oplader (1):** 15 A  
**Elektronik (2):** 10 A

- Luk batterirummet. (⇒ 14.17)

##### Kontroller hovedsikring:

Mærkestrøm:  
150 Ampere

- Stands forbrændingsmotoren. (⇒ 12.3)
- Træk parkeringsbremsen. (⇒ 8.12)
- Træk tændingsnøglen ud, og opbevar den sikkert.
- Åbn batterirummet. (⇒ 14.17)

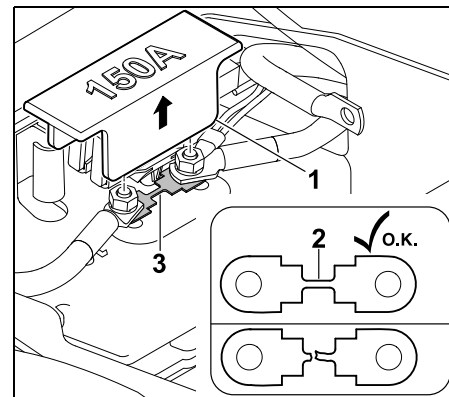

Træk afdækningen (1) af. Kontrollér med en synskontrol, om tråden (2) er beskadiget (brændt over). Er tråden beskadiget, skal sikringen (3) udskiftes af en forhandler. STIHL anbefaler en STIHL forhandler. Sæt afdækningen (1) på igen.

- Luk batterirummet. (⇒ 14.17)

#### 14.17 Batterirum

- Stands forbrændingsmotoren. (⇒ 12.3)
- Træk parkeringsbremsen. (⇒ 8.12)
- Træk tændingsnøglen ud, og opbevar den sikkert.
- Sæt førersædet i midterstilling.

## Åbn batterirummet:

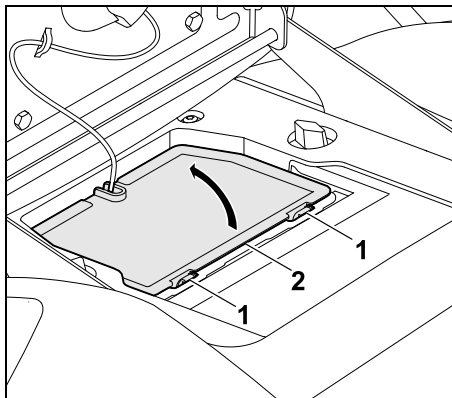

Tryk på lånetapperne (1) til batterilåget (2), og hold dem. Klap batterilåget (2) op.

## Luk batteridækslet:

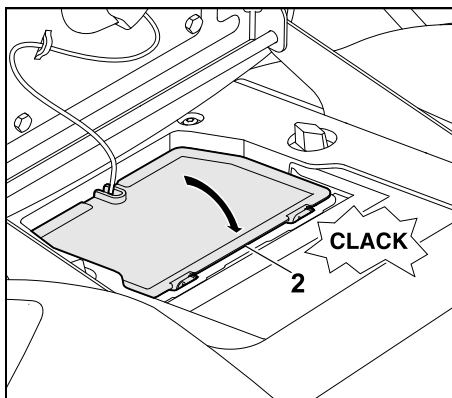

Hæng batterilåget (2) i holdeanordningen ved siden af kablet. Klap batterilåget (2) ned. Tryk forsigtigt på batterilåget (2), indtil det går i hak.

## 14.18 Batteri



### Risiko for kvæstelser!

Når batteriet tages af, skal det sorte minuskabel (-) tages af først og derefter det røde pluskabel (+)! Når batteriet skal tilsluttes igen, skal det røde pluskabel (+) sættes på først.



Batteriet kræver ingen vedligeholdelse og skal kun udskiftes i forbindelse med beskadigelser, eller skal afmonteres ved en længere pause (f.eks. vinterpause).

Afmonter batteriet, før maskinen bortskaffes.

Batteriet må ikke smides ud med det almindelige affald, men skal afleveres hos forhandleren eller et indsamlingssted for miljøfarligt affald.

- Stands forbrændingsmotoren. (⇒ 12.3)
- Træk parkeringsbremsen. (⇒ 8.12)
- Træk tændingsnøglen ud, og opbevar den sikkert.
- Åbn batterirummet. (⇒ 14.17)

## Tag batteriet ud:

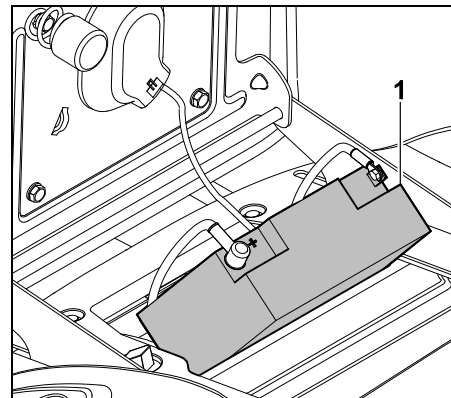

Placer batteriet (1) skråt på afdækningen ved tilslutning eller frakobling. OBS: Kontroller, at batterier er sikkert placeret.

## Frakobl batteriet:

- Tag batteriet ud. (⇒ 14.18)

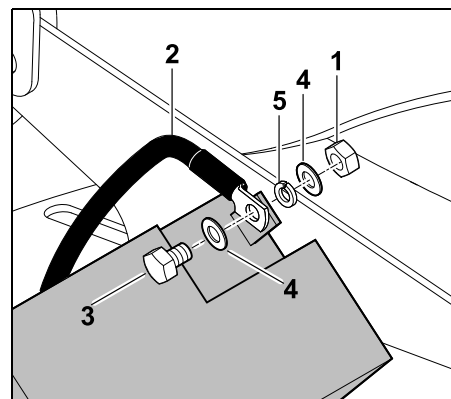

Skru mørtikken (1) til det sorte tilslutningskabel (2) af med to skiftenøgler spændvidde 8, og tag skruen (3), skiverne (4), fjederringen (5)

og møtrikken (1) ud.

Løsn den sorte tilslutningskabel (2) på batteriets minuspol (-), og tag det af.

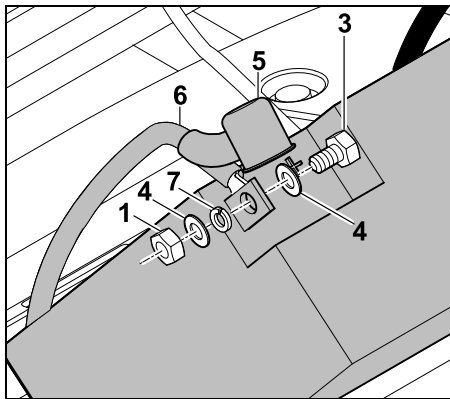

Træk dækkappen (5) af. Løsn møtrikken (1) til det røde tilslutningskabel (6) med to skiftenøgler spændvidde 8 på batteriets pluspol (+), og tag møtrikken af. Tag skruen (3), skiverne (4), fjederringen (7) og møtrikken (1) ud, tag det røde tilslutningskabel (6) af pluspolen (+).

- Tag om nødvendigt batteriet ud.
- Skru igen skrue, skiverne og møtrikkerne på batteriets minuspol (-) og pluspol (+) til opbevaring.
- Luk om nødvendigt batterirummet. (⇒ 14.17)

#### Tilslut batteriet:



Kontrollér ladetilstanden før monteringen.

Hvis minimumsspændingen ikke opnås, skal batteriet oplades fuldstændigt med et ladeapparat før monteringen.

Minimumsspænding: 11,5 V

- Tag batteriet ud.
- Tag om nødvendigt skrue, skiver og møtrikker af batteriet.



#### Brandfare!

Det er meget vigtigt, at det foreskrevne drejningsmoment overholdes. Sørg for, at skrueforbindelserne på polerne altid er fast tilspændt, så skader på grund af gnistdannelse undgås.

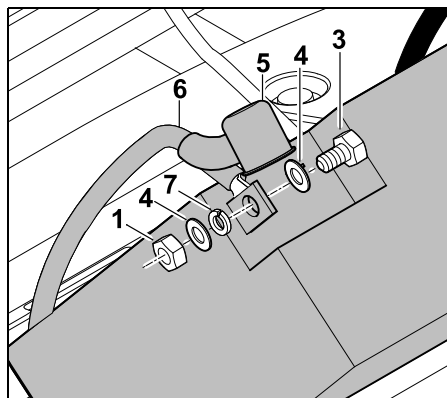
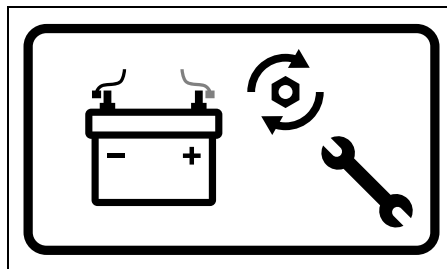

**Pluspol (+):** Sæt tilslutningsklemmen på det røde tilslutningskabel (6) på batteriets pluspol sammen med skruen (3), skiverne (4), fjederringen (7) og møtrikken (1).

Spænd skrueforbindelsen til med to skiftenøgler med spændvidde 8.

Tilspændingsmoment: 6-8 Nm

Træk dækkappen (5) helt ned over skrueforbindelsen.

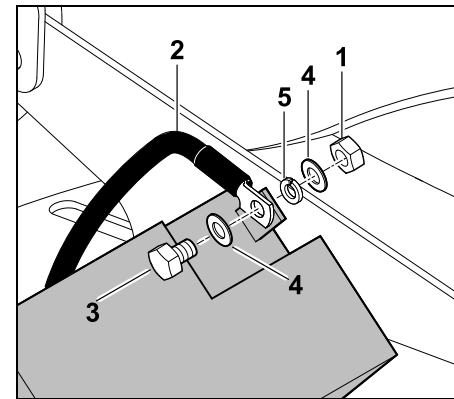

**Minuspol (-):** Sæt tilslutningsklemmen på det sorte tilslutningskabel (2) på batteriets minuspol sammen med skruen (3), skiverne (4), fjederringen (5) og møtrikken (1).

Spænd skrueforbindelsen til med to skiftenøgler med spændvidde 8. Tilspændingsmoment: 6-8 Nm

- Sæt batteriet i.
- Tag batteriet ud:**
  - Tag batteriet af. (⇒ 14.18)
  - Træk batteriet ud.

#### Sæt batteriet i:

- Åben batterirummet. (⇒ 14.17)
- Tilslut batteriet. (⇒ 14.18)

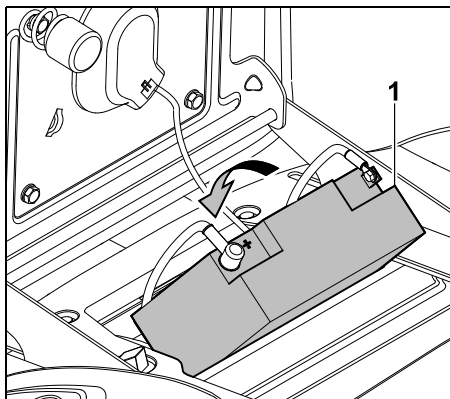

Sæt batteriet (1) i. Anbring begge tilslutningskabler forsvarligt i batterirummet.

- Luk batteridækslet. (⇒ 14.17)

#### 14.19 Opladning af batteriet via opladestikket.

STIHL vedligeholdelsesladeapparatet ACB 010 eller STIHL diagnose-ladeapparatet ADL 012 (ladeapparaterne medfølger ikke ved levering) kan sluttes til opladerstikket.

Med STIHL-vedligeholdelsesladeapparatet ACB 010 kan der udelukkende foretages en opretholdelsesopladning.

Med diagnose-ladeapparatet ADL 012 kan der foretages en opretholdelsesopladning og en komplet opladning (opladning af tomt batteri).



#### Undgå at beskadige maskinen!

Batteriet må aldrig oplades, når forbrændingsmotoren kører. Det er kun STIHL vedligeholdelsesladeapparatet ACB 010 eller STIHL diagnose-ladeapparatet ADL 012, der må sluttes til opladerstikket. Andre ladeapparater, især apparater med større ladestrøm, kan beskadige maskinen. Hvis batteriet oplades ved hjælp af andre ladeapparater, skal det først afmonteres.

#### Før tilslutning:

- Læs og overhold anvisningerne i betjeningsvejledningen til STIHL ladeapparaterne.
- Læs og overhold anvisninger i batteriets tillæg.

#### Tilslutning:

- Stands forbrændingsmotoren. (⇒ 12.3)
- Træk parkeringsbremsen. (⇒ 8.12)
- Åbn motorhjelm. (⇒ 14.3)

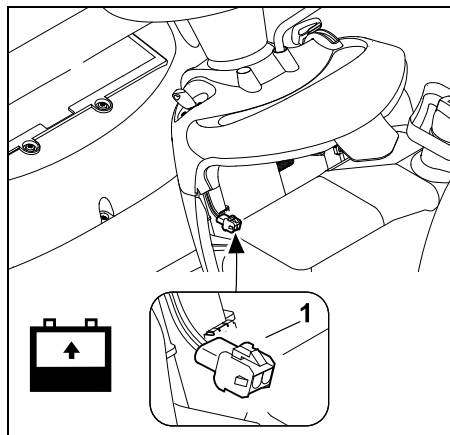

Slut STIHL vedligeholdelsesladeapparatet ACB 010 eller STIHL diagnose-ladeapparatet ADL 012 til opladerstikket (1).

#### 14.20 Forbrændingsmotor

Følg betjenings- og vedligeholdelsesanvisningerne, som du kan finde i den vedlagte betjeningsvejledning til forbrændingsmotoren. For at sikre lang levetid er det vigtigt, at der altid er tilstrækkelig høj oliestand, samt at motorolie- og luftfilteret udskiftes regelmæssigt.

#### 14.21 Gearkasse

Gearkassen er vedligeholdelsesfrit for brugeren. Når maskinen er til inspektion hos forhandleren, udføres aktuelt vedligeholdelsesarbejde på gearkassen automatisk.

#### 14.22 Opbevaring

- Maskinen skal opbevares i et tørt og støvfrit rum, hvor børn og uvedkommende ikke har adgang til den.
- Eventuelle fejl på maskinen skal altid afhjælpes før opbevaringen, så den altid er klar til drift.
- Luk benzinhanen. (⇒ 14.8)
- Træk tændingsnøglen ud, og opbevar den, så uvedkommende, især børn, ikke har adgang til den.

#### 14.23 Længere pauser (f.eks. vinterpause)

- Rengør omhyggeligt alle udvendige dele på forbrændingsmotoren og maskinen, særligt køleribberne.
- Smør samtlige bevægelige dele godt ind i olie/fedt.
- Tap benzinen ud af tanken, og tøm karburatoren (f.eks. ved at køre dem tomme).
- Træk parkeringsbremsen. (⇒ 8.12)
- Følg henvisningerne i forbrændingsmotorens betjeningsvejledning.
- Foretag motorolieskift (betjeningsvejledning til forbrændingsmotoren). (⇒ 14.13)
- Tag batteriet af. (⇒ 14.18)
- Opbevar batteriet helt opladet i et køligt og tørt rum.

#### 14.24 Efter længere pauser (f.eks. vinterpause)

- Kontroller batterispændingen. Hvis minimumsspændingen ikke opnås, skal batteriet oplades fuldstændigt med et ladeapparat før monteringen. Minimumsspænding: 11,5 V
- Sæt batteriet i, og tilslut det. (⇒ 14.18)
- Kontroller dæktrykket. (⇒ 14.9)
- Kontroller benzinniveauet og fyld evt. efter.
- Skift evt. motorolie. (⇒ 14.13)
- Kontroller motoroliens niveau, og fyld efter med motorolie efter behov. (⇒ 14.12)

## 15. Transport



### Risiko for kvæstelser!

Før transport skal kapitlet "Sikkerhed", især underkapitlet "Transport af havetraktoren", læses grundigt igennem, og anvisningerne skal følges. (⇒ 4.), (⇒ 4.3)

Kør langsomt og meget forsigtigt op ad rampen, og kontroller, at hjulene ikke kører ud over kanten, så maskinen vælter – **nedstyrtningsfare!** Pludselige hastigheds- eller retningsændringer bør undgås.



Maskinen må kun transporteres på offentlige veje af et egnet køretøj eller på en anhænger! **Maskinen må ikke bugseres!**

- Vælg højeste skæretrin før læsningen. (⇒ 12.6)
- En anhænger skal understøttes foran, så den ikke kan vippe op på grund af maskinens vægt.
- Anvend en egnet løfteanordning eller egnede og stabile ramper med tilstrækkelig bredde til læsningen.
- Placer rampen sikkert, og fastgør den – vær opmærksom på havetraktorens hjulafstand og sporvidde. (⇒ 21.)
- Sørg for jævn fordeling af vægten i anhængerens.
- Vælg laveste skæretrin før læsningen. (⇒ 12.6)
- Stands forbrændingsmotoren. (⇒ 12.3)
- Skub maskinen helt frem på læssefladen.

- Træk parkeringsbremsen. (⇒ 8.12)
- Benzinhanen lukkes. (⇒ 14.8)
- Fastgør maskinen med egnede surringsmidler (seler, tove osv.) på hhv. den forreste akse eller på stødstangen fortil.
- Placer kiler (medfølger ikke ved leveringen) ved hjulene, så den ikke kan rulle væk.

## 16. Standardreservedele

Kniv RT 4097 SX:  
6165 702 0100

Kniv RT 4112 SZ:  
6165 702 0110

Knivbolt:  
9010 345 2431

Spændeskive:  
0000 702 6600



Knivens fastgørelseselementer (f. eks. knivbolt) skal udskiftes, når kniven udskiftes eller monteres. Reservedele fås hos en STIHL-forhandler.

## 17. Tilbehør

Der findes yderligere tilbehør til maskinen. Nærmere oplysninger herom fås hos din STIHL forhandler, på Internettet ([www.stihl.com](http://www.stihl.com)) eller i STIHL kataloget.



Af hensyn til sikkerheden må der kun anvendes godkendt STIHL tilbehør til maskinen.

## 18. Miljøbeskyttelse

Græsafflip bør ikke smides i skraldespanden, men derimod komposteres.

Emballage, maskine og tilbehør er fremstillet af genanvendelige materialer og skal bortskaffes i overensstemmelse hermed.



Miljørigtig bortskaffelse, hvor materialerester sorteres, fremmer muligheden for at genanvende brugbare materialer. Derfor skal maskinen afleveres på en genbrugsstation efter udløb af den normale brugstid. Ukorrekt bortskaffelse kan være sundhedsskadelig og forurene miljøet.

Affaldsprodukter såsom gammel olie (motorolie, gearkasseolie), benzin og batterier skal altid bortskaffes korrekt. Overhold de lokale bestemmelser! Afmonter batteriet, før du bortskaffer maskinen.

Batteriet må ikke smides ud med det almindelige affald, men skal afleveres hos forhandleren eller et indsamlingssted for miljøfarligt affald.

Kontakt genbrugsstationen eller forhandleren for at få oplyst, hvordan affaldsprodukterne bortskaffes korrekt. STIHL anbefaler en STIHL forhandler.

## 19. Sådan minimerer du slid og undgår skader

**Vigtige anvisninger til vedligeholdelse af produktgruppen**

**Plæneklipper med førersæde og forbrændingsmotor (STIHL RT)**

Firmaet STIHL påtager sig intet ansvar for ting- og personskader, som opstår som følge af manglende overholdelse af henvisningerne i betjeningsvejledningen, især hvad angår sikkerhed, betjening og vedligeholdelse, eller ved anvendelse af ikke godkendte påbygningskomponenter eller reservedele.

For at undgå skader og unødigt slitage på din STIHL-maskine skal du altid følge nedenstående vigtige anvisninger:

### 1. Sliddele

Nogle dele af STIHL-maskinen udsættes også selv ved korrekt brug for normal slitage og skal alt efter arten og varigheden af brugen udskiftes rettidigt.

Hertil hører bl.a.:

- Kniv
- Kilerem
- Batteri
- Dæk
- Tændrør

### 2. Overholdelse af anvisningerne i denne betjeningsvejledning

Brug, vedligeholdelse og opbevaring af STIHL-maskinen skal ske med største omhu som beskrevet i denne betjeningsvejledning. Brugeren hæfter selv for alle skader, der måtte opstå som

følge af manglende overholdelse af sikkerheds-, betjenings- og vedligeholdelsesanvisningerne.

Dette gælder især for:

- Brug af produktet til andet end det af producenten foreskrevne formål.
- Anvendelse af forbrugsstoffer, der ikke er godkendt af STIHL (smøremidler, benzin og motorolie, se anvisningerne fra producenten af forbrændingsmotoren).
- Ændringer af produktet, som ikke er godkendt af STIHL.
- Anvendelse af værktøj eller tilbehør, som ikke er godkendt eller egnet til maskinen eller ikke er af høj kvalitet.
- Anvendelse af produktet ved sportsarrangementer eller i konkurrencer.
- Følgeskader som følge af fortsat brug af produktet med defekte komponenter.

### 3. Vedligeholdelsesarbejder

Alle former for arbejder, der er beskrevet i afsnittet "Vedligeholdelse", skal foretages regelmæssigt.

Hvis disse vedligeholdelsesarbejder ikke kan udføres af brugeren selv, skal de udføres af en forhandler.

STIHL anbefaler, at alle vedligeholdelsesarbejder og reparationer udelukkende udføres hos en STIHL-forhandler.

STIHL-forhandlerne tilbydes jævnligt kurser og får stillet teknisk materiale til rådighed.

Såfremt disse arbejder ikke bliver udført, kan der opstå skader, som brugeren selv hæfter for.



Herunder hører bl.a.:

- Korrosionsskader eller følgeskader på grund af uhensigtsmæssig opbevaring.
- Skader på maskinen på grund af anvendelse af andre reservedele af mindre god kvalitet.
- Skader pga. ikke udført eller utilstrækkelig vedligeholdelse, eller skader pga. vedligeholdelses- eller reparationsarbejder, som ikke udføres på forhandlernes værksted.

## 20. Overensstemmelseserklæring

### 20.1 EU-overensstemmelseserklæring havetraktor STIHL RT 4097.1 SX, RT 4112.1 SZ

STIHL Tirol GmbH  
Hans Peter Stihl-Straße 5  
6336 Langkampfen  
Østrig

erklærer, at vi har det fulde ansvar for, at

- Konstruktion: Havetraktor
- Fabrikat: STIHL
- Type: RT 4097.1 SX, RT 4112.1 SZ
- Klippebredde RT 4097.1 SX: 95 cm
- Klippebredde RT 4112.1 SZ: 110 cm
- Serienummer:  
6165

opfylder de relevante bestemmelser i direktiverne 2006/42/EC, 2006/42/EC, 2014/30/EU und 2011/65/EU og er udviklet og fremstillet i overensstemmelse med de på produktionstidspunktet

gældende udgaver af følgende standarder: EN ISO 5395-1, EN ISO 5395-3 og 2014/30/EU.

Pågældende myndighed:  
TÜV Rheinland LGA Products GmbH  
Tillystraße 2  
90431 Nürnberg, DE

For at finde det målte og garanterede lydeffektniveau er man gået frem efter direktiv 2000/14/EC, bilag VIII.

#### RT 4097.1 SX

- Målt lydeffektniveau: 99,2 dB(A)
- Garanteret lydeffektniveau: 100 dB(A)

#### RT 4112.1 SZ

- Målt lydeffektniveau: 99,7 dB(A)
- Garanteret lydeffektniveau: 100 dB(A)

De tekniske dokumenter opbevares hos STIHL Tirol GmbH.

Produktionsåret og maskinnummeret står på havetraktoren.

Langkampfen, 02.05.2021

STIHL Tirol GmbH

e.b.

Matthias Fleischer, Sektionsleder for forskning og udvikling

e.b.

Sven Zimmermann, Sektionsleder for kvalitet

## 21. Tekniske data

### RT 4097 SX, RT 4112 SZ:

Serienummer	6165
Forbrændingsmotor, type	4-takts forbrændingsmotor
Benzintank	9 l
Startanordning	El-start - tændingsnøgle
Batteritype	Blygel
Nominel spænding	12 V
Tilspændingsmoment knivbolt	65 - 70 Nm
Hjuldrev baghjul	Trinløs fremadgående/trinløs bak
Benzinhane	Ja
Klippehøjde	35 -90 mm
Luftryk forhjul	0,8 - 1 bar
Luftryk baghjul	0,6 - 0,8 bar
Måling iht. EN ISO 5395-3:	

**RT 4097 SX, RT 4112 SZ:**

Støjniveau på arbejdspladsen $L_{pA}$	86 dB(A)
Usikkerhed $K_{pA}$	2 dB(A)

**RT 4097.1 SX:**

Motorstype	EVC 4000
Slagvolumen	452 cm <sup>3</sup>
Motoromdrejningstal	3100 o/min
Nom. effekt ved mærkehastighed	8,9 kW - o/min
Iht. direktiv 2000/14/EC / S.I. 2001/1701:	
Garanteret lydeffekt-niveau $L_{WAAd}$	100 dB(A)
Usikkerhed $K_{WA}$	1,2 dB(A)
Måling iht. EN ISO 5395-3, EN 1032:	
Vibration på sæde (helkropsvibrationer)	
$a_w$	0,50 m/s <sup>2</sup>
Usikkerhed $K_w$	0,25 m/s <sup>2</sup>
Måling iht. EN ISO 5395-3, EN 20643:	
Vibrationer på rat $a_{hw}$	2,80 m/s <sup>2</sup>
Usikkerhed $K_{hw}$	1,40 m/s <sup>2</sup>
Anført vibrationskarakteristik iht. EN 12096	
Klippebredde	95 cm
Forhjul	15x6.00-6
Baghjul	18x8.50-8
Vægt med klippeanordning	197 kg

**RT 4112.1 SZ:**

Motorstype	EVC 7000
Slagvolumen	635 cm <sup>3</sup>
Motoromdrejningstal	2800 o/min
Nom. effekt ved mærkehastighed	12,6 - 2800 kW - o/min
Iht. direktiv 2006/42/EC:	

**RT 4112.1 SZ:**

Garanteret lydeffekt-niveau $L_{WAAd}$	100 dB(A)
Usikkerhed $K_{WA}$	0,7 dB(A)
Måling iht. EN ISO 5395-1, EN ISO 5395-3, EN 1032:	
Vibration på sæde (helkropsvibrationer)	
$a_w$	0,50 m/s <sup>2</sup>
Usikkerhed $K_w$	0,25 m/s <sup>2</sup>
Måling iht. EN ISO 5395-3, EN 20643:	
Vibrationer på rat $a_{hw}$	2,50 m/s <sup>2</sup>
Usikkerhed $K_{hw}$	1,25 m/s <sup>2</sup>
Anført vibrationskarakteristik iht. EN 12096	
Klippebredde	110 cm
Forhjul	16x7,50-8
Baghjul	20x10,00-8
Vægt med klippeanordning	221 kg

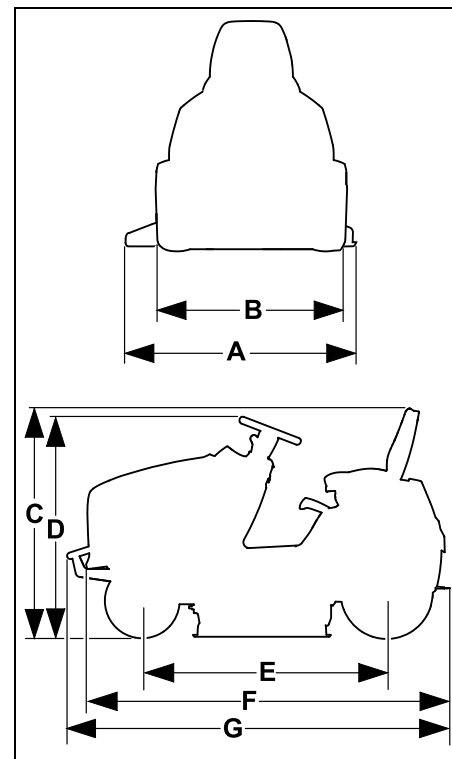
**21.1 Mål****RT 4097.1 SX:**

A =	1160 mm
B =	978 mm
C =	1145 mm
D =	1135 mm
E =	1247 mm
F =	1870 mm

RT 4112.1 SZ:	
A =	1316 mm
B =	1012 mm
C =	1165 mm
D =	1150 mm
E =	1247 mm
F =	1870 mm
G =	1914 mm

## 21.2 REACH

REACH er en EU-forordning om registrering, vurdering og godkendelse af kemikalier.

Oplysninger om opfyldelse af REACH-forordningen (EF) nr. 1907/2006 er angivet på [www.stihl.com/reach](http://www.stihl.com/reach).

## 22. Fejlsøgning

✳ Kontakt evt. en forhandler, STIHL anbefaler en STIHL-forhandler.

📖 Se betjeningsvejledningen til forbrændingsmotoren.

### Fejl:

Starteren tørner, forbrændingsmotoren starter ikke.

### Mulig årsag:

- Gashåndtaget er i MIN-positionen.
- Chokerpositionen (gashåndtag) er ikke valgt.
- Choker-knappen er ikke blevet betjent (RT 4112 SZ).
- Benzintanken er tom.
- Benzinhanen er lukket.
- Manglende benzintilførsel.
- Tændrøret er tilsødet eller beskadiget.
- Forkert elektrodeafstand.
- Tændrørshætten er trukket af motoren.
- Forbrændingsmotoren er "druknet" pga. flere startforsøg.
- Luftfilteret er tilstoppet.
- Batteriet er næsten fladt.

### Afhjælpning:

- Placer gashåndtaget i MAX-positionen.
- Placer gashåndtag i chokerpositionen. (⇒ 8.2)
- Brug choker-knappen (RT 4112 SZ). (⇒ 8.4)
- Fyld benzin på.
- Åbn benzinhanen. (⇒ 14.8)
- Kontroller benzinfileret. (📖)
- Rens eller udskift tændrøret. (📖)
- Indstil elektrodeafstanden. (✳)
- Sæt tændrørshætten på, kontroller forbindelsen mellem tændrørskablet og -hætten. (✳)

- Skru tændrøret ud, og tør det; sæt gashåndtaget i MIN-positionen, og start flere gange, mens tændrøret er skruet ud; skru tændrøret i, og sæt tændrørshætten på. (📖)
- Rens luftfilteret. (📖)
- Kontroller batteriets opladning, og lad op efter behov. (⇒ 14.19)

### Fejl:

Starteren fungerer ikke.

### Mulig årsag:

- Sikkerhedsanordningerne blokerer starteren.
- Batteriet ikke tilsluttet eller er forkert tilsluttet.
- Batteriet helt afladet eller ikke nok opladet.
- Hovedsikringen (150 A) er defekt.
- Forkert stelforbindelse til forbrændingsmotoren eller understellet.
- Starteren er defekt.

### Afhjælpning:

- Kontroller alle sikkerhedsanordninger. (⇒ 11.)
- Kontroller batteritilslutningerne. (⇒ 14.18)
- Lad batteriet op. (⇒ 14.19)
- Udskift hovedsikringen. (✳)
- Kontroller tilslutningskablerne på batteriet og på understellet. (✳)
- Reparer starteren. (✳)

### Fejl:

Startbesvær eller forbrændingsmotorens ydelse falder.

### Mulig årsag:

- Der er vand i benzintanken og karburatoren; karburatoren er tilstoppet.
- Der er snavs i benzintanken.
- Luftfilteret er snavset.

- Tændrøret er tilsodet.
- Græsslåning i for højt eller for fugtigt græs.

#### **Afhjælpning:**

- Tøm benzintanken; rens benzintanken, bensinslangen og karburatoren. (✘)
- Rengør benzintanken. (✘)
- Rengør/udskift luftfilteret. (📖)
- Rens tændrøret. (📖)
- Tilpas skæretrinet og hastigheden til forholdene.

---

#### **Fejl:**

Forbrændingsmotoren bliver meget varm.

#### **Mulig årsag:**

- Køleribberne er snavsede.
- Motorolieniveauet er for lavt.
- Kileremmen er slidt.

#### **Afhjælpning:**

- Rens køleribberne. (📖)
- Kontroller motoroliens niveau, og fyld efter med motorolie. (⇒ 14.12)
- Udskift kileremmen. (✘)

---

#### **Fejl:**

Maskinen kører ikke.

#### **Mulig årsag:**

- Gearkassen er koblet ud.
- Kileremme (gearkasse) hægtet af.
- Kileremme (gearkasse) slidte eller beskadigede.
- Manglende pasfjeder mellem bagakslen og baghjulene.

#### **Afhjælpning:**

- Tilkobl gearet (bøjle til gearkassefriløbet). (⇒ 8.14)
- Hægt kileremmen (gearkasse) på. (✘)
- Udskift kileremmen (gearkasse). (✘)
- Monter pasfjederen. (⇒ 14.10)

---

#### **Fejl:**

Kraftige vibrationer under driften.

#### **Mulig årsag:**

- Knivene er ikke i balance pga. forkert slibning eller skader.
- Knivboltene er ikke spændt nok til.
- Fastgørelsen af forbrændingsmotoren er ikke spændt nok til.
- Kileremmen er beskadiget.

#### **Afhjælpning:**

- Slib kniven igen, og afbalancer eller udskift den. (⇒ 14.6)
- Spænd knivboltene til med det anførte drejningsmoment. (⇒ 14.6)
- Tilspænd forbrændingsmotorens fastgørelse. (✘)
- Udskift kileremmen. (✘)

---

#### **Fejl:**

Ujævn klipning, plænen bliver gul efter klipningen.

#### **Mulig årsag:**

- Kniven er sløv eller slidt.
- Kørehastigheden er for høj i forhold til klippebetingelserne (skæretrin, plænenes beskaffenhed).
- Forbrændingsmotorens maks. omdrejningstal er ikke indstillet (gashåndtaget er ikke i MAX-position).
- Klippeanordningens indstilling er ikke i orden.
- Klipningsanordningen udkastningsåbning er tilstoppet.
- Klippeanordningen er snavset med græsrester (klister fast inden i klippeanordningens kabinet).

#### **Afhjælpning:**

- Slib kniven, eller udskift den (overhold slidgrænserne). (⇒ 14.6)
- Reducer kørehastigheden, eller vælg et højere skæretrin.

- Placer gashåndtaget på MAX-positionen. (⇒ 8.2)
- Kontroller klippeanordningens indstilling, og indstil evt. klippeanordningen korrekt. (⇒ 14.7)
- Frigør klippeanordningens udkastningsåbning for græsrester.
- Rens klippeanordningen indvendigt.

---

#### **Fejl:**

Klipningsanordningen udkastningsåbning er tilstoppet.

#### **Mulig årsag:**

- Knivvinger slidte eller beskadigede.
- Græsslåning i for højt eller for fugtigt græs.
- Kørehastigheden er for høj i forhold til den indstillede skæretrin.
- Forbrændingsmotorens maks. omdrejningstal er ikke indstillet (gashåndtaget er ikke i MAX-position).
- Forkert køreretning ved klipning.

#### **Afhjælpning:**

- Udskift kniven. (⇒ 14.6)
- Klip græsplænen ad to omgange: 1. Klipning med den højeste klippehøjde, 2. klipning med den ønskede skæretrin.
- Reducer kørehastigheden, eller vælg et højere skæretrin.
- Placer gashåndtaget på MAX-positionen. (⇒ 8.2)(⇒ 8.3)
- Vælg den korrekte køreretning ved klipning.

---

#### **Fejl:**

Maskinen udkaster ikke jævnt.

#### **Mulig årsag:**

- Græsset er for fugtigt og derfor for tungt.
- Kørehastigheden er for høj i forhold til klippebetingelserne (skæretrin, plænenes beskaffenhed).

- Græsset er for højt.
- Skæretrinet er indstillet for lavt.
- Knivene er sløve eller slidte.
- Knivvingerne er beskadiget.
- Forkert køreretning ved klipning.
- Klippeanordningen (indvendigt) er snavset af græsrester (rester fra sidste klipning).

#### Afhjælpning:

- Vent, til græsplænen er tør.
- Reducer kørehastigheden, eller vælg et højere skæretrin. (⇒ 12.6)(⇒ 12.4)
- Klip græsplænen ad to omgange: 1. Klipning med den højeste klippehøjde, 2. klipning med den ønskede skæretrin.
- Vælg et højere skæretrin. (⇒ 12.6)
- Slib eller udskift kniven. (⇒ 14.6)
- Udskift kniven.
- Vælg den korrekte køreretning ved klipning. (⇒ 8.7)
- Rens klippeanordningens indre. (⇒ 14.2)

#### Fejl:

Knivene kobles ikke til eller roterer ikke.

#### Mulig årsag:

- Sikkerhedsanordningerne forhindrer, at knivene tilkobles.
- Kileremmen (klippeanordning) er slidt, hægtet af eller beskadiget.

#### Afhjælpning:

- Kontroller, om alle sikkerhedsforudsætninger for knivenes tilkobling er opfyldt. (⇒ 11.)
- Kontroller kileremmen (klippeanordning), og udskift efter behov. (✖)

#### Fejl:

Forbrændingsmotoren går ud, når klippeanordningen tilsluttes.

#### Mulig årsag:

- Brugeren sidder ikke eller ikke korrekt på førersædet.
- Sædekontaktafbryderen eller kablet er defekt.

#### Afhjælpning:

- Sæt dig på førersædet, eller ændr sædepositionen.
- Reparer / udskift sædekontaktafbryderen eller kablet. (✖)

#### Fejl:

Klippeanordningen kobles ud ved baglæns græsslåning.

#### Mulig årsag:

- Sikkerhedsafbryderen til baglæns græsslåning ikke aktiveret.

#### Afhjælpning:

- Aktiver kniven inden for det definerede tidsrum (fra 5 sekunder før til 1 sekund efter indkoblingen eller ændringen af kørselsretningen). (⇒ 8.6)

#### Fejl:

Forbrændingsmotoren går ud, når førersædet forlades.

#### Mulig årsag:

- Parkeringsbremsen er ikke trukket.
- Klippeanordningen er tilkoblet (sikkerhedsanordning).

#### Afhjælpning:

- Træk parkeringsbremsen, før førersædet forlades. (⇒ 8.12)
- Kobl klippeanordningen fra, før førersædet forlades. (⇒ 8.5)

#### Fejl:

Der lyder tre korte på hinanden følgende akustiske signaler.

#### Mulig årsag:

- Defekt på sædekontakten eller det elektriske system (kortslutning).

#### Afhjælpning:

- Drej tændingsnøglen til position "Forbrændingsmotor fra", og foretag selvdiagnose. (⇒ 9.1)

## 23. Serviceplan

### 23.1 Leveringsbekræftelse

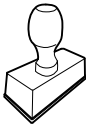
<b>Model:</b>	_____
<b>Serienummer:</b>	<input type="text"/> <input type="text"/> <input type="text"/> <input type="text"/> <input type="text"/> <input type="text"/> <input type="text"/> <input type="text"/>
<b>Dato:</b>	<input type="text"/> <input type="text"/> <input type="text"/> <input type="text"/> <input type="text"/> <input type="text"/> <input type="text"/> <input type="text"/>
	
Næste service	
<b>Dato:</b>	<input type="text"/> <input type="text"/> <input type="text"/> <input type="text"/> <input type="text"/> <input type="text"/> <input type="text"/> <input type="text"/>

---

## 23.2 Servicebekræftelse



Giv denne betjeningsvejledning til din STIHL-forhandler i forbindelse med vedligeholdelsesarbejde.

Han bekræfter udførelsen af de enkelte servicepunkter i de fortrykte felter.

 Service udført den

 Dato for næste serviceeftersyn

## Drodzy Klienci!

Dziękujemy za zakup urządzenia marki STIHL. Nasze produkty projektujemy i produkujemy z zachowaniem wysokiej jakości i z uwzględnieniem potrzeb naszych klientów. W ten sposób powstają produkty o wyjątkowej niezawodności także w ekstremalnych warunkach.

STIHL wyróżnia się też wysoką jakością pod względem obsługi serwisowej. Sieć naszych autoryzowanych dealerów gwarantuje kompetentne doradztwo i szkolenia oraz kompleksową obsługę techniczną.

Dziękujemy za okazane zaufanie i życzymy zadowolenia z nabytego produktu STIHL.

Dr Nikolas Stihl

**WAŻNE! ZAPOZNAĆ SIĘ PRZED UŻYCIEM I ZACHOWAĆ.**

## 1. Spis treści

<b>Uwagi dotyczące instrukcji obsługi</b>	<b>254</b>
Informacje ogólne	254
Wskazówki dotyczące instrukcji obsługi	254
<b>Opis urządzenia</b>	<b>256</b>
<b>Zasady bezpiecznej pracy</b>	<b>257</b>
Informacje ogólne	257
Szkolenie z zakresu obsługi urządzenia	258
Transport kosiarki samojezdnej	259
Tankowanie paliwa – sposób postępowania	259
Odzież robocza i sprzęt ochronny	260
Przed rozpoczęciem pracy	260
Praca z urządzeniem	261
Konserwacja i naprawy	263
Przechowywanie urządzenia podczas dłuższych przerw w eksploatacji	265
Utylizacja	266
<b>Objaśnienie symboli</b>	<b>266</b>
<b>Wyposażenie standardowe</b>	<b>267</b>
<b>Czynności wykonywane przed pierwszym uruchomieniem</b>	<b>267</b>
<b>Elementy obsługi</b>	<b>267</b>
Stacyjka	267
Dźwignia gazu z funkcją ssania (RT 4097 SX)	268
Dźwignia gazu (RT 4112 SZ)	269
Przycisk ssania (RT 4112 SZ)	269
Przełącznik zespołu tnącego	269
Wyłącznik bezpieczeństwa koszenia na biegu wstecznym	270
Dźwignia kierunku jazdy	270
Koło kierownicy	271

Regulacja fotela kierowcy	271
Pedał napędu	271
Pedał hamulca	271
Hamulec postojowy	272
Dźwignia regulacji wysokości koszenia	272
Dźwignia wyłącznika sprzęgła jednokierunkowego	273
<b>Układ elektroniczny</b>	<b>274</b>
Diagnostyka podczas uruchamiania	274
Usterka kosiarki samojezdnej podczas pracy	274
Usterka układu elektronicznego	274
<b>Wskazówki dotyczące wykonywania pracy</b>	<b>275</b>
Koszenie	275
<b>Urządzenia zabezpieczające</b>	<b>276</b>
<b>Uruchamianie urządzenia</b>	<b>276</b>
Wlewanie paliwa	277
Uruchamianie silnika spalinowego	277
Wyłączanie silnika spalinowego	278
Jazda	279
Hamowanie	279
Regulacja wysokości koszenia	279
Koszenie	279
Ciągnięcie ładunków	280
Praca na zboczach	280
<b>Zespół tnący</b>	<b>281</b>
Wymontowanie zespołu tnącego	281
Zamontowanie zespołu tnącego	282
<b>Konserwacja</b>	<b>285</b>
Plan konserwacji	285
Czyszczenie urządzenia	286
Otwieranie pokrywy silnika	286
Zamykanie pokrywy silnika	287

Sprawdzanie urządzeń zabezpieczających	287	Rozporządzenie REACH	303
Obsługa noży kosiarki	288	<b>Wykrywanie usterek</b>	<b>303</b>
Sprawdzanie pozycji montażu zespołu tnącego	290	<b>Plan czynności serwisowych</b>	<b>306</b>
Zawór paliwa	290	Potwierdzenie przekazania	306
Ciśnienie powietrza w oponach	290	Potwierdzenie obsługi serwisowej	306
Wymiana kół	291		
Smarowanie	292		
Sprawdzanie poziomu oleju silnikowego	293		
Wymiana oleju silnikowego	293		
Wlewanie oleju silnikowego	294		
Wymiana żarówki reflektora	294		
Bezpieczniki	294		
Schówek akumulatora	295		
Akumulator	296		
Ładowanie akumulatora przy użyciu przyłącza	298		
Silnik spalinowy	298		
Przekładnia	298		
Przechowywanie	298		
Dłuższy przestój (np. przerwa zimowa)	298		
Po dłuższym przestoju kosiarki (np. po przerwie zimowej)	299		
<b>Transport</b>	<b>299</b>		
<b>Typowe części zamienne</b>	<b>299</b>		
<b>Wyposażenie dodatkowe</b>	<b>300</b>		
<b>Ochrona środowiska</b>	<b>300</b>		
<b>Ograniczanie zużycia i zapobieganie uszkodzeniom</b>	<b>300</b>		
<b>Deklaracja zgodności</b>	<b>301</b>		
Deklaracja zgodności UE kosiarek samojezdnych STIHL RT 4097.1 SX, RT 4112.1 SZ	301		
<b>Dane techniczne</b>	<b>301</b>		
Wymiary	303		

## 2. Uwagi dotyczące instrukcji obsługi

### 2.1 Informacje ogólne

Niniejsza instrukcja obsługi jest **tłumaczeniem oryginalnej instrukcji obsługi** producenta w rozumieniu dyrektywy WE 2006/42/WE.

Firma STIHL stale udoskonala swoje wyroby i dlatego zastrzega sobie prawo dokonywania zmian dotyczących kształtu, rozwiązań technicznych oraz wyposażenia w dostarczanych wyrobach. W związku z tym dane i rysunki w tej broszurze nie mogą być podstawą do jakichkolwiek roszczeń.

Niniejsza instrukcja obsługi może ewentualnie zawierać opisy modeli, które nie są dostępne we wszystkich krajach.

Niniejsza instrukcja obsługi jest chroniona prawem autorskim. Wszelkie prawa zastrzeżone. Dotyczy to zwłaszcza prawa do powielania, tłumaczenia i przetwarzania w systemach elektronicznych.

### 2.2 Wskazówki dotyczące instrukcji obsługi

Rysunki wraz z opisami przedstawiają określone czynności.

Wszystkie symbole graficzne umieszczone na urządzeniu zostały objaśnione w niniejszej instrukcji obsługi.



## Kierunek patrzenia

Przyporządkowanie pojęć „w lewo” i „w prawo” w niniejszej instrukcji obsługi: Użytkownik stoi z tyłu za urządzeniem i patrzy w kierunku jazdy do przodu.

## Odsyłacz

Odpowiedni rozdział i podrozdział wskazano za pomocą strzałki. Poniżej podano przykład odsyłacza do rozdziału: (⇒ 4.)

## Oznaczenie fragmentów tekstu

Instrukcje mogą być oznaczone w sposób opisany w następujących przykładach.

Czynności, które wymagają ingerencji użytkownika:

- Śrubę (1) odkręcić wkrętakiem, nacisnąć dźwignię (2) ...

Ogólne zestawienie czynności:

- wykorzystywanie urządzenia podczas imprez lub zawodów sportowych

## Fragmenty tekstu o specjalnym znaczeniu:

Fragmenty tekstu o specjalnym znaczeniu są oznaczone opisanymi poniżej symbolami graficznymi w celu ich dodatkowego wyróżnienia.



### Niebezpieczeństwo!

Niebezpieczeństwo wypadku i poważnych obrażeń ciała. Określone zachowanie jest niebezpieczne lub zabronione.



### Ostrzeżenie!

Niebezpieczeństwo zranienia osób. Określone postępowanie zapobiega możliwym lub prawdopodobnym obrażeniom ciała.



### Ostrożnie!

Lekkie obrażenia ciała lub szkody materialne, których można uniknąć przez odpowiednie postępowanie.



### Wskazówka

Informacja dotycząca lepszego wykorzystania urządzenia i zapobiegania ewentualnym błędom w obsłudze.

## Rysunki z fragmentem tekstu

Opisy czynności przedstawionych na rysunku są umieszczone bezpośrednio pod rysunkiem, zawierającym numery odpowiednich części.

Przykład:

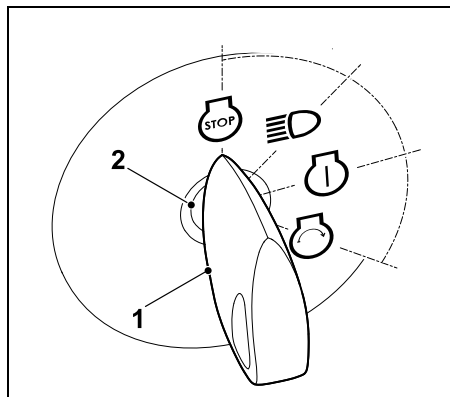

Kluczyk (1) włożyć do stacyjki (2).

## Fragmenty tekstu odnoszące się do rysunku:

Rysunki, które objaśniają sposób korzystania z urządzenia, znajdują się na początku instrukcji obsługi.

Symbol aparatu fotograficznego ułatwia odnalezienie rysunków do określonych części tekstu w instrukcji obsługi.



### 3. Opis urządzenia

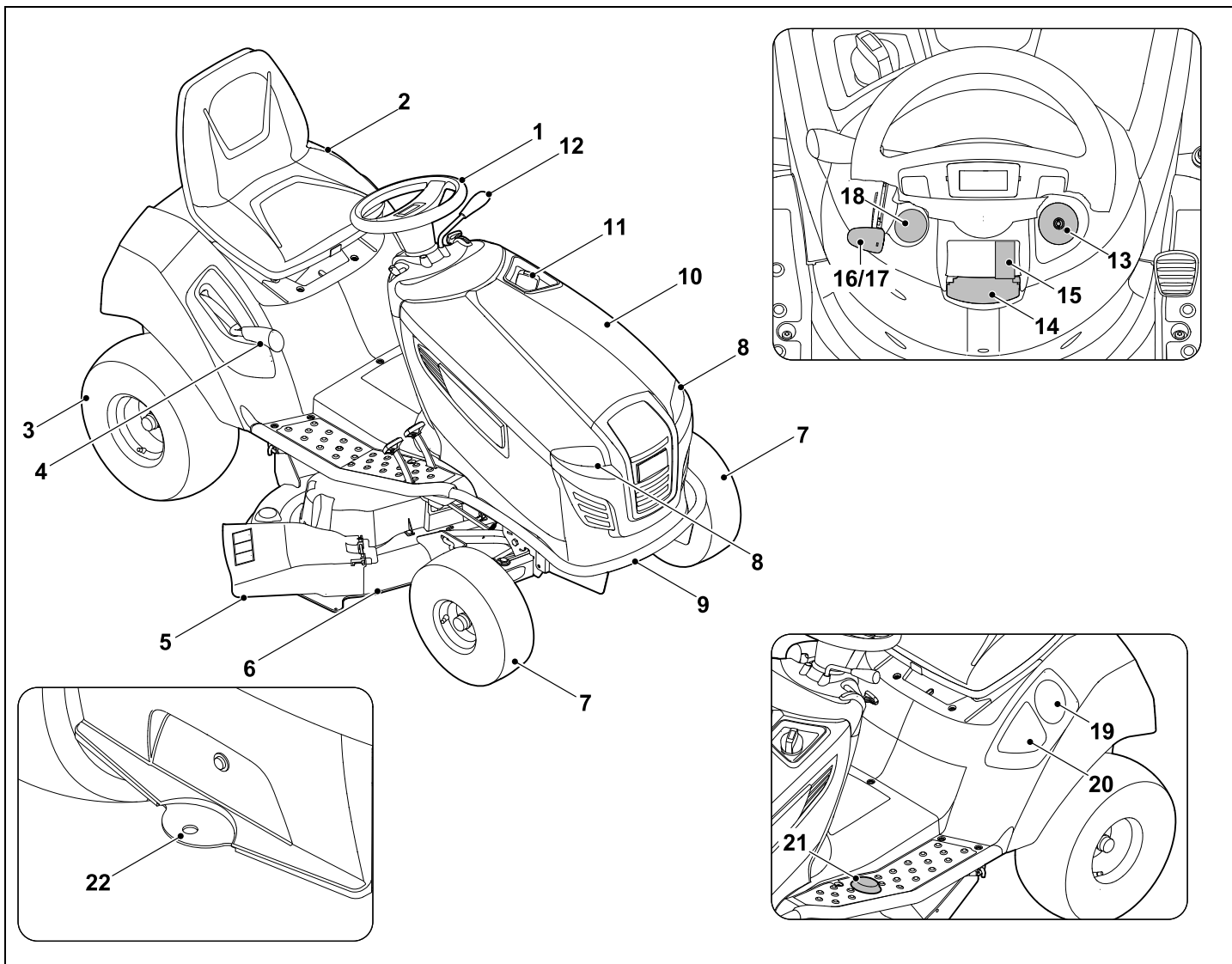

- 1 Koło kierownicy
- 2 Fotel kierowcy
- 3 Koło tylne
- 4 Dźwignia regulacji wysokości koszenia
- 5 Osłona wyrzutu
- 6 Zespół tnący
- 7 Koło przednie
- 8 Reflektor
- 9 Zderzak (RT 4112 SZ)
- 10 Pokrywa silnika
- 11 Korek wlewu paliwa
- 12 Dźwignia wyboru kierunku jazdy (przód - tył)
- 13 Stacyjka
- 14 Dźwignia hamulca postojowego
- 15 Przełącznik zespołu tnącego
- 16 Dźwignia gazu z funkcją ssania (RT 4097 SX)
- 17 Dźwignia gazu (RT 4112 SZ)
- 18 Przycisk ssania (RT 4112 SZ)
- 19 Uchwyt na napoje
- 20 Schowek
- 21 Wyłącznik bezpieczeństwa koszenia na biegu wstecznym
- 22 Zespół haka holowniczego

## 4. Zasady bezpiecznej pracy

### 4.1 Informacje ogólne



Podczas pracy z urządzeniem należy przestrzegać przepisów bezpieczeństwa pracy.



Przed pierwszym uruchomieniem urządzenia uważnie przeczytać całą instrukcję obsługi. Należy

starannie przechowywać instrukcję obsługi, aby móc korzystać z niej w przyszłości.

Należy przestrzegać wskazówek dotyczących obsługi i konserwacji zawartych w osobnej instrukcji obsługi silnika spalinowego.

Zachowanie tych środków bezpieczeństwa jest niezbędne w celu zapewnienia bezpieczeństwa użytkownika, zestawienie nie obejmuje wszystkich przypadków. Z urządzenia należy korzystać w sposób rozważny i odpowiedzialny, pamiętając o tym, że osoba obsługująca urządzenie jest odpowiedzialna za wypadki z udziałem osób trzecich i ich mienia.



#### **Niebezpieczeństwo uduszenia!**

Niebezpieczeństwo uduszenia się dzieci podczas zabawy z opakowaniem. Opakowania należy przechowywać w miejscach niedostępnych dla dzieci.

Urządzenie wraz z osprzętem może być udostępniane lub wypożyczane tylko osobom, które dokładnie poznały dany

model i jego obsługę. Instrukcję obsługi, stanowiącą część urządzenia, należy wraz z nim przekazywać.

Należy zapewnić, aby użytkownik był zdolny pod względem fizycznym, sensorycznym oraz psychicznym do obsługi urządzenia i pracy z jego użyciem. Jeżeli użytkownik jest do tego zdolny w ograniczonym zakresie pod względem fizycznym, sensorycznym lub psychicznym, to może wykonywać pracę za pomocą urządzenia tylko pod nadzorem odpowiedzialnej osoby lub po instruktażu przeprowadzonym przez tę osobę.

Należy zapewnić, aby użytkownik był pełnoletni lub odbywał naukę zawodu pod nadzorem zgodnie z krajowymi przepisami.

Urządzenie może być używane tylko przez wypoczętą osobę będącą w dobrej kondycji fizycznej i psychicznej. W przypadku problemów zdrowotnych należy zapytać lekarza o możliwość pracy przy użyciu urządzenia. Urządzenia nie wolno obsługiwać po spożyciu alkoholu, zażyciu narkotyków lub leków opóźniających reakcję.

#### **Uwaga – niebezpieczeństwo wypadku!**

Kosiarka samojezdna jest przeznaczona tylko do koszenia trawy – zastosowanie kosiarki do innych celów jest niedozwolone.

Urządzenie może być wyposażone tylko w oryginalny osprzęt firmy STIHL. Umożliwia to zastosowanie urządzenia do innych celów. Informacji na ten temat udzielają Autoryzowani Dealerzy firmy STIHL.

Z powodu niebezpieczeństwa zranienia użytkownika lub innych osób urządzenie nie może być wykorzystywane m.in. do:

- obcinania pędów czepnych,

- rozdrabniania ściętych fragmentów drzew i żywopłotów,
- czyszczenia ścieżek (z liści, resztek skoszonej trawy),
- odśnieżania przy użyciu zespołu tnącego,
- pielęgnacji trawy rosnącej na dachu,
- wyrównywania nierówności powierzchni, np. kopców wykonanych przez krety.
- transportowania skoszonej trawy.

Urządzenie nie jest dopuszczone do ruchu po drogach publicznych.

Niedozwolony jest przewóz osób (zwłaszcza dzieci) i zwierząt.

Transport przedmiotów jest dozwolony tylko przy użyciu odpowiedniego wyposażenia dodatkowego (przyczepy); zabroniony jest transport przedmiotów na urządzeniu. Należy przestrzegać maksymalnej masy urządzeń. (⇒ 12.8)

Należy zachować szczególną ostrożność podczas pracy w miejscach publicznych, parkach, obiektach sportowych oraz podczas eksploatacji w rolnictwie i leśnictwie.

Urządzenia nie wolno używać podczas imprez i zawodów sportowych.

Ze względów bezpieczeństwa każda modyfikacja urządzenia, z wyjątkiem prawidłowego montażu urządzeń dodatkowych i akcesoriów dopuszczonych przez firmę STIHL, jest zabroniona i powoduje utratę gwarancji. Informacji o dopuszczonych urządzeniach dodatkowych i akcesoriach udzielają Autoryzowani Dealerzy firmy STIHL.

Zabronione jest zwłaszcza dokonywanie jakichkolwiek zmian w urządzeniu zwiększających moc, obroty silnika spalinowego lub prędkość urządzenia.

Urządzenie jest wyposażone w układ elektroniczny, którego nie można modyfikować lub usuwać.

Ze względów bezpieczeństwa nie wolno zmieniać oprogramowania urządzenia lub przy nim manipulować.



#### **Uwaga! Zagrożenie dla zdrowia spowodowane przez wibracje!**

Nadmierne obciążenie organizmu przez drgania może być przyczyną uszkodzenia układu krążenia lub układu nerwowego, zwłaszcza u osób z chorobami układu krążenia. Należy udać się do lekarza w przypadku wystąpienia objawów, które mogą być spowodowane przez wibracje. Do tych objawów, które występują przede wszystkim w palcach, rękach lub przegubach rąk, należą (zestawienie niekompletne):

- brak czucia,
- bóle,
- osłabienie mięśni,
- przebarwienia skóry,
- nieprzyjemne mrowienie.

Podczas pracy trzymać uchwyt kierujący mocno (ale nie sztywno) dwiema rękami w odpowiednich miejscach.

Czas pracy zaplanować w taki sposób, aby unikać większych obciążeń przez dłuższy czas.

## **4.2 Szkolenie z zakresu obsługi urządzenia**

Prosimy też o dokładne zapoznanie się z elementami obsługi i mechanizmami regulacji oraz prawidłową eksploatacją urządzenia. Użytkownik powinien zwłaszcza wiedzieć, jak można szybko zatrzymać narzędzie robocze i silnik spalinowy urządzenia.

Urządzenie może być używane tylko przez osoby, które przeczytały niniejszą instrukcję obsługi i zapoznały się z jego obsługą. Przed pierwszym uruchomieniem urządzenia jego użytkownik powinien zadbać o odbycie przeszkolenia fachowego i praktycznego. Sprzedawca lub specjalista powinien udzielić użytkownikowi instruktażu na temat bezpiecznej obsługi urządzenia.

Podczas tego instruktażu należy zwłaszcza poinformować użytkownika, że:

- praca przy użyciu urządzenia wymaga szczególnej staranności i koncentracji,
- kontroli nad kosiarką samojezdną, zsuwającą się po zboczach, nie odzyskuje się przez uruchamianie hamulca.

Głównymi przyczynami utraty kontroli nad kosiarką samojezdną mogą być m.in.:

- słaba przyczepność kół do podłoża;
- zbyt szybka jazda;
- nieodpowiednie hamowanie;
- niewłaściwe użycie kosiarki samojezdnej (np. do imprez sportowych itp.);
- brak wiedzy o wpływie właściwości gleby, zwłaszcza na zboczach wzniesień (zob. rozdział „Zasady bezpiecznej pracy“, punkt „Praca na zboczach“);

- niewłaściwe przyłączenie ładunku i złe rozłożenie obciążenia.

Także w przypadku prawidłowej obsługi urządzenia zawsze występują inne zagrożenia.

### 4.3 Transport kosiarki samojezdnej

Kosiarka samojezdna ma na tyle dużą masę, że może spowodować poważne uszkodzenie ciała. W przypadku transportu kosiarki samojezdnej samochodem lub przyczepą należy zachować szczególną ostrożność podczas załadunku i rozładunku kosiarki.

Nie można holować kosiarki samojezdnej. Po drogach publicznych kosiarka musi być przewożona odpowiednim pojazdem lub odpowiednią przyczepą.

Na czas transportu należy zamocować kosiarkę samojezdną do powierzchni ładunkowej w sposób podany w tej instrukcji obsługi. Ponadto należy zaciągnąć hamulec postojowy. (⇒ 15.)

Przed transportem wyłączyć sprzęgło napędu noży kosiarki lub akcesoriów.

Podczas transportu urządzenia należy przestrzegać krajowych przepisów prawa, a zwłaszcza przepisów dotyczących bezpieczeństwa ładunków i transportu przedmiotów na platformach ładunkowych.

Po przeładunku i przed dalszym transportem należy pozostawić urządzenie, zwłaszcza silnik spalinowy i tłumik, do całkowitego schłodzenia. Podczas transportu na powierzchni ładunkowej oraz w okolicach tłumika i silnika spalinowego nie mogą znajdować się materiały palne, np. słoma, liście lub suche pozostałości trawy.

### 4.4 Tankowanie paliwa – sposób postępowania



#### Zagrożenie życia!

Benzyna jest trująca i łatwopalna.

Benzynę należy przechowywać tylko w odpowiednich i sprawdzonych pojemnikach (kanistrach). Zbiorniki paliwa należy bezpiecznie zamknąć przy użyciu korków zamykających, mocno je dokręcając. Ze względów bezpieczeństwa należy wymienić uszkodzone korki wlewu.



Benzynę przechowywać z dala od czynników mogących wywołać zapłon, np. od padających iskier, otwartego ognia, płomieni, źródeł ciepła. Nie palić!

Zbiornik paliwa należy napełniać tylko na wolnym powietrzu; w czasie tankowania nie wolno palić.

Przed tankowaniem paliwa wyłączyć i schłodzić silnik spalinowy.

Benzynę należy uzupełniać przed uruchomieniem silnika spalinowego. Nie wolno odkręcać korka zbiornika paliwa lub dolewać paliwa podczas pracy silnika spalinowego lub przy rozgrzanej maszynie.

Powoli i ostrożnie zamknąć korek wlewu paliwa. Odczekać do wyrównania się ciśnienia i dopiero wtedy całkowicie zdjąć korek wlewu paliwa.

Aby zapobiec wylaniu paliwa na silnik spalinowy, obudowę lub trawnik, należy wlewać paliwo przy użyciu odpowiedniego lejka lub rurki.

### Nie napełniać nadmiernie zbiornika paliwa!

Ze względu na rozszerzalność cieplną paliwa nie wolno napełniać zbiornika powyżej dolnej krawędzi króćca wlewowego.



Ponadto należy przestrzegać informacji podanych w instrukcji obsługi silnika spalinowego.

W przypadku przelania się benzyny, należy natychmiast oczyścić zanieczyszczoną powierzchnię obudowy; dopiero wówczas można uruchomić silnik spalinowy. Unikać jakichkolwiek prób uruchomienia silnika przed odparowaniem resztek benzyny (wytrzeć je do sucha).

Natychmiast wytrzeć rozlane paliwo.

Należy zmienić odzież, jeżeli została zanieczyszczona benzyną.

Po każdym tankowaniu należy odpowiednio wkręcić korek wlewu paliwa i dobrze dokręcić. Urządzenia nie wolno uruchamiać bez nakręconego oryginalnego korka wlewu paliwa.

Ze względów bezpieczeństwa należy regularnie sprawdzać przewód paliwa, zbiornik paliwa, korek wlewu paliwa i przyłącza pod względem uszkodzenia, starzenia się materiału (łamliwości), dobrego zamocowania i szczelności i wymienić uszkodzone elementy (prosimy o skontaktowanie się z serwisem Autoryzowanego Dealera STIHL).

Jeżeli istnieje konieczność opróżnienia zbiornika paliwa, należy zrobić to na wolnym powietrzu.

Do utylizacji lub przechowywania materiałów eksploatacyjnych, np. paliwa, nie używać butelek po napojach lub podobnych. Osoby, a zwłaszcza dzieci, mogąby się z nich napić.

Urządzenia nie wolno przechowywać z napełnionym zbiornikiem paliwa wewnątrz budynku. Powstające opary benzyny mogą zetknąć się z otwartym ogniem i ulec zapłonowi.

Urządzenia i zbiornika paliwa nie ustawiać w pobliżu urządzeń grzewczych, promienników ciepła, spawarek i innych źródeł ciepła. **Niebezpieczeństwo wybuchu!**

#### 4.5 Odzież robocza i sprzęt ochronny



Przed rozpoczęciem pracy należy założyć mocne obuwie z przeciwpoślizgową podeszwą.

Nie wykonywać pracy bosą ani np. w sandałach.

Urządzenie może być uruchamiane tylko przez osobę ubraną w długie spodnie i odzież dobrze przylegającą do ciała.

Nie zakładać luźnej odzieży, która może zostać pochwycona przez ruchome części (dźwignię sterowania), a także ozdób, krawata i szalika.



Czynności konserwacyjne, czyszczenie oraz transport urządzenia należy wykonywać w rękawicach ochronnych i ze związanymi oraz zabezpieczonymi długimi włosami (za pomocą chusty na głowę, czapki itp.).



Noże kosiarki należy ostrzyć w odpowiednich okularach ochronnych.



Podczas pracy powstaje hałas. Może on uszkodzić słuch.

Zakładać nauszniki ochronne.

#### 4.6 Przed rozpoczęciem pracy

Urządzenie może być używane tylko przez osoby znające instrukcję obsługi.

Przed uruchomieniem urządzenia sprawdzić szczelność układu paliwowego, a zwłaszcza jego widocznych z zewnątrz części, takich jak zbiornik paliwa, korek wlewu paliwa, złącza przewodów. W przypadku nieszczelności lub uszkodzenia nie uruchamiać silnika spalinowego – **zagrożenie pożarowe!**

Przed uruchomieniem urządzenia zlecić jego naprawę w autoryzowanym serwisie.

Przy zamontowanym zespole tnącym należy wsiadać do urządzenia i z niego wysiadać po lewej stronie. Po prawej stronie znajduje się osłona wyrzutu, której nie wolno nadepnąć.

Należy przestrzegać przepisów dotyczących czasu pracy urządzeń ogrodowych z silnikiem spalinowym lub elektrycznym.

Należy dokładnie przeszukać teren, na którym urządzenie będzie użytkowane i usunąć wszystkie kamienie, patyki, druty, zabawki i inne przedmioty, które mogą spowodować uszkodzenie kosiarki. W wysokiej trawie można nie zauważyć przeszkód (np. pniaków, korzeni).

Dlatego przed rozpoczęciem pracy z użyciem urządzenia należy oznakować wszystkie przeszkody ukryte w trawie, których nie można usunąć.

Przed użyciem urządzenia należy wymienić wszystkie wadliwe oraz zużyte i uszkodzone części. Należy wymienić na nowe tabliczki ostrzegawcze umieszczone na urządzeniu, jeżeli stały się nieczytelne lub zostały uszkodzone. Autoryzowani

dealerzy firmy STIHL mają do dyspozycji zamienne naklejki ostrzegawcze i inne części zamienne.



#### Niebezpieczeństwo zranienia!

Zużyte lub uszkodzone części (np. tępe noże) mogą wpłynąć na bezpieczeństwo urządzenia i spowodować obrażenia ciała użytkownika.

Nie należy nigdy stosować urządzenia w przypadku uszkodzenia lub braku elementów zabezpieczających.

Mechanizmy sprężynowe mogą oddać zmagazynowaną energię. Mechanizmy sprężynowe muszą działać i być nieuszkodzone.

Króciec wyrzutowy (kanał wyrzutowy na zespole tnącym) powinien być zawsze prawidłowo zamontowany śrubami do zespołu tnącego. Nie może być uszkodzony; w razie potrzeby powinien być wymieniony przez autoryzowany serwis.

Przed każdym uruchomieniem należy sprawdzić działanie hamulca. (⇒ 12.5)

Przed każdym uruchomieniem sprawdzić, czy:

- narzędzie tnące i cały zespół tnący (nóż kosiarki, sprzętło noża, hamulec noża, trzpienie mocujące, obudowa zespołu tnącego) są w dobrym stanie technicznym. Należy regularnie sprawdzać ich zamocowanie, uszkodzenia oraz zużycie;
- korek wlewu paliwa jest dobrze dokręcony;
- zbiornik paliwa, elementy układu paliwowego oraz korek wlewu paliwa są w dobrym stanie technicznym;

- urządzenia zabezpieczające są w dobrym stanie technicznym i czy prawidłowo działają;
- ogumienie (ciśnienie powietrza, uszkodzenie, zużycie) i rama są w dobrym stanie technicznym. Sprawdzić dokręcenie wszystkich połączeń śrubowych. Ponadto należy wykonać wszystkie czynności konserwacyjne, które zostały podane w planie obsługi technicznej w kolumnie „Przed każdym uruchomieniem”. (⇒ 14.1)

W razie potrzeby zwrócić się do serwisu Autoryzowanego Dealera. Zaleca się korzystanie z usług serwisu Autoryzowanego Dealera firmy STIHL.

#### 4.7 Praca z urządzeniem



Nie należy kosić trawy, jeżeli w pobliżu znajdują się osoby postronne, w szczególności dzieci lub zwierzęta. Uważać, aby trawa nie była wyrzucana w kierunku osób postronnych.

Nie pracować z urządzeniem podczas deszczu i burzy, a zwłaszcza wyładowań atmosferycznych.

#### Spaliny:



#### Zagrożenie dla zdrowia i życia spowodowane zatruciem!

Natychmiast przerwać pracę w przypadku mdłości, bólu głowy, zaburzeń widzenia (np. zmniejszania się pola widzenia), zaburzeń słuchu, zawrotów głowy lub pogorszenia koncentracji. Objawy te mogą być spowodowane między innymi przez zbyt wysokie stężenie spalin.



Pracujący silnik spalinowy urządzenia wytwarza toksyczne spaliny. Zawierają one trujący tlenek węgla (bezbardzo i bezwonny gaz) oraz inne substancje szkodliwe. Nie wolno uruchamiać silnika spalinowego w pomieszczeniach zamkniętych lub słabo przewietrzanych.

Spaliny z silnika spalinowego są wyprowadzane do otoczenia pomiędzy dwoma kołami przednimi. Przed rozpoczęciem pracy przy użyciu urządzenia należy zwrócić uwagę, aby obszar ten pozostawał zawsze czysty i nigdy nie był zakryty, gdyż powoduje to spiętrzanie spalin.

#### Uruchamianie urządzenia:

Urządzenie może być uruchamiane tylko przez osobę siedzącą w fotelu kierowcy.

Przed uruchomieniem urządzenia należy ustawić je na równej powierzchni, a nie na zboczu.

Silnik spalinowy można uruchamiać tylko w dobrze wietrzonych pomieszczeniach; należy dbać o wystarczającą wentylację zwłaszcza w garażach.

Przed uruchomieniem silnika spalinowego należy wyłączyć sprzęgła narzędzia tnącego, akcesoriów oraz napędu i mocno wcisnąć pedał hamulca.

Podczas uruchamiania zwracać uwagę na odpowiedni odstęp stóp od narzędzia tnącego.

Nie uruchamiać silnika spalinowego przez zwieranie zacisków rozrusznika. Obejście obwodu rozrusznika może spowodować, że kosiarka samojezdna nagle ruszy.

Nie uruchamiać silnika spalinowego, jeżeli unosi się zapach benzyny – **niebezpieczeństwo wybuchu!**

#### Zastosowanie do pracy:



#### Ostrzeżenie – niebezpieczeństwo zranienia!

Uważać na obszar pracy noży kosiarki. Nie zbliżać rąk lub stóp do obracających się elementów. Nie dotykać obracających się noży kosiarki. Zachować właściwą odległość od otworu wyrzutowego. Należy zawsze zachować bezpieczny odstęp.



Czynności robocze należy wykonywać tylko przy świetle dziennym lub przy dobrym oświetleniu sztucznym.

Podczas jazdy poza trawnikiem lub przejazdu bez koszenia należy odłączyć noże kosiarki i ustawiać zespół tnący na najwyższej pozycji koszenia.

Omiąć przedmioty ukryte w trawie (instalacje do zraszania trawników, pale, zawory wody, fundamenty, przewody elektryczne itp.). Nie należy najechać na takie przedmioty.

Na czas pracy z dodatkowymi akcesoriami zaleca się zdemontowanie zespołu tnącego – przestrzegać instrukcji obsługi akcesoriów.

Podczas jazdy kierownicę należy trzymać oburącz.

Szczególną ostrożność należy zachować podczas jazdy po trawnikach i innych nierównych powierzchniach, ponieważ zagłębienia terenu, pagórki, uderzenia mogą być przyczyną samoczynnego obrócenia się kierownicy.

#### Niebezpieczeństwo zranienia rąk!

Natychmiast wyłączyć silnik spalinowy, jeżeli podczas pracy stwierdzi się uszkodzenie zbiornika paliwa, korka

wlewu paliwa lub elementów układu paliwowego (przewodów paliwowych). Następnie należy skontaktować się z Autoryzowanym Dealerem. Zaleca się korzystanie z usług serwisu Autoryzowanego Dealera firmy STIHL.

Uważać na zagłębienia terenu (dziury) i inne niewidoczne niebezpieczne miejsca. W wysokiej trawie można nie zauważyć przeszkód.

Należy odpowiednio dostosować prędkość jazdy.

Korzystając z urządzenia w pobliżu zboczy, wysypisk śmieci, krawędzi terenu, dołów i grobli, należy zachować szczególną ostrożność. Należy zwłaszcza zwrócić uwagę na zachowanie odpowiedniej odległości od takich niebezpiecznych miejsc.

Szczególną uwagę należy zachować w miejscach o utrudnionej widoczności, przy krzakach, drzewach i innych przeszkodach, za którymi mogą znajdować się osoby, zwłaszcza dzieci lub zwierzęta.

Jeżeli ktoś wejdzie na obszar koszenia, należy natychmiast zatrzymać kosiarkę samojezdną i wyłączyć noże kosiarki.

Należy stale obserwować obszar przed pojazdem. Uważać na przeszkody, aby można było je zawczasu ominąć.

Przed jazdą do tyłu sprawdzić obszar za kosiarką samojezdną i odłączyć akcesoria (jeżeli są). Nie kosić podczas jazdy do tyłu, jeżeli nie jest to niezbędne. Zachować szczególną ostrożność przy koszeniu podczas jazdy do tyłu; przed rozpoczęciem koszenia dokładnie sprawdzić cały obszar za kosiarką samojezdną.

W przypadku pracy zespołowej należy z wyprzedzeniem informować innych członków zespołu o swoich zamiarach. Zachować odpowiedni odstęp!

Przed zmianą kierunku należy zmniejszyć prędkość jazdy, aby zachować kontrolę nad urządzeniem i zapobiec jego przewróceniu.

Podczas pracy w pobliżu ulic oraz podczas przejeżdżania dróg należy uważać na innych uczestników ruchu drogowego.

Zachować szczególną ostrożność podczas koszenia w pobliżu ulic, ścieżek rowerowych i chodników. Odrzucony materiał może spowodować uszkodzenia i poważne obrażenia ciała.

W przypadku eksploatacji kosiarki samojezdnej z akcesoriami należy zawsze przestrzegać instrukcji i przepisów bezpieczeństwa dostarczonych z akcesoriami.

Wyłączyć napęd, wyłączyć silnik spalinowy i poczekać, aż noże kosiarki całkowicie się zatrzymają; zaciągnąć hamulec postojowy i wyciągnąć kluczyk zapłonu:

- przed usunięciem przyczyny zablokowania lub niedrożności kanału wyrzutowego;
- przed kontrolą i czyszczeniem kosiarki samojezdnej lub przed wykonywaniem prac przy niej jakichkolwiek prac;
- jeżeli nóż kosiarki natrafił na ciało obce. Sprawdzić, czy maszyna oraz narzędzie tnące nie są uszkodzone i przed ponownym uruchomieniem maszyny zlecić wykonanie niezbędnych napraw;
- jeżeli urządzenie zaczyna nadmiernie wibrować. Konieczna jest natychmiastowa kontrola;

- po zakończeniu pracy lub przed transportem urządzenia.

Wyłączyć silnik spalinowy i poczekać, aż noże kosiarki całkowicie się zatrzymają:

- przed uzupełnianiem paliwa.

### Praca na zboczach

Podczas pracy na zboczach najczęściej dochodzi do wypadków połączonych z utratą kontroli nad kosiarką samojezdną; urządzenie wywraca się, co może spowodować ciężkie lub nawet poważne obrażenia ciała.

Nie ma bezpiecznego zbocza. Jazda po zboczach porośniętych trawą wymaga szczególnej ostrożności.

Ze względów bezpieczeństwa urządzenia nie można używać na zboczach o nachyleniu przekraczającym 10° (17,6 %).

### Niebezpieczeństwo zranienia!

Kąt nachylenia zbocza 10° odpowiada 17,6 cm wzniesienia pionowego, które przypada na 100 cm odległości w poziomie.

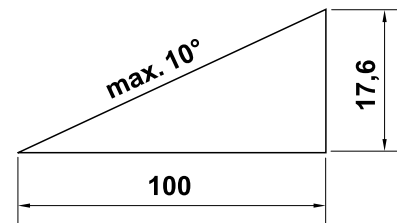

Aby zagwarantować wystarczające smarowanie silnika spalinowego podczas eksploatacji urządzenia na zboczach, należy także zwrócić uwagę na informacje podane w dostarczonej instrukcji obsługi silnika spalinowego.



Jeżeli nie można wjechać na zbocze tyłem lub jeżeli pojawiają się wątpliwości dotyczące bezpieczeństwa, nie należy wjeżdżać na taką powierzchnię.

Należy unikać ruszania lub zatrzymywania się na pochyłości.

Nie używać urządzenia w takich miejscach, w których może ono wywrócić się lub ześlizgnąć (np. zbocza, doły). Niebezpieczeństwo wywrócenia lub ześlizgnięcia się jest większe na podłożu luźnym lub wilgotnym.

Po zboczach należy jechać w kierunku wzdłużnym. Jazda w poprzek zbocza zwiększa niebezpieczeństwo wywrócenia się kosiarki.

Podczas jazdy na zboczu nie należy gwałtownie zmieniać prędkości lub kierunku. Praca w takich sytuacjach wymaga ostrożnej, spokojnej i równomiernej obsługi kosiarki samojezdnej.

Należy unikać zmiany kierunku jazdy na zboczu wzniesienia. Na pochyłości należy skręcać tylko wówczas, gdy jest to niezbędne; jeżeli można, należy jechać powoli i zjechać ze wzniesienia szerokim łukiem.

Ponieważ mokra trawa zmniejsza przyczepność podłoża, nie można jej kosić zwłaszcza na zboczach. Kosiarka samojezdna mogłaby się ześlizgnąć, a użytkownik utraciłby nad nią kontrolę.

Podczas jazdy na wzniesieniu nie wolno odblokowywać przekładni przy użyciu mechanizmu wolnego koła.

W przypadku pracy z akcesoriami należy zachować szczególną ostrożność (zmienione rozłożenie masy).

Nie stabilizować kosiarki samojezdnej przez podparcie jej stopą ustawioną na glebie.

W przypadku wystąpienia poślizgu kół lub utknięcia kosiarki podczas jazdy w górę, należy wyłączyć sprzęgło noży kosiarki lub odłączyć akcesoria. Następnie zjechać ze zbocza, jadąc w dół powoli i prosto.

### Ciągnięcie ładunków

W celu uniknięcia poważnych lub śmiertelnych obrażeń ciała w następstwie wywrócenia się kosiarki samojezdnej, należy zachować szczególną uwagę podczas ciągnięcia ładunków.

Do transportu przedmiotów używać tylko wyposażenia dodatkowego dopuszczonego przez firmę STIHL. Przewożenie na kosiarce samojezdnej jest niedozwolone.

Do ciągnięcia ładunków używać tylko zaczepu sprzęgającego. Nie wolno mocować ładunków do obudowy osi lub w innych miejscach nad zaczepem sprzęgającym.

Dane dotyczące poziomego i pionowego obciążenia zaczepu podano w rozdziale „Ciągnięcie ładunku”. (⇒ 12.8)

Przekroczenie podanych obciążeń jest niebezpieczne i może spowodować uszkodzenie urządzenia (silnika spalinowego, przekładni itp.).

Masę ładunków transportowanych na zboczach należy dostosować tak, aby zapewnić bezpieczną obsługę kosiarki samojezdnej (np. hamowanie, zmianę kierunku, ruszanie).

Sprawdzić, czy ładunki są odpowiednio zamocowane. Ładunki należy mocować pasami.

Zwrócić uwagę na równomierne rozłożenie obciążenia.

Użyć odpowiednich obciążników dodatkowych (wyposażenie dodatkowe), jeżeli ich zastosowanie jest opisane w instrukcji obsługi urządzenia dodatkowego.

Nie wykonywać ostrych skrętów. Należy szczególnie uważać podczas jazdy do tyłu.

Nie należy gwałtownie zmieniać prędkości lub kierunku.

### Zatrzymywanie i wyłączenie

Kosiarkę samojezdną należy wyłączać tylko na płaskiej powierzchni.

Przed zejściem z kosiarki samojezdnej należy upewnić się, czy kosiarka całkowicie się zatrzymała.



**STOP**

Należy pamiętać o bezwładnym ruchu narzędzia tnącego trwającym kilka sekund po wyłączeniu silnika.

Przed opuszczeniem fotela kierowcy należy wyłączyć sprzęgło noża kosiarki lub napędu akcesoriów, opuścić zespół tnący i wszystkie urządzenia dodatkowe, wszystkie dźwignie sterujące ustawić w położeniu neutralnym, zaciągnąć hamulec postojowy, wyłączyć silnik spalinowy i wyjąć kluczyk zapłonu.

Kluczyk zapłonu przechowywać tak, aby miały do niego dostęp tylko upoważnione osoby.

### 4.8 Konserwacja i naprawy



Przed rozpoczęciem czyszczenia, regulacji, napraw i konserwacji ustawić urządzenie na stabilnym, równym podłożu,

zaciągnąć hamulec postojowy, wyłączyć i schłodzić silnik spalinowy oraz wyjąć kluczowy zapłonu.

Zwrócić uwagę, że ruch jednego narzędzia tnącego powoduje obrót pozostałych narzędzi tnących.

Przed rozpoczęciem pracy przy silniku spalinowym, kolektorze wydechowym i tłumiku poczekać, aż urządzenie ostygnie – dotyczy to także wykonywania czynności konserwacyjnych zespołu tnącego. Części urządzenia mogą osiągnąć temperaturę ponad 80° C. **Niebezpieczeństwo poparzenia!**

### **Czyszczenie**

Po pracy należy wyczyścić całą kosiarkę samojedną i akcesoria. Należy usunąć przede wszystkim pozostałości trawy, ponieważ zawarta w nich wilgoć może spowodować trwałe uszkodzenia.

Firma STIHL nie zaleca stosowania wysokociśnieniowych urządzeń czyszczących. (⇒ 14.2)

Przed czyszczeniem należy zdemontować zespół tnący. Zespołu tnącego nie wolno czyścić strumieniem wody (np. z węża ogrodowego) lub przez włączanie sprzęgła w kałuży.

W celu wykonania czyszczenia (np. ramy kosiarki samojednej) nie podjeżdżać w pobliże krawędzi lub dołu.

Silnik spalinowy, żebra chłodzące, schowek akumulatora i miejsca przy zbiorniku paliwa i układzie wydechowym nie mogą stykać się z trawą, liśćmi lub wypływającym olejem (smarem), ponieważ grozi to pożarem.

### **Czynności konserwacyjne:**

Można wykonywać tylko czynności konserwacyjne opisane w niniejszej instrukcji obsługi; wykonanie innych czynności należy zlecić autoryzowanemu dealerowi.

Z pytaniami dotyczącymi urządzenia i środków pomocniczych prosimy **zawsze** zwracać się do autoryzowanego dealera. Firma STIHL zaleca, aby prace konserwacyjne oraz naprawy były wykonywane wyłącznie przez autoryzowanego dealera firmy STIHL. Dla dealerów firmy STIHL organizowane są regularne szkolenia; oferowana jest też informacja techniczna.

Należy stosować tylko narzędzia, wyposażenie dodatkowe i akcesoria dopuszczone przez firmę STIHL do stosowania z tym urządzeniem lub częścią tego samego typu. W przeciwnym razie może zaistnieć niebezpieczeństwo zranienia osób lub uszkodzenia urządzenia. Z pytaniami należy zwrócić się do autoryzowanego dealera.

Oryginalne narzędzia, wyposażenie dodatkowe i części zamienne firmy STIHL są optymalnie dopasowane do urządzenia i do wymagań użytkownika. Oryginalne części zamienne STIHL rozpoznaje się po numerze części zamiennej STIHL, po napisie STIHL i ewentualnie po oznakowaniu części zamiennej STIHL. W przypadku małych części może być tylko oznakowanie.

Kosiarka samojedna i wszystkie akcesoria powinny być raz w roku sprawdzane przez autoryzowany serwis. (⇒ 14.1)

Naklejki ostrzegawcze i informacyjne muszą być czyste i czytelne. W przypadku uszkodzenia lub zgubienia naklejek należy

zastąpić je nowymi naklejkami dostępnymi u autoryzowanego dealera firmy STIHL. W przypadku zastępowania elementu nową częścią należy na niej nakleić taką samą naklejkę.

Ze względów bezpieczeństwa należy regularnie sprawdzać, czy części, którymi przepływa paliwo (przewód paliwa, zawór paliwa, zbiornik paliwa, korek wlewu paliwa, przyłącza itp.) nie są uszkodzone; sprawdzać nieszczelne elementy i w razie potrzeby zlecić wykwalifikowanemu pracownikowi ich wymianę (STIHL poleca Autoryzowanych Dealerów swojej firmy).

Przed rozpoczęciem pracy przy elementach elektrycznych lub w ich pobliżu należy odłączyć od akumulatora przewód ujemny (–).

Urządzenie jest wyposażone w liczne urządzenia zabezpieczające. Urządzeń tych nie wolno usuwać lub modyfikować (mostkować itp.); należy regularnie je sprawdzać w odpowiednich odstępach czasowych. Czynności dotyczące urządzeń zabezpieczających może wykonywać tylko autoryzowany serwis. Zaleca się korzystanie z usług serwisu Autoryzowanego Dealera firmy STIHL.

Wszystkie nakrętki, trzpienie i śruby, zwłaszcza śruby mocujące noże, powinny być mocno dokręcone, aby zagwarantować niezawodną pracę urządzenia.

Ze względów bezpieczeństwa należy natychmiast wymieniać zużyte i uszkodzone części.

Ze względu na masę kosiarki samojednej wykonywanie czynności pod kosiarką wymaga zachowania szczególnej ostrożności. Dlatego należy zwrócić się do

Autoryzowanego Dealera firmy STIHL.  
Dysponuje on kanałem naprawczym lub podnośnikiem hydraulicznym.

Sprawdzić mocowanie kół przednich i tylnych.

Utrzymywać kosiarkę samojezdną i urządzenia dodatkowe w dobrym stanie technicznym; kosiarka musi być wyposażona we wszystkie sprawne urządzenia zabezpieczające.

Sprawdzić, czy ciśnienie w oponach jest prawidłowe. Ciśnienie powietrza nie może przekraczać wartości podanej w instrukcji obsługi.

Czynności dotyczące noży kosiarki wykonywać w mocnych rękawicach roboczych przy zachowaniu szczególnej uwagi.

Działanie hamulca sprawdzać regularnie w krótkich odstępach czasu i ewentualnie zlecić autoryzowanemu serwisowi wykonanie wymaganych czynności regulacyjnych lub konserwacyjnych. Zaleca się korzystanie z usług serwisu Autoryzowanego Dealera firmy STIHL.

#### Układ elektryczny i akumulator

Aby zapobiec iskrzeniu w następstwie zwarcia, najpierw należy odłączyć ujemny przewód akumulatora (-); podłącza się go w ostatniej kolejności.



Nie palić papierosów podczas prac przy akumulatorze. Akumulator należy zabezpieczyć przed iskrami, otwartym ogniem i innymi źródłami ciepła.

W przypadku użycia przewodów rozruchowych niezbędna jest szczególna ostrożność. Należy przestrzegać odpowiednich instrukcji, aby zapobiec

uszkodzeniu kosiarki samojezdnej (uruchamiać rozrusznik maksymalnie na 10 sekund). (⇒ 12.2)

W przypadku ładowania akumulatora za pomocą innych urządzeń należy przestrzegać instrukcji podanych w rozdziale „Ładowanie akumulatora”. (⇒ 14.19)

Nie otwierać i nie dopuścić do upadku akumulatora.

Ładować akumulator w zamkniętym pomieszczeniu z dobrą wentylacją, suchym i zabezpieczonym przed czynnikami atmosferycznymi.

Nie należy zwierać przyłączy akumulatora.

Nie można używać zdeformowanych lub uszkodzonych akumulatorów, z których wycieka elektrolit; należy je wymienić i utylizować zgodnie z przepisami ochrony środowiska. Należy przestrzegać przepisów obowiązujących w poszczególnych krajach.

Z uszkodzonych akumulatorów może wypływać elektrolit. Unikać dotknięcia! W razie przypadkowego zetknięcia się z płynem akumulatorowym należy splukać go wodą. W przypadku zanieczyszczenia oka płynem należy dodatkowo skorzystać z pomocy lekarza. Wypływający elektrolit może powodować podrażnienia skóry i oparzenia oraz działać żąro.

Regularnie sprawdzać wzrokowo, czy przewody podłączone do akumulatora nie są uszkodzone. Zlecić wymianę uszkodzonego przewodu autoryzowanemu serwisowi.

Bezpieczników nie należy nigdy mostkować. Nie zakładać bezpiecznika o innej obciążalności (w amperach) niż wymagana.

#### 4.9 Przechowywanie urządzenia podczas dłuższych przerw w eksploatacji

Przed pozostawieniem urządzenia w zamkniętym pomieszczeniu należy odczekać, aż schłodzi się silnik spalinowy.

Kosiarkę samojezdną z opróżnionym zbiornikiem paliwa i paliwo przechowywać w zamkniętym i dobrze przewietrzonym pomieszczeniu.

Urządzenia z napełnionym zbiornikiem paliwa nie wolno przechowywać w budynku, w którym ewentualnie zgromadzone pary benzyny mogą zetknąć się z otwartym ogniem lub iskrami.

Jeżeli trzeba opróżnić zbiornik paliwa (np. przed przerwą zimową), należy zrobić to na wolnym powietrzu (np. przez pracę silnika spalinowego bez wykonywania pracy).

Przechowywać urządzenie w dobrym stanie technicznym.

Należy wyjąć kluczyk zapłonu i przechowywać go w bezpiecznym miejscu, aby zapobiec użyciu urządzenia przez nieuprawnione osoby lub jego nieodpowiedniemu użyciu przez dzieci i inne osoby.

Przed przechowywaniem kosiarki samojezdnej (np. przed przerwą zimową) należy ją dokładnie wyczyścić. Sucha trawa i liście, znajdujące się w pobliżu tłumika, mogą się zapalić.

#### Niebezpieczeństwo zapłonu!

Przed składowaniem należy wykonać wszystkie niezbędne czynności konserwacyjne (np. smarowanie). (⇒ 14.1)

Jeżeli kosiarka samojezdna będzie wyłączona z eksploatacji przez dłuższy czas, należy odłączyć przewody akumulatora. STIHL zaleca wymontowanie akumulatora i przechowywanie go w suchym i zamkniętym pomieszczeniu po całkowitym naładowaniu. (⇒ 14.18)

Należy zabezpieczyć akumulatory przed nieuprawnionym użyciem (np. przez dzieci).

Przed przykryciem urządzenia należy pozostawić je do całkowitego schłodzenia.

#### 4.10 Utylizacja

Odpady, takie jak przepracowany olej lub paliwo, zużyte smary, filtry, baterie i podobne części zużywające się, mogą być szkodliwe dla ludzi, zwierząt oraz środowiska naturalnego i dlatego należy je odpowiednio utylizować.

Skontaktować się z firmą zajmującą się recyklingiem lub z Autoryzowanym Dealerem, aby uzyskać informacje na temat prawidłowej utylizacji odpadów. Zaleca się korzystanie z usług serwisu Autoryzowanego Dealera firmy STIHL.

Wyeksploatowane urządzenie należy przekazać do odpowiedniej utylizacji. Przed utylizacją należy wykonać czynności, które uniemożliwią korzystanie z urządzenia. W celu zapobieżenia wypadkom należy usunąć kluczyk zapłonu, akumulator i przewód zapłonowy do silnika spalinowego.

#### Niebezpieczeństwo skałeczenia się nożem!

Kosiarkę samojezdną należy zostawiać w bezpiecznym miejscu. Urządzenie, a

zwłaszcza noże kosiarki, należy przechowywać w miejscu niedostępnym dla dzieci.

Akumulator należy utylizować osobno; nie wolno utylizować go razem z urządzeniem. Należy zapewnić bezpieczną utylizację akumulatorów zgodnie z przepisami o ochronie środowiska.

### 5. Objaśnienie symboli



#### Uwaga!

Przed pierwszym uruchomieniem należy przeczytać instrukcję obsługi oraz wskazówki dotyczące bezpieczeństwa i ich przestrzegać.



#### Niebezpieczeństwo zranienia!

Kluczyk zapłonu należy wyjmować przed przystąpieniem do wykonywania wszystkich prac przy narzędziu tnącym, przed czynnościami konserwacyjnymi i czyszczeniem.



#### Uwaga!

Uważać na obiekty, które mogą zostać odrzucone - zachować odległość i zabezpieczyć przed dostępem osób postronnych.



#### Uwaga!

Przy pracującym silniku spalinowym zwrócić uwagę na części, które mogą zostać odrzucone – pracować z osłoną wyrzutu.



#### Niebezpieczeństwo zranienia!

Nie jeździć po zboczach o pochyleniu przekraczającym 10° (17%) i nie kosić na nich trawy.

#### Niebezpieczeństwo wywrócenia!



#### Niebezpieczeństwo zranienia!

Osoby postronne powinny przebywać w bezpiecznej odległości od obszaru zagrożenia.

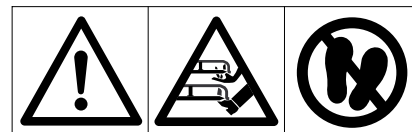

#### Uwaga!

Podczas pracy silnika spalinowego nie zbliżać się do obszaru pracy noży kosiarki. **Niebezpieczeństwo zranienia!** Nie wchodzić na zespół tnący.



## Niebezpieczeństwo poparzenia!

Nie dotykać gorących powierzchni i zachować odległość. Części silnika spalinowego, a zwłaszcza tłumik, bardzo się nagrzewają.



## Zagrożenie dla zdrowia i życia spowodowane zatruciem!

Natychmiast przerwać pracę w przypadku mdłości, bólu głowy, zaburzeń widzenia (np. zmniejszania się pola widzenia), zaburzeń słuchu, zawrotów głowy lub pogorszenia koncentracji. Objawy te mogą być spowodowane między innymi przez zbyt wysokie stężenie spalin.



## Zagrożenie życia!

Benzyna jest trująca i łatwopalna. Benzynę przechowywać z dala od czynników mogących wywołać zapłon, np. od padających iskier, otwartego ognia, płomieni, źródeł ciepła. Nie palić!

Przed tankowaniem paliwa wyłączyć i schłodzić silnik spalinowy.



## Niebezpieczeństwo zranienia!

Podczas pracy powstaje hałas. Może on uszkodzić słuch.

Zakładać nauszники ochronne.

## 6. Wyposażenie standardowe

Poz.	Nazwa	Liczba
A	Urządzenie zasadnicze	1
B	Kluczyk zapłonu	2
–	Instrukcja obsługi	1
–	Instrukcja obsługi silnika spalinowego	1

## 7. Czynnności wykonywane przed pierwszym uruchomieniem

- Sprawdzić poziom oleju silnikowego. (⇒ 14.12)
- Włączyć paliwo. (⇒ 12.1)
- Otworzyć zawór paliwa. (⇒ 14.8)
- Skorygować ciśnienie powietrza w oponach. (⇒ 14.9)

## 8. Elementy obsługi

### 8.1 Stacyjka



#### Wskazówka

Kluczyk zapłonu można włożyć i wyciągać tylko w położeniu wyłączenia silnika spalinowego (STOP).

Stacyjkę przełączać tylko za pomocą odpowiedniego kluczyka zapłonu.

Nie używać wkrętaka lub podobnego narzędzia!

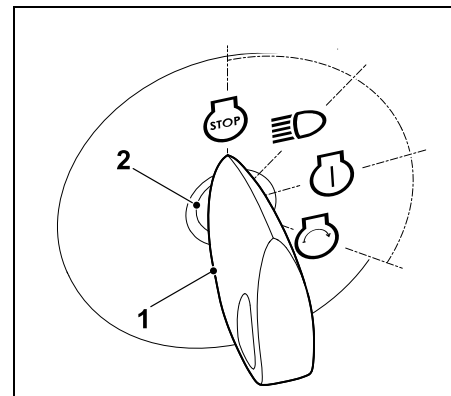

Włożyć kluczyk (1) do stacyjki (2).

Kluczyk zapłonu można ustawić w **czterech** położeniach:

#### Silnik spalinowy wyłączony:

Silnik spalinowy jest wyłączony lub wyłączany. Światła są wyłączone, można wyjąć kluczyk zapłonu.



#### Włączanie świateł (praca ze światłami):



Pracujący silnik spalinowy:  
Światła są włączane, silnik spalinowy pracuje nadal.

Wyłączony silnik spalinowy:  
Światła są włączane.

### Zapłon włączony lub silnik spalinowy pracuje:



Zapłon jest włączany, światła są wyłączone.

Po zakończeniu rozruchu kluczyk zapłonu powraca automatycznie do tego położenia i silnik spalinowy pracuje.

### Uruchamianie silnika spalinowego:



Silnik spalinowy uruchamia się po spełnieniu wszystkich warunków dotyczących bezpieczeństwa rozruchu i po ustawieniu kluczyka zapłonu w tym położeniu.

Po zwolnieniu kluczyka zapłonu powraca on automatycznie do położenia „Praca silnika spalinowego“.

### Wskazówka

W przypadku wyłączonego silnika spalinowego w położeniach „Światła włączone“ i „Włączanie zapłonu“ po 20 s emitowany jest sygnał akustyczny. Sygnał akustyczny zwraca uwagę na rozładowywanie się akumulatora. W celu wyłączenia sygnału akustycznego należy obrócić kluczyk zapłonu do położenia „Wyłączenie silnika spalinowego“ lub uruchomić silnik spalinowy.

## 8.2 Dźwignia gazu z funkcją ssania (RT 4097 SX)

### Wskazówka

Podczas rozruchu zimnego silnika spalinowego w modelu RT 4097 SX dźwignię gazu należy ustawić w pozycji ssania.

### Zabezpieczać urządzenie przed uszkodzeniami!

Podczas pracy silnika spalinowego dźwignia gazu nie może być ustawiona w położeniu ssania. Po uruchomieniu silnika należy natychmiast ustawić dźwignię gazu w położeniu MAX.

### Położenie ssania:

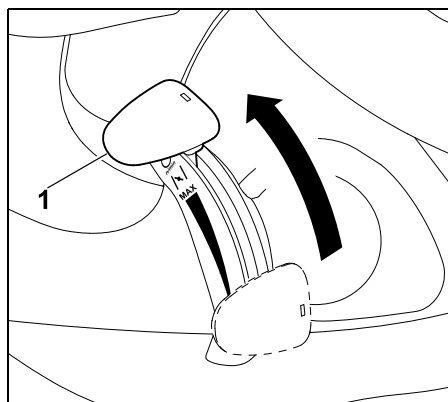

Przestawić dźwignię gazu (1) maksymalnie do przodu do położenia ssania (zwrócić uwagę na element zatraskowy).

## Regulacja prędkości obrotowej silnika spalinowego:



### Wskazówka

Kosić należy tylko przy maksymalnej prędkości obrotowej silnika spalinowego. Dźwignia gazu powinna być ustawiona w położeniu MAX.

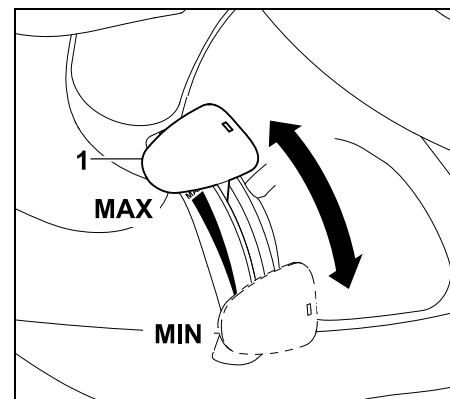

Przestawienie dźwigni gazu (1) do dołu lub do góry powoduje zmianę prędkości obrotowej silnika spalinowego, a przy włączonym sprzęgle zespołu tnącego – także prędkości obrotowej noża kosiarki.

### Pozycja MAX

Przestawienie dźwigni gazu (1) do przodu w kierunku znaku MAX powoduje zwiększenie prędkości obrotowej silnika spalinowego.

### Pozycja MIN

Przestawienie dźwigni gazu (1) do tyłu w kierunku znaku MIN powoduje zmniejszenie prędkości obrotowej silnika spalinowego.

### 8.3 Dźwignia gazu (RT 4112 SZ)



#### Wskazówka

W modelu RT 4112 SZ podczas rozruchu zimnego silnika spalinowego należy przestawić dźwignię gazu do położenia MAX. Dodatkowo należy wyciągnąć przycisk ssania.

#### Regulacja prędkości obrotowej silnika spalinowego:



#### Wskazówka

Kosić należy tylko przy maksymalnej prędkości obrotowej silnika spalinowego. Dźwignia gazu powinna być ustawiona w położeniu MAX.

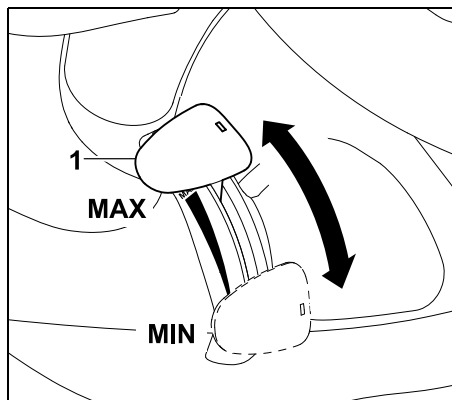

Przestawienie dźwigni gazu (1) do dołu lub do góry powoduje zmianę prędkości obrotowej silnika spalinowego, a przy włączonym sprzęgle zespołu tnącego – także prędkości obrotowej noża kosiarki.

#### Pozycja MAX

Przestawienie dźwigni gazu (1) do przodu w kierunku znaku MAX powoduje zwiększenie prędkości obrotowej silnika spalinowego.

#### Pozycja MIN

Przestawienie dźwigni gazu (1) do tyłu w kierunku znaku MIN powoduje zmniejszenie prędkości obrotowej silnika spalinowego.

### 8.4 Przycisk ssania (RT 4112 SZ)

Model RT 4112 SZ jest wyposażony w dodatkowy przycisk ssania używany do uruchamiania zimnego silnika spalinowego.



#### Wskazówka

Podczas uruchamiania ciepłego silnika spalinowego kosiarki samojedznej nie trzeba pociągać przycisku ssania.

#### WAŻNE:

Po uruchomieniu się silnika spalinowego wcisnąć przycisk ssania do położenia początkowego.

#### Włączanie ssania:

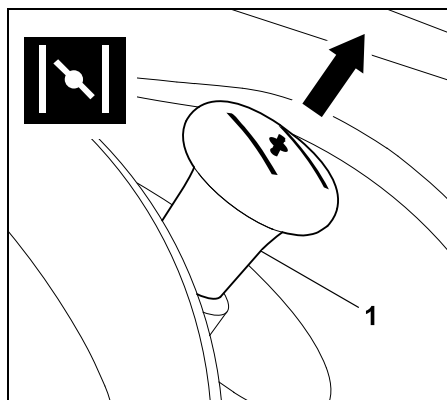

Przed uruchomieniem silnika wyciągnąć do oporu przycisk ssania (1).

#### Wyłączanie ssania

Przycisk ssania wcisnąć do oporu.

### 8.5 Przełącznik zespołu tnącego

Za pomocą przełącznika zespołu tnącego można włączać lub wyłączać sprzęgło zespołu tnącego przy pracującym silniku spalinowym. Noże kosiarki w zespole tnącym zaczynają się obracać lub są zatrzymywane.



#### Wskazówka

Nie należy włączać zespołu tnącego w wysokiej trawie i przy najniższej wysokości koszenia. Sprzęgło zespołu tnącego należy włączać tylko przy pracującym silniku spalinowym i przy maksymalnej prędkości obrotowej silnika spalinowego. Ze względów bezpieczeństwa układ włączania sprzęgła działa tylko wtedy, gdy użytkownik siedzi na fotelu kierowcy (urządzenie zabezpieczające).

## Włączanie sprzęgła zespołu tnącego:

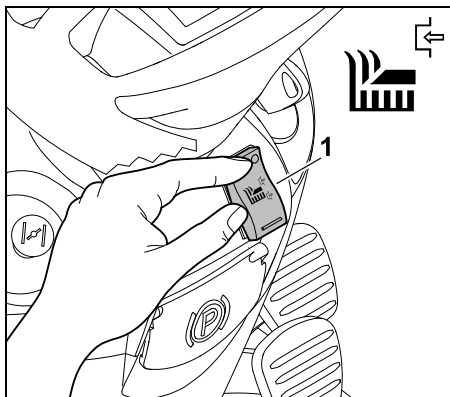

Nacisnąć do oporu górną część przełącznika zespołu tnącego (1).

## Wyłączanie sprzęgła zespołu tnącego:

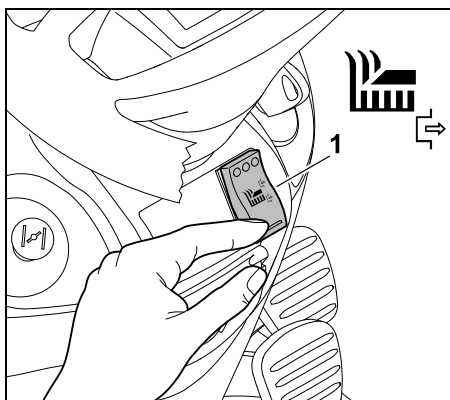

Nacisnąć do oporu dolną część przełącznika zespołu tnącego (1).

## 8.6 Wyłącznik bezpieczeństwa koszenia na biegu wstecznym

Wyłącznik bezpieczeństwa koszenia na biegu wstecznym służy do zezwalania na koszenie



zespołu tnącego na biegu wstecznym. Jeżeli nie będzie zezwolenia, to ze względów bezpieczeństwa sprzęgło zespołu tnącego zostanie automatycznie wyłączone.

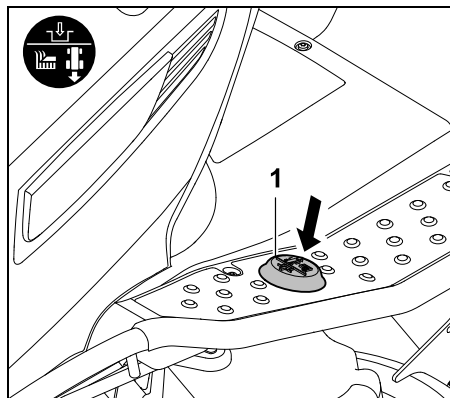

W celu koszenia na biegu wstecznym w określonym przedziale czasowym nacisnąć krótko lewą stopą wyłącznik bezpieczeństwa koszenia na biegu wstecznym (1).

### 1 Zezwolenie przy wyłączonym sprzęgłe zespołu tnącego:

- Zatrzymać kosiarkę samojezdną i wybrać jazdę do tyłu. (⇒ 8.7)
- Nacisnąć krótko lewą stopą wyłącznik bezpieczeństwa koszenia na biegu wstecznym.
- Włączyć sprzęgło zespołu tnącego i w ciągu 5 sekund rozpocząć koszenie na biegu wstecznym. (⇒ 8.5) Zezwolenie może nastąpić także maksymalnie po 1 sekundzie od ruszenia.

### 2 Zezwolenie przy włączonym sprzęgłe zespołu tnącego:

- Podczas koszenia nacisnąć krótko lewą nogą wyłącznik bezpieczeństwa koszenia na biegu wstecznym.
- W ciągu 5 sekund włączyć jazdę do tyłu i kosić dalej. (⇒ 8.7) Zezwolenie może nastąpić także maksymalnie po 1 sekundzie od zmiany kierunku jazdy.

**i** Jeżeli wyłącznik bezpieczeństwa koszenia na biegu wstecznym jest stale wciśnięty, należy go zwolnić w przedziale czasowym i ponownie nacisnąć.

## 8.7 Dźwignia kierunku jazdy

**i** **Wskazówka** Przed naciśnięciem dźwigni kierunku jazdy należy najpierw nacisnąć pedał napędu. Przy wciśniętym pedale napędu dźwignia kierunku jazdy jest zablokowana ze względów bezpieczeństwa i nie można jej uruchomić. Przesłanie dźwigni kierunku jazdy nie powoduje ruszenia urządzenia.

Dźwignię kierunku jazdy można ustawiać w dwóch położeniach. Można wybrać kierunek jazdy do przodu lub do tyłu.





## Wybór kierunku jazdy

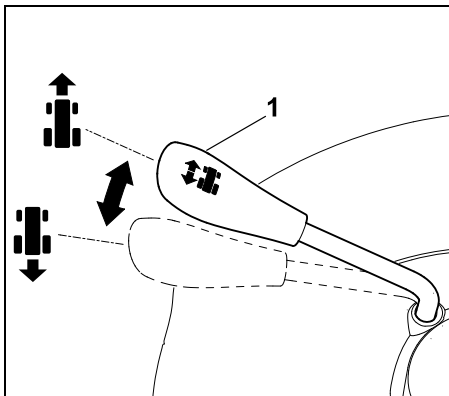

### Jazda do przodu

Przestawić dźwignię kierunku jazdy (1) do przodu.

### Jazda do tyłu

Przestawić dźwignię kierunku jazdy (1) do tyłu.

## 8.8 Koło kierownicy



### Ostrzeżenie!

Podczas jazdy koło kierownicy należy zawsze trzymać oburącz.

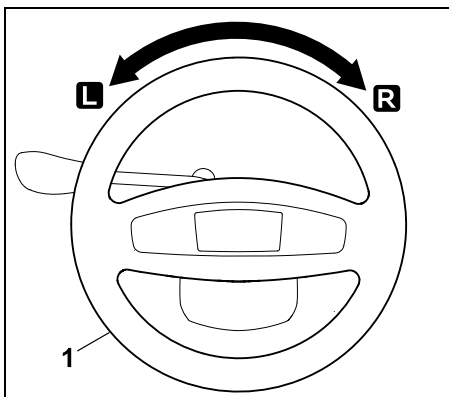

Obracanie koła kierownicy (1 w lewo **L** lub w prawo **R**) zmienia kierunek jazdy urządzenia.

Im bardziej będzie obrócone koło kierownicy (1), tym mniejszy będzie promień skrętu.

## 8.9 Regulacja fotela kierowcy

Fotel można regulować bezstopniowo.



- Wyłączyć silnik spalinowy. (⇒ 12.3)
- Przechylić fotel kierowcy do przodu.

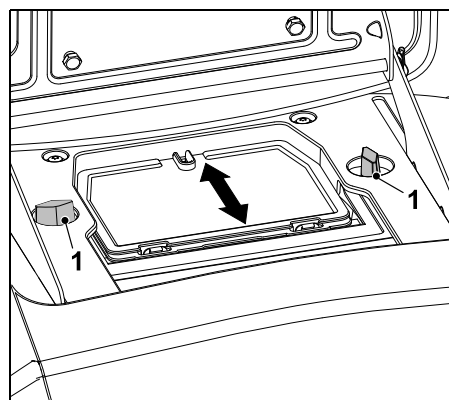

Poluzować obie nakrętki motylkowe (1).  
Ustawić fotel kierowcy w dogodnym położeniu.  
Dokręcić obie nakrętki motylkowe (1).

## 8.10 Pedał napędu



### Wskazówka

Przed naciśnięciem pedału napędu wybrać właściwy kierunek jazdy za pomocą dźwigni kierunku jazdy. Ze względów bezpieczeństwa naciśnięcie pedału napędu przy zaciągniętym hamulcu postojowym lub naciśniętym pedale hamulca nie powoduje żadnego działania.

Pedał napędu umożliwia bezstopniową regulację prędkości urządzenia.

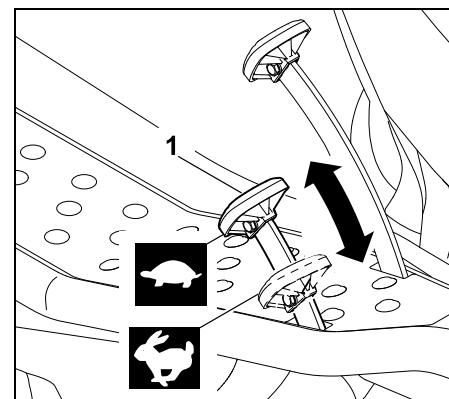

### Zatrzymywanie

Zdjąć stopę z pedału napędu (1).

### Zmniejszanie prędkości jazdy:

Zmniejszyć nacisk na pedał napędu (1).



### Zwiększanie prędkości jazdy:

Wcisnąć w dół pedał napędu (1).



## 8.11 Pedał hamulca

Za pomocą pedału hamulca można zahamować urządzenie podczas jazdy lub zablokować podczas postoju.



### Wskazówka!

Po naciśnięciu pedału hamulca oba koła tylne zostaną zahamowane. Hamulec działa tylko na oba koła tylne.

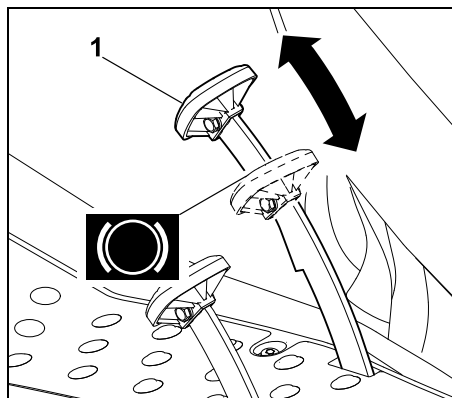

Nacisnąć pedał hamulca (1). Im bardziej będzie wciśnięty pedał hamulca (1), tym bardziej zostaną zahamowane koła tylne.



### Ostrzeżenie!

Nie uruchamiać urządzenia z uszkodzonym hamulcem. Naprawę lub regulację uszkodzonego hamulca zlecić Autoryzowanemu Dealerowi. Zaleca się korzystanie z usług serwisu Autoryzowanego Dealera firmy STIHL. Nie przeprowadzać samodzielnie konserwacji hamulca.

## 8.12 Hamulec postojowy

Zaciągnięcie hamulca postojowego powoduje zablokowanie tylnych kół



urządzenia. Zapobiega to samoczynnemu ruszeniu kosiarki samojezdnej (np. na zboczach itp.).



### Wskazówka

Przed zaciągnięciem hamulca postojowego sprawdzić działanie hamulca.

### Zaciąganie hamulca postojowego:

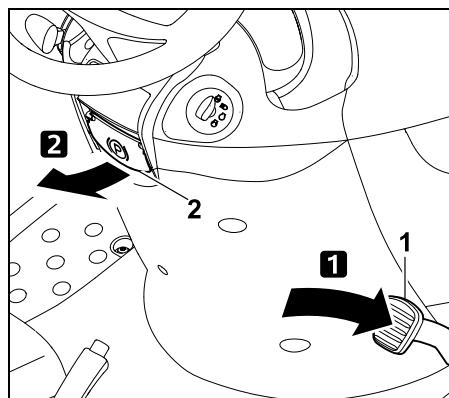

Pedał hamulca (1) wcisnąć stopą do oporu i przytrzymać.

Dźwignię hamulca postojowego (2) wyciągnąć do góry.

- Zwolnić pedał hamulca. Hamulec postojowy jest uruchomiony, gdy pedał hamulca pozostaje wciśnięty.
- Zwolnić dźwignię hamulca postojowego. Dźwignia odchyła się w dół. Koła tylne są zablokowane.

## Zwalnianie hamulca postojowego:

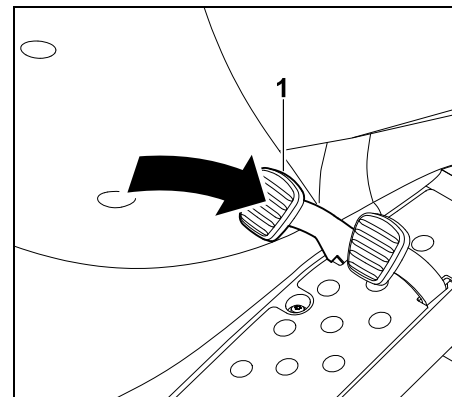

Na moment nacisnąć pedał hamulca (1).

- Po zdjęciu stopy z pedału hamulca ustawia się on ponownie w położeniu początkowym. Hamulec postojowy zostaje zwolniony i przestaje blokować koła tylne.

## 8.13 Dźwignia regulacji wysokości koszenia

Dźwignia regulacji wysokości koszenia umożliwia ustawienie 7 wysokości koszenia.

### Odblokowanie dźwigni regulacji wysokości koszenia:



### Niebezpieczeństwo zranienia!

Przed odblokowaniem dźwigni regulacji wysokości koszenia należy dobrze chwycić uchwyt dźwigni. Ze względów bezpieczeństwa dźwignię regulacji wysokości koszenia należy odblokowywać tylko po zatrzymaniu urządzenia.

**i** Sposób odblokowania dźwigni regulacji wysokości koszenia zależy od tego, czy zespół tnący jest zamontowany, czy zdemonstrowany.

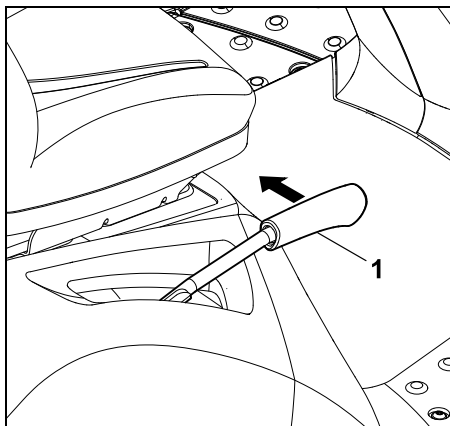

Odblokowanie przy zamontowanym zespole tnącym:

Dźwignię regulacji wysokości koszenia (1) przyciągnąć do środka (w kierunku fotela kierowcy) i przytrzymać.

Odblokowanie przy zdemonstrowanym zespole tnącym:

Nacisnąć w dół dźwignię regulacji wysokości koszenia (1) i przytrzymać. Dźwignię regulacji wysokości koszenia (1) przyciągnąć do środka (w kierunku fotela kierowcy) i przytrzymać.

- Dźwignia regulacji wysokości koszenia została odblokowana i można zmienić wysokość koszenia.

### Blokowanie dźwigni regulacji wysokości koszenia:

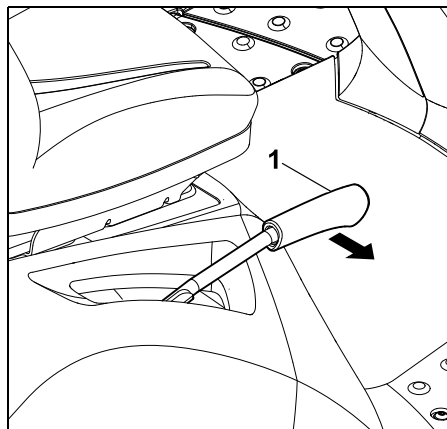

Dźwignię regulacji wysokości koszenia (1) powoli odchylić ręką na zewnątrz, aż się zatrzaśnie w położeniu blokady.

### 8.14 Dźwignia wyłącznika sprzęgła jednokierunkowego

Za pomocą dźwigni wyłącznika sprzęgła jednokierunkowego można sprzęgło przekładni wyłączyć (w celu przepchnięcia urządzenia) lub włączyć (w celu włączenia napędu kół).



### Ostrzeżenie! Niebezpieczeństwo zgniecenia!

Dźwignię wyłącznika sprzęgła jednokierunkowego należy wyciągać tylko po ustawieniu urządzenia na płaskiej powierzchni, ponieważ w przeciwnym razie urządzenie może samoczynnie ruszyć.

W przypadku wyłączenia urządzenia przy wyłączonym sprzęgłe przekładni należy zaciągnąć hamulec postojowy.



### Wskazówka

Dźwignia wyłącznika sprzęgła jednokierunkowego znajduje się za prawym kołem tylnym. Dźwignię wyłącznika sprzęgła jednokierunkowego wyciągać tylko w przypadku pchania kosiarki samojezdnej.

### Wyłączanie sprzęgła przekazującego napęd do przekładni:

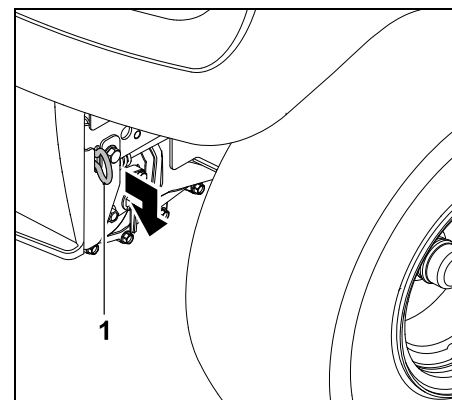

Dźwignię wyłącznika sprzęgła jednokierunkowego (1) wyciągnąć na zewnątrz do oporu.

## Włączanie sprzęgła przekazującego napęd do przekładni:

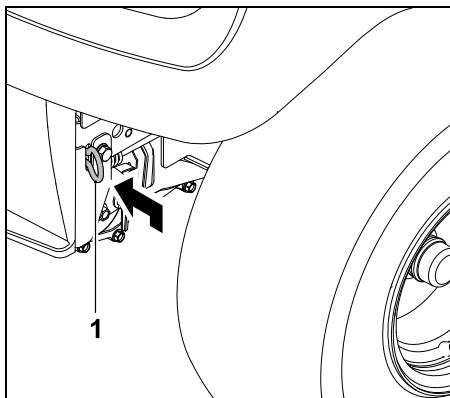

Dźwignię wyłącznika sprzęgła jednokierunkowego (1) wcisnąć do oporu do środka.

## 9. Układ elektroniczny

Kosiarka samojezdna jest wyposażona w układ elektroniczny, który sprawdza wszystkie urządzenia zabezpieczające przed rozruchem i podczas pracy, gwarantując bezpieczną obsługę.

### 9.1 Diagnostyka podczas uruchamiania

Przed uruchomieniem silnika spalinowego układ elektroniczny przeprowadza diagnostykę kosiarki samojezdnej. Podczas niej sprawdzana jest prawidłowość działania wyłączników, przewodów itp.

#### Włączanie diagnostyki:

- Usiąść na fotelu kierowcy.
- Zwolnić hamulec postojowy. (⇒ 8.12)

- Obrócić kluczyk zapłonu do pozycji „Włączanie zapłonu“ (⇒ 8.1) – nie uruchamiać przy tym żadnego wyłącznika i pedału.

#### Diagnostyka bez usterki

Włączany jest krótki sygnał akustyczny – włączany jest układ elektroniczny i kosiarka jest gotowa do uruchomienia.

- Włączyć silnik spalinowy. (⇒ 12.2)

#### Diagnostyka z usterką

Włączany jest ciągły sygnał akustyczny lub trzy następujące po sobie sygnały akustyczne.

**Ciągły sygnał akustyczny** sygnalizuje usterkę w układzie elektronicznym lub nieprawidłowe podłączenie akumulatora (zła polaryzacja).

- Obrócić kluczyk zapłonu do położenia „Wyłączenie silnika spalinowego“ (⇒ 8.1)
- Sprawdzić biegunowość przyłączy akumulatora i ewentualnie prawidłowo podłączyć przewody. (⇒ 14.18)
- Powtórzyć diagnostykę. Jeżeli ciągły sygnał dźwiękowy utrzymuje się także po prawidłowym podłączeniu akumulatora, oznacza to usterkę układu elektronicznego. Należy zwrócić się do Autoryzowanego Dealera firmy STIHL.

**Trzy następujące po sobie sygnały dźwiękowe** sygnalizują usterkę w układzie elektrycznym (zwarcie) lub w mikrowyłączniku fotela. Nie można uruchomić silnika spalinowego.

- Obrócić kluczyk zapłonu do położenia „Wyłączenie silnika spalinowego“ (⇒ 8.1)

- Zlecić przeprowadzenie szczegółowej diagnostyki w serwisie Autoryzowanego Dealera. Zaleca się korzystanie z usług serwisu Autoryzowanego Dealera firmy STIHL.

### 9.2 Usterka kosiarki samojezdnej podczas pracy

Podczas pracy układ elektroniczny monitoruje stan urządzenia. Po wykryciu usterki w układzie elektrycznym (zwarcie, luźne wtyki, przerwanie przewodu) włączane są trzy następujące po sobie sygnały akustyczne.

Silnik spalinowy jest wyłączany.

#### Sposób postępowania:

- Obrócić kluczyk zapłonu do położenia „Wyłączenie silnika spalinowego“ (⇒ 8.1)
- Włączyć diagnostykę. (⇒ 9.1)



Jeżeli nie można usunąć usterki, należy przeprowadzić szczegółową diagnostykę. Należy zwrócić się do Autoryzowanego Dealera firmy STIHL.

### 9.3 Usterka układu elektronicznego

Czasem podczas pracy może wystąpić usterka samego układu elektronicznego. Włączany jest sygnał akustyczny i wyłącza się silnik spalinowy.

#### Sposób postępowania:

- Obrócić kluczyk zapłonu do położenia „Wyłączenie silnika spalinowego“ (⇒ 8.1)
- Włączyć diagnostykę. (⇒ 9.1)

- Ponownie uruchomić silnik spalinowy. (⇒ 12.2)



Jeżeli nie można usunąć usterki, należy przeprowadzić szczegółową diagnostykę. Należy zwrócić się do Autoryzowanego Dealera firmy STIHL.

## 10. Wskazówki dotyczące wykonywania pracy



### Ostrzeżenie!

#### Niebezpieczeństwo skaleczenia!

Przed każdym uruchomieniem należy zapoznać się ze wszystkimi informacjami dotyczącymi bezpiecznej eksploatacji urządzenia.

Praca na zboczach wymaga szczególnej uwagi i ostrożności.



### Wskazówka

Przed rozpoczęciem pracy należy sprawdzić, czy zespół tnący jest prawidłowo zamontowany. Przy pierwszym użyciu urządzenia wybrać płaski, równy teren; kosić proste pasy trawnika (podczas próbnego koszenia powinny one nieco na siebie nachodzić). Zawsze należy kosić suchą trawę.

## 10.1 Koszenie

### Wskazówki ogólne:



#### Uwaga – zagrożenie pożarowe!

Należy unikać przeciążania napędu zespołu tnącego; przeciążenie może doprowadzić do trwałego poślizgu paska klinowego stwarzającego zagrożenie pożarowe w wyniku przegrzania. Nietypowe odgłosy pracy paska klinowego, np. pisk (odgłosy szlifowania), wskazują na przeciążenie.

Dlatego w wysokiej trawie nigdy nie można kosić z zatkanym kanałem wyrzutowym; w razie potrzeby użyć zestawu do mulczowania KIT (wyposażenie dodatkowe). Aby wyeliminować zagrożenie pożarowe, należy chronić zespół tnący, zwłaszcza w okolicy paska klinowego przed gromadzeniem się łatwopalnych materiałów (trawy, liści itp.) i regularnie czyścić.

Podczas koszenia skoszona trawa jest wyrzucana na dużą powierzchnię z boku zespołu tnącego i pozostaje na glebie.

Aby skoszona trawa była wyrzucana na dużą powierzchnię, należy zwrócić uwagę na następujące punkty:

- Zwrócić uwagę na kierunek jazdy.
- Kosić tylko przy maksymalnej prędkości obrotowej silnika spalinowego. (⇒ 8.2), (⇒ 8.3)
- Trawnik powinien być suchy. Mokra skoszona trawa – ze względu na większą masę – tworzy pokosy.

- Noże kosiarki muszą być w dobrym stanie technicznym (ostre, nieuszkodzone). (⇒ 14.6)
- Prędkość jazdy należy dostosować do stanu trawnika. (⇒ 8.10)
- Wybrać odpowiednią, nie za niską wysokość koszenia. (⇒ 12.6)

### Kierunek jazdy podczas koszenia:

Podczas koszenia należy zwracać uwagę na prawidłowy kierunek jazdy. Kierunek koszenia zawsze wybierać w taki sposób, aby skoszona trawa była wyrzucana na skoszony trawnik. Dzięki temu skoszona trawa jest równomiernie wyrzucana i rozkładana na trawniku. Ponadto zapobiega to przeciążeniu urządzenia przez zbyt dużą ilość trawy.

Przykład:

Spiralna metoda koszenia



Koszenie przeprowadza się w kierunku przeciwnym do ruchu wskazówek zegara od zewnątrz do środka. Dzięki temu skoszona trawa jest wyrzucana na wcześniej skoszony trawnik.

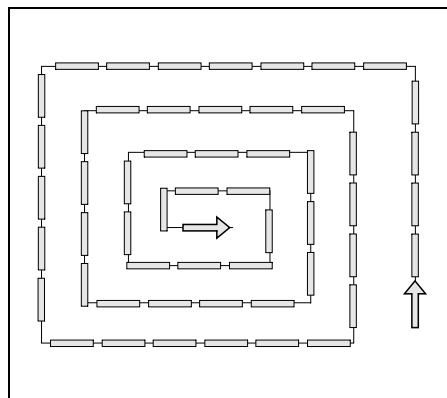

- Rozpocząć koszenie na zewnętrznej stronie trawnika i pracować w kierunku do środka,
- wybrać kierunek przeciwny do kierunku ruchu wskazówek zegara.

### Zapobieganie zatorom w zespole tnącym i otworze wyrzutowym:

Aby zapobiec zatorom w otworze wyrzutowym zespołu tnącego, należy go stale kontrolować wzrokowo podczas koszenia i w razie potrzeby oczyścić. Jeżeli otwór wyrzutowy zespołu tnącego zapycha się trawą w krótkich odstępach czasu, to należy zmniejszyć prędkość jazdy lub zwiększyć wysokość koszenia.

Jeżeli niedrożność nadal występuje, jej prawdopodobną przyczyną mogą być stępione noże, albo uszkodzenie lub zużycie łopatek noży kosiarki. Naostrzyć lub wymienić noże kosiarki.

Ponadto wewnątrz zespołu tnącego, otwór wyrzutowy zespołu tnącego i noże kosiarki należy starannie wyczyścić po każdym użyciu, aby nie osadziły się na nich resztki trawy.

### Nawożenie:

W wyniku koszenia gleba stale traci substancje odżywcze, które można do niej wprowadzić za pomocą wysokiej jakości nawozów do trawy o wydłużonym działaniu. Zwykle potrzebne są trzy dawki nawozu na sezon koszenia. Trawnik powinien być wówczas suchy, aby nawóz nie przyklejał się na źdźbłach trawy i ich nie spalił. Lepiej polać trawnik wodą, aby na wszelki wypadek spłukać nawóz z listków trawy. Przestrzegać instrukcji podanych przez producenta.

### Ochrona gleby podczas pracy:

Najważniejszymi czynnikami, wpływającymi na ochronę gleby podczas koszenia, są technika pracy i wilgotność gleby.

W celu uzyskania ładnego wyglądu trawnika należy dopasować prędkość kosiarki do stanu koszonej trawy (wysokość i gęstość) oraz wilgotności trawnika.

Zbyt ostre skrety zwiększają obciążenie darni i w przypadku mokrej trawy prowadzą do uzyskania złych wyników koszenia, ponieważ koła grzęzną w miękkim trawniku.

## 11. Urządzenia zabezpieczające

Urządzenie zostało wyposażone w wiele urządzeń zabezpieczających, gwarantujących bezpieczną obsługę i zabezpieczających je przed nieprawidłowym użyciem.



### Niebezpieczeństwo zranienia!

W przypadku stwierdzenia usterki urządzeń zabezpieczających nie wolno uruchamiać urządzenia. Należy zwrócić się do autoryzowanego dealera firmy STIHL.

### Warunki uruchomienia silnika spalinowego:

- wyłączenie sprzęgła zespołu tnącego,
- wciśnięcie pedału hamulca lub zaciągnięcie hamulca postojowego.

### Silnik spalinowy wyłącza się, gdy użytkownik:

- opuści fotel kierowcy przy włączonym sprzęgle zespołu tnącego,

- opuści fotel kierowcy przy niezaciągniętym hamulcu postojowym.

### Zintegrowany hamulec wybiegowy noży:

Po wyłączeniu sprzęgła noże kosiarki zatrzymują się najpóźniej po **5 sekundach**.



### Wskazówka

Po włączeniu sprzęgła zespołu tnącego noże wirują, co jest przyczyną powstawania odgłosu podmuchu.

Czas wybiegu jest równy czasowi utrzymywania się odgłosu podmuchu po wyłączeniu sprzęgła; można zmierzyć go stoperem.

W celu sprawdzenia zintegrowanego hamulca wybiegowego noży należy zmierzyć stoperem czas utrzymywania się odgłosu podmuchu.

W razie przekroczenia 5 sekund odwiedzić Autoryzowanego Dealera STIHL.

## 12. Uruchamianie urządzenia

- Dokładnie przeczytać rozdział „Zasady bezpiecznej pracy“ i postępować według zawartych w nim instrukcji. (⇒ 4.)
- Należy zapoznać się z elementami obsługi urządzenia. (⇒ 8.)
- Przed uruchomieniem należy sprawdzić, czy w przewidzianym czasie wykonane zostały wszystkie czynności wymagane przez plan obsługi technicznej. (⇒ 14.1)

- Przed każdym uruchomieniem sprawdzić, czy działają wszystkie mechanizmy zabezpieczające. Urządzenia zabezpieczające nie mogą być uszkodzone, zmostkowane, zmienione i nie może ich brakować. (⇒ 11.)

**! Niebezpieczeństwo zranienia!**  
Ze względów bezpieczeństwa urządzenia nie można używać na zboczach o nachyleniu przekraczającym 10° (17,6 %). Nachylenie zbocza wynoszące 17,6 % odpowiada 17,6 cm wzniesienia pionowego, które przypada na 100 cm odległości w poziomie.

## 12.1 Wlewanie paliwa

**Maksymalna pojemność zbiornika paliwa:**

9 L



### Zalecenie:

Stosować świeże paliwo dobrej jakości; informacje dotyczące jakości paliwa (liczby oktanowej) podano w Instrukcji obsługi silnika spalinowego.

– Benzyna bezołowiowa.

### Tankowanie:

- Wyłączyć i schłodzić silnik spalinowy, aż będzie lekko ciepły. (⇒ 12.3)
- Zaciągnąć hamulec postojowy. (⇒ 8.12)

**i** Aby zapobiec rozlaniu się paliwa, do jego wlewania należy użyć odpowiedniego lejka (nie należy do wyposażenia standardowego).

Paliwo wlewać powoli i ostrożnie. Aby zapobiec przelaniu się paliwa, należy wlewać je w kilku etapach. Pomiędzy poszczególnymi etapami wlewania wyjąć lejek i przez wziernik sprawdzić poziom paliwa w zbiorniku. Wraz ze zwiększaniem się objętości wlanego paliwa należy zmniejszać objętość wlewaną w poszczególnych etapach. Ze względu na rozszerzalność cieplną paliwa nie wolno napełniać zbiornika powyżej dolnej krawędzi króćca wlewowego.

### Korek wlewu paliwa:

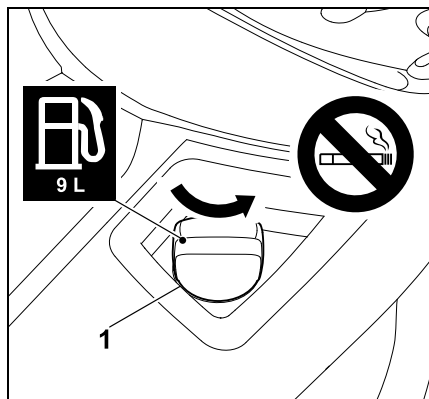

Wykręcić korek wlewu paliwa (1) (zwrócić uwagę na kierunek strzałki) i go wyjąć.

- Wlać paliwo za pomocą odpowiedniego lejka (nie należy do wyposażenia standardowego) – zob. „Tankowanie”

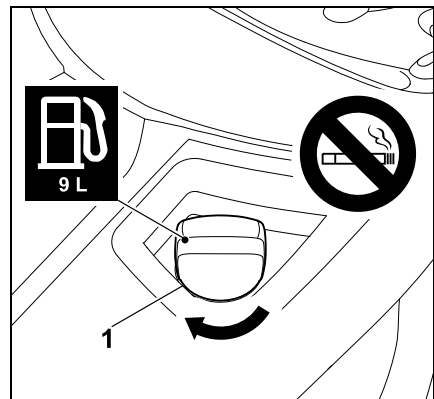

Założyć i wkręcić korek wlewu paliwa (1) (zwrócić uwagę na kierunek strzałki). Następnie dokręcić mocno ręką korek wlewu paliwa (1).

- Przed uruchomieniem silnika spalinowego wytrzeć do sucha rozlane paliwo i pozostawić na pewien czas, aż odparuje.

## 12.2 Uruchamianie silnika spalinowego

**! Niebezpieczeństwo zranienia!**  
Przed uruchomieniem silnika dokładnie przeczytać rozdział „Zasady bezpiecznej pracy” i postępować według zawartych w nim instrukcji. (⇒ 4.)  
Urządzenie uruchamiać tylko wtedy, gdy użytkownik siedzi w fotelu kierowcy.

**i** Podczas pracy (np. koszenia) dźwignia gazu zawsze powinna znajdować się w położeniu MAX.



### **Zabezpieczać urządzenie przed uszkodzeniami!**

Jeżeli silnik spalinowy się nie uruchamia, należy zwrócić uwagę, że po kilku próbach uruchomienia może on ulec zalaniu.

Podczas uruchamiania silnika kluczyk zapłonu nie powinien być ustawiony w położeniu „Rozruch silnika spalinowego“ dłużej niż przez 10 sekund.

#### **Przed uruchomieniem silnika należy:**

- Dokładnie przeczytać rozdział „Zasady bezpiecznej pracy“ i postępować według zawartych w nim instrukcji. (⇒ 4.)
- Sprawdzić poziom oleju silnikowego. (⇒ 14.12)
- Usunąć pozostałości trawy z zespołu tnącego i komory silnika.
- Sprawdzić poziom paliwa.
- Przed każdym uruchomieniem należy sprawdzić działanie hamulca. (⇒ 12.5)
- Dostosować urządzenie do użytkownika (wyregulować fotel). Nie robić tego podczas pracy silnika spalinowego!
- Nie uruchamiać urządzenia, jeżeli w pobliżu znajdują się inne osoby, zwłaszcza dzieci, lub zwierzęta.

#### **Kolejność rozruchu**

Uruchomić urządzenie w następującej kolejności.

- Otworzyć zawór paliwa. (⇒ 14.8)
- Przed uruchomieniem wcisnąć do oporu i przytrzymać pedał hamulca lub zaciągnąć hamulec postojowy. (⇒ 8.11), (⇒ 8.12)

- Sprawdzić przełącznik zespołu tnącego:  
Sprzęgło zespołu tnącego powinno być wyłączone. (⇒ 8.5)
- Włożyć kluczyk do stacyjki i obrócić do położenia „Włączanie zapłonu“ lub „Praca silnika spalinowego“. (⇒ 8.1)
- **W przypadku zimnego silnika spalinowego:**  
RT 4097 SX:  
Dźwignię gazu ustawić w położeniu ssania. (⇒ 8.2)  
RT 4112 SZ:  
Ustawić dźwignię gazu w położeniu MAX i pociągnąć przycisk ssania.  
**W przypadku ciepłego silnika spalinowego:**  
Dźwignię gazu ustawić w położeniu MAX. (⇒ 8.3)
- Obrócić kluczyk zapłonu do położenia „Rozruch silnika spalinowego“. Silnik spalinowy się uruchamia. Po uruchomieniu się silnika spalinowego zwolnić kluczyk zapłonu. Powraca on samoczynnie do położenia „Włączanie zapłonu“ lub „Praca silnika spalinowego“.
- RT 4097 SX:  
Przy pracującym silniku spalinowym ustawić dźwignię gazu z powrotem w położeniu MAX.  
Zwrócić uwagę na element blokujący! (⇒ 8.2)  
RT 4112 SZ:  
Wcisnąć przycisk ssania. (⇒ 8.4)
- Silnik spalinowy pracuje.  
Można zdjąć stopę z pedału hamulca.

### **12.3 Wyłączanie silnika spalinowego**



Przed wyłączeniem silnika spalinowego należy wyłączyć sprzęgło zespołu tnącego. (⇒ 8.5)



#### **Niebezpieczeństwo zranienia!**

Jeżeli po wyłączeniu silnika spalinowego urządzenie zostanie pozostawione bez nadzoru, ze względów bezpieczeństwa należy wyjąć kluczyk zapłonu. Kluczyk zapłonu przechowywać w taki sposób, aby miały do niego dostęp tylko upoważnione osoby; co zapobiegnie użyciu urządzenia przez dzieci i inne osoby niezaznajomione z jego obsługą. Ponadto przed pozostawieniem urządzenia należy zawsze zaciągnąć hamulec postojowy. (⇒ 8.12)

#### **Silnik spalinowy wyłączyć w następującej kolejności:**

- Całkowicie zatrzymać urządzenie.
- Wyłączyć sprzęgło zespołu tnącego. (⇒ 8.5)
- Dźwignię gazu ustawić w położeniu MIN. (⇒ 8.2), (⇒ 8.3)
- Kluczyk zapłonu obrócić do położenia „Wyłączenie silnika spalinowego“. Silnik spalinowy jest wyłączany.
- Zaciągnąć hamulec postojowy. (⇒ 8.12)
- W razie potrzeby zamknąć zawór paliwa. (⇒ 14.8)
- Wyjąć kluczyk zapłonu i przechowywać go tak, aby miały do niego dostęp tylko uprawnione osoby.



## 12.4 Jazda



### Ostrzeżenie!

W terenie należy jechać z mniejszą prędkością. Przed zmianą kierunku jazdy, zwłaszcza na zbozczach, należy odpowiednio zmniejszyć prędkość jazdy.



W celu zapewnienia optymalnego chłodzenia przekładni, należy regulować prędkość jazdy tylko za pomocą pedału napędu przy maksymalnej prędkości obrotowej silnika spalinowego.

### Przed jazdą należy postępować zgodnie z następującymi zasadami:

- Przed każdą jazdą sprawdzić działanie hamulca. (⇒ 8.11)
- Włączyć dźwignię wyłącznika sprzęgła jednokierunkowego. (⇒ 8.14)
- Zatrzymać urządzenie przy użyciu hamulca i dopiero po zatrzymaniu przestawić dźwignię kierunku jazdy.

### Jazda do przodu

- Włączyć silnik spalinowy. (⇒ 12.2)
- Przystawić dźwignię kierunku jazdy do przodu (jazda do przodu). (⇒ 8.7)
- Jeżeli hamulec postojowy jest zaciągnięty, zwolnić go. (⇒ 8.12)
- Prędkość reguluje się przez naciskanie pedału napędu; urządzenie rusza do przodu.

### Jazda do tyłu

- Włączyć silnik spalinowy. (⇒ 12.2)
- Przystawić dźwignię kierunku jazdy do tyłu (jazda do tyłu). (⇒ 8.7)

- Jeżeli hamulec postojowy jest zaciągnięty, zwolnić go. (⇒ 8.12)
- Prędkość reguluje się przez naciskanie pedału napędu; urządzenie rusza do tyłu.

## 12.5 Hamowanie



### Niebezpieczeństwo zranienia!

Przed hamowaniem należy zmniejszyć prędkość jazdy przez zmniejszenie nacisku na pedał napędu. W miarę możliwości nie należy gwałtownie hamować podczas jazdy z maksymalną prędkością.

- Zmniejszyć prędkość jazdy.
- Wciskać równomiernie pedał hamulca, aż urządzenie się zatrzyma.

## 12.6 Regulacja wysokości koszenia



### Niebezpieczeństwo zranienia!

Ze względów bezpieczeństwa wysokość koszenia można zmieniać tylko po zatrzymaniu urządzenia.

- Całkowicie zatrzymać urządzenie. (⇒ 12.5)
- Odblokować i przytrzymać dźwignię regulacji wysokości koszenia. (⇒ 8.13)
- Wysokość koszenia można regulować w 7 stopniach przez przestawianie dźwigni regulacji wysokości koszenia.
- Zablockować dźwignię regulacji wysokości koszenia. (⇒ 8.13)

### Stopień koszenia 1:

wysokość koszenia 35 mm

### Stopień koszenia 7:

wysokość koszenia 90 mm

## 12.7 Koszenie



Po włączeniu sprzęgła zespołu tnącego podczas jazdy następuje krótkotrwałe zmniejszenie się prędkości obrotowej silnika spalinowego spowodowane dodatkowym obciążeniem (uruchamianie noży kosiarki).

### Przed koszeniem:

- Przeczytać i przestrzegać instrukcji podanych w rozdziale „Wskazówki dotyczące koszenia”. (⇒ 10.)
- Podczas koszenia zawsze ustawiać maksymalne obroty silnika. Noże kosiarki są zoptymalizowane do tej prędkości, co umożliwi uzyskanie najlepszego wyglądu trawnika i największej wydajności koszenia.

### Sprzęgło noża zespołu tnącego należy włączać w następującej kolejności:

- Włączyć silnik spalinowy. (⇒ 12.2)
- Dźwignię gazu ustawić w położeniu MAX. (⇒ 8.2), (⇒ 8.3)
- Wjechać kosiarką samojezdną na trawnik przeznaczony do koszenia. Nie należy włączać sprzęgła zespołu tnącego w wysokiej trawie i przy najniższej wysokości koszenia. Włączyć sprzęgło zespołu tnącego dopiero wtedy, gdy urządzenie znajdzie się na trawniku przeznaczonym do koszenia.

- **Koszenie do przodu:**

Ustawić kierunek jazdy do przodu, (⇒ 8.7) a następnie włączyć sprzęgło zespołu tnącego, naciskając wyłącznik zespołu tnącego. (⇒ 8.5)

- **Koszenie do tyłu:**

Ustawić kierunek jazdy do tyłu (⇒ 8.7) i nacisnąć na chwilę wyłącznik bezpieczeństwa koszenia na biegu wstecznym, (⇒ 8.6) a następnie w ciągu 6 sekund włączyć sprzęgło zespołu tnącego, naciskając wyłącznik zespołu tnącego. (⇒ 8.5)

- **Podczas koszenia:**

- Dźwignię gazu ustawić w położeniu MAX. (⇒ 8.2), (⇒ 8.3)
- Należy dostosować prędkość jazdy do wysokości trawy lub wysokości koszenia.  
Przy wysokiej trawie lub małej wysokości koszenia należy jechać z małą prędkością.

- **Zmiana kierunku jazdy przy włączonym sprzęgłe zespołu tnącego:**

- W celu **koszenia na biegu wstecznym** nacisnąć na chwilę wyłącznik bezpieczeństwa w odpowiednim przedziale czasowym (5 sekund przed przełączeniem lub 1 sekunda po nim). (⇒ 8.6)
- Zatrzymać urządzenie na koszonej powierzchni i za pomocą dźwigni kierunku jazdy wybrać odpowiedni kierunek jazdy. (⇒ 8.7)
- Kontynuować koszenie.

- **Sprzęgło noża kosiarki należy wyłączać w następującej kolejności:**

- Wjechać kosiarką na koszoną powierzchnię lub ustawić maksymalną wysokość koszenia zespołu tnącego. (⇒ 8.13)

- Wyłączyć sprzęgło zespołu tnącego przez naciśnięcie przełącznika zespołu tnącego. (⇒ 8.5)



- **Niebezpieczeństwo zranienia!**

Po wyłączeniu sprzęgła zespołu tnącego nóż obraca się bezwładnie maks. przez 5 sekund, zanim się zatrzyma. (⇒ 11.)

## 12.8 Ciągnięcie ładunków



- **Niebezpieczeństwo zranienia!**

Przed przyczepieniem ładunków sprawdzić działanie hamulca. (⇒ 8.11)

Właściwości jezdne urządzenia zmieniają się podczas transportu ładunków (dłuższa droga hamowania, konieczność jazdy z mniejszą prędkością przy zmianie kierunku itp.). Im cięższy jest ładunek, tym bardziej zmieniają się właściwości jezdne!



- **Zabezpieczać urządzenie przed uszkodzeniami!**

Na wzniesieniach obowiązuje mniejsze poziome obciążenie zaczepu.

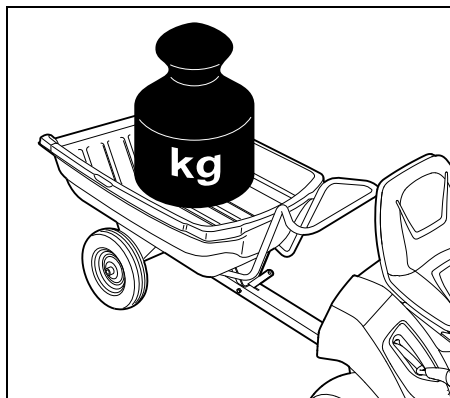

Maksymalny ciężar przyczepty na płaskiej powierzchni = **250 kg**

Maksymalny ciężar przyczepty przy maksymalnym nachyleniu 10° = **100 kg**

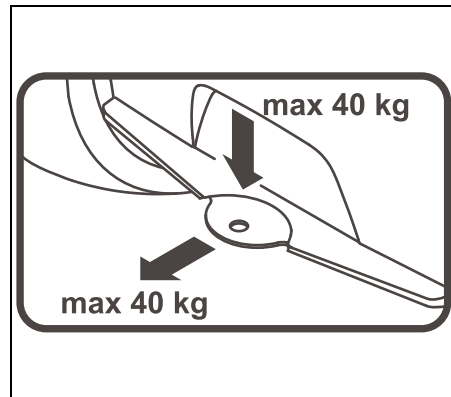

Maksymalny nacisk na zaczep = **40 kg**

Maksymalne poziome obciążenie zaczepu = **40 kg**



Poziome obciążenie zaczepu, wynoszące 40 kg, osiąga się na płaskiej powierzchni podczas ciągnięcia przyczepty o ciężarze 250 kg.

## 12.9 Praca na zboczach

- Przed pracą na zboczu sprawdzić działanie hamulca. (⇒ 12.5)
- Po zboczach należy jechać w kierunku wzdłużnym. Jazda w poprzek zbocza zwiększa niebezpieczeństwo wywrócenia się urządzenia – przestrzegać maksymalnego nachylenia zbocza. (⇒ 4.7)
- Należy unikać zmian kierunku jazdy na zboczach – należy zachować szczególną ostrożność podczas zmian kierunku, których nie udało się uniknąć.

## 13. Zespół tnący

### 13.1 Wymontowanie zespołu tnącego

**! Niebezpieczeństwo zranienia!** Przed rozpoczęciem prac przy zespole tnącym dokładnie przeczytać rozdział „Zasady bezpiecznej pracy” i postępować według zawartych w nim instrukcji! (⇒ 4.)

- Ustawić urządzenie na płaskim i stabilnym podłożu.
- Wyłączyć silnik spalinowy. (⇒ 12.3)
- Wyjąć kluczyk zapłonu.
- Zaciągnąć hamulec postojowy. (⇒ 8.12)
- Ustawić największą wysokość koszenia. (⇒ 8.13)

#### Luzowanie paska klinowego:

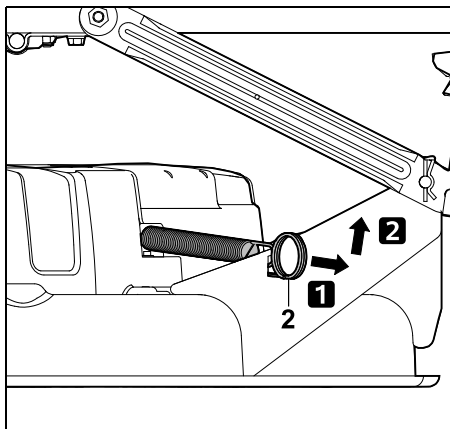

Pociągając do tyłu sprężynę napinającą (2), odczepić ją i odłożyć.

#### Poluzowanie przedniej osłony paska klinowego:

- Skręcić koła do oporu w lewo.

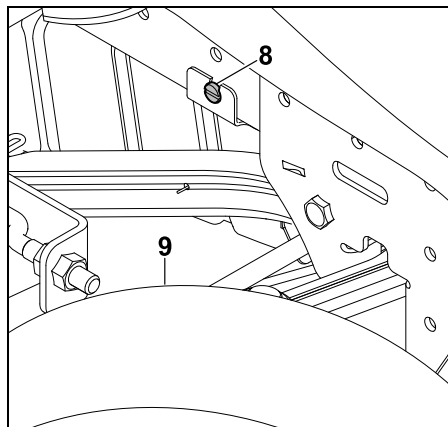

Poluzować śrubę (8) za prawym kołem przednim (9).

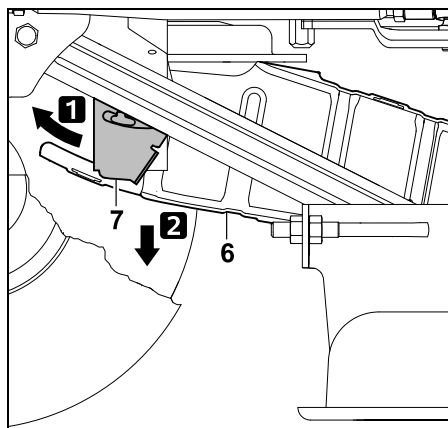

Nacisnąć lekko do przodu uchwyt blaszany (7) i przytrzymać. Opuścić osłonę paska klinowego (6). Osłona paska dotyka paska klinowego.

#### Zdejmowanie paska klinowego:

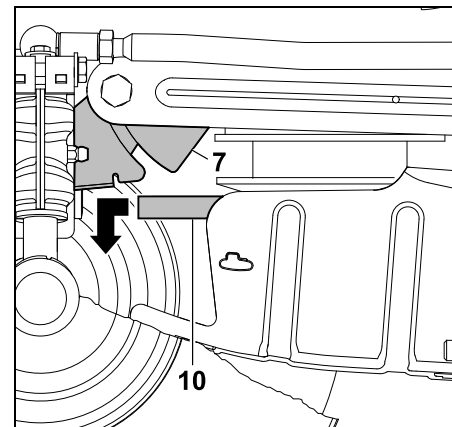

Nacisnąć lekko do przodu uchwyt blaszany (7) i przytrzymać. Pociągnąć do przodu pasek klinowy (10) i go zdjąć.

#### Zdemontowanie tylnej części zespołu tnącego:

**! Niebezpieczeństwo zgniecenia!** Przed wyciągnięciem zawleczek należy zwrócić uwagę, aby bezpośrednio pod zespołem tnącym nie było żadnej części ciała (palców, ręki, stopy itp.).

**! Niebezpieczeństwo zranienia!** Po zdemontowaniu zespołu tnącego dźwignia regulacji wysokości koszenia znajduje się z tyłu i jest dociągnięta. Bezpośrednio po zdemontowaniu ostrożnie ustawić dźwignię regulacji wysokości koszenia w położeniu najwyższej wysokości koszenia.

**i Wskazówka** W celu ułatwienia demontażu należy wykonywać czynności według ustalonej kolejności.

- Ustawić najniższą wysokość koszenia. (⇒ 8.13)

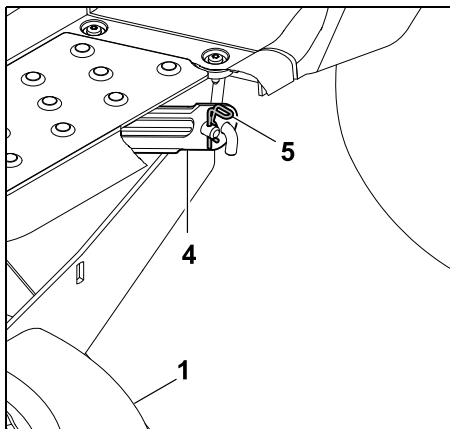

Wyciągnąć zawleczkę (5).  
Nieco podnieść i przytrzymać zespół tnący (1). Zespół tnący (1) złuzować z tylnego zawieszenia zespołu tnącego (4).

- Powtórzyć czynność po drugiej stronie.
- Powoli i ostrożnie odłożyć zespół tnący.
- Ostrożnie ustawić dźwignię regulacji wysokości koszenia w położeniu najwyższej wysokości koszenia.

#### Zdemontowanie przedniej części zespołu tnącego:



#### Niebezpieczeństwo zgniecenia!

Przed zdemontowaniem należy zwrócić uwagę, aby bezpośrednio pod zespołem tnącym nie było żadnej części ciała (palców, ręki, stopy itp.).

Po zdemontowaniu zespołu tnącego zawieszenie zespołu tnącego odchyła się samoczynnie do góry.

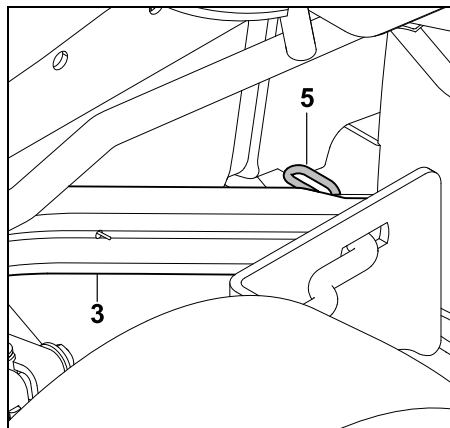

Wyciągnąć zawleczkę (5).  
Podnieść nieco zespół tnący i złuzować z przedniego zawieszenia zespołu tnącego (3).

Ostrożnie puścić zespół tnący.

- Powtórzyć czynność po drugiej stronie.
- Powoli i ostrożnie odłożyć zespół tnący.

#### Wymowanie zespołu tnącego:

- Ustawić największą wysokość koszenia. (⇒ 8.13)

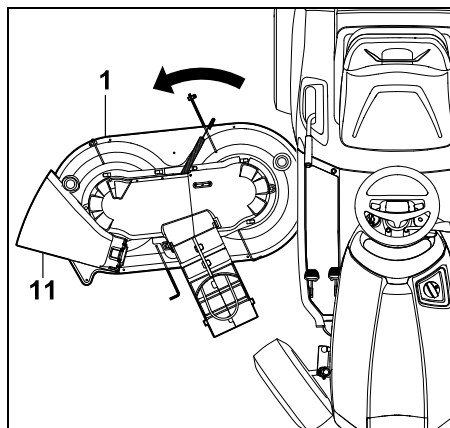

Wyciągnąć zespół tnący (1), wykonując niewielki obrót po stronie osłony wyrzutu (11).

### 13.2 Zamontowanie zespołu tnącego



#### Niebezpieczeństwo zranienia!

Przed rozpoczęciem prac przy zespole tnącym dokładnie przeczytać rozdział „Zasady bezpiecznej pracy“ i postępować według zawartych w nim instrukcji! (⇒ 4.)

- Ustawić urządzenie na płaskim i stabilnym podłożu.
- Wyłączyć silnik spalinowy. (⇒ 12.3)
- Wyjąć kluczyk zapłonu.
- Zaciągnąć hamulec postojowy. (⇒ 8.12)
- Skręcić koła do oporu w lewo.



#### Niebezpieczeństwo zranienia!

Przy zdemontowanym zespole tnącym dźwignia regulacji wysokości koszenia jest dociągnięta. Zachować szczególną ostrożność podczas montażu zespołu tnącego.

- Ostrożnie ustawić dźwignię regulacji wysokości koszenia w położeniu najwyższej wysokości koszenia. (⇒ 8.13)

#### Wsuwanie zespołu tnącego:

- Przed wsunięciem zespołu tnącego należy ustawić pasek klinowy w taki sposób, aby przy zamocowanym zespole tnącym był dostępny w otworze osłony paska klinowego.

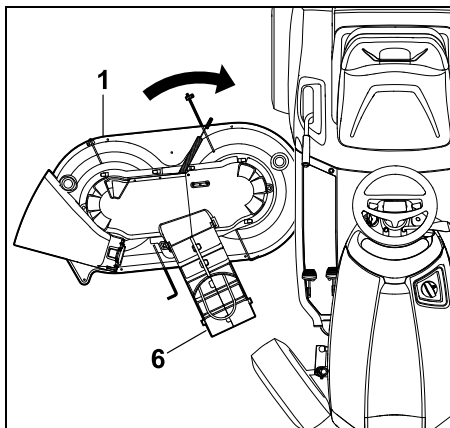

Zespół tnący (1) wsunąć po prawej stronie z osłoną paska klinowego (6) skierowaną do przodu. Nieco obracając zespołem tnącym, umieścić go centralnie pod urządzeniem.

#### Zakładanie przedniej części zespołu tnącego:

- Ustawić najniższą wysokość koszenia. (⇒ 8.13)

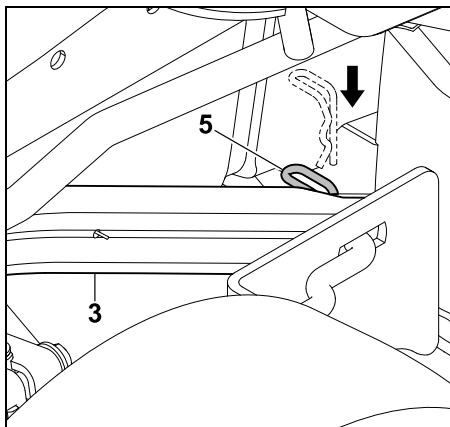

Pociągnąć w dół przednie zawieszenie zespołu tnącego (3) i przytrzymać. Podnieść nieco ręką zespół tnący, wprowadzając trzpień mocujący zespół tnący w otwór przedniego zawieszenia zespołu tnącego (3). Przełożyć zawleczkę (5) przez otwór w trzpieniu mocującym.

- Powtórzyć czynność po drugiej stronie.

#### Zamontowanie tylnej części zespołu tnącego:



#### Wskazówka

Przed zamontowaniem należy sprawdzić, czy zespół tnący jest prawidłowo zamontowany na przednim zawieszeniu zespołu tnącego.



#### Niebezpieczeństwo zranienia!

Przy najmniejszej wysokości koszenia dźwignia regulacji wysokości koszenia jest dociągnięta. Podczas montażu zespołu tnącego nie dotykać dźwigni regulacji wysokości koszenia.

- Podnieść ręką tylną część zespołu tnącego i przytrzymać. Otwór tylnego zawieszenia zespołu tnącego musi być ustawiony naprzeciw trzpienia mocującego zespół tnący.

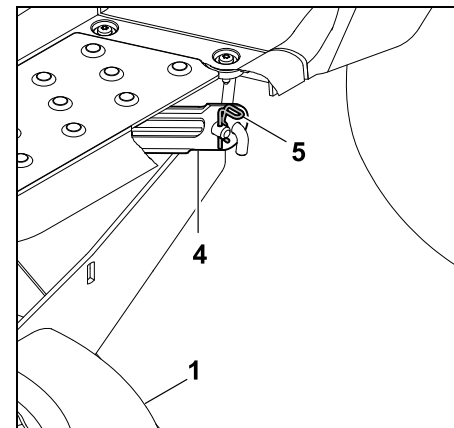

Trzpień mocujący zespół tnący (1) wprowadzić do otworu tylnego zawieszenia zespołu tnącego (4). Przełożyć zawleczkę (5) przez otwór w trzpieniu mocującym.

- Powtórzyć czynność po drugiej stronie.

#### Zakładanie paska klinowego:



Założyć pasek klinowy (bez skręceń) na koło paska klinowego.

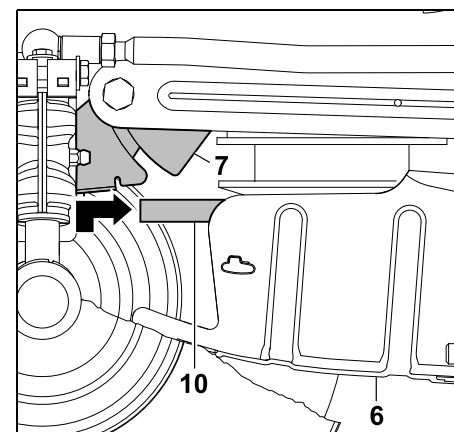

Nacisnąć lekko do przodu uchwyt blaszany (7) i przytrzymać. Pociągnąć pasek klinowy (10) do przodu i podnieść z osłoną paska klinowego (6).

Założyć prawidłowo pasek klinowy (10) (bez skręceń) na koło paska klinowego.

#### Zamontowanie przedniej osłony paska klinowego:

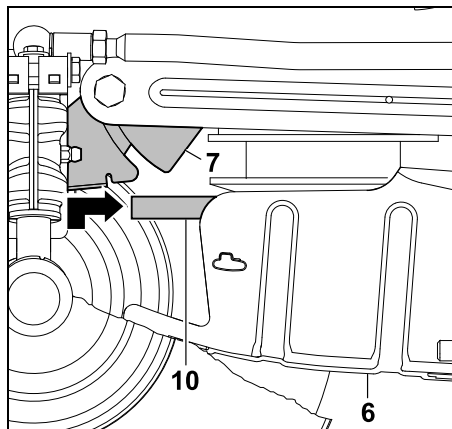

Nacisnąć lekko do przodu uchwyt blaszany (7) i przytrzymać. Podnieść osłonę paska klinowego (6). Odchylić do tyłu uchwyt blaszany (7) i za pomocą dwóch występów mocujących zamocować do osłony paska klinowego (6).

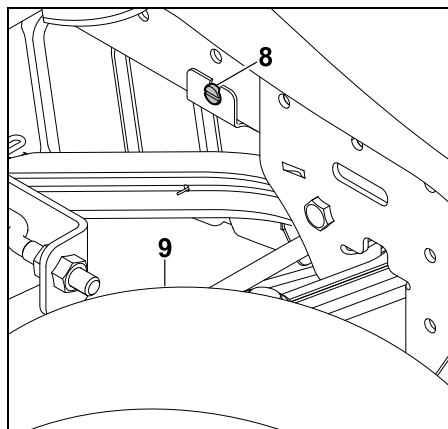

Zacisnąć uchwyt blaszany przez wkręcenie śruby (8). Dokręcić śrubę (8).

#### Napężanie paska klinowego:

- Ustawić najniższą wysokość koszenia. (⇨ 8.13)

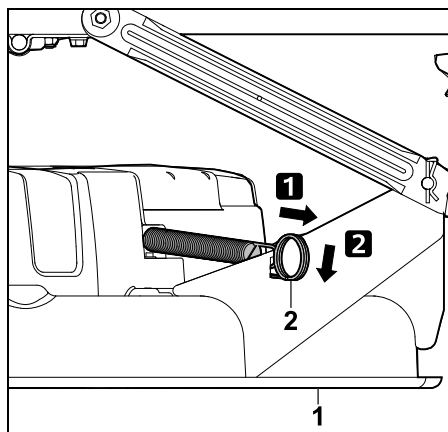

Sprężynę napinającą (2) pociągnąć do tyłu i zaczepić w wybraniu zespołu tnącego (1).



#### Niebezpieczeństwo zranienia!

Po zamontowaniu zespołu tnącego przeprowadzić kontrolę wzrokową i sprawdzić prawidłowość zamontowania.

Następnie sprawdzić działanie. Zwrócić uwagę, aby w pobliżu nie było innych osób, zwłaszcza dzieci lub zwierząt. Działanie można sprawdzać tylko wtedy, gdy użytkownik siedzi na fotelu urządzenia.

## 14. Konserwacja

**! Niebezpieczeństwo zranienia!**  
 Przed rozpoczęciem konserwacji i naprawy dokładnie przeczytać rozdział „Zasady bezpiecznej pracy“, a zwłaszcza podrozdział „Konserwacja i naprawy“, i postępować według zawartych w nim instrukcji. (⇒ 4.)

Wyciągnąć kluczyk zapłonu, aby zapobiec niezamierzonemu uruchomieniu silnika spalinowego.



Pracować wyłącznie w rękawicach ochronnych.



Nigdy nie dotykać noży kosiarki przed ich całkowitym zatrzymaniem się.

Ze względów bezpieczeństwa wykonywanie konserwacji hamulca jest zabronione. Wykonanie regulacji i konserwacji należy zlecić serwisowi Autoryzowanego Dealera.

Zaleca się korzystanie z usług serwisu Autoryzowanego Dealera firmy STIHL.

### Wskazówki ogólne dotyczące napraw i konserwacji

- Należy przestrzegać planu i terminów obsługi technicznej.
- Przestrzegać harmonogramu konserwacji i wykonywania czynności konserwacyjnych opisanych w instrukcji obsługi silnika spalinowego.

### Przed konserwacją, naprawą i czyszczeniem:

- Ustawić urządzenie na płaskim i stabilnym podłożu.
- Wyłączyć silnik spalinowy. (⇒ 12.3)
- Zaciągnąć hamulec postojowy. (⇒ 8.12)
- Pozostawić silnik spalinowy i tłumik do całkowitego ostygnięcia.

### Czynności, dotyczące konserwacji i napraw, opisane w instrukcji obsługi silnika spalinowego:

- wymiana filtra powietrza,
- dane dotyczące oleju silnikowego (typ, objętość oleju itp.),
- sprawdzanie i wymiana świecy zapłonowej,
- wymiana filtra paliwa,
- czyszczenie silnika spalinowego.

### 14.1 Plan konserwacji

Należy postępować dokładnie według informacji podanych w Planie obsługi technicznej. Nieprzestrzeganie Planu obsługi technicznej może być przyczyną poważnych uszkodzeń urządzenia.



### Wskazówka

W przypadku większych obciążeń, zwłaszcza przy eksploatacji w ramach działalności gospodarczej, okresy między czynnościami mogą być krótsze od podanych. Ponadto wyjątkowo ekstremalne warunki zewnętrzne, takie jak piaszczyste lub kamieniste gleby lub pył, mogą wpłynąć na skrócenie okresów międzyobsługowych podanych w instrukcji obsługi. Co 100 godzin pracy lub raz w roku Autoryzowany Dealer powinien przeprowadzić przegląd kosiarki. Zaleca się korzystanie z usług serwisu Autoryzowanego Dealera firmy STIHL.

### Czynności konserwacyjne wykonywane przed każdym uruchomieniem

W celu osiągnięcia wydajnej i bezpiecznej pracy oraz uniknięcia zakłóceń niezbędne jest poznanie stanu urządzenia.

Dlatego przed każdym uruchomieniem należy sprawdzić (przeprowadzić kontrolę wzrokową):

- ciśnienie powietrza w oponach; (⇒ 14.9)
- zużycie i uszkodzenie opon;
- szczelność przewodów paliwowych;
- poziom oleju silnikowego (zob. Instrukcja obsługi silnika spalinowego);
- poziom paliwa;
- urządzenie i zespół tnący (ogólna kontrola wzrokowa). Przede wszystkim należy sprawdzić, czy osłony ochronne nie są uszkodzone;
- dobre zamocowanie połączeń śrubowych.

### **Czynności konserwacyjne wykonywane po każdym użyciu:**

- Czyszczenie urządzenia (zespołu tnącego, otworu wyrzutowego) i różnych akcesoriów.
- Przestrzegać informacji dotyczących czyszczenia silnika spalinowego (zob. Instrukcja obsługi silnika spalinowego).
- Wyczyścić przekładnię przez usunięcie za pomocą szczotki pozostałości trawy lub innych zabrudzeń.

### **Czynności konserwacyjne po pierwszych 10 godzinach pracy:**

- Zaleca się przeprowadzenie przeglądu przez Autoryzowanego Dealera. Zaleca się korzystanie z usług serwisu Autoryzowanego Dealera firmy STIHL.

### **Czynności konserwacyjne po każdym 25 godzinach pracy:**

- Kontrola mocowania i ostrości noży, przestrzegać granicy zużycia noży kosiarki.

### **Czynności konserwacyjne po każdym 50 godzinach pracy:**

- Smarowanie ogólne.
- Sprawdzić położenie zamontowania zespołu tnącego. (⇒ 14.7)

### **Czynności konserwacyjne po każdym 100 godzinach pracy:**

- Wymiana noży kosiarki.
- Zaleca się przeprowadzenie przeglądu przez Autoryzowanego Dealera. Zaleca się korzystanie z usług serwisu Autoryzowanego Dealera firmy STIHL.



### **Wskazówka**

Podczas przeglądu u Autoryzowanego Dealera sprawdzane jest działanie hamulca i w razie potrzeby wykonuje się jego konserwację. Ponadto wykonywane są wszystkie wymagane czynności obsługowe dotyczące przekładni.

---

## **14.2 Czyszczenie urządzenia**



**Zabezpieczać urządzenie przed uszkodzeniami!** Nie kierować strumienia wody (z wysokociśnieniowego urządzenia czyszczącego) na części silnika, uszczelki, elementy elektryczne (akumulator, wiązki przewodów itp.) i miejsca łożyskowania. Może to spowodować uszkodzenia wymagające drogich napraw.

Nie wolno używać agresywnych środków czyszczących. Mogą one uszkodzić tworzywa sztuczne i metale, co może pogorszyć bezpieczeństwo pracy urządzenia STIHL. Do usuwania zanieczyszczeń, których nie można usunąć za pomocą wody i szczotki lub szmatki, firma STIHL zaleca stosowanie specjalnego środka czyszczącego (np. firmy STIHL).



Przed czyszczeniem i konserwacją należy zdemontować zespół tnący.

- Wyłączyć silnik spalinowy. (⇒ 12.3)
- Zaciągnąć hamulec postojowy. (⇒ 8.12)
- Wyciągnąć kluczyk zapłonu i przechowywać go w bezpiecznym miejscu.

- Zdemontować zespół tnący. (⇒ 13.1)
- Najpierw należy usunąć przy pomocy patyczka resztki trawy osadzone w obudowie zespołu tnącego.
- Dolną część zespołu tnącego oczyścić przy użyciu szczotki i wody.
- Podczas czyszczenia górnej części zespołu tnącego zwrócić uwagę, aby woda nie przedostała się na pasek klinowy – nigdy nie kierować strumienia wody na otwory osłon.
- Usunąć pozostałości trawy z zespołu tnącego, komory silnika i przekładni. Wyczyścić żebra chłodzące silnika spalinowego i przekładni.
- Wyczyścić noże kosiarki szczotką i wodą – w celu usunięcia zanieczyszczeń nie wolno uderzać w noże kosiarki (np. młotkiem).

---

## **14.3 Otwieranie pokrywy silnika**



### **Niebezpieczeństwo zranienia!**

Przed otwarciem pokrywy silnika wyłączyć silnik spalinowy i poczekać kilka minut, aż silnik się schłodzi. Silnik spalinowy powinien być ciepły.



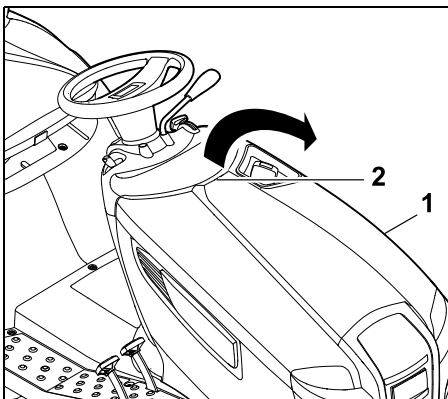

Chwycić ręką pokrywę silnika (1) za uchwyt (2), lekko szarpnąć i otworzyć do góry. Podnieść pokrywę silnika (1) do oporu do przodu.

#### 14.4 Zamykanie pokrywy silnika

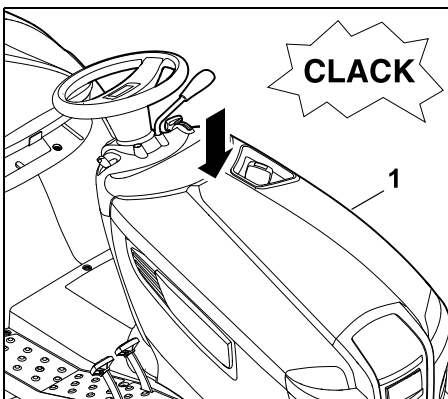

Ostrożnie i powoli zamknąć pokrywę silnika (1) i doprowadzić do jej zatrzaśnięcia.

#### 14.5 Sprawdzenie urządzeń zabezpieczających



##### Niebezpieczeństwo zranienia!

Urządzenia zabezpieczające mogą być sprawdzane tylko przez kierowcę siedzącego w fotelu. W pobliżu nie mogą znajdować się inne osoby, zwłaszcza dzieci lub zwierzęta. Działanie urządzeń zabezpieczających należy sprawdzać przynajmniej raz w miesiącu.

Po dłuższej przerwie w eksploatacji, w przypadku mniej używanych urządzeń lub po naprawach należy przed pierwszym uruchomieniem sprawdzić wszystkie urządzenia zabezpieczające.

##### Sprawdzanie mikrowyłącznika hamulca:

- Zająć miejsce w fotelu kierowcy.
- Wyłączyć silnik spalinowy i poczekać, aż się zatrzyma. (⇒ 12.3)
- Wyłączyć sprzęgło zespołu tnącego. (⇒ 8.5)
- Nie naciskać pedału hamulca lub zwolnić hamulec postojowy.

##### Przy działającym mikrowyłączniku hamulca uruchomienie silnika spalinowego powinno być niemożliwe!

##### Sprawdzanie wyłącznika zespołu tnącego:

- Zająć miejsce w fotelu kierowcy.
- Wcisnąć pedał hamulca do oporu i przytrzymać. (⇒ 8.11)

- Włączyć sprzęgło zespołu tnącego. (⇒ 8.5)

##### Przy działającym wyłączniku zespołu tnącego uruchomienie silnika spalinowego jest niemożliwe!

##### Sprawdzanie mikrowyłącznika fotela:

- Zająć miejsce w fotelu kierowcy.
- Uruchomić silnik spalinowy i ustawić maksymalną prędkość obrotową silnika. (⇒ 8.2), (⇒ 8.3)
- Włączyć sprzęgło zespołu tnącego. (⇒ 8.5)
- Odciążyć fotel kierowcy (np. powoli i ostrożnie wstając). Nie wysiadać!

##### Przy działającym mikrowyłączniku fotela następuje wyłączenie się silnika spalinowego!

##### Sprawdzanie wyłącznika bezpieczeństwa koszenia na biegu wstecznym

- Usiąść na fotelu kierowcy; **nie** naciskać wyłącznika bezpieczeństwa koszenia na biegu wstecznym.
- Uruchomić silnik spalinowy (⇒ 12.2) i ustawić maksymalną prędkość obrotową silnika. (⇒ 8.2), (⇒ 8.3)
- Włączyć sprzęgło zespołu tnącego. (⇒ 8.5)
- Ustawić kierunek jazdy do tyłu i rozpocząć jazdę. (⇒ 8.7)

##### W przypadku działającego wyłącznika bezpieczeństwa koszenia na biegu wstecznym sprzęgło zespołu tnącego zostanie wyłączone po 1 sekundzie.

## 14.6 Obsługa noży kosiarki



### Niebezpieczeństwo zranienia!

Pracować wyłącznie w rękawicach ochronnych. Z pytaniami dotyczącymi urządzenia lub środków pomocniczych prosimy **zawsze** zwracać się do autoryzowanego serwisu firmy STIHL. Firma STIHL zaleca korzystanie z oryginalnych części zamiennych STIHL. Nigdy nie dotykać noży kosiarki przed ich całkowitym zatrzymaniem się. Zespół tnący stawiać na podłożu zabezpieczającym przed poślizgiem.

### Konserwacja:

Co 25 godzin pracy

### Czynności konserwacyjne:

- Sprawdzić zużycie noży kosiarki.
- W razie potrzeby naostrzyć nóż kosiarki. W przypadku pogorszenia się efektów koszenia należy naostrzyć nóż kosiarki.

## Sprawdzanie granicy zużycia noża:



### Niebezpieczeństwo zranienia!

Zużyty nóż może odłamać się i spowodować bardzo poważne obrażenia. W związku z tym należy przestrzegać przepisów dotyczących konserwacji noży. Noże kosiarek mogą ulegać zróżnicowanemu zużyciu w zależności od miejsca i czasu eksploatacji. Jeżeli urządzenie używane jest na piaszczystym podłożu lub w suchym otoczeniu, to noże ulegają znacznie szybszemu zużyciu.

### Uwaga!

Podczas wymiany noża należy **zawsze wymieniać śrubę noża i podkładkę zabezpieczającą.**



Firma STIHL zaleca, aby w celu sprawdzenia zużycia noża wymontować zespół tnący. W przypadku posiadania odpowiedniego podnośnika zużycie noży można sprawdzić także przy zamontowanym zespole tnącym.

- Starannie wyczyścić zespół tnący i nóż kosiarki. (⇒ 14.2)
- Zdemontować zespół tnący. (⇒ 13.1)

## Stabilne ustawienie zespołu tnącego przed sprawdzaniem:

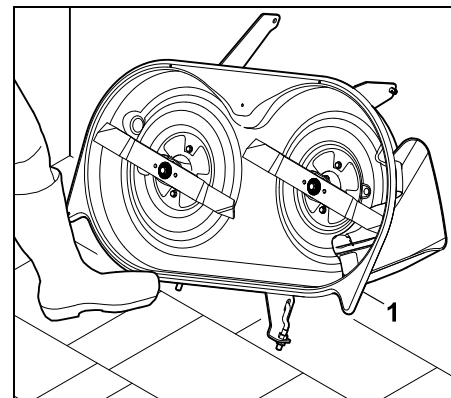

Zespół tnący (1) oprzeć o ścianę i za pomocą stopy zabezpieczyć przed ześlizgnięciem się.

## Sprawdzanie granicy zużycia:

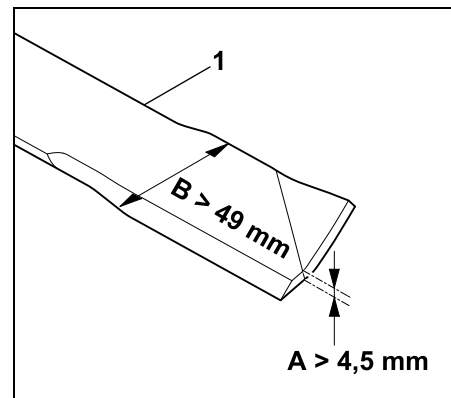

A = grubość noża (> 4,5 mm)

B = szerokość noża (> 49 mm)

Za pomocą suwmiarki sprawdzić grubość A i szerokość noża B w kilku miejscach. Po osiągnięciu lub przekroczeniu granicy zużycia należy wymienić nóż kosiarki (1).

## Wymontowanie noża kosiarki:

- Zdemontować zespół tnący. (⇒ 13.1)
- Zespół tnący oprzeć o ścianę i zabezpieczyć przed zsunieniem się.

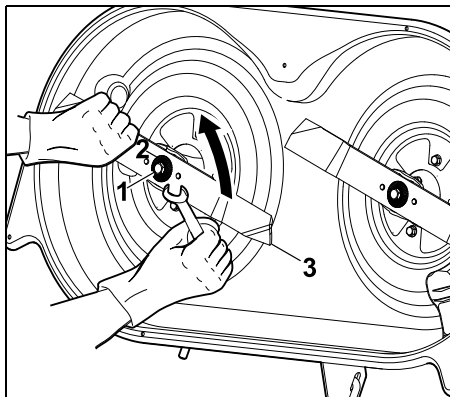

Śrubę noża (1) poluzować i odkręcić kluczem płaskim 17 mm (nie należy do wyposażenia standardowego). Śrubę noża (1) wyjąć wraz z podkładką zabezpieczającą (2). Wyjąć nóż kosiarki (3).

- Powtórzyć czynność przy drugim nożu kosiarki.

## Ostrzenie noża kosiarki:



### Niebezpieczeństwo zranienia!

Ostrzenie należy wykonywać zawsze w okularach i rękawicach ochronnych.

- Podczas ostrzenia schładzać nóż kosiarki, np. wodą. Nie wolno dopuścić do wystąpienia niebieskawego zabarwienia, ponieważ oznaczałoby to obniżenie zdolności tnących ostrza.
- Nóż ostrzyć równomiernie, aby zapobiec drganiom wynikającym z niewyważenia.

- Należy zachować kąt ostrzenia wynoszący 30°.
- Podczas ostrzenia nie przekraczać granicy zużycia.

## Sprawdzanie wyważenia noża kosiarki:

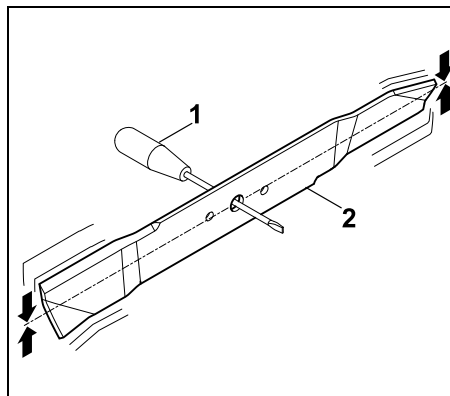

Wkrętak (1) przełożyć przez otwór środkowy. Jeżeli nóż kosiarki (2) jest prawidłowo wyważony, powinien ustawić się w pozycji pokazanej na rysunku.



### Niebezpieczeństwo zranienia!

Jeżeli nóż kosiarki nie jest wyważony, należy powtarzać czynności opisane w punkcie „Ostrzenie noża kosiarki”, aż nóż zostanie wyważony. Nóż kosiarki można wyważyć tylko poprzez zeszlifowanie ostrzy.

## Montaż noża kosiarki



### Niebezpieczeństwo zranienia!

Przed zamontowaniem należy sprawdzić, czy noże tnące nie są uszkodzone (karby lub pęknięcia) lub zużyte.

Zużyte lub uszkodzone noże należy wymienić.

Wymienić **podkładkę zabezpieczającą** podczas każdego montażu noża.

Zabezpieczyć **śrubę noża** dodatkowo preparatem Loctite 243 i dokręcić wymaganym momentem, ponieważ od tego zależy niezawodne mocowanie narzędzia tnącego.

Noże kosiarki należy zakładać przy uwzględnieniu następujących wskazówek:

- Nóż należy zamontować w taki sposób, aby odgięte łopatki noża były skierowane do góry (w stronę zespołu tnącego).

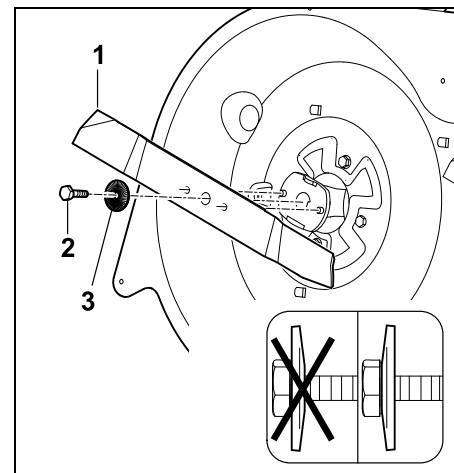

Założyć nóż kosiarki (1) i wkręcić oraz dokręcić śrubę noża (2 – posmarować preparatem **Loctite 243**) z podkładką zabezpieczającą (3 – zwrócić uwagę na wypukłość podkładki).

Moment dokręcania: 65 - 70 Nm

#### 14.7 Sprawdzenie pozycji montażu zespołu tnącego

##### Okresy międzyobsługowe:

Co 50 godzin pracy lub w razie potrzeby (np. po silnych uderzeniach w zespół tnący lub w przypadku nierównego koszenia).

**i** Jednakowe ciśnienie w oponach jest warunkiem sprawdzania prawidłowej pozycji montażu. Dlatego przed kontrolą pozycji montażu należy sprawdzić ciśnienie we wszystkich oponach i w razie potrzeby wyrównać. (⇒ 14.9)

Zespół tnący znajduje się w prawidłowej pozycji montażu, gdy jest nieco pochylony do przodu – przednia część znajduje się nieco niżej niż część tylna.

- Ustawić urządzenie na płaskim podłożu.
- Wyłączyć silnik spalinowy. (⇒ 12.3)
- Zaciągnąć hamulec postojowy. (⇒ 8.12)
- Wyciągnąć kluczyk zapłonu i przechowywać go w bezpiecznym miejscu.
- Ustawić najniższą wysokość koszenia. (⇒ 8.13)

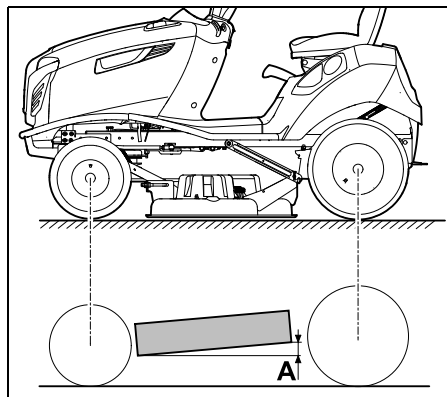

Różnica wysokości A = 10 mm

#### 14.8 Zawór paliwa

Otwierając lub zamykając zawór paliwa, otwiera się lub odcina przepływ paliwa w przewodzie paliwowym. Zawór paliwa znajduje się pod zbiornikiem paliwa po lewej stronie.

- Wyłączyć silnik spalinowy. (⇒ 12.3)
- Zaciągnąć hamulec postojowy. (⇒ 8.12)

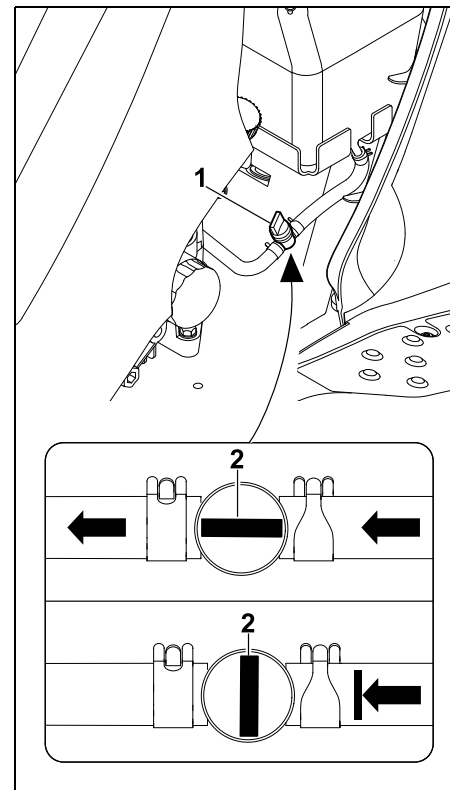

Zawór paliwa (1) otwiera się lub zamyka przez obracanie zaworu regulacyjnego (2).

#### 14.9 Ciśnienie powietrza w oponach

**i** Prawidłowe ciśnienie w oponach jest podstawowym warunkiem właściwego ustawienia zespołu tnącego i uzyskania równomiernego wyglądu skoszonego trawnika. Ponadto przy zbyt dużym ciśnieniu powietrza w oponach ich bieżnik uszkadza darr.

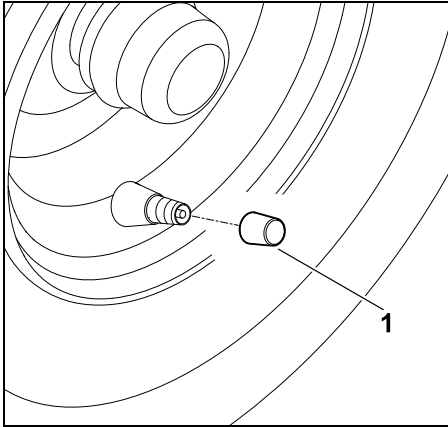

Odkręcić kapturek z zaworu (1).

- Za pomocą odpowiedniej pompy powietrza z manometrem napompować opony do następującego ciśnienia.

Opony przednie:  
0,8 - 1 bar

Opony tylne:  
0,6 - 0,8 bar

#### 14.10 Wymiana kół

W razie uszkodzeń kół (dziur, rys, nacięć itp.) zdemontować uszkodzone koło i zwrócić się do Autoryzowanego Dealera.

#### Podnoszenie i podpieranie urządzenia



##### Niebezpieczeństwo zranienia!

Przed podniesieniem urządzenia należy zwrócić uwagę na jego masę (zob. rozdz. „Dane techniczne“). (⇒ 21.)

W razie potrzeby podnosić urządzenie przy udziale drugiej osoby lub za pomocą podnośnika samochodowego (nie należy do wyposażenia standardowego). Przed podniesieniem zabezpieczyć urządzenie przed przetoczeniem. Hamulec działa tylko na koła tylne. Przed podniesieniem osi tylnej należy zabezpieczyć urządzenie przed przetoczeniem.



##### Zabezpieczać urządzenie przed uszkodzeniem!

Przy podpieraniu zwrócić uwagę, aby urządzenie przylegało do podpory tylko osi lub zaczepem holowniczym.

Podnosząc urządzenie, należy chwycić je tylko za odpowiednie elementy (np. ramę, zderzak, obręcz kół, oś). Elementy z tworzyw sztucznych nie mogą być wykorzystywane podczas podnoszenia lub podpierania urządzenia.

- Urządzenie postawić tylko na płaskim i stabilnym podłożu, zabezpieczając je przed przetoczeniem.
- Wyłączyć silnik spalinowy. (⇒ 12.3)
- Zaciągnąć hamulec postojowy. (⇒ 8.12)
- Wyciągnąć kluczyk zapłonu i przechowywać go w bezpiecznym miejscu.

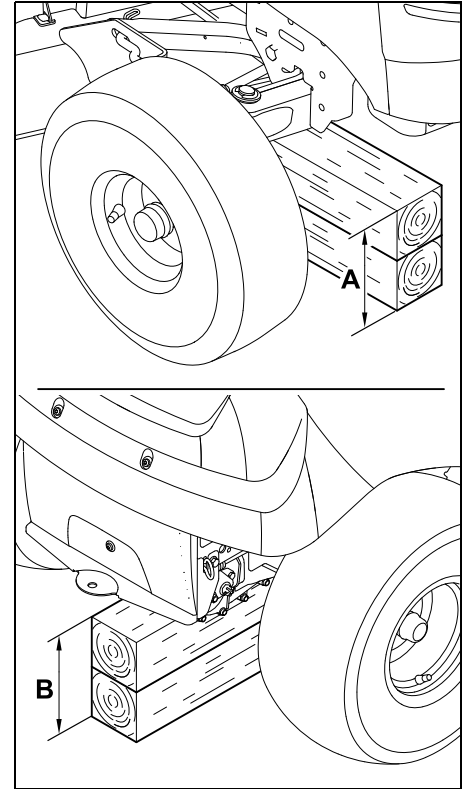

Oś przednia:  $A > 230$  mm

Oś tylna:  $B > 210$  mm

## Zdemontowanie koła:

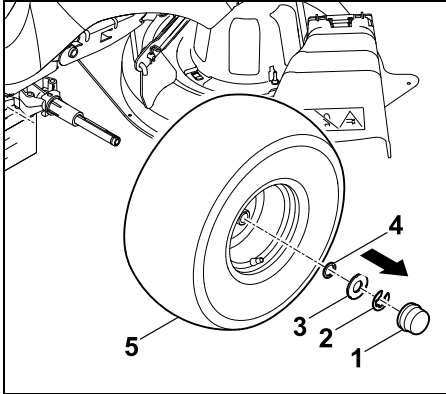

Zdjąć kołpak (1).  
Wyjąć wkrętakiem pierścień osadczy (2).  
Wyjąć dużą podkładkę (3) i małą podkładkę (4) (montowane tylko na kołach tylnych).  
Ściągnąć koło (5) z osi kół.

**i** Podczas demontażu kół tylnych uważać, aby nie zgubić zabieraków (wpustów pasowanych).

## Zamontowanie koła:

**i** Przed zamontowaniem kół tylnych zwrócić uwagę, że po obu stronach w rowku osi kół znajdują się zabieraki (wpusty pasowane). Podczas zakładania kół uważać, aby zawór zawsze znajdował się po stronie zewnętrznej.

Przed montażem kół należy wykonać następujące czynności:

- Wyczyścić osź kół.
- Przed montażem posmarować osź kół niewielką ilością smaru.

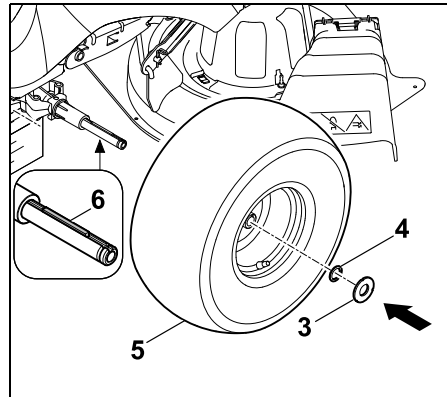

Koła tylne:

Wpust pasowany (6) włożyć w osź kół tylnych. Koło (5) – z zaworem znajdującym się po stronie zewnętrznej – założyć na wpust pasowany i wsunąć do oporu na osź kół.

Nasunąć małą podkładkę (4) i dużą podkładkę (3) na osź kół.

Koła przednie:

Koło (5) – z zaworem znajdującym się po stronie zewnętrznej – wsunąć do oporu na osź kół.

Wsunąć dużą podkładkę (3) na osź kół.

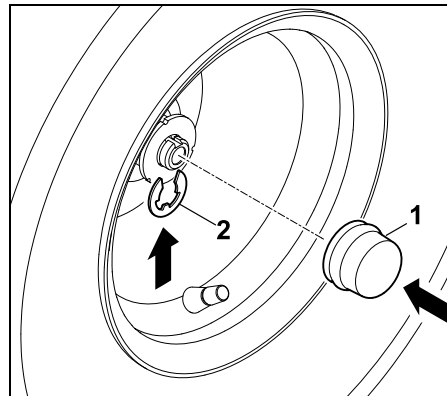

Doprowadzić do zablokowania się pierścienia osadczego (2) w rowku osi. Założyć kołpak (1) na osź kół.

**i** Sprawdzić, czy koło zostało dobrze założone.

- Podnieść urządzenie i wyjąć podkładkę.
- Ostrożnie postawić urządzenie na podłożu.

## 14.11 Smarowanie

Obie zwrotnice przednie należy smarować, korzystając z dwóch gniazd smarowych osi przedniej.

**i Wskazówka**  
Przed każdym smarowaniem należy odciążyć osź przednią przez jej odpowiednie podparcie. Przed każdym smarowaniem należy oczyścić gniazdo smarowe, aby do zwrotnicy nie przedostały się zanieczyszczenia. Po każdym smarowaniu usunąć (wyczerć) smar, który wydostał się na zewnątrz. Używać ogólnie dostępnego smaru.

## Smarowanie:

- Wyłączyć silnik spalinowy. (⇒ 12.3)
- Wyciągnąć kluczyk zapłonu i przechowywać go w bezpiecznym miejscu.
- Zaciągnąć hamulec postojowy. (⇒ 8.12)
- Odciążyć osź przednią przez podparcie (podnieść). (⇒ 14.10)

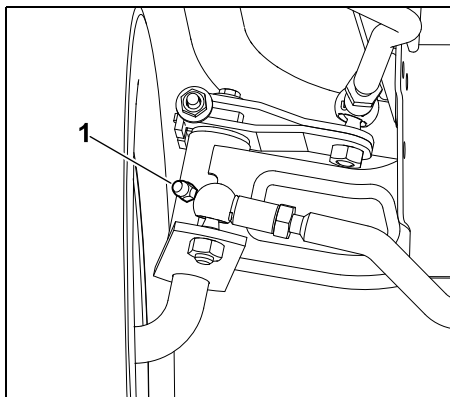

Za pomocą smarownicy (nie należy do wyposażenia standardowego) wcisnąć smar po obu stronach przez gniazda smarowe (1), aż smar zacznie wychodzić przy zwrotnicach.

- Usunąć nadmiar smaru.
- Usunąć podparcie osi przedniej.

#### 14.12 Sprawdzanie poziomu oleju silnikowego

- Ustawić urządzenie na płaskim i poziomym podłożu.
- Wyłączyć silnik spalinowy. (⇒ 12.3)
- Zaciągnąć hamulec postojowy. (⇒ 8.12)
- Poczekać, aż silnik spalinowy ostygnie.
- Otworzyć pokrywę silnika. (⇒ 14.3)
- Sprawdzać poziom zgodnie z instrukcją obsługi silnika spalinowego – w razie potrzeby wlać olej silnikowy. (⇒ 14.13)

#### 14.13 Wymiana oleju silnikowego



##### Niebezpieczeństwo zranienia!

Przed dolaaniem oleju silnikowego lub przed jego wymianą odczekać do całkowitego ostygnięcia silnika spalinowego.

Niebezpieczeństwo poparzenia gorącym olejem silnikowym!

Informacje o wymaganym oleju silnikowym i jego ilości podano w instrukcji obsługi silnika spalinowego. Wymienić olej dopiero wtedy, gdy silnik spalinowy ostygnie. Podstawić odpowiedni pojemnik na olej (zwrócić uwagę na pojemność układu smarowania) pod rurę spustową oleju. Zużyty olej utylizować zgodnie z przepisami ustawowymi.

##### Okresy między wymianami oleju

Zalecane okresy między wymianami oleju podano w instrukcji obsługi silnika spalinowego.

##### Spuszczanie oleju silnikowego

- Wyłączyć silnik spalinowy. (⇒ 12.3)
- Zaciągnąć hamulec postojowy. (⇒ 8.12)
- Wyciągnąć kluczyk zapłonu i przechowywać go w bezpiecznym miejscu.
- Poczekać, aż silnik spalinowy ostygnie (do temperatury odpowiedniej dla dłoni).
- Otworzyć pokrywę silnika. (⇒ 14.3)
- Odkręcić korek wlewu oleju (zob. także Instrukcja obsługi silnika spalinowego).

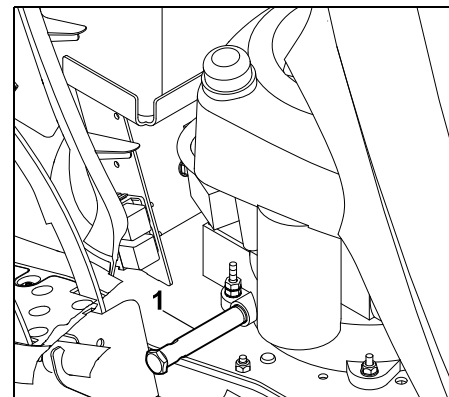

Rura spustowa oleju (1) znajduje się po prawej stronie silnika spalinowego w pobliżu obu pedałów.

- Podstawić odpowiedni pojemnik na olej.

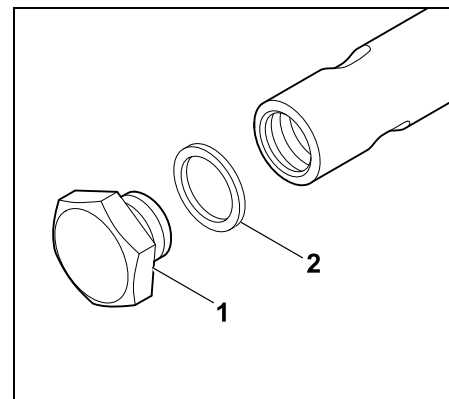

Za pomocą dwóch kluczy płaskich (19 i 15 mm) odkręcić i wyjąć korek spustu oleju (1). Przekazać pierścień uszczelniający (2) do utylizacji.

- Całkowicie spuścić olej silnikowy. Następnie założyć nowy pierścień uszczelniający (2) na korek spustu oleju (1). Wkręcić korek spustu oleju w rurę spustową oleju i dokręcić. Moment dokręcania: 12 - 14 Nm

#### 14.14 Wlewanie oleju silnikowego



##### Zabezpieczać urządzenie przed uszkodzeniami!

Unikać zbyt wysokiego i zbyt niskiego poziomu oleju silnikowego.

- Otworzyć pokrywę silnika. (⇒ 14.3)
- Sprawdzić poziom oleju silnikowego. (⇒ 14.12)
- Wlewać olej silnikowy zgodnie z instrukcją obsługi silnika spalinowego – używać odpowiedniego lejka.
- Zamknąć pokrywę silnika. (⇒ 14.4)

#### 14.15 Wymiana żarówki reflektora



Wymieniając uszkodzone żarówki, należy stosować żarówki 12 V o mocy 6 W.  
Oznaczenie żarówki:  
12V 6W BA9s

- Otworzyć pokrywę silnika. (⇒ 14.3)

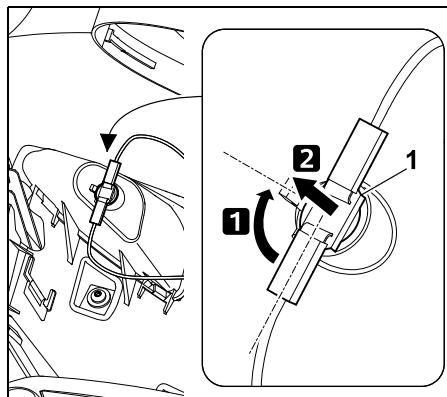

Obrócić oprawkę (1) o około 90° i wyciągnąć.

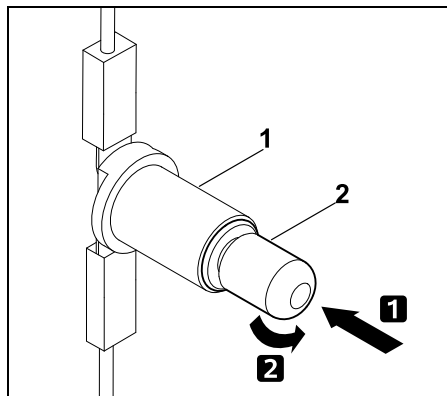

Wcisnąć żarówkę (2) w kierunku oprawki (1) i przytrzymać. Ostrożnie obrócić żarówkę (2) i ją wyjąć.

- Założyć żarówkę w odwrotnej kolejności.

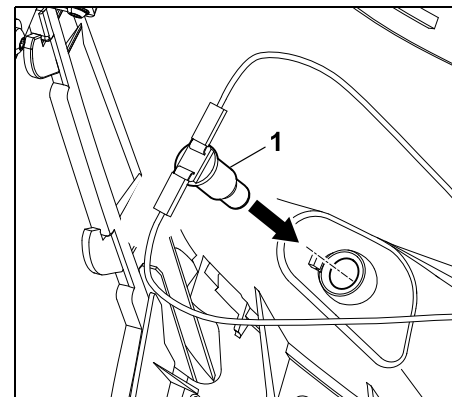

Wcisnąć oprawkę (1) w obudowę reflektora.

- Zamknąć pokrywę silnika. (⇒ 14.4)

#### 14.16 Bezpieczniki



##### Niebezpieczeństwo pożaru!

Nie mostkować bezpieczników za pomocą drutu lub folii. Nie zakładać bezpiecznika o innej obciążalności (w amperach) niż wymagana.



Przepalenie się nowego bezpiecznika po krótkim czasie może wskazywać na usterkę (np. zwarcie). Należy skontaktować się z Autoryzowanym Dealerem. Zaleca się korzystanie z usług serwisu Autoryzowanego Dealera firmy STIHL.

##### Sprawdzanie bezpiecznika płaskiego

- Wyłączyć silnik spalinowy. (⇒ 12.3)
- Zaciągnąć hamulec postojowy. (⇒ 8.12)



- Wyciągnąć kluczyk zapłonu i przechowywać go w bezpiecznym miejscu.
- Otworzyć schowek akumulatora. (⇒ 14.17)

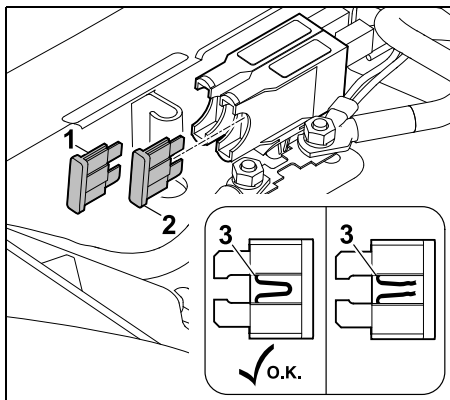

Wyciągnąć bezpieczniki płaskie (1,2). Wzrokowo sprawdzić, czy wtopiony w plastik drucik (3) nie uległ uszkodzeniu (przepaleni). Wymienić uszkodzone bezpieczniki.

**Alternator (1): 15 A**

**Układ elektryczny (2): 10 A**

- Zamknąć schowek akumulatora. (⇒ 14.17)

### Sprawdzanie bezpiecznika głównego

Prąd znamionowy:  
150 A

- Wyłączyć silnik spalinowy. (⇒ 12.3)
- Zaciągnąć hamulec postojowy. (⇒ 8.12)
- Wyciągnąć kluczyk zapłonu i przechowywać go w bezpiecznym miejscu.

- Otworzyć schowek akumulatora. (⇒ 14.17)

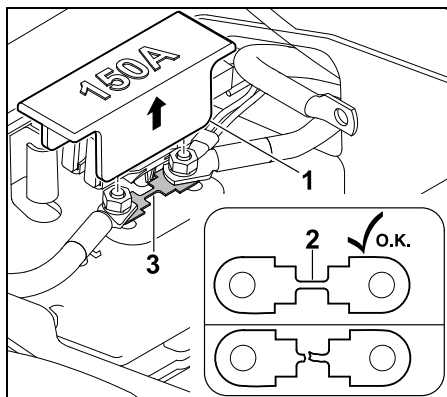

Zdjąć osłonę (1). Sprawdzić wzrokowo, czy drucik (2) jest uszkodzony (przepalony). Jeżeli drucik jest przepalony, to bezpiecznik (3) musi być wymieniony przez Autoryzowanego Dealera. Zaleca się korzystanie z usług serwisu Autoryzowanego Dealera firmy STIHL. Założyć osłonę (1).

- Zamknąć schowek akumulatora. (⇒ 14.17)

### 14.17 Schowek akumulatora

- Wyłączyć silnik spalinowy. (⇒ 12.3)
- Zaciągnąć hamulec postojowy. (⇒ 8.12)
- Wyciągnąć kluczyk zapłonu.
- Ustawić fotel kierowcy w położeniu środkowym.

### Otwieranie schowka akumulatora:

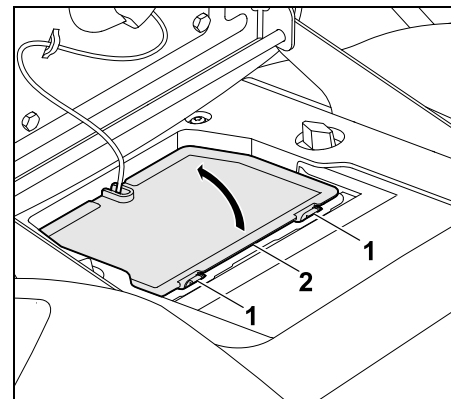

Wcisnąć i przytrzymać występy mocujące (1) pokrywę schowka akumulatora (2). Podnieść pokrywę schowka akumulatora (2).

### Zamykanie schowka akumulatora:

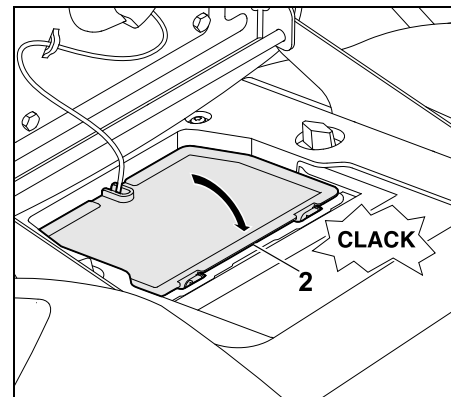

Zacześć pokrywę schowka akumulatora (2) w uchwycie po stronie przewodu. Opuścić pokrywę schowka

akumulatora (2).  
Ostrożnie naciskać pokrywę schowka akumulatora (2), aż się zablokuje.

## 14.18 Akumulator

**! Niebezpieczeństwo zranienia!**  
Przy odłączaniu akumulatora zawsze zaczynać od czarnego przewodu ujemnego (-), a następnie odłączyć czerwony przewód dodatni (+)!  
Podczas podłączania akumulatora najpierw podłączać czerwony przewód dodatni (+).

**i** Akumulator jest bezobsługowy; należy go wymienić tylko w przypadku uszkodzenia lub wymontować po dłuższym postoju (np. po przerwie zimowej).  
Przed użyciem urządzenia należy wymontować akumulator.  
Nie utylizować akumulatora z odpadami komunalnymi, lecz przekazać go Dealerowi lub oddać w punkcie zbiórki odpadów specjalnych.

- Wyłączyć silnik spalinowy. (⇒ 12.3)
- Zaciągnąć hamulec postojowy. (⇒ 8.12)
- Wyciągnąć kluczyk zapłonu i przechowywać go w bezpiecznym miejscu.
- Otworzyć schowek akumulatora. (⇒ 14.17)

### Układanie akumulatora:

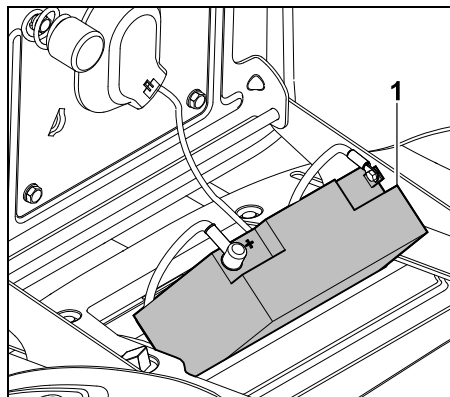

Przed podłączeniem lub odłączaniem akumulatora (1) ułożyć go skośnie na pokrywie.  
Uwaga: Sprawdzić, czy pozycja jest stabilna.

### Odłączanie akumulatora:

- Położyć akumulator. (⇒ 14.18)

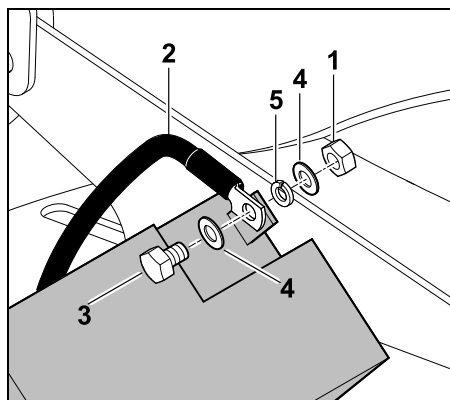

Odkręcić nakrętkę (1) czarnego przewodu przyłączeniowego (2) za pomocą dwóch kluczy płaskich 8 mm i wyjąć śrubę (3), podkładki (4), podkładkę sprężystą (5)

i nakrętkę (1).  
Zdjąć czarny przewód przyłączeniowy (2) z bieguna ujemnego (-) akumulatora.

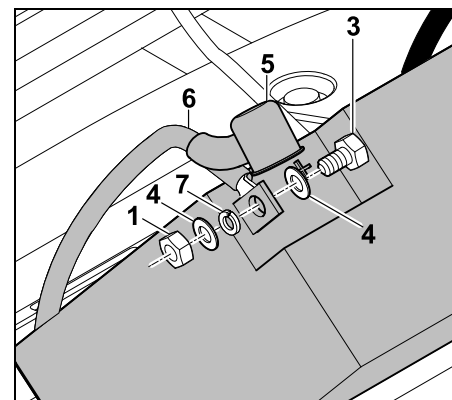

Zdjąć kołpak (5). Nakrętkę (1) czerwonego przewodu przyłączeniowego (6) poluzować za pomocą dwóch kluczy płaskich 8 mm na biegunie dodatnim (+) akumulatora i odkręcić. Wyjąć śrubę (3), podkładki (4), podkładkę sprężystą (7) i nakrętkę (1).  
Zdjąć czerwony przewód przyłączeniowy (6) z bieguna dodatniego (+).

- W razie potrzeby wyjąć akumulator.
- Śruby, podkładki i nakrętki w celu przechowania w komplecie przykręcić ponownie do bieguna ujemnego (-) i bieguna dodatniego (+) akumulatora.
- W razie potrzeby zamknąć komorę akumulatora. (⇒ 14.17)

## Podłączanie akumulatora:

**i** Sprawdzić naładowanie akumulatora przed jego zamontowaniem.

Jeżeli nie zostanie osiągnięte napięcie minimalne, przed zamontowaniem akumulatora należy go całkowicie doładować przy użyciu ładowarki.

Minimalne napięcie: 11,5 V

- Położyć akumulator.
- W razie potrzeby zdjąć z akumulatora śruby, podkładki i nakrętki.

**!** Niebezpieczeństwo pożaru!

Połączenia śrubowe zawsze należy dokręcać wymaganym momentem. Aby uniknąć uszkodzeń spowodowanych iskrzeniem, należy upewnić się, czy połączenia śrubowe na czopach biegunowych są zawsze dokręcone.

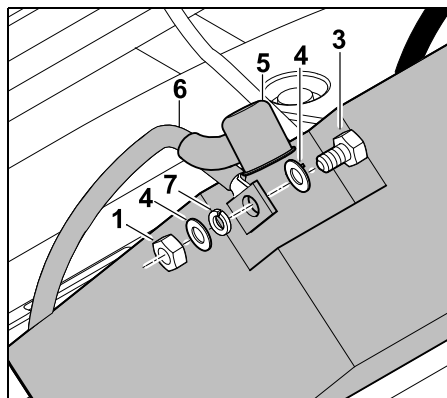
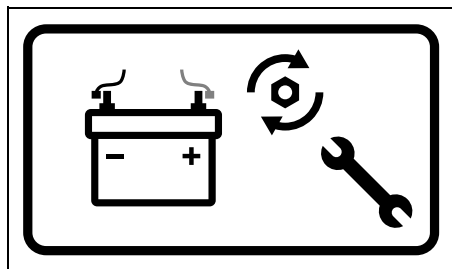

**Biegun dodatni (+):** Podłączyć zacisk czerwonego przewodu przyłączeniowego (6) do dodatniego bieguna akumulatora za pomocą śruby (3), podkładek (4), podkładki sprężystej (7) i nakrętki (1). Połączenie śrubowe dokręcić za pomocą dwóch kluczy płaskich 8 mm. Moment dokręcania: 6-8 Nm  
Nasunąć całkowicie kołpak (5) na połączenie śrubowe.

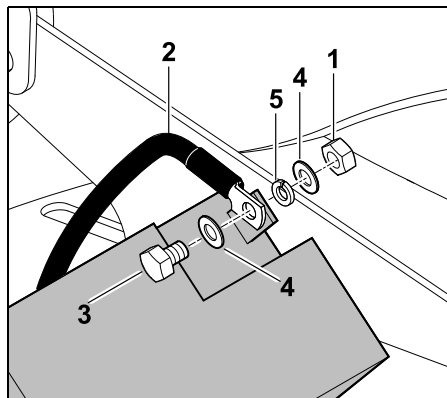

**Biegun ujemny (-):** Podłączyć zacisk czarnego przewodu przyłączeniowego (2) do ujemnego bieguna akumulatora za

pomocą śruby (3), podkładek (4), podkładki sprężystej (5) i nakrętki (1). Połączenie śrubowe dokręcić za pomocą dwóch kluczy płaskich 8 mm. Moment dokręcania: 6-8 Nm

- Założyć akumulator.

## Wyjmowanie akumulatora:

- Odłączyć akumulator. (⇒ 14.18)
- Wyjąć akumulator.

## Zakładanie akumulatora:

- Otworzyć schowek akumulatora. (⇒ 14.17)
- Podłączyć akumulator. (⇒ 14.18)

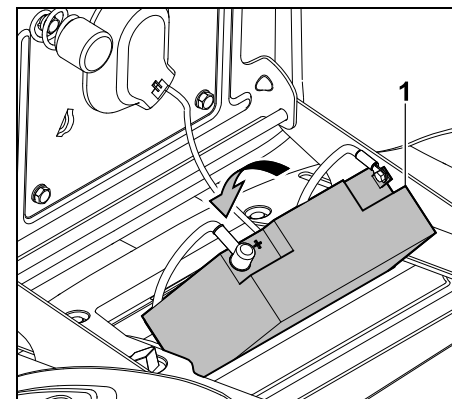

Założyć akumulator (1). Oba przewody przyłączeniowe prawidłowo umieścić w schowku akumulatora.

- Zamknąć schowek akumulatora. (⇒ 14.17)

---

## 14.19 Ładowanie akumulatora przy użyciu przyłącza

Do przyłącza tego można podłączyć ładowarkę do ładowania konserwacyjnego STIHL ACB 010 lub ładowarkę diagnostyczną STIHL ADL 012 (obie nie należą do wyposażenia standardowego).

Za pomocą ładowarki do ładowania konserwacyjnego STIHL ACB 010 można przeprowadzić tylko ładowanie konserwacyjne.

Ładowarka diagnostyczna ADL 012 umożliwi ładowanie konserwacyjne i ładowanie pełne (ładowanie rozładowanego akumulatora).



**Zabezpieczać urządzenie przed uszkodzeniami!** Nie ładować akumulatora przy pracującym silniku spalinowym.

Do przyłącza do ładowania wolno podłączać wyłącznie ładowarkę do ładowania konserwacyjnego STIHL ACB 010 lub ładowarkę diagnostyczną STIHL ADL 012. Inne ładowarki, zwłaszcza o wyższym prądzie ładowania, mogą uszkodzić urządzenie.

W razie ładowania akumulatora przy użyciu innych ładowarek należy najpierw wymontować akumulator.

### Przed podłączeniem:

- Przeczytać wskazówki zamieszczone w instrukcjach obsługi ładowarek STIHL i ich przestrzegać.
- Przeczytać wskazówki zamieszczone w załączniku dotyczącym akumulatora i ich przestrzegać.

### Podłączanie:

- Wyłączyć silnik spalinowy. (⇒ 12.3)

- Zaciągnąć hamulec postojowy. (⇒ 8.12)
- Otworzyć pokrywę silnika. (⇒ 14.3)

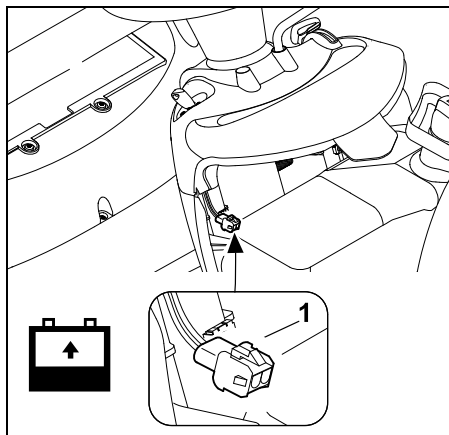

Do przyłącza do ładowania (1) podłączyć ładowarkę do ładowania konserwacyjnego STIHL ACB 010 lub ładowarkę diagnostyczną STIHL ADL 012.

---

## 14.20 Silnik spalinowy

Należy przestrzegać wskazówek dotyczących obsługi i konserwacji zawartych w załączonej instrukcji obsługi silnika spalinowego. Szczególnie ważne dla długotrwałej eksploatacji są: odpowiedni poziom oleju silnikowego, regularna wymiana oleju silnikowego i filtra powietrza.

---

## 14.21 Przekładnia

Przekładnia nie wymaga obsługi ze strony użytkownika. Podczas przeglądów urządzenia u Autoryzowanego Dealera

przeprowadzane są przypadające w określonym czasie czynności obsługowe dotyczące przekładni.

---

## 14.22 Przechowywanie

- Przechowywać urządzenie w suchym i niezakurczonym pomieszczeniu niedostępnym dla dzieci i osób nieupoważnionych.
- Ewentualne usterki urządzenia usunąć przed umieszczeniem go w magazynie, aby zawsze było sprawne.
- Zamknąć zawór paliwa. (⇒ 14.8)
- Wyjąć kluczyk zapłonu i przechowywać go tak, aby nie miały do niego dostępu nieupoważnione osoby, a zwłaszcza dzieci.

---

## 14.23 Dłuższy przestój (np. przerwa zimowa)

- Oczyścić dokładnie wszystkie zewnętrzne części silnika spalinowego i urządzenia, zwłaszcza żebra chłodzące.
- Dobrze nasmarować lub naoliwić wszystkie części ruchome.
- Spuścić paliwo ze zbiornika paliwa i opróżnić gaźnik (np. przez włączenie silnika).
- Zaciągnąć hamulec postojowy. (⇒ 8.12)
- Przestrzegać wskazówek podanych w instrukcji obsługi silnika spalinowego.
- Wymienić olej silnikowy (Instrukcja obsługi silnika spalinowego). (⇒ 14.13)
- Odłączyć akumulator. (⇒ 14.18)

- W pełni naładowany akumulator przechowywać w chłodnym i suchym pomieszczeniu.

#### 14.24 Po dłuższym przestoju kosiarki (np. po przerwie zimowej)

- Sprawdzić napięcie akumulatora. Jeżeli nie zostanie osiągnięte napięcie minimalne, przed zamontowaniem akumulatora należy go całkowicie doładować przy użyciu ładowarki. Napięcie minimalne: 11,5 V
- Włożyć i podłączyć akumulator. (⇒ 14.18)
- Sprawdzić ciśnienie w oponach kół. (⇒ 14.9)
- Sprawdzić poziom paliwa i w razie potrzeby uzupełnić.
- W razie potrzeby wymienić olej silnikowy. (⇒ 14.13)
- Sprawdzić poziom oleju silnikowego i w razie potrzeby uzupełnić olej. (⇒ 14.12)

## 15. Transport



### Niebezpieczeństwo zranienia!

Przed przewożeniem urządzenia należy dokładnie przeczytać rozdział „Zasady bezpiecznej pracy“, a zwłaszcza podrozdział „Transport kosiarki samojezdnej“, i postępować według zawartych w nich instrukcji. (⇒ 4.), (⇒ 4.3) Przejżdżać urządzeniem przez rampę załadowniczą bardzo ostrożnie i z małą prędkością; uważać aby nie wyjechać kołami poza rampę – **niebezpieczeństwo spadnięcia!** Nie należy gwałtownie zmieniać prędkości lub kierunku.



Po drogach publicznych urządzenie należy przewozić odpowiednim pojazdem lub odpowiednią przyczepą! **Nie holować urządzenia!**

- Przed załadunkiem ustawić największą wysokość koszenia. (⇒ 12.6)
- Przyczepę należy podeprzeć z przodu, aby nie przechyliła się pod wpływem masy urządzenia.
- Do załadunku użyć odpowiedniego urządzenia podnoszącego lub odpowiedniej i stabilnej rampy załadowniczej o odpowiedniej szerokości.
- Bezpiecznie ustawić i zamocować rampę załadowniczą – zwrócić uwagę na rozstaw osi i kół kosiarki samojezdnej. (⇒ 21.)
- Zwrócić uwagę na równomierne rozłożenie obciążenia przyczepy.

- Po załadunku ustawić najmniejszą wysokość koszenia. (⇒ 12.6)
- Wyłączyć silnik spalinowy. (⇒ 12.3)
- Przesunąć urządzenie na powierzchnię ładunkowej całkowicie do przodu.
- Zaciągnąć hamulec postojowy. (⇒ 8.12)
- Zamknąć zawór paliwa. (⇒ 14.8)
- Zabezpieczyć urządzenie za pomocą odpowiednich środków mocujących (pasów, lin itp.), mocując przednią oś lub zderzak w kierunku do przodu.
- Dodatkowo podłożyć pod koła kliny (nie należą do wyposażenia standardowego), aby zapobiec niezamierzonemu przetoczeniu się urządzenia.

## 16. Typowe części zamienne

Nóż kosiarki RT 4097 SX:  
6165 702 0100

Nóż kosiarki RT 4112 SZ:  
6165 702 0110

Śruba noża:  
9010 345 2431

Podkładka podatna:  
0000 702 6600



Podczas wymiany noża lub jego montażu należy wymienić elementy mocujące nóż kosiarki (np. śrubę noża). Części zamienne są dostępne u Autoryzowanego Dealera firmy STIHL.

## 17. Wyposażenie dodatkowe

Do urządzenia dostępne jest także inne wyposażenie dodatkowe. Szczegółowych informacji udzielają Autoryzowani Dealerzy STIHL; można je znaleźć także w internecie ([www.stihl.com](http://www.stihl.com)) i w katalogu STIHL.

**i** Ze względów bezpieczeństwa urządzenie można eksploatować tylko z wyposażeniem dodatkowym dopuszczonym przez firmę STIHL.

## 18. Ochrona środowiska

Skoszonej trawy nie należy wyrzucać do śmieci – powinna ona podlegać kompostowaniu. Opakowanie, urządzenie i akcesoria zostały wyprodukowane z materiałów będących surowcami wtórnymi, w związku z czym należy je odpowiednio utylizować.



Sortowanie i utylizacja odpadów są korzystne dla środowiska i umożliwiają ponowne wykorzystanie surowców wtórnych. Z tego względu po upływie okresu eksploatacji należy urządzenie przekazać do punktu skupu surowców wtórnych. Niewłaściwa utylizacja może spowodować pogorszenie zdrowia i zanieczyszczenie środowiska.

Odpady, takie jak zużyty olej (silnikowy, przekładniowy), paliwo i akumulatory, należy odpowiednio utylizować. Przestrzegać lokalnych przepisów prawnych! Przed utylizacją urządzenia należy wymontować akumulator.

Nie utylizować akumulatora z odpadami komunalnymi, lecz przekazać go Dealerowi lub oddać w punkcie zbiórki odpadów specjalnych.

Skontaktować się z firmą zajmującą się recyklingiem lub z Autoryzowanym Dealerem, aby uzyskać informacje na temat prawidłowej utylizacji odpadów. Zaleca się korzystanie z usług serwisu Autoryzowanego Dealera firmy STIHL.

## 19. Ograniczanie zużycia i zapobieganie uszkodzeniom

### Wskazówki dotyczące konserwacji i pielęgnacji

#### Kosiarka z fotelem kierowcy i silnikiem spalinowym (STIHL RT)

Firma STIHL nie ponosi żadnej odpowiedzialności za szkody materialne i osobiste, powstałe w wyniku nieprzestrzegania wskazówek zawartych w niniejszej instrukcji obsługi, w szczególności tych, które dotyczą bezpiecznej pracy, obsługi i konserwacji lub tych, które wystąpią w wyniku zastosowania niewłaściwych akcesoriów lub części zamiennych.

Aby zapobiec uszkodzeniu lub nadmiernemu zużyciu urządzenia STIHL, należy przestrzegać następujących wskazówek.

#### 1. Części zużywające się

Nawet w przypadku właściwej eksploatacji urządzeń STIHL niektóre części ulegają normalnemu zużyciu i powinny być wymieniane w zależności od rodzaju i czasu pracy.

Należą do nich m.in.:

- noże kosiarki

- pasek klinowy
- akumulator
- opony
- świeca zapłonowa

#### 2. Przestrzeganie zaleceń instrukcji obsługi

Urządzenie STIHL należy eksploatować, konserwować i przechowywać w sposób przedstawiony w instrukcji obsługi. Użytkownik odpowiada za wszystkie uszkodzenia wynikające z nieprzestrzegania przepisów bezpieczeństwa oraz wskazówek dotyczących obsługi i konserwacji urządzenia.

Dotyczy to przede wszystkim:

- niezgodnej z przeznaczeniem eksploatacji urządzenia;
- stosowania niedopuszczonych przez firmę STIHL materiałów eksploatacyjnych (środków smarowych, benzyny i oleju silnikowego – zob. informacje podane przez producenta silnika spalinowego);
- dokonywania zmian w urządzeniu bez zgody firmy STIHL;
- użycia narzędzi lub akcesoriów, które nie zostały dopuszczone dla danego urządzenia, nie są odpowiednie lub są niskiej jakości;
- wykorzystywania urządzenia podczas imprez sportowych lub w zawodach;
- szkód wynikłych z eksploatacji urządzenia z uszkodzonymi częściami.

#### 3. Czynności konserwacyjne

Należy regularnie wykonywać wszystkie czynności podane w rozdziale „Konserwacja“.

Jeżeli użytkownik nie może sam wykonać czynności związanych z konserwacją, powinien zlecić ich wykonanie Dealerowi.

Firma STIHL zaleca, aby prace konserwacyjne oraz naprawy były wykonywane wyłącznie przez autoryzowanego dealera firmy STIHL.

Dla dealerów firmy STIHL organizowane są regularne szkolenia; oferowana jest też informacja techniczna.

W wyniku niewykonania tych czynności mogą powstać uszkodzenia, za które odpowiada użytkownik.

Zalicza się do nich m.in.:

- korozję i inne uszkodzenia wynikłe z niewłaściwego składowania,
- uszkodzenie urządzenia wynikłe z używania części zamiennych niskiej jakości,
- uszkodzenia w następstwie nieterminowo lub niewłaściwie wykonanej konserwacji lub napraw wykonywanych w warsztatach, które nie należą do Dealera.

## 20. Deklaracja zgodności

### 20.1 Deklaracja zgodności UE kosiarek samojezdnych STIHL RT 4097.1 SX, RT 4112.1 SZ

STIHL Tirol GmbH  
Hans Peter Stihl-Straße 5  
6336 Langkampfen  
Austria

oświadcza na własną odpowiedzialność, że

- Rodzaj: kosiarka samojezdna

- Producent: STIHL
- Typ: RT 4097.1 SX, RT 4112.1 SZ
- Szerokość koszenia RT 4097.1 SX: 95 cm
- Szerokość koszenia RT 4112.1 SZ: 110 cm
- Nr identyfikacji serii: 6165

spełnia wymagania odnośnych przepisów dyrektyw 2006/42/WE, 2006/42/WE, 2014/30/EU oraz 2011/65/EU i została skonstruowana oraz wyprodukowana zgodnie z obowiązującymi w dniu produkcji wersjami następujących norm: EN ISO 5395-1, EN ISO 5395-3 i 2014/30/EU.

Jednostka certyfikująca:  
TÜV Rheinland LGA Products GmbH  
Tillystraße 2  
90431 Nürnberg, DE

W celu ustalenia zmierzonego i gwarantowanego poziomu mocy akustycznej postępowano zgodnie z dyrektywą 2000/14/EC, załącznik VIII.

#### RT 4097.1 SX

- Zmierzony poziom mocy akustycznej: 99,2 dB(A)
- Gwarantowany poziom mocy akustycznej: 100 dB(A)

#### RT 4112.1 SZ

- Zmierzony poziom mocy akustycznej: 99,7 dB(A)
- Gwarantowany poziom mocy akustycznej: 100 dB(A)

Dokumentacja techniczna jest przechowywana w firmie STIHL Tirol GmbH.

Rok produkcji i numer maszyny podano na kosiarce samojezdnej.

Langkampfen, 02.05.2021 r.

STIHL Tirol GmbH

wz.



Matthias Fleischer, kierownik Działu Badawczo-Rozwojowego

wz.



Sven Zimmermann, kierownik Działu Jakości

## 21. Dane techniczne

### RT 4097 SX, RT 4112 SZ:

Nr identyfikacji serii	6165
Silnik spalinowy, rodzaj konstrukcji	4-suwowy silnik spalinowy
Zbiornik paliwa	9 l

**RT 4097 SX, RT 4112 SZ:**

Urządzenie rozruchowe	rozrusznik elektryczny uruchamiany kluczykiem
Rodzaj akumulatora	ołowiowy żelowy
Napięcie znamionowe	12 V
Moment dokręcania śruby noża	65 - 70 Nm
Napęd kół tylnych	bezstopniowy do przodu i do tyłu
Zawór paliwa	tak
Wysokość koszenia	35 -90 mm
Ciśnienie w oponach kół przednich	0,8 - 1 bar
Ciśnienie w oponach kół tylnych	0,6 - 0,8 bar
Pomiar zgodnie z EN ISO 5395-3:	
Poziom ciśnienia akustycznego na stanowisku pracy $L_{pA}$	86 dB(A)
Niepewność pomiarowa $K_{pA}$	2 dB(A)

**RT 4097.1 SX:**

Typ silnika	EVC 4000
Pojemność skokowa	452 cm <sup>3</sup>
Prędkość obr. silnika	3100 obr/min
Moc znam. przy znam. prędkości obr.	8,9 kW - obr/min
Zgodnie z dyrektywą 2000/14/WE / S.I. 2001/1701:	
Gwarantowany poziom mocy akustycznej $L_{WAAd}$	100 dB(A)
Niepewność pomiarowa $K_{WA}$	1,2 dB(A)
Pomiar zgodnie z EN ISO 5395-3, EN 1032:	

**RT 4097.1 SX:**

Wibracje na fotelu (przyspieszenie całego ciała) $a_w$	0,50 m/s <sup>2</sup>
Niepewność pomiarowa $K_w$	0,25 m/s <sup>2</sup>
Pomiar zgodnie z EN ISO 5395-3, EN 20643:	
Wibracje na kole kierownicy $a_{hw}$	2,80 m/s <sup>2</sup>
Niepewność pomiarowa $K_{hw}$	1,40 m/s <sup>2</sup>
Wartości przyspieszenia drgań wg normy EN 12096	
Szerokość koszenia	95 cm
Koła przednie	15x6.00-6
Koła tylne	18x8.50-8
Ciężar z zespołem tnącym	197 kg

**RT 4112.1 SZ:**

Typ silnika	EVC 7000
Pojemność skokowa	635 cm <sup>3</sup>
Prędkość obr. silnika	2800 obr/min
Moc znam. przy znam. prędkości obr.	12,6 - 2800 kW - obr/min
Zgodnie z dyrektywą 2006/42/WE:	
Gwarantowany poziom mocy akustycznej $L_{WAAd}$	100 dB(A)
Niepewność pomiarowa $K_{WA}$	0,7 dB(A)
Pomiar zgodnie z EN ISO 5395-1, EN ISO 5395-3, EN 1032:	
Wibracje na fotelu (przyspieszenie całego ciała) $a_w$	0,50 m/s <sup>2</sup>
Niepewność pomiarowa $K_w$	0,25 m/s <sup>2</sup>

**RT 4112.1 SZ:**

Pomiar zgodnie z EN ISO 5395-3, EN 20643:	
Wibracje na kole kierownicy $a_{hw}$	2,50 m/s <sup>2</sup>
Niepewność pomiarowa $K_{hw}$	1,25 m/s <sup>2</sup>
Wartości przyspieszenia drgań wg normy EN 12096	
Szerokość koszenia	110 cm
Koła przednie	16x7,50-8
Koła tylne	20x10,00-8
Ciężar z zespołem tnącym	221 kg



## 21.1 Wymiary

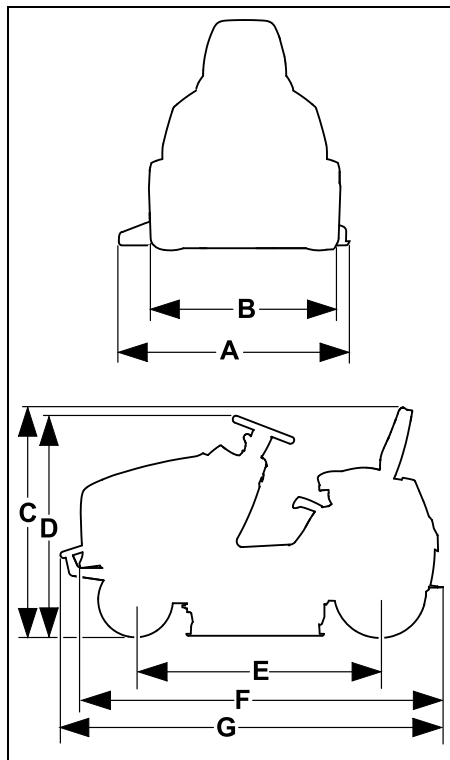

### RT 4097.1 SX:

A –	1160 mm
B –	978 mm
C –	1145 mm
D –	1135 mm
E –	1247 mm
F –	1870 mm

### RT 4112.1 SZ:

A –	1316 mm
B –	1012 mm
C –	1165 mm
D –	1150 mm
E –	1247 mm
F –	1870 mm
G –	1914 mm

## 21.2 Rozporządzenie REACH

Rozporządzenie REACH wydane przez Wspólnotę Europejską dotyczy rejestracji, oceny i dopuszczania substancji chemicznych.

Informacje dotyczące rozporządzenia REACH (WE) nr 1907/2006 podano na stronie: [www.stihl.com/reach](http://www.stihl.com/reach).

## 22. Wykrywanie usterek

✘ ewent. zwrócić się do autoryzowanego dealera firmy STIHL.

📖 zob. Instrukcja obsługi silnika spalinowego.

### Usterka:

Rozrusznik obraca wał korbowy, ale silnik spalinowy się nie uruchamia.

### Możliwa przyczyna:

- Dźwignia gazu jest w położeniu MIN.
- Dźwignia gazu nie jest ustawiona w położeniu ssania.
- Przycisk ssania nie został wyciągnięty (RT 4112 SZ).
- Brak paliwa w zbiorniku.
- Zamknięty zawór paliwa.
- Brak dopływu paliwa.
- Świeca zapłonowa zakopcona lub uszkodzona.
- Niewłaściwy odstęp między elektrodami.
- Nasadka świecy zapłonowej zdjęta ze świecy.
- Silnik spalinowy został „załany” po kilku próbach rozruchu.
- Niedrożny filtr powietrza.
- Akumulator prawie rozładowany.

### Usunięcie usterki:

- Dźwignię gazu ustawić w położeniu MAX.
- Dźwignię gazu ustawić w położeniu ssania. (⇒ 8.2)
- Wyciągnąć przycisk ssania (RT 4112 SZ). (⇒ 8.4)
- Dodać paliwo.
- Otworzyć zawór paliwa. (⇒ 14.8)
- Sprawdzić filtr paliwa. (📖)

- Oczyszczyć lub wymienić świecę zapłonową. (📖)
- Wyregulować odstęp elektrod. (✖)
- Założyć nasadkę świecy zapłonowej; sprawdzić połączenie między przewodem wysokiego napięcia a nasadką. (✖)
- Wykręcić i osuszyć świecę zapłonową; dźwignię gazu ustawić w położeniu MIN i przy wyjętej świecy zapłonowej kilkakrotnie uruchamiać silnik; wkręcić świecę zapłonową i założyć nasadkę świecy zapłonowej. (📖)
- Oczyszczyć filtr powietrza. (📖)
- Sprawdzić stan naładowania akumulatora i w razie potrzeby go doładować. (⇒ 14.19)

---

#### **Usterka:**

Rozrusznik nie działa.

#### **Możliwa przyczyna:**

- Urządzenia zabezpieczające blokują rozrusznik.
- Akumulator niepodłączony lub podłączony niewłaściwie.
- Akumulator całkowicie rozładowany lub niewystarczająco naładowany.
- Uszkodzenie bezpiecznika głównego (150 A).
- Nieprawidłowe podłączenie masy do silnika spalinowego lub podwozia.
- Uszkodzenie rozrusznika.

#### **Usunięcie usterki:**

- Sprawdzić urządzenia zabezpieczające. (⇒ 11.)
- Sprawdzić zaciski akumulatora. (⇒ 14.18)
- Naładować akumulator. (⇒ 14.19)
- Wymienić bezpiecznik główny. (✖)
- Sprawdzić podłączenie przewodu przyłączeniowego do akumulatora i podwozia. (✖)
- Naprawić rozrusznik. (✖)

---

#### **Usterka:**

Utrudnione uruchamianie silnika spalinowego lub spadek jego mocy.

#### **Możliwa przyczyna:**

- Woda w zbiorniku paliwa i w gaźniku; niedrożny gaźnik.
- Zabrudzony zbiornik paliwa.
- Zanieczyszczony filtr powietrza.
- Zakopcona świeca zapłonowa.
- Koszenie zbyt wysokiej lub zbyt wilgotnej trawy.

#### **Usunięcie usterki:**

- Opróżnić zbiornik paliwa, oczyścić zbiornik paliwa, przewód paliwowy i gaźnik. (✖)
- Wyczyścić zbiornik paliwa. (✖)
- Oczyszczyć / wymienić filtr powietrza. (📖)
- Wyczyścić świecę zapłonową. (📖)
- Dopasować wysokość koszenia i prędkość jazdy do warunków koszenia.

---

#### **Usterka:**

Silnik spalinowy staje się bardzo gorący.

#### **Możliwa przyczyna:**

- Zanieczyszczone żebra chłodzące.
- Zbyt niski poziom oleju silnikowego.
- Zużyty pasek klinowy.

#### **Usunięcie usterki:**

- Wyczyścić żebra chłodzące. (📖)
- Sprawdzić poziom oleju silnikowego i uzupełnić olej. (⇒ 14.12)
- Wymienić pasek klinowy. (✖)

---

#### **Usterka:**

Urządzenie nie jedzie.

#### **Możliwa przyczyna:**

- Wyłączone sprzęgło przekazujące napęd do przekładni.
- Zdjęty pasek klinowy z przekładni.

- Zużyty lub uszkodzony pasek klinowy przekładni.
- Brakujący wpust między osią tylną a kołami tylnymi.

#### **Usunięcie usterki:**

- Włączyć sprzęgło przekazujące napęd do przekładni (dźwignią mechanizmu wolnobiegu). (⇒ 8.14)
- Założyć pasek klinowy na przekładnię. (✖)
- Wymienić pasek klinowy przekładni. (✖)
- Zamontować wpust pasowany. (⇒ 14.10)

---

#### **Usterka:**

Silne wibracje podczas pracy.

#### **Możliwa przyczyna:**

- Noże kosiarki są niewyważone w wyniku niewłaściwego ostrzenia lub uszkodzenia.
- Niedokręcone odpowiednio śruby noża.
- Nieodpowiednie dokręcenie mocowania silnika spalinowego.
- Uszkodzony pasek klinowy.

#### **Usunięcie usterki:**

- Ponownie naostrzyć i wyważyć nóż tnący lub go wymienić. (⇒ 14.6)
- Śruby noża dokręcić podanym momentem. (⇒ 14.6)
- Dokręcić mocowanie silnika spalinowego. (✖)
- Wymienić pasek klinowy. (✖)

---

#### **Usterka:**

Nierównomierne koszenie, trawnik żółknie po skoszeniu.

#### **Możliwa przyczyna:**

- Stępieny lub zużyty nóż kosiarki.
- Prędkość jazdy jest zbyt duża w stosunku do warunków koszenia (wysokości koszenia, stanu trawnika).

- Nie została ustawiona maksymalna prędkość obrotowa silnika spalinowego (dźwignia gazu nie jest w pozycji MAX).
- Nieprawidłowe ustawienie zespołu tnącego.
- Niedrożny otwór wyrzutowy zespołu tnącego.
- Zespół tnący jest zabrudzony pozostałościami trawy (przyklejonymi na wewnętrznej części obudowy zespołu tnącego).

#### Usunięcie usterki:

- Naostrzyć lub wymienić nóż kosiarki (zwrócić uwagę na granicę zużycia). (⇒ 14.6)
- Zmniejszyć prędkość jazdy lub ustawić większą wysokość koszenia.
- Dźwignię gazu ustawić w położeniu MAX. (⇒ 8.2)
- Sprawdzić ustawienie zespołu tnącego i w razie potrzeby prawidłowo je wyregulować. (⇒ 14.7)
- Usunąć pozostałości trawy z otworu wyrzutowego zespołu tnącego.
- Wyczyścić wewnętrzną część zespołu tnącego.

#### Usterka:

Niedrożny otwór wyrzutowy zespołu tnącego.

#### Możliwa przyczyna:

- Uszkodzone lub zużyte łopatki noża kosiarki.
- Koszenie zbyt wysokiej lub zbyt wilgotnej trawy.
- Prędkość jazdy jest zbyt duża w stosunku do ustawionej wysokości koszenia.
- Nie została ustawiona maksymalna prędkość obrotowa silnika spalinowego (dźwignia gazu nie jest w pozycji MAX).

- Nieprawidłowy kierunek jazdy podczas koszenia.

#### Usunięcie usterki:

- Wymienić nóż kosiarki. (⇒ 14.6)
- Trawnik kosić w dwóch etapach: 1. koszenie przy najwyższej wysokości koszenia, 2. koszenie przy wybranej wysokości koszenia.
- Zmniejszyć prędkość jazdy lub ustawić większą wysokość koszenia.
- Dźwignię gazu ustawić w położeniu MAX. (⇒ 8.2)(⇒ 8.3)
- Wybrać prawidłowy kierunek jazdy podczas koszenia.

#### Usterka:

Urządzenie nierównomiernie wyrzuca trawę.

#### Możliwa przyczyna:

- Trawa jest zbyt wilgotna i w związku z tym zbyt ciężka.
- Prędkość jazdy jest zbyt duża w stosunku do warunków koszenia (wysokości koszenia, stanu trawnika).
- Zbyt wysoka trawa.
- Ustawiona zbyt mała wysokość koszenia.
- Noże kosiarki są stępione lub zużyte.
- Uszkodzone łopatki noży kosiarki.
- Nieprawidłowy kierunek jazdy podczas koszenia.
- Zabrudzenie wnętrza zespołu tnącego osadzonymi resztkami trawy (pozostałościami trawy z ostatniego koszenia).

#### Usunięcie usterki:

- Odczekać do wyschnięcia trawnika.
- Zmniejszyć prędkość jazdy lub ustawić większą wysokość koszenia. (⇒ 12.6)(⇒ 12.4)

- Trawnik kosić w dwóch etapach: 1. koszenie przy najwyższej wysokości koszenia, 2. koszenie przy wybranej wysokości koszenia.
- Ustawić większą wysokość koszenia. (⇒ 12.6)
- Naostrzyć lub wymienić nóż kosiarki. (⇒ 14.6)
- Wymienić nóż kosiarki.
- Wybrać prawidłowy kierunek jazdy podczas koszenia. (⇒ 8.7)
- Wyczyścić wnętrze zespołu tnącego. (⇒ 14.2)

#### Usterka:

Noże kosiarki się nie włączają lub się nie obracają.

#### Możliwa przyczyna:

- Urządzenia zabezpieczające uniemożliwiają włączenie noży kosiarki.
- Zużyty, zdjęty lub uszkodzony pasek klinowy zespołu tnącego.

#### Usunięcie usterki:

- Sprawdzić, czy spełnione są wszystkie warunki bezpieczeństwa niezbędne do włączenia noży kosiarki. (⇒ 11.)
- Sprawdzić pasek klinowy zespołu tnącego i w razie potrzeby wymienić. (✖)

#### Usterka:

Silnik spalinowy gaśnie podczas włączania zespołu tnącego.

#### Możliwa przyczyna:

- Użytkownik nie siedzi na fotelu lub siedzi nieprawidłowo.
- Uszkodzony mikrowyłącznik fotela lub przewody.

#### Usunięcie usterki:

- Usiąść na fotelu kierowcy lub zmienić pozycję siedzenia.

- Naprawić lub wymienić mikrowyłącznik fotela lub przewód. (✖)

#### Usterka:

Sprzęgło zespołu tnącego jest wyłączone podczas koszenia na biegu wstecznym.

#### Możliwa przyczyna:

- Wyłącznik bezpieczeństwa koszenia na biegu wstecznym nie został naciśnięty.

#### Usunięcie usterki:

- Zwolnić noże kosiarki w określonym przedziale czasowym (od 5 sekund przed do 1 sekundy po włączeniu sprzęgła lub zmianie kierunku jazdy). (⇒ 8.6)

#### Usterka:

Silnik spalinowy gaśnie po opuszczeniu fotela kierowcy.

#### Możliwa przyczyna:

- Niezaciągnięty hamulec postojowy.
- Włączone sprzęgło zespołu tnącego (urządzenia zabezpieczające).

#### Usunięcie usterki:

- Przed opuszczeniem siedzenia kierowcy należy zaciągnąć hamulec postojowy. (⇒ 8.12)
- Przed opuszczeniem siedzenia kierowcy należy wyłączyć sprzęgło zespołu tnącego. (⇒ 8.5)

#### Usterka:

W krótkich odstępach czasu rozlegają się trzy sygnały akustyczne.

#### Możliwa przyczyna:

- Usterka w mikrowyłączniku fotela lub w układzie elektrycznym (zwarcie)

#### Usunięcie usterki:

- Obrócić kluczyk zapłonu do położenia „Wyłączenie silnika spalinowego”, przeprowadzić diagnostykę. (⇒ 9.1)

## 23. Plan czynności serwisowych

### 23.1 Potwierdzenie przekazania

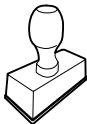
Model:	_____
Numer seryjny:	<input type="text"/> <input type="text"/> <input type="text"/> <input type="text"/> <input type="text"/> <input type="text"/> <input type="text"/> <input type="text"/> <input type="text"/>
Data:	<input type="text"/> <input type="text"/> <input type="text"/> <input type="text"/> <input type="text"/> <input type="text"/>
	
Następny przegląd	
Data:	<input type="text"/> <input type="text"/> <input type="text"/> <input type="text"/> <input type="text"/> <input type="text"/>

### 23.2 Potwierdzenie obsługi serwisowej



Niniejszą instrukcję obsługi należy przekazać autoryzowanemu dealerowi firmy STIHL wykonującemu czynności

konserwacyjne.

W wydrukowanych polach Dealer potwierdza wykonanie czynności serwisowych.

 Data wykonania obsługi serwisowej

 Data następnej obsługi serwisowej



STIHL RT 4097 SX, RT 4112 SZ

**STIHL**

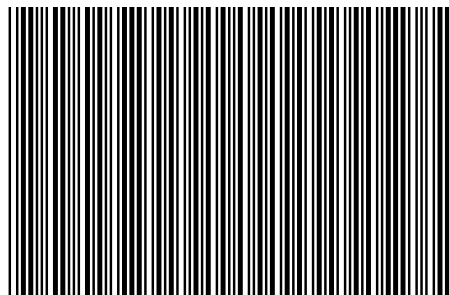

0478 192 9812 C

C

■ EUR 2